



S V O L Á N Í
ZASTUPITELSTVA MĚSTA BRNA
K ZASEDÁNÍ č. Z7/26

které se koná v zasedací síni Nové radnice, Dominikánské náměstí č. 1
Začátek jednání je 7. března 2017 v 8:00 hodin.

-
1. Technický bod (zapisovatelky, právní asistence, ověřovatelé zápisu, schválení programu zasedání ZMB)
 2. Dotazy, připomínky a podněty občanů
(v 8.30 hod.)
 3. Dotazy, připomínky a podněty členů ZMB
(dle ust. § 82, písm. b, zák. č. 128/2000 Sb., o obcích, v platném znění)
(1. bod 2. dne jednání, v případě jednodenního zasedání poslední bod jednání)
 4. ZM7/ Návrh obecně závazné vyhlášky statutárního města Brna, kterou se mění obecně závazná vyhláška statutárního města Brna č. 13/2015, o místních poplatcích, ve znění obecně závazné vyhlášky statutárního města Brna č. 5/2016
 5. ZM7/ Návrh obecně závazné vyhlášky statutárního města Brna, kterou se mění a doplňuje obecně závazná vyhláška statutárního města Brna č. 5/2010, o zákazu požívání alkoholu na veřejných prostranstvích, za účelem zabezpečení místních záležitostí veřejného pořádku, ve znění pozdějších vyhlášek
 6. ZM7/2100 Roční finanční plány nákladů a výnosů na rok 2017 příspěvkových organizací, zřízených městem Brnem
 7. ZM7/ Souhrnný rozpočet statutárního města Brna na rok 2017
 8. ZM7/ Návrh na úpravu příjmů a výdajů rozpočtu Městské policie Brno v roce 2017 - návrh rozpočtového opatření
 9. ZM7/ Návrh na podporu mezinárodních aktivit dětí a mládeže v roce 2017 – návrh rozpočtového opatření
 10. ZM7/ Návrh na poskytnutí finančních podílů z rozpočtu města Brna na projekty prevence kriminality v roce 2017 – návrh rozpočtového opatření
 11. ZM7/ Návrh na poskytnutí neinvestičních příspěvků pro mateřské školy na zajištění projektu „Technické mateřské školy“ – návrh rozpočtového opatření

12. ZM7/ Návrh na poskytnutí neinvestičních příspěvků na zajištění základní plavecké výuky žáků základních škol – návrh rozpočtového opatření
13. ZM7/ Návrh na poskytnutí účelové neinvestiční dotace Cyrilometodějské církevní základní škole, Lerchova 65, Brno na zajištění projektu „Město Brno zvyšuje kvalitu vzdělávání v základních školách“ a ZŠ a MŠ Pramínek, o. p. s. na zajištění projektů „Město Brno zvyšuje kvalitu vzdělávání v základních školách“ a „Sít' brněnských otevřených škol“
14. ZM7/ Návrh na poskytnutí neinvestiční dotace Masarykově univerzitě na výchovu a vzdělávání mládeže v roce 2017 – návrh rozpočtového opatření
15. ZM7/ Návrh na poskytnutí dotací na podporu tělovýchovných a sportovních aktivit pro rok 2017 – návrh rozpočtového opatření
16. ZM7/ Návrh na poskytnutí dotací na podporu dětských a mládežnických aktivit v roce 2017 – návrh rozpočtového opatření
17. ZM7/ Návrh na poskytnutí dotací na provozní náklady středisek volného času v roce 2017
18. ZM7/ Návrh na poskytnutí dotací dle dotačních programů v oblasti kultury na rok 2017 a na roky 2017 – 2020 - návrh rozpočtového opatření
19. ZM7/ Návrh na poskytnutí dotací organizacím národnostních menšin a organizacím působícím v oblasti etnik – návrh rozpočtového opatření
20. ZM7/ Návrh na poskytnutí dotací na podporu celoměstských environmentálních vzdělávacích, výchovných a osvětových programů a akcí na rok 2017 a návrh rozpočtového opatření
21. ZM7/ Návrh na poskytnutí dotací na podporu projektů ekologické výchovy v Brně na rok 2017 a návrh rozpočtového opatření
22. ZM7/ Návrh na poskytnutí individuální dotace spolku Sanus Brno na poskytování pečovatelské a odlehčovací služby pro rok 2017 - návrh rozpočtového opatření
23. ZM7/ Návrh na poskytnutí individuální dotace Sociálnímu nadačnímu fondu města Brna a Jihomoravského kraje
24. ZM7/ Návrh na poskytnutí dotací a uzavření smluv s nestátními neziskovými organizacemi, které vhodným způsobem navazují na sociální služby nebo je doplňují na rok 2017 (program II) - návrh rozpočtového opatření
25. ZM7/2138 Návrh na uzavření smluv o poskytnutí dotací Ptačímu centru o.p.s. na zajištění činnosti záchranné stanice Ptačí centrum o.p.s. v roce 2017
26. ZM7/ Návrh na uzavření smluv o poskytnutí individuálních dotací na projekty v sociální oblasti – návrh rozpočtového opatření
27. ZM7/ Návrh na uzavření smlouvy o poskytnutí dotace Ústavu prevence a léčby závislosti A Kluby Brno, poskytujícímu služby v souladu s protidrogovou politikou a potřebami města Brna
28. ZM7/ Návrh na uzavření smluv o poskytnutí individuálních dotací z rozpočtu města Brna v oblasti kultury

29. ZM7/ Návrh na změnu Zásad pro poskytování dotací z rozpočtu města Brna pro vyhlášené programy
30. ZM7/ Finanční prostředky Fondu kofinancování projektů – březen 2017 – návrh rozpočtového opatření
31. ZM7/ Projekty financované z Fondu kofinancování projektů – březen 2017 - návrh rozpočtového opatření
32. ZM7/ Projekt „Pilotní testování koncepce sociálního bydlení v Brně“ – rozhodnutí o poskytnutí dotace
33. ZM7/ Projekt „Mateřská škola Pastviny 70 – rozšíření“ – rozhodnutí o poskytnutí dotace
34. ZM7/ Projekt „Stavební úpravy objektu Budínská 2“ – posouzení projektu, návrh rozpočtového opatření
35. ZM7/ Projekt „Revitalizace krajinné zeleně a ovocného sadu Horka“ – posouzení projektu, návrh rozpočtového opatření
36. ZM7/ Projekt „Protipovodňová opatření a revitalizace malých vodních toků, příprava projektové dokumentace“ – posouzení projektu, návrh rozpočtového opatření
37. ZM7/ Projekt „Asistenti prevence kriminality v Brně“ – posouzení projektu
38. ZM7/ Projekt „Nová družina se spojovacím krčkem – ZŠ Staňkova, Brno“ – posouzení projektu
39. ZM7/ Strategie Brno 2050 – postup přípravy, spolupráce s partnery a plán pořizování dat
40. ZM7/ Zpráva o zápůjčkách z Fondu rozvoje bydlení města Brna
41. ZM7/ Zápůjčky z Fondu rozvoje bydlení města Brna–I. etapa 2017, návrh rozpočtového opatření
42. ZM7/ Návrh na zrušení Postupu při majetkoprávním vypořádání pozemků ve vlastnictví statutárního města Brna zastavěných bytovými domy
43. ZM7/ Návrh prodeje bytového domu Špitálka 14 včetně pozemku
44. ZM7/ Návrh prodeje bytového domu Slepá 35 včetně pozemku
Návrh schválení Dodatku k nájemní smlouvě o nájmu bytu a dohody o vypořádání nákladů na vybudování části bytové jednotky č. 7 v domě Slepá 35
45. ZM7/ Záměr prodeje bytového domu Čelakovského 1/Táborská 192 včetně pozemku
46. ZM7/ Záměr prodeje bytového domu Dukelská tř. 36 včetně pozemků
47. ZM7/ Záměr prodeje bytového domu Dukelská třída 57 včetně pozemku
48. ZM7/ Záměr prodeje rodinného domu Hroznová 39 včetně pozemků
49. ZM7/ Záměr prodeje bytového domu Charbulova 27 včetně pozemků
50. ZM7/ Záměr prodeje bytového domu Ryšánkova 4 včetně pozemků

51. ZM7/ Záměr prodeje bytového domu Zemědělská 36 včetně pozemků
52. ZM7/ Bytový dům Merhautova 32 – návrh dodatku ke kupní smlouvě
53. ZM7/ Žádost MČ Brno-Starý Lískovec o předchozí souhlas ZMB s převodem podílů na pozemcích pod bytovými domy Osová 2, 4, 6, 8 za cenu nižší než obvyklou
54. ZM7/ Návrh prodeje pozemků p.č. 3754/41, 3754/42, p.č. 3754/43, p.č. 3754/118, k.ú. Královo Pole
55. ZM7/ Návrh prodeje pozemku p.č. 3680/4 v k.ú. Řečkovice při ul. Ladova
56. ZM7/ Návrh prodeje pozemku p.č. 481/2 v k.ú. Kohoutovice v ul. Kopaniny
57. ZM7/ Návrh prodeje pozemku p.č. 752/13 v k.ú. Komárov
58. ZM7/ Návrh prodeje pozemků p.č. 924/2 a p.č. 927/2, vše v k.ú. Lesná v ul. Seifertova
59. ZM7/ Návrh prodeje pozemků p.č. 1697, 1699, 1701, 1705, 1722, 1747 v k.ú. Černovice
60. ZM7/ Návrh prodeje pozemků p.č. 1478, 1479/2, 1479/6 v k.ú. Královo Pole
61. ZM7/ Návrh prodeje části pozemku p.č. 1577/1 v k.ú. Slatina, zřízení služebnosti
62. ZM7/ Návrh prodeje části pozemku p.č. 2424/1 v k.ú. Žebětín
63. ZM7/ Návrh prodeje částí pozemků p.č. 1575/3, 3116 v k.ú. Jundrov
64. ZM7/ Návrh prodeje id. 1/30 pozemku p.č. 549 v k.ú. Horní Věstonice, okres Břeclav
65. ZM7/ Návrh na nabytí pozemků v k.ú. Obřany z majetku ČR – Státní pozemkový úřad
66. ZM7/ Návrh nabytí pozemků p.č. 1745/57 a 1745/58 v k.ú. Bosonohy pro stavbu „Brno, MČ Bosonohy – III. a IV. et. – dostavba oddílného kanalizačního systému“
67. ZM7/ Návrh nabytí pozemků p.č. 4767/259 a 4767/260 v k.ú. Královo Pole pro stavbu „Brno, VDJ Palackého vrch 2x17 500 m³ a 5 000 m³ – rekonstrukce armaturních komor a technologie“
68. ZM7/ Návrh nabytí pozemku p.č. 280/68 v k.ú. Dolní Heršpice pro stavbu „Brno, Havránkova – rekonstrukce zhlaví shybky“
69. ZM7/ Návrh nabytí pozemku p.č. 442/4 v k.ú. Bosonohy pro stavbu „Brno, MČ Bosonohy – III. a IV. et. – dostavba oddílného kanalizačního systému“
70. ZM7/ Návrh nabytí pozemku p.č. 2283/36 v k.ú. Komín
71. ZM7/ Návrh nabytí pozemků p.č. 1526/126, 1526/171, 1526/185, 1526/205, 1535/49, 1535/51, 1609/60 a p.č. 1609/65, vše k.ú. Komín
72. ZM7/ Návrh nabytí pozemku p.č. 4073/27 v k.ú. Královo Pole
73. ZM7/ Návrh nabytí pozemků p.č. 544/20 a 544/21 v k.ú. Mokrý Hora
74. ZM7/ Návrh nabytí id. 5/8 pozemku p.č. 811/17 v k.ú. Přízřenice

75. ZM7/ Návrh nabytí komunikační stavby při ulici Podveská v k. ú. Komín a nabytí pozemků v k. ú. Komín
76. ZM7/ Návrh na bezúplatné nabytí pozemků v k.ú. Bystřec z vlastnictví ČR-ÚZSVM na základě smluv s omezujícími podmínkami a jejich svěřeni MČ Brno-Bystřec
77. ZM7/ Návrh na bezúplatné nabytí pozemků p.č. 2897/2 a 2905/2 v k.ú. Černovice a p.č. 4802/158 a 4802/159 v k.ú. Komín z vlastnictví ČR-ÚZSVM na základě smluv s omezujícími podmínkami
78. ZM7/ Návrh nabytí a svěřeni spoluvlastnického podílu na pozemcích p.č. 4422/126, 4422/128, 6204/2, 8146/2, 8147/2, 8147/3 v k.ú. Líšeň
79. ZM7/ Návrh na změnu usnesení ve věci nabytí a svěřeni pozemků p.č. 320/90 a 320/92 v k.ú. Lesná
80. ZM7/ Nabídka předkupního práva k budově bez čp./če., způsob využití garáží, stojící na pozemku p.č. 1136/19 v k.ú. Bystřec
81. ZM7/ Nabídka předkupního práva k stavbě bez čp/če, garáže, stojící na pozemku p.č. 817/4 v k.ú. Staré Brno
82. ZM7/ Nabídka předkupního práva ke stavbě garáže č.e. 419, postavené na pozemku p.č. 419/3 v k.ú. Zábřdovice
83. ZM7/ „Nabídka předkupního práva dle eš 101 stavebního zákona k pozemku p. č. 4627, k. ú. Tuřany“
84. ZM7/ „Nabídka předkupního práva dle eš 101 stavebního zákona k pozemku p. č. 4788, k. ú. Tuřany“
85. ZM7/ Návrh na uznání vlastnického práva k části pozemku p.č. 1519, k.ú. Stránice“ formou souhlasného prohlášení
86. ZM7/ Záměr směny pozemku p.č. 1113 za část pozemku p.č. 1116/1 a návrh zřízení služebnosti k pozemku p.č. 1113, vše k.ú. Husovice
87. ZM7/ Návrh směny pozemků - p.č. 1609/61, p.č. 1609/64 a části p.č. 1608/4 v k.ú. Komín za části pozemků p.č. 1608/6 a p.č. 1545/98 v k.ú. Komín
88. ZM7/ Návrh směny částí pozemků p.č. 512, 1675/8 za části pozemku p.č. 487 v k.ú. Líšeň
89. ZM7/ Návrh směny částí pozemku p.č. 254/2 za id. $\frac{3}{4}$ pozemku p.č. 2336/17 vč. nabytí id. $\frac{1}{4}$ pozemku p.č. 2336/17, vše v k.ú. Nový Lískovec, v ul. Úpatní
90. ZM7/ Návrh dodatku č. 1 dohody o budoucí směně č. 0063111100789 - směna částí pozemku p.č. 3691/4 za části pozemků p.č. 3696/1 a p.č. 3696/4 a PK pozemek p.č. 711, vše v k.ú. Řečkovice, v rámci akce „Sportoviště se zázemím Prumperk“ - areál TJ Sokol Brno - Řečkovice vč. řešení pějšího propojení ulic Ladova a Prumperk
91. ZM7/ Návrh společnosti IMOS development, investiční fond s proměnným základním kapitálem, a.s. na uzavření dodatku č. 2 ke Smlouvě o uzavření budoucí směnné smlouvy a smlouvy o uzavření budoucí kupní smlouvy 6312172863

92. ZM7/ Návrh svěřeni majetku města MČ Brno - Bosonohy, pozemků p.č. 2227/60, 2227/61, 2227/93, 2227/94, 2227/116, 2450/50, 2450/51, 2450/235, 2450/236, 2450/259, 2450/349, 2458/1, 2458/5, 2459/4 vše v k.ú. Bosonohy
93. ZM7/ Návrh svěřeni majetku města MČ Brno - Bosonohy, pozemků p.č. 4032, 4033, 4034, 4035, 4036, 4119, 4138, 4144 vše v k.ú. Bosonohy
94. ZM7/ Návrh svěřeni majetku města MČ Brno – Bosonohy, pozemků p.č. 2540/5, 2541/20, 2550/1, 2551/1, 2554/29, 2556/52, 2556,53, 2559/1, 2559/38, 2559/39, 2559/40, 2559/41, 2559/42, 2559/100 vše v k.ú. Bosonohy
95. ZM7/ Návrh svěřeni majetku města MČ Brno - Kníničky, pozemků p.č. 797, 798, 802/2 v k.ú. Kníničky
96. ZM7/ Návrh svěřeni majetku města MČ Brno-Medlánky, části pozemků p.č. 632/24 a p.č. 632/25 k.ú. Medlánky
97. ZM7/ Návrh odnětí svěřeného majetku města MČ Brno-Bohunice, pozemku p.č. 1193/25 v k.ú. Bohunice
98. ZM7/ Návrh na prominutí smluvní pokuty vyplývající z kupní smlouvy ev.č. 5616021770, stavba „Silnice I/42 Brno, VMO Rokytova“
99. ZM7/2139 Návrh nového znění vzorového dodatku ke Koncesní smlouvě
100. ZM7/ „Návrh plánovací smlouvy „Technická a dopravní infrastruktura a novostavba 2x BD na parc. č. 2406/36, k. ú. Židenice, ulice Rokycanova“
101. ZM7/ Návrh Dodatku č. 2 k plánovací smlouvě mezi statutárním městem Brnem a společností IMOS development, investiční fond s proměnným základním kapitálem, a.s. „Areál Sportovní, Brno-Královo Pole –dopravní napojení“
102. ZM7/ Žádost Hany Šejnohové o převod hrobového zařízení, návrh darovací smlouvy
103. ZM7/ Návrh na vydání Změn Regulačního plánu městské části Medlánky č. RP 16/13, č. RP 17/13, č. RP 18/13
104. ZM7/ Záměr pořídit změnu Územního plánu města Brna B70/15-II - 44. soubor
105. ZM7/ Návrh na ukončení procesu pořizování změn Územního plánu města Brna
106. ZM7/ Sdělení úřadu územního plánování o pokračování v procesu pořizování rozpracovaného Územního plánu města Brna (Koncept)

Informativní zprávy:

- Informativní zpráva o vyřízení dotazů, připomínek a podnětů členů ZMB ze zasedání Zastupitelstva města Brna č. Z7/25, konaného dne 31. 1. 2017
- Informativní zpráva o vyřízení dotazů, připomínek a podnětů občanů ze zasedání Zastupitelstva města Brna č. Z7/25, konaného dne 31. 1. 2017
- Informativní zpráva o plnění úkolů zadaných Zastupitelstvem města Brna

- Informativní zpráva o podaných žádostech o podporu
- Informativní zpráva o ukončených auditech
- Informativní zpráva o činnosti Odboru implementace evropských fondů za rok 2016

Jednání Zastupitelstva města Brna je audiovizuálně přímo přenášeno prostřednictvím internetových stránek města Brna. Tento přenos je zaznamenáván, archivován a následně zveřejňován.

Jednání Zastupitelstva města Brna je veřejné.

Ing. Petr Vokřál v. r.
primátor
statutárního města Brna



MMB2017000000178

4

Rada města Brna

ZM7/2150

Z7/26. zasedání Zastupitelstva města Brna
konané dne 7. března 2017

Název:

Návrh obecně závazné vyhlášky statutárního města Brna, kterou se mění obecně závazná vyhláška statutárního města Brna č. 13/2015, o místních poplatcích, ve znění obecně závazné vyhlášky statutárního města Brna č. 5/2016

Obsah:

- Důvodová zpráva
- Návrh obecně závazné vyhlášky

Návrh usnesení:

Zastupitelstvo města Brna

s c h v a l u j e

obecně závaznou vyhlášku statutárního města Brna, kterou se mění obecně závazná vyhláška statutárního města Brna č. 13/2015, o místních poplatcích, ve znění obecně závazné vyhlášky statutárního města Brna č. 5/2016, která tvoří přílohu č. ... tohoto usnesení

Stanoviska dotčených orgánů:

- Sněm starostů projednal materiál na 21. jednání dne 16. 2. 2017 se stanoviskem doporučujícím
- RMB materiál projednala na R7/103. schůzi konané dne 21. 2. 2017 se stanoviskem doporučujícím

Zpracovatel:
Odbor rozpočtu a financování MMB

Předkládá:
Rada města Brna

Důvodová zpráva

Návrh obecně závazné vyhlášky statutárního města Brna, kterou se mění obecně závazná vyhláška statutárního města Brna č. 13/2015, o místních poplatcích, ve znění obecně závazné vyhlášky statutárního města Brna č. 5/2016, byl zpracován na základě požadavku městské části Brno-střed (změna sazeb za umístění restauračních zahrádek – bod 8. návrhu OZV), městské části Brno-Jehnice (doplnění sazeb za užívání veřejného prostranství pro provádění výkopových prací, umístění skládek, umístění stavebních zařízení – bod 9. návrhu OZV) a městské části Brno-Žebětín (zrušení místního poplatku ze vstupného na sportovní akce, který se na území jiných městských částí nevybírá - bod 1., 2. 3. a 10. návrhu OZV).

Návrh vyhlášky byl rozeslán městským částem 31. 1. 2017 s tím, že pokud nebudou navrhopvat doplnění OZV nad rámec předloženého návrhu, nemusí se k návrhu OZV vyjadřovat. Termín pro vyjádření byl stanoven na 3. 3. 2017.

Zastupitelstvo městské části Brno-Bystrc navrhlo dne 15. 2. 2017 změnu sazby místního poplatku za užívání veřejného prostranství pro umístění cirkusů, stanovením paušální sazby 10 000 Kč za týden (bod 6. návrhu OZV).

Na jednání Sněmu starostů požádal starosta městské části Brno-Černovice o zařazení změn, spočívajících v osvobození canisterapeutického psa od místního poplatku (bod 4. návrhu OZV), zařazení ulic Černovická a Ericha Roučky do seznamu veřejných prostranství, podléhajících místnímu poplatku za užívání veřejného prostranství (bod 5. návrhu OZV) a zvýšení roční paušální sazby za zřízení vyhrazeného parkovacího místa pro osobní automobily z 5.000,- Kč na 15.000,- Kč a pro nákladní automobily z 10.000,- Kč na 20.000,- Kč (bod 7. návrhu OZV). Tento návrh byl projednán ZMČ Brno-Černovice 23. 2. 2017.

Další podněty na změnu OZV nebyly ze strany městských částí do dne odevzdání tohoto materiálu (24. 2. 2017) doručeny a podle předběžného telefonického průzkumu se ani neočekávají.

Sněm starostů projednal materiál 16. 2. 2017 se stanoviskem doporučujícím.

Rada města Brna projednala materiál 21. 2. 2017 se stanoviskem doporučujícím.

Schváleno jednomyslně 10 členy.

Ing. Vokřál	Mgr. Hladík	R. Mrázek	Bc. Hollan	Mgr. Ander	Ing. Kacer	M. Janiček	Bc. Koláčný	JUDr. Rusňáková	Ing. Staněk	Mgr. Suchý
pro	pro	--	pro	pro	pro	pro	pro	pro	pro	pro

Bude přílohou usnesení



STATUTÁRNÍ MĚSTO BRNO
PRÁVNÍ PŘEDPISY 2016

B | R | N | O

STATUTÁRNÍ MĚSTO BRNO

OBECNĚ ZÁVAZNÁ VYHLÁŠKA č. ../2017,

kterou se mění obecně závazná vyhláška statutárního města Brna č. 13/2015, o místních poplatcích, ve znění obecně závazné vyhlášky statutárního města Brna č. 5/2016

datum nabytí účinnosti: 1. 4. 2017

STATUTÁRNÍ MĚSTO BRNO

OBECNĚ ZÁVAZNÁ VYHLÁŠKA č. /2017,

kteřou se mění obecně závazná vyhláška statutárního města Brna č. 13/2015, o místních poplatcích, ve znění obecně závazné vyhlášky statutárního města Brna č. 5/2016

Zastupitelstvo města Brna schválilo na svém Z7/26 zasedání konaném dne 7. 3. 2017, na základě § 14 odst. 2 zákona č. 565/1990 Sb., o místních poplatcích, ve znění pozdějších předpisů, a v souladu s § 10 písm. d) a § 84 odst. 2 písm. h) zákona č. 128/2000 Sb., o obcích (obecní zřízení), ve znění pozdějších předpisů, tuto obecně závaznou vyhlášku (dále jen „vyhláška“):

Článek 1

Obecně závazná vyhláška statutárního města Brna č. 13/2015 o místních poplatcích, ve znění obecně závazné vyhlášky statutárního města Brna č. 5/2016 se mění takto:

1. V článku 17 odst. 1 větě první se vypouští slovo „sportovní“.
2. V článku 17 odst. 1 se vypouští písm. a) a písm. b) až e) se označují jako písm. a) až d).
3. V článku 19 se vypouští odst. 3.
4. V příloze č. 1 se v řádku, týkajícím se městské části Brno-Černovice doplňuje odkaz* na osvobození canisterapeutického psa od místního poplatku.
5. V příloze č. 3 se v části, týkající se městské části Brno-Černovice doplňují ulice Černovická a ulice Ericha Roučky.
6. V příloze č. 4 na straně 1 se v řádku, týkajícím se městské části Brno-Bystrc doplňuje odkaz č. *10) a za poznámkou č. *9) se doplňuje poznámka č. *10), která zní:
„*10) na území městské části Brno-Bystrc se za umístění cirkusů vybírá místní poplatek v paušální výši 10 000 Kč za týden.“
7. V příloze č. 4 na straně 1 se v řádku, týkajícím se městské části Brno-Černovice mění roční sazba místního poplatku za vyhrazení trvalého parkovacího místa pro osobní automobil na 15 000 Kč a pro nákladní automobil na 20 000 Kč.
8. V příloze č. 4 na str. 3 se tabulka týkající se restauračních zahrádek Brno-střed zrušuje a nahrazuje následujícími tabulkami:

4/6

STATUTÁRNÍ MĚSTO BRNO
OBECNĚ ZÁVAZNÁ VYHLÁŠKA č. ../2017,

Kterou se mění obecně závazná vyhláška statutárního města Brna č. 13/2015, o místních poplatcích, ve znění obecně závazné vyhlášky statutárního města Brna č. 5/2016

*9) Restaurační zahrádky Brno-střed

Sazby místních poplatků platné do 31.12.2017

Sazba poplatku za užívání veřejného prostranství - lokalita I, II:

Lokalita	Restaurační zahrádky do 4 m ² - bez podesty	zimní provoz	letní provoz 1.4. - 31.10.	Restaurační zahrádky ostatní
		1.11.-31.3.	Restaurační zahrádky splňující kritéria**	
I, II	bez poplatku	2,- / m ² / den	3,- / m ² / den	6,- / m ² / den

** Restaurační zahrádky musí splňovat současně tato kritéria:

1. restaurační zahrádka nesmí být opatřena podestou; podesta je přípustná pouze v případě nutnosti vyrovnání terénních nerovností plochy pod restaurační zahrádkou, a to v těchto případech:

- sklon plochy pod restaurační zahrádkou je vyšší než 6 %,
- podesta vyrovnává terénní nerovnost mezi chodníkem a vozovkou nebo
- restaurační zahrádka je umístěna na travnatém nebo mlatovém povrchu.

2. zastínění restaurační zahrádky je možné pouze za použití slunečníků či markýz v přírodních světlých barvách, bez použití reklamních prvků mimo volán, na stínící prvky lze vyvést pouze logo provozovny.

3. ohrazení restaurační zahrádky je možné v odůvodněných případech, bez plošné výplně vyjma skla, pevná část může tvořit max. 20% z ohrazení, na ohrazení není možné umísťovat reklamu.

Sazba poplatku za užívání veřejného prostranství - lokalita III:

Lokalita	Restaurační zahrádky do 4 m ² - bez podesty	zimní provoz	letní provoz 1.4. - 31.10.	Restaurační zahrádky ostatní
		1.11.-31.3.	Restaurační zahrádky bez podesty nebo s podestou***	
III	bez poplatku	1,- / m ² / den	3,- / m ² / den	4,- / m ² / den

*** v případě nutnosti vyrovnání terénních nerovností plochy pod restaurační zahrádkou, a to v těchto případech:

- sklon plochy pod restaurační zahrádkou je vyšší než 6 %,
- podesta vyrovnává terénní nerovnost mezi chodníkem a vozovkou nebo
- restaurační zahrádka je umístěna na travnatém nebo mlatovém povrchu.

Sazby místních poplatků platné od 01.01.2018

Sazba poplatku za užívání veřejného prostranství platné od 01.01.2018

Lokalita	RZ do 4 m ² - bez podesty	zimní provoz	letní provoz 1.4. - 31.10.	
		1.11.-31.3.	Restaurační zahrádka bez podesty nebo s podestou**	Restaurační zahrádka s podestou
I, II	bez poplatku	2,- / m ² / den	4,- / m ² / den	6,- / m ² / den
III	bez poplatku	1,- / m ² / den	3,- / m ² / den	4,- / m ² / den

** v případě nutnosti vyrovnání terénních nerovností plochy pod restaurační zahrádkou, a to v těchto případech:

- sklon plochy pod restaurační zahrádkou je vyšší než 6 %,
- podesta vyrovnává terénní nerovnost mezi chodníkem a vozovkou nebo
- restaurační zahrádka je umístěna na travnatém nebo mlatovém povrchu.

5/6

STATUTÁRNÍ MĚSTO BRNO
OBECNĚ ZÁVAZNÁ VYHLÁŠKA č. ../2017,

Kterou se mění obecně závazná vyhláška statutárního města Brna č. 13/2015, o místních poplatcích, ve znění obecně závazné vyhlášky statutárního města Brna č. 5/2016

9. V příloze č. 4 na str. 4 se v řádku týkajícím se MČ Jehnice v části tabulky označené jako provádění výkopových prací, umístění skládek, umístění stavebních zařízení doplňují následující sazby:

Městská část Brno -	provádění výkopových prací, umístění skládek, umístění stavebních zařízení				
	do 48 hod.	do jednoho měsíce	druhý až třetí měsíc	čtvrtý až šestý měsíc	od sedmého měsíce
Jehnice		5	5	5	5

10. V příloze č. 5 se u MČ Žebětín zrušuje poznámka *1) včetně tabulky, týkající se poplatku ze vstupného na sportovní akce

Článek 2
Účinnost

Tato vyhláška nabývá účinnosti 1. 4. 2017

Ing. Petr Vokřál
primátor města Brna

Mgr. Petr Hladík
1. náměstek primátora města Brna



MMB2017000000179

5

Rada města Brna

ZM71 2219

Z7/26. zasedání Zastupitelstva města Brna
konané dne 7. března 2017

Název:

Návrh obecně závazné vyhlášky statutárního města Brna, kterou se mění a doplňuje obecně závazná vyhláška statutárního města Brna č. 5/2010, o zákazu požívání alkoholu na veřejných prostranstvích, za účelem zabezpečení místních záležitostí veřejného pořádku, ve znění pozdějších vyhlášek

Obsah:

- Důvodová zpráva str. 2–3
- Návrh obecně závazné vyhlášky statutárního města Brna, kterou se mění a doplňuje obecně závazná vyhláška statutárního města Brna č. 5/2010, o zákazu požívání alkoholu na veřejných prostranstvích, za účelem zabezpečení místních záležitostí veřejného pořádku, ve znění pozdějších vyhlášek..... str. 4–14

Návrh usnesení:

Zastupitelstvo města Brna

s c h v á l u j e

obecně závaznou vyhlášku statutárního města Brna, kterou se mění a doplňuje obecně závazná vyhláška statutárního města Brna č. 5/2010, o zákazu požívání alkoholu na veřejných prostranstvích, za účelem zabezpečení místních záležitostí veřejného pořádku, ve znění pozdějších vyhlášek, která tvoří přílohu č..... těchto usnesení

Stanoviska dotčených orgánů:

- Rada města Brna projednala na schůzi č. R7/102 konané dne 14. 2. 2017 a doporučila ke schválení.

Zpracoval: 
Odbor vnitřních věcí MMB

Předkládá:
Rada města Brna

Důvodová zpráva

Zastupitelstvo města Brna schválilo dne 18. 5. 2010 obecně závaznou vyhlášku č. 5/2010, o zákazu požívání alkoholu na veřejných prostranstvích, za účelem zabezpečení místních záležitostí veřejného pořádku. Vyhláška taxativně vyjmenovává veřejná prostranství, kde je konzumace alkoholu zakázána. Součástí vyhlášky jsou 2 přílohy, které jsou zpracovány na základě podkladů městských částí. V příloze č. 1 je přehled konkrétních veřejných prostranství, na kterých je požívání alkoholu zakázáno, a v příloze č. 2 jsou stanoveny výjimky – jsou vyjmenovány akce, při jejichž konání se v době a místě zákaz požívání alkoholu neuplatní.

Odbor vnitřních věcí MMB, jako zpracovatel vyhlášky, v rámci připomínkového řízení požádal ve II. polovině roku 2015 všechny městské části a dotčené odbory MMB o zaslání navrhovaných změn ve vyhlášce.

Změnu příloh uplatnilo 12 městských částí, Veřejná zeleň města Brna, příspěvková organizace, v jejíž správě jsou některé parky na území města, Odbor kultury MMB, v jehož gesci jsou příspěvkové organizace města Brna, které pořádají akce na veřejných prostranstvích, a také Turistické informační centrum města Brna, příspěvková organizace.

Odbor vnitřních věcí MMB po provedení připomínkového řízení přistoupil k úpravě znění textu těla vyhlášky č. 5/2010 tak, že zákaz požívání alkoholu v okolí obchodních domů, obchodních center a obchodních středisek doplnil i o hypermarkety a supermarkety. V příloze č. 1 se upravovalo i okolí větších prodejen velkých řetězců s vlastním parkovištěm, u kterých však nebylo zřejmé, zda je lze vztáhnout pod termín obchodní dům, obchodní centrum nebo obchodní středisko. Tyto prodejny by dle zpracovatele měly být upraveny jednotně na všech městských částech, proto doplnil zákaz i do okolí hypermarketů a supermarketů. V příloze č. 1 zpracovatel navrhuje ponechat úpravu pouze konkrétních menších prodejen, které nelze subsumovat pod výše uvedenou terminologii a u kterých činí v příslušné městské části konzumace alkoholu problémy. Z přílohy byla v návaznosti na doplnění textu těla vyhlášky úprava u supermarketů odstraněna. Úprava v příloze č. 1, týkající se konkrétních parkovišť u obchodních domů, je v příloze zachována, a to z toho důvodu, že parkoviště se nemusí nutně nacházet pouze v okolí budovy (např. obchodní řetězec Kaufland má parkoviště na střeše budovy).

Návrh vyhlášky byl předložen RMB dne 23. 2. 2016, kde bylo odhlasováno stažení materiálu. Následně byly dopisem pana primátora městské části a další dotčené subjekty požádány o opětovné zhodnocení příloh vyhlášky a posouzení nutnosti omezení konzumace alkoholu na stanovených veřejných prostranstvích. Byla oslovena i Městská policie Brno se žádostí o vyjádření o stavu a zkušenostech, jak je vyhláška uplatňována. Dle vyjádření městské policie má OZV zásadní vliv na zabezpečení místních záležitostí veřejného pořádku a je výrazným pomocníkem při práci strážníků a mnohdy jediným nástrojem k obnovení veřejného pořádku.

V rámci opětovného připomínkového řízení se vyjádřilo 20 městských částí, z nichž 10 navrhlo změnu vyhlášky (oproti již původně zpracovanému návrhu). Z vyjádření Veřejné zeleně města Brna, příspěvkové organizace, a Městského divadla Brno, příspěvkové organizace, vyplývá, že považují vyhlášku za potřebnou a stále aktuální. Připomínce městské části Brno-sever a městské části Brno-Starý Lískovec o zapracování možnosti pro městské části udělovat výjimky pro další akce nemohlo být vyhověno. **Jediným adresátem povinností**

stanovených touto vyhláškou, tedy adresátem zákazu požívání alkoholu, je fyzická osoba – jako potencionální konzument alkoholu, fyzická osoba musí tedy být i adresátem rozhodnutí o povolení výjimky ze zákazu stanoveného vyhláškou (v daném případě by se jednalo o neurčitý počet neidentifikovatelných konzumentů). Nemůže jím být např. pořadatel akce, který alkohol na určitém zakázaném místě pouze prodává. Navíc rozhodnutí se vydává podle správního řádu na základě provedeného správního řízení. Z tohoto důvodu bylo při tvorbě vyhlášky přistoupeno ke stanovení výjimek přímo ve vyhlášce. Nutno zdůraznit, že **výjimky ze zákazu jsou formulovány ve vazbě na místo, nikoliv na akce samotné.** Ve vyhlášce č. 5/2010 je výjimka formulována tak, že zákaz požívání alkoholických nápojů se nevztahuje na veřejná prostranství uvedená v čl. 1 odst. 2 vyhlášky v době a místě konání akcí uvedených v příloze č. 2.

Jazyková korektura byla provedena Tiskovým střediskem dne 25. 1. 2017.

Návrh vyhlášky byl předložen na 19. jednání Sněmu starostů, konaném dne 24. 11. 2016. Usnesení nebylo přijato.

Komise bezpečnosti a veřejného pořádku RMB dne 5. 12. 2016 návrh předmětné vyhlášky projednala a doporučila Radě města Brna doporučit ji Zastupitelstvu města Brna schválit.

Hlasování: 8 pro, 0 proti, 1 se zdržel / z 11 členů. Usnesení bylo přijato.

Ing. Beran	Mgr. M. Blatná	Vlastimil Břicháček	Patrik Doležal	Ing. Petr Kratochvíl	Mgr. Martin Menšík	Bc. Roman Onderka, MBA.	Martin Říha	Ing. Martin Schwab	Ing. Daniel Struž	Ing. Erik Měkyně
pro	pro	pro	-	pro	pro	-	pro	pro	pro	zdržel se

RMB projednala materiál dne 14. 2. 2017 a doporučila jej ke schválení.

Hlasování: 6 pro, 3 proti, 1 se zdržel / z 11 členů. Usnesení bylo přijato.

Ing. Vokřál	Mgr. Hladík	R. Mrázek	Bc. Hollan	Mgr. Ander	Ing. Kacer	M. Janíček	Bc. Kolářný	JUDr. Rusňáková	Ing. Staněk	Mgr. Suchý
pro	pro	—	zdržel	proti	proti	pro	pro	pro	proti	pro

STATUTÁRNÍ MĚSTO BRNO

OBECNĚ ZÁVAZNÁ VYHLÁŠKA č. ,

kteřou se mění a doplňuje obecně závazná vyhláška statutárního města Brna č. 5/2010, o zákazu požívání alkoholu na veřejných prostranstvích, za účelem zabezpečení místních záležitostí veřejného pořádku, ve znění pozdějších vyhlášek

Zastupitelstvo města Brna schválilo na svém Z7/26. zasedání konaném dne 7. března 2017 v souladu s ustanovením § 10 písm. a) a na základě ustanovení § 84 odst. 2 písm. h) zákona č. 128/2000 Sb., o obcích (obecní zřízení), ve znění pozdějších předpisů, tuto obecně závaznou vyhlášku (dále jen „vyhláška“):

Článek 1

Obecně závazná vyhláška statutárního města Brna č. 5/2010, o zákazu požívání alkoholu na veřejných prostranstvích, za účelem zabezpečení místních záležitostí veřejného pořádku, ve znění obecně závazné vyhlášky statutárního města Brna č. 9/2011 a č. 6/2013, se mění a doplňuje takto:

V článku 1 odst. (2) písm. h) se stávající text ruší a nahrazuje textem, který zní: „v okruhu 100 m od obchodních/nákupních domů, obchodních/nákupních center a obchodních/nákupních středisek, hypermarketů a supermarketů.“

Článek 2

Příloha č. 1 a č. 2 obecně závazné vyhlášky statutárního města Brna č. 5/2010, o zákazu požívání alkoholu na veřejných prostranstvích, za účelem zabezpečení místních záležitostí veřejného pořádku, ve znění obecně závazné vyhlášky statutárního města Brna č. 9/2011 a č. 6/2013 se zrušují a nahrazují přílohami č. 1 a č. 2 této vyhlášky.

Článek 3 Účinnost

Tato vyhláška nabývá účinnosti patnáctým dnem po dni vyhlášení.

Ing. Petr Vokřál
primátor města Brna

Mgr. Petr Hladík
1. náměstek primátora města Brna

Příloha č. 1

Přehled veřejných prostranství, na kterých je zakázáno požívání alkoholických nápojů

Městská část	Veřejná prostranství stanovená dle čl. 1 odst. 2 písm. a)
1. Brno-střed	<p>ulice a náměstí: Akademická, Anenská, Antonínská, Arne Nováka, Bakalovo nábř., Bartošova, Barvičova, Barviřská, Bašty, Baueroва, Bayerova, Beethovenova, Běhounská, Bělidla, Benešova, Besední, Bezručova, Bidláky, Bílého, Biskupská, Bohuslava Martinů, Botanická, Brandlova, Bratislavská, Bratří Čapků, Bulínova, Burešova, Cejl, Celní, Cihlářská, Cyrilská, Čápkova, Čechyňská, Červený kopec, Česká, Denisovy sady, Divadelní, Dominikánská, Dominikánské nám., Dornych, Dostálova, Drobného, Dřevařská, Dvorského, Dvořákova, Foustkova, Francouzská, Františkánská, Františky Stránecké, Gallašova, Gorazdova, Gorkého, Grmelova, Grohova, Havlenova, Havlíčkova, Heinrichova, Helceletova, Heršpická, Hilleho, Hlávková, Hlídka, Hlinky, Hluboká, Holandská, Hoppova, Horní, Hrnčířská, Hroznová, Husova, Hvězdová, Hybešova, Jakubská, Jakubské nám., Jana Uhra, Janáčkovo nám., Jánská, Jaroslava Foglara, Jaselská, Jeřabinová, Jeřábková, Jezuitská, Jihlavská, Jílová, Jiráskova, Jircháfe, Jiřikovského, Josefská, Joštova, Kalvodova, Kamenná, Kamenná čtvrť, Kamenomlýnská, Kappelíková, Kaplanova, Kapucínské nám., Klácelova, Kobližná, Kolískova, Koliště, Komenského nám., Konečného nám., Kopečná, Körnerova, Košťálová, Kotlářská, Kounicova, Kozí, Koželužská, Kraví hora, Krondlova, Křenová, Křídlovická, Křížkovského, Křížová, Kudelova, Květinářská, Květná, Leitnerova, Lerchova, Lidická, Lipová, Londýnské nám., Ludmily Konečné, Ludvíka Podéště, Lužánecká, Mahenova, Malinovského nám., Marešova, Marie Pujmanové, Masarykova, Masná, Mášova, Mečová, Mendlovo nám., Měniňská, Mezírka, Milady Horákové, Minoritská, Mlýnská, Moravské nám., Mozartova, Muzejní, Nádražní, Nádvoří, nám. 28. října, nám. Míru, nám. Svobody, Náplavka, Nerudova, Neumannova, Nové sady, Novobranská, Obilní trh, Oblouková, Opavská, Opletalova, Opuštěná, Orlí, Panenská, Panská, Pavlíkova, Pekárenská, Pekařská, Pellicova, Peroutková, Petrov, Petrská, Pisárecká, Pivovarská, Plotní, Plynárenská, Pod Červenou skálou, Podnásepni, Pohořelec, Polní, Ponávka, Poříčí, Poštovská, Pražákova, Preslova, Průchodní, Příční, Příkop, Přízova, Pšeník, Radlas, Radnická, Rašínova, Renneská tř., Resslerova, Rezkova, Rooseveltova, Rosická, Roubalova, Rovná, Rudišova, Rumiště, Rybářská, Rybkova, Řeznická, Schovaná, Sedláková, Sevřená, Skořepka, Skrytá, Sladová, Slovákova, Smetanova, Sobotkova, Sokolská, Solniční, Soudní, Soukenická, Soukopova, Sovinec, Spálená, Stará, Starobrněnská, Stavební, Stojanova, Stráň, Strážní, Strž, Středova, Studánka, Sukova, Sušilova, Šilingrovo nám., Špilberk, Špitálka, Štefánikova, Štěpánská, Štýřické nábř., Šujanovo nám., Šumavská, Tábořského nábř., Tkalcovská, Tomešova, Traubova, Trnitá, Trýbova, třída Kpt. Jaroše, Tučkova, Tvrdého, Tyršův sad, Údolní, Uhelná, Ulička Václava Havla, Úvoz, Úzká, Vachova, Václavská, Valcha, Vaňkovo nám., Ve Vaňkovce, Veletržní, Veselá, Vevří, Vídeňská, Vinařská, Vinohrady, Vlhká, Vodní, Vojtova, Vrchlického sad, Vsetínská, Všetickova, Vysoká, Výstaviště, Výstavní, Wanklova, Wolkrova, Wurmova, Ypsilantiho, Za Divadlem, Zachova, Zahradnická, Zahradníková, Zámečnická, Závodní, Zedníková, Zelný trh, Zderadova, Zvonařka, Žabovřeská, Železniční, Žerotínovo nám., Žižkova, Žlutý kopec</p>

	<p>plochy veřejné zeleně s charakterem veřejného prostranství ve správě městské části, situované ve vnitroblocích</p> <p>park nacházející se ve vnitrobloku:</p> <ul style="list-style-type: none"> - Tučkova–Kotlářská–Kounicova–Zahradníková - Bayerova–Kotlářská–Botanická–Dřevařská - Botanická–Sokolská–Tučkova–Sušilova - Hoppova–Kotlářská–Bayerova–Dřevařská - Polní – Bakalovo nábř. - Úvoz–Čápkova – Jana Uhra - Úvoz – Jana Uhra – Čápkova–Grohova - Úvoz–Žižkova - Úvoz–Trýbova - Rybářská–Zedníková–Křížkovského–Veletřní - Rybářská–Poříčí–Křížkovského–Zedníková - Křídlovická–Zahradnická–Poříčí–Ypsilantiho - Křídlovická–Náplavka–Poříčí–Nádvorní - Křídlovická–Bezručova–Nové sady - Vsetínská <p>Parky, lesoparky a ostatní veřejná zeleň: nám. 28. října, Vrchlického sad, kolem Červeného kostela, Koliště II – pomník, Koliště III – Janáčkovo divadlo, Komenského nám., Moravské nám., park Rooseveltova, Anthropos, Hroznová, Lipová–Neumannova, park před výstavištěm, Lipová–Preslova, Preslova – svah k ul. M. Pujmanové, Leitnerova–Vodní, Rybářská–pásky, Tomešova stráž, Kampelíkova–Údolní, Barvičova–pásky, nám. Míru, Vaňkovo nám., Bakalovo nábř., Dvorského, Vídeňská – Rennská tř., Křenová – u kostela, Čechyňská–Řeznická, Dornych–Čechyňská, Trnitá, park u Zderadova sloupu, Šujanovo nám., Jiráskova–Veverí, Janáčkovo nám., Konečného nám., Kounicova – před Univerzitou obrany, Úvoz–stráně, Úvoz – u školy, Úvoz – Jana Uhra, Björnsonův sad, Veverí – před Právnickou fakultou, Žerotínovo nám., Cyrilská–Řeznická, Biskupská–Petrská, Poříčí–pásky, Vídeňská–Gallašova, Vídeňská–Vojtova, Kamenná – Tábořského nábř., Rennská tř. u BKOM a. s., Vídeňská–Kamenná, Pekařská–Anenská–Kopečná, Cejl–Vlhká, Pisárecká – park u pomníku, Denisovy sady včetně IV. a V. terasy Kapucínských zahrad, Koliště I – za Domem umění, Lužánky, Studánka, Špilberk, Tyršův sad, Wilsonův les – p. č. 1549, 1612/3 k. ú. Stránice, část p. č. 1550/2, část p. č. 1612/8 a část p. č. 1612/10 k. ú. Stránice – po ústí ulice Rezkova, a p. č. 776, 777, 827/1, 841 k. ú. Pisárky</p> <p>podchod mezi ulicí Josefskou a obchodním domem Dornych 404/4</p> <p>veřejná parkoviště</p> <p>veřejně přístupné účelové komunikace (kromě vnitrobloku Lidická 12–16 Městského divadla Brno)</p> <p>cyklistické stezky</p> <p>prostor před Janáčkovým divadlem, kde se nachází vodní prvky</p>
2. Brno-Žabovřesky	lesopark Wilsonův les – p. č. 11, 285/1, 285/13, 3623/1, 3623/6, 4437 a 4686 k. ú. Žabovřesky
3. Brno-Královo Pole	<p>ulice a náměstí:</p> <ul style="list-style-type: none"> - Palackého tř. včetně přilehlých parků mezi ulicemi B. Němcové a Mánesova, - Kosmova, Husitská, - Slovanské nám. včetně parku, - Skácelova, Purkyňova, - Královopolská včetně přilehlého parku na nároží s ul. Purkyňovou,

	<ul style="list-style-type: none"> - Kounicova, Štefánikova, - Mojmírovo nám. včetně parku, - Božetěchova včetně přilehlého parku Božetěchův sad, - Šelepova včetně přilehlých sadů Národního odboje, - Botanická, Chodská, Srbská, Sportovní, Staňkova, Skřivanova, Rybníček, Pionýrská, Střední, - Chaloupeckého nám. včetně parku, Malátova, Kartouzská včetně přilehlého parku, - J. Babáka, Dobrovského, Kolejní, Dalimilova, - Červinkova včetně přilehlého parčíku na nároží s ul. Vodovou <p>vnitroblok</p> <ul style="list-style-type: none"> - Mánesova – za domy č. 9, 11, 13, 15 a 17, - Kosmova – za domy č. 1, 3, 5, 7, 9 a 11, <p>Palackého tř. 126 – zahrada KC Semilasso, Budovcova</p>
4. Brno-sever	<p>ulice a náměstí:</p> <ul style="list-style-type: none"> - Halasovo nám., nám. Republiky, nám. SNP, Babičkova, - Cejl od č. 50 do 90 a od 71 do 123, - Bratislavská (část od Soudní po Cejl), Dukelská tř., Dusíkova, Francouzská, Hvězdova, Jugoslávská, Loosova, Lužova, Merhautova, Nováčkova–Lieberzeitova, Okružní v úseku od Dusíkovy po Ibsenovu, Provazníková, Přadlácká, Slepá, Soudní, Tkalcovská, Vranovská, Zemědělská <p>parky:</p> <ul style="list-style-type: none"> - Husovický kopec, Stanislava Krátkého, Marie Restituty, Schreberovy zahrádky, Tkalcovská <p>parkoviště u nákupních středisek při ulicích:</p> <ul style="list-style-type: none"> - Majdaleny - Halasovo nám. - Okružní - Tkalcovská
5. Brno-Židenice	<p>parky:</p> <ul style="list-style-type: none"> - Juliánovské nám., Bubeníčková–Koperníková, Karáskovo nám., Gajdošova–Hrozňatova–Podpisečná, Nopova–Bořivojova, Rokycanova–Filipínského, Ondříčkově nám., Vančurova–Jamborova <p>ulice:</p> <ul style="list-style-type: none"> - Vojanova, Strakatého, Táborská <p>parkoviště:</p> <ul style="list-style-type: none"> - u obchodního centra na ul. Bělohorské, - u obchodního domu na ul. Bubeníčkově, - u obchodního domu na ul. Stará osada <p>před budovou ČD Brno-Židenice na ulici Lazaretní a ve vzdálenosti 200 m od ní</p> <p>v okruhu 50 m od prodejen potravin a provozoven:</p> <ul style="list-style-type: none"> - Juliánovské nám. 2 (p. č. 4281/1), - Hromádkova 10 (p. č. 4900), - Buzkova 1 (p. č. 3304/1), - Geislerova 34 (p. č. 810), - Kamenačky 18 (p. č. 3873) - Bělohorská 49 (p. č. 4727)
6. Brno-Černovice	v okruhu 50 m od prodejen potravin:

	<ul style="list-style-type: none"> - Wainerovo nám. (p. č. 2120/1, 2120/2), - Cornovova 3 (p. č. 1066, 1562 a 1563), - Húskova 2 (p. č. 1683/2), - Štolcova 31 (p. č. 928), - Blatouchová 2 (p. č. 493, 494/1, 494/2), - Bolzanova 52 (p. č. 1185), - Charbulova 70 (p. č. 443), - Olomoucká 142 (p. č. 1407)
7. Brno-jih	<p>v okruhu 50 m od prodejen potravin:</p> <ul style="list-style-type: none"> - Lužná 3 (p. č. 385/2) - Plotní 22 (p. č. 1123) - Plotní 57 (p. č. 1113) <p>park Sokolova (p. č. 838 a 1020/1)</p>
8. Brno-Bohunice	<p>Švermova 7–9</p> <p>v okruhu 50 m od objektu ÚMČ Brno-Bohunice, Dlouhá 3</p>
9. Brno-Starý Lískovec	<p>v okruhu 100 m od:</p> <ul style="list-style-type: none"> - restaurace na ul. U Hřiště 21 - restaurace na ul. Krymská 2 <p>ulice:</p> <ul style="list-style-type: none"> - Jemelkova, Klobásova, Kosmonautů 15–17, Labská 11–25, Mikuláškovo nám., Osová, Příčky 3–7, U Pošty, Vltavská
10. Brno-Nový Lískovec	<p>V okruhu 30 m od domu Plachty 2 a Plachty 6</p> <p>lesopark – p. č. 978, 974/1, 973/1, 972 v k. ú. Nový Lískovec</p> <p>pozemky p. č. 501, 519/2 v k. ú. Nový Lískovec</p>
11. Brno-Kohoutovice	Nestanovuje
12. Brno-Jundrov	Nestanovuje
13. Brno-Bystrc	<p>Celá plocha bývalé smyčky trolejbusu pod OC LETNÁ na ul. Černého</p> <p>celá plocha bývalého hřbitova ohraničená zděnou zídou mezi ulicemi Vondrákovou, Odbojářskou a Živného</p> <p>v okruhu 50 m od objektu ekumenického centra ARCHA</p> <p>v okruhu 50 m od objektu ÚMČ Brno-Bystrc, nám. 28. dubna 60</p> <p>Centrální park mezi ulicemi Kachlíkova, Kubíčkova, Ondrouškova a Fleischnerova</p>
14. Brno-Kníničky	<p>ulice:</p> <ul style="list-style-type: none"> - Ambrožova, Dolní louky, Hluboček, Hrázní, K Bukovinám, K Lesu, Místní, Nová, Ondrova, Přehradní, Rekreační, Šikulova, U Kaple, U Luhu, U Památníku <p>park:</p> <ul style="list-style-type: none"> - při ul. Ondrově, při ul. U Kaple, při spojnici ulic Rekreační a U Památníku, při spojnici ulic Hrázní a Rekreační
15. Brno-Komín	<p>ulice:</p> <ul style="list-style-type: none"> - Čichnova, Hlavní, Pastviny, Svratecká, Dělnická <p>park na Ruském vrchu</p> <p>v okruhu 50 m od:</p> <ul style="list-style-type: none"> - objektu ÚMČ Brno-Komín, Vavřínecká 15 - objektu DPS, Vavřínecká 13
16. Brno-Medlánky	<p>Zámecký park při ul. Hudcově</p> <p>parčík při ul. Jabloňové (Mokřad pod Hrázkou)</p>

	<p>parčík nacházející se na nám. Odboje</p> <p>v okruhu 50 m:</p> <ul style="list-style-type: none"> - od objektu ÚMČ Brno-Medlánky, Hudcova 7 - od areálu SOS dětské vesničky na ul. Borůvkové - za SOS vesničkou od zdrav. zařízení na ul. Jabloňové a Hudcově - od objektu V Újezdech 5 – odloučené pracoviště Mateřské školy Brno, Hudcova 435/47 - od objektu Centra volnočasových aktivit, Jabloňová 11 - od Medláneckého rybníka <p>významný krajinný prvek Medlánecké kopce</p>
17. Brno-Řečkovice a Mokrý Hora	<p>Konečná tramvaje č. 1 (vymezeno ulicemi Medláneckou, T. Novákové, Družstevní a Gymnáziem T. Novákové)</p> <p>vnitřní i vnější plocha areálu VYSOČINA (vymezeno ulicemi Kolaříkovou, Vránovou, Vážného, Marie Hübnerové a Měřičkovou)</p> <p>park na Novém nám.</p>
18. Brno-Maloměřice a Obřany	<p>ulice Břehová – odpočívadlo u mostu,</p> <p>památník Esslera – před bývalou textilní továrnou,</p> <p>parčík:</p> <ul style="list-style-type: none"> - u sochy svatého Jana, - mezi ulicemi Sady, Vrbí a Karlovou <p>v okruhu 50 m od:</p> <ul style="list-style-type: none"> - smíšeného zboží na ul. Selská 70 - prodejny tabáku na Proškově nám. - potravin na ul. Obřanská 162 - potravin – na ul. Fryčajově <p>park:</p> <ul style="list-style-type: none"> - Fryčajova - lokalita bývalého maloměřického hřbitova (při ulici Obřanské) - lokalita bývalého obřanského hřbitova (při ulici Fryčajově)
19. Brno-Vinohrady	<p>Pálavské nám.</p> <p>před budovou ÚMČ Brno-Vinohrady, Velkopavlovická 25, p. č. 1652/9, 1652/112, 1652/80, 9368, 9376, 9377 v k. ú. Židenice (před vchodem a v přilehlém parku)</p> <p>park Bzenecká u domu s pečovatelskou službou, p. č. 9139/1, 9139/2, 9139/3 v k. ú. Židenice</p>
20. Brno-Líšeň	<p>ulice:</p> <ul style="list-style-type: none"> - Kotlanova, Jírova, Konradova, nám. Karla IV. <p>park:</p> <ul style="list-style-type: none"> - při ulici Trnkově, při nám. Karla IV. <p>prostor od zastávky tramvaje č. 8 Novolíšeňská ke konečné zastávce trolejbusu č. 25 a 26 na ul. Novolíšeňské</p>
21. Brno-Slatina	<p>ulice:</p> <ul style="list-style-type: none"> - Langrova, Tilhonova <p>v okruhu 100 m od zastávky MHD Langrova ve směru sídliště Slatina</p> <p>park na Přemyslově nám.</p>

22. Brno-Tuřany	<p>V okruhu 100 m od prodejny potravin na ulici:</p> <ul style="list-style-type: none"> - Podlipná 16, Hasičská 6, Ivanovické nám. 29, Vyšehradská 28, Zapletalova 35 <p>parky:</p> <ul style="list-style-type: none"> - Májový park při ul. Revoluční - park Legionářů při Tuřanském nám. - Jahodová–Patevní - Sokolnická - U Potoka
23. Brno-Chrlice	Park na Chrlickém nám.
24. Brno-Bosonohy	<p>v okruhu 50 m od objektu ÚMČ Brno-Bosonohy, Bosonožské nám. 1</p> <p>v okruhu 50 m od objektu na ul. Vzhledná 5</p>
25. Brno-Žebětín	Nestanovuje
26. Brno-Ivanovice	Nestanovuje
27. Brno-Jehnice	Nestanovuje
28. Brno-Ořešín	Nestanovuje
29. Brno-Útěchov	Nestanovuje

Příloha č. 2

Zákaz požívání alkoholických nápojů se nevztahuje na veřejná prostranství uvedená v čl. 1 odst. 2 v době a místě konání níže uvedených akcí

Městská část	Akce dle čl. 2 odst. 1 písm. b)
1. Brno-střed	<p>Advent na Moraváku Advent na Zelňáku Akce ve dvoraně Městského divadla Brno Babylonfest Brněnská muzejní noc Brněnské Vánoce Brno – město uprostřed Evropy Bruslení na Moraváku Den Brna Den otevřených dveří Hvězdárny a planetária Brno Divadelní představení a koncerty na Letní scéně Radosti Divadelní svět Brno – včetně Noci kejklířů a Slavnosti masek Evropská noc vědců Evropský svátek hudby F SCÉNA Farmářské trhy na Moraváku Farmářské trhy na Římáku Fašank Festival Janáček Brno Festival U jednoho stolu Festival vědy Gurmánské slavnosti Hvězdy nad Kraví horou Květnové slavnosti Letní festival na hradě Špilberk Letní kino na Stadionu Letní scéna Městského divadla Brno na Biskupském dvoře Letní shakespearovské slavnosti Léto na Staré radnici Léto v centru Meeting Brno a Pout' smíření Mezinárodní hudební festival Špilberk Mezinárodní kytarový festival Nedělní promenádní koncerty v Denisových sadech Noc kostelů Otevřená radnice MČ Brno-střed Pivovarské dny na Staré radnici Pláž na nám. Svobody Prázdniny v centru Rozsvěcení vánočního stromu na Mendlově náměstí Rozsvěcení vánočního stromu před Mahenovým divadlem Rozsvěcení vánočního stromu v Masarykově čtvrti Rozsvícení vánočního stromečku – Národní divadlo Brno Řezbářské sympozium Silvestr v Národním divadle Brno Slavnosti a festivaly v rámci trhů na Zelňáku Slavnosti dobrého jídla Slavnosti piva Slavnosti regionů Slavnosti řemesel</p>

	<p>Slavnosti vína Slavnostní odhalení výtvarných objektů Sochy v ulicích – Brno Art Open Sportovní dny Svatomartinské slavnosti Týden splněných přání Ukončení sezóny v Národním divadle Brno Ukončení turistické sezóny – koulení kola Vánoce na radnici Vánoční trhy Velikonoce na Staré radnici Velikonoční slavnosti a trhy Vernisáže výstav a doprovodné programy Muzea města Brna Vernisáže výstav v Domě umění a doprovodné programy (přednášky, koncerty, diskusní večery, divadla) Všude dobře, v centru nejlíp Zahájení sezóny v Národním divadle Brno Zahájení turistické sezóny</p>
2. Brno-Žabovřesky	<p>Adventní setkání Draci nad Žabinami Nedělní odpoledne v Žabinách Svatováclavské hody Světýlka v Žabovřeskách Veselé prázdniny Žabovřeské čarodějnice</p>
3. Brno-Královo Pole	<p>Adventní neděle Dětský den Erbovní slavnosti Královopolský trh Kulturní akce související s provozem KC Semilasso Kulturní léto v zahradě KC Semilasso Novoroční ohňostroj Pálení čarodějnic Slavnosti moře Vánoční prodej na tržišti Husitská</p>
4. Brno-sever	<p>Den radnice Den Husovic Farmářské trhy Ghettofest Hody Pálení čarodějnic Rozsvěcení vánočního stromečku Slavnosti vína MČ Brno-sever Velikonoční jarmark Vítání prázdnin (hlavní prázdniny)</p>
5. Brno-Židenice	<p>Farmářské trhy Kulturní a společenské akce související s provozem SC Dělnický dům Kulturní a společenské akce související s provozem SC Karas Pálení čarodějnic Rozsvěcení vánočního stromu Židenické hody</p>
6. Brno-Černovice	<p>Hody Kulturní akce pořádané v parku Řehořova</p>
7. Brno-jih	<p>Nestanovuje</p>
8. Brno-Bohunice	<p>Fašanková obchůzka Bohunicemi Mikulášská nadílka Pálení čarodějnic Setkání v obecním vinohradě Svatováclavské hody</p>

	Zahradní slavnosti Zpívání u vánočního stromu
9. Brno-Starý Lískovec	Den radnice Novoroční ohňostroj Starolískovecké domácí zabíjačkové hody Starolískovecké mladé hody Starolískovecké rybí hody Starolískovecké vinobraní Živý betlém
10. Brno-Nový Lískovec	Den lesoparku Farmářské trhy Hody Kameňák se baví Pálení čarodějnic Setkání u vánočního stromu Velikonoční obchůzka
11. Brno-Kohoutovice	Babské hody Koncert pod širým nebem Košt svatomartinského vína Mladé hody Pálení čarodějnic Silvestrovský ohňostroj Slavnosti vína Vánoční zvonění
12. Brno-Jundrov	Slovácké hody
13. Brno-Bystrc	Bystreké hody Farmářské trhy Vánoční trhy
14. Brno-Kníníčky	Kácení máje Kníničská oslava příchodu nového roku Mikulášská zábava Mladé hody Nohejbalový turnaj Ostatky Petanque turnaj Vaření guláše
15. Brno-Komín	Komínské hody Ostatky Vinobraní
16. Brno-Medlány	Farmářské trhy Hudební a taneční večery Kácení máje Letní kino Medlánecké svatováclavské hodové slavnosti Pálení čarodějnic Sportovní dny
17. Brno-Řečkovice a Mokrý Hora	Vavřínecké hody
18. Brno-Maloměřice a Obřany	Kovářské slavnosti „Obřanský obr“ Místní hody
19. Brno-Vinohrady	Bavíme se na Vinohradech Benefiční koncert Svazu tělesně postižených Den Vinohrad Hody Kulturní léto na Vinohradech Vánoční trhy Vinohradské trhy Výstava vín

20. Brno-Líšeň	Farmářské trhy Líšeňské hody Líšeňské slavnosti Masopust Vánoční trhy
21. Brno-Slatina	Pálení čarodějnic Slatinské hody Slatinské kulturní léto Slatinské Vánoce
22. Brno-Tuřany	Akce konané v prostorách dvoru radnice Bartolomějské hody Hasičská pouť Hody a Vostatky v k. ú. Brněnské Ivanovice Hody a Vostatky v k. ú. Dvorska Pálení čarodějnic Setkání u vánočního stromu v MČ Tuřanské hody a Vostatky v k. ú. Tuřany Vostatky v k. ú. Holásky Vánoční betlém – park Legionářů při Tuřanském nám. Vánoční trhy
23. Brno-Chrlice	Burčákové slavnosti Farmářské trhy Chrlické hody Krojované slavnosti Pálení čarodějnic
24. Brno-Bosonohy	Babské hody Heligonky Mladé hody Setkání u vánočního stromu Sudoval
25. Brno-Žebětín	Bartolomějské hody Masopustní průvod Setkání u vánočního stromu Václavské hody
26. Brno-Ivanovice	Bartolomějské hody Kácení máje
27. Brno-Jehnice	Nestanovuje
28. Brno-Ořešín	Nestanovuje
29. Brno-Útěchov	Nestanovuje



MMB2017000000180

6

Rada města Brna

ZM7/2100

Z7/26. zasedání Zastupitelstva města Brna
konané dne 7. března 2017

Název:

Roční finanční plány nákladů a výnosů na rok 2017 příspěvkových organizací, zřízených městem Brnem

Obsah:

- Důvodová zpráva (str. 1-9)
- Roční finanční plány nákladů a výnosů na rok 2017 (s komentářem) příspěvkových organizací, zřízených městem Brnem (str. 10-79)

Návrh usnesení:

Zastupitelstvo města Brna

b e r e n a v ě d o m í

rozpočty - roční finanční plány nákladů a výnosů na rok 2017 (s komentářem) příspěvkových organizací, zřízených městem Brnem

Stanoviska dotčených orgánů:

- Rada města Brna projednala materiál dne 14. února 2017 a doporučila ZMB schválit předložený návrh usnesení.
- Finanční výbor ZMB projedná materiál dne 28. února 2017. Výpis usnesení Finančního výboru bude ZMB předložen písemně.

Zpracoval:

Odbor rozpočtu a financování

Předkládá:

Rada města Brna

OBSAH

	strana
Důvodová zpráva	1 - 9
<u>Rozpočty - finanční plány na rok 2017 (s komentářem) příspěvkových organizací:</u>	
Hvězdárna a planetárium Brno	10 - 11
Turistické informační centrum města Brna	12 - 13
Kancelář architekta města Brna	14 - 15
Správa hřbitovů města Brna	16 - 17
Zoo Brno a stanice zájmových činností	18 - 19
Veřejná zeleň města Brna	20 - 21
Sdružení zdravotnických zařízení II Brno	22 - 23
Nemocnice Milosrdných bratří	24 - 25
Úrazová nemocnice v Brně	26 - 27
Chovánek - dětské centrum rodinného typu	28 - 29
DROM, romské středisko	30 - 31
Centrum sociálních služeb	32 - 33
Domov pro seniory Kociánka	34 - 35
Domov pro seniory Kosmonautů	36 - 37
Domov pro seniory Nopova	38 - 39
Domov pro seniory Věstonická	40 - 41
Domov pro seniory Foltýnova	42 - 43
Domov pro seniory Koniklecová	44 - 45
Domov pro seniory Okružní	46 - 47
Domov pro seniory Podpěrova	48 - 49
Domov pro seniory Vychodilova	50 - 51
Domov pro seniory Mikulášskovo náměstí	52 - 53
Domov pro seniory Holásecká	54 - 55
Národní divadlo Brno	56 - 57
Centrum experimentálního divadla	58 - 59
Městské divadlo Brno	60 - 61
Divadlo Radost	62 - 63
Filharmonie Brno	64 - 65
Knihovna Jiřího Mahena v Brně	66 - 67
Muzeum města Brna	68 - 69
Dům umění města Brna	70 - 71
Mateřská škola Brno, Veslařská	72 - 73
Mateřská škola Brno, Štolcova	74 - 75
Základní škola Brno, Čejkovická	76 - 77
Waldorfská základní a mateřská škola Brno, Plovdivská	78 - 79

Důvodová zpráva

I. Úvod

Materiál, který je Zastupitelstvu města Brna předkládán k projednání na základě úkolu Z7/24. Zastupitelstva města Brna Z7/24/12/04 ze dne 13. 12. 2016, obsahuje rozpočty - finanční plány 35 příspěvkových organizací, u nichž plní zřizovatelskou funkci město Brno. V materiálu nejsou zahrnuty příspěvkové organizace, u nichž plní zřizovatelskou funkci městské části (zejména školy a školská zařízení).

Plány respektují závazné ukazatele finančního vztahu příspěvkových organizací k rozpočtu zřizovatele, stanovené na Z7/24. zasedání Zastupitelstva města Brna. S výjimkou Národního divadla Brno (viz komentář na str. 57) předložily všechny organizace vyrovnaný rozpočet - finanční plán nákladů a výnosů na rok 2017.

Poslanecká sněmovna Parlamentu ČR setrvala dne 17.1.2017 na svém návrhu zákona (vráceného Senátem), kterým se mění některé zákony v souvislosti s přijetím právní úpravy rozpočtové odpovědnosti. Tímto zákonem se mj. doplnila do zákona 250/2000 Sb., o rozpočtových pravidlech územních rozpočtů, nová povinnost příspěvkových organizací obce **sestavit svůj rozpočet** (plán výnosů a nákladů) a nechat jej **schválit** zřizovatelem.

Rada města Brna **schválila** rozpočty příspěvkových organizací na rok 2017 na své R7/102. schůzi, konané dne 14.2.2017. Tyto rozpočty jsou nyní předkládány Zastupitelstvu města Brna **na vědomí**.

Rekapitulace finančního vztahu příspěvkových organizací k rozpočtu města pro rok 2017 (bez návratných finančních výpomocí z rozpočtu města)

- 1 500 083 tis. Kč (běžné výdaje města Brna – neinvestiční příspěvky příspěvkovým organizacím),
- 126 942 tis. Kč (kapitálové výdaje města Brna – investiční transfery příspěvkovým organizacím),
- 110 684 tis. Kč (nedaňové příjmy města Brna – přijaté odvody z fondu investic příspěvkových organizací do rozpočtu zřizovatele),
- 16 285 tis. Kč (nedaňové příjmy a přijaté transfery městem Brnem – příjmy z pronájmu majetku, svěřeného příspěvkovým organizacím).

II. Příspěvek na provoz zřízeným organizacím (tabulka a graf na str. 4-5)

U většiny příspěvkových organizací města je nejvýznamnější položkou výnosové části finančního plánu příspěvek na provoz od zřizovatele.

Dle schváleného rozpočtu letošního roku obdrží organizace od města příspěvek na provoz v objemu **1 500,1 mil. Kč**. Tato částka je:

- ve srovnání se schváleným rozpočtem roku 2016 vyšší o 129,8 mil. Kč (9,5 %).
- Nejvýznamnější část navýšení příspěvku jednotlivým organizacím představuje:
- plné pokrytí dopadu změn legislativy (navýšení tarifů) v oblasti odměňování zaměstnanců ve veřejné správě (61,3 mil. Kč),
 - navýšení příspěvku na provoz Úrazové nemocnici v Brně (z 18,5 mil. Kč na 49,9 mil. Kč),
 - příspěvek vše výši 20,0 mil. Kč na provoz Kanceláře architekta města Brna, která byla zřízena k 1.2.2016 (v loňském roce tak obdržela příspěvek až v rámci upraveného rozpočtu).

- ve srovnání se skutečností roku 2016 nižší o 2,7 mil. Kč (-0,2 %). V roce 2016 obdržely organizace z rozpočtu města příspěvek na provoz v objemu 1 502,8 mil. Kč, což představovalo navýšení oproti schválenému rozpočtu roku 2016 o 132,5 mil. Kč (9,7 %). K nejvýznamnějšímu navýšení příspěvku v průběhu roku 2016 došlo u Úrazové nemocnice v Brně (+79,5 mil. Kč) a Národního divadla Brno (+20,9 mil. Kč).

Přibližně 8,5 % z celkové výše příspěvků na rok 2017, v absolutním vyjádření 127,0 mil. Kč, představují účelové příspěvky:

- ke krytí nákladů na odpisy (organizace je následně vrací formou odvodu z investičního fondu zpět do rozpočtu zřizovatele),
- s vazbou na příjmy města z pronájmu majetku, svěřeného organizacím (nájemní smlouvy jsou uzavírány z úrovně města, vybrané nájemné je následně formou příspěvku na provoz zasíláno jednotlivým organizacím).

Celkový objem příspěvků ve výši 1 500,1 mil. Kč představuje **15,9 %** běžných výdajů, respektive **12,7 %** celkových výdajů schváleného rozpočtu města Brna (bez městských částí) na rok 2017.

III. Průměrný plat zaměstnanců příspěvkových organizací (tabulka na str. 8)

Náklady na platy včetně souvisejících odvodů představují stěžejní část (v některých případech více než 70 %) celkových nákladů příspěvkových organizací.

Plánovaný průměrný plat za rok 2017 se u jednotlivých organizací pohybuje v intervalu od **19 482 Kč** (DROM, romské středisko) do **36 167 Kč** (Úrazová nemocnice v Brně).

Dle údajů Českého statistického úřadu dosáhla za první tři čtvrtletí roku 2016 (novější údaj zatím nebyl zveřejněn) průměrná hrubá mzda v Jihomoravském kraji výše 25 975 Kč. Oproti stejnému období minulého roku tak vzrostla o 1 124 Kč (+4,5 %).

Této úrovně zatím dosahují pouze příspěvkové organizace města v odvětví zdraví.

IV. Náklady na odpisy dlouhodobého majetku, odvod z fondu investic příspěvkových organizací do rozpočtu města (tabulka na str. 9)

Mezi jednotlivými organizacemi nadále přetrvávají významné rozdíly v procentu odpisů, ponechaných organizacím k jejich vlastnímu využití. Dvaceti organizacím jsou ponechány k využití veškeré zdroje z odpisů, naproti tomu čtyřem organizacím zůstává k využití méně než 20 % zdrojů z odpisů.

Hlasování v RMB

Hlasování o části materiálu, týkajícího se Úrazové nemocnice v Brně:

Ing. Vokřál	Mgr. Hladík	R. Mrázek	Bc. Hollan	Mgr. Ander	Ing. Kacer	M. Janiček	Bc. Kolářný	JUDr. Rusňáková	Ing. Staněk	Mgr. Suchý
pro	pro	—	pro	pro	proti	zdržel	pro	pro	nepr.	pro

Hlasování o návrhu usnesení jako celku:

Ing. Vokřál	Mgr. Hladík	R. Mrázek	Bc. Hollan	Mgr. Ander	Ing. Kacer	M. Janiček	Bc. Kolářný	JUDr. Rusňáková	Ing. Staněk	Mgr. Suchý
pro	pro	—	pro	pro	pro	pro	pro	pro	nepr.	pro

Základní údaje o rozpočtech - finančních plánech příspěvkových organizací na rok 2017 (v tis. Kč)

č. ř.	Příspěvková organizace	Náklady	Celkem	Výnosy						HV**	Transfer na investice od města	Podíl tržeb k celkovým nákladům (v %)	Podíl tržeb k nákladům bez odvodů z inv. fondu (v %)	
				v tom:										
				příspěvek			tržby*	ostatní	od ostatních					
				od zřizovatele (SR 2017)	z toho vazba na odvod z inv. fondu	z toho vazba na příjmy z pronájmu			od ostatních					od ostatních
1	Hvězdárna a planetárium Brno	39 439	39 439	16 143	1 000	11 940	10 036	1 320			25,4	26,1		
2	Turistické informační centrum města Brna	83 397	83 397	51 964	3 221	1 825	29 308	300			35,1	36,6		
3	Kancelář architektura města Brna	20 000	20 000											
4	Správa hřbitovů města Brna	44 721	44 721						7 900	4 000		17,7		
5	Zoo Brno a stanice zájmových činností	91 725	91 725	55 208		5 417	26 853	4 247			35 700	29,3		
6	Veřejná zeleň města Brna	55 811	55 811	39 011		271	7 500	7 600			28 000	13,4		
	Životní prostředí	192 257	192 257	127 040		650	42 253	15 847			69 630	22,0		
7	Sdružení zdravotnických zařízení II Brno	119 479	119 479	34 549		7 876	80 200	4 526			14 490	67,1		
8	Nemocnice Milosrdných bratří	494 739	494 739	11 839		386	482 014	500			5 700	97,4		
9	Úrazová nemocnice v Brně	500 120	500 120	49 900		2 890	446 020	1 310			10 000	89,2		
10	Chovánek - dětské centrum rodinného typu	53 402	53 402	43 810	2 497		7 200	2 392				13,5		
	Zdraví	1 167 740	1 167 740	140 098	2 497	3 480	1 015 434	8 728			30 190	87,0		
11	DROM, romské středisko	16 483	16 483	6 094			10 289	100				62,4		
12	Centrum sociálních služeb	126 868	126 868	83 652		16 031	27 185				800	21,4		
13	Domov pro seniory Kocianka	133 603	133 603	38 525		21 197	73 879	2			1 135	55,3		
14	Domov pro seniory Kosmonauti	39 060	39 060	12 719		879	25 461	1				65,2		
15	Domov pro seniory Popova	76 297	76 297	23 913		3 964	48 200	220			255	63,2		
16	Domov pro seniory Věstonická	148 500	148 500	40 748		18 700	88 000	1 052			620	59,3		
17	Domov pro seniory Fotýnova	95 800	95 800	30 849		19 256	45 500	195			400	47,5		
18	Domov pro seniory Komlečova	27 179	27 179	9 480		4 849	12 850				400	47,3		
19	Domov pro seniory Okružní	27 870	27 870	9 675		5 267	12 917	11			80	46,3		
20	Domov pro seniory Podpěťova	27 184	27 184	9 227		4 746	13 136	75			330	48,3		
21	Domov pro seniory Vychodilova	59 979	59 979	22 749		9 230	28 000				3 180	46,7		
22	Domov pro seniory Mikuláškovo náměstí	56 212	56 212	18 467	1 270	4 535	33 100	110				58,9		
23	Domov pro seniory Holásecká	47 620	47 620	18 563	1 430	5 284	23 747	26				49,9		
	Sociální péče	882 655	882 655	324 661	2 720	113 938	442 264	1 692			7 200	50,1		
24	Národní divadlo Brno	398 579	398 579	335 390	70 860	376	7 166	40 694	2 500	-12 829	5 849	10,2		
25	Centrum experimentálního divadla	54 095	54 095	39 585	802	2 650	11 200	660			2 500	20,7		
26	Městské divadlo Brno	270 799	270 799	178 690	1 879	3 073	83 036	6 000			5 820	30,7		
27	Divadlo Radost	30 160	30 160	22 197	1 699	446	7 444	73			253	24,7		
28	Filharmonie Brno	107 667	107 667	82 867	1 200	1 300	22 500	1 000			4 000	20,9		
29	Knihovna Jiřího Mahena v Brně	71 839	71 839	65 004	1 793	540	4 172	2 123				5,8		
30	Muzeum města Brna	87 950	87 950	60 136	7 477	3 800	21 500	2 514			1 500	24,4		
31	Dům umění města Brna	25 587	25 587	21 887	1 500	1 463	1 850	400				7,2		
	Kultura	1 046 676	1 033 847	805 756	96 446	6 442	192 396	15 270	-12 829		19 922	18,4		
32	Mateřská škola Brno, Veselařská	3 420	3 420	1 108		1 832	380	100				11,1		
33	Mateřská škola Brno, Štolcova	2 811	2 811	906		1 600	265	40				9,4		
34	Základní škola Brno, Čejkovička	26 501	26 501	7 955	3 864	16 815	1 688	43				6,4		
35	Waldorfská ZŠ a MŠ Brno, Plovdivská	22 557	22 557	4 452	936	15 678	1 876	551				8,7		
	Školství, mládež a tělovýchova	55 289	55 289	14 421	4 800	35 925	4 209	734				7,6		
	CELKEM	3 487 453	3 474 624	1 500 083	110 684	194 650	1 735 900	43 991	-12 829		126 942	49,8		
												51,4		

*) tržby = výnosy z vlastních výkonů a zboží

***) hospodářský výsledek = výnosy - náklady

**Vývoj příspěvku na provoz od zřizovatele dle odvětví (bez odvětví kultury)
v letech 2012-2017 (v tis. Kč)**

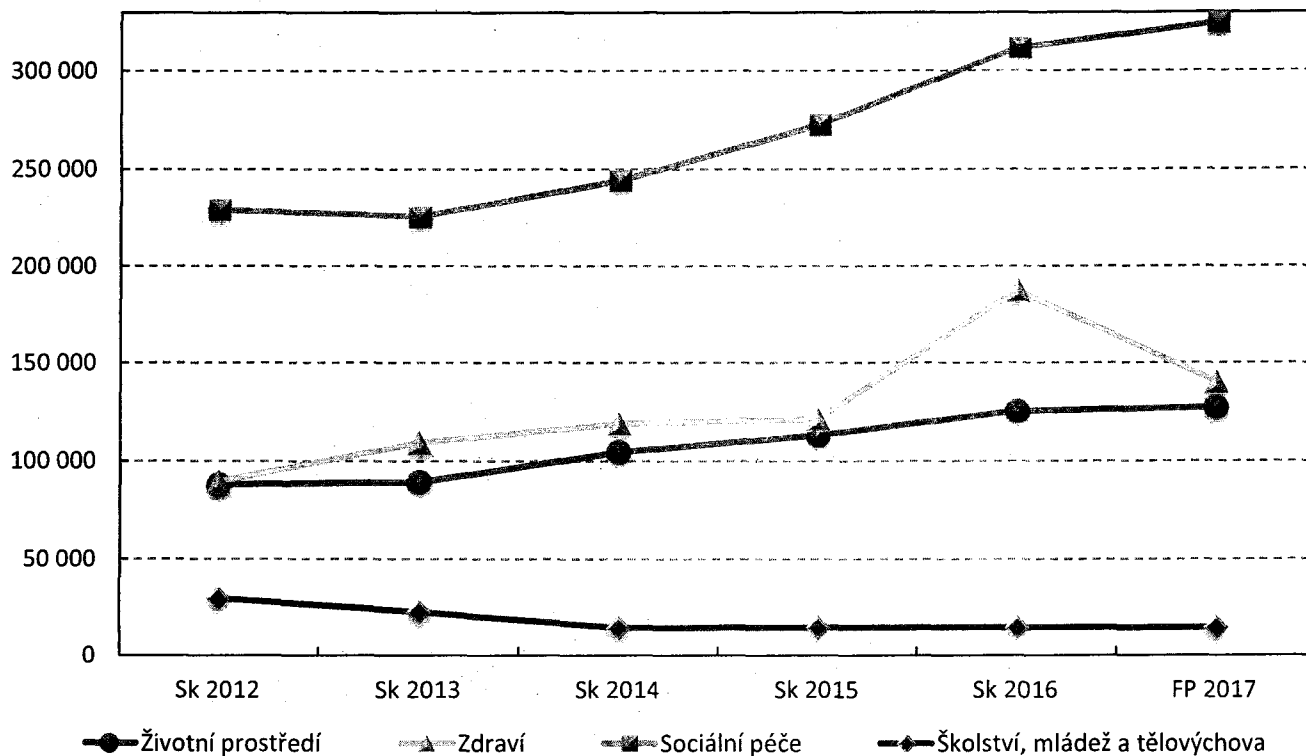

**Vývoj příspěvku na provoz od zřizovatele v odvětví kultury v letech
2012-2017 (v tis. Kč)**

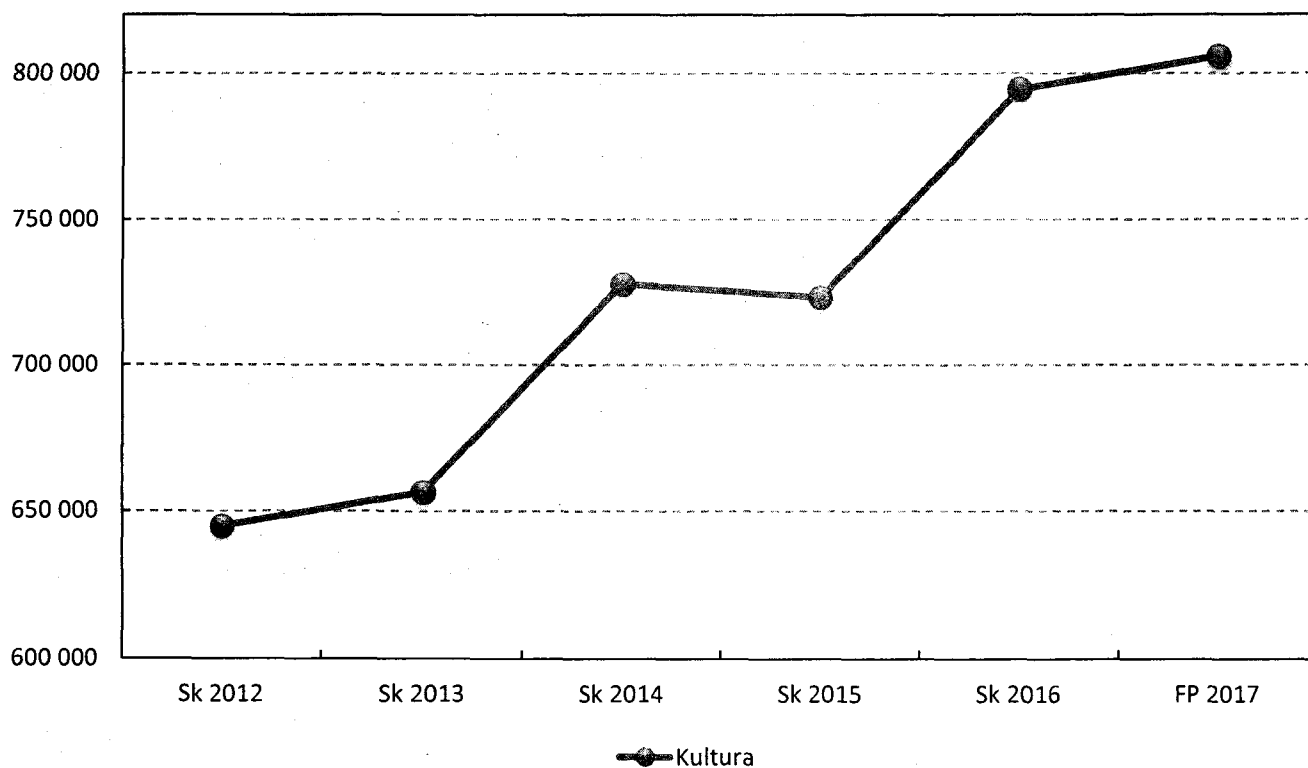

Vývoj výnosů z vlastních výkonů a zboží příspěvkových organizací v letech 2012-2017 (v tis. Kč)

č. ř.	Sk 2012	Sk 2013	Sk 2014	Sk 2015	Sk 2016	FP 2017	2013/2012	2014/2013	2015/2014	2016/2015	2017/2016
Příspěvková organizace											
1	8 041	6 509	12 078	13 858	12 488	10 036	0,81	1,86	1,15	0,72	0,80
2	25 914	28 761	30 010	31 593	86 285	29 308	1,11	1,04	1,05	0,93	0,34
3	-	-	-	-	-	-	-	-	-	-	-
4	7 832	7 771	7 963	8 178	8 207	7 900	0,99	1,02	1,03	0,97	0,96
5	21 983	23 639	24 421	24 457	29 981	26 853	1,08	1,03	1,00	1,10	0,90
6	11 169	10 673	7 834	9 553	7 852	7 500	0,96	0,73	1,22	0,79	0,96
	40 984	42 083	40 218	42 188	46 040	42 253	1,03	0,96	1,05	1,00	0,92
7	83 364	81 020	-	-	-	-	0,97	-	-	-	-
8	69 698	48 147	85 821	79 408	76 155	80 200	0,69	1,78	0,93	1,01	1,05
9	418 120	396 797	408 891	445 924	460 657	482 014	0,95	1,03	1,09	1,08	1,05
10	426 171	403 351	378 341	365 161	422 464	446 020	0,95	0,94	0,97	1,22	1,06
11	5 075	5 559	6 661	7 095	7 305	7 200	1,10	1,20	1,07	1,01	0,99
	1 002 428	934 874	879 714	897 588	966 581	1 015 434	0,93	0,94	1,02	1,13	1,05
12	43 614	45 029	43 960	42 032	20 876	27 185	1,03	0,98	0,96	0,65	1,30
13	70 879	67 680	70 691	71 946	73 678	73 879	0,95	1,04	1,02	1,03	1,00
14	21 701	22 637	22 563	24 031	24 916	25 461	1,04	1,00	1,07	1,06	1,02
15	42 796	44 126	46 658	45 143	48 054	48 200	1,03	1,06	0,97	1,07	1,00
16	72 384	74 089	76 960	81 908	86 662	88 000	1,02	1,04	1,06	1,07	1,02
17	27 675	32 016	36 073	38 607	45 446	45 500	1,16	1,13	1,07	1,18	1,00
18	10 421	11 197	11 803	12 160	13 040	12 910	1,07	1,05	1,03	1,06	0,99
19	11 643	11 239	12 353	13 216	14 049	12 817	0,97	1,10	1,07	0,98	0,92
20	10 647	11 584	13 028	13 246	14 292	13 136	1,09	1,12	1,02	0,99	0,92
21	19 528	20 612	22 471	26 352	27 919	28 000	1,06	1,09	1,17	1,06	1,00
22	30 245	29 988	31 691	32 810	32 998	33 100	0,99	1,06	1,04	1,01	1,00
23	21 019	20 995	21 861	21 886	23 334	23 747	1,00	1,04	1,00	1,09	1,02
24	476	1	-	-	-	-	0,00	-	-	-	-
	383 028	391 193	410 112	423 370	425 264	431 975	1,02	1,05	1,03	1,02	1,02
25	58 996	73 331	72 297	74 147	84 485	40 694	1,24	0,99	1,03	0,55	0,48
26	8 728	9 548	11 393	12 670	10 740	11 200	1,09	1,19	1,11	0,88	1,04
27	79 966	92 223	84 561	88 583	91 839	83 036	1,15	0,92	1,05	0,94	0,90
28	6 172	6 475	7 141	7 805	7 218	7 444	1,05	1,10	1,09	0,95	1,03
29	13 343	24 969	22 884	25 416	19 117	22 500	1,87	0,92	1,11	0,89	1,18
30	4 019	4 015	3 918	4 098	4 166	4 172	1,00	0,98	1,05	1,02	1,00
31	17 482	18 730	21 613	20 077	22 448	21 500	1,07	1,15	0,93	1,07	0,96
32	3 073	3 194	1 752	1 500	1 714	1 850	1,04	0,55	0,86	1,23	1,08
	191 779	232 485	225 559	234 296	241 727	192 396	1,21	0,97	1,04	0,82	0,80
Kultura											
33	231	233	303	363	382	380	1,01	1,30	1,20	1,05	0,99
34	215	245	263	260	265	265	1,14	1,07	0,99	1,02	1,00
35	1 006	1 142	1 254	1 462	1 516	1 688	1,14	1,10	1,17	1,15	1,11
36	1 493	1 464	1 531	1 876	2 900	1 876	0,98	1,05	1,23	1,00	0,65
37	9 340	3 304	-	-	-	-	0,35	-	-	-	-
	12 285	6 388	3 351	3 961	5 063	4 209	0,52	0,52	1,18	1,06	0,83
Skolství, mládež a tělovýchova											
	1 664 459	1 642 293	1 601 042	1 646 854	1 783 448	1 725 611	0,99	0,97	1,03	1,05	0,97
CELKEM											

Vývoj výnosů z vlastních výkonů a zboží příspěvkových organizací dle odvětví v letech 2012-2017 (v tis. Kč)

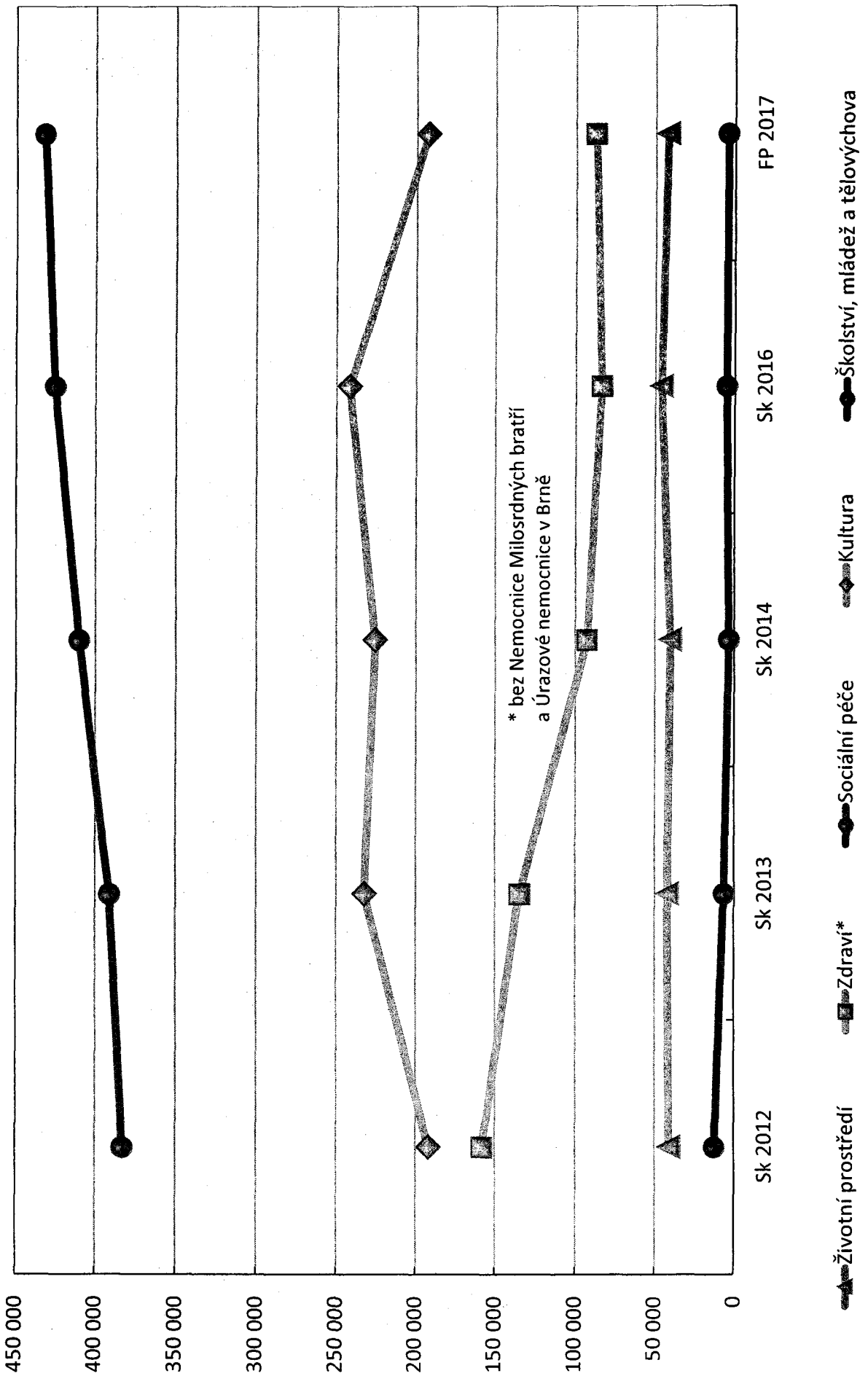

Porovnání nákladů na odpisy dlouhodobého majetku a odvodu z fondu investic jednotlivých organizací do rozpočtu města (v tis. Kč)

Název příspěvkové organizace	SKUTEČNOST 2016				FINANČNÍ PLÁN ORGANIZACE 2017 (SCHVÁLENÝ ROZPOČET MĚSTA 2017)			
	Náklady na odpisy	Odvod z fondu investic zřizovateli	Rozdíl	% odpisů ponechané organizaci k využití	Náklady na odpisy	Odvod z fondu investic zřizovateli	Rozdíl	% odpisů ponechané organizaci k využití
Hvězdárna a planetárium Brno *)	3 453	1 000	2 453	71,0	3 560	1 000	2 560	71,9
Turistické informační centrum města Brna *)	4 336	3 221	1 115	25,7	4 383	3 221	1 162	26,5
Kancelář architekta města Brna	45		45	100,0	45		45	100,0
Správa hřbitovů města Brna	3 976		3 976	100,0	4 250		4 250	100,0
Zoo Brno a stanice zájmových činností	10 021		10 021	100,0	11 000		11 000	100,0
Veřejná zeleň města Brna *)	9 380		9 380	100,0	9 300		9 300	100,0
Sdružení zdravotnických zařízení II Brno	3 713		3 713	100,0	4 879		4 879	100,0
Nemocnice Milosrdných bratří *)	15 383		15 383	100,0	15 300		15 300	100,0
Úrazová nemocnice v Brně *)	16 317		16 317	100,0	17 109		17 109	100,0
Chovánek - dětské centrum rodinného typu	2 534	2 473	61	2,4	2 510	2 497	13	0,5
DROM, romské středisko	613		613	100,0	833		833	100,0
Centrum sociálních služeb	1 903	386	1 517	79,7	2 309		2 309	100,0
Domov pro seniory Kociánka	1 444		1 444	100,0	1 401		1 401	100,0
Domov pro seniory Kosmonautů	770		770	100,0	690		690	100,0
Domov pro seniory Nopova	1 112		1 112	100,0	1 269		1 269	100,0
Domov pro seniory Věstonická	4 144		4 144	100,0	4 210		4 210	100,0
Domov pro seniory Foltýnova	1 297		1 297	100,0	1 715		1 715	100,0
Domov pro seniory Koniklecová	420		420	100,0	458		458	100,0
Domov pro seniory Okružní	974		974	100,0	1 019		1 019	100,0
Domov pro seniory Podpěrova	1 071		1 071	100,0	1 064		1 064	100,0
Domov pro seniory Vychodilova	1 709		1 709	100,0	1 898		1 898	100,0
Domov pro seniory Mikulášskovo náměstí	2 550	1 270	1 280	50,2	2 588	1 270	1 318	50,9
Domov pro seniory Holásecká	2 345	1 450	895	38,2	2 394	1 450	944	39,4
Národní divadlo Brno	71 223	67 050	4 173	5,9	74 959	70 860	4 099	5,5
Centrum experimentálního divadla v Brně	1 569	637	932	59,4	1 735	802	933	53,8
Městské divadlo Brno *)	14 782	10 299	4 483	30,3	15 515	11 115	4 400	28,4
Divadlo Radost *)	2 782	1 568	1 214	43,6	2 899	1 699	1 200	41,4
Filharmonie Brno	2 756	900	1 856	67,3	3 000	1 200	1 800	60,0
Knihovna Jiřího Mahena v Brně *)	2 734	1 382	1 352	49,5	3 155	1 793	1 362	43,2
Muzeum města Brna *)	8 644	7 477	1 167	13,5	8 859	7 477	1 382	15,6
Dům umění města Brna	1 817	1 467	350	19,3	1 850	1 500	350	18,9
MŠ Veslařská	50		50	100,0	57		57	100,0
MŠ Štolcova	13		13	100,0	13		13	100,0
ZŠ Čejkovická *)	3 922	3 864	58	1,5	3 928	3 864	64	1,6
Waldorfská ZŠ a MŠ Plovdivská	2 206	936	1 270	57,6	2 201	936	1 265	57,5
CELKEM	202 008	105 380	96 628	47,8	212 355	110 684	101 671	47,9

* - bez odpisů majetku, pořízeného z dotací (příslušný transferový podíl je ve stejné výši součástí výnosů organizace)

Návrh rozpočtu - ročního finančního plánu nákladů a výnosů příspěvkové organizace na rok 2017

Příspěvková organizace: Hvězdárna a planetárium Brno

Správce rozpočtových prostředků: Oddělení spolupráce a rozvoje MMB

	Finanční plán 2016 (Z7/17. ZMB)	Upravený fin. plán k 31. 12. 2016	Shrůčeknost k 31. 12. 2016	Návrh finančního plánu 2017	FP 2017/FP 2016 (v %)	FP 2017/UFPP 2016 (v %)
Výnosy celkem	32 831	38 659	40 154	39 439	120,1	102,0
Výnosy z vlastních výkonů a zboží	9 977	12 387	12 488	10 036	100,6	81,0
<i>z toho:</i> Výnosy za čestné vstupenky						
Ostatní výnosy	1 320	2 312	3 706	1 320	100,0	57,1
Výnosy z transferů	21 534	23 960	23 960	28 083	130,4	117,2
<i>z toho:</i> Výnosy z transferů od zřizovatele	12 605	12 678	12 678	16 143	128,1	127,3
Výnosy z transferů od městských částí						
Výnosy z transferů ze státního rozpočtu a státních fondů						
Výnosy z transferů od jiných ÚSC a ostatních subjektů	8 929	11 282	11 282	11 940	133,7	105,8
Náklady celkem	32 831	38 659	40 154	39 439	120,1	102,0
Spotřeba materiálu	1 490	1 190	1 115	1 490	100,0	125,2
Spotřeba energie	1 465	965	892	1 000	68,3	103,6
Služby	7 377	10 667	12 394	10 477	142,0	98,2
<i>z toho:</i> Opravy a udržování	750	1 855	1 856	750	100,0	40,4
Mzdové náklady	6 573	6 807	6 777	6 897	104,9	101,3
<i>z toho:</i> Náklady na platy	6 073	6 407	6 405	6 397	105,3	99,8
Sociální pojištění a sociální náklady	2 443	2 462	2 421	2 557	104,7	103,9
Odpisy dlouhodobého majetku	11 965	14 650	14 640	15 500	129,5	105,8
Daň z příjmů						
Ostatní náklady	1 518	1 918	1 915	1 518	100,0	79,1
Výsledek hospodaření po zdanění						
<i>z toho:</i> Výsledek hospodaření hlavní činnosti	-200	-200	-753	-200	100,0	100,0
Výsledek hospodaření doplňkové (hospodářské) činnosti	200	200	753	200	100,0	100,0
Podíl výnosů za vlast. výkony a za zboží na celkových nákladech v %	30,4	32,0	31,1	25,4	83,7	79,4
Podíl výnosů za vlastní výkony a za zboží na celkových nákladech (snižovaných o výši uloženého odvodu z investičního fondu) v %	31,3	32,9	31,9	26,1	83,3	79,4
Podíl výnosů za vlastní výkony a za zboží na celkových nákladech (snižovaných o výši zúčtovávacích odpisů) v %	47,8	51,6	48,9	41,9	87,7	81,3
Výše uloženého odvodu z investičního fondu dle § 28 zákona 250/2000 Sb.	1 000	1 000	1 000	1 000	100,0	100,0
Transfer na pořízení dlouhodobého majetku od zřizovatele		4 850	4 804			
Transfer na pořízení dlouhodobého majetku ze státního rozpočtu a státních fondů						
Počet pracovníků (průměrný přepočtený stav) za rok	20,0	20,9	20,6	20,9	104,5	100,0
Průměrná mzda (v Kč)	25 304	25 546	25 910	25 506	100,8	99,8

V Brně dne: 30.1.2017

Zpracoval: Ing. Hana Šimšová

Stanovisko odvětvového odboru: Oddělení spolupráce a rozvoje souhlasí:



Schválil:

Mgr. Jiří Dušek, Ph.D., ředitel

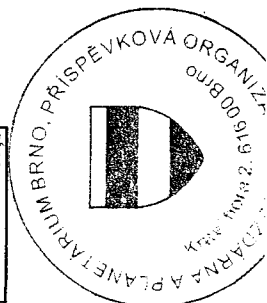

KOMENTÁŘ K NÁVRHU ROZPOČTU - ROČNÍHO FINANČNÍHO PLÁNU NÁKLADŮ A VÝNOSŮ NA ROK 2017 HVĚZDÁRNY A PLANETÁRIA BRNO, PŘÍSPĚVKOVÉ ORGANIZACE

Sestavený návrh rozpočtu - ročního finančního plánu hospodaření Hvězdárny a planetária Brno, příspěvkové organizace na rok 2017 vychází z následujících předpokladů.

- V roce 2017 budeme mít příspěvek na provoz od zřizovatele ve výši 16 143 tisíc Kč, navýšený oproti upravenému finančnímu plánu 2016 o 3 465 tisíc Kč, z toho
 - 365 tisíc Kč na pokrytí zvýšení platových tarifů dle nařízení vlády a související odvody od 1. listopadu 2016;
 - 2 000 tisíc Kč na provoz digitálního planetária (nová dramaturgie kombinující licencované externí pořady s vlastní tvorbou a propagace);
 - 850 tisíc Kč na Mezinárodní festival filmů pro digitária (pravidelná akce od roku 2015);
 - 250 tisíc Kč na udržitelnost EU projektu Přírodovědné kognitorium – vědecká stezka.
- V příspěvku na provoz od zřizovatele je dále zahrnuto 1 000 tisíc Kč na odvod z investičního fondu dle § 28 zákona 250/2000 Sb. a 2 950 tisíc Kč na udržitelnost EU projektů
 - 2 000 tisíc Kč na nové pořady do digitária
 - 950 tisíc Kč na zajištění technického provozu Přírodovědného digitária – návštěvnického centra
- Výnosy vlastní na rok 2017 předpokládáme ve výši
 - tržby za vlastní výkony (za vstupné) 8 936 tisíc Kč;
 - tržby za zboží 1 100 tisíc Kč;
 - ostatní výnosy (reklama, propagace a krátkodobé pronájmy) 1 320 tisíc Kč.
- Z důvodu zaúčtování investiční akce Doplnění a rozšíření Přírodovědného digitária – návštěvnického centra spolufinancované z dotace EU s číslem CZ.1.05/3.2.00/20.0384 v březnu 2016 byly od roku 2016 navýšeny odpisy organizace a položka výnosy z transferů. V roce 2017 zvyšujeme položku odpisy na 15 500 tisíc Kč a položku výnosy z transferů na 11 940 tisíc Kč.
- Položky spotřeba materiálu a ostatní náklady plánujeme v roce 2017 ve stejné výši jako v roce 2016.
- Položka spotřeba energie byla na rok 2017 snížena dle skutečností roku 2016 na výši 1 000 tisíc Kč. Pokles nákladů na energii způsobil přechod na centralizovaný nákup energií v roce 2016 zprostředkovaný zřizovatelem – statutárním městem Brno.
- Služby na rok 2017 byly navýšeny o 3 100 tisíc Kč, tj. o
 - 2 000 na náklady na novou dramaturgii a s tím související propagaci digitálního planetária;
 - 850 tisíc Kč na náklady na realizaci Mezinárodního festivalu filmů pro digitária;
 - 250 tisíc Kč na zajištění provozu Přírodovědného kognitoria – vědecké stezky.
- V roce 2017 počet zaměstnanců Hvězdárny a planetária Brno udržíme na upravené plánované výši roku 2016, tj. 20,9 přepočteného úvazku. Tito zaměstnanci budou mít na starosti – kromě zajišťování každodenního chodu organizace – také tvorbu nových představení, technickou údržbu a rozvoj všech zařízení.
- Mzdové náklady, náklady na sociální pojištění a sociální náklady byly navýšeny oproti roku 2016 dle schváleného nařízení vlády platné od 1. listopadu 2016, tj. o 324 tisíc Kč mzdové náklady a 114 tisíc Kč související odvody.
- Ve sledovaném období nedojde k výraznému nárůstu cen energií či služeb, významné technické havárie některého z klíčových systémů objektu apod.
- V návrhu nejsou započítány projekty realizované na základě příspěvků Jihomoravského kraje, státního rozpočtu České republiky anebo evropských fondů, o které ale budeme samozřejmě nadále usilovat.

Celkové náklady a výnosy organizace na rok 2017 odhadujeme ve výši 39 439 tisíc Kč, což představuje 120,1 % finančního plánu roku 2016.

Ve výsledku předpokládáme v roce 2017 vyrovnaný rozpočet, zlepšeným hospodářským výsledkem z doplňkové činnosti (zejména reklama, propagace, krátkodobé užívání majetku) ve výši 200 tisíc Kč pokryjeme ztrátu z hlavní činnosti organizace.

Jiří Dušek

ředitel Hvězdárny a planetária Brno, příspěvkové organizace

V Brně dne 30. ledna 2017, č.j. 46/2017



Hvězdárna a planetárium Brno, příspěvková organizace, Křaví hora 522/2, 616 00 Brno, tel. 541 32 12 87, www.hvezdarna.cz, e-mail@hvezdarna.cz

IČO: 00101443, DIČ: CZ00101443, bankovní spojení: 9633621/0100,

Hvězdárna a planetárium Brno je příspěvkovou organizací zřízenou statutárním městem Brnem.

Příspěvková organizace je zapsána v obchodním rejstříku vedeném u Krajského soudu v Brně v oddílu Pr, vložce číslo 17.

zeměpisná šířka: 49° 12' 14,9", zeměpisná délka: 16° 35' 1,8", nadmořská výška: 305 m n. m.

Návrh rozpočtu - ročního finančního plánu nákladů a výnosů příspěvkové organizace na rok 2017

Příspěvková organizace: Turistické informační centrum města Brna, příspěvková organizace, Radnická 2-10, 658 78 Brno

Správce rozpočtových prostředků: Odbor kultury MMB a KMSM

	Finanční plán 2016 (Z7/17, ZMB)	Upravený fin. plán k 31. 12. 2016	Skutečnost k 31. 12. 2016	Návrh finančního plánu 2017	FP 2017/FP 2016 (v %)	FP 2017/UFFP 2016 (v %)
Výnosy celkem	65 949	136 174	138 845	83 397	126,5	61,2
Výnosy z vlastních výkonů a zboží	17 040	84 325	86 285	29 308	172,0	34,8
z toho: Výnosy za čestné vstupenky	10	10				
Ostatní výnosy	300	1 035	1 746	300	100,0	29,0
Výnosy z transferů	48 609	50 814	50 814	53 789	110,7	105,9
z toho: Výnosy z transferů od zřizovatele	46 784	47 478	47 478	51 964	111,1	109,4
Výnosy z transferů od městských částí						
Výnosy z transferů ze státního rozpočtu a státních fondů		1 320	1 320			
Výnosy z transferů od jiných ÚSC a ostatních subjektů	1 825	2 016	2 016	1 825	100,0	90,5
Náklady celkem	65 949	136 174	138 771	83 397	126,5	61,2
Spotřeba materiálu	685	1 573	1 743	1 000	146,0	63,6
Spotřeba energie	2 200	1 540	1 053	1 600	72,7	103,9
Služby	16 156	30 292	34 959	28 142	174,2	92,9
z toho: Opravy a udržování	394	1 065	1 084	900	228,4	84,5
Mzdové náklady	26 448	28 339	28 219	28 768	108,8	101,5
z toho: Náklady na platy	24 497	25 798	25 171	26 727	109,1	103,6
Sociální pojištění a sociální náklady	7 928	9 934	10 042	10 650	134,3	107,2
Odpisy dlouhodobého majetku	6 208	6 208	6 269	6 208	100,0	100,0
Daň z příjmů	950	1 850	1 242	900	94,7	48,6
Ostatní náklady	5 374	56 438	55 244	6 129	114,0	10,9
Výsledek hospodaření po zdanění			74			
v tom: Výsledek hospodaření hlavní činnosti			-7 674	-6 000		
Výsledek hospodaření doplňkové (hospodářské) činnosti			7 748	6 000		
Podíl výnosů za vlast. výkony a za zboží na celkových nákladech v %	23,8	61,9	62,2	35,1	136,0	56,8
Podíl výnosů za vlastní výkony a za zboží na celkových nákladech (snižovaných o výši uložného odvodu z investičního fondu) v %	27,2	63,4	63,7	36,6	134,6	57,6
Podíl výnosů za vlastní výkony a za zboží na celkových nákladech (snižovaných o výši zúčtovávacích odpisů) v %	28,5	64,9	65,1	38,0	133,1	58,5
Výše uložného odvodu z investičního fondu dle § 28 zákona 250/2000 Sb.	3 221	3 221	3 221	3 221	100,0	100,0
Transfer na pořízení dlouhodobého majetku od zřizovatele						
Transfer na pořízení dlouhodobého majetku ze státního rozpočtu a státních fondů						
Počet pracovníků (průměrný přepracovaný stav) za rok	109,0	109,0	102,0	109,0	100,0	100,0
Průměrná mzda (v Kč)	18 729	19 723	20 565	20 433	109,1	103,6

V Brně dne: 30.1.2017

Zpracoval: Vladislava Surmanová

Stanovisko odvětvového odboru:

Schválili:

Mgr. ex. Mgr. Jana Tichá Janulíková, ředitelka

OK MMB BERE NA VĚDOMÍ

Aminka

Okresní úřad Brno
Městský úřad Brno
IČO: 00101460 DIČ: CZ 00101460

Komentář k návrhu rozpočtu ročního finančního plánu nákladů a výnosů příspěvkové organizace na rok 2017

Návrh vyrovnaného rozpočtu TICmB na rok 2017 je sestaven tak, aby byly dostatečně pokryty provozní potřeby organizace. Současně zahrnujeme do rozpočtu potřebu prostředků nezbytných na pokrytí zvýšených nákladů, které očekáváme v příštím roce. Je počítáno se skutečností, že případná ztráta hospodaření z hlavní činnosti bude vykryta ze zisku doplňkové činnosti.

Celkem návrh finančního plánu výnosů	83 397 tis. Kč
Celkem návrh finančního plánu nákladů	83 397 tis. Kč

V porovnání finančního plánu TICmB na rok 2016, s předkládaným návrhem ročního finančního plánu TICmB na rok 2017, je zřejmý významný nárůst vlastních výnosů i nákladů. Důvodem je začlenění každoročně zajišťované akce Brněnské vánoce do rozpočtu (v minulých letech bylo zařazeno až úpravou finančního plánu). Tím došlo k navýšení vlastních výnosů organizace a současně i jednotlivých položek nákladů o 11 000 tis. Kč.

V rozpočtu vlastních výnosů je zachyceno plánované navýšení příjmů ze vstupného a reklam zhruba ve výši 1 268 tis. Kč, ve stejné výši došlo i k navýšení nákladů. Zejména byla posílena položka služby, z toho opravy.

Celkem navýšení **vlastních výnosů** rozpočtované pro rok 2017 je ve výši 12 268 tis. Kč

Neinvestiční příspěvek od zřizovatele je, v porovnání FP 2016 a návrhu ročního finančního plánu 2017, navýšen o 5 180 tis. Kč. Z toho navýšení na platy včetně odvodů v celkové částce 1 680 tis. Kč, jedná se o navýšení, které bude pro rok 2017 z důvodu legislativních změn dle NV 316/2016 Sb.

Navýšení účelových příspěvků o částku 3 500 tis. Kč, z toho:

1/ Janáčkovo Brno – navýšení o 1 500 tis. Kč.

2/ Meeting Brno – navýšení o 1 000 tis. Kč.

3/ Na nájem a zvýšené provozní náklady po dobu rekonstrukce kina ART – navýšení o 800 tis. Kč.

4/ Folklorní rok – navýšení o 200 tis. Kč.

Snížení rozpočtu FP 2017 v porovnání s FP 2016 je u položky energie, kdy byl rozpočet 2017 stanoven s ohledem na dlouhodobou úsporu u této položky (centrální dodavatel – SMB).

Nárůst nákladové položky sociální pojištění a náklady – opětovné zavedení příspěvku zaměstnavatele na stravné od května 2016 a schválené navýšení tvorby FKSP z mezd pro rok 2017 o 0,5 % tj. tvorba fondu v celkové výši 2 % z mezd.

Navýšení položky mzdové náklady o 1 230 tis. Kč a položky sociální pojištění a náklady o 450 tis. Kč v důsledku legislativních změn.

V Brně dne: 30. 1. 2017

Zpracovala: Vladislava Surmanová

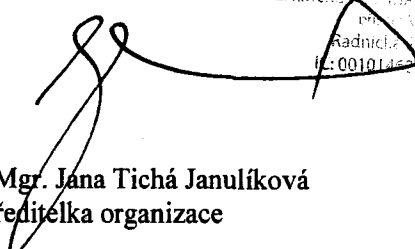
Mgr. et Mgr. Jana Tichá Janulíková
ředitelka organizace

Návrh rozpočtu - ročního finančního plánu nákladů a výnosů příspěvkové organizace na rok 2017

Příspěvková organizace: Kancelář architekta města Brna, p.o.

Správce rozpočtových prostředků: Úsek rozvoje města MMB

	Finanční plán 2016	Upravený fin. plán k 31. 12. 2016	Skutečnost k 31. 12. 2016	Návrh finančního plánu 2017	FP 2017/FP 2016 (v %)	FP 2017/ÚRP 2016 (v %)
Výnosy celkem	9 642	8 729	8 529	20 000	207,4	229,1
Výnosy z vlastních výkonů a zboží						
Ostatní výnosy						
Výnosy z transferů	9 642	8 729	8 529	20 000	207,4	229,1
<i>z toho:</i> Výnosy z transferů od zřizovatele	9 642	8 729	8 529	20 000	207,4	229,1
Výnosy z transferů od městských částí						
Výnosy z transferů ze státního rozpočtu a státních fondů						
Výnosy z transferů od jiných ÚSC a ostatních subjektů						
Náklady celkem	9 642	8 729	8 237	20 000	207,4	229,1
Spotřeba materiálu	802	520	269	1 039	129,6	199,8
Spotřeba energie	105	105	105	210	200,0	200,0
Služby	3 476	2 220	1 479	8 700	250,3	391,9
<i>z toho:</i> Opravy a udržování	320	220	1 372	100	31,3	45,5
Mzdové náklady	2 530	2 530	1 953	6 000	237,2	232,2
<i>z toho:</i> Náklady na platy	1 950	1 950	1 423	4 500	230,8	230,8
Sociální pojištění a sociální náklady	860	1 155	644	2 006	233,3	173,7
Odpisy dlouhodobého majetku	108	230	45	45	41,7	19,6
Daň z příjmů						
Ostatní náklady	1 761	1 969	3 742	2 000	113,6	101,6
Výsledek hospodaření po zdanění			292			
<i>z toho:</i> Výsledek hospodaření hlavní činnosti			292			
Výsledek hospodaření doplňkové (hospodářské) činnosti						
Podíl výnosů za vlastní výkony a za zboží a za zboží na celkových nákladech v %						
Podíl výnosů za vlastní výkony a za zboží na celkových nákladech (snížených o výši uložení odvodu z investičního fondu) v %						
Podíl výnosů za vlastní výkony a za zboží na celkových nákladech (snížených o výši zúčtovávacích odpisů) v %						
Výše uložení odvodu z investičního fondu dle § 28 zákona 250/2000 Sb.						
Transfer na pořízení dlouhodobého majetku od zřizovatele	358	1 471	1 423			
Transfer na pořízení dlouhodobého majetku ze státního rozpočtu a státních fondů						
Počet pracovníků (průměrný přepočtený stav) za rok	9,0	7,0	5,2	15,0	166,7	214,3
Průměrná mzda (v Kč)	18 056	23 214	22 804	25 000	138,5	107,7

V Brně dne: 31.1.2017

Zpracoval: Tereza Voltrová

Stanovisko odvětvového odboru: Úsek rozvoje města souhlasí

Schválili:

doc. Ing. arch. Michal Sedláček

Ing. Olga Nováková, vedoucí úseku

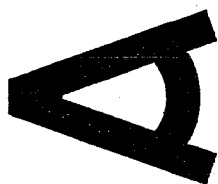

Kancelář
architekta
města Brna

KOMENTÁŘ K NÁVRHU ROZPOČTU FINANČNÍHO PLÁNU NÁKLADŮ A VÝNOSŮ KANCELÁŘE ARCHITEKTA MĚSTA BRNA, P.O. NA ROK 2017

V roce 2016 Kancelář architekta města Brna, p. o. (dále jen „KAM“) zajišťovala svoji činnost ze schváleného příspěvku ve výši 10 mil. Kč na běžné výdaje. KAM v roce 2016 teprve se svou činností začínal a tvořil svoji organizační strukturu. Na přelomu roku 2016 a 2017 bylo do KAM přijato nejvíce zaměstnanců. Očekává se tedy nárůst nákladů na všechny nákladové položky. Pro rok 2017 požadují 20 mil Kč, jako výchozí základnu pro přípravu a tvorbu finančního plánu.

V roce 2017 se předpokládá dobudování Kanceláře architekta města Brna po personální i technické stránce a rozvoj hlavní činnosti dle Zřizovací listiny, zejména zajišťovat:

- tvorbu územních celoměstských analytických a koncepčních dokumentů v oblasti územního plánování a rozvoje, urbanismu, infrastruktury a péče o veřejný prostor
- organizaci urbanistických a architektonických soutěží
- přípravu a zpracování Manuálu veřejných prostranství
- prezentaci, propagaci a komunikaci s veřejností v oblasti územního plánování a rozvoje, péče o veřejný prostor a infrastruktury prostorových informací
- průběžné plánování a tvorba zadání územního plánu

Předpokládané navýšení:

Finanční rozvaha na rok 2017 vychází z nákladů vynaložených v roce 2016 v době trvání červenec-prosinec. S ohledem k rozsáhle hlavní činnosti organizace a vzhledem k nárůstu zadaných pracovních úkolů a s tím spojený nárůst zaměstnanců, musí organizace alokovat větší finanční objem na následující položky:

Spotřebu materiálu a ostatní náklady: 2016 269,- a 3.742 / 2017: 1.039,- a 2.000 (v tis. Kč)

Tyto finanční prostředky budou použity na materiál (vybavení kancelářskými potřebami, čisticími a úklidovými prostředky, nákup drobného materiálu pro chod kanceláře), zajištění kancelářského a IT vybavení pro nové zaměstnance, drobné kancelářské vybavení, dovybavení zaměstnanců požadovaným softwarem.

Služby 2016: 1.479,- / 2017: 8.700,- (v tis. Kč)

Část prostředků bude použita na drobné opravy a údržbu prostorů pro zajištění bezkolizního chodu Kanceláře. Převažující část pak k naplnění hlavní činnosti Kanceláře – odborné konzultace, zpracování a prezentace podkladů, průzkumů, zajišťování vyjádření, organizaci urbanistických a architektonických soutěží apod.

Mzdové náklady 2016: 1.953,- / 2017: 6.000,- (v tis. Kč)

Finanční rozvaha vychází z předpokladu průběžného nárůstu zaměstnanců o přibližně 6 (od 01-05/2017) do celkového počtu 20 plných úvazků. Zohledňuje také postupný nárůst jednotlivých platů po uplynutí zkušební doby příslušných zaměstnanců. Nutností je vyhrazení finančních nákladů na mzdy odborných konzultantů s různou odborností.

V Brně dne 30.1.2017

zpracovala:
Tereza Voltrová

schválil:
doc. Ing. arch. Michal Sedláček
ředitel KAM

Návrh rozpočtu - ročního finančního plánu nákladů a výnosů příspěvkové organizace na rok 2017

Příspěvková organizace: Správa hřbitovů města Brna

Správce rozpočtových prostředků: Odbor životního prostředí

	Finanční plán 2016 (Z7/17, ZMB)	Upravený fin. plán k 31. 12. 2016	Skutečnost k 31. 12. 2016	Návrh finančního plánu 2017	FP 2017/FP 2016 (v %)	FP 2017/UJFP 2016 (v %)
Výnosy celkem	41 430	42 026	41 494	44 721	107,9	106,4
Výnosy z vlastních výkonů a zboží	7 900	7 900	8 207	7 900	100,0	100,0
Ostatní výnosy	3 500	3 500	2 938	4 000	114,3	114,3
Výnosy z transferů	30 030	30 626	30 349	32 821	109,3	107,2
z toho: Výnosy z transferů od zřizovatele	30 030	30 626	30 349	32 821	109,3	107,2
Výnosy z transferů od městských částí					0,0	0,0
Výnosy z transferů ze státního rozpočtu a státních fondů					0,0	0,0
Výnosy z transferů od jiných ÚSC a ostatních subjektů					0,0	0,0
Náklady celkem	41 430	42 026	40 938	44 721	107,9	106,4
Spotřeba materiálu	1 400	1 400	1 360	1 500	107,1	107,1
Spotřeba energie	2 400	2 400	2 471	2 500	104,2	104,2
Služby	13 564	14 024	12 559	14 230	104,9	101,5
z toho: Opravy a udržování	3 500	3 800	4 059	4 250	121,4	111,8
Mzdové náklady	12 486	12 586	12 820	13 906	111,4	110,5
z toho: Náklady na platy	12 286	12 386	12 554	13 606	110,7	109,8
Sociální pojištění a sociální náklady	5 000	5 036	5 195	5 635	112,7	111,9
Odpisy dlouhodobého majetku	3 880	3 880	3 976	4 250	109,5	109,5
Daň z příjmů	100	100	121	100	100,0	100,0
Ostatní náklady	2 600	2 600	2 436	2 600	100,0	100,0
Výsledek hospodaření po zdanění	0	0	556	0	0,0	0,0
v tom: Výsledek hospodaření hlavní činnosti	-200	-200	-16	-200	100,0	100,0
Výsledek hospodaření doplňkové (hospodářské) činnosti	200	200	572	200	100,0	100,0
Podíl výnosů za vlast. výkony a za zboží na celkových nákladech v %	19,1	18,8	20,0	17,7	92,6	94,0
Podíl výnosů za vlastní výkony a za zboží na celkových nákladech (snižovaných o výši uložného odvodu z investičního fondu) v %	19,1	18,8	20,0	17,7	92,6	94,0
Podíl výnosů za vlastní výkony a za zboží na celkových nákladech (snižovaných o výši zúčtovávacích odpisů) v %	21,0	20,7	22,2	19,5	92,8	94,3
Výše uložného odvodu z investičního fondu dle § 28 zákona 250/2000 Sb.					0,0	0,0
Transfer na pořízení dlouhodobého majetku od zřizovatele	4 950	10 290	10 206	5 930	119,8	57,6
Transfer na pořízení dlouhodobého majetku ze státního rozpočtu a státních fondů					0,0	0,0
Počet pracovníků (průměrný přepočtený stav) za rok	52,0	52,0	52,1	52,0	100,0	100,0
Průměrná mzda (v Kč)	19 689	19 849	20 080	21 804	110,7	109,8

V Brně dne: 31.1.2017

Zpracoval: Ing. Magda Krejčíková

Stanovisko odvětvového odboru:

Schválil: Ing. Marek Šamšula

MAGISTRÁT MĚSTA BRNA
Odbor životního prostředí
Kounicova 67
601 67 Brno

SPRÁVA HŘBITOVŮ MĚSTA BRNA

příspěvková organizace, Vídeňská 96, 639 00 Brno
zapsaná v OR vedeném Krajským soudem v Brně, odd.Pr, vložka 10

MAGISTRÁT MĚSTA BRNA	
Odbor životního prostředí	
Došlo dne	1
- 1 -02- 2017	
Č.j. MMB:	005/033/2017
Pril:	

Statutární město Brno
ing. Martin Vaněček
vedoucí OŽP MMB
Kounicova 67
601 67 Brno

Váš dopis značky/ze dne	Naše značka	Vyřizuje/linka	Datum
	Ř/037/17/MK	Ing.Krejčková 543210427	31.1.2017

Věc:
Finanční plán na rok 2017

V příloze zasílám tabulku Roční finanční plán nákladů a výnosů na rok 2017.

Pro rok 2017 schválilo Zastupitelstvo města Brna naši organizaci příspěvek na provoz ve výši 32 821 tis.Kč. V nákladech ani ve výnosech neočekáváme žádné výrazné odchylky proti roku 2016 kromě mezd, kde došlo k nárůstu o 10% vzhledem ke změnám tarifů a ke zvýšení příspěvku na mzdy s cílem zvýšit průměrné mzdy.

Z příspěvku na provoz jsou účelově určeny příspěvky:

- na regeneraci zeleně – 2 180 tis.Kč
- na koncepci rozvoje, obnovy a údržby zeleně - 885 tis.Kč
- na výměnu boxů na odpad - 360 tis.Kč
- na výměnu částí informačního systému na pohřebištích - 200 tis.Kč
- na pokrytí nákladů na mzdy – 430 tis.Kč
- na úpravu platových tarifů – 816 tis.Kč
- na zvýšení průměrných platů dělnických profesí – 570 tis.Kč

Pro rok 2017 schválilo ZMB naši organizaci příspěvek na investice ve výši 5 930 tis.Kč:

- rozšíření pohřebiště Slatina – 4 020 tis.Kč
- zřízení přístřešku u vstupu do obřadní síně na ÚH – 1310 tis.Kč
- vysokotlaký čistič – 600 tis.Kč

S pozdravem

Správa hřbitovů města Brna
příspěvková organizace
Vídeňská 96, 639 00 Brno
IČO: 621 61 598 DIČ: CZE2161598

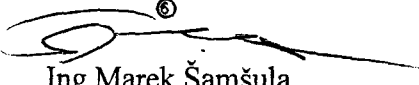
Ing. Marek Šamšula
ředitel

Návrh rozpočtu - ročního finančního plánu nákladů a výnosů příspěvkové organizace na rok 2017

Příspěvková organizace: Zoo Brno a stanice zájmových činností, příspěvková organizace

Správce rozpočtových prostředků: OŽP MMB

	Finanční plán 2016 (Z/17. ZNMB)	Upravený fin. plán k 31. 12. 2016	Skutečnost k 31. 12. 2016	Návrh finančního plánu 2017	FP 2017/FP 2016 (v %)	FP 2017/UFP 2016 (v %)
Výnosy celkem	84 972	93 988	96 643	91 725	107,9	97,6
Výnosy z vlastních výkonů a zboží	23 655	28 801	29 981	26 853	113,5	93,2
Ostatní výnosy	2 791	2 836	4 269	4 247	152,2	149,8
Výnosy z transferů	58 526	62 351	62 393	60 625	103,6	97,2
z toho: Výnosy z transferů od zřizovatele	53 354	55 805	57 119	55 208	103,5	98,9
Výnosy z transferů od městských částí	50	50	50	50		
Výnosy z transferů ze státního rozpočtu a státních fondů	5 172	6 496	5 224	5 417	104,7	83,4
Výnosy z transferů od jiných ÚSC a ostatních subjektů						
Náklady celkem	84 972	93 988	96 525	91 725	107,9	97,6
Spotřeba materiálu	8 681	9 766	9 278	8 589	98,9	87,9
Spotřeba energie	5 221	5 221	4 279	4 702	90,1	90,1
Služby	16 066	20 854	23 722	16 167	100,6	77,5
z toho: Opravy a udržování	5 270	9 189	11 232	5 757	109,2	62,7
Mzdové náklady	28 743	30 119	30 300	33 375	116,1	110,8
z toho: Náklady na platy	27 838	28 877	29 156	32 326	116,1	111,9
Sociální pojištění a sociální náklady	10 496	11 131	11 204	12 426	118,4	111,6
Odpisy dlouhodobého majetku	9 972	9 972	10 021	11 000	110,3	110,3
Daň z příjmů	50	50	-6	25	50,0	50,0
Ostatní náklady	5 743	6 875	7 727	5 441	94,7	79,1
Výsledek hospodaření po zdanění	0	0	118	0		
v tom: Výsledek hospodaření hlavní činnosti	-300	-300	-275	-300	100,0	100,0
Výsledek hospodaření doplňkové (hospodářské) činnosti	300	300	393	300	100,0	100,0
Podíl výnosů za vlastní výkony a za zboží na celkových nákladech v %	27,8	30,6	31,1	29,3	105,2	95,5
Podíl výnosů za vlastní výkony a za zboží na celkových nákladech (snižovaných o výši uložného odvodu z investičního fondu) v %	27,8	30,6	31,1	29,3	105,2	95,5
Podíl výnosů za vlastní výkony a za zboží na celkových nákladech (snižovaných o výši zúčtovávacích odpisů) v %	31,5	34,3	34,7	33,3	105,5	97,0
Výše uložného odvodu z investičního fondu dle § 28 zákona 250/2000 Sb.						
Transfer na pořízení dlouhodobého majetku od zřizovatele	1 500	14 500	14 500	35 700	2 380,0	246,2
Transfer na pořízení dlouhodobého majetku ze státního rozpočtu a státních fondů		200	200			
Počet pracovníků (průměrný přepočtený stav) za rok	113,0	113,0	112,0	121,0	107,1	107,1
Průměrná mzda (v Kč)	20 329	21 296	21 693	22 263	108,4	104,5

V Brně dne: 1.2.2017

Zpracoval: Glozneková Soňa

Stagovisko odvětvového odboru:

OŽP MMB souhlasí



Schválil:

MVDr. Martin Hovorka, Ph.D.

MAGISTRÁT MĚSTA BRNA

Odbor životního prostředí

Kounicova 67

601 67 Brno

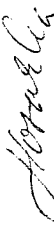

Zoo Brno a stanice zájmových činností,

příspěvková organizace

U zoologické zahrady 46

635 00 Brno

IČ: 00101451 · DIČ: CZ00101451

Odbor životního prostředí MMB
Ing. Nikola Dostálová
Kounicova 67
601 67 Brno

MAGISTRÁT MĚSTA BRNA	
Odbor životního prostředí	
Došlo dne	- 1 -02- 2017
Č.j. MMB:	0051566/2017
Příl.:	

Věc: Komentář k ročnímu plánu na rok 2017

V části výnosů dochází proti roku 2016 k poklesu výnosů celkem. Jsou nižší jak výnosy z transferů od zřizovatele, tak výnosy z vlastních výkonů a zboží. V roce 2016 byly zcela výjimečně příznivé klimatické podmínky pro návštěvu zoo hned od počátku roku a trvaly po celou sezonu včetně září, což bylo hlavní příčinou mimořádně vysoké návštěvnosti, která překročila 300 tis. osob. S tím souvisí i vyšší prodej upomínkových předmětů a občerstvení, provozované zoo. Předpokládáme, že tak vysoká návštěvnost v roce 2017 nebude. Celková výše účelových příspěvků je 9.770 tis. Kč - z toho 5.900 na udržitelnost projektů EU (nové expozice a SEV Hlídka) a, 2.500 tis. Kč na opravy komunikací.

Pokles výnosů se automaticky promítá do adekvátního poklesu celkových nákladů. Ve struktuře nákladů dochází k nárůstu odpisů v důsledku zařazování nových investic, mzdových nákladů a příslušných odvodů vzhledem ke zvyšování mzdových tarifů a zejména se zařazováním pracovníků, přidělených Úřadem práce. K poklesu nákladů dochází u služeb především vzhledem k menšímu čerpání prostředků na opravy a udržování.

Prostředky ve výši 35.700 tis. Kč, představující transfer na pořízení dlouhodobého majetku od zřizovatele, budou použity ve výši 700 tis. Kč na tři elektromobily, ve výši 10.500 tis. Kč na expozici lvů, ve výši 10.000 tis. Kč na expozici šimpanzů - II. etapa, ve výši 10.000 tis. Kč na likvidaci staveb v areálu Kníničky a ve výši 4.500 tis. Kč na rekonstrukci oplocení zoo.

Plánovaný počet pracovníků na rok 2016 je stejně jako v předchozích letech rozhodující měrou ovlivněn počtem pracovníků přidělených Úřadem práce. Jejich počet kolísá od 10 do 25 osob a smlouva na další období se uzavírá ve druhé polovině roku.

S pozdravem

V Brně dne 1.2.2017

Martin Hovorka
MVDr. Martin Hovorka, Ph.D.
ředitel

Zoo Brno a stanice zájmových činností,
příspěvková organizace
U zoologické zahrady 46
635 00 Brno
IČ: 00101451 DIČ: CZ00101451



Návrh rozpočtu - ročního finančního plánu nákladů a výnosů příspěvkové organizace na rok 2017

Příspěvková organizace: Veřejná zeleň města Brna, příspěvková organizace

Správce rozpočtových prostředků: OZP MMB

	Finanční plán 2016 (Z/17. ZMB)	Upravený fin. plán k 31. 12. 2016	Skutečnost k 31. 12. 2016	Návrh finančního plánu 2017	FP 2017/FP 2016 (%)	FP 2017/FP 2016 (%)
Výnosy celkem	53 475	55 030	56 584	55 811	104,4	101,4
Výnosy z vlastních výkonů a zboží	7 511	6 997	7 852	7 500	99,9	107,2
Ostatní výnosy	7 428	7 428	8 133	7 600	102,3	102,3
Výnosy z transferů	38 536	40 605	40 599	40 711	105,6	100,3
<i>z toho:</i> Výnosy z transferů od zřizovatele	37 030	38 905	38 905	39 011	105,3	100,3
Výnosy z transferů od městských částí					0,0	0,0
Výnosy z transferů ze státního rozpočtu a státních fondů					0,0	0,0
Výnosy z transferů od jiných ÚSC a ostatních subjektů	1 506	1 700	1 694	1 700	112,9	100,0
Náklady celkem	53 475	55 030	55 622	55 811	104,4	101,4
Spotřeba materiálu	6 000	5 779	6 142	6 100	101,7	105,6
Spotřeba energie	3 230	2 350	2 306	2 300	77,4	106,4
Služby	8 800	11 504	11 328	10 863	123,4	94,4
<i>z toho:</i> Opravy a udržování	5 492	7 139	6 831	7 900	143,8	110,7
Mzdové náklady	15 837	16 028	16 386	16 828	106,3	105,0
<i>z toho:</i> Náklady na platy	15 567	15 742	16 071	16 485	105,9	104,7
Sociální pojištění a sociální náklady	6 820	6 472	6 606	7 020	102,9	108,5
Odpisy dlouhodobého majetku	11 183	11 183	11 074	11 000	98,4	98,4
Daň z příjmů	100	250	365	100	100,0	40,0
Ostatní náklady	1 505	1 464	1 415	1 400	93,0	95,6
Výsledek hospodaření po zdanění	0	0	962	0	0,0	0,0
<i>z toho:</i> Výsledek hospodaření hlavní činnosti	-1 000	-1 000	-1 220	-1 000	100,0	100,0
Výsledek hospodaření doplňkové (hospodářské) činnosti	1 000	1 000	2 182	1 000	100,0	100,0
Podíl výnosů za vlastní výkony a za zboží na celkových nákladech v %	14,0	12,7	14,1	13,4	95,7	105,7
Podíl výnosů za vlastní výkony a za zboží na celkových nákladech (snižených o výši uloženeho odvodu z investičního fondu) v %	14,0	12,7	14,1	13,4	95,7	105,7
Podíl výnosů za vlastní výkony a za zboží na celkových nákladech (snižených o výši zúčtovávacích odpisů) v %	17,8	16,0	17,6	16,7	94,2	104,9
Výše uloženeho odvodu z investičního fondu dle § 28 zákona 250/2000 Sb					0,0	0,0
Transfer na pořízení dlouhodobého majetku od zřizovatele	4 349	5 849	5 849	28 000	643,8	478,7
Transfer na pořízení dlouhodobého majetku ze státního rozpočtu a státních fondů					0,0	0,0
Počet pracovníků (průměrný přepracovaný stav) za rok	53,0	53,0	52,5	55,0	103,8	103,8
Průměrná mzda (v Kč)	24 476	24 752	25 490	24 977	102,0	100,9

V Brně dne: 30. 1. 2017

Zpracoval: Jitka Svobodová

Stanovisko odpovědného odboru: OZP MMB *Svobodová*

Svobodová

Schválil: Ing. Jozef Kasala

Kasala

MAGISTRÁT MĚSTA BRNA
Odbor životního prostředí
Kounicova 67
601 67 Brno

Veřejná zeleň města Brna,
příspěvková organizace
Kounicova 1013/16a, 602 00 BRNO

MAGISTRÁT MĚSTA BRNA Odbor životního prostředí	
Došlo dne	31 -01- 2017
Č.j. MMB:	0048610/2017
Příl.:	

Magistrát města Brna
Odbor životního prostředí
Ing. Martin Vaněček
Kounicova 67
601 67 Brno

NAŠE ZNAČKA EPÚ/ 136 /2017

VYŘIZUJE/TELEFON
Svobodová/542444643

V BRNĚ DNE 30. 1. 2017

VĚC: Komentář k finančnímu plánu VZmB na rok 2017

Finanční plán VZmB na rok 2017 je sestaven jako vyrovnaný. Náklady se rovnají výnosům a to ve výši 55 711 tis. Kč.

1. Plánované výnosy

Tržby za vlastní výkony a za zboží vychází z dosud známých skutečností. Zároveň z předpokladu, že bude organizace úspěšná při získávání nových zakázek. Plán roku 2017 je oproti roku 2016 ponechán ve stejné výši, protože nám nejsou známy žádné větší zakázky, které by plán tržeb zvyšovaly.

Ostatní tržby jsou v roce 2017 mírně navýšeny o finance z veřejné sbírky, kterou pořádáme na podporu květin v městě Brně. Použití prostředků investičního fondu předpokládáme ve stejné výši jako v roce 2016.

Výnosy z transferů od zřizovatele na rok 2016 jsou stanoveny ve výši 39 011 tis. Kč. Oproti skutečnosti roku 2016 jsou vyšší o 106 tis. Kč. V letošním finančním plánu počítáme také s částkou 1 700 tis. Kč, která plyne z odpisů majetku předaného naší organizaci, který byl pořízený zřizovatelem z dotací ve výši poměrné části podle transferových podílů.

2. Plánované náklady

Plán roku 2017 je oproti původnímu plánu roku 2016 navýšen na úroveň výnosů.

Spotřeba materiálu je v roce 2017 naplánovaná na přibližné výši skutečnosti roku 2016. V jednotlivých položkách byl mírně navýšen rostlinný materiál a PHM ponížena byla oproti tomu položka ostatního materiálu, která ke konci roku vykazovala nižší plnění.

V oblasti spotřeby energie jsme naplánovali oproti roku 2016 snížení, které vyplynulo z výsledků roku 2016.

V položce služby celkem se oproti skutečnosti roku 2016 počítá se snížením celkových finančních nákladů.

Mzdové náklady jsme oproti roku 2016 navýšili přibližně o 1000 tis. Kč. Toto navýšení vzniká dalším navýšením platů zaměstnanců ve veřejné správě a také o navýšení počtu našich zaměstnanců z padesáti tří na padesát pět osob.

Sociální pojištění a sociální náklady jsou naplánovány oproti roku 2016 vyšší v důsledku zvýšení objemu mzdových nákladů.

Odpisy roku 2017 jsou určeny odpisovým plánem, který je vygenerován účetním programem a k němu jsou dopočítány odpisy majetku, který má naše organizace v plánu pořídit.

Ostatní náklady jsou plánovány na přibližné výši jako v roce 2016. V této oblasti naše organizace neplánuje vyšší náklady.

3. Investiční transfer

Nestavební investice – Venkovní gril v hodnotě 390 tis. Kč a přístroj na mikro injektáž stromů v hodnotě 110 tis. Kč.

Stavební investice – Kapucínské terasy v hodnotě 25 500 tis. Kč a pokračování investiční akce v parku Špilberk na severním svahu v hodnotě 2 000 tis. Kč.

S pozdravem

Veřejná zeleň města Brna,
příspěvková organizace
Kounicova 1013/16a, 602 00 BRNO

Ing. Jozef Kasala
ředitel

Návrh rozpočtu - ročního finančního plánu nákladů a výnosů příspěvkové organizace na rok 2017

Příspěvková organizace: Sdružení zdravotnických zařízení II Brno - celkem

Správce rozpočtových prostředků: Odbor zdraví MMB

	Finanční plán 2016 (Z/17. ZMB)	Upravený fin. plán k 31. 12. 2016	Skutečnost k 31. 12. 2016	Návrh finančního plánu 2017	FP 2017/FP 2016 (v %)	FP 2017/FP 2016 (v %)	v tis. Kč
Výnosy celkem	114 800	115 988	115 430	119 479	104,1	104,1	103,0
Výnosy z vlastních výkonů a zboží	75 721	75 721	76 155	80 200	105,9	105,9	105,9
Ostatní výnosy	5 000	3 914	2 922	4 526	90,5	90,5	115,6
Výnosy z transferů	34 079	36 353	36 353	34 753	102,0	102,0	95,6
<i>z toho:</i> Výnosy z transferů od zřizovatele	34 079	35 336	35 336	34 549	101,4	101,4	97,8
Výnosy z transferů od městských částí							
Výnosy z transferů ze státního rozpočtu a státních fondů		1 017	1 017	204			20,1
Výnosy z transferů od jiných ÚSC a ostatních subjektů							
Náklady celkem	114 800	115 988	113 274	119 479	104,1	104,1	103,0
Spotřeba materiálu	3 400	3 400	3 364	3 200	94,1	94,1	94,1
Spotřeba energie	4 800	4 800	4 766	5 000	104,2	104,2	104,2
Služby	8 000	7 500	7 129	5 800	72,5	72,5	77,3
<i>z toho:</i> Opravy a udržování	4 000	2 000	2 018	1 000	25,0	25,0	50,0
Mzdové náklady	67 000	67 000	63 373	69 800	104,2	104,2	104,2
<i>z toho:</i> Náklady na platy	64 600	64 600	62 069	68 400	105,9	105,9	105,9
Sociální pojištění a sociální náklady	24 000	24 000	23 496	25 800	107,5	107,5	107,5
Odpisy dlouhodobého majetku	3 636	3 728	3 713	4 879	134,2	134,2	130,9
Daň z příjmů			1 275				
Ostatní náklady	3 964	5 560	6 158	5 000	126,1	126,1	89,9
Výsledek hospodaření po zdanění			2 156				
<i>z toho:</i> Výsledek hospodaření hlavní činnosti			1 257				
Výsledek hospodaření doplňkové (hospodářské) činnosti			899				
Podíl výnosů za vlastní výkony a za zboží na celkových nákladech v %	66,0	65,3	67,2	67,1	101,8	101,8	102,8
Podíl výnosů za vlastní výkony a za zboží na celkových nákladech (snižovaných o výši uložného odvodu z investičního fondu) v %	66,0	65,3	67,2	67,1	101,8	101,8	102,8
Podíl výnosů za vlastní výkony a za zboží na celkových nákladech (snižovaných o výši zúčtovávacích odpisů) v %	68,1	67,5	69,5	70,0	102,7	102,7	103,8
Výše uložného odvodu z investičního fondu dle § 28 zákona 250/2000 Sb.							
Transfer na pořízení dlouhodobého majetku od zřizovatele		2 055	2 055	14 490			705,1
Transfer na pořízení dlouhodobého majetku ze státního rozpočtu a státních fondů		928	928				
Počet pracovníků (průměrný přepočtený stav) za rok	200,0	200,0	188,0	190,0	95,0	95,0	95,0
Průměrná mzda (v Kč)	26 917	26 917	27 513	30 000	111,5	111,5	111,5

V Brně dne: 30. 1. 2017

Zpracoval: Ing. Božena Marčíková

Stanovisko odpovědného odboru:

OZ MMB souhlasí



Schválil: MUDr. Kamila Krausová

Sdružení zdravotnických zařízení II
BRNO, p. o.
Zábrndpřelova 2/8, 611 41 BRNO
MUDr. Kamila KRAUSOVÁ
lečnice

KOMENTÁŘ
k ročnímu finančnímu plánu na rok 2017

V ročním finančním plánu na rok 2017 vycházíme ze schváleného finančního plánu na rok 2016 a ze skutečnosti k 31. 12. 2016 s přihlédnutím k přepokládaným změnám.

Organizaci tvoří Poliklinika Zahradníkova, Poliklinika Žerotínovo nám. a začleněná zařízení – Dětské rehabilitační centrum Kyjevská, jako součást DRC Kyjevská – Centrum zdravotně-sociální pomoci pro děti se specifickými potřebami a jejich rodiny (dále jen Centrum zdravotně-sociální pomoci), Dětské logopedické centrum Synkova a Dětské skupiny Františky Skaunicové, Fügnerova, Stamicova. 1. 1. 2017 byl zahájen provoz Dětské skupiny Zahradníkova.

1) Polikliniky

Ve výnosové a nákladové části finančního plánu obou poliklinik jsou zohledněny dopady privatizace činnosti lékařů. Během let 2013 - 2016 došlo k privatizaci 29 ambulancí lékařů a pracoviště RTG na poliklinice Zahradníkova a 29 ambulancí lékařů a pracoviště dětské fyzioterapie na poliklinice Žerotínovo nám. Tyto změny zásadním způsobem ovlivnily náklady a výnosy organizace.

Polikliniky jsou financovány z převážné části z vlastních výnosů od zdravotních pojišťoven za poskytnutou zdravotní péči. Příspěvek na provoz obou poliklinik činí 13 435 tis. Kč, z toho příjmy z nájmu činí 7 876 tis. Kč. V položce Výnosy z transferů ze státního rozpočtu a státních fondů je promítnuto časové rozlišení investičních transferů z roku 2016 – automobil pro domácí péči ve výši 70 tis. Kč a TZ budovy Zahradníkova 6 – 8 ve výši 12 tis. Kč.

V nákladové části dochází k mírnému navýšení mzdových nákladů v souvislosti se zvýšením platových tarifů od 1. 1. 2017, které je částečně kompenzováno snížením počtu pracovníků v souvislosti s ukončením pracovního poměru v rámci privatizace. Snížení dalších nákladových položek souvisí s privatizací lékařů jak na poliklinice Zahradníkova, tak na poliklinice Žerotínovo nám.

2) Stacionáře

Ve výnosech a nákladech dětských stacionářů nedochází k významným změnám, pouze u nákladů na energie v souvislosti se zateplením DLC Synkova se projevuje úspora, také je plánováno snížení nákladů na opravy v souvislosti s ukončením prací spojených s vestavbou logopedických ordinací. V souladu se zvýšením platových tarifů byly navýšeny prostředky na položkách týkajících se mezd. Příspěvek na provoz stacionářů pro rok 2017 je ve výši 10 242 Kč a na provoz Centra zdravotně-sociální pomoci ve výši 1 700 tis. Kč. Příspěvek na provoz Centra zdravotně-sociální pomoci je účelový a podléhá koncem roku vyúčtování. Celkem příspěvek na provoz stacionářů činí 11 942 tis. Kč. V položce Výnosy z transferů ze státního rozpočtu a státních fondů je promítnuto časové rozlišení investičních transferů z roku 2016 – zateplení DLC Synkova ve výši 122 tis. Kč.

Ve výnosech **Centra zdravotně-sociální pomoci** se počítá s částkou 600 tis. Kč – úhrady od ZP za poskytnutou logopedickou a psychologickou péči a úhrady od rodičů.

V nákladové části finančního plánu byl příspěvek na provoz od MMB a výnosy za platby od rodičů naplánovány především na úhradu mzdových a příslušných sociálních nákladů, dále pak na energie a odpisy nové přístavby a služby spojené s provozem.

3) Dětské skupiny

Ve výnosech a nákladech dětských skupin dochází k podstatným změnám v souvislosti s rozšířením počtu dětských skupin. Příspěvek na provoz pro rok 2017 činí 9 172 tis. Kč.

Celkem je pro rok 2017 plánován příspěvek na provoz ve výši 34 549 tis. Kč, transfer na rekonstrukci polikliniky Zahradníkova ve výši 14 490 tis. Kč. Finanční plán na rok 2017 je sestaven jako vyrovnaný.

V Brně dne 31. ledna 2017

Zpracovala: Ing. Božena Marčíková

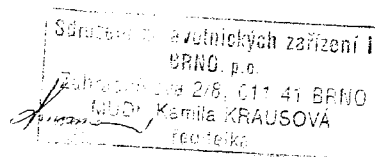

MUDr. Kamila Krausová
ředitelka SZZ II

Návrh rozpočtu - ročního finančního plánu nákladů a výnosů příspěvkové organizace na rok 2017

Příspěvková organizace: Nemocnice Milosrdných bratří, p.o.

Správce rozpočtových prostředků: Odbor zdraví MMB

	Finanční plán 2016 (Z/17, ZMB)	Upravený fin. plán k 31. 12. 2016	Skutečnost k 31. 12. 2016	Návrh finančního plánu 2017	FP 2017/FP 2016 (%)	FP 2017/FP 2016 (%)
Výnosy celkem	467 493	468 293	474 668	494 739	105,8	105,6
Výnosy z vlastních výkonů a zboží	455 046	455 046	460 657	482 014	105,9	105,9
Ostatní výnosy	997	997	1 722	500	50,2	50,2
Výnosy z transferů	11 450	12 250	12 289	12 225	106,8	99,8
<i>z toho:</i> Výnosy z transferů od zřizovatele	11 139	11 939	11 939	11 839	106,3	99,2
Výnosy z transferů od městských částí						
Výnosy z transferů ze státního rozpočtu a státních fondů			117	156		
Výnosy z transferů od jiných ÚSC a ostatních subjektů	311	311	233	230	74,0	74,0
Náklady celkem	467 493	468 293	474 227	494 739	105,8	105,6
Spotřeba materiálu	102 900	102 900	103 340	105 000	102,0	102,0
Spotřeba energie	16 500	16 500	15 104	17 000	103,0	103,0
Služby	46 500	46 500	42 888	43 000	92,5	92,5
<i>z toho:</i> Opravy a udržování	3 000	3 000	6 275	3 500	116,7	116,7
Mzdové náklady	206 460	206 460	214 206	225 900	109,4	109,4
<i>z toho:</i> Náklady na platy	182 000	182 000	189 584	201 562	110,7	110,7
Sociální pojištění a sociální náklady	73 794	73 794	76 349	82 309	111,5	111,5
Odpisy dlouhodobého majetku	14 889	14 889	15 616	15 530	104,3	104,3
Daně z příjmů	2 000	2 000	1 492	2 000	100,0	100,0
Ostatní náklady	4 450	5 250	5 232	4 000	89,9	76,2
Výsledek hospodaření po zdanění			441			
<i>z toho:</i> Výsledek hospodaření hlavní činnosti			441			
Výsledek hospodaření doplňkové (hospodářské) činnosti						
Podíl výnosů za vlast. výkony a za zboží na celkových nákladech v %	97,3	97,2	97,1	97,4	100,1	100,3
Podíl výnosů za vlastní výkony a za zboží na celkových nákladech (snižovaných o výši uloženého odvodu z investičního fondu) v %	97,3	97,2	97,1	97,4	100,1	100,3
Podíl výnosů za vlastní výkony a za zboží na celkových nákladech (snižovaných o výši zúčtovaných odpisů) v %	100,5	100,4	100,4	100,6	100,0	100,2
Výše uloženého odvodu z investičního fondu dle § 28 zákona 250/2000 Sb.						
Transfer na pořízení dlouhodobého majetku od zřizovatele	6 000	6 000	6 000	5 700	95,0	95,0
Transfer na pořízení dlouhodobého majetku ze státního rozpočtu a státních fondů						
Počet pracovníků (průměrný přepočtený stav) za rok	580,0	580,0	558,8	580,0	100,0	100,0
Průměrná mzda (v Kč)	26 149	26 149	28 274	28 960	110,7	110,7

V Brně dne: 1.2.2017

Zpracoval: Ing. Alice Lužová

Stanovisko odpovědného odboru:

Nemocnice Milosrdných bratří,
příspěvková organizace
Polní 3, 639 00 Brno

OZ MMB souhlasí

Schválil: MUDr. Josef Drbal

Komentář k návrhu ročního finančního plánu nákladů a výnosů příspěvkové organizace na rok 2017

Výnosy:

Výnosy za vlastní výkony

Plánované výnosy reflektují skutečnost za rok 2016 a předpokládaný reálný nárůst úhrad od zdravotních pojišťoven - v současné době probíhá upřesnění u konkrétních pojišťoven. Návrh úhradové vyhlášky pro rok 2017 zohledňuje plánovaný nárůst mezd ve zdravotnictví.

Ostatní výnosy

Jedná se o minoritní položku, která je tvořena zúčtováním fondů a z úroků.

V roce 2016 bylo do těchto výnosů zahrnuto proučtování Nadačního fondu Avast, které se pro rok 2017 neočekává.

Příspěvek na provoz

Příspěvek na provoz odpovídá strategii snižování provozního příspěvku z původní výše cca 48,5 mil. Kč v roce 2008.

Pro rok 2017 zůstává výše příspěvku na úrovni roku 2016. V souvislosti s požadavkem zřizovatele na očkování vybraných osob (sociální pracovníci, Městská policie apod.), které proběhlo v NMB, byla výše příspěvku navýšena (obdobně jako v roce 2016) na pokrytí těchto nákladů.

Náklady:

Spotřeba materiálu

Spotřeba materiálu koresponduje s plánem na rok 2016. V této oblasti dochází k optimalizaci cen v návaznosti na opakovaně prováděná výběrová řízení respektive průzkumy trhu.

Spotřeba energie

NMB se zapojila do společné veřejné soutěže na nákup energií, která proběhla 2.12.2016 a na základě tohoto výsledku se stanovuje odhad nákladů na energii v roce 2017 (předpokládané navýšení reflektuje cenový nárůst a vyšší energetické nároky). Nicméně nejenom výsledná cena, ale i mnoho dalších faktorů bude vstupovat do výsledných nákladů na spotřebu energie. U jednotlivých komodit předpokládáme nárůst spotřeby.

Služby

Plánované náklady na služby korespondují se skutečností roku 2016. V některých dílčích položkách budou tyto náklady poníženy v důsledku probíhajících veřejných soutěží, v jiných je naopak očekávaný nárůst.

Služby - jen opravy

Náklady na opravy pro rok 2017 plánujeme omezit na nezbytné minimum, nicméně monitorujeme položky, u kterých se předvídá riziko havárie a nutnost možných oprav. Současně minimalizujeme opravy v oblasti stavební s cílem řešit je systémovými rekonstrukcemi.

Mzdové náklady

Mzdové náklady plánujeme navýšit v souladu se schváleným nařízením vlády v oblasti mezd na rok 2017 - samotná realizace však s největší pravděpodobností bude znamenat snížení nákladů na mimotarifní složky platu proti loňskému roku.

Sociální pojištění a sociální náklady

Náklady na sociální pojištění korespondují se mzdovými náklady.

Odpisy

V návrhu plánu odpisů na rok 2017 jsou promítnuty i odpisy plánovaných stavebních investic a nákupů přístrojové techniky.

Daň z příjmů

Z důvodu rozdílu mezi daňovými a účetními odpisy vzniká základ pro daň z příjmu právnických osob.

Ostatní náklady

Ostatní náklady tvoří minoritní položku a zůstávají v úrovni plánu roku 2016.

Výsledek hospodaření

Finanční plán na rok 2017 je sestaven jako vyrovnaný.

Transfer na pořízení dlouhodobého majetku od zřizovatele

Zastupitelstvo města Brna na svém zasedání Z7/24 dne 13.12.2016 schválilo pro nemocnici finanční prostředky v celkové výši 5.700 tis. Kč na nestavební investice. Současně zastupitelstvo města Brna Z7/22 na svém zasedání dne 11.10.2016 schválilo rozpočtové opatření, kterým se převedlo část investičního transferu, určeného pro nestavební investice na rok 2016, ve výši 1.323 tis. Kč na investiční transfer pro ORG 2923 "Rekonstrukce v objektu NMB" - pro rok 2017 zbývá 1 mil Kč.

Počet pracovníků

Plánovaný průměrný přepočtený počet pracovníků v roce 2017 odpovídá potřebám nutných k zajištění kvalitních zdravotních služeb.

V Brně dne: 1.2.2017

Zpracovala: Ing. Alice Lužová
náměstkyně pro ekonomiku

Schválil: MUDr. Josef Drbal
ředitel nemocnice

Stanovisko odvětvového odboru:

OZ MMB souhlasí

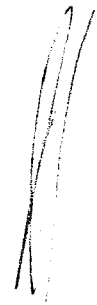
Nemocnice Milosrdných bratří
příspěvková organizace
602 00 Brno, Paltov č. 3

Návrh rozpočtu - ročního finančního plánu nákladů a výnosů příspěvkové organizace na rok 2017

Příspěvková organizace: Úrazová nemocnice v Brně

Správce rozpočtových prostředků: Odbor zdraví

	Finanční plán 2016 (Z/1/7. ZMB)	Upravený fin. plán k.31.12.2016	Skutečnost k.31.12.2016	Návrh finančního plánu 2017	FP 2017/FP 2016 (v %)	FP 2017/ÚFP 2016 (v %)
Výnosy celkem	433 180	524 949	524 960	500 120	115,5	95,3
Výnosy z vlastních výkonů a zboží	410 215	422 460	422 464	446 020	108,7	105,6
Ostatní výnosy	2 500	1 480	1 487	1 310	52,4	88,5
Výnosy z transferů	20 465	101 009	101 009	52 790	258,0	52,3
<i>z toho:</i> Výnosy z transferů od zřizovatele	18 500	98 004	98 004	49 900	269,7	50,9
Výnosy z transferů od městských částí	1 884	2 928	2 928	2 820	149,7	96,3
Výnosy z transferů ze státního rozpočtu a státních fondů	81	77	77	70	86,4	90,9
Výnosy z transferů od jiných ÚSC a ostatních subjektů						
Náklady celkem	474 600	476 865	476 841	500 120	105,4	104,9
Spotřeba materiálu	112 000	112 385	112 382	110 400	98,6	98,2
Spotřeba energie	12 200	11 815	11 812	12 050	98,8	102,0
Služby	45 000	45 595	45 593	45 600	101,3	100,0
<i>z toho:</i> Opravy a udržování	8 000	8 000	8 774	8 000	100,0	90,9
Mzdové náklady	208 800	207 595	207 592	227 000	108,7	109,3
<i>z toho:</i> Náklady na platy	198 273	197 210	197 206	217 000	109,4	110,0
Sociální pojištění a sociální náklady	75 168	75 135	75 131	82 500	109,8	109,8
Odpisy dlouhodobého majetku	18 234	18 275	18 273	19 065	104,6	104,3
Daň z příjmů		3 540	3 537	1 005	28,4	28,4
Ostatní náklady	3 198	2 525	2 521	2 500	78,2	99,0
Výsledek hospodaření po zdanění	-41 420	48 084	48 119			
<i>z toho:</i> Výsledek hospodaření hlavní činnosti	-41 420	48 084	48 119			
Výsledek hospodaření doplňkové (hospodářské) činnosti						
Podíl výnosů za vlast. výkony a za zboží na celkových nákladech v %	86,4	88,6	88,6	89,2	103,2	100,7
Podíl výnosů za vlastní výkony a za zboží na celkových nákladech (snižovaných o výši uloženého odvodu z investičního fondu) v %	86,4	88,6	88,6	89,2	103,2	100,7
Podíl výnosů za vlastní výkony a za zboží na celkových nákladech (snižovaných o výši zúčtovaných odpisů) v %	89,9	92,1	92,1	92,7	103,1	100,6
Výše uloženého odvodu z investičního fondu dle § 28 zákona 250/2000 Sb.						
Transfer na pořízení dlouhodobého majetku od zřizovatele	200	6 000	5 999	10 000	5 000,0	166,7
Transfer na pořízení dlouhodobého majetku ze státního rozpočtu a státních fondů						
Počet pracovníků (průměrný přepočtený stav) za rok	507,0	506,1	506,1	500,0	98,6	98,8
Průměrná mzda (v Kč)	32 589	32 472	32 471	36 167	111,0	111,4

v tis. Kč

V Brně dne: 31.1.2017

Zpracoval: Ing. Milošlav Kavka, MBA

Stavisko odvětvového odboru:

OZ MMB souhlasí

Ing. Zdeněk Bušík, MBA

Schválil: Ing. Zdeněk Bušík, MBA



Úrazová nemocnice v Brně
662 50 BRNO, Ponávka 6
Ing. Zdeněk Bušík, MBA
ředitel



Vážená paní
MUDr. Zora Prosková
Vedoucí odboru zdraví
Magistrátu města Brna
Dominikánské nám. 3
601 67 B r n o

V Brně dne 31. 1. 2017

Věc: Komentář k Návrhu rozpočtu – ročního finančního plánu Úrazové nemocnice v Brně na období 2017

Vážená paní doktorko.

Návrh finančního plánu na rok 2017 byl sestaven s předpokladem vyrovnaného hospodaření.

Na základě střednědobého plánu je pro období roku 2017 počítáno s poskytnutím finančních prostředků od zřizovatele ve výši 49,9 mil. Kč, který se Úrazová nemocnice bude v rámci prováděných nápravných opatření snažit snížit.

Dále je do plánu zapracován transfer na pořízení dlouhodobého majetku od zřizovatele ve výši 10 mil. Kč, který byl poskytnut na základě úspory 10 mil. Kč z provozního příspěvku z roku 2016. Bude použit na obměnu přístrojové techniky.

Úhradová vyhláška na rok 2017 přináší vyšší výnosy, ale ty mají hlavně pokrývat zvýšení mzdových nákladů na základě nařízení vlády. V oblasti vlastních výkonů předpokládáme efektivnější využití vlastních zdrojů.

Předpokládáme další kontinuální snižování materiálových nákladů v nemocnici. Uvědomujeme si, že dosahování úspor nákladů bude stále složitější, neboť většina komodit je a bude dodávána za ceny stanovené na základě uskutečněných veřejných soutěží.

Náklady na energie a služby v roce 2017 plánujeme ve výši plánu roku 2016.

Novou položkou je plánování daně z příjmu, která vzniká rozdílem mezi daňovými a účetními odpisy.

S pozdravem

Ing. Zdeněk Bušík, MBA
ředitel ÚN v Brně

Úrazová nemocnice v Brně
662 50 BRNO, Ponávka 6
Ing. Zdeněk Bušík, MBA
ředitel

Návrh rozpočtu - ročního finančního plánu nákladů a výnosů příspěvkové organizace na rok 2017

Příspěvková organizace: Chovánek - dětské centrum rodinného typu, příspěvková organizace, Vejrostova 1361/8, 635 00 Brno - Bystrc

Správce rozpočtových prostředků: Magistrát města Brna, Odbor zdraví

	Finanční plán 2016 (Z7/17. ZMB)	Upravený fin. plán k 31. 12. 2016	Skutečnost k 31. 12. 2016	Návrh finančního plánu 2017	FP 2017/FP 2016 (v %)	FP 2017/UFP 2016 (v %)
Výnosy celkem	51 633	53 330	50 396	53 402	103,4	100,1
Výnosy z vlastních výkonů a zboží	7 200	8 600	7 200	7 200	100,0	83,7
Ostatní výnosy	2 429	2 429	790	2 392	98,5	98,5
Výnosy z transferů	42 004	42 301	42 301	43 810	104,3	103,6
z toho: Výnosy z transferů od zřizovatele	42 004	42 301	42 301	43 810	104,3	103,6
Výnosy z transferů od městských částí						
Výnosy z transferů ze státního rozpočtu a státních fondů						
Výnosy z transferů od jiných ÚSC a ostatních subjektů						
Náklady celkem	51 633	53 330	48 644	53 402	103,4	100,1
Spotřeba materiálu	3 700	4 200	4 137	3 987	107,8	94,9
Spotřeba energie	1 700	1 700	1 340	1 400	82,4	82,4
Služby	2 700	2 700	2 441	2 700	100,0	100,0
z toho: Opravy a udržování	600	600	311	600	100,0	100,0
Mzdové náklady	29 409	29 629	26 887	30 737	104,5	103,7
z toho: Náklady na platy	28 146	28 366	25 403	29 474	104,7	103,9
Sociální pojištění a sociální náklady	10 590	10 667	9 554	11 068	104,5	103,8
Odpisy dlouhodobého majetku	2 534	2 534	2 534	2 510	99,1	99,1
Daň z příjmů	300	300	237			
Ostatní náklady	1 000	1 600	1 514	1 000	100,0	62,5
Výsledek hospodaření po zdanění			1 752			
v tom: Výsledek hospodaření hlavní činnosti			1 752			
Výsledek hospodaření doplňkové (hospodářské) činnosti						
Podíl výnosů za vlastní výkony a za zboží na celkových nákladech v %	13,9	16,1	15,0	13,5	96,7	83,6
Podíl výnosů za vlastní výkony a za zboží na celkových nákladech (snižovaných o výši uložného odvodu z investičního fondu) v %	14,6	16,9	15,8	14,1	96,6	83,6
Podíl výnosů za vlastní výkony a za zboží na celkových nákladech (snižovaných o výši zúčtovávacích odpisů) v %	14,7	16,9	15,8	14,1	96,5	83,6
Výše uložného odvodu z investičního fondu dle § 28 zákona 250/2000 Sb.	2 473	2 473	2 473	2 497	101,0	101,0
Transfer na pořízení dlouhodobého majetku od zřizovatele						
Transfer na pořízení dlouhodobého majetku ze státního rozpočtu a státních fondů						
Počet pracovníků (průměrný přepočtený stav) za rok	90,0	90,0	85,2	90,0	100,0	100,0
Průměrná mzda (v Kč)	26 061	26 265	24 849	27 291	104,7	103,9

V Brně dne: 26. ledna 2017

Zpracoval: Fialová Věra

Stanovisko odvětvového odboru:

OZ MMB souhlasí

Schválili:

Ing. Eva Spáčilová Pilátová, ředitelka



CHOVANĚK
dětské centrum rodinného typu
příspěvková organizace

Magistrát města Brna
Odbor zdraví
Dominikánské nám. 3
601 67 Brno

Brno 26. ledna 2017

Návrh rozpočtu na rok 2017

Chovaněk – dětské centrum rodinného typu, příspěvková organizace, je zdravotnické zařízení s nepřetržitým provozem. Naším hlavní činností je zajištění péče zdravotní, sociální a pedagogické ohroženým dětem a jejich rodinám, jimž nelze zajistit řádnou péči v rodinném prostředí.

Ve finančním plánu na rok 2017 počítáme s neinvestičním příspěvkem od zřizovatele ve výši 43 810 tis.

Kč.

Výnosy

↘ **Výnosy z vlastních výkonů a služeb**

Zde jsou promítnuty platby za pobyt dětí v Chovaněku, v Zařízení pro děti vyžadující okamžitou pomoc, v dětské skupině a dávky státní sociální podpory. Jejich výše je závislá na počtu dětí umístěných v našem zařízení.

↘ **Ostatní výnosy**

Jedná se o dary určené pro děti, úroky apod.

Náklady

↘ **Spotřeba materiálu**

Zde jsou započítány položky jako potraviny, léky, zdravotnický materiál, plenkové kalhotky, čisticí prostředky, oblečení, kancelářské potřeby, výtvarné a školní potřeby pro děti, PHM apod.

↘ **Spotřeba energií**

Spotřeba energií vychází ze skutečné spotřeby.

↘ **Služby**

Zde je počítáno se stejnou výší jako v letošním roce. Propočet vychází se skutečnosti z tohoto roku. Jedná se především o služby jako telefonní hovory, poštovné, odvoz a uložení odpadu, pobyty dětí, kontroly a revize, služby výpočetní techniky, doprava, lékařské prohlídky, školení apod.

↘ **Opravy**

U oprav počítáme zhruba se stejnou výší i s ohledem na to, že skončila záruční doba zařízení v našem objektu a tím se začínají navyšovat požadavky na různé drobné opravy.

↘ **Mzdové náklady**

V rozpočtu na rok 2017 je počítáno s navýšením s ohledem na to, že budou tarifní platy zaměstnanců ve zdravotnictví o 10% zvýšeny. Naše zařízení počítá se stejným počtem zaměstnanců jako v roce letošním.

↘ **Odpisy dlouhodobého majetku**

Odpisy budou prováděny podle odpisového plánu na rok 2017. S ohledem na profinancování těchto odpisů navrhujeme čerpání z investičního fondu.

↘ **Ostatní náklady**

Do těchto nákladů je započítány odpisy drobného majetku, pojistné a především na konci roku opravy pohledávek a odpisy pohledávek.

Zpracoval:
Fialová Věra

Fialová

Chovaněk - dětské centrum rodinného typu,
příspěvková organizace

Vejrostova 1361/8, 635 00 Brno - Bysčice

IČO: 48512486

Zaps. v OR veř. KS Brno odd. Pr. 1/17

Ing. Eva Spáčilová Piliátová
ředitelka

Návrh rozpočtu - ročního finančního plánu nákladů a výnosů příspěvkové organizace na rok 2017

Příspěvková organizace: DROM, romské středisko

Správce rozpočtových prostředků: Odbor sociální péče ORJ 7200

	Finanční plán 2016 (Z7/17, ZMB)	Upravený fin. plán k 31. 12. 2016	Skutečnost k 31. 12. 2016	Návrh finančního plánu 2017	FP 2017/FP 2016 (v %)	FP 2017/UFP 2016 (v %)	v tis. Kč
Výnosy celkem	13 777	14 682	14 682	16 483	119,6	112,3	
Výnosy z vlastních výkonů a zboží							
Ostatní výnosy	188	33	33	100	53,2	303,0	
Výnosy z transferů	13 589	14 649	14 649	16 383	120,6	111,8	
z toho: Výnosy z transferů od zřizovatele	5 650	5 933	5 933	6 094	107,9	102,7	
Výnosy z transferů od městských částí							
Výnosy z transferů ze státního rozpočtu a státních fondů	3 862	2 752	2 752	4 991	129,2	181,4	
Výnosy z transferů od jiných ÚSC a ostatních subjektů	4 077	5 964	5 964	5 298	129,9	88,8	
Náklady celkem	13 777	14 682	14 682	16 483	119,6	112,3	
Spotřeba materiálu	593	430	425	330	55,6	76,7	
Spotřeba energie	525	470	468	560	106,7	119,1	
Služby	1 429	1 500	1 498	1 693	118,5	112,9	
z toho: Opravy a udržování	150	140	130	200	133,3	142,9	
Mzdové náklady	8 239	8 360	8 352	9 549	115,9	114,2	
z toho: Náklady na platy	7 296	7 400	7 368	8 650	118,6	116,9	
Sociální pojištění a sociální náklady	2 704	2 720	2 713	3 276	121,2	120,4	
Odpisy dlouhodobého majetku	225	613	613	833	370,2	135,9	
Daň z příjmů							
Ostatní náklady	62	589	583	242	390,3	41,1	
Výsledek hospodaření po zdanění							
v tom: Výsledek hospodaření hlavní činnosti				30			
Výsledek hospodaření doplňkové (hospodářské) činnosti				30			
Podíl výnosů za vlast. výkony a za zboží na celkových nákladech v %							
Podíl výnosů za vlastní výkony a za zboží na celkových nákladech (snížených o výši uloženeho odvodu z investičního fondu) v %							
Podíl výnosů za vlastní výkony a za zboží na celkových nákladech (snížených o výši zaučtovaných odpisů) v %							
Výše uloženeho odvodu z investičního fondu dle § 28 zákona 250/2000 Sb.							
Transfer na pořízení dlouhodobého majetku od zřizovatele							
Transfer na pořízení dlouhodobého majetku ze státního rozpočtu a státních fondů							
Počet pracovníků (průměrný přepočtený stav) za rok	32,0	34,0	34,0	37,0	115,6	108,8	
Průměrná mzda (v Kč)	19 000	18 137	18 059	19 482	102,5	107,4	

V Brně dne: 30. 1. 2017

Zpracoval: Ing. Irena Gruberová

Stanovisko odvětvového odboru: Odbor sociální péče souhlasí.

Schválil:

Miroslav Zima

PaedDr. Jan Polák, CSc., vedoucí OSP MMB

DROM, romské středisko
Hvězďová 9, 602 00 Brno
Tel.: 545 211 576
IČ: 70892181

Příspěvková organizace: DROM, romské středisko

Komentář k finančnímu plánu na rok 2017

Výnosy

Čerpání fondů	100 tis. Kč
Ostatní výnosy	100 tis. Kč
Neinvestiční příspěvek MMB na rok 2017	6 094 tis. Kč
Výnosy z transferů od zřizovatele	6 094 tis. Kč
Dotace z OP Zaměstnanost na projekt „Naše nová cesta“ - jedná se o projekt v trvání 36 měsíců, datum zahájení je 1.9.2016, datum ukončení 31.8.2019, celková dotace činí 5 305 tis. Kč, z toho v roce 2016 bylo vyčerpáno 538 tis. Kč a 3 334 tis. Kč bude čerpáno v letech 2018-2019	1 433 tis. Kč
Dotace z OP VVV- podíl na celoměstském projektu „Rovný přístup k předškolnímu vzdělávání ve městě Brně“ - jedná se o projekt v trvání 36 měsíců, datum zahájení je 1.1.2017, datum ukončení 31.12.2019, celková dotace činí 1 486 tis. Kč, v letech 2018-2019 se předpokládá čerpání ve výši 990 tis. Kč	496 tis. Kč
Rozevření investičního transferu - Nízkoprahové centrum, park HVĚZDIČKA, sestava kancelářských stolů a 3 LCD monitor byly pořízeny částečně z transferu, proto se částka připadající na transfer zúčtovává na účty 403/672 v souladu s původ. účtováním u zřizovatele.	638 tis. Kč
Státní příspěvek od ÚP ČR, krajská pobočka Brno na výkon pěstounské péče	1 344 tis. Kč
Příspěvek od ÚP ČR na vytvoření 6 pracovních míst v rámci VPP	1 080 tis. Kč
Výnosy z transferů ze státního rozpočtu a státních fondů	4 991 tis. Kč
Dotace na sociální služby podle § 101a zákona o sociálních službách z JMK - Nízkoprahové zařízení pro děti a mládež	2 277 tis. Kč
Dotace na sociální služby podle § 101a Zákona o sociálních službách z JMK - Terénní sociální práce Brno	1 854 tis. Kč
Dotace na sociální služby podle § 101a Zákona o sociálních službách z JMK - Zdravotně sociální pomoc	858 tis. Kč
Dotace na sociální služby podle § 105 Zákona o sociálních službách z JMK - Nízkoprahové zařízení pro děti a mládež	110 tis. Kč
Dotace na sociální služby podle § 105 Zákona o sociálních službách z JMK - Terénní sociální práce Brno	89 tis. Kč
Dotace na sociální služby podle § 105 Zákona o sociálních službách z JMK - Zdravotně sociální pomoc	41 tis. Kč
Příspěvek na projekt „We and our history!“ z výzvy Europe for citizens vyhlášené Evropskou komisí - projekt byl zahájen v roce 2015 a prodloužen do 31.1.2017	20 tis. Kč
Příspěvek na projekt „Preventivní a sebezvojové aktivity pro děti“ z nadačního fondu AGROFERT - projekt byl zahájen v roce 2016 a trvá do 31.3.2017	34 tis. Kč
Příspěvek z grantového programu „Bertík pomáhá 2017“ na projekt „S Bertíkem kolem světa“	15 tis. Kč
Výnosy z transferů z jiných ÚSC a ostatních subjektů	5 298 tis. Kč
Výnosy z transferů	16 383 tis. Kč
VÝNOSY CELKEM	16 483 tis. Kč

Náklady

Zvýšení nákladů souvisí se **zahájením projektů** financovaných z OP Zaměstnanost a OP VVV. Navýšení nákladů na platy oproti roku 2016 souvisí se rovněž se změnou platových tarifů dle Nařízení vlády č. 316/2016 a s navýšením počtu zaměstnanců s vyšší kvalifikací a tím i vyšším platovým tarifem.

V Brně dne 30. 1. 2017

Zpracoval: Ing. Irena Gruberová

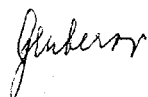

DROM, romské středisko
Hvězdová 9, 602 00 Brno
Tel.: 545 211 576
IČ: 70892181



Miroslav Zima
ředitel

Návrh rozpočtu - ročního finančního plánu nákladů a výnosů příspěvkové organizace na rok 2017

Příspěvková organizace: Centrum sociálních služeb, příspěvková organizace

Správce rozpočtových prostředků: Odbor sociální péče ORJ 7200

	Finanční plán 2016 (Z/117, ZMB)	Upravený fin. plán k 31. 12. 2016	Skutečnost k 31. 12. 2016	Návrh finančního plánu 2017	FP 2017/FP 2016 (v %)	FP 2017/ÚPP 2016 (v %)
Výnosy celkem	120 840	125 750	125 757	126 868	105,0	100,9
Výnosy z vlastních výkonů a zboží	16 200	20 876	20 876	27 185	167,8	130,2
Ostatní výnosy	1 704	236	236			
Výnosy z transferů od zřizovatele	102 936	104 648	104 648	99 683	96,8	95,3
Výnosy z transferů od městských částí	87 056	89 153	89 153	83 652	96,1	93,8
Výnosy z transferů ze státního rozpočtu a státních fondů		135	135	231		171,1
Výnosy z transferů od jiných ÚSC a ostatních subjektů	15 880	15 350	15 357	15 800	99,5	102,9
Náklady celkem	120 840	125 750	125 330	126 868	105,0	100,9
Spotřeba materiálu	6 000	5 590	5 319	5 500	91,7	98,4
Spotřeba energie	5 300	4 300	4 190	4 300	81,1	100,0
Služby	18 785	24 507	24 476	21 709	115,6	88,6
z toho: Opravy a udržování	6 500	13 025	13 023	10 000	153,8	76,8
Mzdové náklady	61 600	61 650	61 650	61 650	102,7	106,0
z toho: Náklady na platy	61 600	59 940	59 936	63 600	103,2	106,1
Sociální pojištění a sociální náklady	22 990	22 720	22 719	24 120	104,9	106,2
Odpisy dlouhodobého majetku	1 333	1 903	1 903	2 309	173,2	121,3
Daň z příjmů						
Ostatní náklady	2 782	5 080	5 079	3 580	128,7	70,5
Výsledek hospodaření po zdanění						
v tom: Výsledek hospodaření hlavní činnosti		427	427			
Výsledek hospodaření doplňkové (hospodářské) činnosti						
Podíl výnosů za vlast. výkony a za zboží na celkových nákladech v %	13,4	16,6	16,7	21,4	159,8	129,1
Podíl výnosů za vlastní výkony a za zboží na celkových nákladech (snižovaných o výši uložného odvodu z investičního fondu) v %	13,4	16,6	16,7	21,4	159,8	129,1
Podíl výnosů za vlastní výkony a za zboží na celkových nákladech (snižovaných o výši zúčtovávacích odpisů) v %	13,6	16,9	16,9	21,8	161,0	129,5
Výše uložného odvodu z investičního fondu dle § 28 zákona 250/2000 Sb.						
Transfer na pořízení dlouhodobého majetku od zřizovatele	520	520	500	800	153,8	153,8
Transfer na pořízení dlouhodobého majetku ze státního rozpočtu a státních fondů						
Počet pracovníků (průměrný přepočtený stav) za rok	227,0	223,5	223,5	227,0	100,0	101,6
Průměrná mzda (v Kč)	22 614	22 349	22 348	23 348	103,2	104,5

V Brně dne: 30. 1. 2017

Zpracoval: Mgr. Dagmar Mazurová

Stanovisko odpovědného odboru: Odbor sociální péče souhlasí.

PaedDr. Jan P. o. ř. k. CSg., vedoucí OSP MMB



Schválil: Ing. Ivo Sedláček



Centrum sociálních služeb,
příspěvková organizace
Sejkorova 2723/6, 636 00 Brno
Ing. Ivo Sedláček
ředitel organizace

**Komentář k finančnímu plánu 2017****Rozdíly ve výnosech:**

Účet	2016 skutečnost	2017 FP	Komentář
602, Výnosy za vlastní výkony a za služby	20 876	27 635	nárůst + 6 759 tis. Kč, výnosy z IP OPZ (2017 za 12 měs. cca 9 000, 2016 za 4 měs. 2 891), SB Zámečnická (cca 200 tis. Kč) tísňové volání (cca 450 tis. Kč),
602, ostatní výnosy	236	0	snížení – 236 tis. Kč, jedná se o dary, pojistná plnění (mimořádný výnos),
672 výnosy z transferů od zřizovatele	89 153	85 520	snížení – 3 633 tis. Kč, účelové dotace 2016 (-2 097 tis. Kč), výnosy z IP (-6 510 tis. Kč), SB (Sdílené bydlení) Zámečnická (nové činnosti +1 008 tis. Kč), nárůst HM (+2 098 tis. Kč), tísňové volání (+1 868 tis. Kč),
672 výnosy z transferů od jiných ÚSC	11 308	12 334	nárůst + 1 026 tis. Kč, schválená dotace ze SR (MPSV) dle § 101a, zákona č. 108/2006 Sb.,
672 výnosy z transferů od jiných ÚSC	1 948	1 466	snížení - 482 tis. Kč schválená dotace kraje dle § 105, zákona č. 108/2006 Sb.,
672 výnosy z transferů od jiných ÚSC	2 101	2 000	snížení – 101 tis. Kč příspěvek na provoz KC Hapalova dle zák.č. 359/1999 Sb., soc.právně ochr.dětí (výše dle obsazenosti),
672 výnosy z transferů ze SR	135	231	zvýšení + 96 tis. Kč časové rozlišení investičního transferu (rekonstrukce BD Francouzská).

Rozdíly v nákladech:

Účet	2016 skutečnost	2017 FP	Komentář
501 spotřeba materiálu	5 319	5 500	nárůst + 181 tis. Kč, nové činnosti, SB Zámečnická,
502 energie	4 190	4 300	nárůst + 110 tis. Kč, nové činnosti, SB Zámečnická,
518 ostatní služby	24 476	21 720	snížení - 2 756 tis. Kč, snížení nákladů u oprav a udržování,
521 Mzdové náklady	61 644	66 275	nárůst + 4 631 tis. Kč, noví pracovníci 2 131 tis. Kč (viz níže) a navýšení tarifů dle vyhlášky 2 500 tis. Kč,
524 Sociální pojištění	22 719	24 455	nárůst + 1 736 tis. Kč z důvodu nárůstu mzdových tarifů a tvorby FKSP na 2%,
551 Odpisy DHM	1 903	2 309	nárůst + 406 tis. Kč odpisy BD Francouzská celých 12 měs., nové auto a konvektomat
55. Ostatní náklady	5 079	4 627	snížení – 452 tis. Kč, úspora nákupu vybavení (účet 558) za SB Zámečnická a DS Domino. Nárůst na vybavení prostor pro tísňové volání.

Pracovníci 223,5 (přepočtený stav k 31.12.2016) + 6,50 nárůst o nové zaměstnance (1 účetní, 1 mediátor BD Francouzská, 0,5 referent majetkové správy BD Francouzská, 1 zdravotní sestra DOZP Tereza, 3 telefonisté pro tísňové volání) = 230 pracovníků celkem.

V Brně 30.1.2017

Zpracovala: Mgr. Dagmar Mazurová

Centrum sociálních služeb
příspěvková organizace
Sejkorova 2723/6, 636 00 Brno
Ing. Ivo Sedláček
ředitel organizace

Schválil: Ing. Ivo Sedláček

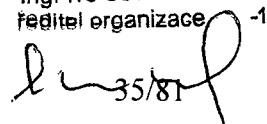
 35/81 -1

Návrh rozpočtu - ročního finančního plánu nákladů a výnosů příspěvkové organizace na rok 2017

Příspěvková organizace: Domov pro seniory Kociánka

Správce rozpočtových prostředků: Odbor sociální péče ORJ 7200

	Finanční plán 2016 (Z/17. ZMB)	Upravený fin. plán k 31. 12. 2016	Skutečnost k 31. 12. 2016	Návrh finančního plánu 2017	FP 2017/FP 2016 (v %)	FP 2017/UFP 2016 (v %)
Výnosy celkem	124 741	130 238	130 281	133 603	107,1	102,6
Výnosy z vlastních výkonů a zboží	71 694	73 650	73 678	73 879	103,0	100,3
Ostatní výnosy	5	600	615	2	40,0	0,3
Výnosy z transferů	53 042	55 988	55 988	59 722	112,6	106,7
<i>z toho:</i> Výnosy z transferů od zřizovatele	32 299	35 245	35 245	38 525	119,3	109,3
Výnosy z transferů od městských částí						
Výnosy z transferů ze státního rozpočtu a státních fondů	20 743	20 743	20 743	21 197	102,2	102,2
Výnosy z transferů od jiných ÚSC a ostatních subjektů						
Náklady celkem	124 741	130 238	130 281	133 603	107,1	102,6
Spotřeba materiálu	16 045	16 045	16 137	16 624	103,6	103,6
Spotřeba energie	4 400	3 999	4 400	4 400	100,0	110,0
Služby	15 364	19 780	19 784	16 009	104,2	80,9
<i>z toho:</i> Opravy a udržování	12 210	16 070	16 055	12 202	99,9	75,9
Mzdové náklady	61 410	62 430	62 431	67 652	110,2	108,4
<i>z toho:</i> Náklady na platy	59 950	59 630	59 630	64 682	107,9	108,5
Sociální pojištění a sociální náklady	22 401	22 780	22 778	24 905	111,2	109,3
Odpisy dlouhodobého majetku	1 361	1 444	1 444	1 401	102,9	97,0
Daň z příjmů						
Ostatní náklady	3 760	3 760	3 838	2 612	69,5	69,5
Výsledek hospodaření po zdanění						
<i>v tom:</i> Výsledek hospodaření hlavní činnosti						
Výsledek hospodaření doplňkové (hospodářské) činnosti						
Podíl výnosů za vlast. výkony a za zboží na celkových nákladech v %	57,5	56,6	56,6	55,3	96,2	97,8
Podíl výnosů za vlastní výkony a za zboží na celkových nákladech (snižovaných o výši uloženého odvodu z investičního fondu) v %	57,5	56,6	56,6	55,3	96,2	97,8
Podíl výnosů za vlastní výkony a za zboží na celkových nákladech (snižovaných o výši zúčtovaných odpisů) v %	58,1	57,2	57,2	55,9	96,2	97,7
Výše uloženého odvodu z investičního fondu dle § 28 zákona 250/2000 Sb.	1 350	2 380	2 379	1 135	84,1	47,7
Transfer na pořízení dlouhodobého majetku od zřizovatele						
Transfer na pořízení dlouhodobého majetku ze státního rozpočtu a státních fondů						
Počet pracovníků (průměrný ptepočtený stav) za rok	226,0	222,4	222,4	231,0	102,2	103,9
Průměrná mzda (v Kč)	22 105	22 340	22 340	23 334	105,6	104,4

v tis. Kč

V Brně dne: 30. 1. 2017

Zpracoval: Ing. Jiří Šmatlák

Stanovisko odpovědného odboru: Odbor sociální péče souhlasí.

PaedDr. Jan Polák, CSoc., vedoucí OSP MMB

Schválil: Mgr. Michal Medlík

Domov pro seniory Kociánka
příspěvková organizace
602 00 Brno - Kociánka 1/8
IČ: 70887284

Domov pro seniory Kociánka, příspěvková organizace
Kociánka 8, 612 00 Brno

Komentář k finančnímu plánu na rok 2017:

Výnosy z transferů od MMB, KÚ/MPSV:

Pro rok 2017 plánujeme výnos z transferu od zřizovatele ve výši 38,525 mil. Kč, což je navýšení o 6,525 mil. Kč oproti FP 2016 (Z7/17), to je o 19,3%. V této částce je zahrnuta částka 1,5 mil. Kč na navýšení o 5 pracovníků v sociálních službách (nepřetržitý provoz Štefánikova) částka 3,876 mil. Kč na zákonné navýšení mzdových nákladů a 0,850 mil. Kč k dorovnání za ubytování obtížně přizpůsobivých klientů na středisku Štefánikova s nízkými příjmy. V roce 2016 získala organizace dotaci od KÚ (v souladu se zákonem č.108/2006 Sb., §101a a 105) v celkové výši 20,743 mil. Kč. Pro rok 2017 jsme podali žádost o dotaci na celkovou částku ve výši 24,461 mil Kč, tj. stejnou výši, jakou jsme žádali pro rok 2016, přičemž k datu zpracování tohoto FP pro rok 2017 je přiznána částka ve výši 21,197 mil. Kč, což je o 3,264 mil. méně než jsme očekávali.

Pro rok 2017 plánuje organizace transfer od zřizovatele ve výši 1.135 mil. Kč na strojní investice (Pánve multifunkční vč. příslušenství).

Výnosy celkem:

Po započítání všech plánovaných vstupů na příjmové straně rozpočtu očekáváme v absolutním vyjádření celkové příjmy pro rok 2017 ve výši 133,603 mil. Kč, tedy o cca 7,1% více než plán roku 2016. Oproti skutečnosti roku 2016 organizace získala pro rok 2017, na dotaci od KÚ Jm Kraje (v souladu se zákonem č.108/2006 Sb., §101a a 105), o 0,454 mil. Kč více.

Počet pracovníků a výše mzdových prostředků:

Organizace plánuje navýšení o celkem 5 pracovníků v přímé péči na průměrný přepočtený stav pracovníků v celkové výši 231,0. Navýšení je nezbytné minimum z důvodu péče o klienty ubytované ve službě domovy se zvláštním režimem na středisku Štefánikova. Zvýšená mzda pro rok 2017 oproti roku 2016 dává dobrou možnost tento plánovaný stav pracovníků naplnit. Mzdové prostředky jsou plánovány, po promítnutí zákonného navýšení tarifních mezd pro rok 2017, navýšení o již zmíněných 5 pracovníků a navýšení z vlastních plánovaných zdrojů.

Celková výše nákladů na platy je plánována ve výši 64,682 mil. Kč. Průměrná měsíční mzda potom bude, při naplnění plánovaného přepočteného počtu zaměstnanců, 23.334,- Kč.

Náklady celkem:

Z důvodu již uvedeného zákonného navýšení mezd a navýšení počtu pracovníků v přímé péči se zvýší objem vyplacených prostředků na mzdy, včetně navýšení příslušných zákonných odvodů. Ve finančním vyjádření celkových mzdových nákladů, oproti skutečnosti roku 2016, jde o navýšení 5,221 mil. Kč, k plánu 2016 o 6,242 mil. Kč. Toto navýšení činí celkem 10,2%. V navýšení jsou také zahrnuty povinné odvody do fondu FKSP, kdy sazba vrostla z 1,5% v roce 2016 na 2% v plánovaném roce 2017.

Vzhledem k příjmům z dotace KÚ Jm kraje pro rok 2017, plánujeme náklady na opravy a udržování ve výši 12,202 mil. Kč, což je o 3,853 mil. Kč méně než skutečnost roku 2016. V této částce je ale jednorázové navýšení ve výši 2,3 mil. Kč od zřizovatele na opravu silnic a komunikací v areálu domova, takže reálné snížení je o 1,553 mil. Kč.

I po tomto snížení umožní organizaci tento plánovaný objem prostředků na opravy a údržbu řešit vysoké opotřebení technického zázemí a také se zaměřit na další nezbytné opravy komunikací v 5ha areálu domova.

Na základě objemu prostředků na výnosové straně plánu pro 2017, plánujeme do ostatních nákladů částku ve výši 2,612 mil. Kč. Zde, mimo jiné, plánujeme další nezbytnou obměnu opotřebovaného vybavení – zejména nábytku.

Ukazatel soběstačnosti:

Absolutní výše ukazatele soběstačnosti „Podíl tržeb za vlastní výkony na celkových nákladech v %, snížený o zaučované odpisy“ je přímo závislý na přijatých transferech (příspěvek zřizovatele a dotace dle zákona č.108/2006 Sb., § 101 a § 105). Z uvedených důvodů, při dosažení očekávaných výnosů a naplnění plánovaných nákladů, plánujeme tento ukazatel ve výši 54,5%.

Závěr:

Pro rok 2017 organizace sestavila vyrovnaný rozpočet.

V Brně 30.1.2017

Mgr. Michal Medlík
ředitel
Domov pro seniory Kociánka
příspěvková organizace
612 00 Brno - Kociánka 1/8
IČ: 70887284

Návrh rozpočtu - ročního finančního plánu nákladů a výnosů příspěvkové organizace na rok 2017

Příspěvková organizace: Domov pro seniory Kosmonautů, příspěvková organizace

Správce rozpočtových prostředků: Odbor sociální péče ORJ 7200

	Finanční plán 2016 (Z/17, ZMB)	Upravený fn. plán k 31. 12. 2016	Skutečnost k 31. 12. 2016	Návrh finančního plánu 2017	FP 2017/FP 2016 (v %)	FP 2017/FP 2016 (v %)	v tis. Kč
Výnosy celkem	39 680	41 131	41 133	39 060	98,4	95,0	
Výnosy z vlastních výkonů a zboží	24 000	24 914	24 916	25 461	106,1	102,2	
Ostatní výnosy	1	325	325	1	100,0	0,3	
Výnosy z transferů	15 679	15 892	15 892	13 598	86,7	85,6	
z toho: Výnosy z transferů od zřizovatele	11 441	11 654	11 654	12 719	111,2	109,1	
Výnosy z transferů od měsíčních částí							
Výnosy z transferů ze státního rozpočtu a státních fondů							
Výnosy z transferů od jiných ÚSC a ostatních subjektů	4 238	4 238	4 238	879	20,7	20,7	
Náklady celkem	39 680	41 131	41 100	39 060	98,4	95,0	
Spotřeba materiálu	7 245	7 474	7 464	6 820	94,1	91,2	
Spotřeba energie	1 950	1 720	1 691	1 800	92,3	104,7	
Služby	2 246	2 062	1 941	1 553	69,1	75,3	
z toho: Opravy a udržování	900	700	674	400	44,4	57,1	
Mzdové náklady	18 900	19 550	19 550	19 550	103,4	100,0	
z toho: Náklady na platy	18 500	19 050	19 050	19 150	103,5	100,5	
Sociální pojištění a sociální náklady	6 935	7 155	7 149	7 287	105,1	101,8	
Odpisy dlouhodobého majetku	735	770	770	690	93,9	89,6	
Daň z příjmů							
Ostatní náklady	1 669	2 400	2 535	1 360	81,5	56,7	
Výsledek hospodaření po zdanění							
v tom: Výsledek hospodaření hlavní činnosti			33				
Výsledek hospodaření doplňkové (hospodářské) činnosti			33				
Podíl výnosů za vlast. výkony a za zboží na celkových nákladech v %	60,5	60,6	60,6	65,2	107,8	107,6	
Podíl výnosů za vlastní výkony a za zboží na celkových nákladech (snižovaných o výši uloženeho odvodu z investičního fondu) v %	60,5	60,6	60,6	65,2	107,8	107,6	
Podíl výnosů za vlastní výkony a za zboží na celkových nákladech (snižovaných o výši zúčtovávacích odpisů) v %	61,6	61,7	61,8	66,4	107,7	107,5	
Výše uloženeho odvodu z investičního fondu dle § 28 zákona 250/2000 Sb.							
Transfer na pořízení dlouhodobého majetku od zřizovatele		1 450	1 435				
Transfer na pořízení dlouhodobého majetku ze státního rozpočtu a státních fondů							
Počet pracovníků (průměrný přepočtený stav) za rok	68,0	69,0	69,0	69,0	101,5	100,0	
Průměrná mzda (v Kč)	22 672	23 007	23 007	23 128	102,0	100,5	

V Brně dne: 30.1. 2017

Zpracoval: Ing. Štefan Friča, ekonom

S. Friča

Stanovisko odvětvového odboru: Odbor sociální péče souhlasí.

J. Paed.

PaedDr. Jan P o l á k, CSc., vedoucí OSP MMB

Schválil: Ing. Jiří Šula, ředitel

J. Šula

DOMOV PRO SENIORY KOSMONAUTŮ,
příspěvková organizace
ulice Kosmonautů 548/21
625 00 Brno
ředitel domova



Domov pro seniory Kosmonautů, příspěvková organizace
ulice Kosmonautů 548/21, 625 00 Brno – Starý Lískovec

KOMENTÁŘ K FINANČNÍMU PLÁNU NÁKLADŮ A VÝNOSŮ NA ROK 2017

FP pro rok 2017 je sestaven jako vyrovnaný, s nulovým hospodářským výsledkem, zajišťující chod organizace.

Příspěvek zřizovatele ve výši ... 12.719 tis. Kč

Státní a krajské dotace na částečné pokrytí mzdových nákladů ve výši ... 879 tis. Kč.

V roce 2017 nepočítáme se snížením ani navýšením počtu lůžek, kapacita = 119 míst.

Plánovaný stav pracovníků = 69, oproti počátku roku 2016 nárůst o 1 pracovníka.

VÝNOSY ... v celkové výši 39.060 tis. Kč

- Tržby za vlastní výkony ve výši 25.461 tis. Kč, z toho 24.710 tis. Kč úhrady klientů za pobyt a přiznaných příspěvků na péči a 750 tis. Kč tržby od zdravotních pojišťoven – navýšení dle skutečnosti roku 2016 s ohledem na předpokládaný zdravotní stav klientů.
 - Příspěvek zřizovatele ve výši 12.719 tis. Kč – oproti roku 2016 nárůst o 1.065 tis. Kč
 - Státní dotace dle §101a ve výši 0 Kč – po dohodě s JMK bude o dotaci žádáno ve 2. kole.
 - Finanční podpora z rozpočtu JM kraje (dle paragrafu 105 zákona č. 108/2006 Sb. – zákon o sociálních službách) ve výši 879 tis. Kč – oproti roku 2016 pokles o 11 tis. Kč (v plné výši bude použito na mzdové náklady + související odvody pracovníků v přímé péči)
 - Bankovní úroky ve výši 1 tis. Kč

NÁKLADY ... v celkové výši 39.060 tis. Kč

- Materiál – 6.820 tis. Kč, z toho 5.600 tis. Kč potraviny – strava pro klienty.
- Energie – 1.800 tis. Kč
- Služby celkem – 1.553 tis. Kč
Z toho ... opravy a údržba – 400 tis. Kč (většinu nákladů představují stavební úpravy a opravy související s výměnou zbylých dveří za protipožární o š. 110 cm a s dalšími úpravami objektu z hlediska požadavků HZS)
- Mzdové náklady – 19.550 tis. Kč
z toho: náklady na platy 19.150 tis. Kč ... zvýšené náklady na základě legislativních změn v oblasti platů pracovníků ve zdravotnictví a sociální péči.
- Sociální pojištění a sociální náklady – 7.287 tis. Kč ... zákonné odvody, jednotný příděl FKSP – zvýšení na 2%, náklady na stravování zaměstnanců, jiné sociální zákonné pojištění. Oproti roku 2016 navýšení v souvislosti se zvýšením platů (legislativní změny).
- Ostatní náklady celkem ... 1.310 tis. Kč
z toho: účet 531 – silniční daň ... 6 tis. Kč, sesk. 549 – ostatní náklady ... 875 tis. Kč (podstatná část na doplatky kapesného - 850 tis. Kč, velká část klientů nemá dostatečně vysoký důchod, který by jim pokryl celkovou výši úhrady), sesk. 556 - opravné položky ... 2 tis. Kč, sesk. 558 – náklady na drobný dlouhodobý majetek ... 477 tis. Kč (obnova vybavení).
- Odpisy – 690 tis. Kč (oproti počátku roku 2016 pokles o 45 tis. Kč - pořízení nového dlouhodobého majetku v roce 2016 nevykompenzovalo zcela skončené odpisové období u některého stávajícího dlouhodobého majetku).

Brno 30. 1. 2017

Ing. Jiří Šula
ředitel

DOMOV PRO SENIORY KOSMONAUTŮ,
příspěvková organizace
ulice Kosmonautů 548/21
625 00 Brno
ředitel domova
1

Návrh rozpočtu - ročního finančního plánu nákladů a výnosů příspěvkové organizace na rok 2017

Příspěvková organizace: *Domov pro seniory Nopova*

Správce rozpočtových prostředků: Odbor sociální péče ORJ 7200

	Finanční plán 2016 (Z/17, ZMB)	Upravený fin. plán k 31. 12. 2016	Skutečnost k 31. 12. 2016	Návrh finančního plánu 2017	FP 2017/FP 2016 (%)	FP 2017/UFP 2016 (%)
Výnosy celkem	74 624	75 271	77 530	76 297	102,2	101,4
Výnosy z vlastních výkonů a zboží	45 617	45 617	48 054	48 200	105,7	105,7
Ostatní výnosy	520	520	284	220	42,3	42,3
Výnosy z transferů	28 487	29 134	29 192	27 877	97,9	95,7
z toho: Výnosy z transferů od zřizovatele	21 585	22 232	22 232	23 913	110,8	107,6
Výnosy z transferů od městských částí						
Výnosy z transferů ze státního rozpočtu a státních fondů	91	91	149			
Výnosy z transferů od jiných ÚSC a ostatních subjektů	6 811	6 811	6 811	3 964	58,2	58,2
Náklady celkem	74 624	75 271	77 528	76 297	102,2	101,4
Spotřeba materiálu	9 000	9 000	9 274	9 560	106,2	106,2
Spotřeba energie	3 400	3 400	3 044	3 250	95,6	95,6
Služby	6 600	6 600	10 942	7 600	115,2	115,2
z toho: Opravy a udržování	1 400	1 400	4 767	800	57,1	57,1
Mzdové náklady	39 356	39 744	37 337	39 660	100,8	99,8
z toho: Náklady na platy	38 436	38 436	36 484	38 256	99,5	99,5
Sociální pojištění a sociální náklady	14 066	14 066	13 412	14 008	99,6	99,6
Odpisy dlouhodobého majetku	1 202	1 202	1 112	1 269	105,6	105,6
Daň z příjmů						
Ostatní náklady	1 000	1 259	2 407	950	95,0	75,5
Výsledek hospodaření po zdanění						
v tom: Výsledek hospodaření hlavní činnosti			2			
Výsledek hospodaření doplňkové (hospodářské) činnosti			2			
Podíl výnosů za vlastní výkony a za zboží na celkových nákladech v %	61,1	60,6	62,0	63,2	103,3	104,2
Podíl výnosů za vlastní výkony a za zboží na celkových nákladech (snižovaných o výši uložného odvodu z investičního fondu) v %	61,1	60,6	62,0	63,2	103,3	104,2
Podíl výnosů za vlastní výkony a za zboží na celkových nákladech (snižovaných o výši zúčtovávacích odpisů) v %	62,1	61,6	62,9	64,2	103,4	104,3
Výše uložného odvodu z investičního fondu dle § 28 zákona 250/2000 Sb.						
Transfer na pořízení dlouhodobého majetku od zřizovatele	1 530	1 530	1 530	255	16,7	16,7
Počet pracovníků (průměrný přepočtený stav) za rok	142,0	142,0	137,3	142,0	100,0	100,0
Průměrná mzda (v Kč)	22 556	22 556	22 144	22 451	99,5	99,5

v tis. Kč

V Brně dne: 26. 1. 2017

Zpracoval: Pavel Vacek - Veselý

Stanovisko odvětvového odboru: Odbor sociální péče souhlasí.

Schválil:

Ing. Zdenka Čížilková

Zdenka Čížilková
Domov pro seniory Nopova
 příspěvková organizace
 Břmo 615 00, Nopova 128/96
 Tel.: 548 321 500, Fax: 548 216 001
 IČ: 70887314

PaedDr. Jan P o i l á k, CSc., vedoucí OSP MMB



K o m e n t á ř
k návrhu finančního plánu na rok 2017

Finanční plán nákladů a výnosů na rok 2017 je sestaven jako vyrovnaný.

Výnosy

- Plánované výnosy z vlastních výkonů jsou navýšeny vlivem zvýšení sazeb úhrad za pobyt uživatelů sociální služby a navýšení příspěvků na péči o 10% oproti roku 2016
- Výnosy z transferů od zřizovatele - příspěvek na provoz je navýšen o 10,8% oproti roku 2016 o částku 1.674 tis.Kč na navýšení platů.
- Výnosy z transferů ze státního rozpočtu:
 - Dotace JmK ze zdrojů MPSV v souladu s ustanovením § 101a zákona o sociálních službách - pro období roku 2017, je ve výši 108% vypočítané alikvótní části normy pro Domovy pro seniory vč. dofinancování ve výši 2.534,- tis.Kč.
 - Příspěvek z Úřadu práce v rámci Operačního programu Zaměstnanost již v roce 2017 nebude čerpán z důvodu absence vhodných uchazečů o volná pracovní místa.
- Výnosy z transferů od jiných ÚSC - finanční podpora z rozpočtu JmK pro rok 2017 v souladu s ustanovením § 105 zákona o sociálních službách ve výši 3 % z reálných uznatelných nákladů předpokládaných v roce 2017 byla korigována na výši 1.430,- tis.Kč.
- Ostatní výnosy - pro rok 2017 budeme hledat další vhodné zdroje financování pro zajištění sociální služby: peněžité dary pro potřeby uživatelů sociální služby, darovaný materiál, darované služby - školení pro pracovníky v přímé péči.

Náklady

- Plánované náklady na materiál a energie na rok 2017 jsou vzhledem k plánované inflaci navýšeny o 5% oproti stavu roku 2016.
- Náklady na opravy a udržování majetku jsou na rok 2017 plánovány na vyšší úrovni oproti plánu roku 2016, jsou plánovány na provedení nezbytných oprav především budovy domova pro seniory (stáří 39 let), na neočekávané opravy, které se projevují vzhledem ke stáří budov domova pro seniory, kdy dochází k navýšení rozpočtu na opravy již v roce 2016.
- Plánované personální zajištění služby je v souladu se základní krajskou sítí sociálních služeb v Jihomoravském kraji na rok 2017. Oproti roku 2016 dochází k těmto změnám: o 13 pracovníků je posílena přímá obslužná péče, o 3 pracovníky byla snížena základní výchovná nepedagogická činnost na plánovaných 7 pracovníků. Pracovníci na přímou obslužnou péči byli převedeni ze zdravotnického personálu, který je v současné době na 27-mi pracovních místech. Oproti roku 2016 dochází dále k navýšení nákladů na platy a tím i na odvody v souladu s nařízením vlády a to o 10% pro zdravotnické pracovníky a o 4% pro pracovníky v přímé sociální péči a ostatní pracovníky v nepřímé péči pracovníky v nepřímé péči
- Vzhledem ke snížení transferu podle § 105 zákona o sociálních službách dochází k podfinancování služby a budeme muset najít další zdroje financování.
- Ostatní náklady reflektují zvýšenou potřebu obměny drobného vybavení, které dosluhuje a je pořizován průběžně.
- Odsouhlasený investiční transfer ve výši 255 tis.Kč je určen na pořízení nezbytných investic - chladicí skříní, motomed dle odsouhlaseného požadavku.
- Plánujeme pořízení dlouhodobého majetku ve výši reálně stanovených ročních odpisů podle sníženého odpisového plánu - 1.269,- tis.
 - dokončení investiční akce kotelny DS
 - pořízení 1 ks pračky a 2 ks sušiček

Domov pro seniory Nopova
příspěvková organizace
IČO 615 00, Nopova 128/96
tel: 548 321 500, fax: 548 216 001
IČ: 70687314

Ing. Zdenka Čillíková, ředitelka

V Brně dne 26.1.2017

Návrh rozpočtu - ročního finančního plánu nákladů a výnosů příspěvkové organizace na rok 2017

Příspěvková organizace: Domov pro seniory Věstonická, příspěvková organizace

Správce rozpočtových prostředků: Odbor sociální péče ORJ 7200

	Finanční plán 2016 (Z7/17. ZMB)	Upravený fin. plán k 31. 12. 2016	Skutečnost k 31. 12. 2016	Návrh finančního plánu 2017	FP 2017/FP 2016 (v %)	FP 2017/FP 2016 (v %)
Výnosy celkem	146 500	157 400	157 414	148 500	101,4	94,3
Výnosy z vlastních výkonů a zboží	82 000	86 630	86 662	88 000	107,3	101,6
Ostatní výnosy	691	2 542	2 524	1 052	152,2	41,4
Výnosy z transferů	63 809	68 228	68 228	59 448	93,2	87,1
<i>z toho:</i> Výnosy z transferů od zřizovatele	35 858	39 973	39 973	40 748	113,6	101,9
Výnosy z transferů od městských částí						
Výnosy z transferů ze státního rozpočtu a státních fondů						
Výnosy z transferů od jiných ÚSC a ostatních subjektů	27 951	28 255	28 255	18 700	66,9	66,2
Náklady celkem	146 500	157 400	157 409	148 500	101,4	94,3
Spotřeba materiálu	18 000	17 300	17 337	16 600	92,2	96,0
Spotřeba energie	10 000	9 000	9 035	10 000	100,0	111,1
Služby	11 900	20 400	20 402	9 000	75,6	44,1
<i>z toho:</i> Opravy a udržování	9 200	17 750	17 734	6 350	69,0	35,8
Mzdové náklady	71 470	73 600	73 590	77 200	108,0	104,9
<i>z toho:</i> Náklady na platy	69 950	72 100	72 100	75 700	108,2	105,0
Sociální pojištění a sociální náklady	25 790	26 650	26 655	28 300	109,7	106,2
Odpisy dlouhodobého majetku	4 204	4 145	4 144	4 210	100,1	101,6
Daň z příjmů						
Ostatní náklady	5 136	6 305	6 246	3 190	62,1	50,6
Výsledek hospodaření po zdanění						
<i>v tom:</i> Výsledek hospodaření hlavní činnosti			5			
Výsledek hospodaření doplňkové (hospodářské) činnosti			5			
Podíl výnosů za vlastní, výkony a za zboží na celkových nákladech v %	56,0	55,0	55,1	59,3	105,9	107,7
Podíl výnosů za vlastní výkony a za zboží na celkových nákladech (snížených o výši uložného odvodu z investičního fondu) v %	56,0	55,0	55,1	59,3	105,9	107,7
Podíl výnosů za vlastní výkony a za zboží na celkových nákladech (snížených o výši zúčtovávacích odpisů) v %	57,6	56,5	56,5	61,0	105,8	107,9
Výše uložného odvodu z investičního fondu dle § 28 zákona 250/2000 Sb.	800	1 400	1 355	620	77,5	44,3
Transfer na pořízení dlouhodobého majetku od zřizovatele						
Transfer na pořízení dlouhodobého majetku ze státního rozpočtu a státních fondů	255,0	255,0	256,9	258,0	101,2	101,2
Počet pracovníků (průměrný přepočtený stav) za rok	22 859	23 562	23 388	24 451	107,0	103,8
Průměrná mzda (v Kč)						

V Brně dne: 30. 1. 2017

Zpracoval: Ing. Jaroslav Vaniček - ekonom DS

Stanovisko odvětvového odboru: Odbor sociální péče souhlasí.

Schválil:

Ing. Rudolf Nytl - ředitel DS

PaedDr. Jan P o l á k, CSc., vedoucí OSP MMB

Domov pro seniory Věstonická
příspěvková organizace
Věstonická 4304/1, 628 00 BRNO
ředitel organizace



Domov pro seniory
Věstonická

Domov pro seniory Věstonická
příspěvková organizace
Věstonická 4304/1, BRNO 628 00

Magistrát města Brna
ODBOR SOCIÁLNÍ PÉČE
KOLIŠTĚ 19
601 67 BRNO

Č.j.:

Vyřizuje: Vaňáček

Telefon: 544 121 514

Datum: 30. 1. 2017

Komentář tvorby FP 2017

Výnosy celkem:

148 500 tis. Kč

- Výnosy z vlastních výkonů:

- Očekávaný **nárůst cca. +1 338 tis. Kč** především za příspěvky na péči, z důvodu jejich valorizace od srpna 2016 o 10 %. Ostatní výnosy z vlastních výkonů: za pobyt a stravu, výnosy od zdravotních pojišťoven a jiné, na úrovni roku 2016.

-Ostatní výnosy:

- Očekávány především aktivace finančních darů ve výši cca 1 000 tis. Kč.

-Výnosy z transferů.

- zřizovatel: **navýšení o + 4 890 tis. Kč** na zákonnou valorizaci platových tarifů pro rok 2017 (dle návrhu příspěvku zřizovatele na rok 2017)

- OSV KrÚ JMK: žádost o příspěvky na provoz v roce 2017 dle §105 a §101 zákona 108/2006 Sb. O sociálních službách **snížení o - 9 555 tis. Kč** z důvodů změn pravidel výpočtu maximální možné výše poskytnutí těchto příspěvků v roce 2017 oproti roku 2016.

Náklady celkem:

148 500 tis. Kč

-Materiál: Plánována nutná potřeba úspor o 738 tis. Kč oproti roku 2016, na posílení osobních nákladů.

-Energie: Plán na úrovni původního FP roku 2016.

-Opravy a udržování: **snížení o - 11 385 tis. Kč** oproti plánovaným opravám roku 2016 především z důvodu očekávaného nižšího příspěvku na provoz z dotace KrÚ JMK na rok 2017.

-Objem osobních nákladů včetně sociálního pojištění a sociálních nákladů: **nárůst o cca + 5 255 tis. Kč** (především dopad zákonného navýšování platů pracovníků pro rok 2017). Plánovaný průměrný měsíční plat 24 451 Kč.

-Ostatní náklady: **snížení cca. o - 3 056 tis. Kč** -omezeny především nákupy DDHM.

-Odpisy: Očekávány na úrovni roku 2016.

Plánované průměrné měsíční náklady na lůžko v roce 2017 : 30 631,- Kč (snížení o 1 838,- Kč oproti roku 2016)

Finanční fondy organizace budou v roce 2017 plně kryty finančními prostředky organizace.

Investiční transfer na nestavební investice od zřizovatele 2017 plán 620 tis. Kč (1 ks velkokapacitní automatická pračka 500 tis. Kč, 1 ks elektrický kotel do kuchyně 120 tis. Kč).

Zpracoval: Ing. J. Vaňáček - ekonom

Schválil: Ing. Rudolf Nytl - ředitel

Domov pro seniory Věstonická
příspěvková organizace
Věstonická 4304/1, 628 00 BRNO
ředitel organizace

Návrh: rozpočtu - ročního finančního plánu nákladů a výnosů příspěvkové organizace na rok 2017

Příspěvková organizace: DOMOV PRO SENIORY FOLTÝNOVA

Správce rozpočtových prostředků: Odbor sociální péče ORJ 7200

	Finanční plán 2016 (27/17 ZMB)	Upravený fin. plán k 31. 12. 2016	Skutečnost k 31. 12. 2016	Návrh finančního plánu 2017	FP 2017/FP 2016 (v %)	FP 2017/ÚFP 2016 (v %)
Výnosy celkem	81 048	88 713	88 719	95 800	118,2	108,0
Výnosy z vlastních výkonů a zboží	38 700	45 442	45 446	45 500	117,6	100,1
Ostatní výnosy	50	222	225	195	390,0	87,8
Výnosy z transferů	42 298	43 049	43 048	50 105	118,5	116,4
<i>z toho:</i> Výnosy z transferů od zřizovatele	28 221	28 159	28 159	30 849	109,3	109,6
Výnosy z transferů od měsíčních částí						
Výnosy z transferů ze státního rozpočtu a státních fondů	200	554	553	428	214,0	77,3
Výnosy z transferů od jiných ÚSC a ostatních subjektů	13 877	14 336	14 336	18 828	135,7	131,3
Náklady celkem	81 048	88 713	88 501	95 800	118,2	108,0
Spotřeba materiálu	7 729	8 966	8 954	10 000	129,4	111,5
Spotřeba energie	5 200	5 210	5 197	5 500	105,8	105,6
Služby	7 000	9 349	9 340	6 520	93,1	69,7
<i>z toho:</i> Opravy a udržování	6 000	8 227	8 227	5 000	83,3	60,8
Mzdové náklady	41 290	42 475	42 470	46 864	113,5	110,3
<i>z toho:</i> Náklady na platy	40 290	41 735	41 735	45 864	113,8	109,9
Sociální pojištění a sociální náklady	15 825	16 138	16 128	17 767	112,3	110,1
Odpisy dlouhodobého majetku	1 305	1 328	1 297	1 715	131,4	129,1
Daň z příjmů						
Ostatní náklady	2 699	5 247	5 115	7 434	275,4	141,7
Výsledek hospodaření po zdanění			218			
<i>v tom:</i> Výsledek hospodaření hlavní činnosti			218			
Výsledek hospodaření doplňkové (hospodářské) činnosti						
Podíl výnosů za vlast. výkony a za zboží na celkových nákladech v %	47,7	51,2	51,4	47,5	99,5	92,7
Podíl výnosů za vlastní výkony a za zboží na celkových nákladech (snížených o výši ulouženého odvodu z investičního fondu) v %	47,7	51,2	51,4	47,5	99,5	92,7
Podíl výnosů za vlastní výkony a za zboží na celkových nákladech (snížených o výši zúčtovaných odpisů) v %	48,5	52,0	52,1	48,4	99,6	93,0
Výše ulouženého odvodu z investičního fondu dle § 28 zákona 250/2000 Sb.						
Transfer na pořízení dlouhodobého majetku od zřizovatele		140	140	400		285,7
Transfer na pořízení dlouhodobého majetku ze státního rozpočtu a státních fondů						
Počet pracovníků (průměrný přepočtený stav) za rok	146,0	148,0	148,0	156,0	106,8	105,4
Průměrná mzda (v Kč)	22 997	23 499	23 499	24 500	106,5	104,3

V Brně dne: 31. 1. 2017

Zpracoval: Ing. Petra Veččtová

Stanovisko odvětvového odboru: Odbor sociální péče s návrhem FP souhlasí

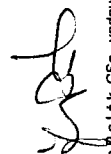

PaedDr. Jan P. o l a k. CSC., vedoucí OSP MMB

Schválil: PhDr. K. Bartošová

Domov pro seniory Foltýnova,
příspěvková organizace
Foltýnova 1008/21, 636 00 Brno-Bystrc
IČ: 70887065, DIČ: CZ70887065
Tel./fax: 546 224 275, ředitelka

04

DOMOV PRO SENIORY FOLTÝNOVA, příspěvková organizace

Komentář k FP na rok 2017 k významným rozdílům

Návrh finančního plánu na r. 2017 je vypracovaný jako vyrovnaný

I. VÝNOSY

	Skutečnost k 31. 12. 2016 v tis. Kč	Plán na r. 2017 v tis. Kč
Výnosy z vlastních výkonů – pobyt, strava, PNP, ZP aj	45 446	45 500
Ostatní výnosy	225	195 (100 tis. nájem služ. byt. + energie – obchod, kafe, ped., automat, 95 tis. Kč dary)
Výnosy z transferů zřizovatele	28 221 + 438 (navýšení platů) - 500 (RO č. 309/2016) celkem 28 159	30 849
Výnosy z transferů ze státního rozpočtu a st. fondů	553 (268 tis. ÚP + 285 tis. transfery z odpisů)	428 tis. Kč (382 tis. z odpisů z přestavby domova - transfer Minist. živ. prostř. a Stát. fondu živ. prostř. + 46 tis. Kč z odpisů el. pol. lůžek od Rady regionu soudružnosti JMK)
Výnosy z transferů par. 101 (MPSV) + par. 105 (KU) + transfery od ÚSC a ostatních subjektů	14 336 (14 319 tis. Kč JMK + 17 tis. Kč transfery z odpisů)	18 812 tis. Kč + 16 tis. Kč (10 tis. Kč z odpisů spchr. vozíku ARJO – dar JmK + 6 tis. Kč z odpisů křesla sprch. – dar nadace Atýsek)
VÝNOSY CELKEM	88 719 tis. Kč	95 800 tis. Kč

Komentář k výnosům – významné rozdíly oproti roku 2016:

- Výnosy z transferů zřizovatele.....nárůst na navýšení počtu pracovníků + na zákonné navýšení platů
- Výnosy z transferů par. 101 a par. 105 na provoz dvou služeb: DS a DZR (zvýšení kapacity lůžek DZR)
- Ostatní výnosy..... bankovní úroky, výnosy z pronájmů, čerpání rezervního fondu - dary

2. NÁKLADY

	Skutečnost K 31.12.2016	plán 2017	Plán 2017 - komentář
Spotřeba materiálu	8 954	10 000	V r. 2017 potraviny 7,3 mil. Kč, prádlo 500 tis., čistič + prací 800 tis., materiál pro údržbu aj
Energie	5 197	5 500	Teplo 3,5 mil. Kč, el. energie 1 mil. Kč, voda 1 mil. Kč.
Služby	9 340	6 520	Z toho 5 000 tis. Kč údržba, 90 tis. Kč spoje, sw práce + pronájem za PC programy 230 tis. Kč, DDD 60 tis. Kč, práv. a porad. sl. 110 tis. Kč, ost. služby 250 tis. Kč, aj.
Z toho údržba	8 227	5 000	Zajištění údržby budovy, malování, revize, aj.
Mzdové náklady	42 470	46 864	Z toho 700 tis. Kč na DPČ a DPP (interní auditor, PSS, údržba trávníků + chodníků v zimě, elektro údržbář, výdej stravy a úklid nádobí večere + so + ne + svátky, supervizor) + 300 tis. Kč náhrady za náhrady pracovní neschopnost.
Platy	41 735	45 864	Prostředky na platy jsou navýšeny o nárůst na zákonné navýšení platů v r. 2016 a 2017 – dle platné legislativy + postup do vyšší platové stupnice. Rozšířen provoz Domova se zvláštním režimem na 112 lůžek - pracovníci budou pobírat navíc rizikový příspěvek, který dosud nepobírali.
Sociální pojištění a Sociální náklady	16 128	17 767	Zákonné sociální odvody 16 707 tis. Kč, 60 tis. Kč závodní lékař, OOPP 500 tis. Kč, školení 500 tis. Kč.
Odpisy	1 297	1 715	Dle odpisového plánu.
Ostatní náklady	5 115	7 434	Nákup polohovacích lůžek, nábytku, antidekubitních potřeb a dalších pomůcek pro imobilní klienty.
Transfer od zřizovatele na pořízení dlouhodobého majetku	140 Likvidace Legionelly	400	Nákup osmisedadlového automobilu pro klienty na vozíčku.
NÁKLADY CELKEM	88 501	95 800	

Od ledna 2017 bylo 65 lůžek z DS přetransformováno na Domov se zvláštním režimem (DZR). Kapacita DS: 112 lůžek, kapacita DZR: 112 lůžek.

Plán počtu pracovníků: 156 – zajištění plného provozu DS + DZR + kuchyně.

Domov pro seniory Foltýnova,
příspěvková organizace

Foltýnova 1008/21, 635 00 Brno-Bystrc

IČ: 70887055, DIČ: CZ70887055

Tel./fax: 546 224 275, ředitelka

PhDr. K. Bartošová

v Brně dne 31.1.2017

Tel., fax: 546 22 42 75, mobil: 732 930 818, IČO 70 88 70 55, DIČ CZ 70 88 70 55, e-mail:

dpdfoltynova@volny.cz, nebo info@fol.brno.cz, zřizovatel: Statutární město Brno, subjekt zapsán u KS

Brno, oddíl Pr, vložka 20, bankovní spojení : KB Brno 27 – 7203160217/0100

Návrh rozpočtu - ročního finančního plánu nákladů a výnosů příspěvkové organizace na rok 2017

Příspěvková organizace: Domov pro seniory Koniklecová

Správce rozpočtových prostředků: Odbor sociální péče ORJ 7200

	Finanční plán 2016 (27/17. ZMB)	Upravený fin. plán k 31. 12. 2016	Skutečnost k 31. 12. 2016	Návrh finančního plánu 2017	FP 2017/FP 2016 (v %)	FP 2017/UFP 2016 (v %)
Výnosy celkem	24 783	25 700	25 690	27 179	109,7	105,8
Výnosy z vlastních výkonů a zboží	12 174	13 050	13 040	12 850	105,6	98,5
Ostatní výnosy		67	67			
Výnosy z transferů	12 609	12 583	12 583	14 329	113,6	113,9
<i>z toho:</i> Výnosy z transferů od zřizovatele	8 850	8 655	8 655	9 480	107,1	109,5
Výnosy z transferů od městských částí						
Výnosy z transferů ze státního rozpočtu a státních fondů						
Výnosy z transferů od jiných ÚSC a ostatních subjektů	3 759	3 928	3 928	4 849	129,0	123,4
Náklady celkem	24 783	25 700	25 685	27 179	109,7	105,8
Spotřeba materiálu	451	512	509	463	102,7	90,4
Spotřeba energie	2 050	1 783	1 784	2 050	100,0	115,0
Služby	5 212	5 651	5 649	5 690	109,3	100,8
<i>z toho:</i> Opravy a udržování	2 121	2 274	2 274	2 551	120,3	112,2
Mzdové náklady	11 660	11 685	11 685	12 981	111,3	111,1
<i>z toho:</i> Náklady na platy	11 325	11 404	11 404	12 675	111,9	111,1
Sociální pojištění a sociální náklady	4 436	4 524	4 521	4 972	112,1	109,9
Odpisy dlouhodobého majetku	425	425	420	458	107,8	107,8
Daň z příjmů						
Ostatní náklady	549	1 120	1 117	556	101,3	49,6
Výsledek hospodaření po zdanění						
<i>z toho:</i> Výsledek hospodaření hlavní činnosti			5			
Výsledek hospodaření doplňkové (hospodářské) činnosti			5			
Podíl výnosů za vlast. výkony a za zboží na celkových nákladech v %	49,1	50,8	50,8	47,3	96,2	93,1
Podíl výnosů za vlastní výkony a za zboží na celkových nákladech (snižených o výši uložného odvodu z investičního fondu) v %	49,1	50,8	50,8	47,3	96,2	93,1
Podíl výnosů za vlastní výkony a za zboží na celkových nákladech (snižených o výši zúčtovávacích odpisů) v %	50,0	51,6	51,6	48,1	96,2	93,1
Výše uložného odvodu z investičního fondu dle § 28 zákona 250/2000 Sb.		280	280	400		142,9
Transfer na pořízení dlouhodobého majetku od zřizovatele						
Transfer na pořízení dlouhodobého majetku ze státního rozpočtu a státních fondů						
Počet pracovníků (průměrný přepočtený stav) za rok	42,0	42,0	41,3	44,0	104,8	104,8
Průměrná mzda (v Kč)	22 470	22 627	23 010	24 006	106,8	106,1

V Brně dne: 30. 1. 2017

Zpracoval: Ing. Iva Záhorová

Stanovisko odpovědného odboru: Odbor sociální péče souhlasí.

Schválil:

PaedDr. Jan Polák, CSc., vedoucí OSP MMB

Jan Polák
DOMOV PRO SENIORY KONIKLECOVÁ,
příspěvková organizace
Brno, Koniklecová 442/1
PSČ 602 00 IČ 70 88 70 47
FASITEL



Domov pro seniory Koniklecová,

příspěvková organizace,
Koniklecová 442/1,
634 00 Brno

Subjekt je veden v obchodním
rejstříku vedeném KS Brno
oddíl Pr, vložka 21
IČ: 70887047

T: 547 425 732 M: 723 831 780 www.kon.brno.cz E: info@kon.brno.cz č.ú.: 27-7203130237/0100

Komentář k rozdílu v návrhu na rok 2017 oproti skutečnosti roku 2016

Návrh finančního plánu na rok 2017 je sestaven jako vyrovnaný, vychází ze schváleného příspěvku zřizovatele (Z7/24 ze dne 13. 12. 2016), účelových dotací z rozpočtu JMK (§101 a §105 zák.108/2006 Sb. v platném znění) a z výsledků hospodaření k 31. 12. 2016.

Plán výnosů za vlastní výkony na rok 2017 je oproti skutečnosti roku 2016 o 190 tis. Kč nižší (je zohledněna proměnlivá výše příspěvku na péči). Oproti schválenému plánu na rok 2016 je plán na rok 2017 o 676 tis. Kč vyšší.

V rámci dotačního řízení JMK jsme žádali:

- 1) o účelovou dotaci – poskytnutí finanční podpory v souladu s ustanovením dle § 101 a zák. č. 108/2006 Sb. ve výši **4 282 tis. Kč** na mzdové náklady. V roce 2016 jsme žádali částku ve výši 4 200 tis. Kč. Pro sestavení plánu počítáme s plnou výší. Tato částka bude použita k úhradě mzdových nákladů v souladu s podanou žádostí na dotaci,
- 2) o poskytnutí finanční podpory z rozpočtu JMK pro rok 2017 v oblasti podpory poskytování sociálních služeb v souladu s ustanovením §105 zákona č.108/2006 Sb. ve výši 568 tis. Kč. Na základě vyvěšeného přehledu podpořených sociálních služeb na portále JMK nám **byla přiznána částka ve výši 567 tis. Kč (99,9% požadované částky)**. Tato částka bude použita k úhradě mzdových nákladů.

Plán nákladů na rok 2017 je oproti skutečnosti roku 2016 o 1 494 tis. Kč vyšší.

Odchytky nákladů lze zdůvodnit v následujících bodech:

- Mzdové náklady – plánovaný přepočtený evidenční počet zaměstnanců pro rok 2016 byl stanoven na 42. V roce 2017 je plán navýšen o 2 pracovníky (PSS). V roce 2016 byla skutečnost nákladů na platy 11 404 tis. Kč (průměrný plat 23 010 Kč – je oproti plánu 2016 vyšší z důvodu nižšího průměrného přepočteného stavu zaměstnanců). V roce 2017 navrhovaný plán činí 12 675 tis. Kč (průměrný plat 24 006 Kč). Nárůst prostředků na platy oproti skutečnosti roku 2016, ve výši 1 271 tis. Kč, souvisí se zákonným navýšením a platovými postupy, navýšením průměrného platu a navýšeným počtem zaměstnanců. Naproti tomu byly sníženy náklady na DPP a DPČ. Náklady na pojistné a další sociální náklady vzrostou přibližně oproti skutečnosti roku 2016 o 451 tis. Kč. Část mzdových nákladů včetně pojištění bude hrazena z dotací JMK.
- Spotřeba materiálu - náklady na materiál se v roce 2017 plánují oproti skutečnosti roku 2016 o 46 tis. Kč nižší.
- Energie - plán na rok 2017 je oproti skutečnosti roku 2016 o 266 tis. Kč vyšší z důvodu rezervy (nepřízeň počasí atd.), je shodný se schváleným plánem na rok 2016.
- Opravy – náklady na opravy v roce 2017 se plánují oproti skutečnosti roku 2016 o 277 tis. Kč vyšší. Kromě běžné a pravidelné údržby jsou určeny zejména na opravu WC, koupelen a elektroinstalace v bytech, elektroinstalace- chodby, oprava vodoinstalace a výtahů, klimatizace.
- Ostatní náklady - potřebné dovybavení – postele, nábytek, vnitřní zařízení provozních místností – pořizujeme postupně na základě vyhodnocení dané situace a vzhledem k finančním možnostem.

V Brně dne 30. 1. 2017

Ing. Iva Záhorová, ředitelka DS

Odbor sociální péče souhlasí.

PaedDr. Jan Polák, CSc., vedoucí OSP

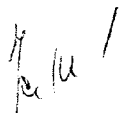
DOMOV PRO SENIORY KONIKLECOVÁ,
příspěvková organizace
Brno, Koniklecová 442/1
PSČ 634 00 IČ 70 88 70 47
ŘEDITEL

Návrh rozpočtu - ročního finančního plánu nákladů a výnosů příspěvkové organizace na rok 2017

Příloha č. 2.
zápisu R7/102
RMB, bod č. 5

Příspěvková organizace: Domov pro seniory Okružní

Správce rozpočtových prostředků: Odbor sociální péče ORJ 7200

	Finanční plán 2016 (Z/17-ZMB)	Upravený fin. plán k 31. 12. 2016	Stupeňnost k 31. 12. 2016	Návrh finančního plánu 2017	FP 2017/FP 2016 (v %)	FP 2017/UFP 2016 (v %)
Výnosy celkem	26 622	27 642	27 774	27 870	104,7	100,8
Výnosy z vlastních výkonů a zboží	13 227	13 917	14 049	12 917	97,7	92,8
Ostatní výnosy	116	37	37	11	9,5	29,7
Výnosy z transferů	13 279	13 688	13 688	14 942	112,5	109,2
z toho: Výnosy z transferů od zřizovatele	8 955	9 075	9 075	9 675	108,0	106,6
Výnosy z transferů od městských částí						
Výnosy z transferů ze státního rozpočtu a státních fondů						
Výnosy z transferů od jiných ÚSC a ostatních subjektů	4 324	4 613	4 613	5 267	121,8	114,2
Náklady celkem	26 622	27 642	27 642	27 870	104,7	100,8
Spotřeba materiálu	2 760	2 790	2 791	2 200	79,7	78,9
Spotřeba energie	2 100	2 018	2 018	2 100	100,0	104,1
Služby	3 200	3 952	3 972	3 975	124,2	100,6
z toho: Opravy a udržování	2 000	2 520	2 520	2 130	106,5	84,5
Mzdové náklady	12 500	12 500	12 479	12 915	103,3	103,3
z toho: Náklady na platy	12 024	11 877	11 877	12 672	105,4	106,7
Sociální pojistění a sociální náklady	4 500	4 563	4 563	4 685	104,1	102,7
Odpisy dlouhodobého majetku	944	974	974	1 019	107,9	104,6
Dan z příjmu						
Ostatní náklady	618	845	845	976	157,9	115,5
Výsledek hospodaření po zdanění						
v tom: Výsledek hospodaření hlavní činnosti		132	132			
Výsledek hospodaření doplňkové (hospodářské) činnosti						
Podíl výnosů za vlastní výkony a za zboží na celkových nákladech v %	49,7	50,3	50,8	46,3	93,3	92,1
Podíl výnosů za vlastní výkony a za zboží na celkových nákladech (snížených o výši uloženého odvodu z investičního fondu) v %	49,7	50,3	50,8	46,3	93,3	92,1
Podíl výnosů za vlastní výkony a za zboží na celkových nákladech (snížených o výši užitých odpisů) v %	51,5	52,2	52,7	48,1	93,4	92,2
Výše uloženého odvodu z investičního fondu dle § 28 zákona 250/2000 Sb.						
Transfer na pořízení dlouhodobého majetku od zřizovatele	220	220	170	80	36,4	36,4
Transfer na pořízení dlouhodobého majetku ze státního rozpočtu a státních fondů						
Počet pracovníků (průměrný přepracovaný stav) za rok	44,0	44,0	42,7	44,0	100,0	100,0
Průměrná mzda (v Kč)	22 773	22 494	23 206	24 000	105,4	106,7

V Brně dne: 30. 1. 2017

Zpracoval: Bc. Monika Plachá

Stanovisko odvětvového odboru: Odbor sociální péče souhlasí.

DOMOV PRO SENIORY

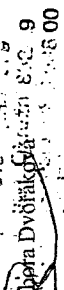
Schválil: Mgr.  Dagmar Dvorská, ředitelka, IČO: 252616300

PaedDr. Jan P. o. i. a k. CSC., vedoucí OSP MMB

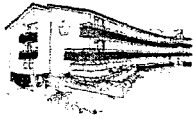

Finanční plán pro rok 2017 Domova pro seniory Okružní, p. o.

Návrh finančního plánu je sestaven z výnosu transferu zřizovatele ve výši 9 675 tis., dotace poskytnuté dle §101 Zákona o soc. službách ve výši 4700 tis. Kč a dotace podle §105 z JmK 567 tis. Plán je sestaven jako vyrovnaný.

Výnosy

➤ Dotace ze SR §101

žádost o dotaci byla podána ve výši 4700 tis. Kč. Částka je požadovaná na platy pracovníků v sociálních službách.

➤ Dotace z JmK podle § 105 Zákona o soc. službách

žádost byla podána ve výši 566 600 Kč.

➤ Tržby za vlastní výkony

Předpokládáme snížení tržeb v důsledku zrušení služby centrum denních služeb k 31. 12. 2016 o 1mil. Kč oproti upravenému FP 2016.

Úhrada za ubytování a služby s ubytováním spojené

je vypočtena v maximální možné výši dle stávající právní úpravy tj. zák. č. 108/2006 Sb., v platném znění a prováděcí vyhl. č. 505/2006 Sb. v platném znění.

Strava

Úhrada za stravu 160 Kč, v případě 2. večeře dia 170 Kč/den.

Příspěvek na péči

Předpokládáme mírné navýšení v důsledku zhoršujícího se zdravotního stavu uživatelů.

Náklady

➤ Spotřeba materiálu

Předpokládáme snížení spotřeby materiálu především potravin - souvisí se zrušením služby CDS. Ostatní materiál zůstává ve stejné výši.

➤ Energie

Plánovaná spotřeba energií je v důsledku využívání centrálního výběru dodavatele el. energie na stejné úrovni.

➤ Služby

Náklady na služby jsou zvýšeny o servis vzduchotechniky, servis zabezpečovacího systému, úpravu venkovního areálu. Do oprav jsou zařazeny udržovací práce a úpravy obytných jednotek.

➤ Mzdové náklady

Počet zaměstnanců pro rok 2017 je 44. Ve mzdových nákladech je zahrnuto navýšení platů zdravotnických pracovníků.

➤ Odpisy

Výše odpisů je v souladu s odpisovým plánem pro rok 2017.

➤ Ostatní náklady

V těchto nákladech jsou v souladu s účtovou osnovou vedeny i náklady na drobný majetek do pořizovací hodnoty 40 tis. Kč. Postupná výměna nábytku v obytných jednotkách, parní čističe, mixer na úpravu ovoce.

Transfer na pořízení dlouhodobého majetku od zřizovatele 80 tis. Kč. Bude využit na pořízení šokového zchlazovače - šokeru do stravovacího provozu, který umožní lepší zajištění chodu stravovacího provozu.

V Brně dne 30. 1. 2017

Mgr. Dvořáková Barbořa

ředitelka DpS Okružní

okr. 638 00

Návrh rozpočtu - ročního finančního plánu nákladů a výnosů příspěvkové organizace na rok 2017

Příspěvková organizace: Domov pro seniory Podpěrova

Správce rozpočtových prostředků: Odbor sociální péče ORJ 7200

	Finanční plán 2016 (Z/117, Z/MB)	Upravený fin. plán k 31. 12. 2016	Skutečnost k 31. 12. 2016	Návrh finančního plánu 2017	FP 2017/FP 2016 (%)	FP 2017/URP 2016 (%)
Výnosy celkem	25 400	27 150	27 163	27 184	107,0	100,1
Výnosy z vlastních výkonů a zboží	13 240	14 274	14 292	13 136	99,2	92,0
Ostatní výnosy	248	190	185	75	30,2	39,5
Výnosy z transferů	11 912	12 686	12 686	13 973	117,3	110,1
<i>z toho:</i> Výnosy z transferů od zřizovatele	8 459	9 087	9 087	9 227	109,1	101,5
Výnosy z transferů od městských částí						
Výnosy z transferů ze státního rozpočtu a státních fondů						
Výnosy z transferů od jiných ÚSC a ostatních subjektů	3 453	3 599	3 599	4 746	137,4	131,9
Náklady celkem	25 400	27 150	27 157	27 184	107,0	100,1
Spotřeba materiálu	2 870	3 045	3 046	2 505	87,3	82,3
Spotřeba energie	1 700	1 335	1 332	1 650	97,1	123,6
Služby	2 042	3 390	3 390	2 500	122,4	73,7
<i>z toho:</i> Opravy a udržování	1 320	2 590	2 591	1 620	122,7	62,5
Mzdové náklady	12 289	12 470	12 471	13 582	110,5	108,9
<i>z toho:</i> Náklady na platy	11 999	12 095	12 095	13 222	110,2	109,3
Sociální pojištění a sociální náklady	4 416	4 570	4 573	4 990	113,0	109,2
Odpisy dlouhodobého majetku	1 066	1 071	1 071	1 064	99,8	99,3
Daň z příjmů						
Ostatní náklady	1 017	1 269	1 274	893	87,8	70,4
Výsledek hospodářství po zdanění			6			
<i>z toho:</i> Výsledek hospodářství hlavní činnosti			6			
Výsledek hospodářství doplňkové (hospodářské) činnosti						
Podíl výnosů za vlastní výkony a za zboží na celkových nákladech v %	52,1	52,6	52,6	48,3	92,7	91,9
Podíl výnosů za vlastní výkony a za zboží na celkových nákladech (snižovaných o výši uložného odvodu z investičního fondu) v %	52,1	52,6	52,6	48,3	92,7	91,9
Podíl výnosů za vlastní výkony a za zboží na celkových nákladech (snižovaných o výši zúčtovávacích odpisů) v %	54,4	54,7	54,8	50,3	92,4	91,9
Výše uložného odvodu z investičního fondu dle § 28 zákona 250/2000 Sb.						
Transfer na pořízení dlouhodobého majetku od zřizovatele				330		
Transfer na pořízení dlouhodobého majetku ze státního rozpočtu a státních fondů						
Počet pracovníků (průměrný přepočtený stav) za rok	44,5	44,6	44,6	45,9	103,1	102,9
Průměrná mzda (v Kč)	22 470	22 599	22 599	24 005	106,8	106,2

V Brně dne: 30. 1. 2017

Zpracoval: Bc. Jana Urbánková

J. Urbánková

Stanovisko odvětvového odboru: Odbor sociální péče souhlasí.

Schválil: JUDr. Vlasta Hrabcová

Vlasta Hrabcová

Domov pro seniory Podpěrova,
příspěvkové organizace
Číslo účtu: 501/4, 521 (V. Účt.)
IČO: 27088220

PaedDr. Jan P. o. l. s. k. ČSc., vedoucí OSP MMB

Komentář k návrhu finančního plánu na rok 2017

Komentář zdůvodňuje výraznější odchylky proti skutečnosti roku 2016. Rozpočet je sestaven jako vyrovnaný.

Výnosy v roce 2017

V roce 2017 jsou výnosy plánovány na částku 27184 tis. Kč.

Příspěvek zřizovatele je zvýšen proti roku 2016 o 140 tis. Kč na částku 9.227 tis. Kč a pokrývá nárůst platových tarifů zaměstnanců na základě nařízení vlády č. 316/2016 Sb. kterým se mění nařízení vlády č. 564/2006 Sb. o platových poměrech zaměstnanců ve veřejných službách a správě (dále jen nařízení vlády).

Vlastní výnosy jsou plánovány ve výši 13.136 tis. Kč a proti roku 2016 jsou sníženy v důsledku zrušení registrace k poskytování sociální služby centrum denních služeb od 1.1.2017. V položce „Výnosy z transferů od jiných ÚSC a ostatních subjektů“ je zahrnuta částka 545 tis. Kč na finanční podporu poskytování sociálních služeb z rozpočtu JMK podle § 105 zákona o soc. službách, částka 4.201 tis. Kč podle § 101a zákona o soc. službách a dále 9 tis. Kč jako výnos z transferového podílu, který odpovídá ročnímu odpisu části pořizovací ceny rehabilitačního přístroje Motren, kryté darem fyzické osoby.

Náklady v roce 2017

Náklady jsou plánovány s ohledem na výnosovou stránku rozpočtu. Sníženy proti roku 2016 jsou náklady na materiál, v důsledku zrušení registrace k poskytování sociální služby centrum denních služeb od 1.1.2017.

Náklady na platy a zákonné odvody

K výraznému nárůstu dochází u osobních nákladů v návaznosti na nařízení vlády č. 316/2016 Sb., které zvyšuje platové tarify všech zaměstnanců. Dále zohledňuje schválené navýšení platových tarifů zdravotnických pracovníků od 1. 1. 2017, posun ve stupních podle odpracovaných let v platových třídách 6 až 12 a zvýšení počtu zaměstnanců v přímé péči v důsledku zvyšujícího se počtu klientů s příspěvkem na péči ve III. a IV. stupni a zvyšující se náročnosti péče o ně.

V souvislosti se zvýšením platových tarifů dojde i ke zvýšení průměrného platu a tím veškerých příplatků a náhrad, které se z průměrného platu počítají a k navýšení příplatků za vedení.

Průměrný plat bude činit 24.005 Kč.

Průměrný přepočtený počet zaměstnanců je plánován na 45,9.

V souvislosti se zvýšením nákladů na platy dojde ke zvýšení zákonného sociálního pojištění a ostatních sociálních nákladů.

Pokrytí nákladů na platy včetně jejich navýšení dle platné právní úpravy a souvisejících odvodů bylo zčásti uplatněno v žádosti o finanční podporu poskytování sociálních služeb na rok 2017.

Odpisy

Odpisy se sníží o 7 tis. Kč proti skutečnosti roku 2016 v důsledku ukončení odepisování některých položek DDHM. Naopak je odpisový plán doplněn o plánované pořízení dlouhodobého majetku – elektrických polohovacích lůžek a podlahového stroje.

V Brně dne 30. ledna 2017

Domov pro seniory Podpěrova,
příspěvková organizace

JUDr. Vlasta Hrabcová
ředitelka

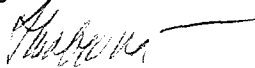

Návrh rozpočtu - ročního finančního plánu nákladů a výnosů příspěvkové organizace na rok 2017

Příspěvková organizace: Domov pro seniory Vychodilova, p.o.

Správce rozpočtových prostředků: Odbor sociální péče ORJ 7200

	Finanční plán 2016 (Z/17. ZMB)	Upravený fin. plán k 31. 12. 2016	Skutečnost k 31. 12. 2016	Návrh finančního plánu 2017	FP 2017/FP 2016 (v %)	FP 2017/UFP 2016 (v %)	v tis. Kč
Výnosy celkem	54 717	59 224	59 236	59 979	109,6	101,3	
Výnosy z vlastních výkonů a zboží	26 500	27 907	27 919	28 000	105,7	100,3	
Ostatní výnosy		186					
Výnosy z transferů	28 217	31 131	31 131	31 979	113,3	102,7	
z toho: Výnosy z transferů od zřizovatele	21 267	22 632	22 632	22 749	107,0	100,5	
Výnosy z transferů od městských částí							
Výnosy z transferů ze státního rozpočtu a státních fondů							
Výnosy z transferů od jiných ÚSC a ostatních subjektů	6 950	8 499	8 499	9 230	132,8	108,6	
Náklady celkem	54 717	59 224	59 224	59 979	109,6	101,3	
Spotřeba materiálu	6 000	6 268	6 268	6 000	100,0	95,7	
Spotřeba energie	4 304	4 304	4 304	4 500	100,0	104,6	
Služby	6 951	9 072	9 072	8 148	117,2	89,8	
z toho: Opravy a udržování	5 300	7 433	7 433	6 000	113,2	80,7	
Mzdové náklady	24 100	25 002	25 002	25 960	107,7	103,8	
z toho: Náklady na platy	23 150	23 497	23 497	25 000	108,0	106,4	
Sociální pojištění a sociální náklady	8 450	8 910	8 910	9 473	112,1	106,3	
Odpisy dlouhodobého majetku	1 716	1 709	1 709	1 898	110,6	111,1	
Daň z příjmů							
Ostatní náklady	3 000	3 959	3 959	4 000	133,3	101,0	
Výsledek hospodaření po zdanění			12				
v tom: Výsledek hospodaření hlavní činnosti			12				
Výsledek hospodaření doplňkové (hospodářské) činnosti							
Podíl výnosů za vlast. výkony a za zboží na celkových nákladech v %	48,4	47,1	47,1	46,7	96,4	99,1	
Podíl výnosů za vlastní výkony a za zboží na celkových nákladech (snižovaných o výši uložení odvodu z investičního fondu) v %	48,4	47,1	47,1	46,7	96,4	99,1	
Podíl výnosů za vlastní výkony a za zboží na celkových nákladech (snižovaných o výši zúčtovávacích odpisů) v %	50,0	48,5	48,5	48,2	96,4	99,4	
Výše uložení odvodu z investičního fondu dle § 28 zákona 250/2000 Sb.							
Transfer na pořízení dlouhodobého majetku od zřizovatele	580	2 330	2 330	3 180	548,3	136,5	
Transfer na pořízení dlouhodobého majetku ze státního rozpočtu a státních fondů							
Počet pracovníků (průměrný přepracovaný stav) za rok	85,7	85,2	85,2	86,8	101,3	101,9	
Průměrná mzda (v Kč)	22 511	22 988	22 988	24 002	106,6	104,4	

V Brně dne: 30. 1. 2017

Zpracoval: Radmila Tomková

Stanovisko odvětvového odboru: Odbor sociální péče souhlasí.



PaedDr. Jan P. o. l. a. k. CSc., vedoucí OSP MMB

Schválil: PhDr. Petr Němec

DOMOV PRO SENIORY VYCHODILOVA,
příspěvková organizace
616 00 Brno, Vychodilova 3077/20
IČ: 70887276, tel. 549 754 770
zápis v QR u KSy Brno, odd. Pr. č. 23
ředitel

Komentář k návrhu finančního plánu na rok 2017
Domov pro seniory Vychodilova

Finanční plán na rok 2017 je sestaven jako vyrovnaný. Příspěvek zřizovatele (22 749 tis. Kč) je ve srovnání s rokem 2016 navýšen o 7 %.

V oblasti výnosů z vlastní činnosti je do finančního plánu zahrnuta částka vycházející ze skutečnosti roku 2016 (se zohledněním zvýšení PnP a úhrady za stravu) snižená o výnosy Centra denních služeb, které k 31.12.2016 ukončilo svoji činnost. Úhrady zdravotních pojišťoven – lze očekávat udržení úrovně roku 2016. Státní dotace podle §101a zák. 108/2006 Sb. – pro službu domov pro seniory bylo na rok 2017 požádáno o 8 200 tis. Kč, tato částka byla schválena v plné výši. Na rok 2017 organizace také požádala o dotaci Jihomoravského kraje podle §105 zák. 108/2006 Sb. v celkové výši 1 144 950 Kč – schválena byla částka 1 030 400 Kč.

V oblasti nákladů jsou naplánovány výdaje odpovídající zvýšené kapacitě domova na 143 lůžek a stoupajícím nárokům na poskytovanou péči vzhledem ke snižující se soběstačnosti obyvatel a zhoršování jejich zdravotního stavu. Náklady na opravy jsou plánovány nižší ve srovnání s rokem 2016, kde je výrazně navýšila havarijní oprava střechy DS Vychodilova utržené větrem. Plánovány jsou především nutné úpravy vycházející z požadavků kontroly Hasičského sboru JmK a další postupná výměna vybavení pokojů klientů i společných prostor. U energií plánované náklady odpovídají vývoji v posledních letech. Náklady na platy jsou proti roku 2016 navýšeny o legislativní navýšení platových tarifů, meziroční nárůst platových tarifů a plat 1 PSS. Odpovídajícím způsobem jsou navýšeny i povinné odvody. Ve srovnání s rokem 2016 došlo také ke zvýšení odpisů (+ 189 tis. Kč) v důsledku odepisování nově pořízeného investičního majetku a zhodnocení budov.

Personální oblast – v plánu je ve srovnání s rokem 2016 navýšen počet zaměstnanců o 1 PSS v přímé péči pro budovu Tábor. Zaměstnanci Centra denních služeb po jeho ukončení posílí přímou péči a stravovací provoz v budově Vychodilova, odcházející vedoucí centra bude nahrazena PSS v přímé péči pro odd. B, kde vzniká oddělení pro ležící klienty.

V Brně 27.1.2017

DOMOV PRO SENIORY VYCHODILOVA,
příspěvková organizace
602 00 Brno, Vychodilova 30/77/20
IČ 70887273, tel. 549 254 771
zápis v OR u KS v Brně, odd. Pr., č. v. 23
ředitel

PhDr. Petr Němec
Ředitel DS Vychodilova

Návrh rozpočtu - ročního finančního plánu nákladů a výnosů příspěvkové organizace na rok 2017

Příspěvková organizace: Domov pro seniory Mikuláškovo nám., p.o.

Správce rozpočtových prostředků: Odbor sociální péče ORJ 7200

	Finanční plán 2016 (Z/17. ZMB)	Upravený fin. plán k 31. 12. 2016	Skutečnost k 31. 12. 2016	Návrh finančního plánu 2017	FP 2017/FP 2016 (v %)	FP 2017/IFP 2016 (v %)
Výnosy celkem	54 591	55 188	55 208	56 212	103,0	101,9
Výnosy z vlastních výkonů a zboží	32 900	33 000	32 998	33 100	100,6	100,3
Ostatní výnosy	80	80	102	110	137,5	137,5
Výnosy z transferů	21 611	22 108	22 108	23 002	106,4	104,0
z toho: Výnosy z transferů od zřizovatele	17 021	17 262	17 262	18 467	108,5	107,0
Výnosy z transferů od městských částí						
Výnosy z transferů ze státního rozpočtu a státních fondů						
Výnosy z transferů od jiných ÚSC a ostatních subjektů	4 590	4 846	4 846	4 535	98,8	93,6
Náklady celkem	54 591	55 188	55 192	56 212	103,0	101,9
Spotřeba materiálu	9 400	9 400	8 968	9 400	100,0	100,0
Spotřeba energie	3 000	2 600	2 558	2 579	86,0	99,2
Služby	6 450	6 950	7 038	6 328	98,1	91,1
z toho: Opravy a udržování	4 900	5 150	4 870	4 796	97,9	93,1
Mzdové náklady	22 674	23 357	23 442	24 709	109,0	105,8
z toho: Náklady na platy	21 774	21 951	21 951	23 828	109,4	108,6
Sociální pojištění a sociální náklady	8 393	8 457	8 265	8 844	105,4	104,6
Odpisy dlouhodobého majetku	2 566	2 566	2 550	2 588	100,9	100,9
Daň z příjmů						
Ostatní náklady	2 108	1 858	2 370	1 764	83,7	94,9
Výsledek hospodaření po zdanění			16	0		
z toho: Výsledek hospodaření hlavní činnosti			16	0		
Výsledek hospodaření doplňkové (hospodářské) činnosti						
Podíl výnosů za vlastní výkony a za zboží na celkových nákladech v %	60,3	59,8	59,8	58,9	97,7	98,5
Podíl výnosů za vlastní výkony a za zboží na celkových nákladech (snížených o výši uložného odvodu z investičního fondu) v %	61,7	61,2	61,2	60,2	97,6	98,4
Podíl výnosů za vlastní výkony a za zboží na celkových nákladech (snížených o výši zúčtovávacích odpisů) v %	63,2	62,7	62,7	61,7	97,6	98,4
Výše uložného odvodu z investičního fondu dle § 28 zákona 250/2000 Sb.	1 270	1 270	1 270	1 270	100,0	100,0
Transfer na pořízení dlouhodobého majetku od zřizovatele						
Transfer na pořízení dlouhodobého majetku ze státního rozpočtu a státních fondů						
Počet pracovníků (průměrný přepočtený stav) za rok	83,0	83,0	83,6	85,0	102,4	102,4
Průměrná mzda (v Kč)	21 861	22 039	21 881	23 361	106,9	106,0

V Brně dne: 30. 1. 2017

Zpracoval: Ing. Iveta Králíková

Stanovisko odvětvového odboru: Odbor sociální péče souhlasí.

Schválil: Mgr. Marek Matej

PaedDr. Jan Polák, CSC., vedoucí OSP MMB

Domov pro seniory Mikuláškovo nám., p.o.
IČ: 71155988, DIČ: CZ71155988
Mikuláškovo nám. 109/20
625 00 Brno - Starý Lískovec



Domov pro seniory
Mikuláškovo nám.,
příspěvková organizace

Domov pro seniory Mikuláškovo nám., p.o. Komentář k ročnímu finančnímu plánu nákladů a výnosů na rok 2017

Úvod:

V roce 2017 nedojde v naší organizaci z hlediska finančního plánování k žádným závratným změnám. V součinnosti s Komunitním plánem a Základní sítí poskytovatelů sociálních služeb v Jihomoravském kraji na rok 2017 plánujeme **85 zaměstnanců s uzavřenou pracovní smlouvou**, což je navýšení o dvě pracovnice v přímé sociální péči oproti roku 2016.

Finanční dotace a příspěvek zřizovatele na provoz:

Přiznaná finanční podpora ze státního rozpočtu pro rok 2017 v oblasti podpory poskytování sociálních služeb v souladu s ustanovením § 101a zákona o sociálních službách byla přidělena v celkové částce **3 494,9 tis. Kč**. Další účelová neinvestiční finanční podpora z rozpočtu JMK poskytovaná na základě ustanovení § 105 zákona č. 108/2006 Sb., o sociálních službách, byla přidělena pro rok 2017 v celkové částce **1040,2 tis. Kč**. *Příspěvek zřizovatele* na rok 2017 v částce **18 467 tis. Kč** bude ve skutečnosti krácen o **1 270 tis. Kč**, což odpovídá nařízenému odvodu z investičního fondu naší organizace. Transfer pro rok 2017 od zřizovatele na pořízení dlouhodobého majetku nemáme.

Spotřeba materiálu, energie, služeb, oprav a údržby:

Plánovaná výše *nákladů na materiál, služby a energie*, vychází z předpokládané skutečnosti roku 2016. Co se týče *plánování oprav* na rok 2017, musíme počítat zejména s finančními prostředky na opravy a údržbu budovy, které nám v posledních letech výrazně ovlivňují a zatěžují rozpočet naší organizace.

Mzdové náklady:

Náklady na platy zaměstnanců pro rok 2017 jsou vyčísleny v hodnotě **23 828 tis. Kč**. Oproti roku 2016 se jedná o **navýšení 1 877 tis. Kč**. Toto navýšení koresponduje se zákonným zvýšením tarifů (novelizovaná nařízení vlády č. 316/2016 Sb.) Do mzdového limitu je započítán také plat dvou nových pracovnic do přímé sociální péče.

Výnosy z vlastních výkonů:

Co se týká *úhrady za ubytování a stravu* klientů, má naše organizace optimálně nastavenou smlouvu s každým klientem, a to v návaznosti na platnou legislativu zákona o sociálních službách. Pro rok 2016 nebyla plánovaná horní hranice sazeb za ubytování a stravování. Na začátku roku 2017 dojde k analýze cenové kalkulace stravného v našem zařízení.

Plánovaný *úhrn příspěvků na péči* na rok 2017 vychází z odhadu struktury uživatelů pobytových služeb podle stupňů závislosti.

Výnosy za poskytovanou zdravotní péči bude ovlivňovat četnost prováděných úkonů, které pojišťovny budou proplácet a rovněž podmínky smluv jednotlivých zdravotních pojišťoven (úhrady od VZP byly doposud neadekvátní skutečným požadavkům).

Naše zařízení poskytuje stravování a prání také dalším externím zařízením zřízených statutárním městem Brnem. *Tyto externí služby ovlivňují celkové náklady i výnosy našeho zařízení* (rostou sice vlastní tržby, ale na druhé straně i náklady-spotřeba potravin, pracích prostředků, energií a mzdových prostředků).

Závěr:

Vyrovnaný finanční plán naší organizace na rok 2017 je sestaven korektně a zohledňuje platnou legislativu.

V Brně dne: 30.1.2017

Domov pro seniory Mikuláškovo nám.,
IČ: 71155988, DIČ: CZ71155988
Mikuláškovo nám. 706/20
625 00 Brno - Starý Lískovec

Mgr. Marek Matej
ředitel Domova pro seniory Mikuláškovo nám., p.o.

Návrh rozpočtu - ročního finančního plánu nákladů a výnosů příspěvkové organizace na rok 2017

Příspěvková organizace: Domov pro seniory Holásecká

Správce rozpočtových prostředků: Odbor sociální péče ORJ 7200

	Finanční plán 2016 (27/17. ZMĚB)	Upravený fin. plán k 31. 12. 2016	Skutečnost k 31. 12. 2016	Návrh finančního plánu 2017	FP 2017/FP 2016 (v %)	FP 2017/ÚFP 2016 (v %)
Výnosy celkem	44 108	41 675	41 677	47 620	108,0	114,3
Výnosy z vlastních výkonů a zboží	22 101	23 332	23 334	23 747	107,4	101,8
Ostatní výnosy	17	127	127	26	152,9	20,5
Výnosy z transferů	21 990	18 216	18 216	23 847	108,4	130,9
z toho: Výnosy z transferů od zřizovatele	17 207	13 433	13 433	18 563	107,9	138,2
Výnosy z transferů od městských částí						
Výnosy z transferů ze státního rozpočtu a státních fondů						
Výnosy z transferů od jiných ÚSC a ostatních subjektů	4 783	4 783	4 783	5 284	110,5	110,5
Náklady celkem	44 108	41 675	41 668	47 620	108,0	114,3
Spotřeba materiálu	4 696	4 764	4 763	4 600	98,0	96,6
Spotřeba energie	2 250	1 980	1 978	2 100	93,3	106,1
Služby	4 530	2 436	2 433	6 137	135,5	251,9
z toho: Opravy a udržování	3 513	1 395	1 394	5 200	148,0	372,8
Mzdové náklady	21 453	21 950	21 950	22 744	106,0	103,6
z toho: Náklady na platy	19 888	20 114	20 114	21 244	106,8	105,6
Sociální pojištění a sociální náklady	7 580	7 636	7 634	8 105	106,9	106,1
Odpisy dlouhodobého majetku	2 395	2 345	2 345	2 394	100,0	102,1
Daň z příjmů						
Ostatní náklady	1 204	564	564	1 540	127,9	273,0
Výsledek hospodaření po zdanění						
v tom: Výsledek hospodaření hlavní činnosti			9			
Výsledek hospodaření doplňkové (hospodářské) činnosti			9			
Podíl výnosů za vlastní výkony a za zboží na celkových nákladech v %	50,1	56,0	56,0	49,9	99,5	89,1
Podíl výnosů za vlastní výkony a za zboží na celkových nákladech (snížených o výši uložného odvodu z investičního fondu) v %	51,8	58,0	58,0	51,4	99,3	88,7
Podíl výnosů za vlastní výkony a za zboží na celkových nákladech (snížených o výši zautčovaných odpisů) v %	53,0	59,3	59,3	52,5	99,1	88,5
Výše uložného odvodu z investičního fondu dle § 28 zákona 250/2000 Sb.	1 450	1 450	1 450	1 450	100,0	100,0
Transfer na pořízení dlouhodobého majetku od zřizovatele						
Transfer na pořízení dlouhodobého majetku ze státního rozpočtu a státních fondů						
Počet pracovníků (průměrný přeoptěný stav) za rok	74,0	74,0	74,3	74,0	100,0	100,0
Průměrná mzda (v Kč)	22 396	22 651	22 559	23 923	106,8	105,6

V Brně dne: 30. 1. 2017

Zpracoval: Ing. Karel Rybníkář, ekonom

Stanovisko odpovědného odboru: Odbor sociální péče souhlasí.



Schválila: Mgr. Miroslava Mužíková, ředitelka



PaedDr. Jan P o l a k, CSc., vedoucí OSP MMB

DOMOV PRO SENIORY HOLÁSECKÁ
příspěvková organizace

IČ: 75145189

Holásecká 864/33, 620 00 Brno



Komentář ke tvorbě FP 2017

Významné změny nákladů a výnosů oproti skutečnosti roku 2016:

Výnosy celkem

Výnosy z vlastních výkonů – změna struktury PnP u klientů + 413 tis. Kč

Ostatní výnosy – ovlivněno dohadnými položkami – 101 tis. Kč

Finanční podpora z JMK je požadována pro rok 2017:

a) dle § 101 ve výši 4 422,0 tis. Kč (návrh),

b) dle § 105 ve výši 862,3 tis. Kč (přiznáno)

Příspěvek zřizovatele – v roce 2016 bylo provedeno jednorázové snížení (4 mil. Kč), zvýšení 1 130 tis. Kč na úhradu platových tarifů dle nař. vlády.

Náklady celkem

Spotřeba materiálu (účet 501) : Provedena optimalizace nákladů. **Snížení: - 163 tis. Kč**

Spotřeba energie (účet 502) : Energie – výběrem (burzovní obchod) cenově výhodného dodavatele u elektřiny a plynu. **Zvýšení: + 122 tis. Kč**

Služby (účet 511, 512, 513 a 518) : Dochází ke zvýšení v oblasti oprav a údržby objektu. **Zvýšení: + 3 704 tis. Kč**

Mzdové náklady (účet 521) : V plánovaném nárůstu nákladů na platy jsou zohledněny úpravy k 1.11.2016 a k 1.1.2017 dle nař. vlády a platové postupy zaměstnanců. Veškerý nárůst je plně pokryt v nákladech. **Zvýšení: + 794 tis. Kč**

Sociální pojištění a sociální náklady (účet 524, 525 a 527) : Dochází ke zvýšení v návaznosti na úpravu platových tarifů. **Zvýšení: + 471 tis. Kč**

Odpisy (účet 551) : Náklady na odpisy byly stanoveny dle schváleného odpisového plánu (pořízení nutných investic). **Zvýšení: + 49 tis. Kč**

Ostatní náklady (účet 531, 538, 549, 558, 569) : V roce 2016 došlo k výraznému utlumení těchto nákladů, především v oblasti DDHM. V roce 2017 je nutná kompenzace tohoto propadu. **Zvýšení: + 976 tis. Kč**

DOMOV PRO SENIORY HOLÁSECKÁ,
příspěvková organizace
IČ: 75145189
Holásecká 864/33, 620 00 Brno
-6-

V Brně dne : 30. ledna 2017

Zpracoval: Ing. Karel Rybníkář
ekonom

Schválila: Mgr. Miroslava Mužíková
ředitelka příspěvkové organizace

Odbor sociální péče doporučuje návrh finančního plánu na rok 2017 ke schválení.

PaedDr. Jan Polák, CSc., vedoucí OSP.

Návrh rozpočtu - ročního finančního plánu nákladů a výnosů příspěvkové organizace na rok 2017

Příspěvková organizace: Národní divadlo Brno

Správe rozpočtových prostředků:

	Finanční plán 2016 (Z/17. ZMB)	Upravený fin. plán k 31. 12. 2016	Skutečnost k 31. 12. 2016	Návrh finančního plánu 2017	FP 2017/FP 2016 (v %)	FP 2017/UFFP 2016 (v %)
Výnosy celkem	394 515	452 673	459 979	385 750	97,8	85,2
Výnosy z vlastních výkonů a zboží	58 060	77 410	84 485	40 694	70,1	52,6
<i>z toho:</i> Výnosy za čestné vstupenky	386	386	288	300	77,7	77,7
Ostatní výnosy	3 500	3 100	6 268	2 500	100,0	80,6
Výnosy z transferů	333 955	372 163	369 226	342 556	102,6	92,0
<i>z toho:</i> Výnosy z transferů od zřizovatele	333 955	355 001	352 064	335 390	100,4	94,5
Výnosy z transferů od městských částí						
Výnosy z transferů ze státního rozpočtu a státních fondů		13 662	13 662	7 166		52,5
Výnosy z transferů od jiných ÚSC a ostatních subjektů		3 500	3 500			
Náklady celkem	394 515	452 673	459 979	398 579	101,0	88,1
Spotřeba materiálu	12 200	18 200	19 107	12 600	103,3	69,2
Spotřeba energie	13 000	15 810	14 586	14 610	112,4	92,4
Služby	49 661	85 079	93 070	44 152	88,9	51,9
<i>z toho:</i> Opravy a udržování	7 500	13 763	16 030	7 500	100,0	54,5
Mzdové náklady	183 436	192 782	192 782	184 104	100,4	95,5
<i>z toho:</i> Náklady na platy	165 452	168 846	168 846	173 318	104,8	102,6
Sociální pojištění a sociální náklady	60 477	62 940	62 940	63 228	104,5	100,5
Odpisy dlouhodobého majetku	70 641	71 149	71 223	74 959	106,1	105,4
Daň z příjmů						
Ostatní náklady	5 100	6 713	6 271	4 926	96,6	73,4
Výsledek hospodaření po zdanění						
<i>z toho:</i> Výsledek hospodaření hlavní činnosti	-3 500	-3 500	-3 191	-12 829	100,0	100,0
Výsledek hospodaření doplňkové (hospodářské) činnosti	3 500	3 500	3 191	3 500	100,0	100,0
Podíl výnosů za vlast. výkony a za zboží na celkových nákladech v %	14,7	17,1	18,4	10,2	69,4	59,7
Podíl výnosů za vlastní výkony a za zboží na celkových nákladech (snižovaných o výši uložného odvodu z investičního fondu) v %	17,5	20,1	21,5	12,4	71,0	61,9
Podíl výnosů za vlastní výkony a za zboží na celkových nákladech (snižovaných o výši zúčtovánek odpisů) v %	17,9	20,3	21,7	12,6	70,1	62,0
Výše uložného odvodu z investičního fondu dle § 28 zákona 250/2000 Sb.	62 332	67 050	67 050	70 860	113,7	105,7
Transfer na pořízení dlouhodobého majetku od zřizovatele	30 334	51 374	50 893	5 849	19,3	11,4
Transfer na pořízení dlouhodobého majetku ze státního rozpočtu a státních fondů						
Počet pracovníků (průměrný přepočtený stav) za rok	620,0	620,0	593,1	614,0	99,0	99,0
Průměrná mzda (v Kč)	22 238	22 694	23 722	23 523	105,8	103,7

V Brně dne: 30.1.2017

Zpracoval: ing. Eva Večeřová

Stanovisko odvětvového odboru:

Schválil: MgA. Martin Glaser, ředitel NdB

OK MMB BERE NA VĚDOMÍ

M. B. B.

Komentář k plánu hospodaření NdB na období 2017

V návrhu rozpočtu jsou zahrnuty dopady uzavření Janáčkova divadla podle původně plánované dvouetapové rekonstrukce. Dle aktuální informace bude Janáčkovo divadlo uzavřeno od května 2017 do října 2018, to znamená, že rekonstrukce bude provedena v jedné etapě. Protože tuto informaci jsme obdrželi nedávno, nebylo možné přepočítat dopady rekonstrukce podle této nové skutečnosti, a proto nejsou v tomto návrhu zahrnuty. Dále není zahrnutý podíl spolufinancování provozních nákladů NdB ze strany Jihomoravského kraje – smlouva dosud není schválena v radách JMK a MMB. V návrhu není zahrnuto snížení příspěvku od zřizovatele. Předpokládá se schválení snížení o 22 500 tis. Kč. Tyto změny – dopad jednoetapové rekonstrukce a spolufinancování ze strany JMK budou řešeny úpravami plánu v průběhu roku 2017. Výnosy za vlastní výkony a zboží jsou navýšeny o 1 % předpokládané míry inflace.

VÝNOSY:

Transfer od zřizovatele pro rok 2017: 333 955 (příspěvek pro rok 2016) – 17 073 (dotace festival Janáček Brno 2016) + 8 528 (navýšení odpisů) + 11 154 (prostředky na platy vč.odvodů) – 1 174 (očekávané nájmy) = **335 390**

Transfer z Programu státní podpory profes. divadel v prům.výši: 7 166 tis. Kč

Výnosy za vlastní výkony a zboží: (v tis. Kč): 58 060 (výnosy roku 2016) – 17 768 (snížení výnosů za vlastní výkony zboží v důsledku rekonstrukce Janáčkova divadla) + 402 (navýšení tržeb – 1% inflace) = **40 694**

Ostatní výnosy: 2 500

NÁKLADY: (v tis. Kč)

energie: předpokládá se zvýšení spotřeby o 1 610 na **14 610**

služby: 49 661 (nákl. na služby 2016) – 2 204 (snížení v důsledku rekonstrukce JD) – 12 073 (snížení – náklady na FJB 2016) + 7 166 (náklady kryté dotací MKČR- nebylo uvedeno v plánu 2016) + 402 (náklady kryté navýšením tržeb o 1% inflace) + 1 200 (náklady na pronájmy náhradních prostor) = **44 152**

mzdové náklady: 183 436 (mzdové náklady 2016) - 2 527 (snížení v důsledku rekonstrukce JD) – 5 000 (snížení – náklady na FJB 2016) + 8 195 (navýšení platů) = **184 104**

z toho platy: 165 452 - (náklady na platy 2016) – 329 (snížení v důsledku rekonstrukce JD) + 8 195 (navýšení platů) = **173 318**

soc.pojištění a soc. náklady: 60 477 (náklady na pojištění 2016) -208 (snížení v důsledku rekonstrukce JD) + 2 959 (navýšení platů) = **63 228**

odpisy: 70 641 (odpisy 2016) + 4 318 = **74 959**

Po dobu rekonstrukce Janáčkova divadla v roce 2017 žádáme o navýšení příspěvku o částku předpokládané ztráty, která je vyčíslena na částku 12 829 tis. Kč. (ztráta však může být ve výsledku v jiné výši, skutečné dopady rekonstrukce nelze přesně vyčíslit).

Srdečně

MgA.Martin Glaser
ředitel NdB

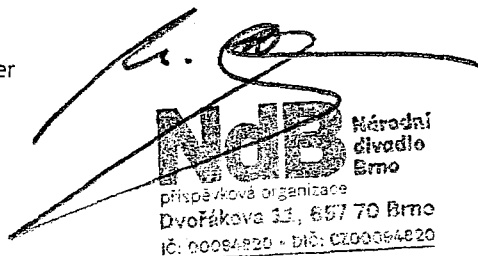

NdB Národní divadlo Brno
příspěvková organizace
Dvořákova 33, 602 70 Brno
IČ: 00084820 • DIČ: CZ00084820

Návrh rozpočtu - ročního finančního plánu nákladů a výnosů příspěvkové organizace na rok 2017

Příspěvková organizace: Centrum experimentálního divadla

Správce rozpočtových prostředků: Odbor kultury MMB

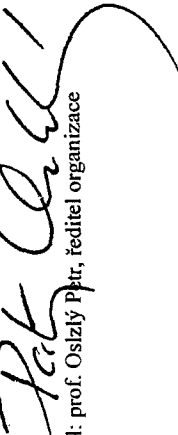
	Finanční plán 2016 (Z/117. ZMB)	Upravený fin. plán k 31. 12. 2016	Skutečnost k 31. 12. 2016	Návrh finančního plánu 2017	FP 2017/FP 2016 (v %)	FP 2017/UFP 2016 (v %)
Výnosy celkem	48 217	51 661	51 283	54 095	112,2	104,7
Výnosy z vlastních výkonů a zboží	11 000	11 000	10 740	11 200	101,8	101,8
<i>z toho:</i> Výnosy za čestné vstupenky	36	21	18	21	58,3	100,0
Ostatní výnosy	660	660	542	660	100,0	100,0
Výnosy z transferů	36 557	40 001	40 001	42 235	115,5	105,6
<i>z toho:</i> Výnosy z transferů od zřizovatele	36 557	36 841	36 841	39 585	108,3	107,4
Výnosy z transferů od měsíčních částí						
Výnosy z transferů ze státního rozpočtu a státních fondů		2 855	2 855	2 650		92,8
Výnosy z transferů od jiných ÚSC a ostatních subjektů		305	305			
Náklady celkem	48 217	51 661	51 283	54 095	112,2	104,7
Spotřeba materiálu	1 676	1 776	1 718	1 676	100,0	94,4
Spotřeba energie	2 339	2 150	1 898	2 200	94,1	102,3
Služby	7 101	7 941	7 933	7 741	109,0	97,5
<i>z toho:</i> Opravy a udržování	700	1 210	700	1 150	164,3	95,0
Mzdové náklady	26 608	28 842	28 588	31 017	116,6	107,5
<i>z toho:</i> Náklady na platy	22 232	22 718	22 714	23 544	105,9	103,6
Sociální pojištění a sociální náklady	7 942	8 291	8 405	8 625	108,6	104,0
Odpisy dlouhodobého majetku	1 600	1 570	1 569	1 735	108,4	110,5
Daň z příjmů		8				
Ostatní náklady	951	1 091	1 164	1 101	115,8	100,9
Výsledek hospodaření po zdanění						
<i>v rom:</i> Výsledek hospodaření hlavní činnosti	-300	-300	-341	-300	100,0	100,0
Výsledek hospodaření doplňkové (hospodářské) činnosti	300	300	341	300	100,0	100,0
Podíl výnosů za vlast. výkony a za zboží na celkových nákladech v %	22,8	21,3	20,9	20,7	90,8	97,2
Podíl výnosů za vlastní výkony a za zboží na celkových nákladech (snižovaných o výši uložného odvodu z investičního fondu) v %	23,1	21,6	21,2	21,0	91,0	97,5
Podíl výnosů za vlastní výkony a za zboží na celkových nákladech (snižovaných o výši zúčtovávacích odpisů) v %	23,6	22,0	21,6	21,4	90,7	97,4
Výše uložného odvodu z investičního fondu dle § 28 zákona 250/2000 Sb.	606	637	637	802	132,3	125,9
Transfer na pořízení dlouhodobého majetku od zřizovatele	1 836	1 820	1 820	2 500	136,2	137,4
Transfer na pořízení dlouhodobého majetku ze státního rozpočtu a státních fondů						
Počet pracovníků (průměrný přepočtený stav) za rok	88,0	88,0	84,0	88,0	100,0	100,0
Průměrná mzda (v Kč)	21 053	21 513	22 534	22 295	105,9	103,6

Schválil: prof. Oslizlý Petr, ředitel organizace

V Brně dne: 31.1.2017

Zpracoval: Macíková Jitka

Stanovisko odvětvového odboru:

OK MMB BERE NA VĚDOMÍ





Centrum experimentálního divadla
Zelný trh 9, 602 00 Brno

Náše značka / vyřizuje	V Brně dne
Vodičková	31. ledna 2017

Komentář k finančnímu plánu CED, p.o. na rok 2017

Na základě požadavku zřizovatele předkládá naše organizace Centrum experimentálního divadla, p.o. finanční plán na rok 2017.

Finanční plán Centra experimentálního divadla, p.o. vychází ze schváleného finančního plánu na rok 2016, kdy výše příspěvku zřizovatele činila 36 557 tis. Kč.

Centrum experimentálního divadla, p.o. navrhuje tyto úpravy rozpočtu pro rok 2017 v návaznosti na rok 2016:

- snížení neinvestičního příspěvku zřizovatele o částku 300 tis. Kč (účelový příspěvek pro rok 2016 na opravu nákladního výtahu)
- zvýšení příjmů ze smluv o nájmu nebytových prostor o částku 1 tis Kč
- zvýšení odvodu z odpisů majetku do rozpočtu zřizovatele o částku 196 tis. Kč
- navýšení objemů prostředků na platy včetně odvodů o částku 1 512 tis. Kč
- navýšení rozpočtu o částku 189 tis. Kč na opravu nákladního výtahu
- navýšení rozpočtu o částku 580 tis. Kč na vznik nových inscenací
- navýšení rozpočtu o částku 500 tis. Kč na realizaci akcí u příležitosti 50. výročí DHNP
- navýšení rozpočtu o částku 200 tis. Kč na realizaci festivalu STUD v HaDivadle
- navýšení rozpočtu o částku 150 tis. Kč na vznik publikace o DHNP

Organizace žádá o neinvestiční příspěvek zřizovatele na rok 2017 ve výši **39 585 tis. Kč**.

Organizace do finančního plánu na rok 2017 zahrnuje předpokládanou dotaci z Programu profesionálních divadel (MK ČR) ve výši 2 650 tis. Kč a taktéž navýšila výnosy za vlastní výkony o částku 200 tis. Kč.

Organizace žádá zřizovatele o investiční příspěvek ve výši **2 500 tis. Kč** na pořízení:

- odposlechový systém pro Divadlo Husa na provázku ve výši 650 tis. Kč;
- světelný pult s příslušenstvím pro Sklepní scénu CED ve výši 400 tis. Kč;
- mikroporty pro HaDivadlo ve výši 350 tis. Kč;
- dovybavení světelného parku v HaDivadle ve výši 400 tis. Kč;
- univerzální kondenzátorové mikrofony pro DHNP ve výši 130 tis. Kč;
- nákup inteligentních světel pro DHNP a HaDivadlo ve výši 570 tis. Kč.

prof. Petr Oslzly
ředitel CED, p.o.

Návrh rozpočtu - ročního finančního plánu nákladů a výnosů příspěvkové organizace na rok 2017

Příspěvková organizace: Městské divadlo Brno, příspěvková organizace

Správce rozpočtových prostředků: Odbor kultury MMB

	Finanční plán 2016 (Z/17. ZMB)	Upravený fin. plán k 31. 12. 2016	Skutečnost k 31. 12. 2016	Návrh finančního plánu 2017	FP 2017/FP 2016 (v %)	FP 2017/FP 2016 (v %)
Výnosy celkem	258 943	275 783	276 224	270 799	104,6	98,2
Výnosy z vlastních výkonů a zboží	82 214	91 025	91 839	83 036	101,0	91,2
z toho: Výnosy za čestné vstupenky	400	400	366	400	100,0	100,0
Ostatní výnosy	6 000	5 000	4 627	6 000	100,0	120,0
Výnosy z transferů	170 729	179 758	179 758	181 763	106,5	101,1
z toho: Výnosy z transferů od zřizovatele	170 729	174 305	174 305	178 690	104,7	102,5
Výnosy z transferů od městských částí						
Výnosy z transferů ze státního rozpočtu a státních fondů		2 753	2 753	3 073		111,6
Výnosy z transferů od jiných ÚSC a ostatních subjektů		2 700	2 700			
Náklady celkem	258 943	275 783	276 217	270 799	104,6	98,2
Spotřeba materiálu	25 500	16 700	16 858	18 765	73,6	112,4
Spotřeba energie	5 000	4 050	4 000	4 500	90,0	111,1
Služby	78 565	86 265	86 446	86 667	110,3	100,5
z toho: Opravy a udržování	5 500	6 100	6 151	5 500	100,0	90,2
Mzdové náklady	93 639	102 316	102 295	98 676	105,4	96,4
z toho: Náklady na platy	93 339	100 066	100 037	98 376	105,4	98,3
Sociální pojištění a sociální náklady	31 804	37 452	37 438	33 517	105,4	89,5
Odpisy dlouhodobého majetku	14 304	14 699	14 835	16 156	112,9	109,9
Daň z příjmů						
Ostatní náklady	10 131	14 301	14 345	12 518	123,6	87,5
Výsledek hospodaření po zdanění						
v tom: Výsledek hospodaření hlavní činnosti	-230	-230	-330	-1 500	652,2	652,2
Výsledek hospodaření doplňkové (hospodářské) činnosti	230	230	337	1 500	652,2	652,2
Podíl výnosů za vlast. výkony a za zboží na celkových nákladech v %	31,7	33,0	33,2	30,7	96,6	92,9
Podíl výnosů za vlastní výkony a za zboží na celkových nákladech (snížených o výši uložného odvodu z investičního fondu) v %	33,0	34,3	34,5	32,0	96,9	93,3
Podíl výnosů za vlastní výkony a za zboží na celkových nákladech (snížených o výši zúčtovaných odpisů) v %	33,6	34,9	35,1	32,6	97,0	93,5
Výše uložného odvodu z investičního fondu dle § 28 zákona 250/2000 Sb.	9 904	10 299	10 299	11 115	112,2	107,9
Transfer na pořízení dlouhodobého majetku od zřizovatele	2 400	15 706	14 615	5 820	242,5	37,1
Transfer na pořízení dlouhodobého majetku ze státního rozpočtu a státních fondů						
Počet pracovníků (průměrný přepočtený stav) za rok	390,0	390,0	361,0	380,0	97,4	97,4
Průměrná mzda (v Kč)	19 944	21 382	23 093	21 574	108,2	100,9

V Brně dne: 31. 1. 2017

Zpracoval: Drahošlava Fürlová

Stanovisko odvětvového odboru: -

F. Fürlová

OK MMB BERE NA VĚDOMÍ

Stanislav Moša

Schválili: Stanislav Moša, ředitel organizace

Stanislav Moša

IČ: 00101397
DIČ: CZ00101397

Bankovní spojení: KB Brno - město
č. účtu: 57037621/0100
č. deviz. účtu: 27-7187810207/0100

V Brně dne 31. 1. 2017

Návrh ročního finančního plánu nákladů a výnosů na rok 2017

Výše celkových výnosů a nákladů organizace je na rok 2017 plánována ve výši 270 799 tis. Kč, tj. s nárůstem o 11 856 tis. Kč oproti ročnímu finančnímu plánu na rok 2016. Rozdíl ve výši 4,6 % je způsoben nárůstem na položce výnosy z vlastních výkonů a zboží a zejména na položce výnosy z transferů. Nárůst výnosů z vlastních výkonů a zboží je plánován ve výši předpokládané inflace, tj. cca 1 %, což odpovídá částce ve výši 822 tis. Kč. Nárůst na položce výnosy z transferů se skládá ze započítání předpokládaného výnosu z transferu z rozpočtu Ministerstva kultury ČR, jehož výše byla stanovena na úrovni průměrných transferů za poslední tři ukončené kalendářní roky, tj. 2 432 tis. Kč, ve výši 641 tis. Kč z transferového podílu z odpisů dlouhodobého majetku (přístavby dílen a skladů), který byl částečně pořízen z investičního transferu MKČR a nárůstu příspěvku od zřizovatele. Nárůst příspěvku od zřizovatele se skládá z nárůstu ve výši 1 211 tis. Kč na pokrytí vyššího objemu odpisů (s odpovídajícím nárůstem odvodu z investičního fondu do rozpočtu zřizovatele), které organizaci vzrostou zejména v souvislosti s ukončenými stavebně-investičními akcemi divadla a navýšení příspěvku na platy a odvody ve výši 5 %, tj. 6 750 tis. Kč, a to z důvodu legislativních změn.

Plánované náklady byly vypočteny na základě vývoje v minulých letech a předpokladu jejich vývoje v roce 2017, zejména vzhledem k plánu premiér a provozu divadla po uvedení přístavby dílen a skladů do běžného provozu. V rámci nákladů organizace došlo v plánu k výraznějším změnám (přesahujícím 10 % oproti ročnímu finančnímu plánu na rok 2016) na položkách spotřeba materiálu, služby, odpisy dlouhodobého majetku a ostatní náklady. Vývoj spotřeby materiálu souvisí s vývojem na položce ostatní náklady, kdy se část pořizovaných nákupů přesouvá do kategorie drobného dlouhodobého majetku. Vývoj na položce služby se pohybuje v rozmezí mírně nad 10 % oproti plánu na rok 2016 a je predikován s ohledem na vývoj v minulých letech a plán premiér. Vyšší objem odpisů dlouhodobého majetku souvisí zejména s účetním zařazením přístavby dílen a skladů v roce 2016.

Plánovaný transfer na pořízení dlouhodobého majetku od zřizovatele odpovídá částce 5 820 tis. Kč, skládá se z částky 4 400 tis. Kč na bodové tahy na jevišti Hudební scény a částky 1 420 tis. Kč na měniče na stávajících bodových tazích Hudební scény.

Plánovaná soběstačnost organizace (snižena o výši odvodu z fondu investic) je plánována na úrovni 32,0 %. Odvod z fondu investic je v roce 2017 plánován ve výši 11 115 tis. Kč. Plánovaný počet pracovníků (průměrný přepočtený stav) za rok 2017 činí 380, průměrná mzda 21 574 Kč.

Návrh finančního plánu je koncipován jako vyrovnaný, s kladným hospodářským výsledkem v doplňkové činnosti ve výši 1 500 tis. Kč, pokrývajícím záporný výsledek hospodaření v hlavní činnosti.

S pozdravem

Návrh rozpočtu - ročního finančního plánu nákladů a výnosů příspěvkové organizace na rok 2017

Příspěvková organizace: DIVADLO RADOST

Správce rozpočtových prostředků: OK MMB

	Finanční plán 2016 (Z7/17. ZMB)	Upravený fin. plán k 31. 12. 2016	Skutečnost k 31. 12. 2016	Návrh finančního plánu 2017	FP 2017/FP 2016 (v %)	FP 2017/ÚFP 2016 (v %)
Výnosy celkem	28 923	29 968	29 968	30 160	104,3	100,6
Výnosy z vlastních výkonů a zboží	7 320	7 218	7 218	7 444	101,7	103,1
z toho: Výnosy za čestné vstupenky	30	17	17	20	66,7	117,6
Ostatní výnosy	200	485	485	73	36,5	15,1
Výnosy z transfertů	21 403	22 265	22 265	22 643	105,8	101,7
z toho: Výnosy z transfertů od zřizovatele	20 957	20 866	20 866	22 197	105,9	106,4
Výnosy z transfertů od městských částí						
Výnosy z transfertů ze státního rozpočtu a státních fondů		820	820			
Výnosy z transfertů od jiných ÚSC a ostatních subjektů	446	579	579	446	100,0	77,0
Náklady celkem	28 923	29 968	29 968	30 160	104,3	100,6
Spotřeba materiálu	1 315	1 227	1 227	1 427	108,5	116,3
Spotřeba energie	1 124	1 140	1 140	1 087	96,7	95,4
Služby	4 293	5 342	5 342	4 258	99,2	79,7
z toho: Opravy a udržování	853	1 289	1 289	800	93,8	62,1
Mzdové náklady	13 460	13 274	13 274	14 240	105,8	107,3
z toho: Náklady na platy	12 962	12 654	12 654	13 560	104,6	107,2
Sociální pojištění a sociální náklady	4 881	4 862	4 862	5 153	105,6	106,0
Odpisy dlouhodobého majetku	3 186	3 228	3 228	3 345	105,0	103,6
Daň z příjmů						
Ostatní náklady	664	895	895	650	97,9	72,6
Výsledek hospodaření po zdanění						
v tom: Výsledek hospodaření hlavní činnosti	-425	-293	-293	-450	105,9	153,6
Výsledek hospodaření doplňkové (hospodářské) činnosti	425	293	293	450	105,9	153,6
Podíl výnosů za vlast. výkony a za zboží na celkových nákladech v %	25,3	24,1	24,1	24,7	97,5	102,5
Podíl výnosů za vlastní výkony a za zboží na celkových nákladech (snižených o výši uložného odvodu z investičního fondu) v %	27,0	25,4	25,4	26,2	96,9	102,9
Podíl výnosů za vlastní výkony a za zboží na celkových nákladech (snižených o výši zúčtovávacích odpisů) v %	28,4	27,0	27,0	27,8	97,6	102,8
Výše uložného odvodu z investičního fondu dle § 28 zákona 250/2000 Sb.	1 799	1 568	1 568	1 699	94,4	108,4
Transfer na pořízení dlouhodobého majetku od zřizovatele				253		
Transfer na pořízení dlouhodobého majetku ze státního rozpočtu a státních fondů						
Počet pracovníků (průměrný přepočtený stav) za rok	55,0	54,0	52,1	54,0	98,2	100,0
Průměrná mzda (v Kč)	19 639	19 528	20 240	20 926	106,6	107,2

V Brně dne: 27.1.2017

Zpracoval: Bc. Jonáková, ekonom

Stanovisko odpovědného odboru:

[Podpis]
OK MMB BERE NA VĚDOMÍ

OK MMB BERE NA VĚDOMÍ

Schválil: Mgr. V. Peška, ředitel

[Podpis]
OK MMB BERE NA VĚDOMÍ

Komentář k návrhu ročního finančního plánu na rok 2017

Předkládaný návrh ročního finančního plánu nákladů a výnosů na rok 2017 je vyrovnaný. Plánované hodnoty jednotlivých položek nákladů a výnosů vycházejí z dostupných informačních podkladů a empirických zkušeností let minulých s přihlédnutím k odhadu vývoje jednotlivých složek.

Návrh rozpočtu na rok 2017 operuje s vyšší příspěvkem na provoz v úrovni roku 2016 očištěného o případná jednorázová a jiná účelová navýšení, ke kterým v současné době pominul důvod a není znám důvod jejich poskytnutí pro rok 2017.

Návrh je v meziročním srovnání upraven o hodnotu odpisů, které jsou předpokládány k datu sestavení tohoto návrhu finančního plánu na rok 2017 v souvislosti se stavem známého evidovaného majetku, odpisového plánu a úpravy odpisů u vybraných položek majetku i informacích o plánovaných investicích, s přihlédnutím k postupnému rozpouštění investičního transferu týkajícího se III. etapy rekonstrukce (Projektů kouzelná animace – Muzeum loutek) do výnosů. Důležitým faktorem ovlivňujícím vyšší finančního plánu pro rok 2017 jsou i náklady na odpisy související s III. etapou rekonstrukce divadla.

Odpisy a související položky však nezohledňují případnou změnu v přepočtu investičních transferů v souvislosti se změnou majetkové základny financované z investičních zdrojů získaných z externích zdrojů.

Pro odhad výše celkových tržeb, ale i nákladů na spotřebu materiálu a služeb, z hlavní činnosti divadla byl podkladem předběžný dramaturgický plán na rok.

Dramaturgický plán pro rok 2017 počítá s rozšířením repertoáru představení o čtyři až pět premiér. Rámcově představujeme připravované tituly:

- W. Shakespeare: Veselé paničky Windsorské
- M. Sopuch: „Pantomima pro mimina“
- V. Peška: Budulínek aneb Lišky nemají rády smetanu
- M. Sopuch: „Detektivka pro děti“ (pouze pracovní název)

Hospodářská činnost je rámcově definována u jednotlivých činností buď na základě uzavřených smluv nebo předpokladem budoucích možností založených na plánování a stanovené marketingové strategii.

Návrh příspěvku na provoz je stanoven na konečných: 22 197 tis. Kč. Vychází ze základní hodnoty neinvestičního příspěvku 16 958 tis. Kč upraveného o příspěvek na platy a související sociální náklady v souvislosti s nařízením vlády č. 316/2016Sb., Nařízení vlády, kterým se mění nařízení vlády č. 564/2006 Sb., o platových poměrech zaměstnanců ve veřejných službách a správě, ve znění pozdějších předpisů (+ 840 tis. Kč), dále o aktuální předpoklad odpisů (+2 899 tis. Kč), účelové příspěvky v celkové výši 1 500 tis. Kč (3 tituly).

Rozpouštění poměrné části investičního transferu na projekt Muzeum loutek by mělo přinést do výnosů organizace celkem 446 tis. Kč (v souladu s ČÚS č. 708 a 709).

Zřizovatelem doporučená a schválená hodnota odpisů, které si příspěvková organizace „ponechává“ a neodvádí je zřizovateli činí 1 200 tis. Kč (tvorba investičního fondu).

Plánovaná výše povinného odvodu z investičního fondu je 1 699 tis. Kč.

Při respektování struktury návrhu příspěvku na provoz od zřizovatele na rok 2017, jsou stanoveny celkové výnosy 30 160 tis. Kč, celkové náklady 30 160 tis. Kč s předpokládaným konečným vyrovnaným výsledkem hospodaření.

Organizace předpokládá průměrné procento soběstačnosti ve výši okolo 26,3 %.

Zpracoval: Bc. Z. Jonáková, ekonom
V Brně dne: 27.1.2017

Mgr. Vlastimil Peška, ředitel

Návrh rozpočtu - ročního finančního plánu nákladů a výnosů příspěvkové organizace na rok 2017

Příspěvková organizace: Filharmonie Brno

Správce rozpočtových prostředků: Odbor kultury MMB

	Finanční plán 2016 (Z7/17. ZMB)	Upravený fin. plán k. 31. 12. 2016	Skutečnost k. 31. 12. 2016	Návrh finančního plánu 2017	FP 2017/FP 2016 (v %)	FP 2017/UFP 2016 (v %)
Výnosy celkem	91 767	97 742	97 517	107 667	117,3	110,2
Výnosy z vlastních výkonů a zboží	20 500	19 200	19 117	22 500	109,8	117,2
z toho: Výnosy za čestné vstupenky	30	30	6	50	166,7	166,7
Ostatní výnosy	1 000	1 500	1 763	1 000	100,0	66,7
Výnosy z transferů	70 267	77 042	76 637	84 167	119,8	109,2
z toho: Výnosy z transferů od zřizovatele	70 267	72 197	71 792	82 867	117,9	114,8
Výnosy z transferů od městských částí						
Výnosy z transferů ze státního rozpočtu a státních fondů		3 345	3 345	1 300		38,9
Výnosy z transferů od jiných ÚSC a ostatních subjektů		1 500	1 500			
Náklady celkem	91 767	97 742	97 515	107 667	117,3	110,2
Spotřeba materiálu	1 100	1 100	1 108	1 400	127,3	127,3
Spotřeba energie	1 700	1 700	1 633	1 750	102,9	102,9
Služby	20 700	24 050	25 606	29 850	144,2	124,1
z toho: Opravy a udržování	700	2 500	2 527	900	128,6	36,0
Mzdové náklady	47 000	48 455	47 809	50 600	107,7	104,4
z toho: Náklady na platy	43 500	43 855	42 237	46 100	106,0	105,1
Sociální pojištění a sociální náklady	15 500	16 320	16 137	17 050	110,0	104,5
Odpisy dlouhodobého majetku	3 000	3 000	2 756	3 000	100,0	100,0
Daně z příjmů	50	50		20	40,0	40,0
Ostatní náklady	2 717	3 067	2 446	3 997	147,1	130,3
Výsledek hospodaření po zdanění			2			
v tom: Výsledek hospodaření hlavní činnosti	-600	-600	-202	-600	100,0	100,0
Výsledek hospodaření doplňkové (hospodářské) činnosti	600	600	204	600	100,0	100,0
Podíl výnosů za vlastní výkony a za zboží na celkových nákladech v %	22,3	19,6	19,6	20,9	93,5	106,4
Podíl výnosů za vlastní výkony a za zboží na celkových nákladech (snižovaných o výši uitoženého odvodu z investičního fondu) v %						
Podíl výnosů za vlastní výkony a za zboží na celkových nákladech (snižovaných o výši zúčtovánek odpisů) v %	22,8	19,8	19,8	21,1	92,7	106,6
Výše uitoženého odvodu z investičního fondu dle § 28 zákona 250/2000 Sb.	23,1	20,3	20,2	21,5	93,1	106,1
Transfer na pořízení dlouhodobého majetku od zřizovatele	1 800	900	900	1 200	66,7	133,3
Transfer na pořízení dlouhodobého majetku ze státního rozpočtu a státních fondů	2 000	2 000	2 000	4 000	200,0	200,0
Počet pracovníků (průměrný přepočtený stav) za rok	140,5	140,5	139,6	140,5	100,0	100,0
Průměrná mzda (v Kč)	25 801	26 011	25 219	27 343	106,0	105,1

V Brně dne: 30. 1. 2017

Zpracoval: Roman Fürle

Stanovisko odpovědného odboru:



OK MMB BERE NA VĚDOMÍ

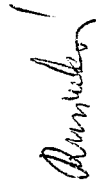

Schválil: PhDr. Marie Kučerová - ředitelka

Filharmonie Brno, příspěvková organizace
Komenského nám. 534/8, 602 00 Brno

Telefon +420 539 092 801

IČ 00094897

Komentář k finančnímu plánu Filharmonie Brno, p.o. na rok 2017

Níže jsou uvedeny významnější rozdíly oproti plánu roku 2016

Výnosy

Výnosy z vlastních výkonů a zboží

Výše tohoto účtu vychází z předpokládaných příjmů za pořadatelské koncerty v Brně, koncerty v ČR, v zahraničí, nahrávání, tržeb z reklam a pronájmů. Oproti plánu roku 2016 jsou plánované výnosy vyšší o 2.000 tis. Kč, a to především díky předpokládanému zájezdu do Japonska a pořádání festivalu Moravský podzim (MP)

Výnosy z transferů

V současné době je plánováno s příspěvkem od zřizovatele, který je vyšší o 12.600 tis. Kč než v roce 2016. Přehled změn oproti plánu roku 2016 :

snížení – ve výši 600 tis. Kč (odvod zřizovateli z IF)

zvýšení – ve výši 9.500 tis. Kč (pořádání festivalu MP)

ve výši 850 tis. Kč (opravy hud. nástrojů, půjčovné notového mat. a propagace)

ve výši 2.850 tis. Kč (navýšení objemu prostředků na platy)

Plánováno je i s dotací MKČR v rámci stálé podpory ve výši 1.300 tis. Kč.

Náklady

Služby

Ve srovnání s plánem roku 2016 jsou náklady na tomto účtu plánovány o 9.150 tis. Kč vyšší z důvodů vyššího cestovného u zahraničních zájezdů a pořádání festivalu MP (honoráře, aj.)

Mzdové náklady, pojištění a sociální náklady

Výše účtu vychází z plánovaného počtu pracovníků, zvýšených nákladů na platy a předjednaných honorářů a OON.

Účet 53 a násl. – ostatní náklady

Oproti plánu roku 2016 je plán u této položky vyšší o 1.280 tis. Kč, a to především z důvodů odvodů z honorářů u festivalu MP a vyššího pojistného (osoby, majetek – při zájezdech).

Z důvodu rekonstrukce JD, kdy dojde k výpadku výnosů a navýšení nákladů v celkové výši do 2.000 tis. Kč, byly sníženy výnosy i náklady (služby, aj.) na rok 2017 tak, aby byl HV nulový.

Odvod z odpisů (IF)

Oproti roku 2016 je plánovaný odvod z odpisů (IF) nižší o 600 tis. Kč.

Transfer na pořízení dlouhodobého majetku od zřizovatele je 4.000 tis. Kč na pořízení nového nákladního automobilu pro převoz hudebních nástrojů.

V Brně dne 30. 1. 2017

PhDr. Marie Kučerová
ředitelka Filharmonie Brno, p.o.



Návrh rozpočtu - ročního finančního plánu nákladů a výnosů příspěvkové organizace na rok 2017

Příspěvková organizace: Knihovna Jiřího Mahena v Brně, příspěvková organizace

Správce rozpočtových prostředků: Odbor kultury MMB

	Finanční plán 2016 (27/17. ZMB)	Upravený fin. plán k 31. 12. 2016	Skutečnost k 31. 12. 2016	Návrh finančního plánu 2017	FP 2017/FP 2016 (%)	FP 2017/FP 2016 (%)	v tis. Kč
Výnosy celkem	67 075	81 428	83 235	71 839	107,1	107,1	88,2
Výnosy z vlastních výkonů a zboží	4 052	4 052	4 166	4 172	103,0	103,0	103,0
<i>z toho: Výnosy za čestné vstupenky</i>							
Ostatní výnosy	1 833	14 841	15 084	2 123	115,8	115,8	14,3
Výnosy z transferů	61 190	62 535	63 985	65 544	107,1	107,1	104,8
<i>z toho: Výnosy z transferů od zřizovatele</i>	60 638	61 394	61 947	65 004	107,2	107,2	105,9
Výnosy z transferů od městských částí			485				
Výnosy z transferů ze státního rozpočtu a státních fondů	14	181	176	9	64,3	64,3	5,0
Výnosy z transferů od jiných ÚSC a ostatních subjektů	538	960	1 377	531	98,7	98,7	55,3
Náklady celkem	67 075	81 428	82 948	71 839	107,1	107,1	88,2
Spotřeba materiálu	7 965	8 237	9 044	7 623	95,7	95,7	92,5
Spotřeba energie	3 361	2 381	2 361	3 361	100,0	100,0	141,2
Služby	7 446	8 426	8 300	8 455	113,6	113,6	100,3
<i>z toho: Opravy a udržování</i>	650	1 847	1 847	650	100,0	100,0	35,2
Mzdové náklady	30 668	31 583	31 694	33 087	107,9	107,9	104,8
<i>z toho: Náklady na platy</i>	29 382	30 216	30 375	31 646	107,7	107,7	104,7
Sociální pojištění a sociální náklady	11 302	11 611	12 027	12 353	109,3	109,3	106,4
Odpisy dlouhodobého majetku	3 225	3 272	3 274	3 695	114,6	114,6	112,9
Daň z příjmů			8				
Ostatní náklady	3 108	15 918	16 220	3 265	105,1	105,1	20,5
Výsledek hospodaření po zdanění			287				
<i>v tom: Výsledek hospodaření hlavní činnosti</i>	-100	-100	71	-100	100,0	100,0	100,0
Výsledek hospodaření doplňkové (hospodářské) činnosti	100	100	216	100	100,0	100,0	100,0
Podíl výnosů za vlastní výkony a za zboží na celkových nákladech v %	6,0	5,0	5,0	5,8	96,1	96,1	116,7
Podíl výnosů za vlastní výkony a za zboží na celkových nákladech (snižovaných o výši uložného odvodu z investičního fondu) v %	6,1	5,1	5,1	6,0	97,4	97,4	117,7
Podíl výnosů za vlastní výkony a za zboží na celkových nákladech (snižovaných o výši zúčtovávacích odpisů) v %	6,3	5,2	5,2	6,1	96,5	96,5	118,1
Výše uložného odvodu z investičního fondu dle § 28 zákona 250/2000 Sb.	803	1 382	1 382	1 793	223,3	223,3	129,7
Transfer na pořízení dlouhodobého majetku od zřizovatele							
Transfer na pořízení dlouhodobého majetku ze státního rozpočtu a státních fondů							
Počet pracovníků (průměrný přepočtený stav) za rok	130,0	133,0	134,1	133,0	102,3	102,3	100,0
Průměrná mzda (v Kč)	18 835	18 932	18 883	19 828	105,3	105,3	104,7

V Brně dne: 30. ledna 2017

Zpracovala: Ing. Irena Antoňová

Stanovisko odvětvového odboru: OK MMB BERE NA VĚDOMÍ

Antoňová

Schválila: Ing. Libuše Nivnická, ředitelka

Nivnická



Komentář k návrhu ročního finančního plánu výnosů a nákladů na rok 2017 Knihovna Jiřího Mahena v Brně, příspěvková organizace

VÝNOSY

- 1) **Zvýšení výnosů za vlastní výkony o 120 tis. Kč**
o předpokládanou míru inflace 3 procenta
- 2) **Ostatní výnosy – navýšení o 290 tis. Kč**
zapojení fondu rezerv na rozvoj činnosti KJM
- 3) **Příspěvek od zřizovatele 65 004 tis. Kč, z toho:**
smlouvy o umístění nápojových automatů 14 tis. Kč (ve stejné výši)
příjmy z pronájmu ost. nemovitostí a jejich částí 1 650 tis. Kč (snížení o 489 tis. Kč proti r. 2016)
odvody z fondu investičního 1 793 tis. Kč (zvýšení o 990 tis. Kč proti r. 2016)
projekt IPRM I. Knihovna pro město, rozšíření a zlepšení služeb veřejnosti, 518 tis. Kč (zvýšení o 55 tis Kč)
nákup knihovního fondu 3400 tis. Kč (ve stejné výši)
projekty – partnerství 353 tis. Kč (ve stejné výši)
projekt Ruku v ruce 288 tis. Kč (ve stejné výši)
projekt IPRM II. Vzdělávání na míru, neformální interaktivní koncept vzdělávání 425 tis Kč (ve stejné výši)
rekonstrukce pobočky KJM Vondrákova 15, Brno – Bystrc, na stěhování knihovního fondu a mobiliáře před rekonstrukcí 200 tis. Kč (převzeno z roku 2016)
navýšení ostatních tržeb, rozvoj e-vypůjček 150 tis. Kč
zajištění poskytování služby datového okruhu pro pobočky, které nejsou na optické kabeláži 859 tis. Kč
mzdové náklady včetně odvodů pro 3 nové pracovníky přijaté již v roce 2016: 797 tis. Kč
navýšení objemu prostředků na platy vč. odvodů 5%, 2 004 tis. Kč
- 4) **Výnosy z transferů – snížení o 12 tis. Kč, klesající transferový podíl**

NÁKLADY

- 1) **Spotřeba materiálu snížení o 342 tis. Kč**
 - **KNIHOVNÍ FOND** ve stejné výši jako pro r. 2016
2016 – 6 000 tis. Kč, z toho účelový příspěvek 3 400 tis. Kč
 - **SPOTŘEBNÍ MATERIÁL**
 - snížení spotřeby materiálu tagy/čipy o 425 tis. Kč,
 - navýšení o 83 tis. Kč IPRM II
- 2) **Spotřeby energií – 3361 tis. Kč**
- 3) **Služby navýšení o 1 009 tis. Kč**
stěhování knihovního fondu a vybavení před rekonstrukcí pobočky Vondrákova 15 – 200 tis. Kč převzeno r. z. 2016
navýšení, rozvoj služeb e-vypůjček o 150 tis. Kč a zajištění poskytování služby datového okruhu pro pobočky, které nejsou na optické kabeláži 859 tis. Kč
- 4) **Mzdové náklady, nárůst o 2 419 tis. Kč**
na platy na jednoho pracovníka pro realizaci vzdělávacích programů = technik KVS, T 8, 204 tis. Kč
na 3 nové pracovníky přijaté již v roce 2016, 586 tis. Kč
navýšení objemu prostředků na platy 5 % dle nařízení vlády, 1 474 tis. Kč

OON nárůst o 155 tis. Kč z důvodu zvýšení počtu kulturně-výchovných pořadů v novém společenském sále v 5. n.p. na Kobližné

5) **Sociální pojištění a sociální náklady, nárůst o 1 051 tis. Kč** na : navýšení na jednoho pracovníka 73 tis. Kč, navýšení na 3 nové pracovníky 211 tis. Kč, navýšení na odvody dle nařízení vlády 530 tis. Kč, navýšení příspěvku do FKSP o 0,5 % tj. 148 tis. Kč a na navýšení příspěvku na obědy v souvislosti s nárůstem úvazků 89 tis. Kč

6) **Změny odpisů dlouhodobého majetku dle odpisového plánu, navýšení o 470 tis. Kč** pořízením nového majetku. Nařízený odvod z fondu investic do rozpočtu zřizovatele se zvyšuje z 803 tis. Kč na 1793 tis. Kč, tj. o 990 tis. Kč. Zůstatek ve fondu investic bude ve výši 1 362 tis. Kč, což je o 12 tis. Kč vyšší částka než bývá každoročně

7) **Ostatní náklady navýšení o 157 tis. Kč, z toho:**
100 tis. Kč tablety pro interaktivní práci při vzdělávacích pořadech, výukové SW
57 tis. Kč SW aplikace pro rozšíření možností práce se zařízeními pro různé cílové skupiny – interaktivní pódium

Zpracovala: Ing. Irena Antošová
V Brně dne 30. ledna 2017

Schválila: Ing. Libuše Nivnická

Návrh rozpočtu - ročního finančního plánu nákladů a výnosů příspěvkové organizace na rok 2017

Příspěvková organizace: Muzeum města Brna, příspěvková organizace, Špilberk 210/1, Brno 662 24

Správce rozpočtových prostředků:

	Finanční plán 2016 (27/17. ZMB)	Upravený fin. plán k 31. 12. 2016	Skutečnost k 31. 12. 2016	Návrh finančního plánu 2017	FP 2017/FP 2016 (v %)	FP 2017/FP 2016 (v %)	v tis. Kč
Výnosy celkem	84 678	87 769	87 760	87 950	103,9	103,9	100,2
Výnosy z vlastních výkonů a zboží	20 500	22 448	22 448	21 500	104,9	104,9	95,8
z toho: Výnosy za čestné vstupenky							
Ostatní výnosy	2 550	2 038	2 038	2 514	98,6	98,6	123,4
Výnosy z transferů	61 628	63 283	63 274	63 936	103,7	103,7	101,0
z toho: Výnosy z transferů od zřizovatele	57 828	58 983	58 974	60 136	104,0	104,0	102,0
Výnosy z transferů od městských částí							
Výnosy z transferů ze státního rozpočtu a státních fondů		772	772				
Výnosy z transferů od jiných ÚSC a ostatních subjektů	3 800	3 528	3 528	3 800	100,0	100,0	107,7
Náklady celkem	84 678	87 769	87 002	87 950	103,9	103,9	100,2
Spotřeba materiálu	2 530	2 645	2 645	2 850	112,6	112,6	107,8
Spotřeba energie	3 969	3 489	3 489	3 450	86,9	86,9	98,9
Služby	17 900	17 348	17 348	17 300	96,6	96,6	99,7
z toho: Opravy a udržování	10 000	10 000	7 098	10 000	100,0	100,0	100,0
Mzdové náklady	31 150	32 451	32 451	33 051	106,1	106,1	101,8
z toho: Náklady na platy	28 000	29 000	29 040	29 901	106,8	106,8	103,1
Sociální pojištění a sociální náklady	11 500	10 601	10 601	12 306	107,0	107,0	116,1
Odpisy dlouhodobého majetku	12 659	12 450	12 450	12 659	100,0	100,0	101,7
Daň z příjmů							
Ostatní náklady	4 970	8 785	8 018	6 334	127,4	127,4	72,1
Výsledek hospodaření po zdanění			758				
v tom: Výsledek hospodaření hlavní činnosti	-500	-500	-655	-500	100,0	100,0	100,0
Výsledek hospodaření doplňkové (hospodářské) činnosti	500	500	1 413	500	100,0	100,0	100,0
Podíl výnosů za vlast. výkony a za zboží na celkových nákladech v %	24,2	25,6	25,8	24,4	101,0	101,0	95,6
Podíl výnosů za vlastní výkony a za zboží na celkových nákladech (snižovaných o výši uložného odvodu z investičního fondu) v %	26,6	28,0	28,2	26,7	100,6	100,6	95,6
Podíl výnosů za vlastní výkony a za zboží na celkových nákladech (snižovaných o výši zúčtovávacích odpisů) v %	28,5	29,8	30,1	28,6	100,3	100,3	95,8
Výše uložného odvodu z investičního fondu dle § 28 zákona 250/2000 Sb.	7 477	7 477	7 477	7 477	100,0	100,0	100,0
Transfer na pořízení dlouhodobého majetku od zřizovatele	1 600	2 475	2 475	1 500	93,8	93,8	60,6
Transfer na pořízení dlouhodobého majetku ze státního rozpočtu a státních fondů		100	100	100	100,0	100,0	100,0
Počet pracovníků (průměrný přepočtený stav) za rok	121,5	121,5	121,2	122,0	100,4	100,4	100,0
Průměrná mzda (v Kč)	19 204	19 890	19 969	20 424	106,4	106,4	102,7

V Brně dne: 31.1.2017

Zpracoval: Ing. Soňa Franzová

Stanovisko odvětvového odboru: OK MMB BERE NA VĚDOMÍ

Schválil: PhDr. Pavel Ciprian, ředitel organizace

Komentář k návrhu finančního plánu na rok 2017

Výnosy:

V oblasti výnosů si organizace stanovila tržby za vlastní výkony a za zboží ve výši 21 500 tis. Kč a ostatní výnosy ve výši 2 514 tis. Kč. V procentuelním srovnání je to oproti finančnímu plánu na rok 2016 v případě ostatních výnosů 98,6 procentní plnění, v případě výnosů z vlastních výkonů a zboží plnění na 104,9 %.

Příspěvek byl stanoven s ohledem na pokyn zřizovatele ve výši, která se odvíjí od skutečnosti roku 2016 48 669 tis. Kč příspěvek + 9 059 tis. Kč odpisy + 100 tis. Kč výstava Evr. sídliště Werkbundu + 254 tis. Kč sedací nábytek + 160 tis. Kč akvizice Vašulka + 318 tis. Kč navýšení mzdových prostředků + 423 tis. Kč kanal.přípojka Vyškov = celkem příspěvek 2016 58 983 tis. Kč. Příspěvek na rok 2017 je 60 136 tis. Kč, z toho povinný odvod je 7 477 tis. Kč, v příspěvku je zahrnuto navýšení na platy a odvody 1 908 tis. Kč, dále účelové dotace zajištění provozu expozice Vulcanalia 605 tis. Kč, fotografická dokumentace (mzdové nákl. + odvody) 300 tis. Kč, mzdové nákl. vč.odvodů Jižní křídlo Špilberku 1 769 tis. Kč a 500 tis. Kč dovybavení velkého nádvoří sedacím nábytkem. Na účet 672 jsou v plánu na 2017 rovněž zúčtovány odpisy z transferu 3 800 tis. Kč což je 100% FP 2016. Celkem účet 672 63 936 tis. Kč.

Plánované výnosy celkem 87 950 tis. Kč (103,9 % FP 2016, 100,2 % UFP 2016)

Náklady:

V oblasti nákladů si organizace stanovila při sestavování návrhu FP 2017 následné požadavky:

- **spotřeba materiálu:** oproti FP na rok 2016 (2 530 tis. Kč) je výše spotřeby 2 850 tis. Kč na rok 2017 – 112,6% navýšení
- **spotřeba energie:** plánovaná spotřeba energie na rok 2017 ve výši 3 450 tis. Kč je ve srovnání s FP roku 2016 (3 969 tis. Kč) na úrovni 86,9 % - k vysokým úsporám dochází v návaznosti na zmodernizování kotelen v minulých letech a současně úsporná opatření v organizaci
- **služby:** plánované poskytované služby na rok 2017 – 17 300 tis. Kč jsou na 96,6 % FP 2016. Nákladové nejnáročnější ve službách jsou opravy a udržování, FP je stanoven ve výši 10 000 tis. Kč, podkladem pro takto stanovený plán je podrobný rozpis oprav a udržovacích prací ve všech objektech muzea (4 objekty), FP je totožný s rokem předchozím
- **mzdové náklady:** náklady na mzdy byly stanoveny ve výši 33 051 tis. Kč - z toho náklady na platy 29 901 tis. Kč, oproti FP 2016 jsme na 106,1 % (mzdové náklady), 106,8 % (náklady na platy), je zde zohledněno navýšení na platy, totéž i u odvodů na SP a ZP (1 202 tis. Kč - prostř. na platy + 706 tis. Kč zdr. a soc. poj. = 1 908 tis. Kč)
- **sociální pojištění a sociální náklady:** jejich výše je stanovena v závislosti na výši mzdových nákladů, se kterými úzce souvisí, pro rok 2017 činí FP 12 306 tis. Kč, navýšení oproti FP 2016 je 107 %
- **odpisy:** jsou stanoveny ve výši 12 659 tis. Kč, jsou stanoveny dle plánu odpisů.
- **ostatní náklady:** svou výši 6 334 tis. Kč jsou ostatní náklady navýšeny o 27,4 %. Tato účetní skupina zahrnuje náklady na veškeré pojištění majetku, peněžní služby, sbírkové předměty, DDHM a především korekce DPH.

Plánované náklady celkem 87 950 tis. Kč (103,9 % FP 2016, 100,2 % UFP 2016)

Hospodářský výsledek:

Plán na rok 2017 byl stanoven jako vyrovnaný, výše nákladů je rovna stanoveným výnosům. Hospodářský výsledek je nulový (plán je ztráta v hlavní činnosti – 500 tis. Kč, zisk v doplňkové činnosti +500 tis. Kč).

Limit zaměstnanců: limit zaměstnanců je pro rok 2017 122 zaměstnanců.

Transfer od zřizovatele na pořízení dlouhodobého majetku: 1 500 tis. Kč (SW na evidenci sbírek 600 tis. Kč + mobilní aplikace kazematy II. etapa 700 tis. Kč + dovybavení depozitáře SZ bastion 200 tis. Kč).

Transfer ze SR na pořízení dlouhodobého majetku: 100 tis. Kč (program ISO – regál. systém Vyškov)

V Brně dne 31.1. 2017

Vypracovala: Ing. S.Franzová

Shválil: PhDr. Pavel Ciprian, ředitel organizace

Návrh rozpočtu - ročního finančního plánu nákladů a výnosů příspěvkové organizace na rok 2017

Příspěvková organizace: Dům umění města Brna

Správce rozpočtových prostředků: Odbor kultury MMB

	Finanční plán 2016 (Z/17.ZMB)	Upravený fin. plán k 31. 12. 2016	Skutečnost k 31. 12. 2016	Návrh finančního plánu 2017	FP 2017/FP 2016 (v %)	FP 2017/UJFP 2016 (v %)
Výnosy celkem	19 221	18 892	18 512	25 587	133,1	135,4
Výnosy z vlastních výkonů a zboží z toho: Výnosy za čestné vstupenky	1 850	1 688	1 714	1 850	100,0	109,6
Ostatní výnosy	800	110	68	400	50,0	363,6
Výnosy z transferů	16 371	17 094	16 730	23 337	140,8	136,5
z toho: Výnosy z transferů od zřizovatele	15 571	15 778	15 436	21 887	140,6	138,7
Výnosy z transferů od městských částí						
Výnosy z transferů ze státního rozpočtu a státních fondů	800	1 185	1 163	1 300	162,5	109,7
Výnosy z transferů od jiných ÚSC a ostatních subjektů	200	131	131	150	75,0	114,5
Náklady celkem	19 221	18 892	18 512	25 587	133,1	135,4
Spotřeba materiálu	580	660	624	960	165,5	145,5
Spotřeba energie	1 620	1 700	1 669	1 700	104,9	100,0
Služby	3 820	4 160	4 042	7 875	206,2	189,3
z toho: Opravy a udržování	450	570	579	450	100,0	78,9
Mzdové náklady	7 931	7 410	7 269	9 390	118,4	126,7
z toho: Náklady na platy	7 351	6 848	6 736	7 883	107,2	115,1
Sociální pojištění a sociální náklady	2 700	2 593	2 555	2 917	108,0	112,5
Odpisy dlouhodobého majetku	1 800	1 817	1 817	1 850	102,8	101,8
Daň z příjmů						
Ostatní náklady	770	552	536	895	116,2	162,1
Výsledek hospodaření po zdanění						
v tom: Výsledek hospodaření hlavní činnosti	-500	-201	-208	-350	70,0	174,1
Výsledek hospodaření doplňkové (hospodářské) činnosti	500	201	208	350	70,0	174,1
Podíl výnosů za vlast. výkony a za zboží na celkových nákladech v %	9,6	8,9	9,3	7,2	75,1	80,9
Podíl výnosů za vlastní výkony a za zboží na celkových nákladech (snižovaných o výši uložného odvodu z investičního fondu) v %	10,4	9,7	10,1	7,7	73,8	79,3
Podíl výnosů za vlastní výkony a za zboží na celkových nákladech (snižovaných o výši zúčtovávacích odpisů) v %	10,6	9,9	10,3	7,8	73,4	78,8
Výše uložného odvodu z investičního fondu dle § 28 zákona 250/2000 Sb.	1 450	1 467	1 467	1 500	103,4	102,2
Transfer na pořízení dlouhodobého majetku od zřizovatele						
Transfer na pořízení dlouhodobého majetku ze státního rozpočtu a státních fondů						
Počet pracovníků (průměrný přepracovaný stav) za rok	31,0	30,0	29,8	32,5	104,8	108,3
Průměrná mzda (v Kč)	19 761	19 022	18 837	20 213	102,3	106,3

V Brně dne: 26.1.2017

Zpracoval: Ing. Klára Flekalová

OK MMB BERE NA VĚDOMÍ



Stanovisko odpovědného odboru:

Schválil: Mgr. Terezie Petišková

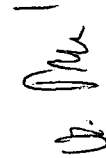

OK MMB BERE NA VĚDOMÍ
Městská organizace
Kulturního dědictví
nám. 2
602 00 Brno

Umení

Dům umění
Dům pánů z Kunštátu
Galerie G99
Malinovského nám. 2, 602 00 Brno
Telefon +420 542 213 883
info@dum-umeni.cz

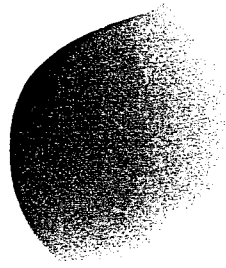

Číslo účtu 8139621/0100
Komerční banka Brno-město
IČ 00101486, DIČ CZ00101486
Zapsán v obchodním rejstříku
vedeném Krajským soudem
v Brně oddíl Pr vložka 31

Vyřizuje: Klára Flekalová

č.j.: 21/2017

datum: 26.1.2017

Komentář návrhu rozpočtu - ročního finančního plánu nákladů a výnosů příspěvkové organizace na rok 2017

Srovnání se skutečností r. 2016:

1) **Výnosy z transferů od zřizovatele** – zvýšení o 6.451 tis. Kč oproti skutečnosti k 31.12.2016 (částka ve výši 15.436 tis. Kč), příspěvek zahrnuje účelové dotace pro rok 2017:

- rezidence v DPK 743 tis. Kč,
- Sochy v ulicích 2017 – 2 000 tis. Kč,
- příspěvek na výstavní činnost 2.000 tis. Kč,
- Brněnský architektonický manuál, fáze D 504 tis. Kč,
- vydání publikace BAM 849 tis. Kč,
- BAS pracovník – 250 tis. Kč,
- BAS údržba značení objektů v ulicích a tisk povinných propagačních materiálů a map 80 tis. Kč,
- na úhradu provozních nákladů Domu umění, jako náhrada za výpadek nájemného, v případě realizace projektu Vashulka's Hitech kitchen v prostorách DU, které jsou v současnosti pronajímány spol. Art Consulting ve výši 447 tis. Kč.

Dále byl příspěvek organizaci zvýšen o 462 tis. Kč – navýšení objemu prostředků na platy (legislativní změna – navýšení tarifů).

2) **Náklady na spotřebu materiálu** – zvýšení o 336 tis. Kč; zahrnuje zejména zvýšení v souvislosti s projektem Soch v ulicích a užitím účelové dotace na výstavní činnost.

3) **Náklady na služby** – zvýšení o 3.833 tis. Kč; zahrnuje zvýšení zejména v souvislosti s projektem Soch v ulicích, užitím účelové dotace na výstavní činnost a na BAM fáze D a s dalšími účelovými dotacemi od MMB a MKČR.

4) **Mzdové náklady na platy** – zvýšení o 1.147 tis. Kč; z toho největší položku tvoří nárůst platových tarifů dle nařízení vlády, dále pak zvýšení v souvislosti s očekávaným celoročním chodem rezidencí v DPK a přijetím pracovnice na dříve uvolněné místo výstavář-historik umění. Z tohoto vycházíme i v plánovaném počtu pracovníků.

5) **Sociální pojištění a sociální náklady** – zvýšení o 362 tis. Kč (viz bod 4) a dále povinné zvýšení přidělu do FKSP.

6) **Náklady na odpisy dlouhodobého majetku** – zvýšení o 33 tis. Kč.

7) **Ostatní náklady** – zvýšení o 359 tis. Kč, zahrnuje postupné náklady na prodej 2. vydání publikace BAS (v závislosti na prodeji v r. 2017).

Mgr. Terezie Petišková
ředitelka Domu umění města Brna

Dům umění města Brna,
příspěvková organizace
Malinovského nám. 2
602 00 Brno
DIČ: CZ00101486

dum-umeni.cz

Návrh rozpočtu - ročního finančního plánu nákladů a výnosů příspěvkové organizace na rok 2017

Příspěvková organizace: Mateřská škola Brno, Veslařská 256, p.o.

Správce rozpočtových prostředků: OŠMT MMB

	Finanční plán 2016 (Z7/117. ZMB)	Upravený fin. plán k 31. 12. 2016	Skutečnost k 31. 12. 2016	Návrh finančního plánu 2017	FP 2017/FP 2016 (%)	FP 2017/FP 2016 (%)	v tis. Kč
Výnosy celkem	3 147	3 270	3 421	3 420	108,7	108,7	104,6
Výnosy z vlastních výkonů a zboží	315	315	382	380	120,6	120,6	100,0
Ostatní výnosy	100	100	138	100	100,0	100,0	100,0
Výnosy z transferů	2 732	2 855	2 901	2 940	107,6	107,6	103,0
z toho: Výnosy z transferů od zřizovatele	1 048	1 083	1 081	1 108	105,7	105,7	102,3
Výnosy z transferů od městských částí							
Výnosy z transferů ze státního rozpočtu a státních fondů	1 684	1 756	1 804	1 810	107,5	107,5	103,1
Výnosy z transferů od jiných ÚSC a ostatních subjektů		16	16	22			137,5
Náklady celkem	3 147	3 270	3 421	3 420	108,7	108,7	104,6
Spotřeba materiálu	330	375	378	380	115,2	115,2	101,3
Spotřeba energie	170	180	174	180	105,9	105,9	100,0
Služby	250	250	239	250	100,0	100,0	100,0
z toho: Opravy a udržování	100	100	75	50	50,0	50,0	50,0
Mzdové náklady	1 700	1 727	1 787	1 811	106,5	106,5	104,9
z toho: Náklady na platy	1 655	1 697	1 739	1 781	107,6	107,6	104,9
Sociální pojištění a sociální náklady	579	591	629	652	112,6	112,6	110,3
Odpisy dlouhodobého majetku	31	50	50	57	183,9	183,9	114,0
Daň z příjmů							
Ostatní náklady	87	97	164	90	103,4	103,4	92,8
Výsledek hospodaření po zdanění							
v tom: Výsledek hospodaření hlavní činnosti							
Výsledek hospodaření doplňkové (hospodářské) činnosti							
Podíl výnosů za vlast. výkony a za zboží na celkových nákladech v %	10,0	9,6	11,2	11,1	111,0	111,0	115,3
Podíl výnosů za vlastní výkony a za zboží na celkových nákladech (snižovaných o výši uložného odvodu z investičního fondu) v %	10,0	9,6	11,2	11,1	111,0	111,0	115,3
Podíl výnosů za vlastní výkony a za zboží na celkových nákladech (snižovaných o výši zúčtovávacích odpisů) v %	10,1	9,8	11,3	11,3	111,8	111,8	115,5
Výše uložného odvodu z investičního fondu dle § 28 zákona 250/2000 Sb.							
Transfer na pořízení dlouhodobého majetku od zřizovatele							
Transfer na pořízení dlouhodobého majetku ze státního rozpočtu a státních fondů							
Počet pracovníků (průměrný přepočtený stav) za rok	6,7	6,5	7,3	6,7	100,0	100,0	103,1
Průměrná mzda (v Kč)	20 585	21 756	19 852	22 152	107,6	107,6	101,8

V Brně dne: 26.1.2017

Zpracoval: Ing. Radomír Minařík

Stanovisko odvětvového odboru: OŠMT MMB souhlasí.

Jan

Schválil: Mgr. Martina Špíchalová

Marta

Mateřská škola Brno
Veslařská 256
příspěvková organizace



Mateřská škola Brno, Veslařská 256, příspěvková organizace

Komentář k ročnímu finančnímu plánu nákladů a výnosů příspěvkové organizace na rok 2017

Mateřská škola funguje jako dvoutrídni a zabezpečuje prodloužený provoz od pondělí do pátku od 6.30 do 18.00 hodin.

Náklady na prodloužený provoz jsou vyšší než u běžných mateřských škol z důvodu nutnosti personálního i provozního zajištění prodlouženého provozu.

Finanční plán na rok 2017 zobrazuje skutečnost předchozích let.

Mateřská škola bude i v příštím roce postupně obnovovat vnitřní vybavení, zajišťovat běžnou údržbu, drobné opravy a finančně se dle potřeby a možností podílet na větších opravách, které jinak hradí zřizovatel.

Počet pracovníků zůstává stejný. Zvýšení mzdových nákladů zohledňuje nárůst platu zaměstnanců a platové postupy některých zaměstnanců.

Prostředky získané z odpisů budou použity na opravy nezajištěné z rozpočtu zřizovatele.

V Brně dne 26. 1. 2017

Mateřská škola Brno
Veslařská 256
příspěvková organizace
tel.: 543 212 191

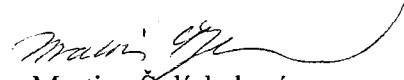
Mgr. Martina Šplíchalová
ředitelka školy

Návrh rozpočtu - ročního finančního plánu nákladů a výnosů příspěvkové organizace na rok 2017

Příspěvková organizace: Mateřská škola Brno, Štollcova 51, p.o.

Správce rozpočtových prostředků: OŠMT MMB

	Finanční plán 2016 (Z7/17, ZMB)	Upravený fin. plán k 31. 12. 2016	Skutečnost k 31. 12. 2016	Návrh finančního plánu 2017	FP 2017/FP 2016 (%)	FP 2017/UFP 2016 (%)
Výnosy celkem	2 686	2 686	2 811	2 811	101,7	104,7
Výnosy z vlastních výkonů a zboží	265	265	265	265	100,0	100,0
Ostatní výnosy	40	40	40	40	100,0	100,0
Výnosy z transferů	2 458	2 381	2 497	2 506	102,0	105,2
z toho: Výnosy z transferů od zřizovatele	858	881	881	906	105,6	102,8
Výnosy z transferů od městských částí						
Výnosy z transferů ze státního rozpočtu a státních fondů	1 600	1 500	1 616	1 600	100,0	106,7
Výnosy z transferů od jiných ÚSC a ostatních subjektů						
Náklady celkem	2 763	2 686	2 802	2 811	101,7	104,7
Spotřeba materiálu	275	290	269	290	105,5	100,0
Spotřeba energie	270	270	246	275	101,9	101,9
Služby	156	156	258	175	112,2	112,2
z toho: Opravy a udržování	40	40	110	40	100,0	100,0
Mzdové náklady	1 460	1 388	1 459	1 472	100,8	106,1
z toho: Náklady na platy	1 425	1 360	1 409	1 431	100,4	105,2
Sociální pojištění a sociální náklady	510	490	504	519	101,8	105,9
Odpsý dlouhodobého majetku	13	13	13	13	100,0	100,0
Daň z příjmů						
Ostatní náklady	79	79	53	67	84,8	84,8
Výsledek hospodaření po zdanění			58			
v tom: Výsledek hospodaření hlavní činnosti			58			
Výsledek hospodaření doplňkové (hospodářské) činnosti						
Podíl výnosů za vlastní výkony a za zboží na celkových nákladech v %	9,6	9,9	9,5	9,4	98,3	95,6
Podíl výnosů za vlastní výkony a za zboží na celkových nákladech (snižovaných o výši uloženeho odvodu z investičního fondu) v %	9,6	9,9	9,5	9,4	98,3	95,6
Podíl výnosů za vlastní výkony a za zboží na celkových nákladech (snižovaných o výši zúčtovaných odpisů) v %	9,6	9,9	9,5	9,5	98,3	95,5
Výše uloženeho odvodu z investičního fondu dle § 28 zákona 250/2000 Sb						
Transfer na pořízení dlouhodobého majetku od zřizovatele						
Transfer na pořízení dlouhodobého majetku ze státního rozpočtu a státních fondů						
Počet pracovníků (průměrný přepracovaný stav) za rok	6,1	6,0	5,7	5,8	95,1	96,7
Průměrná mzda (v Kč)	19 467	18 889	20 599	20 560	105,6	108,8

v tis. Kč

V Brně dne: 26.1.2017

Zpracoval: Ludmila Minaříková

Stanovisko odvětvového odboru:

OŠMT MMB souhlasí



Schválil: Hana Vančková

MATEŘSKÁ ŠKOLA BRNO,
Štollcova 51, 618 00 Brno
příspěvková organizace
IČ: 750 03 902
tel.: 548 530 836

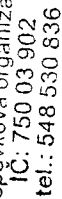



STATUTÁRNÍ MĚSTO BRNO DOTUJE PROVOZ

MATEŘSKÁ ŠKOLA BRNO, ŠTOLCOVA 51
PŘÍSPĚVKOVÁ ORGANIZACE, 618 00 BRNO
TEL.: 548 530 836
IČO: 75 00 39 02

Komentář k návrhu rozpočtu -ročního finančního plánu nákladů a výnosů příspěvkové organizace na rok 2017

Rozpočet na r.2017 je vyrovnaný.Nedochází k větším odchýlkám.

V roce 2017 dochází k navýšení dotace od zřizovatele v návaznosti na navýšení platových tarifů zaměstnanců ve školství .Odráží se to ve výši nákladů na mzdové prostředky a s těmi spojenými odvody.

Prostředky z odpisů budou použity na opravy nezajištěné z dotace od zřizovatele.

Momentální obsazení pracovníků školy je vyhovující, v tomto obsazení je možné zajistit kvalitní a bezpečný provoz školy.

Zpracovala: Hana Vaňková

Brno 26.1.2017

MATEŘSKÁ ŠKOLA BRNO,
Štolcova 51, 618 00 Brno
příspěvková organizace/
IČ: 75 03 902
tel.: 548 530 836

Statutární město Brno
Magistrát města Brna

MMB/0052177/2017

listy: 1 přílohy:

druh: přílohy



mmb1es6554ada1 Doručeno: 02.02.2017

Návrh rozpočtu - ročního finančního plánu nákladů a výnosů příspěvkové organizace na rok 2017

Příspěvková organizace: Základní škola Brno, Čejkovická 10

Správce rozpočtových prostředků: OŠMT MMB

	Finanční plán 2016 (27/17. ZMBB)	Upravený fin. plán k.31.12.2016	Skutečnost k.31.12.2016	Návrh finančního plánu 2017	FP 2017/FP 2016 (%)	FP 2017/UFP 2016 (%)
Výnosy celkem	24 299	25 815	26 706	26 501	109,1	102,7
Výnosy z vlastních výkonů a zboží	1 621	1 621	1 516	1 688	104,1	104,1
Ostatní výnosy	80	80	30	43	53,8	53,8
Výnosy z transferů	22 598	24 114	25 160	24 770	109,6	102,7
z toho: Výnosy z transferů od zřizovatele	8 011	8 075	8 075	7 955	99,3	98,5
Výnosy z transferů od městských částí						
Výnosy z transferů ze státního rozpočtu a státních fondů	14 467	15 919	16 165	15 700	108,5	98,6
Výnosy z transferů od jiných ÚSC a ostatních subjektů	120	120	920	1 115	929,2	929,2
Náklady celkem	24 299	25 815	26 669	26 501	109,1	102,7
Spotřeba materiálu	700	715	568	818	116,9	114,4
Spotřeba energie	1 700	1 792	1 876	2 000	117,6	111,6
Služby	1 701	1 727	1 516	1 800	105,8	104,2
z toho: Opravy a udržování	500	500	363	500	100,0	100,0
Mzdové náklady	11 430	12 318	12 858	12 265	107,3	99,6
z toho: Náklady na platy	10 960	12 188	12 260	11 725	107,0	96,2
Sociální pojištění a sociální náklady	3 860	4 355	4 468	4 260	110,4	97,8
Odpisy dlouhodobého majetku	4 702	4 702	4 702	4 708	100,1	100,1
Daň z příjmů						
Ostatní náklady	206	206	681	650	315,5	315,5
Výsledek hospodaření po zdanění						
v tom: Výsledek hospodaření hlavní činnosti			37			
Výsledek hospodaření doplňkové (hospodářské) činnosti			37			
Podíl výnosů za vlast. výkony a za zboží na celkových nákladech v %	6,7	6,3	5,7	6,4	95,5	101,4
Podíl výnosů za vlastní výkony a za zboží na celkových nákladech (snižovaných o výši uložení odvodu z investičního fondu) v %	7,9	7,4	6,6	7,5	94,0	101,0
Podíl výnosů za vlastní výkony a za zboží na celkových nákladech (snižovaných o výši zúčtovávacích odpisů) v %	8,3	7,7	6,9	7,7	93,6	100,9
Výše uložení odvodu z investičního fondu dle § 28 zákona 250/2000 Sb.	3 864	3 864	3 864	3 864	100,0	100,0
Transfer na pořízení dlouhodobého majetku od zřizovatele						
Transfer na pořízení dlouhodobého majetku ze státního rozpočtu a státních fondů						
Počet pracovníků (průměrný přepočtený stav) za rok	40,0	40,0	40,0	40,0	100,0	100,0
Průměrná mzda (v Kč)	22 833	25 392	25 542	24 427	107,0	96,2

V Brně dne: 30. ledna 2017

Zpracoval: Ing.Ot. Tesar

Stanovisko odvětvového odboru: OŠMT MMB

Základní škola Brno
Čejkovická 10
příspěvková organizace
souhlas
IČ: 709 19 682, tel.: 544 233 629

Schválil: Mgr. Ing. L. Babák, Ph.D., MBA



KOMENTÁŘ K FINANČNÍMU PLÁNU NA ROK 2017 ZŠ BRNO, ČEJKOVICKÁ 10

Hospodaření školy v roce 2017 - škola bude hospodařit s finančními prostředky poskytnutými ze strany:

1) Statutárního města Brna - zřizovatel

Zřizovatel stanovil v rámci první etapy návrhu rozpočtu města Brna na rok 2017 základní proporce rozpočtu na rok 2017 ve výši 7 955 tis Kč. Škola sestavila níže uvedený návrh finančního plánu na rok 2017.

Návrh finančního plánu na rok 2017

Celková výše finančního neinvestičního příspěvku 7 955 tis. Kč

z toho:

- příspěvek na provoz 4 091 tis. Kč
- odpisy dlouhodobého majetku dle odpisového plánu PO 3 864 tis. Kč

Finanční prostředky přidělené na odpisy ve výši 3 864 tis. Kč zpětně odvádíme 1x měsíčně na příjmový účet Magistrátu města Brna. Jedná se odpisy z pořizovacích cen - budova školy, budova víceúčelové tělocvičny, víceúčelové hřiště, myčka nádobí.

2) Státního rozpočtu prostřednictvím Jihomoravského kraje

- neinvestiční státní příspěvek na přímé náklady na vzdělávání, ONIV, OPP rozepisovaných pro školu krajským úřadem

Výše státní dotace je v rozpočtu na rok 2017 stanovena v návaznosti na předpokládaný stav žáků a pracovníků v následujícím roce. Plánovaný počet pracovníků bude navazovat na počty tříd a odučených hodin, předpokládáme, že nebude významější rozdíl od roku 2016.

3) Transfery od jiných ÚSC a ostatních subjektů

Neinvestiční příspěvek (půlroční dotaci 85 tis Kč) na zajištění podpory projektu "Město Brno zvyšuje kvalitu vzdělávání v základních školách" z Operačního programu Vzdělávání pro konkurenceschopnost – zabezpečení financování mentorů na školách z rozpočtu města Brna pro rok 2017 a na náklady spojené s rozpočtem projektu "Podpora škol formou projektů zjednodušeného vykazování-šablony pro MŠ a ZŠ I."

Součástí těchto výnosů jsou i transfery z odpisů majetku pořízených z projektů EU.

Náklady - čerpání na jednotlivých nákladových účtech předpokládáme:

Účet 501 Spotřeba materiálu - materiál na údržbu a zajištění provozuschopnosti objektu školy a víceúčelové tělocvičny a materiál pro výchovněvzdělávací proces.

Účet 502 Spotřeba energie - Voda, teplo, elektrická energie.

Účet 511 Opravy a udržování

Náklady spojené s udržováním stavebnětechnického stavu objektu školy a víceúčelové tělocvičny včetně zajištění pravidelných revizí.

Účet 518 Služby - úhrada služeb zajišťovaných na základě dodavatelských smluv služeb (např. dovoz stravy, odvoz odpadků, internet), další služby v rámci provozu školy.

Účet 558 Ostatní služby - nákup drobného dlouhodobého hmotného majetku, výměna hasicích přístrojů v celém objektu školy (po životnosti).

Účet 551 Odpisy

Odpisy dlouhodobého nehmotného a hmotného majetku – čerpání bude probíhat v souladu s odpisovým plánem na rok 2017.

Výnosy

Účet 602 - školné za pobyt ve školní družině, tržby za vedení kroužků (z těchto tržeb budou hrazeny dohody o provedení práce vedoucím kroužků, za pronájem nebytových prostor-aula (konání kulturních, společenských akcí, přednášková činnost, příjmy z pronájmu nebytových prostor (učebny, víceúčelová tělocvična), pronájem střechy(provozování základnové stanice veřejné komunikační sítě), pronájem školního služebního bytu, poplatky za poškozené učebnice.

Účet 649 - úroky z běžného účtu, prodej stravovacích kartiček prožáky a zaměstnance a hospodářský výsledek.

V Brně 30.1.2017

Zpracovala: Martínková

Základní škola Brno
Čejkovická 10
příspěvková organizace
628 00 Brno-Vinohrady
IČ: 709 19 682, tel.: 544 233 629

Ing. Mgr. Libor Babák, PhD., MBA
ředitel ZŠ Brno, Čejkovická 10



Návrh rozpočtu - ročního finančního plánu nákladů a výnosů příspěvkové organizace na rok 2017

Příspěvková organizace: Waldorfská základní a mateřská škola Brno, Plovdivská 8, příspěvková organizace

Správce rozpočtových prostředků: OŠMT MMB

	Finanční plán 2016 (27/17, ZMB)	Upravený fin. plán k 31. 12. 2016	Shrnutí k 31. 12. 2016	Návrh finančního plánu 2017	FP 2017/FP 2016 (v %)	FP 2017/FP 2016 (v %)
Výnosy celkem	21 026	22 635	25 053	22 557	107,3	99,7
Výnosy z vlastních výkonů a zboží	1 876	1 876	2 900	1 876	100,0	100,0
Ostatní výnosy	551	551	551	551	100,0	100,0
Výnosy z transferů	18 599	20 208	21 596	20 130	108,2	99,6
<i>z toho:</i> Výnosy z transferů od zřizovatele	4 510	4 530	4 530	4 452	98,7	98,3
Výnosy z transferů od měsíčních částí						
Výnosy z transferů ze státního rozpočtu a státních fondů	13 793	15 382	16 096	15 382	111,5	100,0
Výnosy z transferů od jiných ÚSC a ostatních subjektů	296	296	970	296	100,0	100,0
Náklady celkem	21 026	22 635	25 025	22 557	107,3	99,7
Spotřeba materiálu	1 089	1 092	2 597	1 092	100,3	100,0
Spotřeba energie	1 024	1 024	1 241	1 024	100,0	100,0
Služby	1 368	1 385	1 555	1 222	89,3	88,2
<i>z toho:</i> Opravy a udržování	344	344	485	344	100,0	100,0
Mzdové náklady	10 395	11 747	12 622	11 832	113,8	100,7
<i>z toho:</i> Náklady na platy	10 395	11 747	12 622	11 832	113,8	100,7
Sociální pojištění a sociální náklady	3 817	4 051	4 247	4 051	106,1	100,0
Odpisy dlouhodobého majetku	2 201	2 201	2 206	2 201	100,0	100,0
Daň z příjmů						
Ostatní náklady	1 132	1 135	557	1 135	100,3	100,0
Výsledek hospodaření po zdanění			28			
<i>z toho:</i> Výsledek hospodaření hlavní činnosti			-299			
Výsledek hospodaření doplňkové (hospodářské) činnosti			327			
Podíl výnosů za vlast. výkony a za zboží na celkových nákladech v %	8,9	8,3	11,6	8,3	93,2	100,3
Podíl výnosů za vlastní výkony a za zboží na celkových nákladech (snižovaných o výši uložení odvodu z investičního fondu) v %	9,3	8,6	12,0	8,7	92,9	100,4
Podíl výnosů za vlastní výkony a za zboží na celkových nákladech (snižovaných o výši zúčtovávacích odpisů) v %						
Výše uložení odvodu z investičního fondu dle § 28 zákona 250/2000 Sb.	10,0	9,2	12,7	9,2	92,5	100,4
Transfer na pořízení dlouhodobého majetku od zřizovatele	936	936	936	936	100,0	100,0
Transfer na pořízení dlouhodobého majetku ze státního rozpočtu a státních fondů						
Počet pracovníků (průměrný přepočtený stav) za rok	37,0	41,0	42,3	41,0	110,8	100,0
Průměrná mzda (v Kč)	23 412	23 876	24 872	24 049	102,7	100,7

V Brně dne: 30.1.2017

Zpracoval: Pavel Svirák

Stanovisko odpovědného odboru:

OŠMT MMB souhlasí.

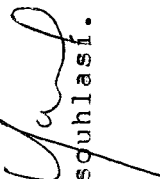

Schválil: Tomáš Jedlička



WALDORFSKÁ
základní škola
a
mateřská škola
Brno, Plovdivská 8
příspěvková organizace
● IČ: 751 56 237

Komentář k finančnímu plánu na rok 2017

PO sestavila finanční plán na rok 2017 jako vyrovnaný. Z tohoto důvodu nebylo možné do nákladové stránky finančního plánu zahrnout veškeré nutné náklady pro zabezpečení základního chodu organizace. Základní činností organizace je poskytování základního a předškolního vzdělání. Tato oblast není schopna v současných podmínkách vytvářet ekonomicky aktivní hodnoty a je v principu solidarity zcela závislá na ostatních odvětvích ekonomiky prostřednictvím státní struktury.

Organizace hledala řešení dané situace, kdy bylo možné provést úspory v oblasti oprav nemovitého majetku, která s sebou nesou nemalou část provozního rizika. Zvýšení provozních výnosů organizace z pronájmů nebytových prostor mimo využívání pro hlavní činnost organizace by negativně dopadalo na subjekty, které v prostoru školy poskytují odpolední a víkendové doplňkové aktivity zaměřené především na žáky školy. Zdražení uvedených služeb nese vysoké riziko přesunu aktivit těchto subjektů, což by kromě negativního dopadu na žáky školy znamenalo ve svém důsledku snížení celkových výnosů organizace, neboť množstevní rozsah není z technicko-provozních důvodů možné rozšířit.

Tento směr není hlavním cílem činnosti organizace a posouvá ji do pozice, kdy se poskytovatel základního a předškolního vzdělání stává provozně a existenčně závislý na svých ekonomických aktivitách.

Z údajů roku 2016 a z výše uvedených důvodů organizace shledává své provozní prostředky na hranici existenční rovnováhy.

K částečnému sanování výše uvedeného rizika snížení provozního cash-flow nepřispěl dosavadní vývoj teplot v zimním období a tím vzniklá riziko tvorby nevyrovnaného rozpočtu.

Případný negativní vývoj výsledku hospodaření v důsledku nepříznivých meteorologických podmínek a dlouhodobou potřebu zvýšení provozního příspěvku PO dočasně pokryla omezením rozsahu provozu jak areálu, který PO spravuje, tak úplným zastavením obnovy jeho vnitřního vybavení vč. žákovského vybavení. Zcela byly potlačeny a přerušeny průběžné udržovací práce na opravách budovy školy, kdy se v současné době škola omezila pouze na řešení akutních havárií. Příspěvková organizace i přes uvedené obtíže sestavila rozpočet na základě údajů a předpokladů z minulých let jako vyrovnaný.

Dne 18.2.2017

Zpracoval: Pavel Svirák

Verifikoval: Tomáš Jedlička

WALDORFSKÁ
základní škola
a
mateřská škola
Brno, Plovdivská 8
příspěvková organizace
© IČ: 751 56 237



7

Rada města Brna

ZM7/2200

Z7/26. zasedání Zastupitelstva města Brna
konané dne 7. března 2017

Název:

Souhrnný rozpočet statutárního města Brna na rok 2017

Obsah:

- Souhrnný rozpočet statutárního města Brna na rok 2017 (str. 1-20)

Návrh usnesení:

Zastupitelstvo města Brna

bere na vědomí

souhrnný rozpočet statutárního města Brna na rok 2017 v členění na rozpočet města a rozpočty 29 městských částí

Stanoviska dotčených orgánů:

- Rada města Brna projednala materiál dne 28. února 2017.
- Finanční výbor ZMB projednal materiál dne 28. února 2017. Výpis usnesení Finančního výboru bude ZMB předložen písemně.

Zpracoval:
Odbor rozpočtu a financování

Předkládá:
Rada města Brna



17

Souhrnný rozpočet statutárního města Brna na rok 2017

Zpracoval Odbor rozpočtu a financování Magistrátu města Brna, únor 2017

OBSAH

Důvodová zpráva	1
Bilance zdrojů a výdajů statutárního města Brna	2
Přehled transferů	3
Příjmy - rekapitulace dle druhů příjmů a dle oddílů	4
Graf: Příjmy statutárního města Brna	5
Daňové příjmy a transfery, přijaté statutárním městem Brnem	6
Nedaňové a kapitálové příjmy statutárního města Brna	7 - 8
Výdaje - rekapitulace dle druhů výdajů a dle oddílů	9
Graf: Celkové výdaje statutárního města Brna	10
Celkové výdaje statutárního města Brna na jednoho obyvatele	11
Běžné a kapitálové výdaje statutárního města Brna	12 - 16
Schválený rozpočet zdrojů a výdajů městských částí	17
Bilance zdrojů a výdajů statutárního města Brna - srovnání	18 - 20

Důvodová zpráva

Materiál je předkládán na základě úkolu Z7/24. Zastupitelstva města Brna č. Z7/24/12/02 ze dne 13.12.2016, kterým se ukládá Radě města Brna „předložit do 11.4.2017 Zastupitelstvu města Brna k projednání souhrnný rozpočet statutárního města Brna na rok 2017, v členění na rozpočet města a rozpočty městských částí, schválené jejich zastupitelstvy“.

Podle Statutu města Brna (článek 76, odst. 2) je rozpočet statutárního města Brna rozdělen na rozpočet města a rozpočty jednotlivých městských částí. Rozpočet města - včetně finančního vztahu k městským částem - schvaluje Zastupitelstvo města Brna, rozpočet městské části schvaluje zastupitelstvo příslušné městské části. Rozpočet statutárního města Brna (pro tento účel označovaný jako **souhrnný rozpočet**) bere na vědomí Zastupitelstvo města Brna, a to vždy po schválení rozpočtu města a rozpočtů všech městských částí.

Zastupitelstvo města Brna na svém Z7/24. zasedání dne 13.12.2016:

- schválilo rozpočet města na rok 2017, který obsahuje finanční vztah k městským částem, stanovený již na Z7/23. zasedání ZMB dne 15.11.2016,
- vzalo na vědomí bilanci zdrojů a výdajů statutárního města Brna na rok 2017 včetně odhadovaných vlastních příjmů, celkového objemu výdajů a financování městských částí.

Městské části schválily svoje rozpočty na rok 2017 s objemem zdrojů a výdajů o 437,3 mil. Kč vyšším oproti bilanci, projednané Zastupitelstvem města Brna na jeho Z7/24. zasedání v prosinci roku 2016.

Porovnání zdrojů městských částí na rok 2017 (projednaných na Z7/24. ZMB) a schváleného rozpočtu na rok 2017

Údaje v mil. Kč	Zdroje MČ (Z7/13. ZMB)	Schválený rozpočet MČ na rok 2017	Rozdíl SR 2017 – Z7/24.
Daňové příjmy	179,6	183,9	4,3
Nedaňové příjmy	134,9	145,1	10,2
Přijaté transfery ^{*)}	2 093,2	2 210,8	117,6 ^{*)}
Příjmy celkem	2 407,7	2 539,8	132,1
Financování^{**)} celkem	417,0	722,2	305,2
Zdroje celkem	2 824,7	3 262,0	437,3

*) navýšení se týká zejména převodů z vedlejší hospodářské činnosti - bytového hospodářství do rozpočtu

***) zapojení vlastních zdrojů (včetně nedočerpaných běžných nebo kapitálových výdajů) z minulých let, splácení úvěrů a půjček

Na celkovém rozpočtu příjmů statutárního města Brna ve výši 11 505,9 mil. Kč se podílí:

- daňové příjmy 8 658,3 mil. Kč... 75,3 %
- nedaňové příjmy 701,6 mil. Kč6,1 %
- kapitálové příjmy 428,1 mil. Kč3,7 %
- přijaté transfery 1 717,9 mil. Kč14,9 %

Vlastní příjmy, tj. daňové, nedaňové a kapitálové, tvoří rozhodující část celkových příjmů - 85,1 %. Ve schváleném rozpočtu roku 2016 představovaly 86,1 % celkových příjmů.

Na celkovém rozpočtu výdajů statutárního města Brna ve výši 13 663,5 mil. Kč se podílí:

- běžné výdaje 9 965,9 mil. Kč72,9 % (oproti 72,7 % ve schváleném rozpočtu 2016)
- kapitálové výdaje 3 697,6 mil. Kč27,1 % (oproti 27,3 % ve schváleném rozpočtu 2016)

BILANCE ZDROJŮ A VÝDAJŮ STATUTÁRNÍHO MĚSTA BRNA (TIS. KČ)

č.ř.	položka podskupení třída	PŘÍJMY	SCHVÁLENÝ ROZPOČET 2017		
			statutární město Brno	město	městské části
1	1111	Daň z příjmů fyz. osob ze závislé činnosti a funkčních požitků	1 860 000	1 860 000	
2	1112	Daň z příjmů fyz. osob ze samostatné výdělečné činnosti	60 000	60 000	
3	1113	Daň z příjmů fyz. osob z kapitálových výnosů	180 000	180 000	
4	1121	Daň z příjmů právnických osob	1 820 000	1 820 000	
5	1211	Daň z přidané hodnoty	3 650 000	3 650 000	
6	1511	Daň z nemovitých věcí	230 000	230 000	
7		Daňové výnosy (ř.1 až ř.6)	7 800 000	7 800 000	
8	1122	Daň z příjmů právnických osob za obce - VHC	87 073		87 073
9	1122	Daň z příjmů právnických osob za obce - rozpočtová činnost	361 067	350 000	11 067
10	133x	Poplatky a odvody v oblasti životního prostředí	533	533	
11	134x	Místní poplatky z vybraných činností a služeb	289 512	220 990	68 522
12	135x	Ostatní odvody z vybraných činností a služeb	4 500	4 500	
13	1361	Správní poplatky	85 581	68 362	17 219
14	138x	Daně, poplatky a jiná obdobná peněžitá plnění v oblasti hazardních her	30 020	30 000	20
15	tř. 1	Daňové příjmy celkem (ř.7 až ř.14)	8 658 286	8 474 385	183 901
16	211x	Příjmy z vlastní činnosti	108 344	70 944	37 400
17	212x	Odvody přebytků organizací s přímým vztahem	117 494	110 684	6 810
18	213x	Příjmy z pronájmu majetku	263 956	185 820	78 136
19	214x	Výnosy z finančního majetku	57 577	55 343	2 234
20	221x	Přijaté sankční platby	50 784	47 723	3 061
21	tř. 2 mimo výše uved.	Jiné nedaňové příjmy	103 492	86 081	17 411
22	tř. 2	Nedaňové příjmy celkem (ř.16 až ř.21)	701 647	556 595	145 052
23	311x	Příjmy z prodeje dlouhodobého majetku	428 100	428 100	
24	312x	Ostatní kapitálové příjmy	5		5
25	tř. 3	Kapitálové příjmy celkem (ř.23 + ř.24)	428 105	428 100	5
26		Vlastní příjmy (ř.15 + ř.22 + ř.25)	9 788 038	9 459 080	328 958
27	4112	Neinvestiční přijaté transfery v rámci souhrnného dotačního vztahu	345 516	165 186	180 330
28	4116	Ostatní neinvestiční přijaté transfery ze státního rozpočtu	15 131		15 131
29	4121	Neinvestiční přijaté transfery od obcí z jiného okresu či kraje	99	50	49
30	4131	Převody z vlastních fondů hospodářské (podnikatelské) činnosti	1 357 109	709 184	647 925
31	4137	Převody mezi městem a městskými částmi - transfery	*)		1 367 069
32	4137	Převody mezi městskými částmi - transfery	*)		340
33	4137	Převody mezi městem a městskými částmi - zápůjčky	*)	12 938	
34	tř. 4	Přijaté transfery celkem (ř.27 až ř.33)	1 717 855	887 358	2 210 844
35	tř. 1 až tř. 4	Příjmy statutárního města Brna celkem (ř.26 + ř.34)	11 505 893	10 346 438	2 539 802

č.ř.	položka podskupení třída	VÝDAJE	SCHVÁLENÝ ROZPOČET 2017		
			statutární město Brno	město	městské části
1	501x	Platy	1 082 113	682 236	399 877
2	502x	Ostatní platby za provedenou práci	121 440	28 979	92 461
3	514x	Úroky a ostatní finanční výdaje	227 854	220 200	7 654
4	516x	Nákup služeb	1 704 994	1 271 593	433 401
5	5171	Opravy a udržování	698 573	517 027	181 546
6	5193	Neinvestiční transfer - DPmB a.s.	1 750 000	1 750 000	
7	522x	Neinvestiční transfery neziskovým a podobným organizacím	457 844	443 360	14 484
8	5331	Neinvestiční příspěvky zřízeným příspěvkovým organizacím	1 913 224	1 513 860	399 364
9	533x mimo 5331	Neinvestiční transfery ost. příspěvkovým a podobným organizacím	12 106	11 677	429
10	5347	Převody mezi městem a městskými částmi - transfery	*)	1 367 069	
11	5347	Převody mezi městskými částmi - transfery	*)		340
12	5347	Převody mezi městem a městskými částmi - splátky zápůjček	*)		12 938
13	5362	Daň z příjmů právnických osob za obce - rozpočtová činnost	361 067	350 000	11 067
14	5901	Rezervy rozpočtu	61 766	39 917	21 849
15	tř. 5 mimo výše uved.	Ostatní běžné výdaje	1 574 889	1 227 594	347 295
16	tř. 5	Běžné výdaje celkem (ř.1 až ř.15)	9 965 870	9 423 512	1 922 705
17	6351	Investiční transfery zřízeným příspěvkovým organizacím	127 942	126 942	1 000
18	tř. 6 mimo výše uved.	Ostatní kapitálové výdaje	3 569 692	2 231 423	1 338 269
19	tř. 6	Kapitálové výdaje celkem (ř.17 + ř.18)	3 697 634	2 358 365	1 339 269
20	tř. 5 + tř. 6	Výdaje statutárního města Brna celkem (ř.16 + ř.19)	13 663 504	11 781 877	3 261 974

č.ř.	položka podskupení třída	FINANCOVÁNÍ	SCHVÁLENÝ ROZPOČET 2017		
			statutární město Brno	město	městské části
1	8115	Změna stavu krátkodobých prostředků na bankovních účtech	2 507 257	1 745 966	761 291
2	8124	Uhrazené splátky dlouhodobých přijatých půjček a úvěrů	-39 119		-39 119
3	8224	Uhrazené splátky dlouhodobých přijatých úvěrů - EIB	-310 527	-310 527	
4	tř. 8	Financování statutárního města Brna celkem (ř.1 až ř.3)	2 157 611	1 435 439	722 172

č.ř.	třída	PŘEHLED HOSPODAŘENÍ	SCHVÁLENÝ ROZPOČET 2017		
			statutární město Brno	město	městské části
1	tř.1 až tř. 4	Příjmy celkem	11 505 893	10 346 438	2 539 802
2	tř.5 + tř. 6	Výdaje celkem	13 663 504	11 781 877	3 261 974
3		Saldo příjmů a výdajů (ř.1 minus ř.2)	-2 157 611	-1 435 439	-722 172
4	tř. 8	Financování	2 157 611	1 435 439	722 172

*) Jedná se o převody finančních prostředků, které se konsolidují na úrovni statutárního města Brna

PŘEHLED TRANSFERŮ

SCHVÁLENÝ ROZPOČET NA ROK 2017

Jedná se o převody finančních prostředků, které se konsolidují na úrovni statutárního města Brna

v tis. Kč

položka	STATUTÁRNÍ MĚSTO BRNO	transfery	
		mezi městem a MČ *)	mezi MČ *)
	PŘÍJMY		
4137	Přijaté splátky zápůjček	12 938	
4137	Přijaté transfery	1 367 069	340
	Příjmy celkem	1 380 007	340
	VÝDAJE		
5347	Poskytnuté transfery	1 367 069	340
5347	Splátky zápůjček	12 938	
	Výdaje celkem	1 380 007	340
	Saldo příjmů a výdajů (výsledek konsolidace celkem)		

*) konsolidace na úrovni statutárního města Brna

v tis. Kč

položka	MĚSTO	transfery mezi městem a MČ
	PŘÍJMY	
4137	Přijaté splátky zápůjček, poskytnutých městským částem	12 938
	Příjmy celkem	12 938
	VÝDAJE	
5347	Poskytnuté transfery městským částem	1 367 069
	Výdaje celkem	1 367 069
	Saldo příjmů a výdajů	-1 354 131

v tis. Kč

položka	MĚSTSKÉ ČÁSTI	transfery	
		mezi městem a MČ	mezi MČ
	PŘÍJMY		
4137	Přijaté transfery od města a jiných městských částí	1 367 069	340
	Příjmy celkem	1 367 069	340
	VÝDAJE		
5347	Poskytnuté transfery jiným městským částem		340
5347	Splátky zápůjček městu	12 938	
	Výdaje celkem	12 938	340
	Saldo příjmů a výdajů	1 354 131	

PŘÍJMY STATUTÁRNÍHO MĚSTA BRNA - SCHVÁLENÝ ROZPOČET NA ROK 2017 - rekapitulace dle druhů příjmů a dle oddílů (tis. Kč)

TŘÍDA	NÁZEV TŘÍDY	statutární město Brno	město	městské části
1	DAŇOVÉ PŘÍJMY	8 658 286	8 474 385	183 901
2	NEDAŇOVÉ PŘÍJMY	701 647	556 595	145 052
3	KAPITÁLOVÉ PŘÍJMY	428 105	428 100	5
4	PŘIJATÉ TRANSFERY *)	1 717 855	887 358	2 210 844
	CELKEM	11 505 893	10 346 438	2 539 802

ODDÍL	NÁZEV ODDÍLU	Nedaňové příjmy			Kapitálové příjmy		
		statutární město Brno	město	městské části	statutární město Brno	město	městské části
	Přijaté splátky zápůjček	32 280	32 132	148			
10	Zemědělství a lesní hospodářství	21 890	9 500	12 390			
21	Průmysl, stavebnictví, obchod a služby	2 845	150	2 695			
22	Doprava	69 192	69 147	45			
23	Vodní hospodářství	100	100				
31 a 32	Vzdělávání a školské služby	14 556	5 597	8 959			
33	Kultura, církev a sdělovací prostředky	116 462	107 542	8 920			
34	Tělovýchova a zájmová činnost	3 420	1 117	2 303			
35	Zdravotnictví	15 736	10 373	5 363			
36	Bydlení, komunální služby a územní rozvoj	232 219	188 121	44 098	427 805	427 800	5
37	Ochrana životního prostředí	22 840	22 665	175			
43	Soc. péče a pomoc v soc. zabez. a politice zaměstnanosti	32 662	7 100	25 562			
53	Bezpečnost a veřejný pořádek	32 555	32 417	138	300	300	
55	Požární ochrana a integrovaný záchranný systém	179		179			
61	Státní správa a územní samospráva	48 247	16 404	31 843			
62	Jiné veřejné služby a činnosti	30	30				
63	Finanční operace	56 434	54 200	2 234			
	CELKEM	701 647	556 595	145 052	428 105	428 100	5

*) konsolidace na úrovni statutárního města Brna

PŘÍJMY STATUTÁRNÍHO MĚSTA BRNA - SCHVÁLENÝ ROZPOČET 2017
(MIL. KČ)

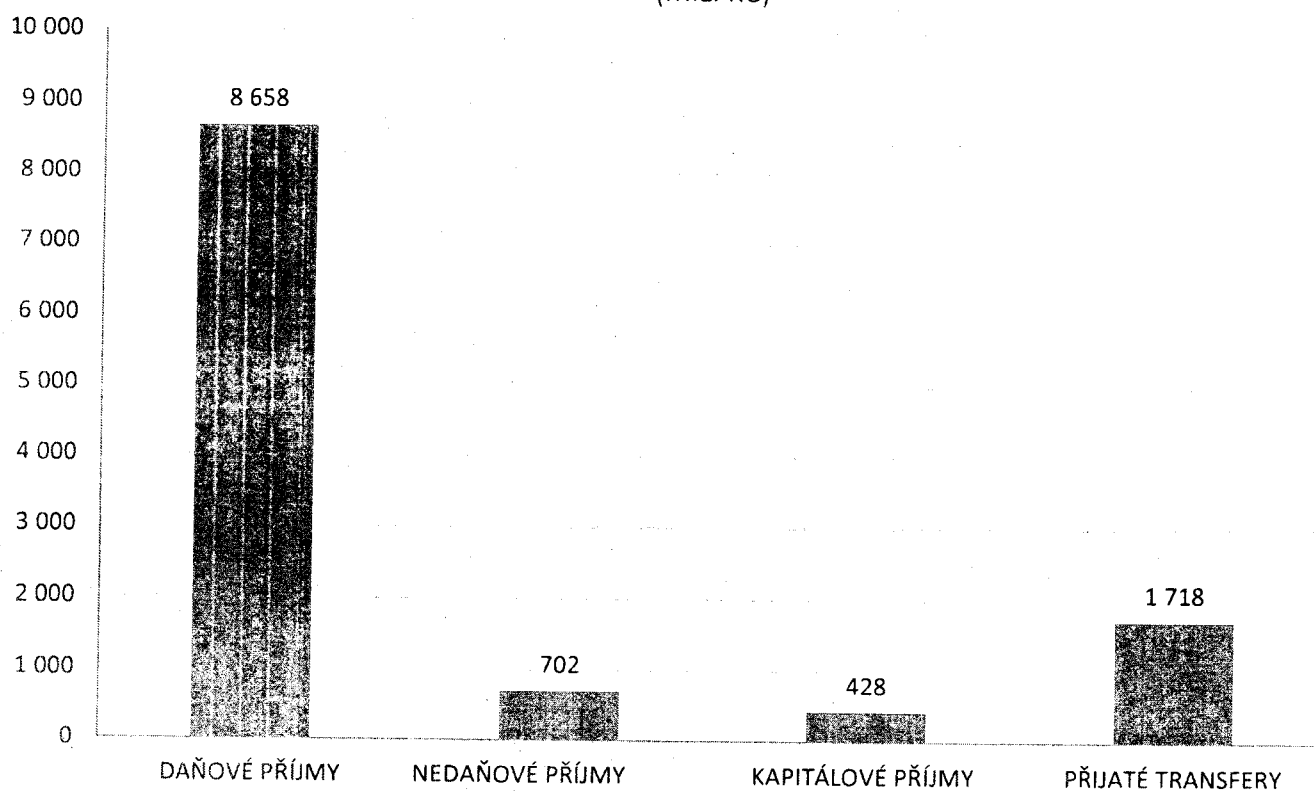

PŘÍJMY STATUTÁRNÍHO MĚSTA BRNA - SCHVÁLENÝ ROZPOČET 2017

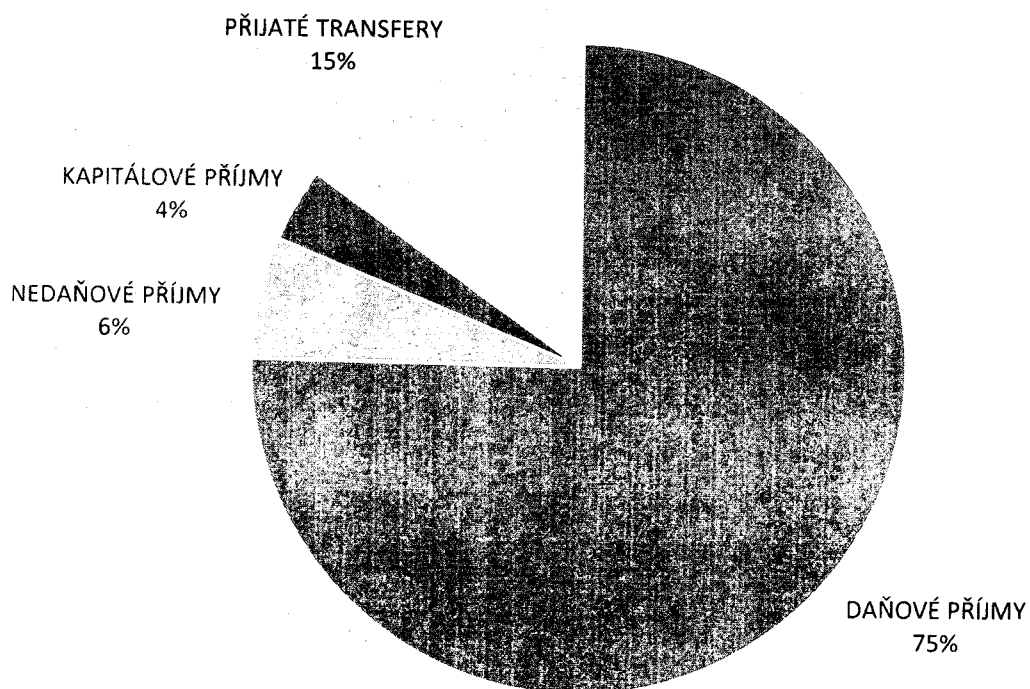

DAŇOVÉ PŘÍJMY STATUTÁRNÍHO MĚSTA BRNA - SCHVÁLENÝ ROZPOČET NA ROK 2017

Členěno dle položek rozpočtové skladby

(tis. Kč)

Třída	Sesku pení	Položka	Název položky	statutární město Brno	město	městské části
1	11	1111	Daň z příjmů fyzických osob ze závislé činnosti a funkčních požitků	1 860 000	1 860 000	
1	11	1112	Daň z příjmů fyzických osob ze samostatné výdělečné činnosti	60 000	60 000	
1	11	1113	Daň z příjmů fyzických osob z kapitálových výnosů	180 000	180 000	
1	11	1121	Daň z příjmů právnických osob	1 820 000	1 820 000	
1	11	1122	Daň z příjmů právnických osob za obce - VHČ	87 073		87 073
1	11	1122	Daň z příjmů právnických osob za město - rozpočtová činnost ¹⁾	361 067	350 000	11 067
11 Daně z příjmů, zisku a kapitálových výnosů				4 368 140	4 270 000	98 140
1	12	1211	Daň z přidané hodnoty	3 650 000	3 650 000	
12 Daně ze zboží a služeb v tuzemsku				3 650 000	3 650 000	
1	13	1334	Odvody za odnětí půdy ze zemědělského půdního fondu	400	400	
1	13	1335	Poplatky za odnětí pozemků plnění funkcí lesa	20	20	
1	13	1339	Ostatní poplatky a odvody v oblasti životního prostředí	113	113	
1	13	1340	Poplatek za provoz systému - komunální odpad	216 990	216 990	
1	13	1341	Poplatek ze psů	10 078		10 078
1	13	1342	Poplatek za lázeňský nebo rekreační pobyt	2 357		2 357
1	13	1343	Poplatek za užívání veřejného prostranství	43 202		43 202
1	13	1344	Poplatek ze vstupného	5 580		5 580
1	13	1345	Poplatek z ubytovací kapacity	7 305		7 305
1	13	1346	Poplatek za povolení k vjezdu do vybraných míst	4 000	4 000	
1	13	1353	Příjmy za zkoušky z odb. způsobilosti od žadatelů o řidičské oprávnění	4 500	4 500	
1	13	1361	Správní poplatky	85 581	68 362	17 219
1	13	1381	Daň z hazardních her	20 000	20 000	
1	13	1382	Zrušený odvod z loterií apod. her kromě z výherních hracích přístrojů	8 020	8 000	20
1	13	1383	Zrušený odvod z výherních hracích přístrojů	2 000	2 000	
13 Daně a poplatky z vybraných činností a služeb				410 146	324 385	85 761
1	15	1511	Daň z nemovitých věcí	230 000	230 000	
15 Majetkové daně				230 000	230 000	
1 DAŇOVÉ PŘÍJMY				8 658 286	8 474 385	183 901

¹⁾ Daň z příjmů právnických osob za město z rozpočtové činnosti je v příjmech i ve výdajích ve stejné výši a neovlivňuje saldo příjmů a výdajů

TRANSFERY, PŘIJATÉ STATUTÁRNÍM MĚSTEM BRNEM - SCHVÁLENÝ ROZPOČET NA ROK 2017

Členěno dle položek rozpočtové skladby

(tis. Kč)

Třída	Sesku pení	Položka	Název položky	statutární město Brno	město	městské části
4	41	4112	Neinvestiční transfery ze SR v rámci souhrnného dotačního vztahu	345 516	165 186	180 330
4	41	4116	Ostatní neinvestiční přijaté transfery ze státního rozpočtu	15 131		15 131
4	41	4121	Neinvestiční přijaté transfery od obcí z jiného okresu či kraje	99	50	49
4	41	4131	Převody z vlastních fondů hospodářské činnosti	1 357 109	709 184	647 925
4	41	4137	Převody mezi městem a městskými částmi - transfery	*)		1 367 069
4	41	4137	Převody mezi městskými částmi - transfery	*)		340
4	41	4137	Převody mezi městem a městskými částmi - zápůjčky	*)	12 938	
41 Neinvestiční přijaté transfery				1 717 855	887 358	2 210 844
4 PŘIJATÉ TRANSFERY				1 717 855	887 358	2 210 844

*) konsolidace na úrovni statutárního města Brna

NEDAŇOVÉ A KAPITÁLOVÉ PŘÍJMY STATUTÁRNÍHO MĚSTA BRNA - SCHVÁLENÝ ROZPOČET NA ROK 2017

Členěno dle skupin, oddílů a paragrafů rozpočtové skladby

(tis. Kč)

Skupina	Oddíl	§	Název paragrafu	nedaňové příjmy			kapitálové příjmy		
				statutární město Brno	město	městské části	statutární město Brno	město	městské části
			Přijaté splátky půjčených prostředků	32 280	32 132	148			
			Přijaté splátky půjčených prostředků	32 280	32 132	148			
1	10	1012	Podnikání a restrukturalizace v zemědělství	1 389		1 389			
1	10	1014	Ozdravování hosp. zvířat, plodin a zvláštní vet. péče	770	770				
1	10	1019	Ostatní zemědělská a potravinářská činnost a rozvoj	11 001		11 001			
1	10	1031	Pěstební činnost	8 500	8 500				
1	10	1032	Podpora ostatních produkčních činností	230	230				
			10 Zemědělství a lesní hospodářství	21 890	9 500	12 390			
			1 Zemědělství a lesní hospodářství	21 890	9 500	12 390			
2	21	2119	Ostatní záležitosti těžebního průmyslu a energetiky	150	150				
2	21	2122	Sběr a zpracování druhotných surovin	3		3			
2	21	2141	Vnitřní obchod	1 600		1 600			
2	21	2144	Ostatní služby	75		75			
2	21	2169	Ostatní správa v průmyslu, stavebnictví, obchodu a službách	1 017		1 017			
			21 Průmysl, stavebnictví, obchod a služby	2 845	150	2 695			
2	22	2212	Silnice	600	600				
2	22	2219	Ostatní záležitosti pozemních komunikací	68 585	68 540	45			
2	22	2299	Ostatní záležitosti v dopravě	7	7				
			22 Doprava	69 192	69 147	45			
2	23	2399	Ostatní záležitosti vodního hospodářství	100	100				
			23 Vodní hospodářství	100	100				
			2 Průmyslová a ostatní odvětví hospodářství	72 137	69 397	2 740			
3	31	3111	Mateřské školy	1 889		1 889			
3	31	3113	Základní školy	12 257	5 597	6 660			
3	31	3119	Záležitosti předškolní výchovy a základního vzdělávání	400		400			
3	31	3146	Zařízení vých. poradenství a preventivně výchovné péče	10		10			
			31 a 32 Vzdělávání a školské služby	14 556	5 597	8 959			
3	33	3311	Divadelní činnost	87 033	87 033				
3	33	3312	Hudební činnost	1 200	1 200				
3	33	3313	Filmová tvorba, distribuce, kina	228		228			
3	33	3314	Činnosti knihovnické	3 443	3 443				
3	33	3315	Činnosti muzeí a galerií	8 047	8 047				
3	33	3317	Výstavní činnosti v kultuře	2 963	2 963				
3	33	3319	Ostatní záležitosti kultury	6 336	4 801	1 535			
3	33	3322	Zachování a obnova kulturních památek	55	55				
3	33	3349	Ostatní záležitosti sdělovacích prostředků	1 311		1 311			
3	33	3392	Zájmová činnost v kultuře	4 238		4 238			
3	33	3399	Ostatní záležitosti kultury, církví a sdělovacích prostředků	1 608		1 608			
			33 Kultura, církve a sdělovací prostředky	116 462	107 542	8 920			
3	34	3412	Sportovní zařízení v majetku obce	3 305	1 117	2 188			
3	34	3419	Ostatní tělovýchovná činnost	10		10			
3	34	3421	Využití volného času dětí a mládeže	90		90			
3	34	3429	Ostatní zájmová činnost a rekreace	15		15			
			34 Tělovýchova a zájmová činnost	3 420	1 117	2 303			
3	35	3511	Všeobecná ambulantní péče	13 239	7 876	5 363			
3	35	3529	Ostatní ústavní péče	2 497	2 497				
			35 Zdravotnictví	15 736	10 373	5 363			
3	36	3612	Bytové hospodářství	60 364	57 436	2 928	352 700	352 700	
3	36	3613	Nebytové hospodářství	15 983		15 983	5		5
3	36	3619	Ostatní rozvoj bydlení a bytové hospodářství	935	935				
3	36	3632	Pohřebnictví	11 216	11 079	137			
3	36	3633	Výstavba a údržba místních inženýrských sítí	314		314			

NEDAŇOVÉ A KAPITÁLOVÉ PŘÍJMY STATUTÁRNÍHO MĚSTA BRNA - SCHVÁLENÝ ROZPOČET NA ROK 2017

Členěno dle skupin, oddílů a paragrafů rozpočtové skladby

(tis. Kč)

Skupina	Oddíl	§	Název paragrafu	nedaňové příjmy			kapitálové příjmy		
				statutární město Brno	město	městské části	statutární město Brno	město	městské části
3	36	3639	Komunální služby a územní rozvoj j.n.	141 877	118 671	23 206	75 100	75 100	
3	36	3699	Ostatní záležitosti bydlení a komunálních služeb	1 530		1 530			
36 Bydlení, komunální služby a územní rozvoj				232 219	188 121	44 098	427 805	427 800	5
3	37	3722	Sběr a svoz komunálních odpadů	10		10			
3	37	3725	Využívání a zneškodňování komunálních odpadů	22 000	22 000				
3	37	3745	Péče o vzhled obcí a veřejnou zeleň	425	260	165			
3	37	3769	Ostatní správa v ochraně životního prostředí	405	405				
37 Ochrana životního prostředí				22 840	22 665	175			
3 Služby pro obyvatelstvo				405 233	335 415	69 818	427 805	427 800	5
4	43	4329	Ostatní sociální pomoc dětem a mládeži	3		3			
4	43	4341	Soc. pomoc osobám v nouzi a soc. nepřízpůsobivým	4 330	4 330				
4	43	4350	Domovy pro seniory	2 770	2 770				
4	43	4351	Osobní asistence, pečovatelská služba	21 296		21 296			
4	43	4356	Denní stacionáře a centra denních služeb	810		810			
4	43	4357	Domovy pro osoby se zdr. postižením a domovy se zvl. režimem	10		10			
4	43	4359	Ostatní služby a činnosti v oblasti soc. péče	3 173		3 173			
4	43	4379	Ost. služby a činnosti v oblasti sociální prevence	270		270			
43 Sociální péče a pomoc v soc. zabezpečení a politice zaměstnanosti				32 662	7 100	25 562			
4 Sociální věci a politika zaměstnanosti				32 662	7 100	25 562			
5	53	5311	Bezpečnost a veřejný pořádek	32 555	32 417	138	300	300	
53 Bezpečnost a veřejný pořádek				32 555	32 417	138	300	300	
5	55	5512	Požární ochrana - dobrovolná část	179		179			
55 Požární ochrana a IZS				179		179			
5 Bezpečnost státu a právní ochrana				32 734	32 417	317	300	300	
6	61	6171	Činnost místní správy	48 247	16 404	31 843			
61 Státní správa a územní samospráva				48 247	16 404	31 843			
6	62	6211	Archivní činnost	30	30				
62 Jiné veřejné služby a činnosti				30	30				
6	63	6310	Obecné příjmy a výdaje z finančních operací	56 434	54 200	2 234			
63 Finanční operace				56 434	54 200	2 234			
6 Všeobecná veřejná správa a služby				104 711	70 634	34 077			
NEDAŇOVÉ A KAPITÁLOVÉ PŘÍJMY CELKEM				701 647	556 595	145 052	428 105	428 100	5

VÝDAJE STATUTÁRNÍHO MĚSTA BRNA - SCHVÁLENÝ ROZPOČET NA ROK 2017 - rekapitulace dle druhů výdajů a dle oddílů (tis. Kč)

ODDÍL	NÁZEV ODDÍLU	běžné výdaje			kapitálové výdaje			výdaje celkem		
		statutární město Brno	město	městské části	statutární město Brno	město	městské části	statutární město Brno	město	městské části
10	Zemědělství a lesní hospodářství	12 861	12 427	434				12 861	12 427	434
21	Průmysl, stavebnictví, obchod a služby	33 303	32 653	650	45 355	13 980	31 375	78 658	46 633	32 025
22	Doprava	2 652 536	2 417 172	235 364	535 810	514 356	21 454	3 188 346	2 931 528	256 818
23	Vodní hospodářství	8 882	8 140	742	777 699	777 150	549	786 581	785 290	1 291
24	Spoje	13		13				13		13
31 a 32	Vzdělávání a školské služby	456 655	45 301	411 354	315 676	58 850	256 826	772 331	104 151	668 180
33	Kultura, církev a sdělovací prostředky	1 009 864	948 512	61 352	130 543	119 715	10 828	1 140 407	1 068 227	72 180
34	Tělovýchova a zájmová činnost	295 484	260 096	35 388	190 560	153 820	36 740	486 044	413 916	72 128
35	Zdravotnictví	186 205	180 792	5 413	40 580	38 830	1 750	226 785	219 622	7 163
36	Bydlení, komunální služby a územní rozvoj	1 209 778	1 125 141	84 637	1 373 218	428 265	944 953	2 582 996	1 553 406	1 029 590
37	Ochrana životního prostředí	589 618	426 083	163 535	81 132	70 795	10 337	670 750	496 878	173 872
38	Ostatní výzkum a vývoj	51 850	51 850					51 850	51 850	
39	Ostatní činnosti související se službami pro obyvatelstvo	9 697	9 172	525				9 697	9 172	525
43	Soc. služby a společné činnosti v soc. zabezpečení	543 966	424 789	119 177	56 184	53 311	2 873	600 150	478 100	122 050
52	Civilní připravenost na krizové stavy	4 672	3 300	1 372				4 672	3 300	1 372
53	Bezpečnost a veřejný pořádek	405 723	405 443	280	10 916	10 716	200	416 639	416 159	480
55	Požární ochrana a integrovaný záchranný systém	14 291	5 000	9 291	19 693	12 793	6 900	33 984	17 793	16 191
61	Státní správa a územní samospráva	1 673 988	986 655	687 333	114 443	101 784	12 659	1 788 431	1 088 439	699 992
62	Jiné veřejné služby a činnosti	15 840	15 688	152	4 000	4 000		19 840	19 688	152
63	Finanční operace *)	622 847	1 970 419	32 775	1 805		1 805	624 652	1 970 419	34 580
64	Ostatní činnosti	167 797	94 879	72 918	20		20	167 817	94 879	72 938
	CELKEM	9 965 870	9 423 512	1 922 705	3 697 634	2 358 365	1 339 269	13 663 504	11 781 877	3 261 974

*) konsolidace na úrovni statutárního města Brna

CELKOVÉ VÝDAJE STATUTÁRNÍHO MĚSTA BRNA SCHVÁLENÝ ROZPOČET 2017 (MIL. KČ)

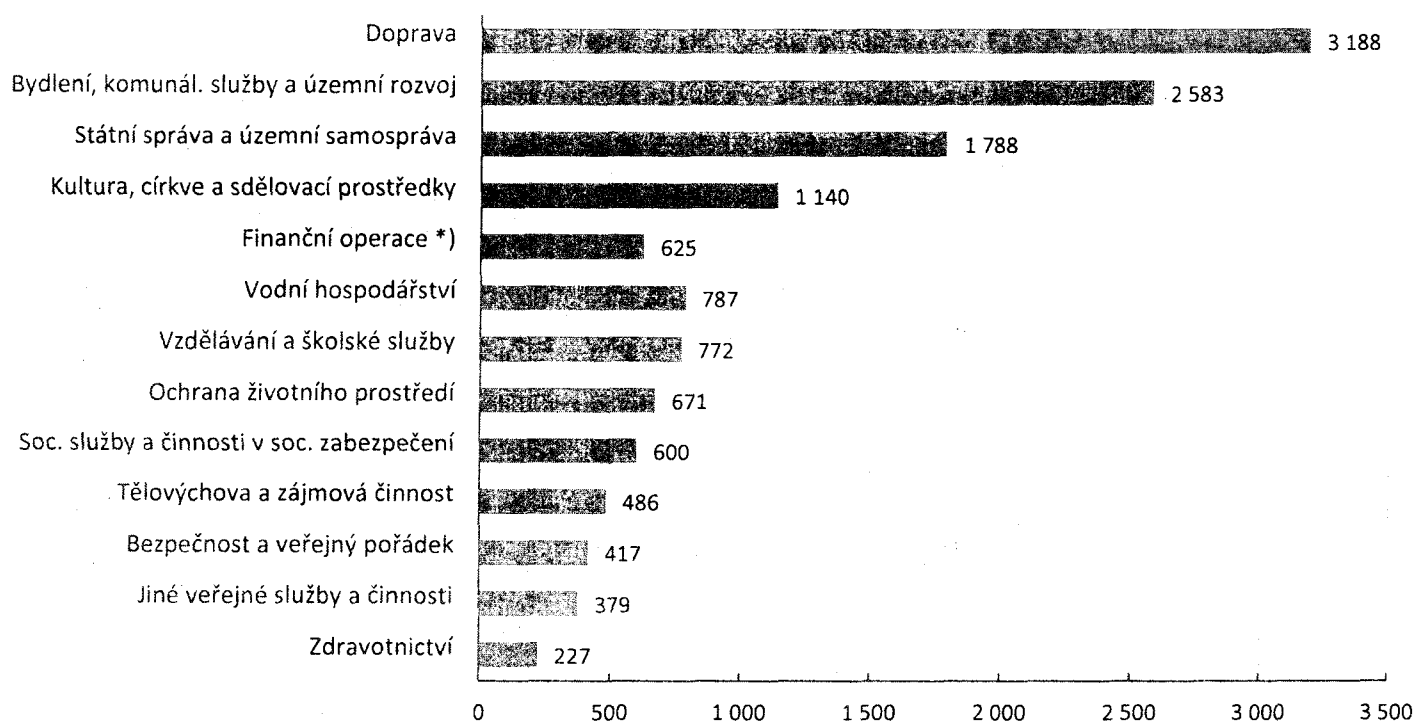

*) konsolidace na úrovni statutárního města Brna

CELKOVÉ VÝDAJE STATUTÁRNÍHO MĚSTA BRNA V ČLENĚNÍ NA VÝDAJE MĚSTA A MĚSTSKÝCH ČÁSTÍ - SCHVÁLENÝ ROZPOČET 2017 (MIL. KČ)

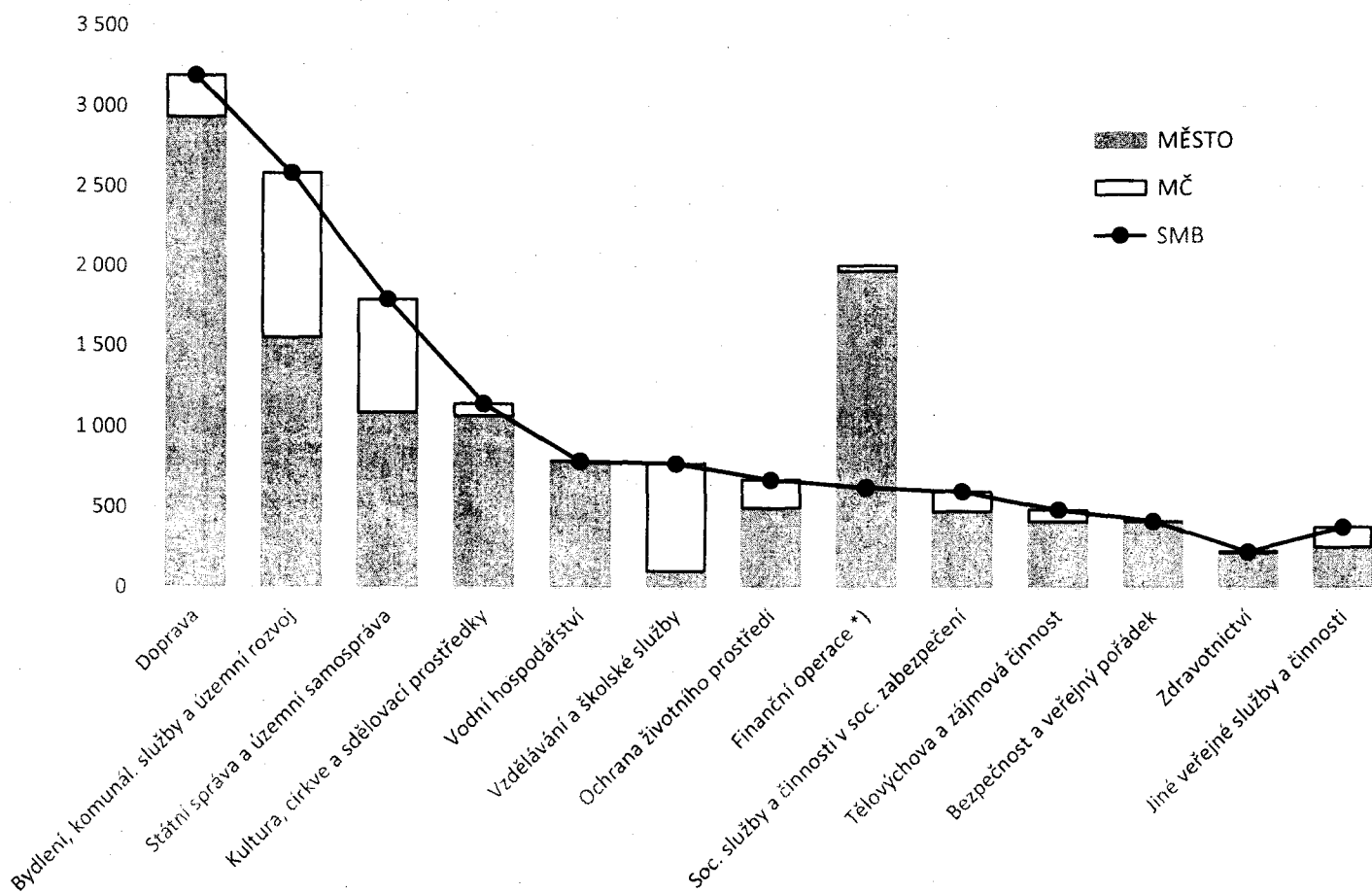

*) konsolidace na úrovni statutárního města Brna

CELKOVÉ VÝDAJE STATUTÁRNÍHO MĚSTA BRNA NA JEDNOHO OBYVATELE – ROZPOČET 2017

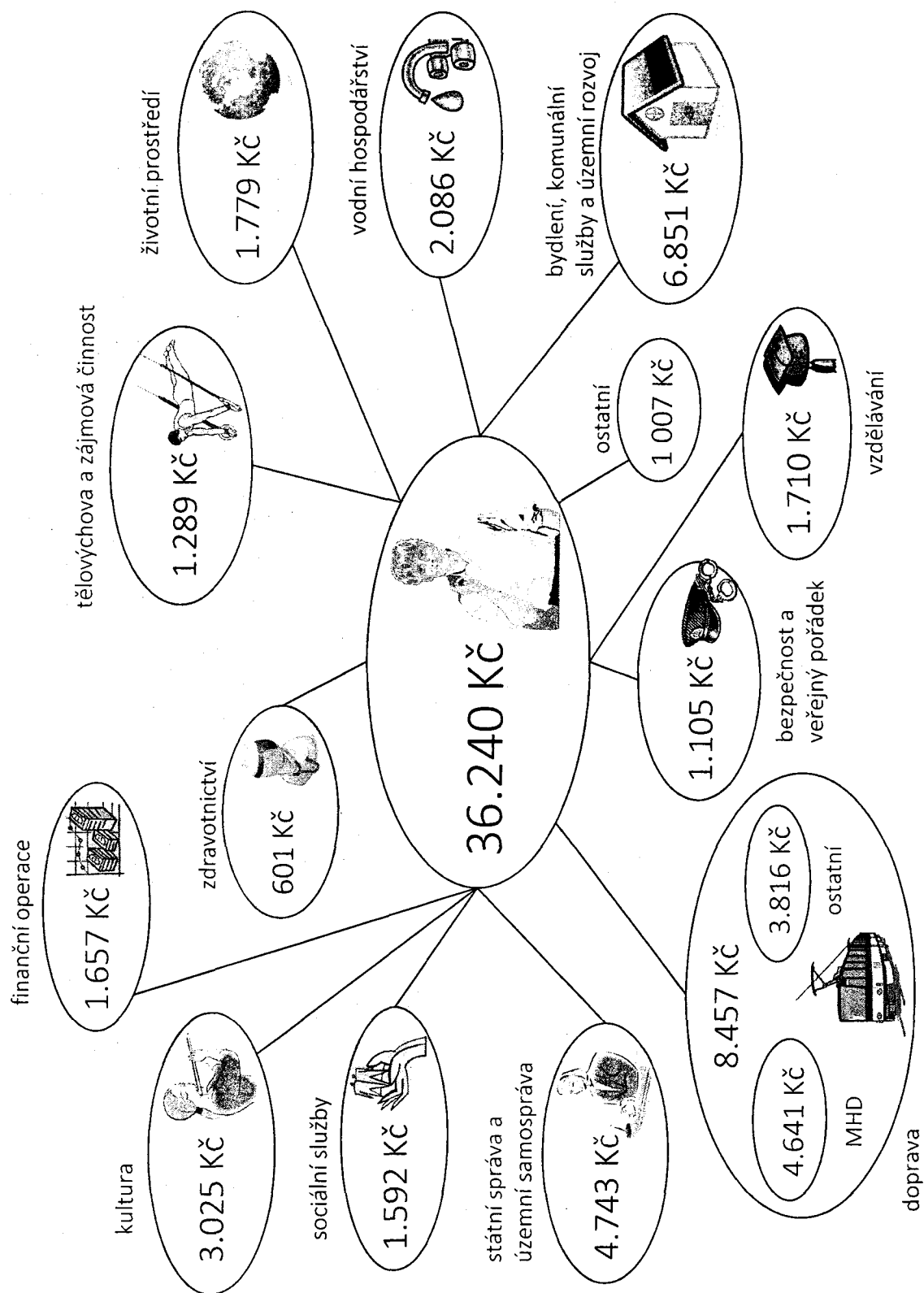

BĚŽNÉ A KAPITÁLOVÉ VÝDAJE STATUTÁRNÍHO MĚSTA BRNA - SCHVÁLENÝ ROZPOČET NA ROK 2017

Čteno dle skupin, oddílů a paragrafů rozpočtové skladby

Skupina	Oddíl	§	Název paragrafu	běžné výdaje			kapitálové výdaje			výdaje celkem			(tis. Kč)
				statutární město Brno	město	městské části	statutární město Brno	město	městské části	statutární město Brno	město	městské části	
1	10	1012	Podnikání a restrukturalizace v zemědělství	40		40			40			40	
1	10	1014	Ozdravování hospodářských zvířat a plodin	12 555	12 357	198			12 555	12 357		12 357	198
1	10	1019	Ostatní zemědělská a potravinářská činnost	181		181			181			181	181
1	10	1037	Celospolečenské funkce lesů	70	70				70	70		70	70
1	10	1070	Rybářství (myslivost)	15		15			15			15	15
			Zemědělství a lesní hospodářství	12 861	12 427	434			12 861	12 427		12 427	434
			1 Zemědělství a lesní hospodářství	12 861	12 427	434			12 861	12 427		12 427	434
2	21	2115	Úspora energie a obnovitelné zdroje	500	500				500	500		500	
2	21	2119	Ostatní záležitosti těžebního průmyslu a energetiky				3 000			3 000			3 000
2	21	2141	Vnitřní obchod	2 650	2 000	650			2 650	2 000		2 000	650
2	21	2143	Cestovní ruch	30 153	30 153				30 153	30 153		30 153	
			21 Průmysl, stavebnictví, obchod a služby	33 303	32 653	650			33 303	32 653		32 653	650
2	22	2212	Silnice	761 153	629 843	131 310			761 153	629 843		629 843	131 310
2	22	2219	Ostatní záležitosti pozemních komunikací	125 558	22 273	103 285			125 558	22 273		22 273	103 285
2	22	2221	Provoz veřejné silniční dopravy	151		151			151			151	
2	22	2223	Bezpečnost silničního provozu	188		188			188			188	
2	22	2229	Ostatní záležitosti v silniční dopravě	1 750 430	1 750 000	430			1 750 430	1 750 000		1 750 000	430
2	22	2271	Ostatní dráhy	5 466	5 466				5 466	5 466		5 466	
2	22	2299	Ostatní záležitosti v dopravě	9 590	9 590				9 590	9 590		9 590	
			22 Doprava	2 652 536	2 417 172	235 364			2 652 536	2 417 172		2 417 172	235 364
2	23	2310	Pitná voda	250	200	50			250	200		200	50
2	23	2321	Odvádění a čištění odpadních vod a nakládání s kaly	840	400	440			840	400		400	440
2	23	2329	Odvádění a čištění odpadních vod j.n.				34 650			34 650			34 650
2	23	2331	Úpravy vodo hosp. významných a vodárenských toků	3 290	3 290				3 290	3 290		3 290	
2	23	2333	Úpravy drobných vodních toků	4 502	4 250	252			4 502	4 250		4 250	252
2	23	2339	Záležitosti vodních toků a vodo hospodářských děl										
			23 Vodní hospodářství	8 882	8 140	742			8 882	8 140		8 140	742
2	24	2419	Ostatní záležitosti spojů	13		13			13			13	
			24 Spojie	13		13			13			13	
			2 Průmyslová a ostatní odvětví hospodářství	2 694 734	2 457 965	236 769			2 694 734	2 457 965		2 457 965	236 769
3	31	3111	Mateřské školy	106 662	4 174	102 488			106 662	4 174		4 174	102 488
3	31	3113	Základní školy	315 878	31 043	284 835			315 878	31 043		31 043	284 835
3	31	3114	Speciální základní školy	5		5			5			5	
3	31	3117	První stupeň základních škol	1 569	409	1 160			1 569	409		409	1 160
3	31	3119	Záležitosti předškolní výchovy a základního vzdělávání	7 176	3 105	4 071			7 176	3 105		3 105	4 071
			2 Průmyslová a ostatní odvětví hospodářství	2 694 734	2 457 965	236 769			2 694 734	2 457 965		2 457 965	236 769
			3 Průmyslová a ostatní odvětví hospodářství	4 053 598	3 763 451	53 378			4 053 598	3 763 451		3 763 451	53 378
			3 Průmyslová a ostatní odvětví hospodářství	4 053 598	3 763 451	53 378			4 053 598	3 763 451		3 763 451	53 378
3	31	3111	Mateřské školy	106 662	4 174	102 488			106 662	4 174		4 174	102 488
3	31	3113	Základní školy	315 878	31 043	284 835			315 878	31 043		31 043	284 835
3	31	3114	Speciální základní školy	5		5			5			5	
3	31	3117	První stupeň základních škol	1 569	409	1 160			1 569	409		409	1 160
3	31	3119	Záležitosti předškolní výchovy a základního vzdělávání	7 176	3 105	4 071			7 176	3 105		3 105	4 071

BĚŽNÉ A KAPITÁLOVÉ VÝDAJE STATUTÁRNÍHO MĚSTA BRNA - SCHVÁLENÝ ROZPOČET NA ROK 2017

Členěno dle skupin, oddílů a paragrafů rozpočtové skladby

(tis. Kč)

Skupina	Oddíl	§	Název paragrafu	běžné výdaje			kapitálové výdaje			výdaje celkem		
				statutární město Brno	město	městské části	statutární město Brno	město	městské části	statutární město Brno	město	městské části
3	31	3133	Dětské domovy	5		5						5
3	31	3141	Školní stravování	17 034	2 000	15 034	8 250		8 250			25 284
3	31	3149	Ostatní zařízení související s výchovou a vzděláváním mládeže	1 370	1 270	100						1 370
31 Vzdělávání a školské služby				449 699	42 001	407 698	303 766	56 050	247 716	753 465	98 051	655 414
3	32	3231	Základní umělecké školy	386		386	2 800					3 186
3	32	3233	Střediska volného času	6 530	3 300	3 230	9 110		9 110			15 640
3	32	3239	Zajímavosti zájmového studia j.n.	40		40					40	40
32 Vzdělávání a školské služby				6 956	3 300	3 656	11 910	2 800	9 110	18 866	6 100	12 766
3	33	3311	Divadelní činnost	581 316	581 256	60	72 402					653 718
3	33	3312	Hudební činnost	91 479	91 349	130	19 000					110 479
3	33	3313	Filmová tvorba, distribuce, kina a audiovizuální archiválie	2 854	2 804	50	228		228			3 082
3	33	3314	Činnosti knihovnické	66 945	66 029	916	800		800			67 745
3	33	3315	Činnosti muzeí a galerií	60 136	60 136		1 500					61 636
3	33	3316	Vydavatelská činnost	1 367	1 367							1 367
3	33	3317	Výstavní činnosti v kultuře	25 463	25 353	110	263					25 726
3	33	3319	Ostatní záležitosti kultury	92 104	76 982	15 122	5 800		5 800			97 904
3	33	3322	Zachování a obnova kulturních památek	16 710	16 710		25 000		23 000			41 710
3	33	3326	Pořízení, zachování a obnova kulturních hodnot	2 390	2 319	71	750		750			3 140
3	33	3329	Ostatní záležitosti ochrany památek a péče o kulturní dědictví	150	150							150
3	33	3330	Činnosti registrovaných církví a náb. společnosti	70		70						70
3	33	3341	Rozhlas a televize	65		65						65
3	33	3349	Ostatní záležitosti sdělovacích prostředků	33 315	24 057	9 258						33 315
3	33	3369	Ostatní správa v oblasti kultury, církví a sdělovacích prostředků	100		100						100
3	33	3392	Zájemová činnost v kultuře	25 651		25 651	4 800		2 800			30 451
3	33	3399	Záležitosti církví, kultury a sděl. prostředků	9 749		9 749						9 749
33 Kultura, církve a sdělovací prostředky				1 009 864	948 512	61 352	130 543	119 715	10 828	1 140 407	1 068 227	72 180
3	34	3412	Sportovní zařízení v majetku obce	41 081	18 016	23 065	76 138					117 219
3	34	3419	Ostatní tělovýchovná činnost	235 999	231 930	4 069	100 450		100 000			336 449
3	34	3421	Využití volného času dětí a mládeže	16 090	10 000	6 090	8 302		8 302			24 392
3	34	3429	Ostatní zájemová činnost a rekreace	2 314	150	2 164	5 670		100			7 984
34 Tělovýchovná a zájemová činnost				295 484	260 096	35 388	190 560	153 820	36 740	486 044	413 916	72 128
3	35	3511	Všeobecná ambulanci péče	19 099	13 736	5 363	23 750		1 750			42 849
3	35	3522	Ostatní nemocnice	81 739	81 739		15 700					97 439
3	35	3523	Odborné léčebné ústavy	11 942	11 942							11 942
3	35	3529	Ostatní ústavní péče	43 810	43 810							43 810
3	35	3541	Prevence před drogami, alkoholem, nikotinem a jinými závislostmi	7 055	7 055							7 055
3	35	3543	Pomoc zdravotně postiženým	50		50						50
3	35	3599	Ostatní činnost ve zdravotnictví	22 510	22 510		1 130		1 130			23 640
35 Zdravotnictví				186 205	180 792	5 413	40 580	38 830	1 750	226 785	219 622	7 163

BĚŽNÉ A KAPITÁLOVÉ VÝDAJE STATUTÁRNÍHO MĚSTA BRNA - SCHVÁLENÝ ROZPOČET NA ROK 2017

Členěno dle skupin, oddílů a paragrafů rozpočtové skladby

(tis. Kč)

Skupina	Oddíl	§	Název paragrafu	běžné výdaje		kapitálové výdaje		výdaje celkem		městské části
				statutární město Brno	město	statutární město Brno	město	statutární město Brno	město	
3	36	3612	Bytové hospodářství	680 699	633 453	47 246	1 078 356	1 759 055	811 353	947 702
3	36	3613	Nebytové hospodářství	9 512	9 512		25 597	35 109	45 500	35 109
3	36	3619	Ostatní rozvoj bydlení a bytové hospodářství	45 500	45 500			45 500	160 208	160 208
3	36	3631	Veřejné osvětlení	160 794	160 208	586	10	160 804	53 868	596
3	36	3632	Pohřebnictví	35 716	34 248	1 468	19 620	55 336	36 999	1 468
3	36	3633	Výstavba a údržba místních inženýrských sítí	18 223	18 184	39	18 776	36 999	845	39
3	36	3634	Lokální zásobování teplem	845		845		845		845
3	36	3635	Územní plánování	36 961	36 671	290		36 961	36 671	290
3	36	3636	Územní rozvoj	52 488	50 668	1 820	2 316	54 804	52 984	1 820
3	36	3639	Komunální služby a územní rozvoj j.n.	165 490	142 909	22 581	228 543	394 033	352 562	41 471
3	36	3699	Ostatní záležitosti bydlení a komunálních služeb	3 550	3 300	250		3 550	3 300	250
36 Bydlení, komunální služby a územní rozvoj				1 209 778	1 125 141	84 637	1 373 218	2 582 996	1 553 406	1 029 590
3	37	3716	Monitoring ochrany ovzduší	4 275	4 275		150	4 425	4 425	
3	37	3719	Ostatní činnosti k ochraně ovzduší	500	500			500	500	
3	37	3722	Sběr a svoz komunálních odpadů	177 080	163 260	13 820	110	177 190	163 260	13 930
3	37	3723	Sběr a svoz ostatních odpadů				330	330		330
3	37	3725	Využívání a zneškodňování komun. odpadů	135 643	133 555	2 088	2 815	138 458	135 270	3 188
3	37	3729	Ostatní nakládání s odpady	4 845	1 600	3 245		4 845	1 600	3 245
3	37	3733	Monitoring půdy a podzemní vody	642	642			642	642	
3	37	3739	Ostatní ochrana půdy a spodní vody	1 160	1 160			1 160	1 160	
3	37	3741	Ochrana druhů a stanovišť	56 178	56 178		39 370	95 548	95 548	
3	37	3742	Chráněné části přírody	970	970			970	970	
3	37	3744	Protierozní a protipožární ochrana	546	546		1 000	1 546	1 546	
3	37	3745	Péče o vzhled obcí a veřejnou zeleň	201 735	57 879	143 856	37 357	239 092	86 439	152 653
3	37	3749	Ostatní činnosti k ochraně přírody a krajiny	446		446		446		446
3	37	3753	Monitoring ke zjišťování úrovně hluku a vibrací	80		80		80		80
3	37	3792	Ekologická výchova a osvěta	5 518	5 518			5 518	5 518	
37 Ochrana životního prostředí				589 618	426 083	163 535	81 132	670 750	496 878	173 872
3	38	3809	Ostatní výzkum a vývoj	51 850	51 850			51 850	51 850	
38 Ostatní výzkum a vývoj				51 850	51 850			51 850	51 850	
3	39	3900	Ostatní činnosti související se službami pro obyvatele	9 697	9 172	525		9 697	9 172	525
39 Ostatní činnosti související se službami pro obyvatele				9 697	9 172	525		9 697	9 172	525
3 Služby pro obyvatele				3 809 151	3 046 947	762 204	2 131 709	5 940 860	3 917 222	2 023 638
4	43	4312	Odborné sociální poradenství	80		80		80		80
4	43	4324	Zařízení pro děti vyžadující okamžitou pomoc	7 254		7 254		7 254		7 254
4	43	4329	Ostatní sociální pomoc dětem a mládeži	136		136		136		136
4	43	4339	Ostatní sociální péče a pomoc rodině a manželství	60		60		60		60
4	43	4341	Soc.pomoc osobám v hmotné nouzi a soc.nepříspěšobivým	8 252	8 252		65	8 317	8 317	

BĚŽNÉ A KAPITÁLOVÉ VÝDAJE STATUTÁRNÍHO MĚSTA BRNA - SCHVÁLENÝ ROZPOČET NA ROK 2017

Členěno dle skupin, oddílů a paragrafů rozpočtové skladby

(tis. Kč)

Skupina	Oddíl	§	Název paragrafu	běžné výdaje			kapitálové výdaje			výdaje celkem		
				statutární město Brno	město	městské části	statutární město Brno	město	městské části	statutární město Brno	město	městské části
4	43	4342	Soc.péče a pomoc přístěh. a vybr. etnikům	7 494	7 494							7 494
4	43	4349	Ost. sociální péče a pomoc ost. skupinám obyv.	6 974	6 500	474						6 500
4	43	4350	Domovy pro seniory	198 283	198 283		16 691					214 974
4	43	4351	Osobní asistence, pečovatelská služba	89 298		89 298	27 762	2 762				25 000
4	43	4354	Chráněné bydlení				1 000					1 000
4	43	4356	Denní stacionáře a centra sociálních služeb	5 541		5 541						5 541
4	43	4357	Domovy pro osoby se zdr. postižením a domovy se zv. režimem	36 687	36 632	55	9 755					46 387
4	43	4359	Ostatní služby a činnosti v oblasti sociální péče	97 680	82 301	15 379	111			111		82 301
4	43	4374	Azylové domy, nízkoprahová denní centra a noclehárny	83 832	83 832		800					84 632
4	43	4375	Nízkoprahová zařízení pro děti a mládež	40		40						40
4	43	4376	Služby následné péče, terapeutické community, kontaktní centra	500	500							500
4	43	4379	Ost. služby a činnosti v oblasti sociální prevence	1 850	995	855						995
4	43	4399	Ostatní záležitosti sociálních věcí a politiky zaměstnanosti	5		5						5
43 Sociální služby a společné činnosti v sociálním zabezpečení				543 966	424 789	119 177	56 184	53 311		2 873	600 150	478 100
4 Sociální věci a politika zaměstnanosti				543 966	424 789	119 177	56 184	53 311		2 873	600 150	478 100
5	52	5212	Ochrana obyvatelstva	1 752	500	1 252						500
5	52	5269	Ost.správa v oblasti hospodářských opatření pro krizové stavy	210	200	10						200
5	52	5272	Činnost orgánů krizového řízení na územní úrovni	2 505	2 500	5						2 500
5	52	5273	Ostatní správa v oblasti krizového řízení	200	100	100						100
5	52	5279	Záležitosti krizového řízení jinde nezařazené	5		5						5
52 Civilní připravenost na krizové stavy				4 672	3 300	1 372						3 300
5	53	5311	Bezpečnost a veřejný pořádek	399 234	398 989	245	10 916			200		409 705
5	53	5319	Ostatní záležitosti bezpečnosti a veřejného pořádku	6 474	6 454	20						6 454
5	53	5399	Ostatní záležitosti bezpečnosti, veřejného pořádku	15		15						15
53 Bezpečnost a veřejný pořádek				405 723	405 443	280	10 916	10 716		200	416 639	416 159
5	55	5511	Požární ochrana - profesionální část	5 250	5 000	250	12 000					17 250
5	55	5512	Požární ochrana - dobrovolná část	8 641		8 641	7 693			6 900		16 334
5	55	5519	Ostatní záležitosti požární ochrany	400		400						400
55 Požární ochrana a integrovaný záchranný systém				14 291	5 000	9 291	19 693	12 793		6 900	33 984	17 793
5 Bezpečnost státu a právní ochrana				424 686	413 743	10 943	30 609	23 509		7 100	455 295	437 252
6	61	6112	Zastupitelstva obcí	121 928	28 515	93 413						121 928
6	61	6171	Činnost místní správy	1 552 060	958 140	593 920	114 443			101 784		1 666 503
61 Státní správa a územní samospráva				1 673 988	986 655	687 333	114 443	101 784		12 659	1 788 431	1 088 439
6	62	6211	Archivní činnost	5 982	5 982		4 000					9 982
6	62	6223	Mezinárodní spolupráce j.n.	9 858	9 706	152						9 858
62 Jiné veřejné služby a činnosti				15 840	15 688	152	4 000	4 000			19 840	19 688
62 Jiné veřejné služby a činnosti				15 840	15 688	152	4 000	4 000			19 840	19 688
62 Jiné veřejné služby a činnosti				15 840	15 688	152	4 000	4 000			19 840	19 688
62 Jiné veřejné služby a činnosti				15 840	15 688	152	4 000	4 000			19 840	19 688
62 Jiné veřejné služby a činnosti				15 840	15 688	152	4 000	4 000			19 840	19 688
62 Jiné veřejné služby a činnosti				15 840	15 688	152	4 000	4 000			19 840	19 688

BĚŽNÉ A KAPITÁLOVÉ VÝDAJE STATUTÁRNÍHO MĚSTA BRNA - SCHVÁLENÝ ROZPOČET NA ROK 2017

Členěno dle skupin, oddílů a paragrafů rozpočtové skladby

(tis. Kč)

Skupina	Oddíl	§	Název paragrafu	běžné výdaje		kapitálové výdaje		výdaje celkem		
				statutární město Brno	město	statutární město Brno	město	statutární město Brno	město	městské části
6	63	6310	Obecné příjmy a výdaje z finančních operací	223 300	221 300	1 805	1 805	225 105	221 300	3 805
6	63	6320	Pojištění funkčně nespecifikované	1 496	1 496	1 496	1 496	1 496	1 496	1 496
6	63	6330	Převody vlastními fondům v rozpočtech územní úrovně *)	33 186	1 399 119	14 414	14 414	33 186	1 399 119	14 414
6	63	6399	Ostatní finanční operace	364 865	350 000	14 865	14 865	364 865	350 000	14 865
63 Finanční operace				622 847	1 970 419	1 805	1 805	624 652	1 970 419	34 580
6	64	6409	Ostatní činnosti j.n.	167 797	94 879	72 918	72 918	167 817	94 879	72 938
64 Ostatní činnosti				167 797	94 879	72 918	72 918	167 817	94 879	72 938
6 Všeobecná veřejná správa a služby				2 480 472	3 067 641	120 268	793 178	2 600 740	3 173 425	807 662
VÝDAJE CELKEM				9 965 870	9 423 512	3 697 634	1 922 705	13 663 504	11 781 877	3 261 974

*) konsolidace na úrovni statutárního města Brna

SCHVÁLENÝ ROZPOČET ZDROJŮ A VÝDAJŮ MĚSTSKÝCH ČÁSTÍ NA ROK 2017
(TIS. KČ)

Městská část	Zdroje		Výdaje
	Příjmy	Financování	
Brno-střed	562 326	39 882	602 208
Bohunice	55 134	11 401	66 535
Starý Lískovec	62 196	95 615	157 811
Nový Lískovec	53 917	32 559	86 476
Kohoutovice	77 451	21 500	98 951
Bosonohy	19 347	1 942	21 289
Žabovřesky	165 513		165 513
Bystrc	148 324	266 851	415 175
Kníničky	11 352	-572	10 780
Komín	34 796	2 000	36 796
Jundrov	27 381	4 306	31 687
Žebětín	26 501	1 449	27 950
Brno-sever	261 190	37 177	298 367
Maloměřice a Obrány	38 507	1 430	39 937
Židenice	180 224	-7 134	173 090
Černovice	49 868	20 189	70 057
Brno-jih	75 881		75 881
Vinohrady	53 072	-3 467	49 605
Líšeň	207 728	99 715	307 443
Slatina	57 674	-7 756	49 918
Tuřany	45 677	3 807	49 484
Chrlice	22 535	2 860	25 395
Královo Pole	165 586	78 017	243 603
Medlánky	25 438	13 403	38 841
Řečkovice a Mokrá Hora	89 306	6 998	96 304
Ivanovice	7 050		7 050
Jehnice	8 071		8 071
Ořešín	4 465		4 465
Útěchov	3 292		3 292
CELKEM	2 539 802	722 172	3 261 974

BILANCE ZDROJŮ A VÝDAJŮ STATUTÁRNÍHO MĚSTA BRNA - srovnání (v tis. Kč)

č.ř.	položka podskupení třída	PRŮJMY	SCHVÁLENÝ ROZPOČET Statutární město Brno		
			2016	2017	2017/2016(%)
1	1111	Daň z příjmů fyz. osob ze závislé činnosti a funkčních požitků	1 690 000	1 860 000	110,1
2	1112	Daň z příjmů fyz. osob ze samostatné výdělečné činnosti	30 000	60 000	200,0
3	1113	Daň z příjmů fyz. osob z kapitálových výnosů	180 000	180 000	100,0
4	1121	Daň z příjmů právnických osob	1 690 000	1 820 000	107,7
5	1211	Daň z přidané hodnoty	3 380 000	3 650 000	108,0
6	1511	Daň z nemovitých věcí	230 000	230 000	100,0
7		Daňové výnosy (ř.1 až ř.6)	7 200 000	7 800 000	108,3
8	1122	Daň z příjmů právnických osob za obce - VHČ	79 269	87 073	109,8
9	1122	Daň z příjmů právnických osob za obce - rozpočtová činnost	361 398	361 067	99,9
10	133x	Poplatky a odvody v oblasti životního prostředí	433	533	123,1
11	134x	Místní poplatky z vybraných činností a služeb	289 899	289 512	99,9
12	135x	Ostatní odvody z vybraných činností a služeb	70 066	4 500	6,4
13	1361	Správní poplatky	82 388	85 581	103,9
14	138x	Daně, poplatky a jiná obdobná peněžita plnění v oblasti hazardních her		30 020	
15	ř. 1	Daňové příjmy celkem (ř.7 až ř.14)	8 083 453	8 658 286	107,1
16	211x	Příjmy z vlastní činnosti	98 546	108 344	109,9
17	212x	Odvody přebytků organizací s přímým vztahem	107 344	117 494	109,5
18	213x	Příjmy z pronájmu majetku	264 599	263 956	99,8
19	214x	Výnosy z finančního majetku	89 508	57 577	64,3
20	221x	Přijaté sankční platby	51 333	50 784	98,9
21	ř. 2 mimo výše uved.	Jiné nedaňové příjmy	151 759	103 492	68,2
22	ř. 2	Nedaňové příjmy celkem (ř.16 až ř.21)	763 089	701 647	91,9
23	část 311x	Příjmy z prodeje dlouhodobého majetku - bytové domy a pozemky	247 680	352 700	142,4
24	311x mimo výše uved.	Příjmy z prodeje dlouhodobého majetku	547 100	75 400	13,8
25	312x	Ostatní kapitálové příjmy	5	5	100,0
26	ř. 3	Kapitálové příjmy celkem (ř.23 až ř.25)	794 785	428 105	53,9
27		Vlastní příjmy (ř.15+ř.22+ř.26)	9 641 327	9 788 038	101,5
28	4112	Transfery v rámci souhrnného dotačního vztahu	332 707	345 516	103,8
29	4116	Ostatní neinvestiční přijaté transfery ze státního rozpočtu	12 390	15 131	122,1
30	4121	Neinvestiční přijaté transfery od obcí z jiného okresu či kraje	99	99	100,0
31	4131	Převody z vlastních fondů hospodářské (podnikatelské) činnosti	1 215 133	1 357 109	111,7
32	ř. 4	Přijaté transfery celkem (ř.28 až ř.31)	1 560 329	1 717 855	110,1
33		PROVOZNÍ PŘÍJMY (ř.15 + ř.22 + ř.32)	10 406 871	11 077 788	106,4
34	ř. 1 až ř. 4	Příjmy statutárního města Brna celkem (ř.27 + ř.32)	11 201 656	11 505 893	102,7

č.ř.	položka podskupení třída	VÝDAJE	SCHVÁLENÝ ROZPOČET Statutární město Brno		
			2016	2017	2017/2016(%)
1	501x	Platy	1 014 783	1 082 113	106,6
2	502x	Ostatní platby za provedenou práci	110 506	121 440	109,9
3	514x	Úroky a ostatní finanční výdaje	154 218	227 854	147,7
4	516x	Nákup služeb	1 626 673	1 704 994	104,8
5	5171	Opravy a udržování	620 222	698 573	112,6
6	část 5213, 5193	Neinvestiční transfer - DPmB a.s.	1 943 100	1 750 000	90,1
7	521x	Neinvestiční transfery podnikatelským subjektům	57 687	59 091	102,4
8	522x	Neinvestiční transfery neziskovým a podobným organizacím	539 083	457 844	84,9
9	5331	Neinvestiční příspěvky zřízeným příspěvkovým organizacím	1 782 326	1 913 224	107,3
10	5362	Daň z příjmů právnických osob za obce - rozpočtová činnost	361 398	361 067	99,9
11	5901	Rezervy rozpočtu	66 529	61 766	92,8
12	ř. 5 mimo výše uved.	Ostatní běžné výdaje	1 169 560	1 527 904	130,6
13	ř. 5	Běžné výdaje celkem (ř.1 až ř.12)	9 446 085	9 965 870	105,5
14	6351	Investiční transfery zřízeným příspěvkovým organizacím	61 119	127 942	209,3
15	ř. 6 mimo výše uved.	Ostatní kapitálové výdaje	3 490 476	3 569 692	102,3
16	ř. 6	Kapitálové výdaje celkem (ř.14 + ř.15)	3 551 595	3 697 634	104,1
17	ř. 5 + ř. 6	Výdaje statutárního města Brna celkem (ř.13 + ř.16)	12 997 680	13 663 504	105,1

č.ř.	položka podskupení třída	FINANCOVÁNÍ	SCHVÁLENÝ ROZPOČET Statutární město Brno		
			2016	2017	2017/2016(%)
1	8115	Změna stavu krátkodobých prostředků na bankovních účtech	2 152 705	2 507 257	116,5
2	8124	Uhrazené splátky dlouhodobých přijatých půjček a úvěrů	-46 154	-39 119	84,8
3	8224	Uhrazené splátky dlouh. přijatých půjčených prostředků ze zahraničí - EIB	-310 527	-310 527	100,0
4	ř. 8	Financování statutárního města Brna celkem (ř.1 až ř.3)	1 796 024	2 157 611	120,1

č.ř.	třída	PŘEHLED HOSPODAŘENÍ	SCHVÁLENÝ ROZPOČET Statutární město Brno		
			2016	2017	2017/2016(%)
1	ř.1 až ř. 4	Příjmy celkem	11 201 656	11 505 893	102,7
2	ř.5 + ř. 6	Výdaje celkem	12 997 680	13 663 504	105,1
3		Saldo příjmů a výdajů (ř.1 mínus ř.2)	-1 796 024	-2 157 611	120,1
4	ř. 8	Financování	1 796 024	2 157 611	120,1

* - provozní příjmy zahrnují daňové příjmy, nedaňové příjmy a neinvestiční přijaté transfery

BILANCE ZDROJŮ A VÝDAJŮ STATUTÁRNÍHO MĚSTA BRNA - SROVNÁNÍ (TIS. KČ)

č.ř.	položka podskupení třída	PŘÍJMY	statutární město Brno			město			městské části		
			Schválený rozpočet 2016	Schválený rozpočet 2017	% SR17/SR16	Schválený rozpočet 2016	Schválený rozpočet 2017	% SR17/SR16	Schválený rozpočet 2016	Schválený rozpočet 2017	% SR17/SR16
1	1111	Daň z příjmů fyz.osob ze závislé činnosti a funkčních požitků	1 690 000	1 860 000	110,1	1 690 000	1 860 000	110,1			
2	1112	Daň z příjmů fyz.osob ze samostatné výdělečné činnosti	30 000	60 000	200,0	30 000	60 000	200,0			
3	1113	Daň z příjmů fyz.osob z kapitálových výnosů (srážková daň)	180 000	180 000	100,0	180 000	180 000	100,0			
4	1121	Daň z příjmů právnických osob	1 690 000	1 820 000	107,7	1 690 000	1 820 000	107,7			
5	1211	Daň z přidané hodnoty	3 380 000	3 650 000	108,0	3 380 000	3 650 000	108,0			
6	1511	Daň z nemovitých věcí	230 000	230 000	100,0	230 000	230 000	100,0			
7		Daňové výnosy (ř.1 až ř.6)	7 200 000	7 800 000	108,3	7 200 000	7 800 000	108,3			
8	1122	Daň z příjmů právnických osob za obce - VHČ	79 269	87 073	109,8				79 269	87 073	109,8
9	1122	Daň z příjmů právnických osob za obce - rozpočtová činnost	361 398	361 067	99,9	350 000	350 000	100,0	11 398	11 067	97,1
10	133x	Poplatky a odvody v oblasti životního prostředí	433	533	123,1	433	533	123,1			
11	134x	Místní poplatky z vybraných činností a služeb	289 899	289 512	99,9	220 359	220 990	100,3	69 540	68 522	98,5
12	135x	Ostatní odvody z vybraných činností a služeb	70 066	4 500	6,4	70 000	4 500	6,4	66		
13	1361	Správní poplatky	82 388	85 581	103,9	67 227	68 362	101,7	15 161	17 219	113,6
14	138x	Daně, poplatky a jiná obdobná peněžita plnění v oblasti hazardních her		30 020			30 000			20	
15	tr. 1	Daňové příjmy celkem (ř.7 až ř.14)	8 083 453	8 658 286	107,1	7 908 019	8 474 385	107,2	175 434	183 901	104,8
16	211x	Příjmy z vlastní činnosti	98 546	108 344	109,9	63 414	70 944	111,9	35 132	37 400	106,5
17	212x	Odvody přebyteků organizací s přímým vztahem	107 344	117 494	109,5	100 385	110 684	110,3	6 959	6 810	97,9
18	213x	Příjmy z pronájmu majetku	264 599	263 956	99,8	187 350	185 820	99,2	77 249	78 136	101,1
19	214x	Výnosy z finančního majetku	89 508	57 577	64,3	85 576	55 343	64,7	3 932	2 234	56,8
20	221x	Přijaté sankční platby	51 333	50 784	98,9	47 535	47 723	100,4	3 798	3 061	80,6
21	2 mimo výše uved.	Jiné nedaňové příjmy	151 759	103 492	68,2	136 981	86 081	62,8	14 778	17 411	117,8
22	tr. 2	Nedaňové příjmy celkem (ř.16 až ř.21)	763 089	701 647	91,9	621 241	556 595	89,6	141 848	145 052	102,3
23	311x	Příjmy z prodeje dlouhodobého majetku - bytové domy a pozemky	247 680	352 700	142,4	247 680	352 700	142,4			
24	311x mimo výše uved.	Příjmy z prodeje dlouhodobého majetku - ostatní	547 100	75 400	13,8	547 100	75 400	13,8			
25	312x	Ostatní kapitálové příjmy	5	5	100,0				5	5	100,0
26	tr. 3	Kapitálové příjmy celkem (ř.23 až ř.25)	794 785	428 105	53,9	794 780	428 100	53,9	5	5	100,0
27		Vlastní příjmy (ř.15 + ř.22 + ř.26)	9 641 327	9 788 038	101,5	9 324 040	9 459 080	101,4	317 287	328 958	103,7
28	4112	Neinvestiční přijaté transfery v rámci souhrnného dotačního vztahu	332 707	345 516	103,8	163 125	165 186	101,3	169 582	180 330	106,3
29	4116	Ostatní neinvestiční přijaté transfery ze státního rozpočtu	12 390	15 131	122,1				12 390	15 131	122,1
30	4121	Neinvestiční přijaté transfery od obcí z jiného okresu či kraje	99	99	100,0	50	50	100,0	49	49	100,0
31	4131	Převody z vlastních fondů hospodářské (podnikatelské) činnosti	1 215 133	1 357 109	111,7	676 211	709 184	104,9	538 922	647 925	120,2
32	4137	Převody mezi městem a městskými částmi	*	*		10 618	12 938		1 137 716	1 367 409	120,2
33	tr. 4	Přijaté transfery celkem (ř.28 až ř.32)	1 560 329	1 717 855	110,1	850 004	887 358	104,4	1 858 659	2 210 844	118,9
34	tr. 1 až tr. 4	Příjmy statutárního města Brna celkem (ř.27 + ř.33)	11 201 656	11 505 893	102,7	10 174 044	10 346 438	101,7	2 175 946	2 539 802	116,7

*) převody finančních prostředků, které se konsolidují na úrovni statutárního města Brna

č.ř.	položka podskupení třída	statutární město Brno		město		městské části	
		Schválený rozpočet 2016	Schválený rozpočet 2017	Schválený rozpočet 2016	Schválený rozpočet 2017	Schválený rozpočet 2016	Schválený rozpočet 2017
	VÝDAJE						
			% SR17/SR16		% SR17/SR16		% SR17/SR16
1	501x Platby	1 014 783	1 082 113	635 106	682 236	379 677	399 877
2	502x Ostatní platby za provedenou práci	110 506	121 440	22 789	28 979	87 717	92 461
3	503x Povinné pojistné placené zaměstnavatelem	383 143	405 705	227 496	245 394	155 647	160 311
4	514x Úroky a ostatní finanční výdaje	154 218	227 854	144 200	220 200	10 018	7 654
5	516x Nákup služeb	1 626 673	1 704 994	1 228 632	1 271 593	398 041	433 401
6	5171 Opravy a udržování	620 222	698 573	483 916	517 027	136 306	181 546
7	část 5213, 5193 Neinvestiční transfer - DPmB a.s.	1 943 100	1 750 000	1 943 100	1 750 000		
8	521x Neinvestiční transfery podnikatelským subjektům	66 387	59 091	65 007	57 437	1 380	1 654
9	522x Neinvestiční transfery neziskovým a podobným organizacím	539 083	457 844	525 696	443 360	13 387	14 484
10	5321 Neinvestiční transfery obcím mimo okres či kraj	15	15			15	15
11	5331 Neinvestiční příspěvky zřízeným příspěvkovým organizacím	1 782 326	1 913 224	1 390 772	1 513 860	391 554	399 364
12	533x mimo 5331 Neinvestiční transfery příspěvkovým a podobným organizacím	12 302	12 106	11 947	11 677	355	429
13	5347 Převody mezi městem a městskými částmi	*	*	1 137 436	1 367 069	10 898	13 278
14	5362 Daň z příjmů právníků osob za obce - rozpočtová činnost	361 398	361 067	350 000	350 000	11 398	11 067
15	5901 Rezervy rozpočtu	66 529	61 766	47 873	39 917	18 656	21 849
16	část 5909 Použití dle zásad pro zapojení finančních prostředků FBV	250 000	500 000	250 000	500 000		
17	5 mimo výše uved.	515 400	610 078	368 968	424 763	146 432	185 315
18	tř. 5 Běžné výdaje celkem (ř.1 až ř.17)	9 446 085	9 965 870	8 832 938	9 423 512	1 761 481	1 922 705
19	6351 Investiční transfery zřízeným příspěvkovým organizacím	61 119	127 942	60 119	126 942	1 000	1 000
20	6 mimo výše uved.	3 490 476	3 569 692	2 416 069	2 231 423	1 074 407	1 338 269
21	tř. 6 Kapitálové výdaje celkem (ř.19 + ř.20)	3 551 595	3 697 634	2 476 188	2 358 365	1 075 407	1 339 269
22	tř. 5 + tř. 6 Výdaje statutárního města Brna celkem (ř.18 + ř.21)	12 997 680	13 663 504	11 309 126	11 781 877	2 836 888	3 261 974

č.ř.	položka třída	statutární město Brno		město		městské části	
		Schválený rozpočet 2016	Schválený rozpočet 2017	Schválený rozpočet 2016	Schválený rozpočet 2017	Schválený rozpočet 2016	Schválený rozpočet 2017
	FINANCOVÁNÍ						
			% SR17/SR16		% SR17/SR16		% SR17/SR16
1	8115 Změna stavu krátkodobých prostředků na bankovních účtech	2 152 705	2 507 257	1 445 609	1 745 966	707 096	761 291
2	8124 Uhrazené splátky dlouhodobých přijatých půjčených prostředků	-46 154	-39 119			-46 154	-39 119
3	8224 Uhrazené splátky dlouhodobých přijatých půjčených prostředků - EIB	-310 527	-310 527	-310 527	-310 527		
4	tř. 8 Financování statutárního města Brna celkem (ř.1 až ř.3)	1 796 024	2 157 611	1 135 082	1 435 439	660 942	722 172

č.ř.	třída	statutární město Brno		město		městské části	
		Schválený rozpočet 2016	Schválený rozpočet 2017	Schválený rozpočet 2016	Schválený rozpočet 2017	Schválený rozpočet 2016	Schválený rozpočet 2017
	PŘEHLED HOSPODAŘENÍ						
			% SR17/SR16		% SR17/SR16		% SR17/SR16
1	tř. 1 až tř. 4 Příjmy celkem	11 201 656	11 505 893	10 174 044	10 346 438	2 175 946	2 539 802
2	tř. 5 a tř. 6 Výdaje celkem	12 997 680	13 663 504	11 309 126	11 781 877	2 836 888	3 261 974
3	Saldo příjmů a výdajů (ř.1 minus ř.2)	-1 796 024	-2 157 611	-1 135 082	-1 435 439	-660 942	-722 172
4	tř. 8 Financování	1 796 024	2 157 611	1 135 082	1 435 439	660 942	722 172

*) Jedná se o převody finančních prostředků, které se konsolidují na úrovni statutárního města Brna



MMB2017000000182

8

Rada města Brna

ZM7/2220

Z7/26 zasedání Zastupitelstva města Brna
konané dne 7. března 2017

Název:

Návrh na úpravu příjmů a výdajů rozpočtu Městské policie Brno v roce 2017
- návrh rozpočtového opatření

Obsah:

- Důvodová zpráva (str. 2)
- Rozpočtové opatření – tabulka (str. 4)

Návrh usnesení:

Zastupitelstvo města Brna

s c h v a l u j e

- rozpočtové opatření dle tabulky, která tvoří přílohu č.....těchto usnesení, z důvodu řešení aktuálních potřeb Městské policie Brno.

Stanoviska dotčených orgánů:

- Rada města Brna projednala materiál na R7/102 schůzi, konané dne 14. 2. 2017, a doporučila ZMB schválit předložený návrh usnesení.
- Finanční výbor ZMB projedná materiál dne 28. 2. 2017.

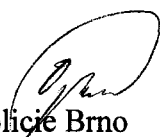
Zpracoval: 
Městská policie Brno
Bc. Luboš Oprchal
ředitel MP Brno

Předkládá:
Rada města Brna

Důvodová zpráva

Městská policie Brno předkládá návrh na rozpočtové opatření, které řeší pokrytí aktuálních finančních nároků na běžné výdaje Městské policie Brno v roce 2017 v objemu 16 131 tis. Kč, a to zapojením příjmů ve výši 14 907 tis. Kč a z části přesunem mezi rozpočtovými položkami i v rámci nich.

Mzdové prostředky

- náborový příspěvek

Městská policie Brno se potýká s problémem naplnění počtu strážníků. Stejnou situaci řeší i ostatní obecní policie v České republice, zvýšenou poptávku po kvalitních uchazečích mají i státní instituce (Policie ČR, Hasičský záchranný sbor apod.). Proto navrhuje Městská policie Brno zavedení náborového příspěvku, jehož účelem je naléhavé řešení současného stavu zaměstnanců na funkčním místě strážník, stabilizace personálního obsazení na těchto funkčních místech a motivace k setrvání u Městské policie Brno. Navrhovaná výše náborového příspěvku je 50 tis. Kč s rozdělením do dvou částí a se závazkem vrácení poměrné části při nesetrvání minimálně čtyř let u poskytovatele příspěvku. Po schválení rozpočtového krytí bude předložen k projednání orgánům města návrh smlouvy o poskytnutí náborového příspěvku. Finanční prostředky na rok 2017 ve výši 3 350 tis. Kč (tj. 2 500 tis. Kč v hrubých mzdách) navrhujeme získat zapojením příjmů z nevyčerpaných mzdových prostředků z roku 2016.

- rizikový příplatek

Městská policie Brno by ráda přistoupila k posílení rizikového příplatku strážníků v přímém výkonu služby tak, aby odpovídal neustále se zvyšujícímu ohrožení zdraví a života strážníků i jiným závažným rizikům ve spojitosti se zabezpečováním ochrany veřejných zájmů. Pro potřebné finanční prostředky na rok 2017 ve výši 2 412 tis. Kč (tj. 1 800 tis. Kč v hrubých mzdách) navrhujeme zapojit příjmy z nevyčerpaných mzdových prostředků z roku 2016.

- přesčasů

V souvislosti se stávajícím počtem strážníků a současně potřebou zajistit veškeré akce a opatření navrhuje Městská policie Brno posílení výkonu služby také využitím možnosti přesčasů. Finanční krytí ve výši 9 145 tis. Kč (tj. 6 825 tis. Kč v hrubých mzdách) navrhujeme rovněž formou zapojení příjmů z nevyčerpaných mzdových prostředků z roku 2016.

Změna metodiky

Na základě nového přístupu k fakturaci za tisky (ze služeb na materiál) navrhuje Městská policie Brno přesun mezi položkami schváleného rozpočtu na rok 2017 se zachováním celkové výše běžných výdajů v rámci jednotlivých paragrafů.

Současně žádáme o schválení přesunu v rámci položky služeb, kdy bezpečnostní management byl chybně rozpočtován na jiném ORG. I zde nedochází k navýšení samotné položky ani běžných výdajů.

- Komise bezpečnosti a veřejného pořádku RMB materiál projednala na svém R7/KBVP/XXVI. zasedání dne 6. 2. 2017.
Hlasování: 8 pro – 0 proti – 0 zdržel / 11 členů. Usnesení bylo přijato.

Ing. V. Beran	Mgr. M. Blatná	Vlastimil Břicháček	Patrik Doležal	Ing. Petr Kratochvíl	Mgr. Martin Menšík	Bc. Roman Onderka, MBA	Martin Říha	Ing. Martin Schwab	Ing. Daniel Struž	Ing. Erik Měkyna
-	pro	pro	pro	-	pro	pro	pro	pro	-	pro

- Rada města Brna na své schůzi č. R7/102, konané dne 14. 2. 2017, doporučila Zastupitelstvu města Brna ke schválení.
Hlasování: 9 pro – 0 proti – 0 zdržel / 11 členů. Usnesení bylo přijato.

Ing. Vokřál	Mgr. Hladík	R. Mrázek	Bc. Hollan	Mgr. Ander	Ing. Kacer	M. Janíček	Bc. Kolářný	JUDr. Rusňáková	Ing. Staněk	Mgr. Suchý
pro	pro	—	pro	pro	pro	pro	pro	pro	nepř.	pro

Rozpočtové opatření

v tis. Kč

Příjmy - zvýšení				Věcná náplň		Úpr. rozpočet	Úprava	Rozpočet
ORJ	§	pol.	ÚZ	ORG		k 20.1.2017	rozpočtu + -	po změně
8200	6330	4132			Převody z ostatních vlastních fondů	0	14 907	14 907
Běžné výdaje - zvýšení								
ORJ	§	pol.	ÚZ	ORG	Věcná náplň	Úpr. rozpočet	Úprava	Rozpočet
						k 20.1.2017	rozpočtu + -	po změně
8200	5311	5011			Platy zaměstnanců v pracovním poměru vyjma zaměstnanců na služebních místech	239 976	11 125	251 101
8200	5311	5031			Povinné pojistné na sociální zabezpečení a příspěvek na státní politiku zaměstnanosti	60 100	2 781	62 881
8200	5311	5032			Povinné pojistné na veřejné zdravotní pojištění	21 702	1 001	22 703
8200	5311	5139			Nákup materiálu jinde neuvedený	4 719	260	4 979
8200	5311	5169			Nákup ostatních služeb	11 554	-260	11 294
				6170	ve j.n.: <i>Komunikační technologie</i>	814	-814	0
				6172	ve j.n.: <i>Servisní a udržovací služby SW produktů</i>	0	814	814
				6174	ve j.n.: <i>Ostatní služby</i>	2 765	-260	2 505
8200	5319	5169			Nákup ostatních služeb	170	-150	20
				6178	ve j.n.: <i>Ostatní projekty prevence kriminality</i>	170	-150	20
8200	5319	5194			Věcné dary	78	150	228



MMB2017000000183

9

Rada města Brna

ZM7/ 2196

Z7/26 zasedání Zastupitelstva města Brna
konané dne 7. března 2017**Název:****Návrh na podporu mezinárodních aktivit dětí a mládeže v roce 2017**
- návrh rozpočtového opatření**Obsah:**

- Důvodová zpráva
- Žadatelé o dotace a příspěvky na mezinárodní aktivity dětí a mládeže v roce 2017 – tabulky I. – IV.
- Rozpočtové opatření – tabulka
- Podmínky pro uzavření veřejnoprávní smlouvy o poskytnutí účelové neinvestiční dotace z rozpočtu města Brna

Návrh usnesení:**Zastupitelstvo města Brna****s c h v a l u j e**

- 1) poskytnutí účelových neinvestičních dotací spolkům v celkové výši 212 tis. Kč z rozpočtu města Brna na rok 2017, OŠMT, § 3421 (využití volného času dětí a mládeže), pol. 5222 (neinvestiční transfery spolkům) dle tabulky „I. Žadatelé o dotace na mezinárodní aktivity dětí a mládeže v roce 2017 – A. Spolky pol. 5222“, která tvoří přílohu č. ... těchto usnesení;
- 2) poskytnutí účelových neinvestičních dotací podnikatelským subjektům v celkové výši 20 tis. Kč z rozpočtu města Brna na rok 2017, OŠMT, § 3421 (využití volného času dětí a mládeže), pol. 5213 (neinvestiční transfery nefinančním podnikatelským subjektům – právnickým osobám) dle tabulky „II. Žadatelé o dotace na mezinárodní aktivity dětí a mládeže v roce 2017 – B. Podnikatelské subjekty pol. 5213“, která tvoří přílohu č. ... těchto usnesení;
- 3) poskytnutí účelových neinvestičních dotací církvím a náboženským společnostem v celkové výši 27 tis. Kč z rozpočtu města Brna na rok 2017, OŠMT, § 3421 (využití volného času dětí a mládeže), pol. 5223 (neinvestiční transfery církvím a náboženským společnostem) dle tabulky „III. Žadatelé o dotace na mezinárodní aktivity dětí a mládeže v roce 2017 – C. Círky a náboženské společnosti pol. 5223“, která tvoří přílohu č. ... těchto usnesení;
- 4) poskytnutí účelových neinvestičních příspěvků zřízeným příspěvkovým organizacím v celkové výši 129 tis. Kč z rozpočtu města Brna na rok 2017, OŠMT, § 3113 (základní školy), pol. 5331 (neinvestiční příspěvky zřízeným příspěvkovým organizacím), z toho:
ZŠ Brno, Antonínská 3, příspěvková organizace + 31 tis. Kč
ZŠ a MŠ Brno, Husova 17, příspěvková organizace + 48 tis. Kč
ZŠ Brno, Hroznová 1, příspěvková organizace + 20 tis. Kč
ZŠ a MŠ Brno, Blanenská 1, příspěvková organizace + 30 tis. Kč
dle tabulky „IV. Žadatelé o příspěvky na mezinárodní aktivity dětí a mládeže v roce 2017 – D. Zřízené příspěvkové organizace pol. 5331“, která tvoří přílohu č. ... těchto usnesení, s tím, že základní školy jsou povinny poskytnutý příspěvek finančně vypořádat OŠMT MMB do 25. ledna 2018;

- 5) poskytnutí účelových neinvestičních dotací cizím příspěvkovým organizacím v celkové výši 44 tis. Kč z rozpočtu města Brna na rok 2017, OŠMT, § 3421 (využití volného času dětí a mládeže), pol. 5339 (neinvestiční transfery cizím příspěvkovým organizacím) dle tabulky „V. Žadatelé o dotace na mezinárodní aktivity dětí a mládeže v roce 2017 – E. Cizí příspěvkové organizace pol. 5339“, která tvoří přílohu č. ... těchto usnesení;
- 6) rozpočtové opatření dle tabulky, která tvoří přílohu č. ... těchto usnesení, z důvodu, že mezi uspokojenými žadateli jsou jiné organizace než spolky;
- 7) uzavření smluv o poskytnutí uvedených dotací z rozpočtu města Brna za Podmínek pro uzavření veřejnoprávní smlouvy o poskytnutí účelové neinvestiční dotace z rozpočtu města Brna, které tvoří přílohu č. ... těchto usnesení.

Stanoviska dotčených orgánů:

- Rada města Brna projednala na své schůzi R7/103 dne 21. února 2017. Schváleno jednomyslně 10 členy.
- Finanční výbor Zastupitelstva města Brna předložený návrh projedná na svém zasedání dne 28. února 2017. Usnesení bude sděleno na zasedání ZMB.

Zpracoval:

Odbor školství, mládeže a tělovýchovy MMB

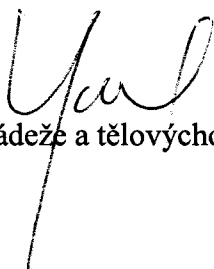

Předkládá:

Rada města Brna

Důvodová zpráva

Ve schváleném rozpočtu běžných výdajů města Brna na rok 2017 byla vyčleněna částka 10 000 tis. Kč na neinvestiční dotace spolkům v oblasti využití volného času dětí a mládeže. Z toho je částka 9 500 tis. Kč vyčleněna na podporu volnočasových aktivit dětí a mládeže. Částka ve výši **500 tis. Kč** je určena na podporu mezinárodních aktivit dětí a mládeže.

Na základě vyhlášeného programu: Mezinárodní aktivity dětí a mládeže bylo na Odbor školství, mládeže a tělovýchovy Magistrátu města Brna podáno celkem **15 žádostí** od 14 právnických osob. Celková požadovaná částka dosáhla výše takřka **1 120 tis. Kč**.

Mezinárodní spolupráce, zejména s partnerskými městy, je jednou z priorit města Brna. Vzhledem k tomu, že realizátory projektů v této oblasti jsou také základní školy, tedy příspěvkové organizace zřízené statutárním městem Brnem, které dle platných Zásad pro poskytování dotací z rozpočtu statutárního města Brna a Pravidel pro poskytování dotací z rozpočtu statutárního města Brna nemohou o dotace žádat, je oblast mezinárodní spolupráce v rozpočtu města Brna samostatně vyčleněna a řešena samostatným materiálem. Základním školám není poskytována dotace, ale finanční neinvestiční příspěvek.

Každá žádost byla posouzena pracovníky OŠMT MMB a byly zpracovány hodnotící listy. Při posuzování projektů bylo přihlíženo k těmto kritériím:

- význam žadatele či uvedené aktivity;
- počet účastníků akce;
- kvalita a přiměřenost finanční rozvahy;
- procento požadované dotace k celkovým nákladům projektu;
- potřebnost nebo důležitost projektu;
- řádné vyúčtování dotace za rok 2016.

Při hodnocení projektů bylo přihlédnuto také k výsledkům provedených následných a průběžných veřejnosprávních kontrol činnosti organizací a nakládání s dotacemi v roce 2016, předběžných veřejnosprávních kontrol činnosti u nových žadatelů a kontrol vyúčtování dotací poskytnutých na podporu aktivit v roce 2016, které provedli pracovníci OŠMT MMB.

Zvoleným postupem vzniklo bodové hodnocení uvedené v tabulkách I. – V. **Žadatelé o dotace a příspěvky na mezinárodní aktivity dětí a mládeže v roce 2017.**

V případě doporučení projektu byla na základě bodového hodnocení a výše žádané částky navržena výše dotace nebo příspěvku na konkrétní aktivitu a na základě finanční rozvahy byl stanoven účel použití poskytnuté dotace nebo příspěvku. RMB tímto způsobem navrhuje poskytnout neinvestiční dotace a příspěvky na celkem **15 projektů** od 14 žadatelů v celkové výši **432 tis. Kč**. Jednotlivé částky a účely, na které jsou dotace a příspěvky určeny, jsou uvedeny ve výše jmenovaných tabulkách. Částku 68 tis. Kč doporučuje RMB ponechat jako rezervu pro případná další kola rozdělování dotací na významné projekty v oblasti mezinárodních a volnočasových aktivit dětí a mládeže v roce 2017.

Vzhledem k tomu, že mezi uspokojenými žadateli jsou jiné organizace než spolky, je součástí materiálu také návrh potřebného **rozpočtového opatření**. Součástí předloženého materiálu je návrh **podmínek pro uzavření veřejnoprávní smlouvy o poskytnutí účelové neinvestiční dotace z rozpočtu města Brna**.

Komise RMB pro výchovu a vzdělávání návrh projednala na svém zasedání dne 6. února 2017 s hlasováním: 10 pro, 0 proti, 0 se zdrželo z 11 členů komise.

Dubová	Rušňáková	Antonová	Bartůšek	Blatná	Doležalová	Hráček	Kusá	Sázavský	Škárková	Vížďa
pro	pro	pro	--	pro	pro	pro	pro	pro	pro	pro

Rada města Brna návrh projednala na své schůzi R7/103 dne 21. února 2017. Schváleno jednomyslně 10 členy.

Ing. Vokřál	Ing. Hladík	R. Mrázek	Bc. Hollan	Mgr. Ander	Ing. Kacer	M. Janiček	Bc. Koláčný	JUDr. Rusňáková	Ing. Staněk	Mgr. Suchý
pro	pro	--	pro	pro	pro	pro	pro	pro	pro	pro

bude přílohou usnesení Z7/26 zasedání ZMB

I. Žadatelé o dotace na mezinárodní aktivity dětí a mládeže v roce 2017 – A. Spolky pol. 5222

poř. č.	žadatel adresa žadatele	IČO	bankovní spojení číslo účtu	statutární zástupce	název projektu	země	žádána částka	% nákl.	bod. hod.	návrh RMB	účel poskytnuté dotace
401	Sdružení pro podporu partnerství Antonínská 550/3, 602 00 Brno	27033805	ČSOB, a.s. 220 733 847/0300	Mgr. Přemysl Jefáček	Brno – Stuttgart – spolupráce mezi školami	SRN	75000	74	10	38000	ubytování, jízdné, doprava a vstupné
402	Klub turistů a lyžařů Brno, z.s. Svratecká 449/449, 624 00 Brno	00546585	ČSOB, a.s. 225 817 839/0300	Ing. Petr Ščurkovič	Vodácký výcvik mládeže na div. řekách ve Francii	Fr.	90000	54	7	32000	ubytování, jízdné, doprava a nákup materiálu
403	Fililánek, z.s. Antonínská 564/18, 602 00 Brno	02996707	Fio banka, a.s. 460 464 6046/2010	Ing. Ivana Šnajderová	Reprezentace m. Brna a ČR na světovém poháru	SRN	116000	21	8	46000	jízdné a doprava
404	Vodní záchranná služba Brno-město Pisárecká 480/11, 603 00 Brno	22826416	Fio banka, a.s. 200 030 2147/2010	Mgr. Pavel Piavina	Účast na světovém poháru and Save 2017	VB	100000	59	6	30000	ubytování, jízdné a doprava
405	Spolek přátel Vis Mootu v Brně Botanická 47/47, 602 00 Brno	01778773	Fio banka, a.s. 220 043 3993/2010	Ivan Císár	Podpora účasti PF MU na Pre-Mootu Budapešť	Mad.	14929	75	12	10000	ubytování, jízdné a doprava
406	Evropský parlament mládeže v ČR Vídeňská 352/150, 148 00 Praha	69056765	Fio banka, a.s. 240 059 7829/2010	Marek Navrátil	85. Mezin. zas. European Youth Parliament	ČR	184816	6	6	56000	ubytování, jízdné, doprava a nákup materiálu
	Celkem spolky pol. 5222						580745			212000	

bude přílohou usnesení Z7/26 zasedání ZMB

II. Žadatelé o dotace na mezinárodní aktivity dětí a mládeže v roce 2017 – B. Podnikatelské subjekty pol. 5213

poř. č.	žadatel adresa žadatele	IČO	bankovní spojení číslo účtu	statutární zástupce	název projektu	země	žádána částka	% nákl.	bod. hod.	návrh RMB	účel poskytnuté dotace
407	Soukromá MŠ a ZŠ s.r.o. Rozmarýnová 676/3, 637 00 Brno	25330012	Komerční banka, a.s. 728 878 0297/0100	Mgr. Radomír Prokop	Výmenné jazykové/poz- návací pobyty St. Pölten	Rak.	44000	79	9	20000	jízdné, doprava, vstupné a propagace
	Celkem podnikatelské subjekty pol. 5213						44000			20000	

bude přílohou usnesení Z7/26 zasedání ZMB

III. Žadatelé o dotace na mezinárodní aktivity dětí a mládeže v roce 2017 – C. Círky a náboženské společnosti pol. 5223

poř. č.	žadatel adresa žadatele	IČO	bankovní spojení číslo účtu	statutární zástupce	název projektu	země	žádána částka	% nákl.	bod. hod.	návrh RMB	účel poskytnuté dotace
408	Evangelická akademie, VOŠ sociál. Opletalova 600/6, 602 00 Brno	00226432	Komerční banka, a.s. 816 240 621/0100	Mgr. Hana Svobodová	Výmenný pobyt studentů EA VOŠ ve Stuttgartu	SRN	60000	20	9	27000	jízdné a doprava
	Celkem církve a náboženské společnosti pol. 5223						60000			27000	

bude přílohou usnesení Z7/26 zasedání ZMB

IV. Žadatelé o příspěvky na mezinárodní aktivity dětí a mládeže v roce 2017 – D. Zřízené příspěvkové organizace pol. 5331

poř. č.	žadatel adresa žadatele	IČO	bankovní spojení číslo účtu	statutární zástupce	název projektu	země	žádána částka	% nákl.	bod. hod.	návrh RMB	účel poskytnuté dotace
409	Základní škola Brno, Antonínská 3 Antonínská 550/3, 602 00 Brno	48512711	UniCredit Bank, a.s. 3728 5046/2700	Mgr. Leopold Trněný	„Lebensraum Schule-von A bis Z“ - Život ve škole	SRN	68000	36	9	31000	jízdné, doprava, vstupné, ceny a nákup materiálu
410	ZŠ a MŠ Brno, Husova 17, p. o. Husova 219/17, 602 00 Brno	60556188	Komerční banka, a.s. 318 30 621/0100	Mgr. Roman Tlustoš	Naše Brno – Nasze Poznań	Pol.	60000	57	9	27000	jízdné, doprava, vstupné a nákup materiálu
411	ZŠ a MŠ Brno, Husova 17, p. o. Husova 219/17, 602 00 Brno	60556188	Komerční banka, a.s. 318 30 621/0100	Mgr. Roman Tlustoš	Vergangenheit, Gegenwart und Zukunft...	SRN	47500	76	9	21000	jízdné, doprava, vstupné a nákup materiálu
412	Základní škola Brno, Hroznová 1 Hroznová 65/1, 603 00 Brno	48512672	Komerční banka, a.s. 640 34 621/0100	Mgr. Zbyněk Krejčíř	Výmenný pobyt (Brno-Stuttgart) pro žáky ZŠ...	SRN	40333	45	10	20000	jízdné, doprava, vstupné, nákup materiálu a propagace
415	ZŠ a MŠ Brno, Blanenská 1 Blanenská 1, 621 00 Brno	70829705	GE Money Bank, a.s. 211 550 301/0600	Mgr. Petr Kotyza	Výměna žáků družební oblasti Brno - KAUNAS	Litva	100000	40	6	30000	ubytování
	Celkem zřízené příspěvkové organizace pol. 5331						315833			129000	

bude přílohou usnesení Z7/26 zasedání ZMB

V. Žadatelé o dotace na mezinárodní aktivity dětí a mládeže v roce 2017 – E. Cizí příspěvkové organizace pol. 5339

poř. č.	žadatel adresa žadatele	IČO	bankovní spojení číslo účtu	statutární zástupce	název projektu	země	žádána částka	% nákl.	bod. hod.	návrh RMB	účel poskytnuté dotace
413	SPŠ chemická Brno, Vranovská,p.o. Vranovská 1364/65, 614 00 Brno	62157264	Komerční banka, a.s. 35-479 660 237/0100	Ing. Viliém Koutník, CSc.	Výmenný pobyt žáků mezi Brnem a Stuttgart.	SRN	94110	100	6	28000	ubytování, jízdné, doprava a vstupné
414	Gymnázium Matyáše Lercha, Brno Žižkova 980/55, 616 00 Brno	00559008	Komerční banka, a.s. 100 832 621/0100	Mgr. Petr Kovač	Výměna pěveckých sborů Brno - Stuttgart	SRN	25000	50	13	16000	jízdné a doprava
	Celkem cizí příspěvkové organizace pol. 5339						119110			44000	
	Celkem žadatelé na mezinárodní aktivity dětí a mládeže v roce 2017						1119688			432000	

Rozpočtové opatření

v tis. Kč

Běžné výdaje - přesun		§	pol.	ÚZ	ORG	Věcná náplň	Upr. rozpočet k 1.2.2017	Úprava rozpočtu + -	Rozpočet po změně
ORJ									
6700	3421	5222				Neinvestiční transfery spolům	10 000	-220	9 780
				6161		<i>z toho ve jmenovité náplni: Mezinárodní aktivity dětí a mládeže</i>	500	-220	280
6700	3421	5213		7670		Neinvestiční transfery nefinančním podnikatel.subjektům-práv.osobám	0	20	20
6700	3421	5223		7670		Neinvestiční transfery církvím a náboženským společnostem	0	27	27
6700	3113	5331				Neinvestiční příspěvky zřízeným p.o. - mezinárodní aktivity dětí	0	129	129
				8231		<i>ZŠ Brno, Antonínská 3</i>		31	
				8246		<i>ZŠ a MŠ Brno, Husova 17</i>		48	
				8245		<i>ZŠ Brno, Hroznová 1</i>		20	
				8202		<i>ZŠ a MŠ Brno, Blanenská 1</i>		30	
6700	3421	5339		7670		Neinvestiční transfery cizím příspěvkovým organizacím	0	44	44

Podmínky pro uzavření veřejnoprávní smlouvy o poskytnutí účelové neinvestiční dotace z rozpočtu města Brna

Poskytovatel: Statutární město Brno, Dominikánské náměstí 196/1, 602 00 Brno, IČ 44992785

bankovní spojení Česká spořitelna, a.s., číslo účtu [REDAKCE]
zastoupené primátorem Ing. Petrem Vokřálem, na základě pověření primátora statutárního města Brna je podpisem smluv pověřen Mgr. Martin Jelínek, vedoucí Odboru školství, mládeže a tělovýchovy Magistrátu města Brna.

Příjemce: název, IČ, adresa sídla, bankovní spojení, číslo účtu, zastoupení dle tabulek I., II., III. a V. Žadatelé o dotace na mezinárodní aktivity dětí a mládeže v roce 2017.

Účel a výše poskytnuté dotace dle tabulek I., II., III. a V. Žadatelé o dotace na mezinárodní aktivity dětí a mládeže v roce 2017. Dotace bude poskytnuta do 3 měsíců od podepsání smlouvy příjemcem.

Podmínky poskytnutí dotace

1. Poskytování dotací upravují Zásady pro poskytování dotací z rozpočtu města Brna pro vyhlášené programy v platném znění a Pravidla pro poskytování dotací z rozpočtu města Brna pro vyhlášené programy schválená Radou města Brna na schůzi R7/028 dne 30. 6. 2015.
2. Příjemce je povinen ve svém účetnictví odděleně evidovat a sledovat přijetí a použití poskytnuté dotace ke stanovenému účelu. Příjemce je povinen viditelně označit prvotní doklady, které budou přiloženy k finančnímu vypořádání, textem o úhradě a výši úhrady z dotace města Brna.
3. Příjemce je povinen nejpozději do 25. 1. 2018 předložit finanční vypořádání dotace na předepsaném formuláři a za tím účelem doložit poskytovateli doklady prokazující využití dotace v souladu s uzavřenou smlouvou. Jedná se zejména o kopie účetních dokladů, tj. účtenek, výdajových a příjmových dokladů, faktur, smluv a bankovních výpisů prokazujících provedení úhrady vykazovaných výdajů. Uznatelné náklady musejí vzniknout a být uhrazeny v období od 1. 1. 2017 do 31. 12. 2017. Dotaci nelze finančně vypořádat formou zápočtu, ale pouze úhradou nákladů. Příjemce garantuje, že předložené účetní doklady ve výši poskytnuté dotace nebyly a nebudou duplicitně použity ve finančním vypořádání jiné poskytnuté dotace.
4. Příjemce je povinen písemně oznámit poskytovateli změny v předloženém projektu (termín akce, místo konání apod.) a oznámit změny údajů uvedených v předložené žádosti a čestném prohlášení, zejména svůj případný zánik, transformaci, sloučení, změnu názvu, sídla, statutárního zástupce, bankovního spojení apod., a to do 30 pracovních dnů ode dne zjištění této skutečnosti.
5. Příjemce je povinen písemně sdělit poskytovateli, že účel, na který byla dotace poskytnuta, nebude realizován, a to nejpozději do 30 dnů od zjištění této skutečnosti. Nejpozději k tomuto termínu je příjemce povinen nepoužitou dotaci vrátit na účet poskytovatele.
6. Příjemce je povinen vrátit dotaci nebo její část použitou neoprávněně nebo použitou v rozporu s účelem dohodnutým ve smlouvě, a to do 30 dnů od doručení výzvy k vrácení.
7. Příjemce je povinen vrátit poskytovateli dotaci či její část, která nebyla finančně vypořádána v řádném termínu dle smlouvy ani v náhradním termínu stanoveném poskytovatelem, a to do 30 dnů od doručení výzvy k vrácení.
8. Finanční prostředky se vracejí na účet poskytovatele, a to takto:
 - a) v roce, kdy byla dotace vyplacena, se vracejí na stejný účet č. [REDAKCE] jako byla dotace vyplacena, pod stejným variabilním symbolem, kterým je číslo smlouvy,
 - b) po 1. lednu následujícího roku, kdy byla dotace vyplacena, se vracejí na účet č. [REDAKCE], pod variabilním symbolem, kterým je číslo smlouvy,
 - c) po 1. březnu následujícího roku, kdy byla dotace vyplacena, se vracejí na účet č. [REDAKCE], pod variabilním symbolem, kterým je číslo smlouvy.
9. Příjemce je povinen umožnit poskytovateli věcnou kontrolu účetnictví, aby mohl prověřit veškeré příjmy a výdaje příjemce související s projektem.
10. Příjemce je povinen kdykoliv umožnit poskytovateli provést kontrolu dotované aktivity a účelnost využití poskytnuté dotace ve smyslu zákona č. 320/2001 Sb., o finanční kontrole, ve znění pozdějších předpisů a prováděcí vyhlášky č. 416/2004 Sb., ve znění pozdějších předpisů, dále ve smyslu zákona č. 255/2012 Sb., o kontrole (kontrolní řád) ve znění pozdějších předpisů. Poskytovatel je oprávněn v případě zjištění nesrovnalostí požadovat vysvětlení a doplnění příslušných dokladů.

11. Příjemce nesmí dotaci poskytnout jiným fyzickým nebo právnickým osobám. Dotaci nelze převést na jinou fyzickou nebo právnickou osobu, která pro příjemce zajišťuje realizaci projektu. Příjemce je vždy povinen použít dotaci k přímým platbám dle účelu smlouvy, vyjma nákladů hrazených zastřešujícími organizacemi.
12. Příjemce je povinen uvádět na propagačních materiálech (plakátech, bulletiních, internetových stránkách aj.) informaci o poskytnuté finanční podpoře města Brna a logo nebo znak města Brna. Při použití loga nebo znaku města Brna je třeba postupovat v souladu s úplným zněním „Statutu pro užívání znaku, vlajky a loga města Brna, znaků a vlajek městských částí“ (dále jen Statut). V případě použití loga města Brna zašle příjemce e-mailem žádost o udělení souhlasu spolu s výtvarným návrhem umístění loga v souladu s „Manuálem jednotného vizuálního stylu statutárního města Brna“ (dále jen Manuál) na logo@brno.cz. V případě užití znaku města Brna podá příjemce písemnou žádost spolu s výtvarným návrhem na Odbor vnitřních věcí MMB. Pokud bude příjemce během konání akce umisťovat na viditelná místa loga partnerů nebo sponzorů, musí zde umístit (po emailovém odsouhlasení na adrese logo@brno.cz) také logo města Brna v souladu s Manuálem. Výše uvedený Statut, jehož přílohu č. 7 tvoří Žádost o udělení souhlasu s použitím loga města, a Manuál lze stáhnout na www.brno.cz/logo.
13. Každé neoprávněné použití nebo zadržetí poskytnutých finančních prostředků příjemcem včetně porušení povinností stanovených touto smlouvou je porušením rozpočtové kázně ve smyslu § 22 zákona č. 250/2000 Sb., o rozpočtových pravidlech územních rozpočtů, ve znění pozdějších předpisů, za které se ukládá odvod ve výši poskytnuté dotace.
14. Za méně závažná porušení povinností vyplývajících z této smlouvy se považují následující porušení a nepravdivá prohlášení, za které se ukládá nižší odvod:
 - a) za nepravdivá prohlášení o údajích uvedených v „Žádosti o dotaci z rozpočtu města Brna“ činí odvod 0,5% z poskytnuté dotace,
 - b) za finanční vypořádání podané po termínu dle bodu 3 této smlouvy, nejpozději v náhradním termínu stanoveném poskytovatelem, činí odvod 0,5% z poskytnuté dotace,
 - c) za porušení povinnosti uvedené v bodě 2, 4 a 12 této smlouvy činí odvod 0,5% z poskytnuté dotace.
15. Příjemce dotace souhlasí se jmenovitým zveřejněním veřejnoprávní smlouvy o poskytnutí dotace v registru smluv dle zákona č. 340/2015 Sb., o registru smluv. Smlouvu ke zveřejnění zašle poskytovatel.
16. Statutární město Brno je při nakládání s veřejnými prostředky povinno dodržovat ustanovení zákona č. 106/1999 Sb., o svobodném přístupu k informacím ve znění pozdějších předpisů (zejména § 9 odstavec 2 citovaného zákona).
17. Příjemce nese odpovědnost za respektování pravidel EU v oblasti poskytování finančních prostředků ve smyslu čl. 107 a následujících Smlouvy o fungování Evropské unie a Nařízení Komise (EU) č. 651/2014. V případě, že Evropská komise dospěje k závěru, že poskytnuté finanční prostředky představují nepovolenou veřejnou podporu je povinen příjemce veřejnou podporu vrátit, a to včetně úroků.
18. Smluvní strany se dohodly ve smyslu § 167 odst. 1, písm. a) zákona č. 500/2004 Sb., správní řád, ve znění pozdějších předpisů, že příjemce i poskytovatel může podat písemný návrh na zrušení veřejnoprávní smlouvy i bez udání důvodů. Součástí návrhu musí být vzájemné vypořádání práv a závazků.
19. Poskytovatel má právo v případě závažných nedostatků zjištěných průběžnou veřejnosprávní kontrolou pozastavit či ukončit vyplácení schválené dotace.
20. Vztahy neupravené touto smlouvou se řídí českým právním řádem a stejně se postupuje i při výkladu jednotlivých ustanovení této smlouvy.
21. Smlouva může být měněna či doplněna pouze písemnou formou se souhlasem obou stran.
22. Smlouva se vyhotovuje v třech stejnopisech, z nichž příjemce obdrží jeden a poskytovatel dva výtisky.
23. Veškerá práva a povinnosti vyplývající pro statutární město Brno z této smlouvy budou vykonávány prostřednictvím Odboru školství, mládeže a tělovýchovy MMB.
24. Smlouva o poskytnutí dotace ve výši do 50 tis. Kč nabývá účinnosti dnem podpisu oběma stranami. Smlouva o poskytnutí dotace ve výši nad 50 tis. Kč nabývá účinnosti dnem zveřejnění smlouvy v registru smluv.

**10.**

Rada města Brna

ZM7/2149

Z7/26. zasedání Zastupitelstva města Brna
konané dne 7. března 2017

Název:

Návrh na poskytnutí finančních podílů z rozpočtu města Brna na projekty prevence kriminality v roce 2017 – návrh rozpočtového opatření

Obsah:

- Důvodová zpráva
- Projekty prevence kriminality s finančním podílem z rozpočtu města Brna – Odboru sociální péče MMB v roce 2017
- Vzor protokolu o poskytnutí finančního podílu z rozpočtu města Brna - Odboru sociální péče MMB na projekty prevence kriminality v roce 2017
- Darovací smlouva
- Rozpočtové opatření – tabulka
- Přehled financování projektů

Návrh usnesení:

Zastupitelstvo města Brna

s c h v a l u j e

- projekty prevence kriminality s finančním podílem z rozpočtu města Brna – Odboru sociální péče MMB v roce 2017 ve výši 600 tis. Kč podle Přehledu financování projektů, který tvoří přílohu č. ... těchto usnesení
- poskytnutí neinvestičních příspěvků z rozpočtu města Brna zřízeným příspěvkovým organizacím na projekty prevence kriminality v roce 2017 dle Vzorového protokolu o poskytnutí finančního podílu z rozpočtu města Brna – Odboru sociální péče MMB na projekt prevence kriminality v roce 2017, který tvoří přílohu č. ... těchto usnesení (dále jen Protokol):
 1. ZOO Brno a stanice zájmových činností ve výši 20 tis. Kč
 2. DROM, romské středisko ve výši 20 tis. Kč
- poskytnutí finančního daru Krajskému ředitelství policie Jihomoravského kraje ve výši 55 tis. Kč na projekt prevence kriminality v roce 2017 dle Darovací smlouvy, která tvoří přílohu č.... těchto usnesení
- rozpočtové opatření dle tabulky, která tvoří přílohu č. ... těchto usnesení

p o v ě ř u j e

vedoucího Odboru sociální péče MMB podpisem Protokolů a Darovací smlouvy.

Stanoviska dotčených orgánů:

- Rada města Brna projednala na schůzi č. R7/103 konané dne 21. 2. 2017 a doporučila ke schválení.
- Finanční výbor ZMB materiál projednal na svém zasedání dne 28. 2. 2017. Výpis usnesení Finančního výboru bude ZMB předložen písemně.

Zpracoval:



Odbor sociální péče MMB

Předkládá:



Rada města Brna

Důvodová zpráva

Tímto materiálem je předkládán návrh na poskytnutí finančních podílů z rozpočtu města Brna – Odboru sociální péče MMB na projekty prevence kriminality v roce 2017, které budou realizovány městem, Městskou policií Brno a příspěvkovými organizacemi města. V rozpočtu statutárního města Brna schváleném na rok 2017 je na tuto oblast vyčleněno 600 000,- Kč. Finanční prostředky jsou zařazeny takto: ORJ 7200, § 5319 – ostatní záležitosti bezpečnosti a veřejného pořádku, pol. 5169 – nákup ostatních služeb.

Projekty prevence kriminality obdrželo Koordinační centrum prevence ve stanoveném termínu do 31. 10. 2016. V období od 1. 11. 2016 do 28. 11. 2016 byly všechny projekty v počtu 35 zpracovávány a konzultovány na úrovni Úseku sociálně-kulturního a dopravy MMB, Odboru prevence kriminality MV ČR a také s krajskou koordinátorkou prevence kriminality. Městská rada pro prevenci kriminality na svém zasedání konaném dne 15. 12. 2016 vzala na vědomí přehled všech podaných projektů a současně doporučila k projednání v RMB žádost o státní účelovou dotaci pro rok 2017.

Ze všech podaných projektů byly vyčleněny projekty, které budou realizovány městem Brnem, Městskou policií Brno, Městskou částí Brno-střed a příspěvkovými organizacemi města. Tyto projekty nemohou být hrazeny z dotačního titulu rozpočtu města Brna na prevenci kriminality.

Na základě darovací smlouvy bude poskytnuta částka ve výši 55 tis. Kč na projekt, jehož realizátorem bude Krajské ředitelství Policie Jihomoravského kraje.

Městská rada pro prevenci kriminality

Hlasování: pro - 13 proti - 0, zdržel se 0/z 14 členů

Ing. Loutocký	Ing. Foltýn	JUDr. Tesařová	JUDr. Sladký	Ing. Beran	V. Břicháček	Mgr. Tichá	JUDr. Šimek	Ing. Bürger	Mgr. Šváb	Mgr. Klusák
ano	ano	ano	ano	ano	ano	ano	nepřítomen	ano	ano	ano

Mgr. Štěpánková	PhDr. Svobodová	P. Sázavský
ano	ano	ano

Komise bezpečnosti a veřejného pořádku RMB

Hlasování: pro - 8, proti - 0, zdržel se - 0 / z 11 členů

Ing. V. Beran	Mgr. M. Blatná	Vlastimil Břicháček	Patrik Doležal	Ing. Petr Kratochvíl	Mgr. Martin Menšík	Bc. Roman Onderka, MBA	Martin Říha	Ing. Martin Schwab	Ing. Daniel Struž	Martin Šrubhař
-	pro	pro	pro	-	pro	pro	pro	pro	-	pro

Rada města Brna

Schváleno jednomyslně 10 členy

Ing. Vokřál	Mgr. Hladík	R.Mrázek	Bc. Hollan	Mgr. Ander	Ing. Kacer	M. Janíček	Bc. Koláčný	JUDr. Rusňáková	Ing. Staněk	Mgr. Suchý
pro	pro	-	pro	pro	pro	pro	pro	pro	pro	pro

Projekty prevence kriminality s finančním podílem z rozpočtu města Brna –
Odboru sociální péče MMB v roce 2017

Projekt č. 1

Národní preventivní den

Realizátor:

Statutární město Brno, Magistrát města Brna, Odbor sociální péče, Koordinační centrum prevence, pracoviště Koliště 19, Odbor zahraničních vztahů, Husova 12, 601 67 Brno, IČ: 44992785

Stručná charakteristika projektu:

Sociální prevence, situační prevence a informace pro občany

V rámci ČR dosud neexistuje akce, která by soustředila odbornou veřejnost zabývající se problematikou kriminality, prevence kriminality a společnosti. Proto bude v roce 2017 uspořádán Národní preventivní den, jehož motto bude „Kriminalita, prevence kriminality a společnost“. Do odborného dvoudenního programu konference budou zařazena tato témata: Primární prevence na školách, Bezpečnost občana I. (veřejný prostor, architektura, domovníci), Bezpečnost občana II. (situační prevence, forenzní značení, drogy za volantem), Kriminalita, prevence kriminality a nové výzvy, Domácí násilí, Drogová problematika, drogová politika, Extremismus, terorismus a organizovaný zločin, Probace a mediace v současné společnosti, Vězení, zločin a trest – alternativy a průzkumy, Senioři jako riziková skupina obyvatel, Minority, migrace a integrace. V závěru bude účastníky přijata Brněnská deklarace. Doprovodnou akcí bude výstava organizací, které uvedenými tématy zabývají. Konference je určena pro odbornou veřejnost, doplňující aktivity, tj. výstava, i pro širokou veřejnost.

Akce bude pravděpodobně podpořena státní účelovou dotací. Výše dotace bude však známa až v dubnu letošního roku. Vzhledem k tomu, že je již nyní potřeba zahájit přípravu akce, je předkládám návrh na poskytnutí finančního podílu z rozpočtu města Brna. Navržené finanční prostředky budou využity na občerstvení pro registrované účastníky, na pronájem stánků pro výstavu a prezentaci různých organizací a na náklady související s oficiální částí akce.

Z rozpočtu města Brna - OSP: 119 000,- Kč

Projekt č. 2

Domovnické preventivní minimum

Realizátor:

Městská policie Brno, Štefánikova 43, 602 00 Brno, IČ: 44992785

Stručná charakteristika projektu:

Sociální prevence, vzdělávací aktivity, informace pro občany

Na základě poznatků a zkušeností z projektu Domovnická akademie I. byla zpracována minimální varianta výukového programu, který je orientován zejména na oblast práva, prevence kriminality a požárů, řešení krizových situací, komunikační dovednosti a komunikaci se složkami Integrovaného záchranného systému.

Kurz je nastaven v rozsahu 15 výukových bloků po 4 hodinách (60 vyučovacích hodin). Předpokládaný termín realizace je září 2017 – prosinec 2017. Po skončení výuky bude navazovat zkušební verze programu Bezpečná adresa, který nadále pracuje s absolventy programu a nájemníky domů. Mezi participující subjekty patří Útvar policejního vzdělávání a služební přípravy Policie ČR - Vzdělávací zařízení Brno, Asociace technických bezpečnostních služeb, Cech mechanických zámkových systémů ČR, Hasičský záchranný sbor Jihomoravského kraje, Asociace realitních kanceláří a Asociace pojišťoven.

Cílem projektu je zvýšení standardu bezpečí v bytových domech aktivním zapojením nájemnické veřejnosti, ale i vlastníků bytových domů na všech úrovních vlastnictví. Rovněž bude posílena spolupráce a podpora mezi veřejností a policií.

Finanční prostředky z rozpočtu města Brna budou použity na propagační předměty.

Z rozpočtu města Brna - OSP: 20 000,- Kč

Projekt č. 3

Senior akademie XII.

Realizátor:

Městská policie Brno, Štefánikova 43, 602 00 Brno, IČ: 44992785

Stručná charakteristika projektu:

Sociální prevence, vzdělávací aktivity, informace pro občany, tiskoviny

Projekt zvítězil v soutěži o Nejlepší preventivní projekt krajů, měst a obcí (cena prevence kriminality MV ČR, kterou v roce 2011 OPK MV ČR vyhlásil poprvé). V roce 2016 vyhrála Senior akademie Evropskou cenu prevence kriminality (ECPA). Je to po 11 letech účasti ČR v této soutěži poprvé, kdy vyhrál projekt z ČR. Dvanáctý ročník Senior akademie je dlouhodobý vzdělávací cyklus přednášek a prezentací pro skupinu aktivních seniorů, kteří se mohou po ukončení pokročilého studijního programu stát Asistenty strážníka-územáře. Aktivní senioři spolupracují s Městskou policií Brno na šíření osvěty na úseku prevence kriminality v rámci svého přirozeného rodinného a společenského prostředí. Pro velký zájem absolventů byl od roku 2011 Základní program doplněn o Pokročilý program. Lektoři jsou angažováni z řad odborníků Městské policie Brno, Útvaru policejního vzdělávání a služební přípravy Policie ČR - Vzdělávacího zařízení Brno, Bílého kruhu bezpečí, Policie ČR, ze Sdružení obrany spotřebitelů - Asociace a dalších.

Finanční prostředky z rozpočtu města Brna budou využity na letní seminář absolventů (občerstvení pro seniory) a odměny pro externí lektory.

Z rozpočtu města Brna - OSP: 140 000,- Kč

Projekt č. 4

Nízkoprahový klub pro děti a mládež

Realizátor:

ZOO Brno a stanice zájmových činností, p. o., datum a číslo registrace: 4. 4. 2001, Krajský soud Brno, oddíl Pr, vložka 11, U zoologické zahrady 46, 635 00 Brno, IČ: 00101451

Stručná charakteristika projektu:

Sociální prevence, nízkoprahová zařízení, práce rizikovou mládeží

Nízkoprahový klub byl založen jako součást Stanice mladých přírodovědců ZOO Brno v roce 2001. Činnost klubu je realizována v klubovnách stanice ve správní budově ZOO Brno. Cílová skupina dětí ze sociálně slabých rodin, neorganizované děti a mládež, děti z diagnostických ústavů, z. s. Ratolest a Domova mládeže na Údolní je vedena ke smysluplnému využívání volného času, pozitivnímu vztahu k přírodě, a tím i pozitivnímu vztahu k životu. Jsou pro ně připravovány také speciální programy, které spoluorganizuje Evropská asociace ZOO (EAZA) na záchranu jednotlivých zvířecích druhů.

Finanční prostředky z rozpočtu města Brna budou použity na PC sestavu s příslušenstvím.

Z rozpočtu města Brna - OSP: 20 000,- Kč

Projekt č. 5

Projekty spolupráce KCP

Realizátor:

Statutární město Brno, Magistrát města Brna, Odbor sociální péče, Koordinační centrum prevence, pracoviště Koliště 19, Odbor zahraničních vztahů, Husova 12, 601 67 Brno, IČ: 44992785

Stručná charakteristika projektu:

Sociální prevence, situační prevence a informace pro občany

Mezi dlouhodobé úkoly Koncepce prevence kriminality ve městě Brně na léta 2017-2021 schválené na Z7/24. zasedání ZMB dne 13. 12. 2016, patří i pokračování spolupráce s Eurocities a Evropským fórem pro bezpečnost ve městech, přenášení zkušeností, metod a postupů do praxe ve městě Brně. Pro zahraniční spolupráci a účast na seminářích a konferencích je zapotřebí finančních prostředků. Město Brno bylo v rámci prevence kriminality aktivním účastníkem skupiny Prevence kriminality Sociální komise EUROCIITIES již od roku 1999 a od roku 2006 je členem Evropského fóra pro bezpečnost ve městech. K významným mezinárodním akcím, které byly na území města Brna realizovány, počítáme zejména mezinárodní semináře na téma Obchodování s lidmi za účelem sexuálního zneužívání (2002), Prevence a boj s kriminalitou mládeže ve vztahu k integraci etnických menšin (2008), Den manifestu z Aubervilliers a Saint Denis EFUS (2013) a zasedání pracovní skupiny EFUS „Senioři“ (2015).

V roce 2011 se pracovníci KCP zapojili do pracovní skupiny měst Migrace a integrace. Spolu s regionem Katalánsko a městem Matosinhos z Portugalska založilo Brno v roce 2014 pracovní skupinu EFUS „Senioři“. Předpokládáme zapojení i do dalších projektů, které navazují na zkušenosti získané z oblasti sociální prevence, situační prevence a prevence viktimmnosti. Dále na další akce z oblasti prevence kriminality: na Německý preventivní den, na konferenci Evropské kriminologické společnosti, dále na akce z oblasti kriminologie, restorativní justice, penologie, z oblasti protidrogové prevence, příp. na jiné konference a kongresy vztahující se k řešeným problémům.

Finanční prostředky z rozpočtu města Brna budou sloužit na zajištění této činnosti KCP, a to v úzké spolupráci s OZV.

Z rozpočtu města Brna - OSP: 190 000,- Kč

Projekt č. 6

Podpora výkonu OPP

Realizátor:

DROM, romské středisko, p. o., datum a číslo registrace: 27. 3. 2001, Krajský soud v Brně, oddíl Pr, vložka 39, Hvězdová 906/9, 602 00 Brno, IČ: 70892181

Stručná charakteristika projektu:

Sociální prevence, krizová a poradenská zařízení

Již od roku 2006 poskytuje DROM, romské středisko, program zaměřený na zmírňování dopadů kriminality. Cílovou skupinu tvoří jak dospělé osoby, tak i nezletilí. Důležitou součástí aktivit je individuální a dlouhodobá práce s osobami, jimž byl nařízen alternativní trest, tedy výkon obecně prospěšných prací nebo společensky prospěšné činnosti nebo s osobami po návratu trestu.

Prostřednictvím projektu dojde k zajištění kontinuity práce a rovněž k rozšíření počtu klientů, se kterými odborní pracovníci pracují na stabilizaci jejich životní situace tak, aby nedošlo k recidivě závadového chování. Tyto osoby se podílí na kultivaci svého okolí, drobných skládek, úklidu apod.

Finanční prostředky z rozpočtu města Brna budou použity na část OON pro supervize pracovníků, kancelářské a hygienické potřeby a na materiál pro výkon OPP (nástroje, nářadí apod.).

Z rozpočtu města Brna - OSP: 20 000,- Kč

Projekt č. 7

Bezpečný střed pro seniory

Realizátor:

ÚMČ Brno-střed, Dominikánská 2, 602 00 Brno, IČ: 44992785

Stručná charakteristika projektu

Informace pro občany

Cílem projektu je snižování míry a závažnosti trestné činnosti a zvyšování pocitu bezpečí seniorů v městské části Brno-střed. Projekt má tři fáze. V první získají senioři informace o možných nástrahách města. Témata přednášek: trestné činy a přestupky, především kyberkriminalita, majetková kriminalita a ochrana spotřebitelů. V druhé části proběhnou praktická cvičení pod vedením odborného lektora. V závěru získají senioři „bezpečnostní balíčky“, které mohou využít pro svoji bezpečnost (obrný sprej a osobní bodyguard).

Finanční prostředky z rozpočtu města Brna budou použity na OON pro lektory a nákup technických pomůcek.

Z rozpočtu města Brna - OSP: 36 000,- Kč

Projekt č. 8

Pomocná ruka

Realizátor:

Krajské ředitelství policie Jihomoravského kraje, Kounicova 24, 602 00 Brno

V souvislosti se vznikem mimořádné události nebo trestné činnosti realizují policejní psychologové intervenční péči a psychologickou podporu u obětí nebo u pozůstalých obětí. S touto činností je spojena návazná spolupráce s dalšími subjekty (Bílý kruh bezpečí, Charita, ČČK, Intervenční centrum DONA apod.). Vzhledem k náročnosti práce a dále k velmi stresující situaci využívají policisté odbornou literaturu pro děti a další podpůrné materiály pro cílovou skupinu.

Základem tohoto projektu je pořízení podpůrného materiálu, který by psychologové využívali při práci s dětmi. Konkrétně se jedná o knihu „Když Dinosaurům někdo umře. Malá knížka o velkých starostech pro malé i velké“. Dále bude pořízena brožurka, ve které budou užitečné informace, odkazy a kontakty, kam je možné se v případě potřeby obrátit.

Finanční prostředky z rozpočtu města Brna budou použity na pořízení knížky a tisk brožurky.

Z rozpočtu města Brna - OSP: 55 000,- Kč

Bude přílohou usnesení
Číslo protokolu:

Protokol o poskytnutí finančního podílu
z rozpočtu města Brna – Odboru sociální péče MMB na projekt prevence kriminality v roce
2017

Poskytovatel

Statutární město Brno, Dominikánské nám. 196/1, 602 00 Brno, IČ: 44992785, DIČ: CZ 44992785, zastoupené primátorem města Brna Ing. Petrem Vokřálem, ve smluvních a technických věcech oprávněn jednat PaedDr. Jan Polák, CSc., vedoucí Odboru sociální péče MMB, k podpisu protokolu oprávněn na základě usnesení Zastupitelstva města Brna Z7/ konaném dne

Příjemce

Název, sídlo, IČ, statutární zástupce, číslo účtu

Účel finančního podílu

Poskytnutí finančního podílu na projekt „.....“ v rámci realizace projektu prevence kriminality v roce 2017.

Finanční podíl obce:

Celkem Kč,

Z toho:

Vlastní a jiné zdroje:

Celkem Kč,

Z toho:

Doba realizace: do konce roku 2017.

Termín vyúčtování: 15.1.2018

Příjemce je povinen uvádět v jakémkoliv kontaktu s veřejností, médií a při prezentaci projektu, že projekt je realizován za přispění statutárního města Brna a ve spolupráci s Koordinačním centrem prevence.

Schváleno na zasedání Zastupitelstva města Brna Z/00, konaném ode dne.

V Brně dne

V Brně dne

statutární zástupce organizace

PaedDr. Jan Polák, CSc.
vedoucí OSP MMB

Darovací smlouva č.

uzavřená dle ustanovení § 2055 a násl. zákona č. 89/2012 Sb., občanský zákoník

Statutární město Brno

se sídlem: Dominikánské nám. 196/1, 602 00 Brno

zastoupené Ing. Petrem Vokřálem, primátorem

k podpisu smlouvy pověřen PaedDr. Jan Polák, CSc. vedoucí Odboru sociální péče MMB na základě usnesení Zastupitelstva města č. Z7/26 konaného dne 7. 3. 2017.

IČ: 44992785

DIČ: CZ 44992785

bankovní spojení: Česká spořitelna, a.s., č.ú. 111211222/0800

(dále jen „**dárce**“)

na straně jedné

a

Krajské ředitelství policie Jihomoravského kraje

se sídlem Kounicova 24, 611 32 Brno

IČ 75151499

zastoupené plk. Ing. Leošem Tržilem, ředitelem

bankovní spojení: Česká národní banka, č.ú. 125-135034881/0710

(dále jen „**obdarovaný**“)

na straně druhé

I.

1. Na základě této smlouvy dárce daruje obdarovanému finanční prostředky ve výši 55. 000,- Kč (slovy: padesát pět tisíc korun českých) jako peněžitý dar (dále také „dar“) a obdarovaný dar přijímá.
2. Dar dle odst. 1 této smlouvy se dárce zavazuje poskytnout obdarovanému převodem na účet obdarovaného uvedený v záhlaví této smlouvy nejpozději do 30 dnů ode dne oboustranného podpisu této smlouvy s tím, že dnem poskytnutí je den odepsání daru z účtu dárce.
3. Obdarovaný se zavazuje použít dar k následujícím účelům: realizace projektu prevence kriminality „Pomocná ruka“ (pořízení knížky „Když dinosaurům někdo umře. Malá knížka o velkých starostech pro malé i velké“).

II.

1. Obdarovaný dar do svého výlučného vlastnictví přijímá.
2. Obdarovaný se zavazuje použít dar pouze a výhradně k účelu vymezeném čl. I odst. 3 této smlouvy.
3. Obdarovaný se zavazuje, že na žádost dárce poskytne informaci o použití daru.

4. Dárce a obdarovaný sjednávají, že v případě, kdy obdarovaný poruší čl. I odst. 3 této smlouvy nebo poruší svoji povinnost použít dar pouze k účelu stanoveného touto smlouvou, je dárce oprávněn dar odvolat, od darovací smlouvy odstoupit a požadovat po obdarovaném vrácení daru. Obdarovaný prohlašuje, že je s právem dárce dar dle tohoto odstavce odvolat a s tomu odpovídající povinností obdarovaného dar dárci vrátit srozuměn.

III.

1. Obdarovaný souhlasí se zveřejněním svého jména, adresy, účelu daru a výše poskytnutého finančního daru. Dále je obdarovaný povinen uvádět v jakémkoliv kontaktu s veřejností, médií a při prezentaci projektu, že projekt je realizován za finanční podpory statutárního města Brna. Při poskytování informace, která se týká používání veřejných prostředků, se nepovažuje poskytnutí informace o rozsahu a příjemci těchto prostředků za porušení obchodního tajemství.
2. Tuto smlouvu lze měnit na základě dohody smluvních stran formou písemných číslovaných dodatků, podepsaných oprávněnými zástupci smluvních stran.
3. V otázkách, které nejsou touto smlouvou upraveny, se řídí právní vztahy platným právem České republiky, zejména občanským zákoníkem.
4. Stane-li se některé ustanovení této smlouvy neplatné nebo neúčinné, nedotýká se to ostatních ustanovení této smlouvy, které zůstávají nadále platná a účinná. Smluvní strany se v takovém případě zavazují dohodou nahradit ustanovení neplatné či neúčinné novým ustanovením, které nejlépe odpovídá původně zamýšlenému účelu ustanovení neplatného či neúčinného. Do té doby platí odpovídající úprava obecně závazných právních předpisů České republiky.
5. Žádná ze smluvních stran nesmí práva a povinnosti z této smlouvy bez písemného souhlasu druhé smluvní strany postoupit na jiné subjekty.
6. Tato smlouva je vyhotovena ve 3 stejnopisech, z nichž dárce obdrží 2 a obdarovaný 1 stejnopis.

Doložka

Tato smlouva byla schválena Zastupitelstvem města Brna na zasedání č. Z7/26, konaného ode dne 7. 3. 2017.

Smluvní strany berou na vědomí, že v souladu se zákonem č. 340/2015 Sb., o zvláštních podmínkách účinnosti některých smluv, uveřejňování těchto smluv a o registru smluv bude tato smlouva uveřejněna v registru smluv. Poskytovatel se zavazuje, že tuto smlouvu zašle správci registru smluv do 30 dnů od jejího uzavření.

V Brně dne

V Brně dne

za dárce

za obdarovaného

11/12

Rozpočtové opatření

Bude přílohou usnesení

v tis. Kč

Běžné výdaje - přesun		Věcná náplň		Upr. rozpočet k 24.1.2017	Úprava rozpočtu + -	Rozpočet po změně
ORJ	§	pol.	ÚZ			
7200	5319	5169		600	-581	19
				600	-581	19
	Nákup ostatních služeb					
	ve j.n. : Prevence kriminality - OSP					
3200	5319	5173		0	190	190
4200	5319	5331		0	20	20
	Cestovné					
	Neinvestiční příspěvky zřízeným příspěvkovým organizacím - ZOO Brno a stanice zájmových činností					
8200	5319	5021		46	110	156
	Ostatní osobní výdaje					
8200	5319	5194		78	20	98
	Věcné dary					
8200	5319	5175		82	30	112
	Pohoštění					
7200	5319	5164		0	22	22
	Nájemné					
7200	5319	5175		0	78	78
	Pohoštění					
7200	5319	5319		0	55	55
	Ostatní neinvestiční transfery jiným veřejným rozpočtům					
7200	5319	5331		0	20	20
	Neinvestiční příspěvky zřízeným příspěvkovým organizacím - DROM p.o.					
7200	6330	5347		0	36	36
	Neinvestiční transfery městským částem					
	v tom:					
	MČ Brno - střed				36	

Přehled financování projektů

Bude přílohou usnesení

Č.	Název	Organizace	Návrh město
1.	Národní preventivní den - příp. etapa	KCP, OSP	119 000
2.	Domovnícké preventivní minimum	Městská policie Brno	20 000
3.	Senior akademie XII.	Městská policie Brno	140 000
4.	Nízkoprahový klub pro děti a mládež	ZOO Brno a stanice záj.čin., p.o.	20 000
5.	Projekty spolupráce KCP	KCP, OSP	190 000
6.	Podpora výkonu OPP	DROM, romské středisko, p. o.	20 000
7.	Bezpečný střed pro seniory	MČ Brno-střed	36 000
8.	Pomocná ruka	Krajské ředitelství policie Jihomoravského kraje	55 000
	CELKEM		600 000



MMB201700000185

11

Rada města Brna

ZM7/2159

Z7/26 zasedání Zastupitelstva města Brna
konané dne 7. 3. 2017

Název:

Návrh na poskytnutí neinvestičních prostředků pro mateřské školy na zajištění projektu „Technické mateřské školy“ – návrh rozpočtového opatření

Obsah:

- Důvodová zpráva (str. 2)
- Přehled mateřských škol – tabulka (str. 3)
- Rozpočtové opatření – tabulka (str. 4)

Návrh usnesení

Zastupitelstvo města Brna

schvaluje

1. poskytnutí neinvestičních příspěvků 11 mateřským školám statutárního města Brna dle tabulky, na finanční zajištění projektu „Technické mateřské školy“ s termínem vyúčtování do 15. 1. 2018, které tvoří přílohu č. ... těchto usnesení
2. rozpočtové opatření dle tabulky z důvodu poskytnutí neinvestičního příspěvku na zajištění projektu „Technické mateřské školy“, které tvoří přílohu č.... těchto usnesení

Stanoviska dotčených orgánů:

- RMB projednala materiál na schůzi R7/103. konané dne 21. 2. 2017 a doporučila.
- Materiál byl předložen na zasedání Finančního výboru ZMB dne 28. 2. 2017.

Zpracoval:
OŠMT MMB

Předkládá:
Rada města Brna

Důvodová zpráva

Odbor školství, mládeže a tělovýchovy Magistrátu města Brna předkládá Radě města Brna pro výchovu a vzdělávání materiál, řešící problematiku zajištění finančních prostředků na realizaci projektu „Technické mateřské školy“.

Projekt je součástí programu podpory vzdělávání žáků základních škol v technických a přírodních vědách a pokouší se zavádět změny, které reflektují budoucí potřeby žáků a studentů. Konceptní záměr technických MŠ vychází z požadavků navazujících vzdělávacích institucí (ZŠ, SŠ, VŠ) a praxe na rozvoj technického myšlení a manuálních dovedností a respektuje zpřístupnění a rozšíření vzdělávací nabídky v kontextu požadavků celoživotního vzdělávání.

Projekt „Technické MŠ“ byl již realizován v okrese Brno-venkov a jeho praktické výsledky byly prezentovány na konferenci pořádané 17. 2. 2016 v Kuřimi. Brněnské MŠ byly s projektem seznámeny na podzim 2016.

Svůj zájem zapojit se do projektu „Technické MŠ“ deklarovalo **11 brněnských mateřských škol**. Jejich první setkání se uskutečnilo 25. ledna 2017. Projekt bude v jednotlivých MŠ realizován buď včleněním do stávajícího školního vzdělávacího programu, nebo formou kroužku v odpoledních hodinách. Cílem projektu je hravou formou, přiměřenou věkovým zvláštnostem dětí předškolního věku, podporovat a rozvíjet technické myšlení, tvořivost, manuální zručnost a verbální schopnosti.

V rozpočtu statutárního města Brna na rok 2017, OŠMT, § 3111, mateřské školy, pol. 5166 – konzultační, poradenské a právní služby, je vyčleněna finanční částka ve výši **500 tis. Kč** na projekt „Technické mateřské školy“.

OŠMT navrhuje, aby z výše uvedených finančních prostředků každá mateřská škola zapojená v projektu „Technické MŠ“ obdržela 40 000,- Kč na vybavení, provoz a mzdové náklady a zbývající částka 60 000,- Kč byla ponechána v rozpočtu OŠMT MMB na zajištění služeb spojených s realizací projektu.

Vzhledem k tomu, že finanční prostředky na výše uvedený projekt budou poskytnuty 9 mateřským školám jako neinvestiční příspěvek a 2 mateřským školám při základních školách jako neinvestiční příspěvek, navrhuje OŠMT MMB provést rozpočtové opatření, kterým budou finanční prostředky vyčleněné na projekt „Technické mateřské školy“ převedeny na příslušný paragraf a položku (viz tabulka rozpočtové opatření).

Finanční výbor ZMB materiál projednal dne 28. 2. 2017.

Stanoviska dotčených orgánů – jmenovité hlasování:

Komise RMB pro výchovu a vzdělávání projednala materiál na 22. zasedání konaném dne 6. 2. 2017.

Hlasování: z celkového počtu 11 členů komise 10 pro - 0 proti - 0 se zdrželo.

Dubová	Rusňáková	Antonová	Bartůšek	Blatná	Doležalová	Hráček	Kusá	Sázavský	Škárková	Vížďa
pro	pro	pro	--	pro	pro	pro	pro	pro	pro	pro

RMB projednala materiál na R7/103. schůzi konané dne 21. 2. 2017.

Hlasování - Schváleno jednomyslně 10 členy.

Ing. Vokřál	Mgr. Hladík	R.Mrázek	Bc. Hollan	Mgr. Ander	Ing. Kacer	M. Janíček	Bc. Koláčný	JUDr. Rusňáková	Ing. Staněk	Mgr. Suchý
pro	pro	--	pro	pro	pro	pro	pro	pro	pro	pro

Přehled mateřských škol – tabulka

Bude přílohou usnesení

Mateřská škola
Bosonožské nám. 44
G. Preissové 8
Hochmanova 25
Jihomoravské nám. 5
Klásterského 14
Kneslova 7
Kosmonautů 2
Kotlářská 4
Slunná 25
Synkova 24
Údolní 9a

Rozpočtové opatření

Bude přílohou usnesení

Rozpočtové opatření

tis. Kč

Běžné výdaje - přesun				Věcná náplň		Upr. rozpočet k 6.2.2017	Úprava rozpočtu + -	Rozpočet po změně
ORJ	§	pol.	ÚZ	ORG				
6700	3111	5166				625	-440	185
6700	3111	5331			Konzultační, poradenské a právní služby	0	360	360
				8157	Příspěvek na provoz p.o. - "Technické mateřské školy"		40	
				8037	MŠ G. Preissové 8, Brno		40	
				8124	MŠ Hochmanova 25, Brno		40	
				8175	MŠ Jihomoravské nám. 5, Brno		40	
				8058	MŠ Klášterského 14, Brno		40	
				8192	MŠ Kneslova 7, Brno		40	
				8108	MŠ Kosmonautů 2, Brno		40	
				8107	MŠ Slunná 25, Brno		40	
				8162	MŠ Sýnkova 24, Brno		40	
6700	3113	5331			MŠ POD ŠPILBERKEM, Údolní 9a, Brno	0	40	40
				8260	Příspěvek na provoz p.o. - "Technické mateřské školy"		40	
				8203	ZŠ a MŠ Kořlářská 4, Brno		40	
6700	3117	5331			Příspěvek na provoz p.o. - "Technické mateřské školy"	0	40	40
					ZŠ a MŠ Bosonožské nám. 44, Brno		40	



MMB201700000186

12

Rada města Brna

ZM7/ 2160

Z7/26 zasedání Zastupitelstva města Brna
konané dne 7. 3. 2017

Název:

**Návrh na poskytnutí neinvestičních příspěvků na zajištění základní plavecké výuky
žáků základních škol – návrh rozpočtového opatření**

Obsah:

- Důvodová zpráva (str. 2)
- Přehled základních škol – tabulka (str. 3 - 4)
- Rozpočtové opatření – tabulka (str. 5-6)

Návrh usnesení

Zastupitelstvo města Brna

schvaluje

1. poskytnutí neinvestičních příspěvků 66 základním školám statutárního města Brna dle tabulky, na zajištění základní plavecké výuky s termínem vyúčtování do 15. 1. 2018, která tvoří přílohu č. ... těchto usnesení
2. rozpočtové opatření dle tabulky z důvodu poskytnutí neinvestičního příspěvku na zajištění základní plavecké výuky, která tvoří přílohu č. ... těchto usnesení

Stanoviska dotčených orgánů:

- RMB projednala materiál na schůzi R7/103. konané dne 21. 2. 2017 a doporučila.
- Materiál byl předložen na zasedání Finančního výboru ZMB dne 28. 2. 2017.

Zpracoval:
OŠMT MMB

Předkládá:
Rada města Brna

Důvodová zpráva

Odbor školství, mládeže a tělovýchovy Magistrátu města Brna předkládá orgánům města materiál řešící problematiku zajištění základní plavecké výuky žáků základních škol.

V rozpočtu statutárního města Brna na rok 2017, OŠMT, § 3113, základní školy, položka 5169 – nákup ostatních služeb, ve jmenovité náplni: Zajištění základního plaveckého výcviku, je vyčleněna finanční částka ve výši 2.163 tis. Kč na základní plavecký výcvik.

OŠMT navrhuje, aby výše uvedené finanční prostředky byly rozděleny mezi základní školy ve městě Brně tak, že by se při jejich přerozdělování vycházelo z počtu žáků konajících základní plaveckou výuku.

Základní plavecký výcvik je součástí předmětu tělesná výchova, absolvují ho všichni žáci dvou po sobě jdoucích ročníků na 1. stupni. Je zakotven v rámcovém vzdělávacím programu pro základní vzdělávání. Do učebního plánu ho školy zařazují v minimální dotaci 1 vyučovací hodiny týdně.

Po sečtení všech žáků, kteří dochází na základní plavecký výcvik, byla vypočtena částka na jednoho žáka, která činí 291 Kč.

Vzhledem k tomu, že finanční prostředky na výše uvedený účel budou poskytnuty základním školám jako neinvestiční příspěvek na provoz, navrhuje OŠMT MMB provést rozpočtové opatření, kterým budou finanční prostředky vyčleněné na zajištění plaveckého výcviku žáků základních škol převedeny na příslušný paragraf a položku.

Komise RMB pro výchovu a vzdělávání projednala materiál dne 6. 2. 2017 a doporučila RMB schválit poskytnutí neinvestičních prostředků na zajištění základní plavecké výuky žáků ZŠ.

Materiál bude rovněž projednán ve Finančním výboru ZMB dne 28. 2. 2017.

Hlasování na 22. schůzi KVV konané dne 6. 2. 2017: z celkového počtu 11 členů komise 10 pro - 0 proti - 0 se zdrželo.

Dubová	Rusňáková	Antonová	Bartůšek	Blatná	Doležalová	Hráček	Kusá	Sázavský	Škárková	Vižďa
pro	pro	pro	--	pro	pro	pro	pro	pro	pro	pro

RMB projednala materiál na R7/103. schůzi konané dne 21. 2. 2017.

Hlasování - Schváleno jednomyslně 10 členy.

Ing. Vokřál	Mgr. Hladík	R.Mrázek	Bc. Hollan	Mgr. Ander	Ing. Kacer	M. Janíček	Bc. Koláčný	JUDr. Rusňáková	Ing. Staněk	Mgr. Suchý
pro	pro	--	pro	pro	pro	pro	pro	pro	pro	pro

Přehled základních škol - tabulka

Bude přílohou usnesení

Základní škola	Počet žáků	Částka (v Kč)
Antonínská 3	124	36 000
Arménská 21	117	34 000
Bakalovo nábřeží 8	180	52 000
Bednářova 28	56	16 000
Blanenská 1	31	9 000
Blažkova 9	148	43 000
Bosonožská 9	68	20 000
Bosonožské nám. 44	54	16 000
Botanická 70	42	12 000
Čejkovická 10	43	12 000
E. Přemyslovny 10	46	13 000
Gajdošova 3	166	49 000
Hamry 12	86	25 000
Herčíkova 19	120	35 000
Heyrovského 32	75	22 000
Holzova 1	154	46 000
Horácké nám. 13	216	64 000
Horní 16	192	57 000
Horníkova 1	59	17 000
Hroznová 1	98	29 000
Hudcova 35	156	46 000
Husova 17	110	32 000
Chalabalova 2	118	35 000
Jana Babáka 1	134	39 000
Jana Broskvy 3	60	17 000
Janouškova 2	171	50 000
Jasanová 2	95	28 000
Jihomoravské nám. 2	92	27 000
Kamenačky 4	130	38 000
Kamínky 5	100	29 000
Kneslova 28	82	24 000
Košinova 22	35	10 000
Kotlářská 4	71	21 000
Krásného 24	130	38 000
Křenová 21	48	14 000
Křídlovická 30b	176	51 000
Kuldova 38	85	25 000
Labská 27	135	39 000
Laštůvkova 77	162	47 000
Masarova 11	200	58 000
Merhautova 37	121	35 000

Měšťánská 21	96	28 000
Milénova 14	171	50 000
Mutěnická 23	109	32 000
nám. 28. října 22	174	50 000
nám. Míru 3	54	16 000
nám. Republiky 10	25	7 000
nám. Svornosti 7	124	36 000
Novolíšeňská 10	104	30 000
Novoměstská 21	65	19 000
Otevřená 20a	113	34 000
Pastviny 70	180	53 000
Pavlovská 16	211	61 000
Plovdivská 8	50	14 000
Přemyslovo nám. 1	98	28 000
Řehořova 3	100	29 000
Sírotkova 36	160	46 000
Slovanské nám. 2	202	58 000
Staňkova 14	72	20 000
Svážná 9	53	15 000
Tuháčkova 25	98	28 000
Úvoz 55	128	37 000
Vedlejší 10	138	40 000
Vejrostova 1	214	62 000
Zeiberlichova 49	77	22 000
Zemědělská 29	130	38 000

celkem **7.432 žáků** **2.163.000 Kč**

Rozpočtové opatření

Bude přílohou usnesení

v tis. Kč

Běžné výdaje - přesun		ÚZ		ORG	Věcná náplň	Upr. rozpočet k 6.2.2017	Úprava rozpočtu + -	Rozpočet po změně
ORJ	§	pol.	ÚZ	ORG				
6700	3113	5169			Nákup ostatních služeb	2 385	-2 163	222
				6143	ve j.n.: Zajištění základního plaveckého výcviku	2 163	-2 163	0
6700	3113	5331			Příspěvek na provoz p.o. - zajištění základního plaveckého výcviku	0	2 082	2 082
				8231	ZŠ Antonínská 3, Brno		36	
				8296	ZŠ Arménská 21, Brno		34	
				8232	ZŠ Bakalovo nám. 8, Brno		52	
				8234	ZŠ Bednářova 28, Brno		16	
				8235	ZŠ a MŠ Blažkova, Brno		43	
				8219	ZŠ Bosonožská 9, Brno		20	
				8236	ZŠ Botaničká 70, Brno		12	
				9143	ZŠ Čejkoviccká 10, Brno		12	
				8238	ZŠ El. Přemyslovny 10, Brno		13	
				8239	ZŠ Gajdošova 3, Brno		49	
				8241	ZŠ Hamry 12, Brno		25	
				8291	ZŠ Herčíkova 19, Brno		35	
				8295	ZŠ Heyrovského 32, Brno		22	
				8243	ZŠ Holzova 1, Brno		46	
				8293	ZŠ Horácké nám. 13, Brno		64	
				8244	ZŠ Horní 16, Brno		57	
				8233	ZŠ a MŠ Horníkova 1, Brno		17	
				8245	ZŠ Hroznová 1, Brno		29	
				8208	ZŠ Hudcova 35, Brno		46	
				8246	ZŠ Husova 17, Brno		32	
				8294	ZŠ a MŠ Chalabalova 2, Brno		35	
				8259	ZŠ J. Babáka 1, Brno		39	
				8262	ZŠ J. Broskvy 3, Brno		17	
				8248	ZŠ Janouškova 2, Brno		50	
				8292	ZŠ Jasanová 2, Brno		28	
				8225	ZŠ a MŠ Jihomoravské nám. 2, Brno		27	
				8250	ZŠ Kamenáčky 4, Brno		38	
				8228	ZŠ Kamínky 5, Brno		29	
				8251	ZŠ Kneslova 28, Brno		24	
				8252	ZŠ Košínova 22, Brno		10	

Běžné výdaje - přesum							
ORJ	§	pol.	ÚZ	ORG	Věcná náplň	Úprava rozpočtu +/-	Rozpočet po změně
				8260	ZŠ a MŠ Koilářská 4, Brno	21	
				8254	ZŠ Krásného 24, Brno	38	
				8256	ZŠ a MŠ Křenová 21, Brno	14	
				8257	ZŠ a MŠ Křídlovická 30b, Brno	51	
				8258	ZŠ Kuldova 38, Brno	25	
				8298	ZŠ Labská 27, Brno	39	
				8299	ZŠ Laštůvkova 77, Brno	47	
				8221	ZŠ Masarova 11, Brno	58	
				8264	ZŠ a MŠ Merhautova 37, Brno	35	
				8265	ZŠ Měšťanská 21, Brno	28	
				8240	ZŠ Milénova 14, Brno	50	
				8229	ZŠ Mutěnická 23, Brno	32	
				8279	ZŠ a MŠ nám. 28. října 22, Brno	50	
				8261	ZŠ nám. Miru 3, Brno	16	
				8267	ZŠ a MŠ nám. Republiky 10, Brno	7	
				8268	ZŠ nám. Svornosti 7, Brno	36	
				8223	ZŠ Novolíšeňská 10, Brno	30	
				8218	ZŠ Novoměstská 21, Brno	19	
				8297	ZŠ a MŠ Pastviny 70, Brno	53	
				8220	ZŠ Pavlovská 16, Brno	61	
				9146	WZŠ a MŠ Plovdivská 8, Brno	14	
				8273	ZŠ Přemyslovo nám. 1, Brno	28	
				8274	ZŠ Řehořova 3, Brno	29	
				8276	ZŠ Sirotkova 36, Brno	46	
				8277	ZŠ Slovanské nám. 2, Brno	58	
				8278	ZŠ a MŠ Staňkova 14, Brno	20	
				8230	ZŠ Svatá 9, Brno	15	
				8284	ZŠ Tuháčkova 25	28	
				8286	ZŠ Úvoz 55, Brno	37	
				8222	ZŠ Vedlejší 10, Brno	40	
				8226	ZŠ Vejestova 1, Brno	62	
				8249	ZŠ a MŠ Zemědělská 29, Brno	38	
6700	3117	5331			Příspěvek na provoz p.o. - zajištění základního plaveckého výcviku	0	81
				8202	ZŠ a MŠ Blanenská 1, Brno	9	
				8203	ZŠ a MŠ Bosonožské nám. 44, Brno	16	
				8211	ZŠ Olevňová 20a, Brno	34	
				8216	ZŠ a MŠ Zeiberlichova 49, Brno	22	



MMB2017000000187

13

Rada města Brna

ZM7/2140

Z7/26. zasedání Zastupitelstva města Brna

konané dne 7. 3. 2017

Název:

Návrh na poskytnutí účelové neinvestiční dotace Cyrilometodějské církevní základní školy, Lerchova 65, Brno na zajištění projektu „Město Brno zvyšuje kvalitu vzdělávání v základních školách“ a ZŠ a MŠ Pramínek, o. p. s. na zajištění projektů „Město Brno zvyšuje kvalitu vzdělávání v základních školách“ a „Sít' brněnských otevřených škol“

Obsah:

- Důvodová zpráva (str. 3)
- Smlouva o poskytnutí účelové neinvestiční dotace Cyrilometodějské církevní základní školy, Lerchova 65, Brno (str. 4-7)
- Smlouva o poskytnutí účelové neinvestiční dotace ZŠ a MŠ Pramínek, o. p. s. - „Město Brno zvyšuje kvalitu vzdělávání v základních školách“ (str. 8-11)
- Smlouva o poskytnutí účelové neinvestiční dotace ZŠ a MŠ Pramínek, o. p. s. – Sít' brněnských otevřených škol (str. 12-15)

Návrh usnesení:

Pro velký rozsah uvedeno na druhé straně.

Komise Rady města Brna pro výchovu a vzdělávání materiál projednala dne 6. 2. 2017 a doporučila jej ke schválení.

Rada města Brna projednala materiál na své R7/103. schůzi konané dne 21. 2. 2017 a doporučila jej ke schválení.

Zpracoval:

Odbor školství, mládeže a tělovýchovy MMB

Předkládá:

Rada města Brna

1/15

Zastupitelstvo města Brna

schvaluje

1. poskytnutí účelové neinvestiční dotace Cyrilometodějské církevní základní škole, Lerchova 65, Brno na zajištění projektu „Město Brno zvyšuje kvalitu vzdělávání v základních školách“.
2. poskytnutí účelové neinvestiční dotace Základní škole a Mateřské škole Pramínek, o. p. s. na zajištění projektu „Město Brno zvyšuje kvalitu vzdělávání v základních školách“.
3. poskytnutí účelové neinvestiční dotace Základní škole a Mateřské škole Pramínek, o. p. s. na zajištění projektu „Sít' brněnských otevřených škol“.
4. uzavření smlouvy o poskytnutí účelové neinvestiční dotace ve výši 85 000,- Kč pro Cyrilometodějskou církevní základní školu, Lerchova 65, Brno z rozpočtu statutárního města Brna. Smlouva tvoří přílohu č.....tohoto zápisu.
5. uzavření smlouvy o poskytnutí účelové neinvestiční dotace ve výši 46 000,- Kč pro Základní školu a Mateřskou školu Pramínek, o. p. s. z rozpočtu statutárního města Brna. Smlouva tvoří přílohu č.....tohoto zápisu.
6. uzavření smlouvy o poskytnutí účelové neinvestiční dotace ve výši 84 000,- Kč pro Základní školu a Mateřskou školu Pramínek, o. p. s. z rozpočtu statutárního města Brna. Smlouva tvoří přílohu č.....tohoto zápisu.

pověřuje

vedoucího OŠMT MMB podpisem smluv o poskytnutí účelové neinvestiční dotace

Důvodová zpráva

Odbor školství, mládeže a tělovýchovy Magistrátu města Brna předkládá Komisi Rady města Brna pro výchovu a vzdělávání materiál řešící problematiku zajištění finančních prostředků na realizaci projektu „Město Brno zvyšuje kvalitu vzdělávání v základních školách“ pro Cyrilometodějskou církevní základní školu, Lerchova 65, Brno, ZŠ a MŠ Pramínek, o. p. s. a dále na realizaci projektu „Sít' brněnských otevřených škol“ pro ZŠ a MŠ Pramínek, o. p. s., a to formou uzavření smlouvy o poskytnutí účelové neinvestiční dotace z rozpočtu statutárního města Brna.

Účelem projektu Město Brno zvyšuje kvalitu vzdělávání v základních školách je podpora žáků ohrožených školním neúspěchem prostřednictvím mentorů. Do tohoto projektu je zapojeno 68 brněnských základních škol. Do projektu je zapojena i Cyrilometodějská církevní základní škola, Lerchova 65, Brno a ZŠ a MŠ Pramínek, o. p. s., proto OŠMT MMB předkládá návrh na poskytnutí dotace těmto školám na zajištění tohoto projektu a návrh na uzavření smlouvy.

Sít' brněnských otevřených škol (SBOŠ), je založena na pomoc školám při rozvíjení doplňkových služeb v oblasti celoživotního učení, společného trávení volného času celých rodin, rozvoje dobrovolné činnosti rodičů ve prospěch školy, podpory výchovy ke zdravému životnímu stylu, zlepšování klima na škole, sportovně-kulturně-zábavných aktivit. Cílem předloženého projektu je naplnění závěrů vztahujících se k základnímu vzdělávání – otevřené školy, jako centra vzdělanosti. Koncepční záměr otevřené školy vychází z požadavků rodičovské veřejnosti na soustředění kvalitních zájmových aktivit pro jejich děti co nejbližší místu plnění povinné školní docházky a respektuje rozšíření

a zpřístupnění vzdělávací nabídky široké veřejnosti v kontextu požadavků celoživotního vzdělávání. Do Sítě brněnských otevřených škol je zapojeno 21 brněnských základních škol. Do projektu je zapojena i Základní škola a Mateřská škola Pramínek, o.p.s., proto OŠMT MMB předkládá návrh na poskytnutí dotace ZŠ a MŠ Pramínek, o. p. s. na zajištění projektu „Sít' brněnských otevřených škol“ a návrh na uzavření smlouvy.

V rozpočtu OŠMT MMB na rok 2017 je schválena částka na jednotlivé školy. Protože Cyrilometodějská církevní základní škola, Lerchova 65, Brno a ZŠ a MŠ Pramínek, o. p. s. nejsou příspěvkovými organizacemi zřizovanými městem nebo městskou částí, poskytnutí dotace je možné pouze prostřednictvím předkládaných smluv.

Komise Rady města Brna pro výchovu a vzdělávání materiál projednala dne 6. 2. 2017 a doporučila jej ke schválení.

Rada města Brna projednala materiál na své schůzi R7/103. konané dne 21. 2. 2017 a doporučila jej ke schválení.

S M L O U V A

o poskytnutí účelové neinvestiční dotace z rozpočtu statutárního města Brna

Smluvní strany:

1. Statutární město Brno

se sídlem Dominikánské nám. 196/1, 602 00 Brno

IČ: 44 99 27 85

zastoupené primátorem Ing. Petrem Vokřálem

usnesením ZMB č.je podpisem smlouvy pověřen vedoucí Odboru školství, mládeže a tělovýchovy MMB

bankovní spojení: Česká spořitelna, a.s.

číslo účtu: 111 211 222/0800

(poskytovatel)

2. Cyrilometodějská církevní základní škola, Lerchova 65, Brno

adresa sídla Lerchova 65, 602 00 Brno

IČ 00402443

bankovní spojení Komerční banka

číslo účtu 1585747621/0100

zástupce Mgr. Pavlína Vojtěchová, ředitelka

(příjemce)

uzavřely níže uvedeného dne, měsíce a roku v souladu se zákonem č. 250/2000 Sb., o rozpočtových pravidlech územních rozpočtů, ve znění pozdějších předpisů a se zákonem č. 500/2004 Sb., správní řád, ve znění pozdějších předpisů, tuto

veřejnoprávní smlouvu o poskytnutí účelové neinvestiční dotace z rozpočtu statutárního města Brna

I.

Předmět a účel smlouvy

Předmětem smlouvy je poskytnutí účelové neinvestiční dotace z rozpočtu statutárního města Brna za účelem zabezpečení financování mentorů v rámci projektu „Město Brno zvyšuje kvalitu vzdělávání v základních školách“ v roce 2017.

II.

Čerpání dotace

Poskytovatel se zavazuje poskytnout příjemci dotaci ze svých rozpočtových prostředků ve výši 85.000,- Kč (slovy osmdesát pět tisíc korun českých) ve lhůtě do 3 měsíců od podepsání smlouvy příjemcem.

III.

Podmínky poskytnutí dotace

1. Poskytování dotací upravují Zásady pro poskytování dotací z rozpočtu statutárního města Brna schválené Zastupitelstvem města Brna na zasedání Z6/016 dne 19. června 2012 a Pravidla pro poskytování dotací z rozpočtu statutárního města Brna schválená Radou města Brna na schůzi R6/075 dne 29. srpna 2012 ve znění dle úpravy schválené Radou města Brna na schůzi R6/117 dne 8. října 2013.
2. Příjemce je povinen ve svém účetnictví odděleně evidovat přijetí poskytnuté dotace a odděleně sledovat její použití ke stanovenému účelu.
3. Příjemce je povinen poskytnutou dotaci řádně finančně vypořádat (vyúčtovat) nejpozději do 15. 1. 2018 a za tím účelem vyplnit předepsaný formulář a doložit poskytovateli na jeho požádání doklady, prokazující využití dotace v souladu s uzavřenou smlouvou. Jedná se zejména o kopie účetních dokladů, tj. účtenek, výdajových a příjmových dokladů, faktur, smluv a bankovních výpisů, prokazujících provedení úhrady vykazovaných výdajů, včetně originálů k nahlédnutí. Příjemce garantuje, že předložené účetní doklady ve výši poskytnuté finanční dotace nebyly a nebudou duplicitně použity ve finančním vypořádání dotace, poskytnuté jiným subjektem.
4. Příjemce je povinen vyžádat si písemně souhlas poskytovatele se změnami v předloženém projektu (termín akce, místo konání apod.).
5. Příjemce je povinen písemně sdělit poskytovateli, že účel, na který má být dotace použita, nebude realizován, a to nejpozději do 30 dnů od zjištění této skutečnosti. Nejpozději k tomuto termínu je příjemce povinen nepoužité (nevyčerpané) finanční prostředky vrátit.
6. Příjemce je povinen vrátit dotaci nebo její část použitou neoprávněně nebo použitou v rozporu s účelem schváleným ve smlouvě, a to do 30 dnů od doručení výzvy k vrácení.
7. Příjemce je povinen vrátit poskytovateli dotaci nebo její část, která nebyla dle smlouvy finančně vypořádána v řádném termínu ani v náhradním termínu stanoveném poskytovatelem, a to do 30 dnů od doručení výzvy k vrácení.
8. Finanční prostředky se vracejí na účet poskytovatele, a to takto:
 - a) v roce, kdy byla dotace vyplacena, se vrací na stejný účet č. 111 211 222/0800, pod stejným variabilním symbolem, kterým je číslo smlouvy, jako byla dotace vyplacena,
 - b) po 1. lednu následujícího roku, kdy byla dotace vyplacena, se vrací na účet č. 111 350 222/0800, pod variabilním symbolem, kterým je číslo smlouvy.
9. Příjemce je povinen umožnit OŠMT MMB věcnou kontrolu účetnictví umožňující prověřit veškeré příjmy a výdaje příjemce související s projektem.
10. Příjemce je povinen kdykoliv umožnit poskytovateli provést kontrolu dotované aktivity a účelnost využití poskytnuté dotace ve smyslu zákona č. 320/2001 Sb., o finanční kontrole, ve znění pozdějších předpisů a prováděcí vyhlášky č. 416/2004 Sb., ve znění pozdějších předpisů, dále ve smyslu zákona č. 255/2012 Sb., o kontrole (kontrolní řád) ve znění pozdějších předpisů. Poskytovatel je oprávněn v případě zjištění nesrovnalostí požadovat vysvětlení a doplnění příslušných dokladů.
11. Příjemce nesmí dotaci poskytnout jiným fyzickým nebo právnickým osobám. Dotaci nelze převést na jinou fyzickou nebo právnickou osobu, která pro příjemce zajišťuje realizaci projektu. Příjemce je vždy povinen použít dotaci k přímým platbám dle účelu smlouvy, vyjma nákladů, které jsou hrazeny zastřešujícími organizacemi.
12. Příjemce je povinen uvádět na propagačních materiálech (billboardech, plakátech, bulletinech, na internetových stránkách aj.) informaci o poskytnuté finanční podpoře statutárního města Brna a logo nebo znak města Brna. Příjemce se zavazuje předložit OŠMT MMB návrhy propagačních materiálů před jejich výrobou k odsouhlasení. Při použití loga nebo znaku města Brna je třeba postupovat v souladu s úplným zněním „Statutu pro užívání znaku, vlajky a loga města Brna,

znaků a vlajek městských částí“ (dále jen „Statut ...“). V případě použití loga města Brna zašle příjemce žádost o udělení souhlasu e-mailem spolu s výtvarným návrhem a umístěným logem Brna v souladu s „Manuálem jednotného vizuálního stylu statutárního města Brna“ (dále jen „Manuál ...“) na logo@brno.cz. V případě užití znaku města Brna podá příjemce písemnou žádost spolu s výtvarným návrhem na Odbor vnitřních věcí. Pokud bude příjemce během konání akce umisťovat na viditelná místa loga partnerů nebo sponzorů, musí zde umístit (po emailovém odsouhlasení na adrese logo@brno.cz) také logo města Brna v souladu s „Manuálem ...“. Výše uvedený „Statut ...“, jehož přílohu č. 7 tvoří „Žádost o udělení souhlasu s použitím loga města“ a „Manuál ...“ lze stáhnout na www.brno.cz/logo.

13. Každé neoprávněné použití nebo zadržení poskytnutých finančních prostředků příjemcem vč. porušení povinností stanovených touto smlouvou je porušením rozpočtové kázně ve smyslu § 22 zák. č. 250/2000 Sb., o rozpočtových pravidlech územních rozpočtů, ve znění pozdějších předpisů, za které se ukládá odvod ve výši poskytnuté dotace
14. Za méně závažná porušení povinností vyplývajících z této smlouvy, se považují následující porušení a nepravdivá prohlášení, za které se ukládá nižší odvod:
 - a) za nepravdivá prohlášení o údajích uvedených v „Žádosti o dotaci z rozpočtu statutárního města Brna ...“ činí odvod 0,5% z poskytnuté dotace,
 - b) za dodání finančního vypořádání po termínu dle bodu 3 této smlouvy, nejpozději v náhradním termínu stanoveném poskytovatelem, činí odvod 0,5% z poskytnuté dotace,
 - c) za porušení povinností uvedené v bodě 7 a 16 této smlouvy činí odvod 0,5% z poskytnuté dotace.
15. Příjemce dotace souhlasí se jmenovitým zveřejněním veřejnoprávní smlouvy o poskytnutí dotace na úřední desce města Brna.
16. Příjemce nese odpovědnost za respektování pravidel EU v oblasti poskytování finančních prostředků ve smyslu čl. 107 a násl. Smlouvy o fungování Evropské unie a Nařízení Komise (EU) č. 651/2014. V případě, že Evropská komise dospěje k závěru, že poskytnuté finanční prostředky představují nepovolenou veřejnou podporu je povinen příjemce veřejnou podporu vrátit, a to včetně úroků.
17. Smluvní strany se ve smyslu § 167 odst. 1 písm. a) zák. č. 500/2004 Sb., správní řád, ve znění pozdějších předpisů dohodly, že příjemce i poskytovatel může podat písemný návrh na zrušení veřejnoprávní smlouvy i bez udání důvodů. Součástí návrhu musí být vzájemné vypořádání práv a závazků.
18. Poskytovatel má právo v případě závažných nedostatků zjištěných průběžnou veřejnosprávní kontrolou pozastavit či ukončit vyplácení schválené dotace.
19. Statutární město Brno je při nakládání s veřejnými prostředky povinno dodržovat ustanovení zákona č. 106/1999 Sb., o svobodném přístupu k informacím, ve znění pozdějších předpisů (zejména § 9 odstavec 2 citovaného zákona).

IV.

Závěrečná ustanovení

1. Smlouva může být měněna či doplňována pouze písemnou formou se souhlasem obou smluvních stran.
2. Smlouva je vyhotovena ve 3 stejnopisech, přičemž všechny mají platnost originálu. Příjemce obdrží jeden a poskytovatel dva výtisky.

3. Veškerá práva a povinnosti vyplývající z této smlouvy pro poskytovatele budou vykonávány prostřednictvím Odboru školství, mládeže a tělovýchovy Magistrátu města Brna.
4. Vztahy neupravené touto smlouvou se řídí českým právním řádem a stejně se postupuje i při výkladu jednotlivých ustanovení této smlouvy.
5. Smluvní strany svým podpisem stvrzují, že si text smlouvy pozorně přečetly, a že s ním bez výhrad souhlasí. Svůj podpis pak připojují svobodně, dobrovolně a vážně.
6. Tato smlouva podléhá uveřejnění prostřednictvím registru smluv podle zákona č. 340/2015 Sb., o zvláštních podmínkách účinnosti některých smluv, uveřejňování těchto smluv a o registru smluv (zákon o registru smluv). Uveřejnění prostřednictvím registru smluv zajistí poskytovatel.
7. Smlouva nabývá účinnosti dnem podpisu oběma stranami.

Doložka:

Tato smlouva byla schválena Zastupitelstvem města Brna na schůzi č. Z7/..... konané dne.....2017.

V Brně dne:

V Brně dne:

.....
Za poskytovatele
Mgr. Martin Jelínek
vedoucí Odboru školství,
mládeže a tělovýchovy MMB

.....
Za příjemce
(statutární zástupce)

S M L O U V A

o poskytnutí účelové neinvestiční dotace z rozpočtu statutárního města Brna

Smluvní strany:

1. Statutární město Brno

se sídlem Dominikánské nám. 196/1, 602 00 Brno

IČ: 44 99 27 85

zastoupené primátorem Ing. Petrem Vokřálem

usnesením ZMB č.je podpisem smlouvy pověřen vedoucí Odboru školství, mládeže a tělovýchovy MMB

bankovní spojení: Česká spořitelna, a.s.

číslo účtu: 111 211 222/0800

(poskytovatel)

2. Základní škola a Mateřská škola Pramínek, o. p. s.

se sídlem Heyrovského 13, 635 00 Brno

IČ: 25348221

zastoupená ředitelkou PaedDr. Boženou Havelkovou

bankovní spojení: Komerční banka, a.s.

číslo účtu: 27-0435680287/0100

(příjemce)

uzavřely níže uvedeného dne, měsíce a roku v souladu se zákonem č. 250/2000 Sb., o rozpočtových pravidlech územních rozpočtů, ve znění pozdějších předpisů a se zákonem č. 500/2004 Sb., správní řád, ve znění pozdějších předpisů, tuto

veřejnoprávní smlouvu o poskytnutí účelové neinvestiční dotace z rozpočtu statutárního města Brna

I.

Předmět a účel smlouvy

Předmětem smlouvy je poskytnutí účelové neinvestiční dotace z rozpočtu statutárního města Brna za účelem zabezpečení financování mentorů v rámci projektu „Město Brno zvyšuje kvalitu vzdělávání v základních školách“ v roce 2017.

II.

Čerpání dotace

Poskytovatel se zavazuje poskytnout příjemci dotaci ze svých rozpočtových prostředků ve výši 46.000,- Kč (slovy čtyřicetšest tisíc korun českých) ve lhůtě do 3 měsíců od podepsání smlouvy příjemcem.

III.

Podmínky poskytnutí dotace

1. Poskytování dotací upravují Zásady pro poskytování dotací z rozpočtu statutárního města Brna schválené Zastupitelstvem města Brna na zasedání Z6/016 dne 19. června 2012 a Pravidla pro poskytování dotací z rozpočtu statutárního města Brna schválená Radou u města Brna na schůzi R6/075 dne 29. srpna 2012 ve znění dle úpravy schválené Radou města Brna na schůzi R6/117 dne 8. října 2013.
2. Příjemce je povinen ve svém účetnictví odděleně evidovat přijetí poskytnuté dotace a odděleně sledovat její použití ke stanovenému účelu.
3. Příjemce je povinen poskytnutou dotaci řádně finančně vypořádat (vyúčtovat) nejpozději do 15. 1. 2018 a za tím účelem vyplnit předepsaný formulář a doložit poskytovateli na jeho požádání doklady, prokazující využití dotace v souladu s uzavřenou smlouvou. Jedná se zejména o kopie účetních dokladů, tj. účtenek, výdajových a příjmových dokladů, faktur, smluv a bankovních výpisů, prokazujících provedení úhrady vykazovaných výdajů, včetně originálů k nahlédnutí. Příjemce garantuje, že předložené účetní doklady ve výši poskytnuté finanční dotace nebyly a nebudou duplicitně použity ve finančním vypořádání dotace, poskytnuté jiným subjektem.
4. Příjemce je povinen vyžádat si písemně souhlas poskytovatele se změnami v předloženém projektu (termín akce, místo konání apod.).
5. Příjemce je povinen písemně sdělit poskytovateli, že účel, na který má být dotace použita, nebude realizován, a to nejpozději do 30 dnů od zjištění této skutečnosti. Nejpozději k tomuto termínu je příjemce povinen nepoužité (nevyčerpané) finanční prostředky vrátit.
6. Příjemce je povinen vrátit dotaci nebo její část použitou neoprávněně nebo použitou v rozporu s účelem schváleným ve smlouvě, a to do 30 dnů od doručení výzvy k vrácení.
7. Příjemce je povinen vrátit poskytovateli dotaci nebo její část, která nebyla dle smlouvy finančně vypořádána v řádném termínu ani v náhradním termínu stanoveném poskytovatelem, a to do 30 dnů od doručení výzvy k vrácení.
8. Finanční prostředky se vracejí na účet poskytovatele, a to takto:
 - a) v roce, kdy byla dotace vyplacena, se vrací na stejný účet č. 111 211 222/0800, pod stejným variabilním symbolem, kterým je číslo smlouvy, jako byla dotace vyplacena,
 - b) po 1. lednu následujícího roku, kdy byla dotace vyplacena, se vrací na účet č. 111 350 222/0800, pod variabilním symbolem, kterým je číslo smlouvy.
9. Příjemce je povinen umožnit OŠMT MMB věcnou kontrolu účetnictví umožňující prověřit veškeré příjmy a výdaje příjemce související s projektem.
10. Příjemce je povinen kdykoliv umožnit poskytovateli provést kontrolu dotované aktivity a účelnost využití poskytnuté dotace ve smyslu zákona č. 320/2001 Sb., o finanční kontrole, ve znění pozdějších předpisů a prováděcí vyhlášky č. 416/2004 Sb., ve znění pozdějších předpisů, dále ve smyslu zákona č. 255/2012 Sb., o kontrole (kontrolní řád) ve znění pozdějších předpisů. Poskytovatel je oprávněn v případě zjištění nesrovnalostí požadovat vysvětlení a doplnění příslušných dokladů.
11. Příjemce nesmí dotaci poskytnout jiným fyzickým nebo právnickým osobám. Dotaci nelze převést na jinou fyzickou nebo právnickou osobu, která pro příjemce zajišťuje realizaci projektu. Příjemce je vždy povinen použít dotaci k přímým platbám dle účelu smlouvy, vyjma nákladů, které jsou hrazeny zastřešujícími organizacemi.
12. Příjemce je povinen uvádět na propagačních materiálech (billboardech, plakátech, bulletinech, na internetových stránkách aj.) informaci o poskytnuté finanční podpoře statutárního města Brna a logo nebo znak města Brna. Příjemce se zavazuje předložit OŠMT MMB návrhy propagačních materiálů před jejich výrobou k odsouhlasení. Při použití loga nebo znaku města Brna je třeba

postupovat v souladu s úplným zněním „Statutu pro užívání znaku, vlajky a loga města Brna, znaků a vlajek městských částí“ (dále jen „Statut ...“). V případě použití loga města Brna zašle příjemce žádost o udělení souhlasu e-mailem spolu s výtvarným návrhem a umístěným logem Brna v souladu s „Manuálem jednotného vizuálního stylu statutárního města Brna“ (dále jen „Manuál ...“) na logo@brno.cz. V případě užití znaku města Brna podá příjemce písemnou žádost spolu s výtvarným návrhem na Odbor vnitřních věcí. Pokud bude příjemce během konání akce umisťovat na viditelná místa loga partnerů nebo sponzorů, musí zde umístit (po emailovém odsouhlasení na adrese logo@brno.cz) také logo města Brna v souladu s „Manuálem ...“. Výše uvedený „Statut ...“, jehož přílohu č. 7 tvoří „Žádost o udělení souhlasu s použitím loga města“ a „Manuál ...“ lze stáhnout na www.brno.cz/logo.

13. Každé neoprávněné použití nebo zadržetí poskytnutých finančních prostředků příjemcem vč. porušení povinností stanovených touto smlouvou je porušením rozpočtové kázně ve smyslu § 22 zák. č. 250/2000 Sb., o rozpočtových pravidlech územních rozpočtů, ve znění pozdějších předpisů, za které se ukládá odvod ve výši poskytnuté dotace
14. Za méně závažná porušení povinností vyplývajících z této smlouvy, se považují následující porušení a nepravdivá prohlášení, za které se ukládá nižší odvod:
 - a) za nepravdivá prohlášení o údajích uvedených v „Žádosti o dotaci z rozpočtu statutárního města Brna ...“ činí odvod 0,5% z poskytnuté dotace,
 - b) za dodání finančního vypořádání po termínu dle bodu 3 této smlouvy, nejpozději v náhradním termínu stanoveném poskytovatelem, činí odvod 0,5% z poskytnuté dotace,
 - c) za porušení povinností uvedené v bodě 7 a 16 této smlouvy činí odvod 0,5% z poskytnuté dotace.
15. Příjemce dotace souhlasí se jmenovitým zveřejněním veřejnoprávní smlouvy o poskytnutí dotace na úřední desce města Brna.
16. Příjemce nese odpovědnost za respektování pravidel EU v oblasti poskytování finančních prostředků ve smyslu čl. 107 a násl. Smlouvy o fungování Evropské unie a Nařízení Komise (EU) č. 651/2014. V případě, že Evropská komise dospěje k závěru, že poskytnuté finanční prostředky představují nepovolenou veřejnou podporu je povinen příjemce veřejnou podporu vrátit, a to včetně úroků.
17. Smluvní strany se ve smyslu § 167 odst. 1 písm. a) zák. č. 500/2004 Sb., správní řád, ve znění pozdějších předpisů dohodly, že příjemce i poskytovatel může podat písemný návrh na zrušení veřejnoprávní smlouvy i bez udání důvodů. Součástí návrhu musí být vzájemné vypořádání práv a závazků.
18. Poskytovatel má právo v případě závažných nedostatků zjištěných průběžnou veřejnosprávní kontrolou pozastavit či ukončit vyplácení schválené dotace.
19. Statutární město Brno je při nakládání s veřejnými prostředky povinno dodržovat ustanovení zákona č. 106/1999 Sb., o svobodném přístupu k informacím, ve znění pozdějších předpisů (zejména § 9 odstavec 2 citovaného zákona).

IV.

Závěrečná ustanovení

1. Smlouva může být měněna či doplňována pouze písemnou formou se souhlasem obou smluvních stran.
2. Smlouva je vyhotovena ve 3 stejnopisech, přičemž všechny mají platnost originálu. Příjemce obdrží jeden a poskytovatel dva výtisky.

3. Veškerá práva a povinnosti vyplývající z této smlouvy pro poskytovatele budou vykonávány prostřednictvím Odboru školství, mládeže a tělovýchovy Magistrátu města Brna.
4. Vztahy neupravené touto smlouvou se řídí českým právním řádem a stejně se postupuje i při výkladu jednotlivých ustanovení této smlouvy.
5. Smluvní strany svým podpisem stvrzují, že si text smlouvy pozorně přečetly, a že s ním bez výhrad souhlasí. Svůj podpis pak připojují svobodně, dobrovolně a vážně.
6. Smlouva nabývá účinnosti dnem podpisu oběma stranami.

Doložka:

Tato smlouva byla schválena Zastupitelstvem města Brna na schůzi č. Z7/..... konané dne.....2017.

V Brně dne:

V Brně dne:

.....
Za poskytovatele
Mgr. Martin Jelínek
vedoucí Odboru školství,
mládeže a tělovýchovy MMB

.....
Za příjemce
(statutární zástupce)

S M L O U V A

o poskytnutí účelové neinvestiční dotace z rozpočtu statutárního města Brna

Smluvní strany:

1. Statutární město Brno

se sídlem Dominikánské nám. 196/1, 602 00 Brno

IČ: 44 99 27 85

zastoupené primátorem Ing. Petrem Vokřálem

usnesením ZMB č.je podpisem smlouvy pověřen vedoucí Odboru školství, mládeže a tělovýchovy MMB

bankovní spojení: Česká spořitelna, a.s.

číslo účtu: 111 211 222/0800

(poskytovatel)

2. Základní škola a Mateřská škola Pramínek, o. p. s.

se sídlem Heyrovského 13, 635 00 Brno

IČ: 25348221

zastoupená ředitelkou PaedDr. Boženou Havelkovou

bankovní spojení: Komerční banka, a.s.

číslo účtu: 27-0435680287/0100

(příjemce)

uzavřely níže uvedeného dne, měsíce a roku v souladu se zákonem č. 250/2000 Sb., o rozpočtových pravidlech územních rozpočtů, ve znění pozdějších předpisů a se zákonem č. 500/2004 Sb., správní řád, ve znění pozdějších předpisů, tuto

veřejnoprávní smlouvu o poskytnutí účelové neinvestiční dotace z rozpočtu statutárního města Brna

I.

Předmět a účel smlouvy

Předmětem smlouvy je poskytnutí účelové neinvestiční dotace z rozpočtu statutárního města Brna za účelem úhrady nákladů spojených s realizací projektu „Síť brněnských otevřených škol“ v roce 2017.

II.

Čerpání dotace

Poskytovatel se zavazuje poskytnout příjemci dotaci ze svých rozpočtových prostředků ve výši 84.000,- Kč (slovy osmdesátčtyři tisíc korun českých) ve lhůtě do 3 měsíců od podepsání smlouvy příjemcem.

III.

Podmínky poskytnutí dotace

1. Poskytování dotací upravují Zásady pro poskytování dotací z rozpočtu statutárního města Brna schválené Zastupitelstvem města Brna na zasedání Z6/016 dne 19. června 2012 a Pravidla pro poskytování dotací z rozpočtu statutárního města Brna schválená Radou u města Brna na schůzi R6/075 dne 29. srpna 2012 ve znění dle úpravy schválené Radou města Brna na schůzi R6/117 dne 8. října 2013.
2. Příjemce je povinen ve svém účetnictví odděleně evidovat přijetí poskytnuté dotace a odděleně sledovat její použití ke stanovenému účelu.
3. Příjemce je povinen poskytnutou dotaci řádně finančně vypořádat (vyúčtovat) nejpozději do 15. 1. 2018 a za tím účelem vyplnit předepsaný formulář a doložit poskytovateli na jeho požádání doklady, prokazující využití dotace v souladu s uzavřenou smlouvou. Jedná se zejména o kopie účetních dokladů, tj. účtenek, výdajových a příjmových dokladů, faktur, smluv a bankovních výpisů, prokazujících provedení úhrady vykazovaných výdajů, včetně originálů k nahlédnutí. Příjemce garantuje, že předložené účetní doklady ve výši poskytnuté finanční dotace nebyly a nebudou duplicitně použity ve finančním vypořádání dotace, poskytnuté jiným subjektem.
4. Příjemce je povinen vyžádat si písemně souhlas poskytovatele se změnami v předloženém projektu (termín akce, místo konání apod.).
5. Příjemce je povinen písemně sdělit poskytovateli, že účel, na který má být dotace použita, nebude realizován, a to nejpozději do 30 dnů od zjištění této skutečnosti. Nejpozději k tomuto termínu je příjemce povinen nepoužité (nevyčerpané) finanční prostředky vrátit.
6. Příjemce je povinen vrátit dotaci nebo její část použitou neoprávněně nebo použitou v rozporu s účelem schváleným ve smlouvě, a to do 30 dnů od doručení výzvy k vrácení.
7. Příjemce je povinen vrátit poskytovateli dotaci nebo její část, která nebyla dle smlouvy finančně vypořádána v řádném termínu ani v náhradním termínu stanoveném poskytovatelem, a to do 30 dnů od doručení výzvy k vrácení.
8. Finanční prostředky se vracejí na účet poskytovatele, a to takto:
 - a) v roce, kdy byla dotace vyplacena, se vrací na stejný účet č. 111 211 222/0800, pod stejným variabilním symbolem, kterým je číslo smlouvy, jako byla dotace vyplacena,
 - b) po 1. lednu následujícího roku, kdy byla dotace vyplacena, se vrací na účet č. 111 350 222/0800, pod variabilním symbolem, kterým je číslo smlouvy.
9. Příjemce je povinen umožnit OŠMT MMB věcnou kontrolu účetnictví umožňující prověřit veškeré příjmy a výdaje příjemce související s projektem.
10. Příjemce je povinen kdykoliv umožnit poskytovateli provést kontrolu dotované aktivity a účelnost využití poskytnuté dotace ve smyslu zákona č. 320/2001 Sb., o finanční kontrole, ve znění pozdějších předpisů a prováděcí vyhlášky č. 416/2004 Sb., ve znění pozdějších předpisů, dále ve smyslu zákona č. 255/2012 Sb., o kontrole (kontrolní řád) ve znění pozdějších předpisů. Poskytovatel je oprávněn v případě zjištění nesrovnalostí požadovat vysvětlení a doplnění příslušných dokladů.
11. Příjemce nesmí dotaci poskytnout jiným fyzickým nebo právnickým osobám. Dotaci nelze převést na jinou fyzickou nebo právnickou osobu, která pro příjemce zajišťuje realizaci projektu. Příjemce je vždy povinen použít dotaci k přímým platbám dle účelu smlouvy, vyjma nákladů, které jsou hrazeny zastřešujícími organizacemi.
12. Příjemce je povinen uvádět na propagačních materiálech (billboardech, plakátech, bulletinech, na internetových stránkách aj.) informaci o poskytnuté finanční podpoře statutárního města Brna a logo nebo znak města Brna. Příjemce se zavazuje předložit OŠMT MMB návrhy propagačních materiálů před jejich výrobou k odsouhlasení. Při použití loga nebo znaku města Brna je třeba

postupovat v souladu s úplným zněním „Statutu pro užívání znaku, vlajky a loga města Brna, znaků a vlajek městských částí“ (dále jen „Statut ...“). V případě použití loga města Brna zašle příjemce žádost o udělení souhlasu e-mailem spolu s výtvarným návrhem a umístěným logem Brna v souladu s „Manuálem jednotného vizuálního stylu statutárního města Brna“ (dále jen „Manuál ...“) na logo@brno.cz. V případě užití znaku města Brna podá příjemce písemnou žádost spolu s výtvarným návrhem na Odbor vnitřních věcí. Pokud bude příjemce během konání akce umisťovat na viditelná místa loga partnerů nebo sponzorů, musí zde umístit (po emailovém odsouhlasení na adrese logo@brno.cz) také logo města Brna v souladu s „Manuálem ...“. Výše uvedený „Statut ...“, jehož přílohu č. 7 tvoří „Žádost o udělení souhlasu s použitím loga města“ a „Manuál ...“ lze stáhnout na www.brno.cz/logo.

13. Každé neoprávněné použití nebo zadržetí poskytnutých finančních prostředků příjemcem vč. porušení povinností stanovených touto smlouvou je porušením rozpočtové kázně ve smyslu § 22 zák. č. 250/2000 Sb., o rozpočtových pravidlech územních rozpočtů, ve znění pozdějších předpisů, za které se ukládá odvod ve výši poskytnuté dotace
14. Za méně závažná porušení povinností vyplývajících z této smlouvy, se považují následující porušení a nepravdivá prohlášení, za které se ukládá nižší odvod:
 - a) za nepravdivá prohlášení o údajích uvedených v „Žádosti o dotaci z rozpočtu statutárního města Brna ...“ činí odvod 0,5% z poskytnuté dotace,
 - b) za dodání finančního vypořádání po termínu dle bodu 3 této smlouvy, nejpozději v náhradním termínu stanoveném poskytovatelem, činí odvod 0,5% z poskytnuté dotace,
 - c) za porušení povinností uvedené v bodě 7 a 16 této smlouvy činí odvod 0,5% z poskytnuté dotace.
15. Příjemce dotace souhlasí se jmenovitým zveřejněním veřejnoprávní smlouvy o poskytnutí dotace na úřední desce města Brna.
16. Příjemce nese odpovědnost za respektování pravidel EU v oblasti poskytování finančních prostředků ve smyslu čl. 107 a násl. Smlouvy o fungování Evropské unie a Nařízení Komise (EU) č. 651/2014. V případě, že Evropská komise dospěje k závěru, že poskytnuté finanční prostředky představují nepovolenou veřejnou podporu je povinen příjemce veřejnou podporu vrátit, a to včetně úroků.
17. Smluvní strany se ve smyslu § 167 odst. 1 písm. a) zák. č. 500/2004 Sb., správní řád, ve znění pozdějších předpisů dohodly, že příjemce i poskytovatel může podat písemný návrh na zrušení veřejnoprávní smlouvy i bez udání důvodů. Součástí návrhu musí být vzájemné vypořádání práv a závazků.
18. Poskytovatel má právo v případě závažných nedostatků zjištěných průběžnou veřejnosprávní kontrolou pozastavit či ukončit vyplácení schválené dotace.
19. Statutární město Brno je při nakládání s veřejnými prostředky povinno dodržovat ustanovení zákona č. 106/1999 Sb., o svobodném přístupu k informacím, ve znění pozdějších předpisů (zejména § 9 odstavec 2 citovaného zákona).

IV.

Závěrečná ustanovení

1. Smlouva může být měněna či doplňována pouze písemnou formou se souhlasem obou smluvních stran.
2. Smlouva je vyhotovena ve 3 stejnopisech, přičemž všechny mají platnost originálu. Příjemce obdrží jeden a poskytovatel dva výtisky.

3. Veškerá práva a povinnosti vyplývající z této smlouvy pro poskytovatele budou vykonávány prostřednictvím Odboru školství, mládeže a tělovýchovy Magistrátu města Brna.
4. Vztahy neupravené touto smlouvou se řídí českým právním řádem a stejně se postupuje i při výkladu jednotlivých ustanovení této smlouvy.
5. Smluvní strany svým podpisem stvrzují, že si text smlouvy pozorně přečetly, a že s ním bez výhrad souhlasí. Svůj podpis pak připojují svobodně, dobrovolně a vážně.
6. Tato smlouva podléhá uveřejnění prostřednictvím registru smluv podle zákona č. 340/2015 Sb., o zvláštních podmínkách účinnosti některých smluv, uveřejňování těchto smluv a o registru smluv (zákon o registru smluv). Uveřejnění prostřednictvím registru smluv zajistí poskytovatel.
7. Smlouva nabývá účinnosti dnem podpisu oběma stranami.

Doložka:

Tato smlouva byla schválena Zastupitelstvem města Brna na schůzi č. Z7/..... konané dne.....2017.

V Brně dne:

V Brně dne:

.....
Za poskytovatele
Mgr. Martin Jelínek
vedoucí Odboru školství,
mládeže a tělovýchovy MMB

.....
Za příjemce
(statutární zástupce)



MMB201700000188

14

Rada města Brna

ZM7/ 2197

Z7/26 zasedání Zastupitelstva města Brna
konané dne 7. března 2017

Název:

**Návrh na poskytnutí neinvestiční dotace Masarykově univerzitě na výchovu
a vzdělávání mládeže v roce 2017 – návrh rozpočtového opatření**

Obsah:

- Důvodová zpráva
- Rozpočtové opatření – tabulka
- Návrh smlouvy o poskytnutí účelové neinvestiční dotace z rozpočtu města Brna

Návrh usnesení:

Zastupitelstvo města Brna

s c h v a l u j e

- 1) poskytnutí účelové neinvestiční dotace Masarykově univerzitě v celkové výši 100 tis. Kč z rozpočtu města Brna na rok 2017, OŠMT, § 3149 (ostatní zařízení související s výchovou a vzděláváním mládeže), pol. 5332 (neinvestiční transfery vysokým školám);
- 2) rozpočtové opatření dle tabulky, která tvoří přílohu č. ... těchto usnesení, z důvodu, že žadatelem o dotaci je vysoká škola;
- 3) uzavření veřejnoprávní smlouvy o poskytnutí výše uvedené dotace z rozpočtu města Brna, která tvoří přílohu č. ... těchto usnesení.

Stanoviska dotčených orgánů:

- Rada města Brna projednala na své schůzi R7/103 dne 21. února 2017. Schváleno jednomyslně 10 členy.
- Finanční výbor Zastupitelstva města Brna předložený návrh projedná na svém zasedání dne 28. února 2017. Usnesení bude sděleno na zasedání ZMB.

Zpracoval:

Odbor školství, mládeže a tělovýchovy MMB

Předkládá:

Rada města Brna

Důvodová zpráva

V rozpočtu běžných výdajů města Brna v minulých letech byla vyčleněna částka 200 tis. Kč na aktivity vysokých škol v rámci činnosti sdružení Brněnské centrum evropských studií (BCES). Po ukončení činnosti sdružení BCES byla částka 200 tis. Kč v rozpočtu běžných výdajů města Brna na rok 2017 převedena pod § 3149 (ostatní zařízení související s výchovou a vzděláváním mládeže), pol. 5901 (nespecifikované rezervy).

OŠMT MMB obdržel žádost o dotaci od Masarykovy univerzity ve výši 200 tis. Kč na pořádání vědecko-populárních kurzů v Bioskopu – vědeckém výukovém centru Masarykovy univerzity. Kurzy z oblasti biologie a chemie jsou určeny žákům základních škol v rámci výuky i jako součást volnočasových aktivit.

Na základě podané žádosti navrhuje RMB poskytnout dotaci ve výši 100 tis. Kč Masarykově univerzitě na pořádání vědecko-populárních kurzů v Bioskopu – vědeckém výukovém centru Masarykovy univerzity, jmenovitě na tisk, nákup materiálu a doplnění vybavení.

Vzhledem k tomu, že žadatelem o dotaci je vysoká škola, je součástí materiálu návrh potřebného **rozpočtového opatření**.

Součástí předloženého materiálu je také návrh **smlouvy o poskytnutí účelové neinvestiční dotace z rozpočtu města Brna**.

Komise RMB pro výchovu a vzdělávání návrh projednala na svém zasedání dne 6. února 2017 s hlasováním: 10 pro, 0 proti, 0 se zdrželo z 11 členů komise.

Dubová	Rusňáková	Antonová	Bartůšek	Blatná	Doležalová	Hráček	Kusá	Sázavský	Škárková	Vižďa
pro	pro	pro	--	pro	pro	pro	pro	pro	pro	pro

Rada města Brna návrh projednala na své schůzi R7/103 dne 21. února 2017. Schváleno jednomyslně 10 členy.

Ing. Vokřál	Ing. Hladík	R. Mrázek	Bc. Hollan	Mgr. Ander	Ing. Kacer	M. Janíček	Bc. Koláčný	JUDr. Rusňáková	Ing. Staněk	Mgr. Suchý
pro	pro	--	pro	pro	pro	pro	pro	pro	pro	pro

Rozpočtové opatření

v tis. Kč

Běžné výdaje - přesun								
ORJ	§	pol.	ÚZ	ORG	Věcná náplň	Upr. rozpočet k 1.2.2017	Úprava rozpočtu + -	Rozpočet po změně
6700	3149	5901			Nespecifikované rezervy	200	-100	100
6700	3149	5332		7670	Neinvestiční transfery vysokým školám	0	100	100

S M L O U V A

o poskytnutí účelové neinvestiční dotace z rozpočtu města Brna

Smluvní strany:

Statutární město Brno, Dominikánské náměstí 196/1, 602 00 Brno, IČ 44992785

bankovní spojení Česká spořitelna, a.s., číslo účtu [REDAKCE]

zástupce Ing. Petr Vokřál, primátor

na základě pověření primátora statutárního města Brna je podpisem smlouvy pověřen Mgr. Martin Jelínek, vedoucí Odboru školství, mládeže a tělovýchovy Magistrátu města Brna

(poskytovatel)

Masarykova univerzita, IČ 00216224

adresa sídla Žerotínovo nám. 617/9, 601 77 Brno

bankovní spojení Komerční banka, a.s., číslo účtu 85636621/0100

zástupce doc. PhDr. Mikuláš Bek, Ph.D.

(příjemce)

uzavřely níže uvedeného dne, měsíce a roku v souladu se zákonem č. 250/2000 Sb., o rozpočtových pravidlech územních rozpočtů, ve znění pozdějších předpisů a se zákonem č. 500/2004 Sb., správní řád, ve znění pozdějších předpisů tuto **veřejnoprávní smlouvu o poskytnutí účelové neinvestiční dotace z rozpočtu města Brna**.**Předmět a účel smlouvy**Předmětem smlouvy je poskytnutí finanční dotace z rozpočtových prostředků města Brna za účelem úhrady nákladů v roce 2017 na projekt Vědecko-populární kurzy v Bioskopu, jmenovitě: **tisk, nákup materiálu a doplnění vybavení**.**Čerpání dotace**Poskytovatel se zavazuje poskytnout příjemci dotaci ze svých rozpočtových prostředků ve výši **100 000 Kč** (slovy sto tisíc korun českých) ve lhůtě do 3 měsíců od podpisu smlouvy příjemcem.**Podmínky poskytnutí dotace**

- Poskytování dotací upravují Zásady pro poskytování dotací z rozpočtu města Brna pro vyhlášené programy v platném znění a Pravidla pro poskytování dotací z rozpočtu města Brna pro vyhlášené programy schválená Radou města Brna na schůzi R7/028 dne 30. 6. 2015.
- Příjemce je povinen ve svém účetnictví odděleně evidovat a sledovat přijetí a použití poskytnuté dotace ke stanovenému účelu. Příjemce je povinen viditelně označit prvotní doklady, které budou přiloženy k finančnímu vypořádání, textem o úhradě a výši úhrady z dotace města Brna.
- Příjemce je povinen nejpozději do 25. 1. 2018 předložit finanční vypořádání dotace na předepsaném formuláři a za tím účelem doložit poskytovateli doklady prokazující využití dotace v souladu s uzavřenou smlouvou. Jedná se zejména o kopie účetních dokladů, tj. účtenek, výdajových a příjmových dokladů, faktur, smluv a bankovních výpisů prokazujících provedení úhrady vykazovaných výdajů. Uznatelné náklady musejí vzniknout a být uhrazeny v období od 1. 1. 2017 do 31. 12. 2017. Dotaci nelze finančně vypořádat formou zápočtu, ale pouze úhradou nákladů. Příjemce garantuje, že předložené účetní doklady ve výši poskytnuté dotace nebyly a nebudou duplicitně použity ve finančním vypořádání jiné poskytnuté dotace.
- Příjemce je povinen písemně oznámit poskytovateli změny v předloženém projektu (termín akce, místo konání apod.) a oznámit změny údajů uvedených v předložené žádosti a čestném prohlášení, zejména svůj případný zánik, transformaci, sloučení, změnu názvu, sídla, statutárního zástupce, bankovního spojení apod., a to do 30 pracovních dnů ode dne zjištění této skutečnosti.
- Příjemce je povinen písemně sdělit poskytovateli, že účel, na který byla dotace poskytnuta, nebude realizován, a to nejpozději do 30 dnů od zjištění této skutečnosti. Nejpozději k tomuto termínu je příjemce povinen nepoužitou dotaci vrátit na účet poskytovatele.
- Příjemce je povinen vrátit dotaci nebo její část použitou neoprávněně nebo použitou v rozporu s účelem dohodnutým ve smlouvě, a to do 30 dnů od doručení výzvy k vrácení.
- Příjemce je povinen vrátit poskytovateli dotaci či její část, která nebyla finančně vypořádána v řádném termínu dle smlouvy ani v náhradním termínu stanoveném poskytovatelem, a to do 30 dnů od doručení výzvy k vrácení.
- Finanční prostředky se vracejí na účet poskytovatele, a to takto:
 - v roce, kdy byla dotace vyplacena, se vracejí na stejný účet č. [REDAKCE] jako byla dotace vyplacena, pod stejným variabilním symbolem, kterým je číslo smlouvy,
 - po 1. lednu následujícího roku, kdy byla dotace vyplacena, se vracejí na účet č. [REDAKCE], pod variabilním symbolem, kterým je číslo smlouvy,
 - po 1. březnu následujícího roku, kdy byla dotace vyplacena, se vracejí na účet č. [REDAKCE], pod variabilním symbolem, kterým je číslo smlouvy.
- Příjemce je povinen umožnit poskytovateli věcnou kontrolu účetnictví, aby mohl prověřit veškeré příjmy a výdaje příjemce související s projektem.

10. Příjemce je povinen kdykoliv umožnit poskytovateli provést kontrolu dotované aktivity a účelnost využití poskytnuté dotace ve smyslu zákona č. 320/2001 Sb., o finanční kontrole, ve znění pozdějších předpisů a prováděcí vyhlášky č. 416/2004 Sb., ve znění pozdějších předpisů, dále ve smyslu zákona č. 255/2012 Sb., o kontrole (kontrolní řád) ve znění pozdějších předpisů. Poskytovatel je oprávněn v případě zjištění nesrovnalostí požadovat vysvětlení a doplnění příslušných dokladů.
11. Příjemce nesmí dotaci poskytnout jiným fyzickým nebo právnickým osobám. Dotaci nelze převést na jinou fyzickou nebo právnickou osobu, která pro příjemce zajišťuje realizaci projektu. Příjemce je vždy povinen použít dotaci k přímým platbám dle účelu smlouvy, vyjma nákladů hrazených zastřešujícími organizacemi.
12. Příjemce je povinen uvádět na propagačních materiálech (plakátech, bulletiních, internetových stránkách aj.) informaci o poskytnuté finanční podpoře města Brna a logo nebo znak města Brna. Při použití loga nebo znaku města Brna je třeba postupovat v souladu s úplným zněním „Statutu pro užívání znaku, vlajky a loga města Brna, znaků a vlajek městských částí“ (dále jen Statut). V případě použití loga města Brna zašle příjemce e-mailem žádost o udělení souhlasu spolu s výtvarným návrhem umístění loga v souladu s „Manuálem jednotného vizuálního stylu statutárního města Brna“ (dále jen Manuál) na logo@brno.cz. V případě užití znaku města Brna podá příjemce písemnou žádost spolu s výtvarným návrhem na Odbor vnitřních věcí MMB. Pokud bude příjemce během konání akce umisťovat na viditelná místa loga partnerů nebo sponzorů, musí zde umístit (po emailovém odsouhlasení na adrese logo@brno.cz) také logo města Brna v souladu s Manuálem. Výše uvedený Statut, jehož přílohu č. 7 tvoří Žádost o udělení souhlasu s použitím loga města, a Manuál lze stáhnout na www.brno.cz/logo.
13. Každé neoprávněné použití nebo zadržetí poskytnutých finančních prostředků příjemcem včetně porušení povinností stanovených touto smlouvou je porušením rozpočtové kázně ve smyslu § 22 zákona č. 250/2000 Sb., o rozpočtových pravidlech územních rozpočtů, ve znění pozdějších předpisů, za které se ukládá odvod ve výši poskytnuté dotace.
14. Za méně závažná porušení povinností vyplývajících z této smlouvy se považují následující porušení a nepravdivá prohlášení, za které se ukládá nižší odvod:
 - a) za nepravdivá prohlášení o údajích uvedených v „Žádosti o dotaci z rozpočtu města Brna“ činí odvod 0,5% z poskytnuté dotace,
 - b) za finanční vypořádání podané po termínu dle bodu 3 této smlouvy, nejpozději v náhradním termínu stanoveném poskytovatelem, činí odvod 0,5% z poskytnuté dotace,
 - c) za porušení povinností uvedené v bodě 2, 4 a 12 této smlouvy činí odvod 0,5% z poskytnuté dotace.
15. Příjemce dotace souhlasí se jmenovitým zveřejněním veřejnoprávní smlouvy o poskytnutí dotace v registru smluv dle zákona č. 340/2015 Sb., o registru smluv. Smlouvu ke zveřejnění zašle poskytovatel.
16. Statutární město Brno je při nakládání s veřejnými prostředky povinno dodržovat ustanovení zákona č. 106/1999 Sb., o svobodném přístupu k informacím ve znění pozdějších předpisů (zejména § 9 odstavec 2 citovaného zákona).
17. Příjemce nese odpovědnost za respektování pravidel EU v oblasti poskytování finančních prostředků ve smyslu čl. 107 a následujících Smlouvy o fungování Evropské unie a Nařízení Komise (EU) č. 651/2014. V případě, že Evropská komise dospěje k závěru, že poskytnuté finanční prostředky představují nepovolenou veřejnou podporu je povinen příjemce veřejnou podporu vrátit, a to včetně úroků.
18. Smluvní strany se dohodly ve smyslu § 167 odst. 1, písm. a) zákona č. 500/2004 Sb., správní řád, ve znění pozdějších předpisů, že příjemce i poskytovatel může podat písemný návrh na zrušení veřejnoprávní smlouvy i bez udání důvodů. Součástí návrhu musí být vzájemné vypořádání práv a závazků.
19. Poskytovatel má právo v případě závažných nedostatků zjištěných průběžnou veřejnosprávní kontrolou pozastavit či ukončit vyplácení schválené dotace.
20. Vztahy neupravené touto smlouvou se řídí českým právním řádem a stejně se postupuje i při výkladu jednotlivých ustanovení této smlouvy.
21. Smlouva může být měněna či doplněna pouze písemnou formou se souhlasem obou stran.
22. Smlouva se vyhotovuje v třech stejnopisech, z nichž příjemce obdrží jeden a poskytovatel dva výtisky.
23. Veškerá práva a povinnosti vyplývající pro statutární město Brno z této smlouvy budou vykonávány prostřednictvím Odboru školství, mládeže a tělovýchovy MMB.
24. Smlouva o poskytnutí dotace nabývá účinnosti dnem zveřejnění podepsané smlouvy v registru smluv.

Doložka: Tato smlouva byla schválena Zastupitelstvem města Brna na zasedání Z7/... konaném dne...

V Brně dne:

V Brně dne:

.....
Za statutární město Brno
Mgr. Martin Jelínek
vedoucí OŠMT MMB

.....
Za Masarykovu univerzitu
doc. PhDr. Mikuláš Bek, Ph.D.
rektor Masarykovy univerzity



Název:

Návrh na poskytnutí dotací na podporu tělovýchovných a sportovních aktivit pro rok 2017 – návrh rozpočtového opatření

Obsah:

- Důvodová zpráva
- Tabulky I. – VII. – návrh
- Rozpočtové opatření - tabulka
- Podmínky pro uzavření veřejnoprávních smluv o poskytnutí neinvestičních dotací z rozpočtu města Brna

Návrh usnesení:

Zastupitelstvo města Brna

s c h v a l u j e

1. poskytnutí neinvestičních dotací spolkům ve výši 46.165.000,- Kč z rozpočtu města Brna na rok 2017, OŠMT, § 3419 – ostatní tělovýchovná činnost, pol. 5222 – neinvestiční transfery spolkům, ve j.n.: Dotace do sportu (granty), dle tabulky „I. Neinvestiční dotace spolkům pro oblast tělovýchovy a sportu na rok 2017“, která tvoří přílohu č. ... těchto usnesení;
2. poskytnutí neinvestičních dotací nefinančním podnikatelským subjektům – právnickým osobám ve výši 1.375.000,- Kč z rozpočtu města Brna na rok 2017, OŠMT, § 3419 – ostatní tělovýchovná činnost, pol. 5213 – neinvestiční transfery nefinančním podnikatelským subjektům – právnickým osobám, ve j.n.: Dotace do sportu (granty), dle tabulky „II. Neinvestiční dotace nefinančním podnikatelským subjektům – právnickým osobám pro oblast tělovýchovy a sportu na rok 2017“, která tvoří přílohu č. ... těchto usnesení;
3. poskytnutí neinvestičních dotací cizím příspěvkovým organizacím ve výši 25.000,- Kč z rozpočtu města Brna na rok 2017, OŠMT, § 3419 – ostatní tělovýchovná činnost, pol. 5339 – neinvestiční transfery cizím příspěvkovým organizacím, dle tabulky „III. Neinvestiční dotace cizím příspěvkovým organizacím pro oblast tělovýchovy a sportu na rok 2017“, která tvoří přílohu č. ... těchto usnesení;
4. poskytnutí neinvestičních dotací církvím a náboženským společnostem ve výši 50.000,- Kč z rozpočtu města Brna na rok 2017, OŠMT, § 3419 – ostatní tělovýchovná činnost, pol. 5223 – neinvestiční transfery církvím a náboženským společnostem, dle tabulky „IV. Neinvestiční dotace církvím a náboženským společnostem pro oblast tělovýchovy a sportu na rok 2017“, která tvoří přílohu č. ... těchto usnesení;
5. poskytnutí neinvestičních dotací neziskovým organizacím ve výši 30.000,- Kč z rozpočtu města Brna na rok 2017, OŠMT, § 3419 – ostatní tělovýchovná činnost, pol. 5229 – ostatní neinvestiční transfery neziskovým a podobným organizacím, dle tabulky „V. Neinvestiční dotace neziskovým a podobným organizacím pro oblast tělovýchovy a sportu na rok 2017“, která tvoří přílohu č. ... těchto usnesení;
6. poskytnutí neinvestičních dotací nefinančním podnikatelským subjektům - fyzickým osobám ve výši 100.000,- Kč z rozpočtu města Brna na rok 2017, OŠMT, § 3419 – ostatní tělovýchovná činnost, pol. 5212 – neinvestiční transfery nefinančním podnikatelským subjektům – fyzickým osobám, dle tabulky „VI. Neinvestiční dotace nefinančním podnikatelským subjektům - fyzickým osobám pro oblast tělovýchovy a sportu na rok 2017“, která tvoří přílohu č. ... těchto usnesení;

7. poskytnutí neinvestičních dotací vysokým školám ve výši 400.000,- Kč z rozpočtu města Brna na rok 2017, OŠMT, § 3419 – ostatní tělovýchovná činnost, pol. 5332 – neinvestiční transfery vysokým školám, dle tabulky „VII. Neinvestiční dotace vysokým školám pro oblast tělovýchovy a sportu na rok 2017“, která tvoří přílohu č. ... těchto usnesení;
8. rozpočtové opatření dle tabulky, z důvodu poskytnutí dotací nejen spolkům, ale také i jiným právnickým a fyzickým osobám a z důvodu převodu finančních prostředků na příslušnou položku, která tvoří přílohu č. ... těchto usnesení;
9. uzavření veřejnoprávních smluv o poskytnutí neinvestičních dotací z rozpočtu města Brna dle bodu 1. – 7. usnesení, za podmínek pro uzavření veřejnoprávních smluv o poskytnutí neinvestičních dotací z rozpočtu města Brna, které tvoří přílohu č. ... těchto usnesení.

Stanoviska dotčených orgánů:

- Rada města Brna materiál projednala na schůzi č. R7/103 konané dne 21. 2. 2017 a doporučila ke schválení.
- Materiál byl předložen Finančnímu výboru ZMB na zasedání konaném dne 28. 2. 2017.

Zpracoval: OŠMT MMB

Předkládá: Rada města Brna

Důvodová zpráva

V rozpočtu města Brna na rok 2017 byla v OŠMT MMB, § 3419 ostatní tělovýchovná činnost, pol. 5222 – neinvestiční transfery spolkům ve jmenovité náplni: Dotace do sportu (granty) vyčleněna částka ve výši 47.740.000,- Kč na poskytování dotací do oblasti tělovýchovy a sportu ve městě Brně.

Na základě veřejné výzvy statutárního města Brna bylo přijato celkem 393 žádostí o dotaci na podporu tělovýchovných a sportovních aktivit pro rok 2017. V termínu do 31. 10. 2016 bylo přijato 389 programových žádostí. Po termínu 31. 10. 2016 byly přijaty 4 individuální žádosti. Celkové náklady na projekty činí 439.665.562,- Kč a celkový objem požadovaných finančních prostředků činí 119.628.883,- Kč.

Žádosti byly rozděleny do 7 skupin podle typu žadatele (viz. tabulky I. až VII.):

- I. neinvestiční dotace spolkům
- II. neinvestiční dotace nefinančním podnikatelským subjektům – právnickým osobám
- III. neinvestiční dotace cizím příspěvkovým organizacím
- IV. neinvestiční dotace církvím a náboženským společnostem
- V. neinvestiční dotace neziskovým a podobným organizacím
- VI. neinvestiční dotace nefinančním podnikatelským subjektům - fyzickým osobám
- VII. neinvestiční dotace vysokým školám

Při doporučení či nedoporučení finanční dotace se přihlíželo k následujícím kritériím:

- k řádně vyplněné a doložené žádosti a dodržení termínu podání;
- k provedené kontrole vyúčtování dotace a dodržení termínu vyúčtování dotace dle „Smlouvy ..“ za rok 2016 a předběžné veřejnosprávní kontrole dle zákona č. 320/2001 Sb. o finanční kontrole, ve znění pozdějších předpisů;
- k charakteru projektu, na nějž je dotace požadována a jeho souladu s vyhlášeným dotačním titulem;
- k výši členské základny při zabezpečení celoroční činnosti, zejména mládežnické a nebo počtu účastníků při pořádání sportovních akcí;
- k procentu požadované dotace k celkovým nákladům projektu;
- ke kvalitě a přiměřenosti finanční rozvahy;
- zda se jedná o sportovní odvětví (zej. olympijských sportů) s tradiční vazbou na město Brno anebo k popularitě sportovního odvětví;
- k účelu požadované dotace (např. zda se jedná o provozní náklady tělovýchovných a sportovních zařízení, v první řadě s celoměstským významem);
- zda se jedná o tělovýchovnou a sportovní činnost handicapovaných sportovců;
- k významu sportovních akcí, zda se jedná o sportovní akci krajského, celorepublikového nebo mezinárodního významu nebo se jedná o reprezentaci města Brna v zahraničí i v České republice, včetně projektů v rámci spolupráce partnerských měst;
- u fyzických osob, zda se jedná o projekty se zaměřením na práci s dětmi a mládeží nebo je pořadatelem významné sportovní akce na území města Brna. Dále, zda se jedná o žadatele, který úspěšně reprezentoval město Brno na OH nebo byl v minulých letech mezi vyhlášenými sportovci v některé kategorii v anketě o „Nejlepšího sportovce města Brna“.

OŠMT MMB sestavil návrh na poskytnutí dotací v souladu se „Zásadami pro poskytování dotací z rozpočtu města Brna pro vyhlášené programy“ schválenými ZMB dne 23. 6. 2015 a „Pravidly pro poskytování dotací z rozpočtu města Brna pro vyhlášené programy v oblasti tělovýchovných a sportovních aktivit“ schválenými RMB dne 30. 6. 2015. Žadatelům, kteří vyúčtovali po termínu, tj. po 19. 1. 2017 navrhuje KTVS RMB stejně jako OŠMT MMB dotaci ve výši 75% z návrhu dotace, která by jim byla navržena OŠMT MMB. Jedná se o ž.č. 183a SK KONTAKT BRNO z. s. a ž.č. 190a FAKULTNÍ KLUB SPORTOVNÍHO PLAVÁNÍ BRNO, z.s.

Některé podané žádosti se týkají účasti sportovních klubů na evropských a světových soutěžích a KTVS RMB stejně jako OŠMT MMB navrhuje podpořit tyto žádosti z pol. 5222 - neinvestiční transfery spolkům ve jmenovité náplni: Podpora sportovních odvětví. Z tohoto důvodu bude rozpočtovým opatřením převedena částka ve výši 680 tis. Kč na pol. 5222 - neinvestiční transfery spolkům ve jmenovité náplni: Dotace do sportu (granty).

Jedná se o níže uvedené žádosti s návrhem dotace:

ž.č. 3e	Vysokoškolský sportovní klub Univerzita Brno	100.000,- Kč
ž.č. 5c	AK Olymp Brno, spolek	35.000,- Kč
ž.č. 6a	ATHLETIC RUNNERS CLUB BRNO	25.000,- Kč
ž.č. 53b	Občanský spolek pro podporu rozvoje tradičního karate	20.000,- Kč
ž.č. 57b	Akademický sportovní spolek Brno, z.s.	70.000,- Kč
ž.č. 60c	Tělovýchovná jednota Favorit Brno, spolek	25.000,- Kč
ž.č. 155b	Jachtsport Brno, z.s.	20.000,- Kč
ž.č. 173c	Sportovní klub moderní gymnastiky MANTILA Brno, z.s.	20.000,- Kč
ž.č. 248b	Brněnské tělovýchovné sdružení, z.s.	365.000,- Kč
Celkem:		680.000,- Kč

Předložené návrhy OŠMT MMB jednotlivým žadatelům odsouhlasila KTVS RMB na svém 29. zasedání konaném dne 8. 2. 2017. RMB a ZMB bylo doporučeno pozastavit poskytnutí dotace ve výši 275 tis. Kč ž.č. 87a. TJ Tatran Starý Lískovec, z.s. do té doby, než bude uzavřena smlouva o nájmu nemovitostí v k.ú. Starý Lískovec, respk. nová nájemní smlouva, jejíž uzavření je podmínkou pro poskytnutí účelové neinvestiční dotace z rozpočtu města Brna v roce 2017 TJ Tatran Starý Lískovec, z.s.

Po provedených úpravách bude celkem z pol. 5222 – neinvestiční transfery spolkům ve jmenovité náplni: Dotace do sportu (granty) rozdělena částka ve výši 48.145.000,- Kč, rezerva na této pol. bude ve výši 275 tis. Kč. Rezerva na pol. 5222 neinvestiční transfery spolkům ve jmenovité náplni: Podpora sportovních odvětví bude ve výši 867.000,- Kč.

Návrh na poskytnutí dotací projednala RMB na své schůzi konané dne 21. 2. 2017 a doporučila jej ZMB ke schválení v celkovém objemu 48.145.000,- Kč.

Dle zákona č. 320/2001 Sb., o finanční kontrole, ve znění pozdějších předpisů, byla u všech žádostí provedena předběžná veřejnosprávní kontrola a kontrola finančního vypořádání (vyúčtování) přidělených dotací za předešlý rok. U nových žadatelů byla provedena předběžná veřejnosprávní kontrola, včetně kontroly vedení účetnictví.

Vzhledem k tomu, že o dotace mohou žádat, jak spolky, tak i jiné právnické a fyzické osoby a vzhledem k převodu finančních prostředků na příslušnou položku rozpočtu, je v materiálu obsažen i návrh na provedení nezbytného rozpočtového opatření.

Celkový přehled návrhu dotací dle typu žadatele

	Celkové náklady v Kč	Požadavek v Kč	Návrh dotace OŠMT MMB	Návrh dotace KTVS RMB	Návrh dotace RMB k projednání v ZMB
I. Neinvestiční dotace spolkům	415 123 062	113 462 383	46 440 000	46 165 000	46 165 000
II. Neinvestiční dotace nefinančním podnikatelským subjektům – p. o.	20 347 500	4 738 500	1 375 000	1 375 000	1 375 000
III. Neinvestiční dotace cizím příspěvkovým organizacím	390 000	200 000	25 000	25 000	25 000
IV. Neinvestiční dotace církvím a náboženským společnostem	570 000	50 000	50 000	50 000	50 000
V. Neinvestiční dotace neziskovým a podobným organizacím	148 000	85 000	30 000	30 000	30 000
VI. Neinvestiční dotace nefinančním podnikatelským subjektům - f. o.	1 279 000	503 000	100 000	100 000	100 000
VII. Neinvestiční dotace vysokým školám	1 808 000	590 000	400 000	400 000	400 000
CELKEM:	439 665 562	119 628 883	48 420 000	48 145 000	48 145 000
REZERVA:				275 000	275 000

Stanoviska dotčených orgánů – jmenovité hlasování:

Komise Rady města Brna pro tělovýchovu a sport materiál projednala dne 8. 2. 2017.

Hlasování: 9 pro - 0 proti - 0 se zdržel/z 11 členů. KTVS doporučila viz. důvodová zpráva.

Mgr. R. Novotný	Bc. M. Doležel	paní I. Fajnorová	Ing. A. Crha	Mgr. P. Sázavský, MBA	Ing. L. Kotík	Mgr. L. Šťástka	Ing. L. Býček	Mgr. Bc. M. Viskot	pan David Aleš	pan J. Hronek
pro	pro	pro	pro	pro	pro	omluv.	pro	omluv.	pro	pro

R7/103 schůze Rady města Brna konaná dne 21. 2. 2017.

Hlasování: Schváleno jednomyslně 10 členy.

Ing. Vokřál	Mgr. Hladík	R. Mírázek	Bc. Hollan	Mgr. Ander	Ing. Kacer	M. Janíček	Bc. Koláčný	JUDr. Rusňáková	Ing. Staněk	Mgr. Suchý
pro	pro	--	pro	pro	pro	pro	pro	pro	pro	pro

I. Neinvestiční dotace spolkům pro oblast tělovýchovy a sportu na rok 2017

č.č.	Žadatel	adresa	Sportovní odvětví	Projekt* (sportovní úroveň)	Celkové náklady	Požadavek v Kč	% z celk. nákladů	Celkem aktivních členů/mládež nebo účast.	Návrh dotace OŠMT 2017	Návrh dotace KTVS RMB k projednání v RMB	Návrh dotace RMB k projednání v ZMB
1a	AEROBIK CENTRUM BRNO, z.s. Merhautova 1070/224 613 00 Brno IČ: 70864896		aerobik činnost	Zabezpečení celoroční činnosti a soutěží dětí, mládeže a senior. kategorie ve sportovním aerobiku (rekreační, výkonnostní a vrcholová)	1 500 000	555 000	37,00	219/217 čl.	130 000	130 000	130 000
1b	AEROBIK CENTRUM BRNO, z.s. Merhautova 1070/224 613 00 Brno IČ: 70864896		aerobik akce	Uspořádání soutěží "Kvalifikační kolo pro jižní Moravu" soutěže "Česko se hýbe ve školách plných zdraví", T: 05/2017, "Českomoravský pohár", T: 05/2017, Brno a závodu II. a III. výk. tř. T: 05/2017, Brno (rekreační, výkonnostní a vrcholová)	346 000	93 000	26,88	1400/1350 účast.	40 000	40 000	40 000
1c	AEROBIK CENTRUM BRNO, z.s. Merhautova 1070/224 613 00 Brno IČ: 70864896		aerobik akce	Uspořádání nominálních závodů ve sportovním aerobiku a fitness týmech pro ME a MS 2017 - Aerobic & Fitness 2017, T: 05/2017. Brno a celorepublikového finále soutěže "Česko se hýbe ve školách plných zdraví", pohybové sklady pro děti MŠ, ZŠ a SŠ T: 06/2017, Brno (rekreační, výkonnostní a vrcholová)	367 000	95 000	25,89	2500/2350 účast.	40 000	40 000	40 000
1d	AEROBIK CENTRUM BRNO, z.s. Merhautova 1070/224 613 00 Brno IČ: 70864896		aerobik účast	Zabezpečení účasti reprezentace města Brna na Mistrovství Evropy, T: 05/2017, Karlovy Vary a Mistrovství světa 2017 ve sportovním aerobiku a fitness týmech, T: 10/2017, místo zatím neurčeno (vrcholová)	562 800	195 000	34,65	21/19 účast.	0	0	0
2a	Vysočkoskolský sportovní klub Vysokého učení technického v Brně, z.s. Technická 2896/2 616 69 Brno IČ: 41605217		aerobik, americký fotbal, badminton, basketbal, karate, florbal aj. (11 sport. odvětví) činnost	Zabezpečení celoroční činnosti a soutěží mládeže i dospělých (vyjma vrcholové složky v aerobiku) v 11 sportovních odvětvích. Uspořádání akce "O pohár mezinárodního dne dětí v aerobiku 2017", T: 06/2017, Brno (výkonnostní a vrcholová)	850 000	350 000	41,18	729/25 čl.	85 000	85 000	85 000
3a	Vysočkoskolský sportovní klub Univerzita Brno Heinrichova 894/24 602 00 Brno IČ: 41605608		atletika, plavání, basketbal, MG, volejbal, lyžování, cheerleaders, volejbal, softbal aj. (17 oddílů) provoz	Zabezpečení provozu víceúčelového sportovního areálu v Brně - Jehmnicích pro činnost oddílů VSK Univerzita Brno (rekreační, výkonnostní a vrcholová)	650 000	170 000	26,15	1462/904 čl.	70 000	70 000	70 000
3b	Vysočkoskolský sportovní klub Univerzita Brno Heinrichova 894/24 602 00 Brno IČ: 41605608		atletika, plavání, basketbal, MG, volejbal, lyžování, cheerleaders, volejbal, aj. (17 oddílů) činnost	Zabezpečení celoroční činnosti a soutěží mládeže i dospělých v 17 oddílech VSK (vyjma činnosti na vrcholový sport v atletice, plavání a skoků do vody), vč. pořádání soutěží (rekreační a výkonnostní a vrcholová)	6 747 150	2 418 550	35,85	1462/904 čl.	880 000	880 000	880 000

č.č.	Žadatel	adresa	Sportovní odvětví	Projekt* (sportovní úroveň)	Celkové náklady	Požadavek v Kč	% z celk. nákladů	Celkem aktivních členů/mládež nebo účast.	Návrh dotace OŠMT 2017	Návrh dotace KTYS RMB k projednání v RMB	Návrh dotace RMB k projednání v ZMB
3c	Vysokoškolský sportovní klub Univerzita Brno Heinrichova 894/24 602 00 Brno IČ: 41605608		atletika akce	Uspořádání akce "Břemský běžecký pohár 2017" - seriál 10 jednotlivých závodů brněnského regionu za účasti všech věkových a výkonnostních kategorií od přípravek až po dospělé, T: 01-12/2017, Brno a okolí (rekreační, výkonnostní a vrcholová)	2 550 000	500 000	19,61	6000/2000 účast.	80 000	80 000	80 000
3d	Vysokoškolský sportovní klub Univerzita Brno Heinrichova 894/24 602 00 Brno IČ: 41605608		atletika, plavání, MG, volejbal, basketbal, cheerleaders, lyžování (7 oddílů) účast	Zabezpečení účasti reprezentace v rámci družebních vztahů VSK Univerzita Brno a region CENTROPE, EU v 7 sport. odvětvích např. atletice, plavání, MG, lyžování (výkonnostní a vrcholová)	1 400 000	530 000	37,86	200/100 účast.	40 000	40 000	40 000
3e	Vysokoškolský sportovní klub Univerzita Brno Heinrichova 894/24 602 00 Brno IČ: 41605608		atletika účast	Zabezpečení účasti družstva mužů VSK Univerzita Brno na Poharu mistrů evropských zemí družstev v crossu, T: 02/2017, Portugalsko (vrcholová)	385 000	140 000	36,36	7/0 účast.	100 000	100 000	100 000
4a	SK SPEED Brno, spolek Vojtova 517/21 639 00 Brno IČ: 65340221		atletika činnost	Zabezpečení celoroční činnosti a soutěží mládeže i dospělých v atletice (výkonnostní a vrcholová)	333 000	118 000	35,44	275/260 čl.	90 000	90 000	90 000
5a	AK Olymp Brno, spolek Rerychova 1077/10 635 00 Brno IČ: 44994532		atletika činnost	Zabezpečení celoroční činnosti a soutěží družstev ml. a st. žáků, juniorek a dorostenek, vč. jednotlivých (výkonnostní a vrcholová)	3 195 000	300 000	9,39	438/347 čl.	300 000	300 000	300 000
5b	AK Olymp Brno, spolek Rerychova 1077/10 635 00 Brno IČ: 44994532		atletika akce	Uspořádání atletického mítinku "TOUR BRNO 2017" mládeže i dospělých v atletice", T: 05-07/2017, Brno (výkonnostní a vrcholová)	100 000	80 000	80,00	1150/1000 účast.	70 000	70 000	70 000
5c	AK Olymp Brno, spolek Rerychova 1077/10 635 00 Brno IČ: 44994532		atletika účast	Zabezpečení účasti reprezentačního družstva juniorek města Brna a ČR na ECCJ 2017 družstev - sk. A, T: 09/2017, Brno (vrcholová)	207 000	107 000	51,69	26/24 účast.	35 000	35 000	35 000
6a	ATHLETIC RUNNERS CLUB BRNO z.s. Fibichova 45 612 00 Brno IČ: 62159607		atletika účast	Zabezpečení účasti reprezentace města Brna na XXIII. ročníku "Stuttgarter -Zeitung - Lauf" - mezinárodním závodě partnerských měst v silničním běhu, T: 06/2017, Stuttgart (vrcholová)	30 000	30 000	100,00	3/1 účast.	25 000	25 000	25 000
7a	AC Moravská Slavia Brno, spolek Vojtova 1020/12c 639 00 Brno IČ: 48510009		atletika provoz	Zabezpečení provozu atletického stadionu AC Moravská Slavia Brno pro celoroční činnost a soutěže mládeže i dospělých v atletice (rekreační a výkonnostní)	332 000	222 000	66,87	782/476 čl.	130 000	130 000	130 000
7b	AC Moravská Slavia Brno, spolek Vojtova 1020/12c 639 00 Brno IČ: 48510009		atletika činnost	Zabezpečení celoroční činnosti a soutěží mládeže i dospělých v atletice. Pořádání soutěží. (výkonnostní a vrcholová)	2 497 000	820 000	32,84	482/476 čl.	200 000	200 000	200 000
7c	AC Moravská Slavia Brno, spolek Vojtova 1020/12c 639 00 Brno IČ: 48510009		atletika akce	Uspořádání atletické soutěže "MORENDA KOOPERATIVA MÍTINK" pro mládež do 15ti let, T: 04/2017, Brno (výkonnostní a vrcholová)	111 000	58 000	52,25	500/500čl.	20 000	20 000	20 000

č.č.	Žadatel	adresa	Sportovní odvětví	Projekt* (sportovní úroveň)	Celkové náklady	Požadavek v Kč	% z celk. nákladů	Celkem aktivních členů/mládež nebo účast.	Návrh dotace OSMT 2017	Návrh dotace KTVS/RMB k projednání v RMB	Návrh dotace RMB k projednání v ZMB
8a	AC Track & Field Brno z.s. Lidická 1875/40 602 00 Brno IČ: 27010953		atletika provoz	Zabezpečení celoročního provozu sportovního areálu Ponava s atletickou dráhou, skokanskými a vrhačskými sektory, travnaté plochy pro činnost mládeže a dospělých v atletice <i>(rekreační a výkonnostní)</i>	80 000	50 000	62,50	210/170 čl.	10 000	10 000	10 000
8b	AC Track & Field Brno z.s. Lidická 1875/40 602 00 Brno IČ: 27010953		atletika činnost	Zabezpečení celoroční činnosti a soutěží mládeže a dospělých v atletice <i>(rekreační, výkonnostní)</i>	630 000	90 000	14,29	210/170 čl.	30 000	30 000	30 000
8c	AC Track & Field Brno z.s. Lidická 1875/40 602 00 Brno IČ: 27010953		atletika akce	Uspořádání akce "Běh Lužánkami 2017", 72. ročník za účasti všech věkových i výkonnostní kategorií, T: 03/2017, Brno <i>(rekreační, výkonnostní a vrcholová)</i>	400 000	160 000	40,00	1000/400 účast.	80 000	80 000	80 000
9a	Atletický oddíl Bystřice Young Athletic Club Brno, z.s. Laštůvkova 920/77 635 00 Brno IČ: 68730012		atletika provoz a činnost	Zabezpečení celoročního provozu sportovního areálu ZŠ Laštůvkova 77 pro veřejnost (děti a mládež). Dále činnosti a soutěží oddílu BYAC Brno <i>(rekreační a výkonnostní)</i>	550 000	250 000	45,45	150/146 čl.	130 000	130 000	130 000
10a	JUMP ATHLETIC CLUB BRNO z.s. Kovalovice 206 664 06 Viničné Šumice IČ: 44995199		atletika činnost	Zabezpečení celoroční činnosti a soutěží mládeže v atletice. Pořádání soutěží <i>(rekreační, výkonnostní a vrcholová)</i>	1 800 000	680 000	37,78	272/258 čl.	180 000	180 000	180 000
10b	JUMP ATHLETIC CLUB BRNO z.s. Kovalovice 206 664 06 Viničné Šumice IČ: 44995199		atletika akce	Uspořádání 22. ročníku tradičních mezinárodních závodů ve skoku vysokém "BRNĚNSKÁ LAŤKA" za účasti světové elity v kategorii mužů a žen, vč. předzávodu mládeže, T: 02/2017, Brno <i>(vrcholová)</i>	650 000	350 000	53,85	200/180 účast.	200 000	200 000	200 000
10c	JUMP ATHLETIC CLUB BRNO z.s. Kovalovice 206 664 06 Viničné Šumice IČ: 44995199		atletika akce	Uspořádání mezinárodní sportovní akce "European kids athletics games" v atletice, T: 09/2017, Brno <i>(výkonnostní a vrcholová)</i>	1 650 000	500 000	30,30	1600/1600 účast.	400 000	400 000	400 000
11a	Výsočskoškolský sportovní klub MENDELU v Brně, z.s. J. Babáka 1861/5 612 00 Brno IČ: 44990812		atletika - OB, lyžování, softbal, kriket, turistika provoz a činnost	Zabezpečení provozu sportovního areálu "Zamilovaný hájek" pro činnost oddílů VSK. Dále činnosti a soutěží v OB a lyžování <i>(rekreační, výkonnostní a vrcholová)</i>	362 000	235 000	64,92	364/0 čl.	100 000	100 000	100 000
11b	Výsočskoškolský sportovní klub MENDELU v Brně, z.s. J. Babáka 1861/5 612 00 Brno IČ: 44990812		lyžování - alpské disciplíny akce	Uspořádání mezinárodních závodů: "Akademické mistrovství ČR v alpských disciplínách, Mezinárodní závod FIS/UNI, Mistrovství ČR juniorů slalom a obří slalom, Evropský pohár FIS/UNI slalom a obří slalom, 3. ročník Memoriálu Jiřího Havla", T: 02/2017, Blá v Beskydech <i>(vrcholová)</i>	340 000	80 000	23,53	150/40 účast.	10 000	10 000	10 000
12a	Spolek MC atletika Brno Kounicova 685/20 602 00 Brno IČ: 27032078		atletika činnost	Zabezpečení celoroční činnosti a soutěží dětí a mládeže v atletice <i>(rekreační, výkonnostní)</i>	140 000	50 000	35,71	120/115 čl.	30 000	30 000	30 000

č.č.	Žadatel	adresa	Sportovní odvětví	Projekt* (sportovní úroveň)	Celkové náklady	Požadavek v Kč	% z celk. nákladů	Celkem aktivních členů/mládež nebo účast.	Návrh dotace OŠMT 2017	Návrh dotace KTVS RMB k projednání v RMB	Návrh dotace RMB k projednání v ZMB
13a	MARATON BRNO, z.s. Gorazdova 91/2 602 00 Brno IČ: 01417762		atletika akce	Uspořádání 5. ročníku "Brněnský půlmaraton/Brněnská desítka", závod určený pro širokou veřejnost od absolutní špičky až po rekreační sportovce, T: 04/2017, Brno (rekreační, výkonnostní a vrcholová)	1 180 000	470 000	39,83	1600/500 účast.	200 000	200 000	200 000
13b	MARATON BRNO, z.s. Gorazdova 91/2 602 00 Brno IČ: 01417762		atletika akce	Uspořádání 3. ročníku závodu "Schody AŽ nahoru", pro širokou veřejnost od absolutní špičky až po rekreační nadšence, T: 05/2017, Brno (rekreační, výkonnostní a vrcholová)	300 000	92 000	30,67	300/100 účast.	20 000	20 000	20 000
13c	MARATON BRNO, z.s. Gorazdova 91/2 602 00 Brno IČ: 01417762		atletika akce	Uspořádání 3. ročníku "5/10 mil Brnem", nočního závodu v centru Brna, určeného pro širokou veřejnost až po absolutní špičku, vě. závodů dětí T: 09/2017, Brno (rekreační, výkonnostní a výkonnostní)	920 000	405 000	44,02	700/200 účast.	100 000	100 000	100 000
14a	"Brněnský klub běžeckých a sportovních aktivit" Havlíčková 186/87 602 00 Brno IČ: 22846425		atletika akce	Uspořádání 20. ročníku letního běžeckého poháru "TRIEXPERT CUP 2017", jedná se o 20 běžeckých závodů pro širokou veřejnost, všech věkových i výkonnostních skupin, T: 4 - 09/2017, Brno (rekreační a výkonnostní)	808 000	182 500	22,59	5700/300 účast.	80 000	80 000	80 000
14b	"Brněnský klub běžeckých a sportovních aktivit" Havlíčková 186/87 602 00 Brno IČ: 22846425		atletika akce	Uspořádání 8. ročníku běžeckých závodů kolem Brněnské přehrady "TRIEXPERT Vokolo příglu 2017" pro širokou veřejnost, všech věkových i výkonnostních skupin, T: 10/2017, Brno (rekreační a výkonnostní)	2 592 000	350 000	13,50	2050/100 účast.	200 000	200 000	200 000
15a	Sportovní klub Kociánka Brno, z.s. Kociánka 2 612 00 Brno IČ: 48510807		atletika, boecia, cyklistika, lukostřelba, plavání činnost	Zabezpečení celoroční činnosti a soutěží dětí, mládeže dospělých s tělesným a kombinovaným postižením v 5 sport. odvětvích. Uspořádání soutěží. (rekreační, výkonnostní, vrcholová)	310 000	110 000	35,48	200/70 čl.	65 000	65 000	65 000
16a	Okresní rada Asociace školních sportovních klubů České republiky Brno - město, pobočný spolek Bosonožská 381/9 625 00 Brno IČ: 71203605		atletika, basketbal, fotbal, volejbal, aj. (16 sportů) akce	Uspořádání téměř 70 soutěží pro žáky a studenty brněnských ZŠ, SŠ a SOU v 16 sportovních odvětvích v r. 2017 (výkonnostní)	558 800	192 300	34,41	8500/8500 účast.	80 000	80 000	80 000
17a	Orel Župa Sedláčkova Šaldova 1594/18 615 00 Brno IČ: 64330222		atletika, aerobik, badminton, OB, florbal, fotbal, aj. (12 sport. odv.) činnost	Zabezpečení celoroční činnosti v oblasti sportu pro všechny a pořádání orelských soutěží všech věkových kategorií ve 12 sportovních odvětvích v roce 2017 (rekreační a výkonnostní)	165 000	60 000	36,36	2628/934 čl.	50 000	50 000	50 000
18a	Juniorský maratonský klub, z.s. Františka Křížka 461/11 170 00 Praha IČ: 22902147		atletika akce	Uspořádání akce "Juniorský maraton - Běžíme pro Evropu 2017", největší běžecký závod pro studenty středních škol, kteří v desetiletných štafetách zdolávají trať klasického maratonu, T: 04/2017, Brno (výkonnostní)	80 000	40 000	50,00	260/260 účast.	20 000	20 000	20 000
19a	Atletický klub Panter Brno z.s. K Babě 593/23 621 00 Brno IČ: 05211212		atletika činnost	Zabezpečení celoroční činnosti dětí a mládeže v atletice (rekreační) nový žadatel	135 000	80 000	22	65/65 čl.	10 000	10 000	10 000

č.ž.	Žadatel	adresa	Sportovní odvětví	Projekt* (sportovní úroveň)	Celkové náklady	Požadavek v Kč	% z celk. nákladů	Celkem aktivních členů/mládež nebo účast.	Návrh dotace OŠMT 2017	Návrh dotace KTVS RMB k projednání v RMB	Návrh dotace RMB k projednání v ZMB
20a	Asporty, z.s. Dvořákova 588/13 602 00 Brno IČ: 27028658		atletika akce	Uspořádání "Ivanovického sportovního dne", jehož součástí je Ivanovický lidový běh a kros, Ivanovický cyklomaraton, Dětské a mládežnické běhy, Cyklošpacír a Nordic Walking. T: 04/2017, Brno (rekreační) nový žadatel	181 300	30 500	13	450/250 účast.	0	0	0
21a	Sportuj s námi, z.s. Sv. Čechů 17 680 01 Boskovice IČ: 22821350		atletika akce	Uspořádání akce v běhu "Sport Life Run" určená pro celé rodiny v několika kategoriích, T: 11/2017, Brno (rekreační) nový žadatel	550 000	200 000	36	600/100 účast.	20 000	20 000	20 000
22a	Sportovní klub Sigrs, z.s. Polanka 646 664 01 Bílovice nad Svitavou IČ: 22745645		americký fotbal činnost	Zabezpečení celoroční činnosti a soutěží mládeže a dospělých v americkém fotbalu (výkonnostní)	687 500	90 000	13,09	137/18 čl.	30 000	30 000	30 000
23a	SHL ŘEČKOVICE, z.s. Mětičkova 1626/51 621 00 Brno IČ: 60557656		badminton činnost	Zabezpečení celoroční činnosti a soutěží mládeže i dospělých - družstev i jednotlivců v badmintonu. Pořádání turnaje. (výkonnostní)	88 000	50 000	56,82	26/6 čl.	40 000	40 000	40 000
24a	TJ Sokol Jehnice, z.s. Jehnice 361 621 00 Brno IČ: 44994851		badminton, volejbal a futsal provoz a činnost	Zabezpečení celoročního provozu badmintonové haly. Dále činnosti mládeže a dospělých v badmintonu, volejbalu a futsalu, vč. účasti ve volejbalu a futsalu v soutěžích (rekreační a výkonnostní)	1 321 000	725 000	54,88	175/91 čl.	150 000	150 000	150 000
25a	TJ Sokol BC RSC Brno - Tuřany, z.s. Hanácká 448/38 620 00 Brno IČ: 48512079		badminton činnost	Zabezpečení celoroční činnosti a soutěží mládeže i dospělých v badmintonu (výkonnostní a vrcholová)	198 440	41 640	20,98	37/14 čl.	15 000	15 000	15 000
26a	Badminton Sharks Brno, z.s. Olomoucká 1290/79 627 00 Brno IČ: 01940627		badminton činnost	Zabezpečení celoroční činnosti a soutěží mládeže v badmintonu. Pořádání turnajů. (rekreační a výkonnostní)	942 500	103 500	10,98	81/79 čl.	30 000	30 000	30 000
27a	BC PREMIERA Brno, z.s. Svázná 486/21 634 00 Brno IČ: 26601958		badminton činnost	Zabezpečení celoroční činnosti a soutěží mládeže i dospělých v badmintonu (rekreační a výkonnostní)	965 000	260 000	26,94	69/15 čl.	30 000	30 000	30 000
28a	Jihomoravský badmintonový svaz Bohunická 210/29 619 00 Brno IČ: 01297619		badminton činnost - akce	Uspořádání Oblastních přeborů mládeže U13, U15, U17, U19 v badmintonu, T: 10 - 11/2017, Brno (výkonnostní a vrcholová)	77 000	43 500	56,49	260/260 účast.	25 000	25 000	25 000
29a	BADMINTON FSPS MU, z.s. Kamenice 753/5 625 00 Brno IČ: 04276116		badminton činnost	Zabezpečení celoroční činnosti a soutěží mládeže a dospělých v badmintonu (rekreační, výkonnostní a vrcholová)	995 000	310 000	31,16	113/87 čl.	100 000	100 000	100 000
30a	SK Brno Slatina z.s. U Svitavy 1077/2 618 00 Brno IČ: 04747062		badminton provoz a činnost	Zabezpečení celoroční činnosti dospělých a mládeže v badmintonu (výkonnostní a vrcholová)	834 000	477 000	57,19	57/18 čl.	40 000	40 000	40 000

č.č.	Žadatel	adresa	Sportovní odvětví	Projekt* (sportovní úroveň)	Celkové náklady	Požadavek v Kč	% z celk. nákladů	Celkem aktivních členů/mládež nebo účast.	Návrh dotace	Návrh dotace	Návrh dotace
									OŠMT 2017	KTVS RMB k projednání v RMB	RMB k projednání v ZMB
31a	VYSOKOŠKOLSKÝ SPORTOVNÍ KLUB TECHNIKA BRNO, z.s. Rybškova 31 602 00 Brno IČ: 44992521		baseball, softball provoz	Zabezpečení provozu baseballového areálu dvou hřišť na Kraví hoře pro činnost a soutěže v baseballu a softballu (rekreační, výkonnostní a vrcholová)	455 000	330 000	72,53	189/109 čl.	250 000	250 000	250 000
31b	VYSOKOŠKOLSKÝ SPORTOVNÍ KLUB TECHNIKA BRNO, z.s. Rybškova 31 602 00 Brno IČ: 44992521		lyžování, stolní tenis činnost	Zabezpečení celoroční činnosti a soutěží v lyžování a ve stolním tenisu (rekreační, a výkonnostní)	72 000	40 000	55,56	25/0 čl.	20 000	20 000	20 000
32a	Výsokoškolský sportovní klub Technika Brno, baseball-softbal p.s. Rybškova 1016/31 602 00 Brno IČ: 03265170		baseball a softball provoz a činnost	Zabezpečení celoročního provozu technického zázemí provozní budovy (vyjma klubovny s rychlým občerstvením) a činnosti a soutěží baseballu a softballu, vč. extraligy U 21 a U 18. Pořádání turnaje. (výkonnostní a vrcholová)	1 740 000	400 000	22,99	189/109 čl.	380 000	380 000	380 000
33a	HIROŠI BRNO z.s. Zámezi 301/14 621 00 Brno IČ: 26641721		baseball činnost	Zabezpečení celoroční činnosti a soutěží mládeže i dospělých v baseballu, vč. účasti týmu A mužů v extralize baseballu (výkonnostní a vrcholová)	1 670 000	372 000	22,28	177/125 čl.	150 000	150 000	150 000
34a	PIPAS Brno, z.s. Růženec 601/36 644 00 Brno IČ: 27013677		baseball činnost	Zabezpečení celoroční činnosti a soutěží mládežnických družstev v baseballu, vč. účasti žáků a kadetů na MČR (výkonnostní)	270 000	30 000	11,11	57/55 čl.	20 000	20 000	20 000
35a	Sportovní klub Drači Brno Horáková 8 616 00 Brno IČ: 68730632		baseball činnost	Zabezpečení celoroční činnosti a soutěží mládežnických družstev v baseballu od ml. žáků až po kadety, vč. účasti v JMK přeborech a MČR (rekreační, výkonnostní a vrcholová)	1 827 000	285 000	15,60	230/170 čl.	100 000	100 000	100 000
36a	Hloch, z.s. Horská 2995/31 616 00 Brno IČ: 65760557		baseball, softball, futsal provoz a činnost	Zabezpečení celoročního provozu sportovního areálu "U Hrocha" pro činnost v baseballu, softballu a futsalu a rekreačních sportů. Dále činnosti a soutěží v baseballu, softballu a futsalu (rekreační a výkonnostní)	1 540 000	680 000	44,16	95/76 čl.	300 000	300 000	300 000
36b	Hloch, z.s. Horská 2995/31 616 00 Brno IČ: 65760557		baseball akce	Uspořádání "Z-cup", největšího halového mládežnického turnaje v Evropě. T: 12/2017, Brno (výkonnostní)	250 000	100 000	40,00	380/380 účast.	50 000	50 000	50 000
37a	Jihomoravské basketbalové centrum, z. s. Videňská 470/9 639 00 Brno IČ: 64331415		basketbal provoz a činnost	Zabezpečení celoročního provozu sportovní haly Morenda, Videňská 9 v Brně pro tělovýchovnou a sportovní činnost, zejména pro míčové sporty a gymnastiku. Dále na celoroční činnost a soutěže v basketbalu dětí a mládeže (rekreační a výkonnostní)	4 260 000	1 550 000	36,38	69/69 čl.	490 000	490 000	490 000
38a	Sportovní škola míčových her, z.s. Horáková 3080/7 616 00 Brno IČ: 64326659		basketbal činnost	Zabezpečení celoroční činnosti a soutěží mládežnických družstev dívek v basketbalu, vč. extraligy U15, U17 a U19 (vrcholová)	3 625 000	760 000	20,97	138/135 čl.	650 000	650 000	650 000

č.ž.	Žadatel	adresa	Sportovní odvětví	Projekt* (sportovní úroveň)	Celkové náklady	Požadavek v Kč	% z celk. nákladů	Celkem aktivních členů/mládež nebo účast.	Návrh dotace OŠMT 2017	Návrh dotace KTYS RMB k projednání v RMB	Návrh dotace RMB k projednání v ZMB
39a	Sportovní klub Vínohradý, z.s. Mutěnická 4182/21 628 00 Brno IČ: 68728883		basketbal, streetbal, petanque činnost	Zabezpečení celoroční činnosti a soutěží v basketbalu a streetbalu, vč. účasti ml. žáků U13 v OP. Dále uspořádání akce "Street ZS - Mistrovství Brna" pro rok 2017, T: 06/2017, Brno (rekreační a výkonnostní)	525 000	150 000	28,57	105/89 čl.	40 000	40 000	40 000
40a	Sportovní oddíl Basketbal SK Královo Pole, z.s. Vodova 336/108 612 00 Brno IČ: 64327086		basketbal činnost	Zabezpečení celoroční činnosti a soutěží mládežnických družstev dívek a žen B v basketbalu, vč. extraligy kadetek U 17 a juniorek U 19 (výkonnostní a vrcholová)	3 650 000	900 000	24,66	250/200 čl.	650 000	650 000	650 000
40b	Sportovní oddíl Basketbal SK Královo Pole, z.s. Vodova 336/108 612 00 Brno IČ: 64327086		basketbal akce	Uspořádání 11. ročníku mezinárodního turnaje dívek v kateg. U19, U17 a žen - "Memoriál M Šilhana" v basketbalu žen, T: 09/2017, Brno (výkonnostní a vrcholová)	410 000	160 000	39,02	220/180 účast.	50 000	50 000	50 000
41a	Sportovní akademie mládeže Brno, z.s. Merhautova 836/64 613 00 Brno IČ: 27045978		basketbal činnost	Zabezpečení celoroční činnosti a soutěží mládežnických družstev chlapců i dívek v basketbalu, vč. extraligy U19 (výkonnostní)	3 530 000	1 230 000	34,84	188/174 čl.	400 000	400 000	400 000
42a	Sportovní klub Brno - Žabovřesky z.s. Horákova 3080/7 616 00 Brno IČ: 00214272		basketbal, kuželky, orientační běh provoz a činnost	Zabezpečení celoročního provozu sportovní haly "Rosnička" a kuželny pro tělovýchovnou a sportovní činnost v basketbalu, OB, a kužkách. Dále celoroční činnosti a soutěží mládeže a dospělých v basketbalu, vč. účasti mužů A ve II. lize, kužkách, vč. účasti v JmKP a v orient. běhu, vč. účasti na MČR (výkonnostní a vrcholová)	4 995 000	1 325 000	26,53	399/173 čl.	800 000	800 000	800 000
43a	BK Skokani Brno, z.s. Veveří 490/62 602 00 Brno IČ: 05160715		basketbal činnost	Zabezpečení celoroční činnosti a soutěží dětí a mládeže v basketbalu (výkonnostní) nový žadatel	986 000	500 000	29,15	142/142 čl.	30 000	30 000	30 000
44a	Moravský spolek TYGŘI Brno Vojtěcha Marka 538 664 43 Želešice IČ: 04362896		basketbal činnost	Zabezpečení celoroční činnosti přípravek v basketbalu (rekreační a výkonnostní) nový žadatel	1 000 000	400 000	40	215/215 čl.	50 000	50 000	50 000
45a	Spolek TYGŘI JBC Brno Vojtěcha Marka 538 664 43 Želešice IČ: 05042771		basketbal činnost	Zabezpečení celoroční činnosti a soutěží v kategoriích ml. žáci U13 a ml. žáci U14 v basketbalu (výkonnostní) nový žadatel	700 000	100 000	14,28	39/39 čl.	60 000	60 000	60 000
46a	SKB KO Brno z.s. Vranovská 456/36 614 00 Brno IČ: 68689578		box činnost	Zabezpečení celoroční činnosti a soutěží v boxu, vč. účasti v I. a II. lize mužů a juniorské lize (výkonnostní a vrcholová)	129 000	30 000	23,26	24/5 čl.	20 000	20 000	20 000

č.č.	Žadatel	adresa	Sportovní odvětví	Projekt* (sportovní úroveň)	Celkové náklady	Požadavek v Kč	% z celk. nákladů	Celkem aktivních členů/mládež nebo účast.	Návrh dotace OSMT 2017	Návrh dotace KTVS RMB k projednání v RMB	Návrh dotace RMB k projednání v ZMB
47a	BOX CLUB BRNO, z.s. Cejl 42/109 602 00 Brno IČ: 04837509		box provoz a činnost	Zabezpečení celoročního provozu, činnosti a soutěží mládeže i dospělých v boxu (rekreační, výkonnostní a vrcholová) nový žadatel	800 800	437 000	54,57	46/26 čl.	20 000	20 000	20 000
48a	JETSAM GYM BRNO z.s. Gruzinská 513/5 625 00 Brno IČ: 27029034		bojové umění thajský box činnost	Zabezpečení celoroční činnosti a soutěží v thajském boxu, účast na republikových a mezinárodních soutěžích. Uspořádání 2. kola MČR v muay thai. (rekreační, výkonnostní a vrcholová)	969 296	563 400	58,12	24/5 čl.	100 000	100 000	100 000
49a	Škola TAE KWON-DO CLUB BRNO ITF, z. s. Bohuslava Martinů 806/26 602 00 Brno IČ: 70846201		bojové umění činnost	Zabezpečení celoroční činnosti a soutěží všech věkových kategorií v Tae kwon-Do, vč. pořádání soutěží (výkonnostní a vrcholová)	600 000	160 000	26,67	284/169 čl.	150 000	150 000	150 000
49b	Škola TAE KWON-DO CLUB BRNO ITF, z. s. Bohuslava Martinů 806/26 602 00 Brno IČ: 70846201		bojové umění akce	Uspořádání "BUDOSHOW 2016" - 19. ročníku největší přehlídky bojových umění v Brně, T: 10 - 11/2017, Brno (výkonnostní a vrcholová)	1 284 700	455 000	35,42	300/200 účast.	100 000	100 000	100 000
50a	Sdružení tradičního Kung Fu Brno, z.s. Kukleňská 516/8 615 00 Brno IČ: 26639998		bojové umění činnost	Zabezpečení celoroční činnosti a soutěží dětí, mládeže a dospělých v čínském bojovém umění Kung Fu (rekreační, výkonnostní a vrcholová)	443 860	125 000	28,16	160/75 čl.	40 000	40 000	40 000
51a	Jihomoravský svaz karate, z.s. Dědicí 1015/22 627 00 Brno IČ: 00547433		bojové umění činnost	Zabezpečení celoroční činnosti a soutěží mládeže i dospělých v karate, vč. pořádání soutěží (výkonnostní a vrcholová)	200 000	150 000	75,00	500/430 čl.	100 000	100 000	100 000
52a	Otokodate dojo, z.s. Vinohrady 107/15 639 00 Brno IČ: 26549921		bojové umění činnost	Zabezpečení rozvoje bojového umění Hakkoryu Juutsu formou celoroční činnosti a soutěží všech věkových kategorií a účasti na národních a mezinárodních akcích (rekreační, výkonnostní)	327 500	206 000	62,90	45/20 účast.	20 000	20 000	20 000
53a	Občanský spolek pro podporu rozvoje tradičního karate Chudčická 1311/7 635 00 Brno IČ: 70435430		bojové umění činnost	Zabezpečení celoroční činnosti a soutěží mládeže i dospělých v karate (soutěží pod náz. Fudokan karate Brno) (rekreační a výkonnostní)	879 600	151 025	17,17	145/116 čl.	40 000	40 000	40 000
53b	Občanský spolek pro podporu rozvoje tradičního karate Chudčická 1311/7 635 00 Brno IČ: 70435430		bojové umění účast	Zabezpečení účasti na "Mistrovství světa tradičního karate Fudokan", T: 11/2017, Rumunsko (vrcholová)	230 000	115 000	50,00	20/4 účast.	20 000	20 000	20 000
54a	TARO KAN, z.s. Ryglé 492/23 644 00 Brno IČ: 62156292		bojové umění činnost	Zabezpečení celoroční činnosti a soutěží talentované mládeže ve sportovním karate (výkonnostní a vrcholová)	688 000	230 000	33,43	175/140 čl.	90 000	90 000	90 000

č.č.	Žadatel	adresa	Sportovní odvětví	Projekt* (sportovní úroveň)	Celkové náklady	Požadavek v Kč	% z celk. nákladů	Celkem aktivních členů/mládež nebo účast.	Návrh dotace OŠMT 2017	Návrh dotace KTYS RMB k projednání v RMB	Návrh dotace RMB k projednání v ZMB
55a	Český svaz karate Goju ryu, z.s. Rygle 492/23 644 00 Brno IČ: 60557273		bojové umění akce	Uspořádání "Mistrovství České republiky Goju ryu" mládeže, T: 05/2017, Brno (vrcholová)	250 000	165 000	66,00	250/150 účast.	60 000	60 000	60 000
56a	NIDOSHINKAN Dojo, z.s. Dunajská 160/41 625 00 Brno IČ: 27031993		bojové umění činnost	Zabezpečení celoroční činnosti a soutěží mládeže i dospělých v KATA, KUMITE a karate všech věkových kategorií (rekreační, výkonnostní a vrcholová)	523 250	96 400	18,42	68/45 čl.	20 000	20 000	20 000
57a	Akademičský sportovní spolek Brno, z.s. Rybškova 1016/31 602 00 Brno IČ: 05487986		basketbal, extrémní sporty, pozemní hokej, taekwondo malá kopaná činnost	Zabezpečení celoroční činnosti a soutěží v basketbalu, extrémní sporty, pozemní hokej, taekwondo malá kopaná a malé kopané (rekreační a výkonnostní) nový žadatel	330 000	215 000	58,82	135/20 čl.	100 000	100 000	100 000
57b	Akademičský sportovní spolek Brno, z.s. Rybškova 1016/31 602 00 Brno IČ: 05487986		cyklistika extrémní sporty účast	Zabezpečení účasti závodníků VSK Technika na Mistrovství světa extrémních štafet "Dolomitenmann 2017", T: 09/2017, Lienz, vč. účasti na přípravných závodech např. Adrenalin Cup, Zubr Cup (výkonnostní a vrcholová)	320 000	205 000	64,06	10/0 účast.	70 000	70 000	70 000
58a	KODOKAI BRNO z.s. Spálená 480/3 602 00 Brno IČ: 04763394		bojové umění činnost	Zabezpečení celoroční činnosti a soutěží mládeže i karate (výkonnostní a vrcholová) nový žadatel	264 800	56 900	21,48	59/54 čl.	0	0	0
59a	První curlingový klub Brno, z. s. Zahradní 448/47 628 00 Brno IČ: 65348044		curling činnost	Zabezpečení celoroční činnosti a soutěží mužů a juniorů v curlingu, vč. účasti mužů A v extralize (výkonnostní a vrcholová)	535 000	210 000	39,25	22/0 čl.	100 000	100 000	100 000
60a	Tělovýchovná jednota Favorit Brno, spolek Křížkovského 416/22 603 00 Brno IČ: 13694171		cyklistika dráhová, silniční, BMX, kolová, krasojízda a cykloturistika provoz a činnost	Zabezpečení celoročního provozu brněnského Velodromu TJ Favorit Brno, vč. celoroční činnosti a soutěží odd. TJ. Pořádání soutěží. (rekreační, výkonnostní a vrcholová)	5 972 282	1 625 000	27,21	657/184 čl.	1 300 000	1 300 000	1 300 000
60b	Tělovýchovná jednota Favorit Brno, spolek Křížkovského 416/22 603 00 Brno IČ: 13694171		cyklistika dráhová cyklistika akce	Uspořádání "Velké ceny Favoritu Brno" za účasti závodníků z celého světa, k 60. výročí založení TJ, T: 09/2017, Brno (vrcholová)	550 500	220 000	39,96	200/100 účast.	50 000	50 000	50 000
60c	Tělovýchovná jednota Favorit Brno, spolek Křížkovského 416/22 603 00 Brno IČ: 13694171		cyklistika sálová kolová a krasojízda účast	Zabezpečení účasti týmu TJ Favorit Brno na Evropském a Světovém poháru, vč. finále v kolové, T: 01 - 11/2017, Rakousko, Německo, Švýcarsko, ČR (vrcholová)	157 000	55 000	35,03	2/0 účast.	25 000	25 000	25 000

č.ž.	Žadatel adresa	Sportovní odvětví	Projekt* (sportovní úroveň)	Celkové náklady	Požadavek v Kč	% z celk. nákladů	Celkem aktivních členů/mládež nebo účast.	Návrh dotace	Návrh dotace	Návrh dotace
								OŠMT 2017	KTYS RMB k projednání v RMB	RMB k projednání v ZMB
61a	Tělovýchovná jednota Dukla Brno, spolek tř. Generála Píky 827/2 613 00 Brno IČ: 44993731	cyklistika činnost	Zabezpečení celoroční tréninkové činnosti mládeže, žen a mužů (výjima činnosti na vrcholový sport v cyklistice, ženy a muži), vč. účasti a pořádání závodů v silniční a dráhové cyklistice (vrcholová)	550 000	270 000	49,09	14/3 čl.	100 000	100 000	100 000
61b	Tělovýchovná jednota Dukla Brno, spolek tř. Generála Píky 827/2 613 00 Brno IČ: 44993731	cyklistika akce	Uspořádání "MČR ve sprinterských disciplínách všech kategorií od žáků a žáčků po elitu a ženy", T: 06 -07/2017, Brno (výkonnostní a vrcholová)	105 000	50 000	47,62	100/50 účast.	40 000	40 000	40 000
62a	ÚAMK - AMK STARÉ BRNO Francouzská 380/46 602 00 Brno IČ: 65352564	cyklistika provoz a činnost	Zabezpečení celoroční činnosti a soutěží oddílu cyklotrialu/bikeitalia, vč. neinvestiční údržby trati areálu na Steflnici. Pořádání závodů (výkonnostní a vrcholová)	133 000	66 500	50,00	40/9 čl.	40 000	40 000	40 000
63a	Sport pro Brno, z.s. Marie Steyskalové 1017/64 616 00 Brno IČ: 22750266	cyklistika činnost	Zabezpečení celoroční činnosti a soutěží v cyklistice - horských kolech a silničních kolech. Pořádání závodů. (rekreační, výkonnostní a vrcholová)	147 000	50 000	34,01	26/12 čl.	35 000	35 000	35 000
63b	Sport pro Brno, z.s. Marie Steyskalové 1017/64 616 00 Brno IČ: 22750266	cyklistika akce	Uspořádání 9. roč. "MTB KRITERIUM 2017", závodu horských kol pro širokou veřejnost všech věkových kategorií a elitní závodníky, T: 09/2017, Brno (rekreační, výkonnostní a vrcholová)	516 000	180 000	230/80 čl.	230/80 účast.	125 000	125 000	125 000
63c	Sport pro Brno, z.s. Marie Steyskalové 1017/64 616 00 Brno IČ: 22750266	cyklistika akce	Uspořádání "Mistrovství České republiky horských kol v disciplínách: štafeta, eliminátor a cross-country", závod zatazených v mezinárodním kalendáři UCI, T: 07/2017, Brno (vrcholová)	520 000	150 000	28,85	550/350 účast.	70 000	70 000	70 000
64a	GT Czech Team, z.s. Špírkova 128/11 620 00 Brno IČ: 65350201	cyklistika činnost	Zabezpečení celoroční činnosti a soutěží juniorů, žen i mužů v cyklistice MTB - disciplíny XCO XCE, XCM (výkonnostní a vrcholová)	460 000	70 000	15,22	32/2 čl.	15 000	15 000	15 000
65a	HaPe CYKLO SPORT Štefánikova 107/38 612 00 Brno IČ: 65767471	cyklistika akce	Uspořádání akce "Brněnská míle VELOCIPED 2017" a "100 mil pod Špilberkem na historických kolech" - otevřené Mistrovství Evropy, T: 06/2017, Brno (výkonnostní)	297 000	116 000	39,06	150/20 účast.	0	0	0
66a	BMX & 4X TEAM z.s. Komenského náměstí 1414/2 250 01 Brandýs nad Labem IČ: 70099162	cyklistika - BMX provoz a činnost	Zabezpečení celoročního provozu a činnosti mládeže i dospělých v cyklistice - BMX (výkonnostní a vrcholová) nový žadatel	716 600	518 100	72,30	55/52 čl.	0	0	0
66b	BMX & 4X TEAM z.s. Komenského náměstí 1414/2 250 01 Brandýs nad Labem IČ: 70099162	cyklistika - BMX akce	Uspořádání MISTROVSTVÍ ČESKÉ REPUBLIKY kategorií ELITE a JUNIOR a MISTROVSTVÍ ČESKÉ REPUBLIKY ostatních kategorií a družstev v BMX, T: 08/2017, Brno (vrcholová) nový žadatel	191 700	106 700	55,66	300/doplnit mládež	40 000	40 000	40 000

č.č.	Žadatel	adresa	Sportovní odvětví	Projekt* (sportovní úroveň)	Celkové náklady	Požadavek v Kč	% z celk. nákladů	Celkem aktivních členů/mládež nebo účast.	Návrh dotace OŠMT 2017	Návrh dotace	
										RMB k projednání v RMB	RMB k projednání v ZMB
67a	Spolek OROT Brno Táborská 3201/84 615 00 Brno IČ: 03298175		cyklistika činnost	Zabezpečení účasti cyklisty na cyklistických soutěžích v rámci ČR a Slovensku v roce 2017 (výkonnostní) nový žadatel	27 528	13 528	49,14	1/0 účast.	0	0	0
68a	MACCABI BRNO spolek tř. Kpt. Jarošě 1922/3 602 00 Brno IČ: 13694065		florbal, všestrannost, stolní tenis, tenis, badminton činnost	Zabezpečení celoročních sportovních a pohybových aktivit sportovních oddílů, vč. soutěží. Účast 3 sportovců na celosvětových hrách MACCABI. (rekreační)	32 000	20 000	62,50	42/4 čl.	10 000	10 000	10 000
69a	Florbal Židenice, z.s. Rokytova 2619/4 615 00 Brno IČ: 04465440		florbal činnost	Zabezpečení celoroční činnosti a soutěží chlapců, dívek, mužů a žen ve florbalu, vč. pořádání florbalových turnajů (výkonnostní)	1 760 000	50 000	2,84	295/233 čl.	50 000	50 000	50 000
70a	Bulldogs Brno Střední 595/26 602 00 Brno IČ: 26539012		florbal činnost	Zabezpečení celoroční činnosti a soutěží družstev mládeže až po družstva mužů B, C a žen ve florbalu (rekreační, výkonnostní)	5 240 000	550 000	10,50	350/261 čl.	300 000	300 000	300 000
71a	SC Hatrick Brno Florbalová škola, z.s. Krasová 927/1 614 00 Brno IČ: 69723214		florbal provoz a činnost	Zabezpečení celoročního provozu sportovní haly, činnosti a soutěží dětí a mládeže ve florbalu. (rekreační a výkonnostní)	1 470 000	215 000	14,63	82/43 čl.	110 000	110 000	110 000
71b	SC Hatrick Brno Florbalová škola, z.s. Krasová 927/1 614 00 Brno IČ: 69723214		florbal akce	Uspořádání XI. ročníku mezinárodního florbalového turnaje "BRNO OPEN GAME 2017", všech věkových kategoriích od přípravy až po seniorskou kategorii, T. 06-07/2017, Brno (výkonnostní)	3 320 000	550 000	16,57	6000/4000 účast.	180 000	180 000	180 000
72a	Orel jednota Brno - Bohumice Hraničky 301/5 625 00 Brno IČ: 65350057		florbal, nohejbal stolní tenis, šachy, volejbal aj. provoz	Zabezpečení celoročního provozu Orlovny pro tělovýchovnou a sportovní činnost 10 oddílů (rekreační a výkonnostní)	350 000	142 000	40,57	335/163 čl.	100 000	100 000	100 000
72b	OREL, jednota Brno - Bohumice Hraničky 301/5 625 00 Brno IČ: 65350057		florbal činnost	Zabezpečení celoroční činnosti a soutěží 8 družstev všech věkových kategorií v Orelské florbalové lize, usíředních a župních turnajích ve florbalu (rekreační a výkonnostní)	130 000	48 000	36,92	124/93 čl.	20 000	20 000	20 000
73a	Orel jednota Brno-Židenice Mikšíčkova 1443/41 615 00 Brno IČ: 65348460		florbal, futsal, stolní tenis, volejbal činnost	Zabezpečení projektu "Sport pro radost 2017" - celoroční činnost a soutěže ve florbalu, futsalu, stolním tenisu a volejbalu pro všechny věkové kategorie a pořádání soutěží (rekreační a výkonnostní)	255 000	60 000	23,53	270/130 čl.	60 000	60 000	60 000
74a	FBS Hatrick Brno, z.s. Loosova 800/1b 638 00 Brno IČ: 22822399		florbal činnost	Zabezpečení celoroční činnosti a soutěží mládeže i dospělých ve florbalu (výkonnostní a vrcholová)	4 640 000	450 000	9,70	575/575 čl.	180 000	180 000	180 000

č.č.	Žadatel	adresa	Sportovní odvětví	Projekt* (sportovní úroveň)	Celkové náklady	Požadavek v Kč	% z celk. nákladů	Celkem aktivních členů/mládež nebo účast.	Návrh dotace OŠMT 2017	Návrh dotace KTYS RMB k projednání v RMB	Návrh dotace RMB k projednání v ZMB
75a	Tělocvičná jednota Sokol Brno - Komin Svratecká 198/11 624 00 Brno IČ: 00543829		florbal činnost	Zabezpečení celoroční činnosti a soutěží dětí a mládeže ve florbalu (rekreační a výkonnostní)	125 000	75 000	60,00	457/259 čl.	30 000	30 000	30 000
76a	Flamingos Brno Kampelíkova 130/14 602 00 Brno IČ: 22725032		florbal činnost	Zabezpečení celoroční činnosti a soutěží ve florbalu v tzv. Florbalu pro veřejnost (rekreační a výkonnostní)	56 800	10 000	28,19	15/0 čl.	0	0	0
77a	Unie neslyšících Brno, z.s. Palačeho tř. 19/114 612 00 Brno IČ: 65761201		florbal, plavání, bowling, volejbal činnost	Zabezpečení celoročních sportovních aktivit neslyšících občanů ve florbalu, plavání, bowlingu, volejbalu vč. účasti a pořádání soutěží (rekreační)	78 070	43 700	55,98	90/5 čl.	20 000	20 000	20 000
78a	Hornets Brno ZŠ Horní z.s. Horní 742/16 639 00 Brno IČ: 26517264		florbal činnost	Zabezpečení celoroční činnosti a soutěží mládeže a dospělých ve florbalu (výkonnostní)	980 000	200 000	20,41	181/132 čl.	40 000	40 000	40 000
79a	FC ZBROJOVKA BRNO, z.s. Srbská 2838/47A 612 00 Brno IČ: 70850551		fotbal činnost	Zabezpečení celoroční činnosti a soutěží mládež. družstev (hoši), mládež. družstev (dívky), vč. účasti U19 st. dorost A v 1. celostátní lize st. dorostu a v 1. lize dorostenek. Uspořádání turnaje. (výkonnostní a vrcholová)	18 440 000	2 960 000	16,05	431/281 čl.	2 000 000	2 000 000	2 000 000
80a	SK Lišeň Kučerova 1776/4 628 00 Brno IČ: 13691732		fotbal a futsal provoz a činnost	Zabezpečení provozu fotbalového areálu, celoroční činnosti a soutěží mládež. družstev a družstev mužů ve fotbalu a futsalu, vč. účasti družstev mužů v MSFL, dorostenců v soutěžích SCM a žen v divizi (výkonnostní a vrcholová)	9 062 000	1 500 000	16,55	505/318 čl.	1 000 000	1 000 000	1 000 000
81a	SK Žebětín Prokopův kopec 7 641 00 Brno IČ: 18827896		fotbal provoz a činnost	Zabezpečení provozu fotbalového areálu, celoroční činnosti a soutěží mládežnických družstev a družstev mužů ve fotbalu, vč. účasti mužů A v krajské soutěži (výkonnostní)	760 000	195 000	25,66	87/53 čl.	120 000	120 000	120 000
82a	Fotbalový klub SK Bosonohy, z.s. Hořtická 417/2 642 00 Brno IČ: 26596130		fotbal provoz a činnost	Zabezpečení provozu, celoroční činnosti a soutěží mládežnických družstev, družstev mužů a družstva žen ve fotbalu, vč. účasti mužů A v KP (výkonnostní)	990 000	210 000	21,21	171/87 čl.	140 000	140 000	140 000
83a	Sportovní klub Chřlice, z.s. Blumlova 764/41 643 00 Brno IČ: 44990936		fotbal provoz a činnost	Zabezpečení provozu sportovního areálu pro fotbal a nohejbal, celoroční činnosti a soutěží družstev mládeže a dospělých ve fotbalu, vč. účasti v městských soutěžích ve fotbalu (výkonnostní)	1 300 000	275 000	21,15	195/103 čl.	260 000	260 000	260 000

č.ž.	Žadatel	adresa	Sportovní odvětví	Projekt* (sportovní úroveň)	Celkové náklady	Požadavek v Kč	% z celk. nákladů	Celkem aktivních členů/mládež nebo účast.	Návrh dotace OŠMT 2017	Návrh dotace KTYS RMB k projednání v RMB	Návrh dotace RMB k projednání v ZMB
84a	FC Soběšice, z.s. Borová 510/30 644 00 Brno IČ: 49465155		fotbal, rekreační sporty - nohejbal, volejbal provoz a činnost	Zabezpečení celoročního provozu sportovního areálu, činnosti a soutěží ve fotbalu a rekreačních sportech. Uspořádání sportovní akce k 85. výročí vzniku FC Soběšice (rekreační a výkonnostní)	1 250 000	250 000	20,00	202/136 čl.	240 000	240 000	240 000
85a	Sportovní klub Moravská Slavia-fotbal, z.s. Vojtova 541/12 639 00 Brno IČ: 48513555		fotbal provoz a činnost	Zabezpečení provozu fotbalového areálu Vojtova 12 v Brně, vč. celoroční činnosti a soutěží družstev mládeže a mužů ve fotbalu, vč. účasti v městských a krajských soutěžích (výkonnostní)	1 959 000	912 000	46,55	207/139 čl.	360 000	360 000	360 000
86a	FC Slovan Brno, z. s. Bělohorská 4350/48 636 00 Brno IČ: 00216038		fotbal provoz a činnost	Zabezpečení provozu fotbalového areálu Bělohorská a Pod sídlištěm, celoroční činnosti a soutěží družstev mládeže a mužů ve fotbalu, vč. účasti v městských a krajských soutěžích (výkonnostní)	866 000	390 000	45,03	147/82 čl.	275 000	275 000	275 000
87a	TJ Tatran Starý Lískovec z.s. Klobásova 600/79 625 00 Brno IČ: 44995741		fotbal a tenis provoz a činnost	Zabezpečení provozu fotbalového areálu a tenisových kurtů TJ a celoroční činnosti družstev mládeže a mužů vč. účasti v krajských soutěžích ve fotbalu a tenisu (rekreační a výkonnostní)	1 450 000	550 000	37,93	280/163 čl.	275 000	0	0
88a	Tělovýchovná jednota START Brno, z.s. Loosova 800/1B 638 00 Brno IČ: 00544884		fotbal, lukostřelba, tenis, dráhový golf, turistika, lyžování, nohejbal (7 odd.) provoz a činnost	Zabezpečení provozu sportovního areálu TJ Start a celoroční činnosti mládeže i dospělých v 7 oddílech TJ, vč. účasti v soutěžích ve fotbalu, lukostřelbě a tenisu (rekreační a výkonnostní)	2 950 000	1 350 000	45,76	625/154 čl.	270 000	270 000	270 000
89a	FC SPARTA BRNO Mariánské nám. 618/3 617 00 Brno IČ: 44014244		fotbal provoz a činnost	Zabezpečení provozu fotbalového areálu Mariánské nám. 3 a Hněvkovského 192. Dále celoroční činnosti a soutěží družstev mládeže a mužů ve fotbalu, vč. účasti U12 - U15 v MSL Jih SpSm a U19 MSDL SCM (výkonnostní)	5 970 000	1 550 000	25,96	307/239 čl.	830 000	830 000	830 000
90a	TATRAN Kohoutovice, z.s. Voříškova 864/59 623 00 Brno IČ: 15527514		fotbal, tenis, basketbal, cyklistika provoz a činnost	Zabezpečení provozu sportovního areálu pro fotbal, tenis a nohejbal, dále celoroční činnosti ve fotbalu, basketbalu, tenisu a cyklistice, vč. účasti v soutěžích ve fotbalu, basketbalu, cyklistice a tenisu (rekreační a výkonnostní)	2 300 000	495 000	21,52	422/244 čl.	360 000	360 000	360 000
91a	TJ Maloměřická cementárna a vápence Brno, z.s. Selská 32/66 614 00 Brno IČ: 15527760		fotbal, volejbal a nohejbal provoz a činnost	Zabezpečení provozu sportovního areálu pro fotbal, odbijenou a nohejbal, dále celoroční činnosti ve fotbalu, rekreačním volejbalu a nohejbalu, vč. účasti družstev mládeže a mužů ve fotbalu v městských a okresních přeborech (rekreační a výkonnostní)	280 000	125 000	44,64	95/55 čl.	80 000	80 000	80 000
92a	FC Svratka Brno, z. s. Svratecká 198/11 624 00 Brno - Komín IČ: 22662278		fotbal provoz a činnost	Zabezpečení provozu fotbalového areálu v Zábovřeskách a v Komíně, dále celoroční činnosti a soutěží družstev mládeže a mužů ve fotbalu, vč. účasti v městských a krajských soutěžích (výkonnostní)	2 545 000	785 000	30,84	389/276 čl.	450 000	450 000	450 000

18/54

č.č.	Žadatel	adresa	Sportovní odvětví	Projekt* (sportovní úroveň)	Celkové náklady	Požadavek v Kč	% z celk. nákladů	Celkem aktivních členů/mládež nebo účast.	Návrh dotace OŠMT 2017	Návrh dotace KTVS RMB k projednání v RMB	Návrh dotace RMB k projednání v ZMIB
93a	FC MEDLÁNKY, z. s. Hudcova 642/33 621 00 Brno IČ: 15529495		fotbal provoz a činnost	Zabezpečení provozu fotbalového areálu, celoroční činnosti a soutěží družstev mládeže, mužů a žen ve fotbalu, vč. účasti v městských a krajských soutěžích (výkonnostní)	1 840 000	400 000	293/192 čl.	259/165 čl.	290 000	290 000	290 000
94a	Sportovní klub Slatina, z.s. Tuřanka 1260/1 627 00 Brno IČ: 00532967		fotbal, tenis, stolní tenis, turistika, ČASPV provoz a činnost	Zabezpečení provozu tělovýchovného a sportovního zařízení SK Slatina, dále celoroční činnosti v 5 oddílech, vč. účasti družstev mládeže a mužů v městských a krajských soutěžích ve fotbalu, stolním tenisu a tenisu (rekreační a výkonnostní)	1 980 000	390 000	19,70	479/216 čl.	290 000	290 000	290 000
95a	FC DOSTA BYSTRČ - KNÍNIČKY, spolek Obvodová 1211/4 635 00 Brno IČ: 60552280		fotbal provoz a činnost	Zabezpečení provozu fotbalového areálu FC Dosta Bystrč a celoroční činnosti a soutěží družstev mládeže a mužů ve fotbalu, vč. účasti v městských a krajských soutěžích (výkonnostní)	1 700 000	350 000	20,59	131/115 čl.	340 000	340 000	340 000
96a	ČAFC Židemice 2011, z.s. Pastřkova 865/2 615 00 Brno IČ: 22757252		fotbal provoz a činnost	Zabezpečení provozu fotbalového areálu na ul. Pastřkova 2, celoroční činnosti a soutěží družstev mládeže v městských a krajských soutěžích (výkonnostní)	1 070 000	290 000	27,10	185/151 čl.	200 000	200 000	200 000
97a	Sportovní klub Tuřany, z. s. Hanačská 933/42 620 00 Brno IČ: 00533025		fotbal provoz a činnost	Zabezpečení provozu fotbalového areálu, celoroční činnosti a soutěží družstev mládeže a mužů ve fotbalu, vč. účasti v městských a krajských soutěžích (výkonnostní)	850 000	260 000	30,59	130/75 čl.	200 000	200 000	200 000
98a	Sportovní klub Jundrov, z.s. Veslářská 546/124 637 00 Brno IČ: 44993846		fotbal, tenis provoz a činnost	Zabezpečení provozu fotbalového a tenisového areálu, celoroční činnosti a soutěží družstev mládeže a dospělých ve fotbalu a tenisu vč. účasti v městských a krajských soutěžích (výkonnostní)	860 000	100 000	11,63	184/49 čl.	70 000	70 000	70 000
99a	FC NORDIC Brno z.s. Palackého třída 879/84 612 00 Brno IČ: 22824481		fotbal provoz a činnost	Zabezpečení provozu areálu a celoroční činnosti a soutěží mládežnických družstev ve fotbalu, vč. účasti v městských a krajských soutěžích (výkonnostní)	768 000	100 000	13,02	87/77 čl.	60 000	60 000	60 000
100a	LOKOMOTIVA BRNO HORNÍ HERŠPICE z.s. Sokolova 615/2 619 00 Brno IČ: 44990537		fotbal provoz a činnost	Zabezpečení provozu fotbalového areálu, celoroční činnosti a soutěží družstev mládeže, mužů a žen ve fotbalu, vč. účasti v okresních přeborech, ženy A ve 2. lize (výkonnostní)	2 300 000	1 075 000	46,74	2645/224 čl.	225 000	225 000	225 000
100b	LOKOMOTIVA BRNO HORNÍ HERŠPICE z.s. Sokolova 615/2 619 00 Brno IČ: 44990537		fotbal akce	Uspořádání 2. Mezinárodního fotbalového turnaje dívek T: 08/2017, Brno (výkonnostní a vrcholová)	348 000	160 000	45,98	450/450 účast.	0	0	0
101a	SK Obrany, z.s. Zlatníky 656/1A 614 00 Brno IČ: 01603221		fotbal provoz a činnost	Zabezpečení provozu fotbalového areálu, celoroční činnosti a soutěží družstev mládeže a mužů ve fotbalu (výkonnostní)	650 000	240 000	36,92	168/104 čl.	100 000	100 000	100 000

č.ž.	Žadatel	adresa	Sportovní odvětví	Projekt* (sportovní úroveň)	Celkové náklady	Požadavek v Kč	% z celk. nákladů	Celkem aktivních členů/mládež nebo účast.	Návrh dotace OŠMT 2017	Návrh dotace KTYS RMB k projednání v RMB	Návrh dotace RMB k projednání v ZMB
102a	TJ Tatran Bohumice z.s. Neužilova 201/35 625 00 Brno IČ: 00544914		fotbal, házená provoz	Zabezpečení celoročního provozu sportovního areálu vč. hal pro tělovýchovnou a sportovní činnost a soutěže ve fotbalu a házené (výkonnostní a vrcholová)	2 840 000	1 620 000	57,04	302/201 čl.	1 100 000	1 100 000	1 100 000
102b	TJ Tatran Bohumice z.s. Neužilova 201/35 625 00 Brno IČ: 00544914		fotbal, házená činnost	Zabezpečení celoroční činnosti a soutěží družstev mládeže a mužů ve fotbalu, vč. účasti v městských, krajských soutěžích a MS dorost. divizi. Dále činnosti družstev mládeže (JM liga), žen i mužů v házené, vč. účasti ml. a st. dorostenek v 1. lize. Účast na ME veteránů v házené. (výkonnostní)	3 200 000	1 680 000	52,50	374/187 čl.	730 000	730 000	730 000
103a	SK Řečkovice, z.s. Novoměstská 1941/4 621 00 Brno IČ: 44962100		fotbal provoz a činnost	Zabezpečení provozu fotbalového areálu, celoroční činnosti a soutěží mládež. družstev a družstev mužů ve fotbalu, vč. účasti v městských a krajských soutěžích (výkonnostní)	1 108 000	286 000	25,81	257/153 čl.	210 000	210 000	210 000
104a	Městský fotbalový svaz Brno Videňská 470/9 639 00 Brno IČ: 22880381		fotbal činnost	Zabezpečení účasti a pořádání fotbalových soutěží a mládežnických turnajů s mezinárodní účastí ve fotbalu a činnosti Městského fotbalového svazu v r. 2017 (výkonnostní)	545 000	255 000	46,79	3929/2413 čl.	135 000	135 000	135 000
105a	Fotbalová Akademie More, z.s. Sevastopolská 348/7 625 00 Brno IČ: 04228456		fotbal provoz a činnost	Zabezpečení celoročního provozu, činnosti a soutěží dětí a mládeže ve fotbalu (rekreační a výkonnostní) nový žadatel	200 000	89 000	44,5	20/15 čl.	0	0	0
106a	Společensví Romů na Moravě Romano jekhetamiben pre Morava Bratislavská 244/65A 602 00 Brno IČ: 44015178		fotbal akce	Uspořádání fotbalového turnaje národnostních menšin, T: 05/2017, Brno (rekreační)	19 900	19 900	100	90/20 účast.	0	0	0
107a	Klub malé kopané HELAS BRNO Horácké nám. 2 621 00 Brno IČ: 66596912		futsal činnost	Zabezpečení celoroční činnosti a soutěží mládeže U17 a U19 v 1. celostátní lize juniorů ve futsalu a družstev mužů v MP, KD (výkonnostní a vrcholová)	600 000	400 000	66,67	87/46 čl.	240 000	240 000	240 000
108a	Gioia Brno Vondrákova 666/68 635 00 Brno IČ: 22845071		futsal - sálový fotbal činnost	Zabezpečení celoroční činnosti a soutěží dospělých v sálovém fotbalu, vč. účasti družstva mužů A v celostátní lize (výkonnostní a vrcholová)	151 300	97 800	64,64	45/0 čl.	0	0	0
109a	Futsal pro nevidomé - Avoy MU Brno Klimova 11 616 00 Brno IČ: 22860916		futsal činnost	Zabezpečení činnosti a soutěží nevidomých či těžce zrakově postižených ve futsalu pro nevidomé (výkonnostní)	241 000	89 000	36,93	30/0 čl.	10 000	10 000	10 000
109b	Futsal pro nevidomé - Avoy MU Brno Klimova 11 616 00 Brno IČ: 22860916		futsal akce	Uspořádání 5. ročníku mezinárodního turnaje ve futsalu pro nevidomé "Bučovice Blind Football Cup 2017", T: 06/2017, Bučovice (výkonnostní)	507 000	40 000	7,89	120/0 účast.	0	0	0

č.č.	Žadatel adresa	Sportovní odvětví	Projekt* (sportovní úroveň)	Celkové náklady	Požadavek v Kč	% z celk. nákladů	Celkem aktivních členů/mládež nebo účast.	Návrh dotace OŠMT 2017	Návrh dotace KTVS RMB k projednání v RMB	Návrh dotace RMB k projednání v ZMB
110a	Hombres Brno z.s. Velkopavlovická 4070/21 628 00 Brno IČ: 22714189	futsal činnost	Zabezpečení celoroční činnosti a soutěží družstev A - II.- liga, B - OP, C - II. tř. ve futsalu (výkonnostní) nový žadatel	539 700	140 000	25,94	49/0 čl.	0	0	0
111a	Břemská asociace futsalu, z.s. Rybničná 75 634 00 Brno IČ: 26545071	futsal provoz a činnost	Zabezpečení celoročního provozu venkovního hřiště a nafukovací haly, vč. činnosti B.A.F. a pořádání soutěží: Okresní přebor, městské soutěže A - E, turnajové soutěže pro mládež ve futsalu. Pořádání turnaje "Naděje 2017". (rekreační a výkonnostní)	1 970 000	250 000	12,69	2500/100 čl.	80 000	80 000	80 000
111b	Břemská asociace futsalu, z.s. Rybničná 75 634 00 Brno IČ: 26545071	futsal akce	Úspořádání 22. zimní ligy "BRNO OPEN 2017" za účasti týmů z jižní Moravy, T: 01 - 02/2017, Brno (výkonnostní)	248 000	60 000	12,69	360/30 účast.	15 000	15 000	15 000
112a	SKKP Handball Brno, z.s. Srbská 116/4 612 00 Brno IČ: 04898842	házená činnost	Zabezpečení celoroční činnosti a soutěží družstev mládeže v házené, vč. účasti ml. dorostu ve 2. lize JM (výkonnostní)	2 160 000	450 000	20,83	106/76 čl.	400 000	400 000	400 000
113a	Tělocvičná jednota Sokol Brno - Obrány - Maloměřice Obránská 646/13 614 00 Brno IČ: 13691694	házená provoz a činnost	Zabezpečení provozu sportovního areálu, vč. nové sportovní haly a celoroční činnosti družstev mládeže a mužů v házené, vč. účasti mužů A ve 2. lize a ml. žáků v JMČ přeboru (výkonnostní)	2 056 400	500 000	24,31	111/53 čl.	300 000	300 000	300 000
114a	Tělocvičná jednota Sokol Brno - Juliánov Slatinská 2831/43 636 00 Brno IČ: 44990227	házená, volejbal, basketbal, všestrannost provoz a činnost	Zabezpečení celoročního provozu sportovního areálu TJ a činnosti v házené, volejbalu, basketbalu a všestrannosti vč. účasti na soutěžích (rekreační a výkonnostní)	2 100 000	420 000	20,00	261/90 čl.	140 000	140 000	140 000
115a	HBK BULLDOGS BRNO, spolek Oblá 360/29 634 00 Brno IČ: 26540291	hokejbal činnost	Zabezpečení celoroční činnosti a soutěží mládežnických týmů a mužů, vč. účasti ml. dorostu v extralize, st. žáků na MČR v hokejbalu (výkonnostní)	242 000	50 000	20,66	85/45 čl.	25 000	25 000	25 000
116a	Břemský Hokejbalový Svaz, spolek Oblá 360/29 634 00 Brno IČ: 26591685	hokejbal činnost	Zabezpečení celoroční činnosti a soutěží mládeže i dospělých v hokejbalu (rekreační, výkonnostní a vrcholová)	70 000	30 000	42,86	220/80 čl.	20 000	20 000	20 000
117a	Vysokohorské sporty Brno z. s. Škroupova 2400/14 636 00 Brno IČ: 00543845	horolezectví - vysokohorské sporty činnost	Zabezpečení celoroční činnosti a soutěží, vč. uspořádání závodů "VHS OPEN" v lezení pro širokou veřejnost (rekreační a výkonnostní)	100 000	43 000	43,00	227/20 čl.	10 000	10 000	10 000

č.ž.	Žadatel	adresa	Sportovní odvětví	Projekt* (sportovní úroveň)	Celkové náklady	Požadavek v Kč	% z celk. nákladů	Celkem aktivních členů/mládež nebo účast.	Návrh dotace OSMT 2017	Návrh dotace KTYS RMB k projednání v RMB	Návrh dotace RMB k projednání v ZMB
118a	Horolezecký oddíl Lokomotiva Brno, z.s. Horáková 3080/7 616 00 Brno IČ: 22728341		horolezeckví činnost	Zabezpečení tréninkové činnosti na umělé horolezecké stěně v Brně v roce 2017, vč. účasti na soutěžích (výkonnostní a vrcholová)	151 500	67 000	44,22	154/16 čl.	15 000	15 000	15 000
118b	Horolezecký oddíl Lokomotiva Brno, z.s. Horáková 3080/7 616 00 Brno IČ: 22728341		horolezeckví akce	Uspořádání závodů "Bouldercontest 2017 a Bouldercontest junior 2017" za účasti české a slovenské boulderingové elity, T: 11/2017, Brno (rekreační, výkonnostní a vrcholová)	232 000	82 000	35,34	150/70 účast.	20 000	20 000	20 000
119a	Black Ice z.s. Kaštanová 515/125a 620 00 Brno IČ: 27014797		in-line činnost	Zabezpečení celoroční činnosti a soutěží v in-line bruslení, vč. pořádání soutěží i pro veřejnost (rekreační, výkonnostní a vrcholová)	210 000	105 000	50,00	8/5 čl.	45 000	45 000	45 000
120a	In-line akademie z.s. Zvěřinova 160/3 618 00 Brno IČ: 04582951		in-line a rychloubruslení činnost	Zabezpečení celoroční činnosti a soutěží mládeže i dospělých v in-line a rychloubruslení. Pořádání soutěží. (rekreační, výkonnostní a vrcholová) nový žadatel	393 000	210 000	53,44	31/26 čl.	10 000	10 000	10 000
121a	Jezdecký klub Panská licha z.s. Obránská 959/180A 614 00 Brno IČ: 48510726		jezdeckví činnost	Zabezpečení celoroční činnosti a soutěží mládeže i dospělých v drezuře, pony drezuře, parkurovém skákání, pony parkurovém skákání, všestrannosti (rekreační a výkonnostní)	1 019 000	200 000	19,63	65/35 čl.	150 000	150 000	150 000
121b	Jezdecký klub Panská licha z.s. Obránská 959/180A 614 00 Brno IČ: 48510726		jezdeckví akce	Uspořádání akce "Zlatá podkova" a "Oblastní přebor Jižní Moravy ve všestrannosti" v drezuře, cross country a parkurovém skákání všech věkových kategorií, T: 06/2017, Brno (výkonnostní a vrcholová)	822 000	300 000	36,50	130/40 účast.	35 000	35 000	35 000
121c	Jezdecký klub Panská licha z.s. Obránská 959/180A 614 00 Brno IČ: 48510726		jezdeckví akce	Uspořádání akce "Mistrovství ČR drezuře" a "Mistrovství ČR v paradrzuře" všech věkových kategorií, T: 07/2017, Brno (vrcholová)	1 035 000	250 000	24,15	100/35 účast.	50 000	50 000	50 000
122a	EPONA z.s. Bratislavská 206/21 602 00 Brno IČ: 69707332		jezdeckví činnost	Zabezpečení celoroční činnosti a soutěží mládeže i dospělých v jezdeckví v paravolži a voltiži pro handicapované sportovce, vč. pořádání soutěží (výkonnostní a vrcholová)	240 000	114 000	47,50	34/30 čl.	35 000	35 000	35 000
123a	TJ Brno, Dvorská, z.s. Vlčkova 95/2a 620 00 Brno IČ: 15547132		jezdeckví provoz a činnost	Zabezpečení provozu a údržby brněnské dostihové dráhy a jízdnárny pro celoroční činnost mládeže i dospělých v dostihovém sportu a pořádání dostihových závodů (výkonnostní)	1 060 000	400 000	37,74	168/49 čl.	150 000	150 000	150 000
123b	TJ Brno, Dvorská, z.s. Vlčkova 95/2a 620 00 Brno IČ: 15547132		jezdeckví akce	Uspořádání akce "Pohár primátora statutárního města Brna" - dostihový závod steeplechase III. kateg. přes překážky na 4100 m, za účasti nejlepších žokejů, T: 09/2017, Brno (vrcholová)	470 000	100 000	21,28	14/0 účast.	80 000	80 000	80 000

č.ž.	Žadatel	adresa	Sportovní odvětví	Projekt* (sportovní úroveň)	Celkové náklady	Požadavek v Kč	% z celk. nákladů	Celkem aktivních členů/mládež nebo účast.	Návrh dotace OŠMT 2017	Návrh dotace KTVS RMB k projednání v RMB	Návrh dotace RMB k projednání v ZMB
124a	PM BRNO z.s. Jemelkova 722/31 625 00 Brno IČ: 27050378		jezdectví činnost	Zabezpečení celoroční činnosti a soutěží v dřezurním jezdectví (rekreační, výkonnostní a vrcholová)	425 000	85 000	20,00	25/15 čl.	45 000	45 000	45 000
125a	Tělovýchovná jednota Moravan Brno z.s. Veveří 499/109 616 00 Brno IČ: 00215511		jezdectví provoz	Zabezpečení celoročního provozu jezdeckého areálu pro činnost v jezdectví a pořádání závodů v parkurovém skákání (rekreační, výkonnostní a vrcholová)	288 000	120 000	41,67	31/5 čl.	40 000	40 000	40 000
125b	Tělovýchovná jednota Moravan Brno z.s. Veveří 499/109 616 00 Brno IČ: 00215511		jezdectví akce	Uspořádání akce "Velká cena Brna 2017", extraligové závody v parkurovém skákání, T: 05/2017, Brno (vrcholová)	206 500	150 000	72,64	500/100 účast.	50 000	50 000	50 000
126a	JUDO KATA Brno z.s. Palackého třída 2659/166 612 00 Brno IČ: 26519593		judo činnost	Zabezpečení celoroční činnosti a soutěží dětí a mládeže v judu (výkonnostní)	200 000	45 000	22,50	45/40 čl.	15 000	15 000	15 000
127a	Judo SK Králov Pole Brno, z.s. Vodova 336/108 612 00 Brno IČ: 22670271		judo činnost	Zabezpečení celoroční činnosti a soutěží v mládežnických kategoriích v judu (výkonnostní a vrcholová)	1 850 000	405 000	21,89	370/264 čl.	300 000	300 000	300 000
127b	Judo SK Králov Pole Brno, z.s. Vodova 336/108 612 00 Brno IČ: 22670271		judo akce	Uspořádání významného mezinárodního turnaje "BRNO CUP OPEN" v judu za účasti předních evropských i světových závodníků. Soutěž nejvyšší světové kategorie A, T: 09/2017, Brno (vrcholová)	590 000	390 000	66,10	1000/680 účast.	130 000	130 000	130 000
128a	JUDO BUDO Brno, z.s. Burešova 618/14 602 00 Brno IČ: 65269284		judo činnost	Zabezpečení celoroční činnosti a soutěží mládeže i dospělých v judu a činnosti v sebeobraně JIU-JITSU (rekreační, výkonnostní)	400 000	80 000	20,00	65/35 čl.	65 000	65 000	65 000
129a	JUNIOR JUDO BRNO z.s. Rentčova 1338/14 621 00 Brno IČ: 22836543		judo a sebeobrana činnost	Zabezpečení celoroční činnosti a soutěží mládeže v judu a sebeobraně (výkonnostní)	120 000	40 000	33,33	65/60 čl.	20 000	20 000	20 000
130a	Korfbal klub Brno, z.s. Břenkova 186/15 613 00 Brno IČ: 44964978		korfbal činnost	Zabezpečení celoroční činnosti a soutěží mládeže i dospělých v korfbalu, vč. extraligy dospělých A. Dále projektu "Korfbal do škol", série školních, meziškolních a celorepublikových turnajů (rekreační, výkonnostní, vrcholová)	765 000	112 000	14,64	177/141 čl.	50 000	50 000	50 000
130b	Korfbal klub Brno, z.s. Břenkova 186/15 613 00 Brno IČ: 44964978		korfbal účast	Zabezpečení účasti týmu Korfbal klubu Brno na mezinárodním evropském turnaji "IKF Europa Cup 2017", T: 01/2017, Nizozemi (vrcholová)	308 000	80 000	25,97	20/2 účast.	0	0	0
131a	Kuželkářský klub Moravská Slávia Brno, z.s. Vojtova 541/12 639 00 Brno IČ: 48513903		kuželky provoz a činnost	Zabezpečení celoročního provozu kuželkářské haly a činnosti mládeže, dospělých a handicapovaných sportovců v kuželkách, vč. účasti v 1. kuželkářské lize mužů a 2. lize žen (rekreační, výkonnostní a vrcholová)	658 000	190 000	28,88	74/6 čl.	130 000	130 000	130 000

č.č.	Žadatel	adresa	Sportovní odvětví	Projekt* (sportovní úroveň)	Celkové náklady	Požadavek v Kč	% z celk. nákladů	Celkem aktivních členů/mládež nebo účast.	Návrh dotace OŠMT 2017	Návrh dotace KTVS RMB k projednání v RMB	Návrh dotace RMB k projednání v ZMB
132a	Tělocvičná jednota Sokol Brno - Husovice Dukelská 49/9 614 00 Brno IČ: 18825028		kuželky, karate, basketbal, tenis, volejbal, sokol. všestrannost, nohejbal (7 oddílů) provoz	Zabezpečení provozu 2 tělocvičen, 1 kuželny, 5 tenisových kurtů, 2 volejbal. a nohejbalových kurtů, hřiště na házenou pro celoroční činnost 7 oddílů TJ (rekreační, výkonnostní a vrcholová)	1 744 600	402 300	23,06	299/65 čl.	140 000	140 000	140 000
132b	Tělocvičná jednota Sokol Brno - Husovice Dukelská 49/9 614 00 Brno IČ: 18825028		kuželky, karate, basketbal, tenis, volejbal, sokol. všestrannost, nohejbal (7 oddílů) činnost	Zabezpečení celoroční činnosti a soutěží v kuželnách, vč. účasti mužů B ve 3. lize, v basketbalu (OP), volejbalu (MP a KP), karate (MČR), tenisu (MP) a v sokol. všestrannosti v župních přeborech (rekreační, výkonnostní a vrcholová)	804 400	168 000	20,89	322/70 čl.	50 000	50 000	50 000
133a	Tělocvičná jednota Sokol Brno IV Štolcova 551/8 618 00 Brno IČ: 00558061		kuželky, všestrannost provoz a činnost	Zabezpečení provozu Sokolovny a kuželny, dále celoroční činnosti a soutěží mládeže a dospělých ve 2 odd. TJ, vč. účasti na soutěžích zrakově postižených v kuželnách (rekreační a výkonnostní)	620 000	190 000	30,65	355/135 čl.	175 000	175 000	175 000
134a	Kuželkářský klub Brno - Židenice z.s. Pechova 4373/6A 615 00 Brno IČ: 70821119		kuželky provoz a činnost	Zabezpečení provozu kuželny a celoroční činnosti a soutěží dospělých A, B a C hrajících krajské přebory 1. a 2. třídy. Pořádání kuželkářských turnajů pro mládež i dospělé (výkonnostní)	125 000	68 000	54,40	32/0 čl.	20 000	20 000	20 000
135a	Tělocvičná jednota Sokol Brno Heršpice Bellova 367/34 623 00 Brno IČ: 70979014		krasojízda činnost	Zabezpečení celoroční činnosti a soutěží mládeže i dospělých v krasojízdě. Pořádání závodů (rekreační, výkonnostní)	180 000	80 000	44,44	14/8 čl.	50 000	50 000	50 000
136a	Tělocvičná jednota Sokol Brno - Řečkovice Vážného 2/19 621 00 Brno IČ: 49465368		krasojízda, stolní tenis, karate, volejbal, aerobik, florbal, všestrannost (9 odd.) provoz a činnost	Zabezpečení celoročního provozu Sokolovny, celoroční činnosti a soutěží 9 oddílů TJ. Pořádání soutěží. (rekreační, výkonnostní a vrcholová)	820 000	360 000	43,90	439/228 čl.	225 000	225 000	225 000
137a	TJ STADION BRNO z.s. Křídlovická 32 603 00 Brno IČ: 00531839		krasobruslení provoz a činnost	Zabezpečení provozu krasobruslařské haly, celoroční činnosti a soutěží všech věkových kategorií (vyjma vrcholového sportu v seniorské kategorii) v krasobruslení, vč. účasti na MČR a ČP, dále základního bruslení a pořádání soutěží (rekreační, výkonnostní a vrcholová)	4 745 000	1 300 000	27,40	85/74 čl.	520 000	520 000	520 000
137b	TJ STADION BRNO z.s. Křídlovická 32 603 00 Brno IČ: 00531839		krasobruslení akce	Uspořádání 2 mistrovských závodů "Memoriál Stanislava Suka", T. 02/2017, Brno a "Velká cena Brna", T. 10/2017, Brno - všech věkových kategorií z ČR (vrcholová)	261 000	146 000	55,94	270/255 účast.	30 000	30 000	30 000
138a	Skating Club Brno, z.s. Kuršova 976/1 635 00 Brno IČ: 65353668		krasobruslení činnost	Zabezpečení celoroční činnosti a soutěží seniorské a žákovské skupiny synchronizovaného bruslení, vč. pořádání soutěží (výkonnostní a vrcholová)	1 335 000	520 000	38,95	47/39 čl.	120 000	120 000	120 000

č.č.	Žadatel	adresa	Sportovní odvětví	Projekt* (sportovní úroveň)	Celkové náklady	Požadavek v Kč	% z celk. nákladů	Celkem aktivních členů/mládež nebo účast.	Návrh dotace OSMT 2017	Návrh dotace KTVS RMB k projednání v RMB	Návrh dotace RMB k projednání v ZMB
138b	Skating Club Brno, z.s. Kurfšova 976/1 635 00 Brno IČ: 65353668		krasobruslení akce	Uspořádání mezinárodních závodů skupin synchronizovaného bruslení "Santa Claus Cup 2017" všech věkových kategorií, T: 12/2017, Brno (výkonnostní)	255 000	150 000	58,82	400/250 účast.	30 000	30 000	30 000
139a	VSK Technika Brno, oddíl krasobruslení p.s. Rybkova 1016/31 602 00 Brno IČ: 03558321		krasobruslení činnost	Zabezpečení celoroční činnosti a soutěží ve všech kategoriích v krasobruslení vě. synchronizovaného bruslení (výkonnostní a vrcholová)	5 130 000	1 539 000	30,00	115/91 čl.	550 000	550 000	550 000
139b	VSK Technika Brno, oddíl krasobruslení p.s. Rybkova 1016/31 602 00 Brno IČ: 03558321		krasobruslení akce	Uspořádání 9. ročníku závodu v krasobruslení s mezinárodní účastí "Brno Dragon Trophy 2017" a "Ukaž co umíš 2017" od žákovských kategorií až po přípravky, T: 01/2017, Brno (výkonnostní)	330 400	178 400	54,00	160/20 účast.	50 000	50 000	50 000
139c	VSK Technika Brno, oddíl krasobruslení p.s. Rybkova 1016/31 602 00 Brno IČ: 03558321		krasobruslení účast	Zabezpečení účasti závodníků a závodnic VSK Technika Brno na mezinárodních závodech "Mozart Cup", T: 01/2017, Rakousko, "Cup of Berlin", T: 01/2017, Mistrovství světa juniorů T: 03/2017, Kanada (vrcholová)	1 500 000	450 000	30,00	47/.. účast.	50 000	50 000	50 000
140a	HB Kraso Brno, z.s. Svahová 661/10 623 00 Brno IČ: 03641848		krasobruslení činnost	Zabezpečení celoroční činnosti a soutěží mládeže v kategoriích juniorky, žačky ml. a nejm. žákyně v krasobruslení, vě. účasti na MCR (výkonnostní)	652 000	40 000	6,13	13/13 čl.	10 000	10 000	10 000
141a	Brno Ravens Lacrosse Club, z.s. Nárožní 1284/25 616 00 Brno IČ: 04300921		lacros činnost	Zabezpečení celoroční činnosti a soutěží mládeže i dospělých v lacrossu (výkonnostní)	242 000	140 000	57,85	35/5 čl.	10 000	10 000	10 000
142a	KOMETA GROUP, spolek Křídlovická 911/34 603 00 Brno IČ: 44990014		lední hokej provoz a činnost	Zabezpečení provozu DRFG Arény, celoroční činnosti a soutěží mládežnických družstev od přípravky až po juniory v ledním hokeji, vě. účasti juniortů, st. a ml. dorostu v extralize (výkonnostní a vrcholová)	26 000 000	2 000 000	7,69	540/410 čl.	1 650 000	1 650 000	1 650 000
143a	HC Kometa Úvoz, z.s. Úvoz 423/55 602 00 Brno IČ: 26664208		lední hokej činnost	Zabezpečení celoroční činnosti a soutěží mládežnických družstev od přípravky až po juniory v ledním hokeji, vě. účasti ml. dorostu v extralize (výkonnostní)	8 500 000	1 500 000	17,65	274/240 čl.	1 200 000	1 200 000	1 200 000
143b	HC Kometa Úvoz, z.s. Úvoz 423/55 602 00 Brno IČ: 26664208		lední hokej akce	Uspořádání 10. ročníku mezinárodního turnaje mládeže "HOCKEY CUP 2017" v ledním hokeji za účasti 24 mužstev z 5 zemí Evropy, T: 08/2017, Brno (výkonnostní)	280 000	80 000	28,57	330/300 účast.	70 000	70 000	70 000
144a	HLC BULLDOGS, z.s. Bzenecká 4156/17 628 00 Brno IČ: 26583968		lední hokej činnost	Zabezpečení celoroční činnosti a soutěží družstev mužů a žen, vě. účasti žen v 1. lize a mužů OP v ledním hokeji (výkonnostní)	450 000	400 000	88,89	95/32 čl.	165 000	165 000	165 000

č.č.	Žadatel	adresa	Sportovní odvětví	Projekt* (sportovní úroveň)	Celkové náklady	Požadavek v Kč	% z celk. nákladů	Celkem aktivních členů/mládež nebo účast.	Návrh dotace OŠMT 2017	Návrh dotace KTVS RMB k projednání v RMB	Návrh dotace RMB k projednání v ZMB
145a	VSK TECHNIKA HOKEJ BRNO, pobočný spolek Rybškova 1016/31 602 00 Brno IČ: 03594416		lední hokej činnost	Zabezpečení celoroční činnosti a soutěží družstev mládeže, vč. účasti ml. dorostu v extralize, ml. a st. žáků v lize žáků ČR v ledním hokeji (výkonnostní)	5 943 500	633 500	10,66	282/257 čl.	300 000	300 000	300 000
145b	VSK TECHNIKA HOKEJ BRNO, pobočný spolek Rybškova 1016/31 602 00 Brno IČ: 03594416		lední hokej akce	Uspořádání 8. ročníku hokejového turnaje starších žáků "Technika Cup" za účasti 6 mužstev i ze zahraničí, T. 04/2017, Brno (výkonnostní)	113 000	50 000	44,25	132/132 účast.	20 000	20 000	20 000
146a	Unie sportovních klubů města Brna, z.s. Křídlovická 911/34 603 00 Brno IČ: 22751653		lední hokej, fotbal, basketbal, volejbal, házená, plavání, baseball, zápas, rugby (cca 14 sportů) akce	Uspořádání akce "Den náborů", T. 09/2017, Brno (rekreační)	455 000	200 000	43,96	4000/4000 účast.	100 000	100 000	100 000
146b	Unie sportovních klubů města Brna, z.s. Křídlovická 911/34 603 00 Brno IČ: 22751653		lední hokej, fotbal, basketbal, volejbal, házená, plavání, baseball, zápas, rugby, SG, MG (cca 14 sportů) akce	Uspořádání akce "Den sportovců", T. 06/2017, Brno (výkonnostní a vrcholová)	300 000	200 000	66,67	2000/2000 účast.	100 000	100 000	100 000
146c	Unie sportovních klubů města Brna, z.s. Křídlovická 911/34 603 00 Brno IČ: 22751653		lední hokej, fotbal, basketbal, volejbal, házená, baseball, plavání, futsal, zápas, aj. (cca 10 sportů) akce	Uspořádání akce "Den dětí - Unijní sportovní dny", T. 06/2017, Brno (rekreační)	150 000	100 000	66,67	1000/1000 účast.	40 000	40 000	40 000
147a	Yacht club Bystre Brno z.s. Foltýnova 1024/10 635 00 Brno IČ: 69653577		lodní sporty - jachting činnost	Zabezpečení celoroční činnosti a soutěží dospělých v jachtingu, vč. účasti na republikových a mezinárodních soutěžích (výkonnostní a vrcholová)	110 000	80 000	72,73	16/0 čl.	15 000	15 000	15 000
148a	Kanoje Klub Spoj Brno z.s. Veslařská 824/175 637 00 Brno IČ: 44994656		lodní sporty - kanoistika provoz a činnost	Zabezpečení provozu loděnice KK Spoj Brno na ul. Veslařské, činnosti a soutěží mládeže i dospělých v kanoistice (výkonnostní a vrcholová)	564 000	111 000	19,68	51/18 čl.	90 000	90 000	90 000
149a	TJ LODNÍ SPOR TY BRNO Rakovecká 1236/30 635 00 Brno IČ: 44990171		lodní sporty- jachting, kanoistika, veslování provoz a činnost	Zabezpečení provozu areálu loděnice na Brněnské přehradě, areálu loděnice v Jundrově, dále celoroční činnosti a soutěží mládeže i dospělých v jachtingu, kanoistice a veslování, vč. účasti na republikových i mezinárodních soutěžích (rekreační, výkonnostní a vrcholová)	3 340 000	600 000	17,96	392/179 čl.	230 000	230 000	230 000
149b	TJ LODNÍ SPOR TY BRNO Rakovecká 1236/30 635 00 Brno IČ: 44990171		lodní sporty jachting akce	Uspořádání akce "MČR RS Vareo", T. 07/2017, Brno, "MČR RS Tera", 10/2017, Brno - "Česká jachtařská liga 2017", T. 08/2016, Brno (výkonnostní a vrcholová)	315 000	129 000	40,95	120/50 účast.	40 000	40 000	40 000

č.ž.	Žadatel	adresa	Sportovní odvětví	Projekt* (sportovní úroveň)	Celkové náklady	Požadavek v Kč	% z celk. nákladů	Celkem aktivních členů/mládež nebo účast.	Návrh dotace OSMT 2017	Návrh dotace KTYS RMB k projednání v RMB	Návrh dotace RMB k projednání v ZMB
149c	TJ LODNÍ SPOR TY BRNO Rakovecká 1236/30 635 00 Brno IČ: 44990171		lodní sporty - veslování akce	Uspořádání 46. ročníku "Mezinárodní veslařské regaty mládeže" ve veslování za účasti závodníků partnerských měst, T: 05/2017, Brno (výkonnostní a vrcholová)	422 000	195 000	46,21	700/700 účast.	100 000	100 000	100 000
150a	Český veslařský klub Brno z.s. Veslařská 507/179 637 00 Brno IČ: 18827101		lodní sporty - veslování provoz a činnost	Zabezpečení provozu veslařského střediska na Brněnské přehradě a loděnice na ul. Veslařské. Dále celoroční činnosti a soutěží od žákovských až po juniorské kategorie ve veslování, vč. účasti na republikových i mezinárodních soutěžích. Pořádání soutěží. (výkonnostní a vrcholová)	1 800 000	500 000	27,78	82/42 čl.	80 000	80 000	80 000
151a	Jachtklub Brno z.s. Přístavní 568/14 635 00, Brno IČ: 18828078		lodní sporty jachting provoz a činnost	Zabezpečení celoročního provozu loděnic na Brněnské přehradě a celoroční činnosti a soutěží mládeže i dospělých v jachtingu (rekreační, výkonnostní a vrcholová)	885 000	410 000	46,33	120/31 čl.	90 000	90 000	90 000
152a	Tělovýchovná jednota Rapid Brno, z.s. Dunajská 182/15 625 00 Brno IČ: 44960221		lodní sporty jachting provoz a činnost	Zabezpečení provozu loděnice TJ Rapid Brno a celoroční činnosti a soutěží závodníků v lodní třídě Windsurfing. Pořádání akcí. (rekreační a výkonnostní, vrcholová)	236 000	91 000	38,56	54/8 čl.	40 000	40 000	40 000
153a	Klub turistů a lyžařů Brno, z. s. Svratecká 449/449 624 00 Brno IČ: 00546585		lodní sporty vodáctví, turistika, lyžování provoz a činnost	Zabezpečení provozu areálu loděnice a střediska KaČaTa v Brně - Komině a činnosti vodáckého oddílu, doplňkových sportů ve voleybalu, beachvoleybalu, nohejbalu, turistice a lyžování. Pořádání soutěží. (rekreační)	695 000	300 000	43,17	553/171 čl.	65 000	65 000	65 000
154a	Orel jednota Brno - Komin Hlavní 153/96 624 00 Brno IČ: 64331491		lodní sporty - vodácké sporty, voleybal, turistika provoz a činnost	Zabezpečení provozu sportovního areálu vč. loděnice v Brně-Komině a celoroční činnosti vodáckých sportů, voleybalu a turistiky, vč. pořádání sportovních akcí (rekreační a výkonnostní)	150 000	50 000	33,33	89/20 čl.	30 000	30 000	30 000
155a	Jachtsport Brno, z.s. Rakovecká 1253/17 635 00 Brno IČ: 22849459		lodní sporty jachting činnost	Zabezpečení celoroční činnosti a soutěží dvou brněnských reprezentantů v jachtingu (vrcholová)	1 095 000	445 000	40,64	2/0 čl.	30 000	30 000	30 000
155b	Jachtsport Brno, z.s. Rakovecká 1253/17 635 00 Brno IČ: 22849459		lodní sporty jachting účast	Zabezpečení účasti dvou reprezentantů města Brna a ČR na ME, 10/2017, Nizozemsko a MS, 10/2017, Španělsko mužů a žen v olympijské lodní třídě laser radial v jachtingu (vrcholová)	220 000	105 000	47,73	2/0 účast.	20 000	20 000	20 000
156a	Dragonclub Brno, z.s. Stamtcova 288/3 623 00 Brno IČ: 22734970		lodní sporty dračí lodě činnost	Zabezpečení celoroční činnosti a soutěží v juniorské a seniorské kategorii dračích lodí - dragonboating (výkonnostní)	135 000	40 000	29,63	29/0 čl.	15 000	15 000	15 000
157a	Delfin Brno z.s. Studentská 797/3 625 00 Brno IČ: 04250044		lodní sporty rychlostní motorové čluny činnost	Zabezpečení celoroční činnosti a soutěží, vč. ME a MS v rychlostních motorových člunech v r. 2017 (vrcholová)	425 000	65 000	15,29	12/1 účast.	0	0	0
158a	Klub biatlonu STRELKA p.s. Kneslova 28 618 00 Brno IČ: 62161687		lyžování - biatlon činnost	Zabezpečení celoroční činnosti a soutěží mládeže i dospělých v zimním i letním biatlonu a běžeckém lyžování (rekreační, výkonnostní a vrcholová)	1 720 000	296 000	17,21	44/25 čl.	60 000	60 000	60 000

č.č.	žadatel	adresa	sportovní odvětví	projekt* (sportovní úroveň)	celkové náklady	požadavek v Kč	% z celk. nákladů	celkem aktivních členů/mládež nebo účast.	návrh dotace OSMT 2017	návrh dotace KTVS RMB k projednání v RMB	návrh dotace RMB k projednání v ZMB
159a	Ski klub Victoria Brno z.s. Skřivanova 344/14 602 00 Brno IČ: 00209619		lyžování - alpské činnost	Zabezpečení celoroční činnosti a soutěží mládeže v alpském lyžování (výkonnostní)	1 640 000	70 000	4,27	88/70 čl.	40 000	40 000	40 000
160a	Sportovní klub SKOL Brno, z. s. Nálepková 13/133 637 00 Brno IČ: 65351550		lyžování - běžecké činnost	Zabezpečení celoroční činnosti a soutěží mládeže i dospělých v běžeckém lyžování. Pořádání akcí. (rekreační a výkonnostní)	433 000	63 000	14,55	100/72 čl.	50 000	50 000	50 000
161a	Sportovní klub Meteor Brno, z.s. Alešova 6/5a 613 00 Brno IČ: 22683127		lyžování - travní a sjezdové, petanque, volejbal, všestrannost (6 odd.) činnost	Zabezpečení celoroční činnosti a soutěží mládeže a dospělých v travním a sjezdovém lyžování, volejbalu, petanque a všestrannosti aj. (výkonnostní a vrcholová)	196 500	120 000	61,07	182/3 čl.	40 000	40 000	40 000
162a	Sportovní klub Brno - Kohoutovice, z.s. Antonína Procházký 6/4C 623 00 Brno IČ: 67007121		lyžování - alpské činnost	Zabezpečení celoroční přípravy a soutěží mládeže ve sjezdovém lyžování a doplňkových sportech (výkonnostní a vrcholová)	980 000	87 000	8,88	8/5 čl.	25 000	25 000	25 000
163a	FreeSki Academy Brno z.s. Jirovcova 545/13 623 00 Brno IČ: 22713344		lyžování - alpské, travní, akrobatické a základní činnost	Zabezpečení celoroční činnosti a soutěží dětí, mládeže a dospělých v základním, alpském, akrobatickém a travním lyžování. Pořádání závodů. (rekreační, výkonnostní, vrcholová)	1 200 000	125 000	10,42	67/46 čl.	50 000	50 000	50 000
164a	SKI KLUB JUNIOR BRNO z.s. Palackého třída 2203/186 612 00 Brno IČ: 64331270		lyžování - alpské činnost	Zabezpečení celoroční činnosti a soutěží mládeže a dospělých v alpském lyžování (výkonnostní)	1 153 000	300 000	26,02	33/26 čl.	20 000	20 000	20 000
165a	SKI SKOL BRNO z.s. Údolní 556/73 602 00 Brno IČ: 01862740		lyžování - alpské činnost	Zabezpečení celoroční činnosti a soutěží dětí a mládeže v alpském lyžování (výkonnostní a vrcholová)	485 000	207 000	42,68	63/52 čl.	25 000	25 000	25 000
165b	SKI SKOL BRNO z.s. Údolní 556/73 602 00 Brno IČ: 01862740		lyžování - alpské činnost	Zabezpečení účasti na závodech KIDSTROPHY 2017 - mezinárodní závod pro děti do 14 let v závodech ve všestrannosti a obřím slalomu, T: 03-04/2017, Rakousko (výkonnostní)	103 500	51 750	50,00	24/24 účast.	0	0	0
166a	Brněnský svaz malé kopané, z. s. Hlinky 487/35 603 00 Brno IČ: 26642441		malá kopaná činnost	Zabezpečení celoročních tréninků a organizace soutěží v malé kopané na území města Brna, vč. "Univerzitní ligy" a "Celostátní ligy malého fotbalu" (výběr města Brna). Soutěže jsou určeny pro kategorie mládeže (dívky a chlapeč) dospělých (kategorie žen a mužů), vč. romské komunity, dětí z dětských domovů a ZŠ (výkonnostní)	2 625 000	800 000	30,48	2934/703 čl.	250 000	250 000	250 000
166b	Brněnský svaz malé kopané, z. s. Hlinky 487/35 603 00 Brno IČ: 26642441		malá kopaná akce	Uspořádání 7. ročníku "Turnaje v malé kopané národnostních menšin" v kategoriích mládeže (dívky a chlapeč), dospělých (ženy a muži), vč. romské komunity, dětí z dětských domovů a ZŠ města Brna, T: 10/2017, Brno (rekreační a výkonnostní)	340 000	100 000	29,41	450/120 účast.	30 000	30 000	30 000

28/6/17

č.č.	Žadatel	adresa	Sportovní odvětví	Projekt* (sportovní úroveň)	Celkové náklady	Požadavek v Kč	% z celk. nákladů	Celkem aktivních členů/mládež nebo účast.	Návrh dotace OŠMT 2017	Návrh dotace KTVS RMB k projednání v RMB	Návrh dotace	
											RMB k projednání v ZMB	RMB
167a	OREL jednota Brno-Stary Lískovec Malostranská 473/48 625 00 Brno IČ: 65352688	malá kopaná, florbal, volejbal, bowling, všestrannost činnost	moderní gymnastika činnost	Zabezpečení celoroční činnosti mládeže i dospělých v malé kopané, florbalu, volejbalu, bowlingu a všestrannosti, vč. účasti a pořádání sport. akcí a soutěží (rekreační)	188 000	94 000	50,00	86/29 čl.	40 000	40 000	40 000	
168a	MINIGOLF CLUB 90 BRNO Branka 470/22a 624 00 Brno IČ: 62158589	minigolf činnost	moderní gymnastika činnost	Zabezpečení celoroční činnosti a soutěží mládeže i dospělých v minigolfu, vč. účasti v nejvyšší republikové soutěži (výkonnostní a vrcholová)	122 000	53 500	43,85	20/1 čl.	20 000	20 000	20 000	
169a	ASPV Brno, z.s. Merhautova 450/46 613 00 Brno IČ: 26575396	moderní gymnastika činnost	moderní gymnastika činnost	Zabezpečení celoroční činnosti a soutěží závodnic všech věkových kategorií v moderní gymnastice. Pořádání soutěží. (výkonnostní a vrcholová)	449 000	162 000	36,08	89/69 čl.	70 000	70 000	70 000	
170a	SPORT CENTRUM při ZŠ Horníkova 1, Brno, z.s. Horníkova 2170/1 628 00 Brno IČ: 62159071	moderní gymnastika činnost	moderní gymnastika činnost	Zabezpečení celoroční činnosti a soutěží všech věkových kategorií v moderní gymnastice. Pořádání soutěží. (rekreační a výkonnostní)	280 000	45 000	16,07	64/60 čl.	25 000	25 000	25 000	
171a	SK TART MORAVSKÁ SLAVIA BRNO, z.s. Vojtova 785/14 639 00 Brno IČ: 48512117	moderní gymnastika provoz a činnost	moderní gymnastika činnost	Zabezpečení celoročního provozu sportovní haly ul. Vojtova 14, činnosti a soutěží závodnic v moderní gymnastice všech věkových kategorií (vyjma vrcholového sportu v seniorské kategorii) (výkonnostní a vrcholová)	2 154 000	1 160 000	53,85	62/57 čl.	460 000	460 000	460 000	
172a	SKP MG BRNO, z. s. Srbská 116/4 612 00 Brno IČ: 26563550	moderní gymnastika činnost	moderní gymnastika činnost	Zabezpečení celoroční činnosti a soutěží závodnic v moderní gymnastice všech věkových kategorií (vyjma vrcholového sportu v seniorské kategorii) (rekreační, výkonnostní, vrcholová)	1 161 300	511 300	44,03	64/56 čl.	200 000	200 000	200 000	
172b	SKP MG BRNO, z.s. Srbská 116/4 612 00 Brno IČ: 26563550	moderní gymnastika akce	moderní gymnastika akce	Uspořádání mezinárodního pohárového závodu "SPRING CUP 2017" všech věkových kategorií v moderní gymnastice, T: 04/2017, Brno (vrcholová)	173 000	125 000	72,25	150/150 účast.	40 000	40 000	40 000	
173a	Sportovní klub moderní gymnastiky MANTILA Brno, z.s. Jírovцова 549/2 623 00 Brno IČ: 27031101	moderní gymnastika činnost	moderní gymnastika činnost	Zabezpečení celoroční činnosti a soutěží závodnic v moderní a estetické gymnastice, vč. pořádání soutěží (výkonnostní a vrcholová)	762 450	418 000	54,82	88/71 čl.	130 000	130 000	130 000	
173b	Sportovní klub moderní gymnastiky MANTILA Brno, z.s. Jírovцова 549/2 623 00 Brno IČ: 27031101	moderní gymnastika akce	moderní gymnastika akce	Uspořádání "MISTROVSTVÍ ČESKÉ REPUBLIKY JUNIOREK A ŽEN, OBLASTNÍ PŘEBOR DĚTI PRO ROK 2017" v moderní gymnastice, T: 03/2017, Brno (výkonnostní a vrcholová)	215 000	125 000	58,14	420/260 účast.	30 000	30 000	30 000	
173c	Sportovní klub moderní gymnastiky MANTILA Brno, z.s. Jírovцова 549/2 623 00 Brno IČ: 27031101	moderní gymnastika účast	moderní gymnastika účast	Zabezpečení účasti seniorského družstva na Mistrovství Evropy v estetické skupinové gymnastice 2017, Mistrovství světa a Světovém poháru ESG děti a seniorky, 03/2017, Finsko, 05/2017, Bulharsko, 10/2017, Itálie (vrcholová)	455 000	350 000	76,92	30/27 účast.	20 000	20 000	20 000	

č.č.	Žadatel	adresa	Sportovní odvětví	Projekt* (Sportovní úroveň)	Celkové náklady	Požadavek v Kč	% z celk. nákladů	Celkem aktivních členů/mládež nebo účast.	Návrh dotace OSMT 2017	Návrh dotace KTVS RMB k projednání v RMB	Návrh dotace RMB k projednání v ZMB
174a	Tělocvičná jednota Sokol Brno - Židenice Gajdošova 1300/18 615 00 Brno IČ: 00530697		moderní gymnastika, šerm, stolní tenis, odd. všestrannosti provoz a činnost	Zabezpečení celoročního provozu Sokolovny, činnosti v MG, šermu, stolním tenisu, a odd. všestrannosti, vč. účasti na soutěžích ve stolním tenisu a MG. Pořádání soutěží. (rekreační a výkonnostní)	1 511 000	491 000	32,50	625/370 čl.	100 000	100 000	100 000
175a	ÚAMK - AMK Revena Brno Šámalova 89 615 00 Brno IČ: 64330231		motosporthy činnost	Zabezpečení celoroční činnosti a účasti reprezentace města Brna a ČR v mezinárodních silničních motocyklových závodech (vrcholová)	255 000	85 000	33,33	9/0 účast.	60 000	60 000	60 000
176a	2 W SPORT KLUB BRNO v AČR Cejl 34/91 602 00 Brno IČ: 75040786		motosporthy činnost	Zabezpečení celoroční činnosti závodníků v Supermoto a účasti na soutěžích, vč. MMČR (rekreační a výkonnostní)	285 000	203 000	71,23	5/1 čl.	20 000	20 000	20 000
177a	Sportovní areál AMK Zbrojovky Brno v AČR Vranov 250 664 32 Vranov IČ: 48480126		motosporthy provoz a činnost	Zabezpečení celoročního provozu, činnosti a soutěží v motokrosu ve sportovním areálu AMK Zbrojovky Brno v AČR ve Vranově u Brna (výkonnostní a vrcholová) nový žadatel	1 284 000	500 000	38,94	30/11 čl.	0	0	0
177b	Sportovní areál AMK Zbrojovky Brno v AČR Vranov 250 664 32 Vranov IČ: 48480126		motosporthy akce	Uspořádání mezinárodního Mistrovství ČR v motokrosu 2017, T. 09/2017, Vranov u Brna (výkonnostní a vrcholová)	176 000	80 000	45,45	160/80 účast.	0	0	0
178a	Klub národní házené Moravská Slavia Brno, z.s. Votříškova 555/19 623 00 Brno IČ: 49465007		národní házená činnost	Zabezpečení celoroční činnosti a soutěží mládeže a dospělých v národní házené, vč. účasti mužů A ve II. lize, družstva žen a ml. a st. žáků v OP (výkonnostní)	297 200	65 000	21,87	65/35 čl.	30 000	30 000	30 000
179a	TJ Tábor Brno z.s. Foustkova 542/3 616 00 Brno IČ: 15528324		národní házená provoz a činnost	Zabezpečení celoročního provozu sportovního areálu a hřiště pro národní házenou, činnosti a soutěží družstev mládeže, mužů a žen v národní házené, vč. účasti na MČR a ČP a žen A v I. lize (výkonnostní a vrcholová)	1 043 000	650 000	62,32	175/71 čl.	170 000	170 000	170 000
180a	Oddíl národní házené I. NH BRNO, z.s. Novoměstská 21a 621 00 Brno IČ: 26627809		národní házená provoz a činnost	Zabezpečení celoročního provozu sportovního areálu, činnosti a soutěží družstev mládeže a mužů v národní házené, vč. účasti mužů v I. celostátní lize. Pořádání soutěží. (výkonnostní a vrcholová)	719 000	190 000	26,43	89/64 čl.	150 000	150 000	150 000
181a	TJ Útěchov z.s. Adamovská 15/6 644 00 Brno IČ: 15548244		nohejbal, volejbal, rekreační sporty činnost	Zabezpečení celoroční činnosti nohejbalu, volejbalu a rekreačních sportů TJ a soutěží ve volejbalu a nohejbalu, vč. účasti družstva žen v I. lize v nohejbalu. Pořádání soutěží. (rekreační, výkonnostní a vrcholová)	183 000	85 000	46,45	44/1 čl.	25 000	25 000	25 000
182a	Paragliding klub Brno, z.s. Vodatská 232/2 619 00 Brno IČ: 64329917		letectví činnost	Zabezpečení celoroční činnosti paraglidingového létání, vč. účasti na soutěžích - MČR, MS, ME, ČPP apod. Pořádání soutěží. (výkonnostní, vrcholová)	305 000	135 000	44,26	69/0 čl.	10 000	10 000	10 000

č.č.	Žadatel	adresa	Sportovní oddělení	Projekt* (sportovní úroveň)	Celkové náklady	Požadavek v Kč	% z celk. nákladů	Celkem aktivních členů/mládež nebo účast.	Návrh dotace OŠMT 2017	Návrh dotace KTYS RMB k projednání v RMB	Návrh dotace RMB k projednání v ZMB
183a	SK KONTAKT BRNO z. s. Srbská 2741/53 612 00 Brno IČ: 70883645		plavání činnost	Zabezpečení celoroční činnosti brněnských handicapovaných plavců (vyjma vrcholového sportu v seniorské kategorii) (výkonnostní a vrcholová)	747 408	205 100	27,44	96/40 čl.	34 000	34 000	34 000
183b	SK KONTAKT BRNO, z. s. Srbská 2741/53 612 00 Brno IČ: 70883645		plavání akce	Uspořádání XXII. "Mistrovství České republiky v plavání tělesně postižených", T. 06/2017, Brno (výkonnostní)	366 000	75 000	20,49	120/85 účast.	30 000	30 000	30 000
183c	SK KONTAKT BRNO, z. s. Srbská 2741/53 612 00 Brno IČ: 70883645		plavání úcast	Zabezpečení účasti plavců SK Kontakt Brno na "XXII. Mistrovství České republiky v plavání tělesně postižených", T. 05/2017, Brno, dále na akci "Pohár Sokolov 2017", T. 04/2017, Sokolov a soutěži "Strahov Cup 2017", T. 11/2017, Praha (výkonnostní)	175 400	55 000	31,36	91/34 účast.	0	0	0
184a	Fakultní klub Brno, z.s. Tábor 885/15 616 00 Brno IČ: 27057666		plavání činnost	Zabezpečení celoroční činnosti a soutěží mládeže i dospělých v plavání, vč. účasti na republikových i mezinárodních soutěžích (výkonnostní a vrcholová)	779 100	328 925	42,22	94/93 čl.	70 000	70 000	70 000
185a	Plavecký veteránský klub Brno, z.s. Velkopavlovická 4068/17 628 00 Brno IČ: 44991096		plavání činnost	Zabezpečení celoroční činnosti a soutěží plavců - Masters na významných republikových i mezinárodních soutěžích v plavání, vč. MS. Pořádání soutěží. (výkonnostní a vrcholová)	218 000	162 000	74,31	51/0 čl.	80 000	80 000	80 000
186a	Klub plavecké školy Krokodyl Brno, z.s. Hradilova 107/11 615 00 Brno IČ: 64329542		plavání a terénní triathlon činnost	Zabezpečení celoroční činnosti a soutěží dětí, mládeže a dospělých v plavání, dálkovém plavání a triatlonu (rekreační, výkonnostní a vrcholová)	4 010 330	1 480 330	36,91	514/462 čl.	200 000	200 000	200 000
186b	Klub plavecké školy Krokodyl Brno, z.s. Hradilova 107/11 615 00 Brno IČ: 64329542		plavání akce	Uspořádání tradičních mezinárodních plaveckých závodů žactva "CENA BRNĚNSKEHO DRAKA" - T. 04/2017, Brno a "Zimní Brno Cup" - plavecké závody pro děti a mládež od 6 do 15 let z ČR a Slovenska, T. 12/2017, Brno a "Krokodyl Šplouch", náborové závody pro nejmladší děti, T. 04/2017, Brno (rekreační, výkonnostní a vrcholová)	245 000	130 000	53,06	660/660 účast.	40 000	40 000	40 000
187a	Sportovní Klub policie KOMETA BRNO z.s. Bauerova 321/5 603 00 Brno IČ: 41604164		plavecké sporty, vodní pólo, badminton, florbal, kulečkový volejbal, tenis, box (15 sportů) provoz a činnost	Zabezpečení celoročního provozu víceúčelového sportovního zařízení SKP KOMETA BRNO, činnosti a soutěží v plaveckých sportech, vodním pólu (mládež), badmintonu, florbalu, kulečkách, volejbalu, tenisu a boxu (mládež) atd. Účast na republikových a mezinárodních závodech a pořádání soutěží. (rekreační, výkonnostní a vrcholová)	13 352 700	1 630 000	12,21	4002/1803 čl.	490 000	490 000	490 000
188a	TJ TESLA BRNO z.s. Halasovo nám. 826/7 638 00 Brno IČ: 00214086		plavání synchronizace, basketbal, horolezectví, kanoistika, MG, karate, OB, cyklistika (9 odd.)	Zabezpečení celoroční činnosti a soutěží mládeže i dospělých v 9 oddílech TJ Tesla. Pořádání soutěží. (rekreační, výkonnostní a vrcholová)	3 513 300	1 546 500	44,02	812/368 čl.	450 000	450 000	450 000

č.č.	Žadatel	adresa	Sportovní odvětví	Projekt* (sportovní úroveň)	Celkové náklady	Požadavek v Kč	% z celk. nákladů	Celkem aktivních členů/mládež nebo účast.	Návrh dotace OŠMT 2017	Návrh dotace KTVS RMB k projednání v RMB	Návrh dotace RMB k projednání v ZMB
188b	TJ TESLA BRNO z.s. Halasovo nám. 826/7 638 00 Brno IČ: 00214086		cyklistika akce	Uspořádání "Českého poháru MTBO" v závodech horských kol pro špičkové závodníky, T: 09/2017, Žďár nad Sázavou, kemp Pilák (výkonnostní a vrcholová)	230 000	150 000	65,22	400/100 účast.	0	0	0
188c	TJ TESLA BRNO z.s. Halasovo nám. 826/7 638 00 Brno IČ: 00214086		plavání synchr. plavání akce	Uspořádání soutěže "MEMORIAL MÍLY HERSÁLKOVÉ 2017" pro kategorie ml. žákyňe A,B, ml. žákyňe, st. žákyňe a juniočky v synchronizovaném plavání, T: 01/2017, Brno (výkonnostní a vrcholová)	107 220	18 000	16,79	360/360 účast.	0	0	0
189a	Česká unie neslyšících Dlouhá 729/37 110 00 Praha IČ: 00675547		plavání, bowling činnost	Zabezpečení celoročních sportovních aktivit brněnských neslyšících sportovců v plavání a bowlingu pod názvem "Aktivně sportem přes bariery neslyšících". Pořádání sportovních akcí. (rekreační)	27 000	18 000	66,67	19/0 čl.	15 000	15 000	15 000
190a	FAKULTNÍ KLUB SPORTOVNÍHO PLAVÁNÍ BRNO, z.s. Heleny Malifové 161/8 638 00 Brno IČ: 26985527		plavání činnost	Zabezpečení celoroční činnosti, základního, kondičního a sportovního plavání mládeže a seniorů (rekreační a výkonnostní)	188 000	54 000	28,72	57/23 čl.	11 000	11 000	11 000
191a	PŠR z.s. Loučná 672/18 644 00 Brno IČ: 00531987		plavání činnost	Zabezpečení celoroční činnosti a soutěží mládeže v plavání. (rekreační a výkonnostní)	1 390 000	200 000	14,39	322/310 čl.	40 000	40 000	40 000
192a	FIDES Brno, z.s. Dorných 129/57 617 00 Brno IČ: 70436215		plavání činnost	Zabezpečení celoroční činnosti a soutěží plavců v dálkovém a zimním plavání a plavání sekce masters, vč. účasti na významných mezinárodních akcích (výkonnostní a vrcholová)	825 000	200 000	24,24	95/3 čl.	30 000	30 000	30 000
193a	Klub plaveckých sportů policie Komete Brno z. s. Sportovní 486/4 602 00 Brno IČ: 44992432		plavání, synchronizované plavání, vodní pólo činnost	Zabezpečení celoroční činnosti a soutěží mládeže v plavání, synchronizovaném plavání a ve vodním pólu mužů a dorostu, vč. účasti v l. lize (výkonnostní a vrcholová)	3 364 406	1 085 000	32,25	378/206 čl.	70 000	70 000	70 000
193b	Klub plaveckých sportů policie Komete Brno, z. s. Sportovní 486/4 602 00 Brno IČ: 44992432		plavání akce	Uspořádání mezinárod. závodů v plavání "Brněnský tučňáček 2017", T: 01/2017, Brno, "O pohár zakladatelů brněnského plavání", 02/2017, Brno, "Májové Brno 2017" pro mládež, T: 05/2017, Brno, "Velká cena města Brna 2017" - mezinárod. závody nejlepších plavců z celého světa v senior. kategorii, T: 11/2017, Brno (výkonnostní a vrcholová)	675 500	417 500	61,81	91200/960 účast.	150 000	150 000	150 000
194a	RUGBY SPIRIT BRNO z. s. Jakuba Obrovského 2/2 635 00 Brno IČ: 22667873		ragby činnost	Zabezpečení celoroční činnosti a soutěží mládeže i dospělých v ragby, vč. účasti, družstva A v 1. lize a mládež. družstev na MČR. Pořádání turnajů (rekreační a výkonnostní)	980 000	450 000	45,92	146/120 čl.	90 000	90 000	90 000
194b	RUGBY SPIRIT BRNO z. s. Jakuba Obrovského 2/2 635 00 Brno IČ: 22667873		ragby akce	Uspořádání mezinárodního turnaje "Brno mini rugby 2017" v kategoriích U10 a U12, T: 05/2017, Brno (výkonnostní)	200 000	100 000	50,00	200/200 účast.	20 000	20 000	20 000

č.ž.	Žadatel	adresa	Sportovní odvětví	Projekt* (sportovní úroveň)	Celkové náklady	Požadavek v Kč	% z celk. nákladů	Celkem aktivních členů/mládež nebo účast.	Návrh dotace OŠMT 2017	Návrh dotace KTYS RMB k projednání v RMB	Návrh dotace RMB k projednání v ZMB
195a	Rugby Club Dragon Brno, z.s. Cacovice 973/9 614 00 Brno IČ: 18824765		ragby provoz a činnost	Zabezpečení celoročního provozu ragbyového areálu, celoroční činnosti mládeže a mužů a žen v ragby, vč. účasti žen v 1. lize a mužů v extralize (výkonnostní a vrcholová)	2 020 000	1 280 000	63,37	173/90 čl.	520 000	520 000	520 000
195b	Rugby Club Dragon Brno, z.s. Cacovice 973/9 614 00 Brno IČ: 18824765		ragby akce	Uspořádání tradičního mezinárodního turnaje mládeže "DRAGON CUP 2017 - U12 a U14 v ragby", T: 04/2017, Brno (výkonnostní)	146 000	90 000	61,64	200/200 účast.	35 000	35 000	35 000
196a	Sportovní klub SEVER BRNO, z.s. Břežlova 164/22 613 00 Brno IČ: 48513962		softbal, lední hokej, triatlon a rekreační sporty provoz a činnost	Zabezpečení údržby softbalového hřiště, celoroční činnosti a soutěží mládeže i dospělých v softbalu, ledním hokeji, a triatlonu a projektu "Softbal pro sociálně znevýhodněné", vč. účasti mužů v Interpoháru (rekreační a výkonnostní a vrcholová)	478 000	190 000	39,75	206/126 čl.	40 000	40 000	40 000
197a	Sportovní klub soft Královo Pole, z.s. Cacovická 1589/66 614 00 Brno IČ: 65349105		softbal činnost	Zabezpečení celoroční činnosti a soutěží kadetek a žen v softbalu, vč. účasti v 2. lize žen, extralize juniorek a soutěží Interpohár (výkonnostní)	179 500	144 500	80,50	39/12 čl.	80 000	80 000	80 000
198a	Klub sportovní gymnastiky Moravská Slavia Brno, z.s. Videňská 470/9 639 00 Brno IČ: 48513474		sportovní gymnastika a TeamGym činnost	Zabezpečení celoroční činnosti a soutěží závodníků a závodnic ve SG a TeamGym, vč. účasti v MP a MČR. Pořádání soutěží. (výkonnostní a vrcholová)	1 220 000	325 000	26,64	107/102 čl.	100 000	100 000	100 000
199a	Těloevičná jednota Sokol Brno I Kounicova 686/22 602 00 Brno IČ: 00557650		sportovní gymnastika, beach volejbal, šerm, florbal, všestrannost, horolezectví, stolní tenis (8 oddílů) provoz	Zabezpečení provozu sportovního areálu TJ SB I, vč. sportovní haly a tělocvičen na ul. Kounicova a Beachvolejbalových kurtů na Brněnské přehradě pro tělovýchovnou a sportovní činnost mládeže i dospělých v 8 odd. TJ (rekreační, výkonnostní a vrcholová)	5 200 000	2 600 000	50,00	1518/906 čl.	1 150 000	1 150 000	1 150 000
199b	Těloevičná jednota Sokol Brno I Kounicova 686/22 602 00 Brno IČ: 00557650		sportovní gymnastika, beach volejbal, šerm, volejbal, florbal, horolezectví činnost	Zabezpečení celoroční činnosti a soutěží v SG, beach volejbalu, šermu a florbalu a horolezců, vč. účasti na městských, krajských, republik. i mezinárod. soutěžích. (výkonnostní a vrcholová)	4 040 000	1 403 000	34,73	1141/885 čl.	350 000	350 000	350 000
199c	Těloevičná jednota Sokol Brno I Kounicova 686/22 602 00 Brno IČ: 00557650		sportovní gymnastika, beach volejbal, šerm akce	Uspořádání soutěží: Českého poháru mužů a žen v plážovém volejbalu, T: 05 - 06/2017, Brno, "Sokol Cup - Tvarůžkův memoriál 2017" v šermu, T: 03 a 11/2017, Brno a "Memoriál Jana Gajdoše mládeže" ve sport. gymnastice, 11/2017, Brno (výkonnostní a vrcholová)	766 000	383 000	50,00	414/142 účast.	160 000	160 000	160 000
200a	inBalance, z.s. Labská 255/25 625 00 Brno IČ: 03570878		gymnastika inBalance, parkour činnost	Zabezpečení celoročních aktivit a soutěží ve sportovní oblasti (gymnastika inBalance, Parkour) pro děti a mládež (rekreační a výkonnostní)	1 119 685	188 685	16,85	310/302 čl.	30 000	30 000	30 000

č.č.	Žadatel	adresa	Sportovní odvětví	Projekt* (sportovní úroveň)	Celkové náklady	Požadavek v Kč	% z celk. nákladů	Celkem aktivních členů/mládež nebo účast.	Návrh dotace OŠMT 2017	Návrh dotace KTVS RMB k projednání v RMB	Návrh dotace RMB k projednání v ZMB
200b	inBalance, z.s. Labská 255/25 625 00 Brno IČ: 03570878		gymnastika inBalance, parkour akce	Uspořádání 2 soutěží: Faktor/Race inBalance* pro děti a mládež v odvětví Parkour a gymnastika. letní soutěž, T: 05/2017, Brno a zimní soutěž, T: 11/2017, Brno (rekreační a výkonnostní)	112 000	48 000	42,86	500/500 účast.	20 000	20 000	20 000
201a	Sportovně střelecký klub policie Kometa Brno z.s. Kociánka 91/25d 612 00 Brno IČ: 15549097		sportovní střelba činnost	Zabezpečení celoroční činnosti a soutěží mládeže a dospělých (vyjma vrcholového sportu v seniorské kategorii) ve sportovní střelbě (výkonnostní a vrcholová)	655 000	185 000	28,24	59/14 čl.	130 000	130 000	130 000
201b	Sportovně střelecký klub policie Kometa Brno z.s. Kociánka 91/25d 612 00 Brno IČ: 15549097		sportovní střelba akce	Uspořádání mezinárodních závodů Memoriál Bronislava Bechyňského a Miloslava Bednařika", ve sportovní střelbě, T: 05/2017, Brno (vrcholová)	340 000	210 000	61,76	210/80 účast.	50 000	50 000	50 000
202a	ČSS, z.s. - sportovně střelecký klub ACTIV - SPORT Foltýnova 1000/5 635 00 Brno IČ: 68686579		sportovní střelba činnost	Zabezpečení celoroční činnosti a soutěží mládeže i dospělých ve sportovní brokové střelbě (vrcholová)	190 000	50 000	26,32	28/7 čl.	20 000	20 000	20 000
203a	ČSS, z.s. - Sportovně střelecký klub SLATTINA Brno Vavřínecká 652/3 624 00 Brno IČ: 65348745		sportovní střelba činnost	Zabezpečení celoroční činnosti a soutěží mládeže ve sportovní kulové střelbě, vč. účasti na MČR (vyjma vrcholového sportu v seniorské kategorii) (výkonnostní a vrcholová)	335 000	151 000	45,07	54/35 čl.	60 000	60 000	60 000
204a	Kynologický klub Brno - Židenice Nopova 3346/74 615 00 Brno IČ: 65351061		sportovní kynologie provoz a činnost	Zabezpečení údržby cvičiště Kynologického klubu, činnosti a klubových závodů ve sportovní kynologii (rekreační) žádost žadatelem stažena	42 950	20 650	48,07	40/3 čl.	0	0	0
205a	Squash Viktoria, z.s. K. Sidlišti 769/14 643 00 Brno IČ: 22864890		squash činnost	Zabezpečení celoroční činnosti a soutěží mládežnických družstev, mužů C (1. liga), 3 družstev juniorů (MČR) ve squashu, vč. přípravky dětí a mládež. Pořádání turnajů. (rekreační, výkonnostní a vrcholová)	1 855 000	620 000	33,42	129/58 čl.	280 000	280 000	280 000
205b	Squash Viktoria, z.s. K. Sidlišti 769/14 643 00 Brno IČ: 22864890		squash akce	Uspořádání Mistrovství ČR družstev juniorů ve squashu do 23-ti let, T: 05/2017, Brno (vrcholová)	385 000	140 000	36,36	160/160 účast.	40 000	40 000	40 000
205c	Squash Viktoria, z.s. K. Sidlišti 769/14 643 00 Brno IČ: 22864890		squash účast	Zabezpečení účasti reprezentace města Brna na PSA - celosvětovém okruhu turnajů ve squashu, T: 01-12/2017, celosvětové (vrcholová)	1 500 000	450 000	30,00	5/3 účast.	30 000	30 000	30 000
206a	Squash Moravská Slavia Brno, z. s. třída Generála Píky 2026/11 613 00 Brno IČ: 26553317		squash činnost	Zabezpečení celoroční činnosti a soutěží družstev juniorů, mužů A (1. liga), 2 družstva žen (extraliga) ve squashu. Pořádání soutěží. (rekreační, výkonnostní, vrcholová)	300 000	150 000	50,00	180/80 čl.	90 000	90 000	90 000

č.č.	Žadatel	adresa	Sportovní odvětví	Projekt* (sportovní úroveň)	Celkové náklady	Požadavek v Kč	% z celk. nákladů	Celkem aktivních členů/mládež nebo účast.	Návrh dotace OŠMT 2017	Návrh dotace KTVS RMB k projednání v RMB	Návrh dotace RMB k projednání v ZMB
207a	KST OLTEC Brno z.s. Vojtova 541/12 639 00 Brno IČ: 48513539		stolní tenis činnost	Zabezpečení celoroční činnosti a soutěží 6 družstev dospělých ve stolním tenisu, vč. účasti v městských a krajských soutěžích (výkonnostní)	129 700	38 700	29,84	27/0 čl.	20 000	20 000	20 000
208a	TTC Moravská Slavia Brno, z.s. Vojtova 541/12 639 00 Brno IČ: 48513288		stolní tenis provoz a činnost	Zabezpečení celoročního provozu haly stolního tenisu Vojtova 12, činnosti a soutěží mládež. družstev a družstev dospělých ve stolním tenisu, vč. účasti mužů A a žen A v I. lize. Pořádání soutěží. (rekreační, výkonnostní a vrcholová)	1 295 000	460 000	35,52	63/29 čl.	200 000	200 000	200 000
209a	Orel jednota Brno-Obřany Hlaváčkova 404/20 614 00 Brno IČ: 65348559		stolní tenis, florbal, futsal, atletika, všestrannost, malá kopaná (6 odd.) provoz a činnost	Zabezpečení celoročního provozu Orlovny, hřiště a celoroční činnosti a soutěží 6 oddílů. Pořádání soutěží. (rekreační a výkonnostní)	513 000	329 000	64,13	145/66 čl.	160 000	160 000	160 000
210a	SKST NOVÝ LÍSKOVEC, z.s. Oblá 499/52 634 00 Brno IČ: 27034470		stolní tenis činnost	Zabezpečení celoroční činnosti a soutěží družstev st. žáků a družstev mužů ve stolním tenisu, vč. účasti v městských soutěžích (rekreační a výkonnostní)	72 740	50 000	68,74	49/26 čl.	20 000	20 000	20 000
211a	Tandem Brno z.s. Chaloupkova 587/7 612 00 Brno IČ: 26618800		stolní tenis (showdown), turistika, cyklistika, sitelba činnost	Zabezpečení sport. aktivit osob s těžkým postižením zraku v aplikovaném stolním tenisu (showdown), turistice, cyklistice, zvukové střelbě, windsurfingu vč. účasti a pořádání soutěží (rekreační a výkonnostní)	50 000	20 000	40,00	14/0 čl.	10 000	10 000	10 000
212a	Tělovýchovná jednota Holásky, z.s. Rolencova 690/93 620 00 Brno IČ: 44991819		stolní tenis, kulturstika, všestrannost provoz	Zabezpečení celoročního provozu Orlovny pro činnost ve stolním tenisu, kulturistice a všestrannosti (rekreační a výkonnostní)	211 000	80 000	37,91	174/35 čl.	50 000	50 000	50 000
213a	Svornost Bosonohy z.s. Pražská 64/55 642 00 Brno IČ: 18826555		stolní tenis, florbal všestrannost provoz	Zabezpečení celoročního provozu Orlovny pro činnost stolního tenisu, florbalu a všestrannosti (rekreační)	200 000	40 000	20,00	50/10 čl.	30 000	30 000	30 000
214a	Sportovní klub Moravia Brno, z.s. Mikulovská 4222/9 628 00 Brno IČ: 44015216		stolní tenis, atletika činnost	Zabezpečení celoroční činnosti ve stolním tenisu a atletice tělesně postižených sportovců, pořádání soutěží "Český pohár ve stolním tenisu vozíčkářů", "Závěrečného kola ligy", T. 11/2017, Brno a "Českého poháru 2017", vč. "Velké ceny města Brna" v atletice vozíčkářů, T. 06/2017, Brno a výukového sportovního pobytu pro tělesně postižené sportovce (výkonnostní)	360 700	100 000	27,72	37/0 čl.	35 000	35 000	35 000
215a	Tělovýchovná jednota Sokol Brno - Líšeň Belcrediho 1317/27 628 00 Brno IČ: 44993340		stolní tenis, všestrannost, basketbal, volejbal, malá kopaná, florbal (6 odd.) provoz a činnost	Zabezpečení celoročního provozu Sokolovny, venkovních hřišť a činnosti mládeže a dospělých 6 oddílů TJ, včetně účasti a pořádání soutěží (rekreační a výkonnostní)	1 051 871	497 000	47,25	270/99 čl.	80 000	80 000	80 000

č.č.	Žadatel	adresa	Sportovní odvětví	Projekt* (sportovní úroveň)	Celkové náklady	Požadavek v Kč	% z celk. nákladů	Celkem aktivních členů/mládež nebo účast.	Návrh dotace OŠMT 2017	Návrh dotace	
										RMB k projednání v RMB	RMB k projednání v ZMB
216a	Šachový klub Lokomotiva Brno, zapsaný spolek Merhautova 429/4 613 00 Brno IČ: 44990057		šachy provoz a činnost	Zabezpečení provozu hráči místnosti a celoroční činnosti a soutěží jednotlivců, mládežnických družstev a družstev dospělých v šachu, vč. účasti družstev mládeže v extralize a družstva dospělých v extralize. Pořádání soutěží (rekreační, výkonnostní a vrcholová)	640 000	235 000	36,72	108/54 čl.	50 000	50 000	50 000
217a	Jezdci Jundrov Staré náměstí 225/27A 619 00 Brno IČ: 01659804		šachy činnost	Zabezpečení celoroční činnosti a soutěží šachového klubu, vč. účasti družstev v MČR, městském a krajském přeboru. Pořádání turnajů (výkonnostní)	180 799	42 000	23,23	42/17 čl.	5 000	5 000	5 000
218a	Šachový klub Duras BVK - Králov Pole, z.s. Vodova 108 612 00 Brno IČ: 64326225		šachy činnost	Zabezpečení celoroční činnosti a soutěží šachového klubu, vč. účasti mládežnických družstev krajském přeboru a seniorů v extralize ČR, 2. lize. Pořádání turnajů (výkonnostní a vrcholová)	520 000	100 000	19,23	55/19 čl.	60 000	60 000	60 000
219a	DSP KOMETA BRNO, z.s. U Lipy Svobody 440/1 620 00 Brno IČ: 26552485		taneční sport činnost	Zabezpečení celoroční činnosti, účasti a pořádání soutěží všech věkových kategorií v tanečním sportu, vč. účasti na MČR a zahraničních soutěžích (výkonnostní a vrcholová)	2 030 000	300 000	14,78	243/153 čl.	40 000	40 000	40 000
219b	DSP KOMETA BRNO, z.s. U Lipy Svobody 440/1 620 00 Brno IČ: 26552485		taneční sport akce	Uspořádání 13. ročníku seriálu 3 soutěží ve sportovním tanci v kateg. děti, junioři a mládež "KOMETA CUP 2017 - SUPER TANEČNÍ LIGA", T: 04, 09 a 11/2017, Brno (výkonnostní)	585 000	255 000	43,59	800/500 účast.	0	0	0
219c	DSP KOMETA BRNO, z.s. U Lipy Svobody 440/1 620 00 Brno IČ: 26552485		taneční sport účast	Zabezpečení účasti na Mistrovství světa ve standardních tancích, v kombinaci dospělých latinsko-amerických tancích a na Mistrovství Evropy v kombinaci dospělých, latinsko-amerických tancích v proběhu r. 2017 např. v Dánsku Španělsku, Lotyšsku, Číně atd. (vrcholová)	380 000	180 000	47,37	14/6 účast.	0	0	0
220a	DSP KOMETA JUNIOR BRNO, z.s. U Lipy Svobody 440/1 620 00 Brno IČ: 22684581		taneční sport činnost	Zabezpečení celoroční činnosti a soutěží týmů "Latino pro holky" od 9 do 15 let a přípravek dětí od 4 do 8 let v tanečním sportu (výkonnostní)	550 000	200 000	36,36	120/115 čl.	20 000	20 000	20 000
220b	DSP KOMETA JUNIOR BRNO, z.s. U Lipy Svobody 440/1 620 00 Brno IČ: 22684581		taneční sport akce	Uspořádání seriálu 5 závodů "KOMETA LOW COST 2017" pro začínající taneční páry ve věk. kategoriích od 6 do 18 let, T: 03,05,09,10 a 11/2017, Brno (výkonnostní)	350 000	120 000	34,29	1000/1000 účast.	0	0	0
221a	"Taneční klub Taneční školy Starlet z.s." Lipská 2446/3 616 00 Brno IČ: 66597501		taneční sport činnost	Zabezpečení celoroční činnosti a soutěží všech výkonnostních tříd ve standardních a latinskoamerických tancích, vč. národních a mezinárodních (vrcholová)	781 500	115 000	14,72	135/55 čl.	20 000	20 000	20 000
222a	"Taneční studio B-Fresh" Bellova 374/17 623 00 Brno IČ: 27012018		taneční sport činnost	Zabezpečení celoroční činnosti a soutěží dětí, mládeže i dospělých ve Street Dance (výkonnostní a vrcholová)	2 500 000	230 000	9,20	351/305 čl.	80 000	80 000	80 000

č.č.	Žadatel	adresa	Sportovní odvětví	Projekt* (sportovní úroveň)	Celkové náklady	Požadavek v Kč	% z celk. nákladů	Celkem aktivních členů/mládež nebo účast.	Návrh dotace OŠMT 2017	Návrh dotace KTVS RMB k projednání v RMB	Návrh dotace RMB k projednání v ZMB
223a	Dělnická tělocvičná jednota Klábosova 37/34 625 00 Brno IČ: 70261920		taneční sport street dance, badminton, aerobik, nohejbal, všestrannost provoz	Zabezpečení provozu sportovního areálu (venkovní areál a tělocvičny) pro celoroční sportovní činnost ve sportovním tanci, Street Dance, aerobiku, badmintonu a nohejbalu a všestrannosti (rekreační)	625 000	285 000	45,60	1070 čl. 299/257 účast.	50 000	50 000	50 000
224a	Xside DANCERS z.s. Šmahova 491/31 627 00 Brno IČ: 04342992		taneční sport činnost	Zabezpečení celoroční činnosti a soutěží mládeže i dospělých v tanečním sportu např. Elektronic boogie, Street apod. (výkonnostní a vrcholová) nový žadatel	720 400	155 200	46,41	165/135 čl.	40 000	40 000	40 000
225a	Tenisový oddíl Zetor Brno Bubeničkova 52 615 00 Brno IČ: 13692534		tenis provoz a činnost	Zabezpečení provozu tenisových kurtů, celoroční činnosti a soutěží dětí a mládeže v tenisu (rekreační a výkonnostní)	4 073 000	901 000	22,12	131/108 čl.	40 000	40 000	40 000
225a	Tenisový oddíl Zetor Brno Bubeničkova 52 615 00 Brno IČ: 13692534		tenis akce	Uspořádání mezinárodního tenisového turnaje mládeže TE U16 "ŽLTC CUP 2017", T: 04-05/2017, Brno (vrcholová)	361 000	188 000	52,08	128/128 účast.	25 000	25 000	25 000
226a	T.J. KOMÍN, z.s. Svratecká 1301/11b 624 00 Brno IČ: 44991151		tenis, volejbal provoz a činnost	Zabezpečení provozu sportovního areálu a celoroční činnosti v tenisu a volejbalu, vč. účasti družstev A, B, C a ml. žáků v KP v tenisu a týmů mužů a žen v MP ve volejbalu (rekreační a výkonnostní)	864 000	125 000	14,47	171/34 čl.	80 000	80 000	80 000
227a	Tenisový klub Brno-Bosonohy, z.s. ul. Hošťická 2b 642 00 Brno IČ: 26593688		tenis provoz a činnost	Zabezpečení provozu tenisového areálu, činnosti družstev mládeže a družstev dospělých v tenisu, vč. účasti dospělých "A" v divizi a mládeže v KP (výkonnostní)	750 000	80 000	10,67	90/35 čl.	30 000	30 000	30 000
228a	TC Brno, z. s. Balbínova 1786/30 615 00 Brno IČ: 26612682		tenis činnost	Zabezpečení celoroční činnosti a soutěží mládeže, družstev a družstev dospělých, vč. účasti mládež. družstev v KP a lize, dospělých A, B v 1. lize v tenisu. (rekreační, výkonnostní a vrcholová)	1 400 000	400 000	28,57	146/119 čl.	85 000	85 000	85 000
229a	Brněnský lužánecký tenisový klub - zapsaný spolek Lužánecká 2016/7 602 00 Brno IČ: 18825443		tenis provoz a činnost	Zabezpečení celoročního provozu 12,5 antukových kurtů, 1 kurtu s umělým povrchem pro minitenis a kryté tenisové haly. Dále činnosti a soutěží tenisové školičky a mladších a starších žáků, pořádání akcí pro širokou veřejnost (rekreační, výkonnostní)	2 040 000	200 000	9,80	85/70 čl.	120 000	120 000	120 000
230a	TJ Kraví Hora Brno Bellova 353/24 623 00 Brno IČ: 22828397		tenis, nohejbal provoz a činnost	Zabezpečení neinvest. údržby, náklady na správce areálu a celoroční činnosti mládež. družstev i dospělých v tenisu, vč. účasti mládeže v krajských soutěžích (rekreační a výkonnostní)	925 000	230 000	24,86	265/176 čl.	40 000	40 000	40 000

č.ž.	Žadatel	adresa	Sportovní odvětví	Projekt* (sportovní úroveň)	Celkové náklady	Požadavek v Kč	% z celk. nákladů	Celkem aktivních členů/mládež nebo účast.	Návrh dotace OŠMT 2017	Návrh dotace KTYS RMB k projednání v RMB	Návrh dotace RMB k projednání v ZMIB
231a	TENISOVÝ KLUB TILJA, z.s. Skácelova 1645/30 612 00 Brno IČ: 64327302		tenis činnost	Zabezpečení celoroční činnosti a soutěží mládež. družstev v tenisu, vč. účasti v krajských soutěžích. Pořádání turnajů. (rekreační a výkonnostní)	1 045 000	130 000	12,44	126/115 čl.	30 000	30 000	30 000
232a	Tenisový klub Tuřany, z.s. Karkulínova 80/1/17 620 00 Brno IČ: 62156616		tenis provoz a činnost	Zabezpečení provozu sportovního areálu (5 tenisových kurtů a sociální zázemí) a zabezpečení celoroční činnosti mládež. družstev a družstev dospělých v tenisu, vč. účasti v krajských soutěžích (rekreační a výkonnostní)	383 000	80 000	20,89	131/61 čl.	35 000	35 000	35 000
233a	Tenisový klub Lišeň, z.s. Elplova 2070/12 628 00 Brno IČ: 26624575		tenis činnost	Zabezpečení celoroční činnosti mládeže a družstev dospělých v tenisu, vč. účasti družstva dospělých v KP IV. třídy smíšených družstev. Pořádání soutěží. (rekreační a výkonnostní)	125 000	40 000	32,00	33/19 čl.	15 000	15 000	15 000
234a	TENISOVÝ KLUB MALÝ'S OPEN, z.s. Kratochvílka 146 664 91 Ivančice IČ: 26649799		tenis akce	Uspořádání 13. ročníku "Halového Mistrovství České republiky" neregistrovaných hráčů v tenisu s mezinárodní účastí", T: 04/2017, Brno (rekreační)	420 000	70 000	16,67	100/0 účast.	0	0	0
234b	TENISOVÝ KLUB MALÝ'S OPEN, z.s. Kratochvílka 146 664 91 Ivančice IČ: 26649799		tenis akce	Uspořádání akce "Brněnské Tenisové Centrum - start pro nové naděje" II. roč. dorosteneckého turnaje ČTS - kategorie A, "BTC Open Brno 2017" T: 06 /2017 Brno (výkonnostní)	170 000	40 000	23,52	80/80 účast.	40 000	40 000	40 000
234c	TENISOVÝ KLUB MALÝ'S OPEN, z.s. Kratochvílka 146 664 91 Ivančice IČ: 26649799		tenis akce	Uspořádání akce "Brněnské Tenisové Centrum - start pro nové naděje" III. roč. mezinárodního turnaje ITF "BTC CUP Brno 2017" T: 10/2017 Brno (vrcholová)	1 040 000	160 000	15,38	62/31 účast.	0	0	0
235a	Český tenisový svaz vozíčkářů, z.s. Sv. Čecha 1607/40 612 00 Brno IČ: 63831180		tenis činnost	Zabezpečení celoročních sportovně-polybových aktivit a soutěží tenistů vozíčkářů, vč. účasti v celoročním MČR, vč. pořádání akcí. (výkonnostní a vrcholová)	350 000	150 000	42,86	40/0 účast.	60 000	60 000	60 000
235b	Český tenisový svaz vozíčkářů, z.s. Sv. Čecha 1607/40 612 00 Brno IČ: 63831180		tenis akce	Uspořádání 2 turnajů, 23. ročníku "Mezinárodního turnaje v tenisu na vozíku" v Brně a 9. ročníku turnaje pro české a slovenské hráče "Kurdějov Open 2017", vč. týdenního mezinárodního soustředění tenistů na vozíku, T: 05 - 12/2017, Brno a Kurdějov (výkonnostní a vrcholová)	140 000	70 000	50,00	40/0 účast.	10 000	10 000	10 000
236a	Tenisový klub Tesla Brno, z.s. Údolní 1020/18a 602 00 Brno IČ: 60556773		tenis provoz a činnost	Zabezpečení celoroční provozu tenisového areálu, činnosti a soutěží mládež. družstev a družstev dospělých v tenisu. Pořádání turnajů. (rekreační a výkonnostní)	493 300	87 000	17,64	79/35 čl.	30 000	30 000	30 000

č.č.	Žadatel	adresa	Sportovní odvětví	Projekt* (sportovní úroveň)	Celkové náklady	Požadavek v Kč	% z celk. nákladů	Celkem aktivních členů/mládež nebo účast.	Návrh dotace OŠMT 2017	Návrh dotace KTVS RMB k projednání v RMB	Návrh dotace RMB k projednání v ZMB
237a	EKOL TEAM z.s. Družstevní 2223/21 621 00 Brno IČ: 44994192		triatlon činnost	Zabezpečení celoroční činnosti a soutěží mládeže v triatlonu, vč. pořádání soutěží. (výkonnostní a vrcholová)	1 670 000	200 000	11,98	46/15 čl.	200 000	200 000	200 000
238a	Volejbalové centrum mládeže Brno z.s. Borětická 4090/16 628 00 Brno IČ: 70284652		volejbal činnost	Zabezpečení celoroční sportovní přípravy zaměřené na míčové hry, především na volejbal pro děti ve věku 8 - 11 let. Pořádání nemistrovských soutěží ve volejbalu. (rekreační a výkonnostní)	220 000	115 000	52,27	120/105 čl.	35 000	35 000	35 000
239a	SK Volejbal Brno, z.s. Kounicova 686/22 602 00 Brno IČ: 68726163		volejbal činnost	Zabezpečení "Projektu volejbal" v mužské kategorii. Celoroční činnost a soutěže družstev od přípravek až po juniory a muže B vč. účasti kadetů a juniorů v extralize. Pořádání soutěží. (výkonnostní a vrcholová)	3 970 000	1 385 000	34,89	350/330 čl.	840 000	840 000	840 000
240a	Tělovýchovná jednota Lokomotiva-Ingstav, z.s. Horáková 3080/7 616 00 Brno IČ: 44012381		ragby, tenis, volejbal provoz a činnost	Zabezpečení celoročního provozu sportovních areálů ragby a tenisu J. Obrovského 2, areálu volejbalu a tenisu, Kširova 16 v Brně. Dále celoroční činnosti a soutěží družstev přípravy, st. žáků a mužů ve volejbalu, a v ragby (výkonnostní)	2 320 000	1 310 000	56,46	860/185 čl.	480 000	480 000	480 000
241a	Tělovýchovná jednota Dům dětí a mládeže Brno Lidická 1880/50 658 12 Brno IČ: 44992050		volejbal, kanoistika, vysokohorská turistika činnost	Zabezpečení celoroční činnosti a soutěží družstva přípravy, st. žáků (hrají jako ZŠ Vejrostova), kadetek, juniorek a žen ve volejbalu, vč. účasti v KP. Dále činnosti a soutěží v kanoistice a vysokohorské turistice (rekreační a výkonnostní)	320 000	130 000	40,63	354/220 čl.	85 000	85 000	85 000
242a	TJ JUNIOR Brno, z.s. Slatinská 3901/29 636 00 Brno IČ: 44993820		volejbal činnost	Zabezpečení celoroční činnosti a soutěží družstev přípravek, žákyní A, B, kadetek A, B, juniorek a žen ve volejbalu, vč. účasti v I. lize juniorek, MČR ml. žáků, přebor JMK (výkonnostní)	1 012 000	93 000	9,19	112/80 čl.	90 000	90 000	90 000
243a	Volejbalový klub Královo Pole, z.s. Vodova 336/108 612 00 Brno IČ: 65348028		volejbal provoz	Zabezpečení provozu volejbalového areálu, vč. zázemí s 9 volejbalovými kurty na ul. Droběného pro činnost a soutěže všech věkových kategorií brněnských volejbalových organizací (výkonnostní a vrcholová)	330 000	190 000	57,58	2500/1500 úcast.	150 000	150 000	150 000
243b	Volejbalový klub Královo Pole, z.s. Vodova 336/108 612 00 Brno IČ: 65348028		volejbal činnost	Zabezpečení celoroční činnosti a soutěží družstev juniorek A, B, kadetek A, B, st. žákyní A,B,M,D, ml. žáků D.E.F.G a přípravek, vč. extraligy juniorek a kadetek (výkonnostní a vrcholová)	3 030 000	800 000	26,40	375/331 čl.	600 000	600 000	600 000
243c	Volejbalový klub Královo Pole, z.s. Vodova 336/108 612 00 Brno IČ: 65348028		volejbal akce	Uspořádání 5. ročníku "Grand Prix Brno 2017" - mezinárodního turnaje družstev žen z nejlepších evropských ligových soutěží, T. 09/2017, Brno (výkonnostní, vrcholová)	240 000	115 000	47,92	70/0 účast.	30 000	30 000	30 000
244a	Orel jednota Brno - Řečkovice Vránova 1622/122 621 00 Brno IČ: 65351231		volejbal, futsal, florbal, tenis, pétanque aj. (9 odd.) provoz a činnost	Zabezpečení celoročního provozu sportovního areálu, činnosti 9 oddílů a účasti v soutěžích ve volejbalu, futsalu, florbalu, badmintonu, pétanque (rekreační a výkonnostní)	380 000	100 000	26,32	303/155 čl.	90 000	90 000	90 000

č.č.	Žadatel	adresa	Sportovní odvětví	Projekt* (sportovní úroveň)	Celkové náklady	Požadavek v Kč	% z celk. nákladů	Celkem aktivních členů/mládež nebo účast.	Návrh dotace OŠMT 2017	Návrh dotace KTVS RMB k projednání v RMB	Návrh dotace RMB k projednání v ZMB
245a	Sportovní klub Královo Pole, z.s. Vodova 336/108 612 00 Brno IČ: 00542822		volejbal, basketbal, karate, lyžování, házená, všestrannost aj. provoz	Zabezpečení celoročního provozu Sokolovny, Srbská 116/4 v Brně pro tělovýchovnou a sportovní činnost ve volejbalu, basketbalu, karate, lyžování, házené, MG, sokolské všestrannosti (rekreační a výkonnostní)	2 200 000	150 000	6,82	720/504 čl.	100 000	100 000	100 000
246a	Orel jednota Brno - Husovice Vranovská 1033/93 614 00 Brno IČ: 65341350		volejbal, basketbal, pétanque, florbal, všestrannost aj. provoz a činnost	Zabezpečení celoročního provozu Orlovny na ul. Vranovská 93 a celoroční činnosti v oddílech mládeže i dospělých, vč. účasti na soutěžích např. ve volejbalu, pétanque (extraliga), salové kopané a boxu. Pořádání soutěží. (rekreační a výkonnostní)	1 065 200	570 200	53,53	158/56 čl.	100 000	100 000	100 000
247a	BEACH ACADEMY VIKTORIA BRNO, z.s. Vodařská 232/2 619 00 Brno IČ: 03417581		volejbal beach volejbal činnost	Zabezpečení celoroční činnosti v beachvolejbalu, vč. účasti na soutěžích. Pořádání soutěží. (rekreační, výkonnostní a vrcholová)	1 060 000	255 000	24,06	186/76 čl.	60 000	60 000	60 000
248a	Břimské tělovýchovné sdružení, z.s. Videňská 470/9 639 00 Brno IČ: 00433864		volejbal, plavání akce + účast	Uspořádání setkání a sportovní soustředění mladých sportovců - volejbalových výběrů dívek z Brna a Kaunasu, vč. utkání výběrů měst v Brně a účast výběru města Brna z plaveckých klubů na mezinárodních plaveckých závodech v Lipsku, T: 06 a 08/2017, Brno, Lipsko (výkonnostní a vrcholová)	275 000	160 000	58,18	60/10 účast.	150 000	150 000	150 000
248b	Břimské tělovýchovné sdružení, z.s. Videňská 470/9 639 00 Brno IČ: 00433864		volejbal - beachvolejbal, plavání, fotbal, atletika účast	Zabezpečení účasti výběru reprezentace města Brna v beachvolejbalu, plavání, fotbalu a atletice na Mezinárodních dětských hrách v Kaunasu pod záštitou MOV, T: 06 - 08/2017, Kaunas (výkonnostní a vrcholová)	365 000	365 000	100,00	24/18 účast.	365 000	365 000	365 000
249a	Orel Pellicova 20/2c 602 00 Brno IČ: 00544833		volejbal, atletika, florbal akce	Uspořádání finálových soutěží ve volejbalu mužů a žen, atletických závodů "Grand Prix Bohumice" a florbalových soutěží v průběhu roku 2017 v Brně (rekreační)	159 000	90 000	56,60	1200/400 účast.	20 000	20 000	20 000
250a	Tělovýchovná jednota Sokol Brno - Starý Lískovec Máchalova 364/4 625 00 Brno IČ: 48510157		volejbal, nohejbal, stolní tenis provoz a činnost	Zabezpečení celoročního provozu Sokolovny a venkovních hřišť. Dále celoroční činnosti ve volejbalu, stol. tenisu, nohejbalu, vč. účasti a pořádání soutěží. (rekreační a výkonnostní)	297 000	68 000	22,90	118/17 čl.	60 000	60 000	60 000
251a	Beach Club Brno z.s. Gruzinská 516/11 625 00 Brno IČ: 44992599		beach volejbal akce	Uspořádání "Mistrovství České republiky U20" juniorů a juniorek v beach volejbalu, T: 06-07/2017, Brno (vrcholová)	72 000	32 400	45,00	64/64 účast.	20 000	20 000	20 000
251b	Beach Club Brno z.s. Gruzinská 516/11 625 00 Brno IČ: 44992599		beach volejbal akce	Uspořádání "Českého poháru juniorů" v beach volejbalu, T: 06-07/2017, Brno (výkonnostní a vrcholová)	51 000	32 000	62,75	64/64 účast.	15 000	15 000	15 000

č.č.	Žadatel	adresa	Sportovní odvětví	Projekt* (sportovní úroveň)	Celkové náklady	Požadavek v Kč	% z celk. nákladů	Celkem aktivních členů/mládež nebo účast.	Návrh dotace OŠMT 2017	Návrh dotace KTYS RMB k projednání v RMB	Návrh dotace RMB k projednání v ZMB
252a	VK Moravská Slávia Brno, z.s. Údolní 1024/72a 602 00 Brno IČ: 48511382		volejbal činnost	Zabezpečení provozu volejbalových kurtů, celoroční činnosti a soutěží družstev - mužů A, B a žen A, B ve volejbalu, vč. 1. ligy žen (výkonnostní)	435 500	200 000	45,92	90/0 čl.	40 000	40 000	40 000
253a	Regionální centrum Sport pro všechny Brno-město, zapsaný spolek Merhautova 450/46 613 00 Brno IČ: 44994648		všestrannost - rekreační sporty, CASPV činnost	Zabezpečení celoroční činnosti a soutěží pro žactvo, dorost a dospělé v oddílech ČASPV a všestrannosti. Pořádání soutěží. (rekreační)	185 000	80 000	43,24	1395/647 čl.	40 000	40 000	40 000
254a	Tělovýchovná jednota T.O. PEPER Blatouchova 997/5C 618 00 Brno IČ: 41604784		všestrannost - rekreační sporty, cykloturistika, lyžování činnost	Zabezpečení celoroční činnosti ve všestrannosti a soustředění mládeže i dospělých v rekreačních sportech - cykloturistice, lyžování pro všechny věkové kategorie (rekreační) žádost žadatelem stažena	140 000	70 000	50,00	78/28 čl.	0	0	0
255a	Sokolská župa Dr. Jindry Vaníčka Gajdošova 1300/18 615 00 Brno IČ: 15547477		všestrannost sokolská - atletika, plavání, TeamGym, volejbal aj. činnost	Zabezpečení celoroční činnosti všech věkových kategorií v rámci sokolské všestrannosti. Účast a pořádání soutěží: župní přebory v plavání, gymnastice, atletice, šplhu, TeamGym junior, aj. (rekreační a výkonnostní)	829 000	61 000	7,36	6801/2760 čl.	40 000	40 000	40 000
256a	Sportovní klub neslyšících Brno, z.s. Vodova 1391/35 612 00 Brno IČ: 60552778		všestrannost - beachvolejbal, stolní tenis, fotbal, bowling, futsal, tenis, kulečky, volejbal, aj. činnost	Zabezpečení celoroční činnosti a účasti na soutěžích neslyšících sportovců. Uspořádání turnajů a soutěží pro mládež i dospělé, např. "Velká cena města Brna" v kuželkách, "Brněnský turnaj v bowlingu", aj. (rekreační a výkonnostní)	475 500	430 500	90,54	95/15 čl.	40 000	40 000	40 000
257a	Tělovýchovná jednota SLOVAN Černá Pole Brno, z.s. Zemědělská 286/42 613 00 Brno IČ: 13693280		všestrannost činnost	Zabezpečení celoroční tělovýchovně-sportovní činnosti mládeže i dospělých v odd. všestrannosti (rekreační)	180 000	80 000	44,44	295/140 čl.	40 000	40 000	40 000
258a	Tělocvičná jednota Sokol Brno - Jundrov Stromovka 439/6 637 00 Brno IČ: 44995989		všestrannost - míčové sporty, gymnastika, plavání, vodní pólo provoz	Zabezpečení celoročního provozu sportoviště pro činnost oddílů TJ ve všestrannosti, míčových sportech a gymnastice, plavání a vodní pólo (rekreační)	300 000	50 000	16,67	269/105 čl.	40 000	40 000	40 000
259a	Tělocvičná jednota Sokol Soběšice Zeiberlichova 44 644 00 Brno IČ: 68689926		všestrannost, cyklistika, šerm provoz a činnost	Zabezpečení celoročního provozu sokolovny a činnosti odd. všestrannosti, akrobatické cyklistice a šermu (rekreační)	118 000	27 000	22,88	30/3 čl.	10 000	10 000	10 000
260a	Tělocvičná jednota Sokol Brno - Jih Pompova 513/22 617 00 Brno IČ: 75068451		všestrannost sokolská, volejbal činnost	Zabezpečení celoroční tělovýchovné a sportovní činnosti mládeže i dospělých v sokolské všestrannosti a druž. mužů ve volejbalu, vč. účasti v MP a KP (rekreační a výkonnostní)	247 000	30 000	12,15	104/67 čl.	15 000	15 000	15 000

č.č.	Žadatel	adresa	Sportovní odvětví	Projekt* (sportovní úroveň)	Celkové náklady	Požadavek v Kč	% z celk. nákladů	Celkem aktivních členů/mládež nebo účast.	Návrh dotace OŠMT 2017	Návrh dotace KTYS RMB k projednání v RMB	Návrh dotace RMB k projednání v ZMIB
261a	Těloevičná jednota Sokol Brno - Královo Pole Srbská 116/4 612 00 Brno IČ: 00543365		všestrannost sokolská, akrobatický rokenrol činnost	Zabezpečení celoroční činnosti a soutěží sokolské všestrannosti a akrobatického rokenrolu. Pořádání akci. (rekreační a výkonnostní)	400 000	130 000	32,50	250/125 čl.	80 000	80 000	80 000
262a	Sdružení Petrov, z.s. Petrov 272/5 602 00 Brno IČ: 48515221		všestrannost činnost	Zabezpečení celoroční sportovní činnosti romských dětí a mládeže v oddílech všestrannosti (rekreační)	84 000	20 000	23,81	860/300 čl.	15 000	15 000	15 000
263a	FIT Monster Team, z.s. Oštra 2823/28 616 00 Brno IČ: 22768998		všestrannost akce	Uspořádání sportovně-kulturní akce "FIT Monster 2017", crossfitová soutěž v kategorii Open a Elite, Masters, T: 05/2017, Brno (výkonnostní)	315 000	50 000	15,87	300/0 účast.	30 000	30 000	30 000
264a	Svaz důchodců ČR, Městská organizace Brno Běhounská 131/17 602 00 Brno IČ: 69706824		všestrannost akce	Uspořádání "Třetích městských sportovních her důchodců města Brna" v 11 sportovních disciplínách, T: 05/2017, Brno (rekreační)	630 000	20 000	3,17	400/0 účast.	10 000	10 000	10 000
265a	Těloevičná jednota Sokol Brno V Cajdošova 1300/18 615 00 Brno IČ: 15529444		všestrannost činnost	Zabezpečení celoroční těloevičné činnosti dětí, mládeže a dospělých v odd. všestrannosti, vč. účasti a pořádání soutěží (rekreační)	80 000	20 000	25,00	114/43 čl.	15 000	15 000	15 000
266a	TJ Bystrc z.s. U Sokolovny 396/3 635 00 Brno IČ: 41604580		všestrannost, tenis, volejbal, lyžování, odd.SPV	Zabezpečení celoročního provozu Sokolovny, tenisových a volejbalových kurzů a činnosti mládeže a dospělých v tenisu, volejbalu, lyžování a odd. SPV, vč. účasti v městských a krajských soutěžích. Pořádání LVT a ZVT. (rekreační a výkonnostní)	1 010 000	80 000	7,92	608/285 čl.	50 000	50 000	50 000
267a	Těloevičná jednota Sokol Brno-Žabovřesky Jana Nečase 966/1 616 00 Brno IČ: 13695703		všestrannost, tenis, atletika, lyžování	Zabezpečení celoročního provozu sportovního areálu "Tyršovo hřiště", tenisových kurzů, těloevičny a sportovní činnosti oddílů TJ vč. pořádání soutěží (rekreační a výkonnostní)	1 689 000	80 000	4,74	531/84 čl.	50 000	50 000	50 000
268a	Těloevičná jednota Sokol Brno-Medlánky Merunková 346/10 621 00 Brno IČ: 64330206		všestrannost, moderní gymnastika, basketbal činnost	Zabezpečení celoroční činnosti v moderní gymnastice, basketbalu a všestrannosti mládeže i dospělých (rekreační)	72 900	20 000	27,43	91/65 čl.	10 000	10 000	10 000
269a	Těloevičná jednota Sokol Brno III Výstavní 118/26 603 00 Brno IČ: 48510122		všestrannost, florbal činnost	Zabezpečení celoroční činnosti dospělých, vč. účasti a pořádání florbalových turnajů a činnosti v odd. všestrannosti. (rekreační)	70 000	30 000	42,86	29/0 čl.	10 000	10 000	10 000
270a	Sokolská župa Jana Máchala Kounicova 686/22 602 00 Brno IČ: 15546667		všestrannost činnost	Celoroční činnost a soutěže v plavání, SG, atletice, basketbalu, pentangue, beachvolejbalu, nohejbalu, stolním tenisu a olympijském šplhu. Uspořádání florbalové soutěže. (rekreační a výkonnostní)	706 000	407 000	57,65	3084/1635 čl.	10 000	10 000	10 000

č.č.	Žadatel	adresa	Sportovní odvětví	Projekt* (sportovní úroveň)	Celkové náklady	Požadavek v Kč	% z celk. nákladů	Celkem aktivních členů/mládež nebo účast.	Návrh dotace OŠMT 2017	Návrh dotace KTVS RMB k projednání v RMB	Návrh dotace RMB k projednání v ZMB
271a	Sportovní klub Brněnský plavzeec Oderská 206/5 625 00 Brno IČ: 65352068		všestrannost, turistika akce	Uspořádání jedno a vícedenních turistických akcí pro zdravotně postižené turisty v roce 2017 v Brně a okolí, např: "Oblastní sraz zdravotně postižených turistů Jihomoravského kraje". (rekreační)	80 000	10 000	12,50	60/0 účast.	5 000	5 000	5 000
272a	Svaz tělesně postižených v České republice z. s. městská organizace Brno Mečová 368/5 602 00 Brno IČ: 15545601		všestrannost, plavání, zdravotní cvičení činnost	Zabezpečení celoroční činnosti a soutěží tělesně postižených v plavání a zdravotním cvičení (rekreační)	195 000	50 000	25,64	505/7 čl.	20 000	20 000	20 000
273a	Tělocvičná jednota Sokol Ořechov Kounicova 686/22 602 00 Brno IČ: 48480428		všestrannost, stolní tenis, SG, míčové hry činnost	Zabezpečení celoroční činnosti a soutěží v sokolské všestrannosti, stolním tenisu, SG a míčové hry (rekreační)	58 500	20 000	34,19	103/34	10 000	10 000	10 000
274a	Vodní záchranná služba ČČK, z.s. Lahovská 25, Lahovice 159 00 Praha IČ: 63835355		všestrannost - vodní záchranný sport akce	Uspořádání "MČR ve vodním záchranném sportu", za účasti domácích i zahraničních účastníků, T: 12/2017, Brno (vrcholová)	255 000	135 000	52,94	120 účast.	40 000	40 000	40 000
274b	Vodní záchranná služba ČČK, z.s. Lahovská 25, Lahovice 159 00 Praha IČ: 63835355		vodní záchranný sport účast	Zabezpečení účasti mladých brněnských reprezentantů na MS "LIFESAVING 2017" ve vodním záchranném sportu, T: 09/2017, Belgie (vrcholová)	352 000	190 000	53,98	12 účast.	0	0	0
275a	Vodní záchranná služba Brno-město Pisárecká 480/11 603 00 Brno IČ: 22826416		všestrannost akce	Uspořádání "GRAND PRIX MORAVIE" mezinárodního závodu ve vodním záchranném sportu za účasti evropské špičky, T: 03/2017, Brno (výkonnostní a vrcholová) nový žadatel - žádost žadatele stažena	5 850 000	1 500 000	25,64	450/200 účast.	0	0	0
276a	spolek Phomix Academy Brno Údolní 409/54, 602 00 Brno IČ: 03687678		všestrannost provoz a činnost	Zabezpečení celoročního provozu a činnosti dospělých ve všestrannosti - kalinestice a Work out (rekreační) nový žadatel	100 000	75 000	75,00	20/0 čl.	0	0	0
277a	Senior fitness z.s. Stamicova 1968 162 00 Praha IČ: 22724770		všestrannost akce	Uspořádání akce "Den sportu pro zdraví se Senior fitness", T: 09/2017, Brno (rekreační) nový žadatel	104 500	30 000	28,71	450/0 účast.	0	0	0
278a	TAK Hellas Brno z.s. Horácké nám. 1959/15 621 00 Brno IČ: 18826598		zápas, vzpírání provoz a činnost	Zabezpečení celoročního provozu sportovního centra TAK Hellas Brno a areálu na ul. Mlýnské nábreží 9 v Brně, činnosti a soutěží mládeže i dospělých od přípravy až po seniorskou kategorii v zápase a vzpírání vč. účasti na republikových i mezinárodních soutěžích. Pořádání Velké ceny Brna. (výkonnostní a vrcholová)	724 927	327 000	45,11	162/77 čl.	310 000	310 000	310 000

č.č.	Žadatel	adresa	Sportovní odvětví	Projekt* (sportovní úroveň)	Celkové náklady	Požadavek v Kč	% z celk. nákladů	Celkem aktivních členů/mládež nebo účast.	Návrh dotace OŠMT 2017	Návrh dotace KTVS RMB k projednání v RMB	Návrh dotace RMB k projednání v ZMB
279a	Powerlifting Brno z.s. Letovická 1428/5 621 00 Brno IČ: 05039533		zápas - vzpírání účast	Zabezpečení účasti sportovců na soutěžích Mistrovství ČR RAW, Mistrovství ČR Equip atd. v silovém trojboji v r. 2017, T. r. 2017/dle kalendáře ČSST (výkonnostní) nový žadatel	13 000	10 000	76,92	20/5 účast.	0	0	0
	Celkem:				414 106 462	113 157 383			46 320 000	46 045 000	46 045 000

* Specifikace účelu viz. podmínky smluv

Individuální žádosti spolků pro oblast tělovýchovy a sportu na rok 2017 podané po termínu 31.10. 2016											
č.č.	Žadatel	adresa	Sportovní odvětví	Projekt* (sportovní úroveň)	Celkové náklady	Požadavek v Kč	% z celk. nákladů	Celkem aktivních členů/mládež nebo účast.	Návrh dotace OŠMT 2017	Návrh dotace KTVS RMB k projednání v RMB	Návrh dotace RMB k projednání v ZMB
297a	Patriot Brno, z.s. Veslářská 3098/2 637 00 Brno IČ: 02643804		lukostřelba provoz a činnost	Zabezpečení celoroční činnosti a soutěží mládeže i dospělých v lukostřelbě (rekreační, výkonnostní a vrcholová)	585 600	225 000	38,42	41/8 čl.	60 000	60 000	60 000
298a	CHESS TEAM BRNO, z.s. Dolní Dubňany č.p. 62 671 73 Dolní Dubňany IČ: 04461274		šachy akce	Uspořádání finálového trojkola tkt Extraligy družstev v šachu za účasti 12 týmů z celé ČR a nejlepších světových hráčů ze zahraničí, T: 03 - 04/2017, Brno (vrcholová) nový žadatel	75 000	30 000	40,00	200/20 účast.	30 000	30 000	30 000
299a	Horolezecký oddíl Lokomotiva Brno, z.s. Horáková 3080/7 616 00 Brno IČ: 22728341		horolezectví akce	Uspořádání "Českého poháru ve sportovním lezení 2017" na obtížnost v kat. dospělí, junioři a mládež, za účasti elity z ČR i zahraničí. Součástí závodu je MČR veteránů, závod je nominačním závodem pro SP, EP a ME, T: 04/2017, Brno (výkonnostní a vrcholová)	356 000	50 000	14,04	160/80 účast.	30 000	30 000	30 000
	Celkem:				1 016 600	305 000			120 000	120 000	120 000

* Specifikace účelu viz. podmínky smluv

II. Neinvestiční dotace nefinančním podnikatelským subjektům – právníckým osobám pro oblast tělovýchovy a sportu na rok 2017

č.ž.	Žadatel adresa	Sportovní odvětví	Projekt* (sportovní úroveň)	Celkové náklady v Kč	Požadavek v Kč	% z celk. nákladů	Celkem aktivních členů/mládež nebo účast.	Návrh dotace OŠMT MMB 2017	Návrh dotace KTVS RMB k projednání v RMB	Návrh dotace RMB k projednání ZMB
280a	ATLETIKA UNI CZ s.r.o. Vranov 16 664 32 Vranov u Brna IČ: 26963043	atletika, lyžování, cyklistika a další sporty akce	Uspořádání soutěží pro mentálně postižené sportovce v rámci integrace osob s mentálním postižením a jejich účast na sportovních akcích a soutěžích v atletice, lyžování cyklistice atd. v roce 2017/Brno a okolí, Výsočina (rekreační a výkonnostní)	900 000	300 000	33,33	170/120 úcast.	20 000	20 000	20 000
281a	Pro Draci s.r.o. Horáková 715/8 616 00 Brno IČ: 26225611	baseball provoz a činnost	Zabezpečení celoročního provozu, nájemného a údržby Městského baseballového stadionu pro činnost baseballu a údržby tréninkového hřiště při MBS pro mládež v baseballu a celoroční činnosti a soutěži mládežnických družstev v kat. U18 a U21 v juniorské extralize. (rekreační, výkonnostní a vrcholová)	1 806 000	290 000	16,06	572/310 čl.	250 000	250 000	250 000
282a	AVE-KONTAKT, s.r.o. Štrossova 239 Bílá Předměstí 530 03 Pardubice IČ: 60108665	šachy akce	Uspořádání VII. ročníku mezinárodního šachového festivalu "OPEN BRNO 2017", který se uskuteční v rámci XVI. ročníku seriálu CZECH TOUR, T: 11/2017, Brno (výkonnostní a vrcholová)	145 000	30 000	20,69	100/40 účast.	10 000	10 000	10 000
283a	JM-ServisPlus s.r.o. Košnova 39 612 00 Brno IČ: 28293185	motoristický sport úcast	Zabezpečení účasti reprezentanta města Brna na "Mistrovství ČR silničních motocyklových závodů Alpe Adria" a "ME MOTO2CEV" - v seriálu silničních závodů pro nejlepší závodníky Evropy v roce 2017 (vrcholová)	900 000	300 000	33,33	1/1 účast.	70 000	70 000	70 000
284a	FC ZBROJOVKA BRNO, a.s. Srbská 2838/47a 612 00 Brno IČ: 25332457	fotbal činnost	Zabezpečení celoroční činnosti a soutěží juniorů (juniorská liga) a tým žen A (I. liga žen) (vrcholová)	5 130 000	1 100 000	21,44	235/0 čl.	500 000	500 000	500 000
285a	Event media s.r.o. Krapova 42/14 110 00 Praha - Staré město IČ: 24269573	atletika akce	Uspořádání běhu s charitativním zaměřením "NIGHT RUN BRNO", zařazený do prestižní série "NIGHT RUN BRNO" a "AVON BĚH BRNO 2017", T: 05/2017, Brno (rekreační)	864 000	170 000	19,68	1800/0 účast.	60 000	60 000	60 000
285b	Event media s.r.o. Krapova 42/14 110 00 Praha - Staré město IČ: 24269573	atletika akce	Uspořádání sportovní akce "WINTER RUN BRNO" I. ročník zimní běžecké akce, T: 01/2017, Brno (rekreační)	385 000	80 000	20,78	1000/0 účast.	50 000	50 000	50 000
286a	HC Technika Brno a.s. Řišova 251/2 641 00 Brno IČ: 28318455	lední hokej činnost	Zabezpečení celoroční činnosti a soutěží družstva mužů v ledním hokeji vč. účasti v II. lize (výkonnostní)	3 645 500	600 000	16,46	54/4 čl.	100 000	100 000	100 000

č.ž.	Žadatel adresa	Sportovní odvětví	Projekt* (sportovní úroveň)	Celkové náklady v Kč	Požadavek v Kč	% z celk. nákladů	Celkem aktivních členů/mládež nebo účast.	Návrh dotace OŠMT MMB 2017	Návrh dotace KTYS RMB k projednání v RMB	Návrh dotace RMB k projedná ZMB
287a	Vonka Racing s.r.o. Havránkova 30/11 619 00 Brno IČ: 29247276	automoto sporty účast	Zabezpečení účasti reprezentace brněnského týmu Vonka Racing na "Mezinárodním mistrovství ČR" v rallye v roce 2017, T. r. 2017/ČR (vrcholová) nový žadatel	2 117 000	381 000	17,99	15/10 účast.	0	0	0
287b	Vonka Racing s.r.o. Havránkova 30/11 619 00 Brno IČ: 29247276	automoto sporty účast	Zabezpečení účasti reprezentace brněnského týmu Vonka Racing na "Mezinárodním mistrovství ČR" ve vytrvalostních závodech automobilů na okruhu v roce 2017, T. r. 2017/ČR a zahraničí (vrcholová) nový žadatel	2 284 000	461 000	20,18	15/10 účast.	0	0	0
288a	EBK Basketball s.r.o. Tyršova 258 664 42 Modřice IČ: 29318700	basketbal činnost	Zabezpečení celoroční činnosti žen v basketbalu, vě. účasti v soutěži ŽBL a 2. lize (vykonnostní a vrcholová)	1 377 200	577 200	41,91	25/0 čl.	200 000	200 000	200 000
289a	PAVLOF s.r.o. Údolní 410/60 PŠČ 602 00 IČ: 26911442	beachvolejbal akce	Uspořádání třídního turnaje "Český pohár v beachvolejbalu mužů i žen", T: 06/2017, Brno (vrcholová)	473 500	129 000	27,24	192 účast.	15 000	15 000	15 000
	Celkem			20 027 200	4 418 200			1 275 000	1 275 000	1 275 000

*Specifikace účelu viz. podmínky smluv

Individuální žádosti nefinančním podnikatelským subjektům – právníckým osobám pro oblast tělovýchovy a sportu na rok 2017 podané po termínu 31.10. 2016										
300a	Women basketbal Brno, s.r.o. Horáková 3080/7, Žabovřesky, 616 00 Brno IČ: 29359678	basketbal akce	Uspořádání "Final 4 Českého poháru žen" - finálového turnaje v basketbalu žen pro všechny týmy žen ČR, T: 02/2017, Brno (vrcholová)	320 300	320 300	100	48/0 účast.	100 000	100 000	100 000
	Celkem:			320 300	320 300			100 000	100 000	100 000

*Specifikace účelu viz. podmínky smluv

III. Neinvestiční dotace cizím příspěvkovým organizacím pro oblast tělovýchovy a sportu na rok 2017

č.ž.	Žadatel	adresa	Sportovní odvětví	Projekt* (sportovní úroveň)	Celkové náklady	Požadavek v Kč	% z celk. nákladů	Celkem aktivních členů/mládež nebo účast.	Návrh dotace OŠMT MMB 2017	Návrh dotace KTYS RMB k projednání v RMB	Návrh dotace RMB k projednání v ZMB
290a	Luzánky - středisko volného času Brno, příspěvková organizace Lidická 1880/50 658 12 Brno IČ: 00401803		florbal činnost	Zabezpečení celoroční činnosti a soutěží dětí a mládeže a přípravek ve Sportiku vč. účasti ve florbalové lize "Mezi městy", pořádání soutěží (rekreační a výkonnostní)	160 000	60 000	37,50	250/200 účast.	15 000	15 000	15 000
290a	Luzánky - středisko volného času Brno, příspěvková organizace Lidická 1880/50 658 12 Brno IČ: 00401803		atletika akce	Uspořádání soutěží "BĚHY BRNĚNSKÉ MLÁDEŽE", seriál závodů pro žáky ZŠ a nižších ročníků gymnázií, T: 04 - 05, 09, 10/2017, Brno (rekreační)	120 000	90 000	75,00	2500/2500 účast.	10 000	10 000	10 000
290c	Luzánky - středisko volného času Brno, příspěvková organizace Lidická 1880/50 658 12 Brno IČ: 00401803		cyklistika akce	Uspořádání sportovních akcí "Neděle na kole", pro děti a rodiče, T: 04 - 05/2017, Brno (rekreační)	110 000	50 000	45,45	400/200 účast	0	0	0
	Celkem:				390 000	200 000			25 000	25 000	25 000

*Specifikace účelu viz. podmínky smluv

IV. Neinvestiční dotace církvím a náboženským společnostem pro oblast tělovýchovy a sportu na rok 2017

č.č.	Žadatel	adresa	Sportovní odvětví	Projekt* (sportovní úroveň)	Celkové náklady	Požadavek v Kč	% z celk. nákladů	Celkem aktivních členů/mládež nebo účast.	Návrh dotace OŠMT MMB 2017	Návrh dotace KTVS RMB k projednání v RMB	Návrh dotace RMB k projednání v ZMB
291a	Salesiánské středisko mládeže - dům dětí a mládeže Brno - Lišeň Kotlanova 2660/13 628 00 Brno IČ: 65348699		stolní tenis, fotbal, florbal, volejbal, basketbal, badminton, lukostřelba a horolezectví činnost	Zabezpečení celoroční činnosti formou sportovních kroužků Saleska a soutěží dětí, mládeže i dospělých ve stolní tenisu, florbalu, basketbalu aj. (rekreační a výkonnostní)	570 000	50 000	8,77	398/390 čl.	50 000	50 000	50 000
	Celkem				570 000	50 000			50 000	50 000	50 000

*Specifikace účelu viz. podmínky smluv

V. Neinvestiční dotace neziskovým a podobným organizacím pro oblast tělovýchovy a sportu na rok 2017										
č.č.	Žadatel adresa	Sportovní odvětví	Projekt* (sportovní úroveň)	Celkové náklady v Kč	Požadavek v Kč	% z celk. nákladů	Celkem aktivních členů/mládež nebo účast.	Návrh dotace OSMT MMB 2017	Návrh dotace KTYS RMB k projednání v RMB	Návrh dotace RMB k projednání v ZMB
292a	Nadační fond zakladatelů brněnského plavání Plotni 22 602 00 Brno IČ: 26269040	plavání akce	Uspořádání "Jarního městského přeboru" mladšího žactva, T: 03/2017, Brno a "Podzimního přeboru ml. žactva", T: 10/2017, Brno (rekreační a výkonnostní)	148 000	85 000	57,43	270/270 účast.	30 000	30 000	30 000
	Celkem			148 000	85 000			30 000	30 000	30 000

*Specifikace účelu viz. podmínky smluv

VI. Neinvestiční dotace nefinančním podnikatelským subjektům - fyzickým osobám pro oblast tělovýchovy a sportu na rok 2017										
č.č.	Žadatel adresa	Sportovní odvětví	Projekt* (sportovní úroveň)	Celkové náklady v Kč	Požadavek v Kč	% z celk. nákladů	Celkem aktivních členů/mládež nebo účast.	Návrh dotace OŠMT MMB 2017	Návrh dotace KTVS RMB k projednání v RMB	Návrh dotace RMB k projednání v ZMB
293a	Mgr. Vladimír Koudelka Hošťická 218/1 642 00 Brno - Bosonohy IČ: 13067451	cyklistika akce	Uspořádání cyklistického závodu "MILČOVO KOLECKO 2017" pro všechny věkové a výkonnostní kategorie. Setkání za účasti sportovních osobností, věnované zejména Miloši Hrazdírovi k jeho nedožitým sedmdesátinám, T: 05/2017, Brno (rekreační, výkonnostní)	250 000	50 000	20,00	300/100 účast.	50 000	50 000	50 000
294a	Jan Vonka Husova 544 664 42 Modřice IČ: 13376861	automotosporty akce	Uspořádání automobilového závodu "VZHURU FARINOVOU ZATAČKOU O POHÁR PRIMÁTORA MĚSTA BRNA", T: 06/2017, Brno (vrcholová)	700 000	290 000	41,43	320/30 účast.	50 000	50 000	50 000
294b	Jan Vonka Husova 544 664 42 Modřice IČ: 13376861	automotosporty akce	Uspořádání "ZIMNÍ RALLYE SHOW", automobilového závodu ve sprintrallye a slalomu ve stylu rallye, T: 12/2016, Brno - Automotodrom (rekreační, výkonnostní a vrcholová)	329 000	163 000	49,54	150/30 účast.	0	0	0
	Celkem:			1 279 000	503 000			100 000	100 000	100 000

*Specifikace účelu viz. podmínky smluv

VII. Neinvestiční dotace vysokým školám pro oblast tělovýchovy a sportu na rok 2017

č.ž.	Žadatel adresa	Sportovní odvětví	Projekt* (sportovní úroveň)	Celkové náklady v Kč	Požadavek v Kč	% z celk. nákladů	Celkem aktivních členů/mládež nebo účast.	Návrh dotace OŠMT MMB 2017	Návrh dotace KTVS RMB k projednání v RMB	Návrh dotace RMB k projednání v ZMB
295a	Vysoké učení technické v Brně Antonínská 548/1 601 90 Brno IČ: 00216305	atletika provoz	Zabezpečení celoročního provozu v roce 2017 související s tréninkovou a závodní činností brněnských atletických oddílů a handicapovaných sportovců na atletickém stadionu Pod Palackého vrchem, v rámci projektu "CENTRUM BRNĚNSKÉ ATLETIKY" (výkonnostní a vrcholová)	1 577 000	400 000	25,36	202/97 čl.	400 000	400 000	400 000
296a	Masarykova univerzita Žerotínovo náměstí 617/9 602 00 Brno IČ: 00216224	volejbal, basketbal a futsal	Uspořádání sportovního utkání mezi studenty a akademickými pracovníky univerzit Brna a Zagrebu za účasti aktivních sportovců brněnských klubů, T: 11/2017, Brno (rekreační) nový žadatel	231 000	190 000	82,25	80/0 účast.	0	0	0
	Celkem:			1 808 000	590 000			400 000	400 000	400 000

*Specifikace účelu viz. podmínky smluv

Rozpočtové opatření

v tis. Kč

Běžné výdaje - přesun		Věcná náplň		Upr. rozpočet k 6.2.2017	Úprava rozpočtu + -	Rozpočet po změně
ORJ	§	pol.	UZ	ORG		
6700	3419	5222			188 629	186 649
				Neinvestiční transfery spolkům	47 740	46 440
				<i>ve j.n.: Dotace do sportu (granty)</i>	1 547	867
				<i>ve j.n.: Dotace - Podpora sportovních odvětví</i>	0	50
6700	3419	5223		7670	1700	1 730
				Neinvestiční transfery církvím a náboženským společnostem	0	25
6700	3419	5229		7670	0	100
				Ostatní neinvestiční transfery neziskovým a podobným organizacím	30 200	31 575
6700	3419	5339		7670	0	1 375
				Neinvestiční transfery cizím příspěvkovým organizacím	0	1 375
6700	3419	5212		7670	0	400
				Neinvestiční transfery nefinančním podnikatel.subjektům - fyz. osobám	0	400
6700	3419	5213			0	1 375
				Neinvestiční transfery nefinančním podnikatel.subjektům - práv. osobám	0	1 375
				<i>ve j.n.: Dotace do sportu (granty)</i>	0	400
6700	3419	5332		7670	0	400
				Neinvestiční transfery vysokým školám		

Podmínky pro uzavření veřejnoprávních smluv o poskytnutí neinvestičních dotací z rozpočtu města Brna na podporu tělovýchovných a sportovních aktivit pro rok 2017

1. Poskytovatel: Statutární město Brno, Dominikánské náměstí 196/1, 602 00 Brno 2
IČ 44 99 27 85
bankovní spojení Česká spořitelna, a.s., číslo účtu
zastoupené primátorem Ing. Petrem Vokřálem
na základě pověření primátorem statutárního města Brna je podpisem
smluv pověřen Mgr. Martin Jelínek, vedoucí Odboru školství, mládeže
a tělovýchovy Magistrátu města Brna
- Příjemce: přesný název
adresa sídla, IČ, bankovní spojení, číslo účtu, zastoupení.

2. Účel poskytnuté finanční dotace.

Dotaci lze jmenovitě použít na:

- a) v případě, že je klub vlastníkem sportoviště nebo hradí provozní náklady na základě nájemní smlouvy, lze vyúčtovat el. energii, vodu, plyn a jiná média, soz odpadů, revize, vč. neinvestiční údržby a opravy sportovišť,
- b) odměny správcům sportovních areálů provozovaných žadatelem a mládežnickým trenérům v celkové výši max. do 50% z poskytnuté neinvestiční dotace,
- c) cestovné - jízdné na soutěže a soustředění, letenky, pronájem vozidla, faktury za dopravu, použití MHD (mimo Brno), mýtné,
- d) materiální vybavení,
- e) ubytování sportovců vč. realizačního týmu na soutěžích a soustředěních a společně stravné účastníků na soutěžích a soustředěních,
- f) pronájem cizích sportovišť: např. hala, tělocvična, posilovna, plavecký bazén, hokejová hala, atletická dráha,
- g) sportovní lékařské prohlídky,
- h) poplatky dle sazebníků svazů: přihlášky do soutěží, startovné, licence,
- i) rozhodčí,
- j) věcné ceny (např. poháry, medaile, diplomy, plakety),
- k) v případě pořádání sportovních akcí na technické zabezpečení akce např. na nájemné prostor pro organizaci závodu, nájemné startu a cíle, mobilních zábran, mobilního WC, podia, osvětlení, časoměry, ozvučení, audiovizuální techniky, značení tratí atd. a odměny pracovníkům obsluhujících tuto techniku.

Dotaci nelze použít na:

- a) náklady spojené s nákupem sportovců nebo náklady spojené s hostováním sportovců z jiných klubů,
 - b) na výchovné,
 - c) náklady na platy sportovců,
 - d) platby daní a dále například nespotebované finanční prostředky (vratné poplatky – kauce), úhradu výdajů na pohoštění, rauty, občerstvení a nákup potravin, peněžní dary, propagaci, telefonní služby, internet a správu webových stránek, daňové poradenství a zpracování účetnictví, multimediální prezentaci, zajištění marketingového a reklamního servisu, pořízení a odpisy dlouhodobého hmotného a nemovitého majetku, úhradu penále, srážek a dalších finančních postihů, financování leasingu či podnikatelských aktivit,
 - e) dotaci nelze vyúčtovat formou zápočtu, ale pouze úhradou nákladů.
3. Výše poskytnuté finanční dotace.
 4. Oprávněné náklady musí vzniknout a být uhrazeny od 1. 1. 2017 do 31. 12. 2017.
 5. Dotace bude poskytnuta v jedné splátce do 3 měsíců od podpisu smlouvy příjemcem.
 6. Poskytování dotací upravují „Zásady pro poskytování dotací z rozpočtu města Brna pro vyhlášené programy“ schválené ZMB dne 23. 6. 2015 a „Pravidla pro poskytování dotací z rozpočtu města Brna pro vyhlášené programy v oblasti tělovýchovných a sportovních aktivit“ schválená RMB dne 30. 6. 2015.

7. Příjemce je povinen ve svém účetnictví odděleně evidovat přijetí poskytnuté dotace a odděleně sledovat její použití ke stanovenému účelu. Příjemce je dále povinen viditelně označit prvotní doklady, které budou přiloženy k finančnímu vypořádání tak, aby bylo jasné, že částka byla hrazena z dotace z rozpočtu města Brna.
8. Příjemce je povinen poskytnutou dotaci řádně finančně vypořádat (vyúčtovat) nejpozději do 19. 1. 2018 a za tím účelem vyplnit předepsaný formulář a doložit poskytovateli doklady, prokazující využití dotace v souladu s uzavřenou smlouvou vč. věcného soupisu jednotlivých položek vynaložených nákladů a stručného hodnocení dotované aktivity. Jedná se zejména o kopie účetních dokladů, tj. účtenek, výdajových a příjmových dokladů, faktur, smluv a bankovních výpisů, prokazujících provedení úhrady vykazovaných výdajů, včetně originálů k nahlédnutí. Příjemce garantuje, že předložené účetní doklady ve výši poskytnuté finanční dotace nebyly a nebudou duplicitně použity ve finančním vypořádání dotace, poskytnuté jiným subjektem. V případě použití dotace na odměny mládežnických trenérů či správců sportovních areálů a pracovníků technického zabezpečení akce, je nutné doložit výpis z analytického účtu za běžný rok, na kterém budou tyto odměny evidovány – účet č. 518 – služby (provozní náklady) nebo v případě zaměstnanců - účet č. 521 – mzdové náklady. Dále doložit uzavřené smlouvy (pracovní smlouvu, dohodu o pracovní činnosti nebo dohodu o provedení práce, atd.) a výpisy z běžného účtu nebo výdajové pokladní doklady, které prokazují odeslání finančních prostředků. Příjemce dále doloží kopii živnostenského listu nebo kopii trenérské licence nebo jiný doklad prokazující oprávnění provozování trenérské činnosti. Příjemce přiloží souhlas dotčené osoby o nakládání s osobními údaji dle zákona č. 101/2000 Sb., o ochraně osobních údajů, ve znění pozdějších předpisů. V případě, že příjemce doloží k finančnímu vypořádání doklad (fakturu) na ubytování sportovců vč. realizačního týmu na soutěžích a soustředěních, je povinen k tomuto dokladu doložit jmenný seznam ubytovaných.
9. Příjemce je povinen dotace řádně finančně vypořádat (vyúčtovat) zvlášť za každý projekt, na který dotaci obdržel.
10. V případě, že příjemce žádá o dotaci na provoz svého areálu či zařízení, může vyúčtovat přefakturaci za el. energii, vodu nebo plyn a jiná média, pouze v daném roce za těchto podmínek:
 - příjemce doloží kopii řádně vystaveného daňového dokladu (faktury) od přímého dodavatele energie, s vyznačením čísla podružného elektroměru, plynoměru, vodoměru nebo jiných médií a částkou, která bude za energie fakturována organizaci;
 - příjemce doloží kopii vystaveného daňového dokladu (faktury) s názvem klubu, s číslem měřícího přístroje (elektroměru, plynoměru, vodoměru nebo jiných médií) spotřebou energie a částkou, která je přefakturována organizaci za energie, včetně kopie platebního dokladu;
 - nelze vyúčtovat částku fakturovanou za pronájem podružného měřícího zařízení (elektroměru, plynoměru, vodoměru nebo jiných médií) příslušného odběrného místa.
11. Příjemce je povinen písemně oznámit poskytovateli změny v předloženém projektu (termín akce, místo konání, změnu statutárního zástupce, sídla, bankovního spojení či názvu organizace apod.) a to do 30 pracovních dnů ode dne účinnosti změny.
12. Příjemce je povinen písemně oznámit poskytovateli změnu v údajích uvedených v předložené žádosti a čestným prohlášením týkající se případného zániku, transformace, sloučení, změny vlastnického vztahu k věci, na niž se dotace poskytuje apod., dále vydání inkasního příkazu Komise (EU) vůči příjemci ke zpětnému získání neoprávněně vyplacené podpory, skutečnosti, že se příjemce stal podnikem v obtížích v souladu s Nařízením Komise (EU) č. 651/2014 ze dne 17. června 2014, článkem 2, odst. 18 a to do 30 pracovních dnů ode dne účinnosti změny.
13. Příjemce je povinen, v případě ukončení své sportovní činnosti, bezodkladně a písemně o této skutečnosti informovat poskytovatele. Tuto povinnost má i v případě přechodného přerušování této činnosti s informací o příčinách, které k tomuto stavu vedly, a předpokládanému obnovení svojí činnosti. Současně se zavazuje, že učiní vše potřebné k tomu, aby k obnovení činnosti došlo v co nejkratším termínu.

14. Příjemce je povinen písemně sdělit poskytovateli, že účel na který byla dotace poskytnuta nebude realizován a to nejpozději do 30 dnů od zjištění této skutečnosti. Nejpozději k tomuto termínu je příjemce povinen nepoužité (nevyčerpané) finanční prostředky vrátit.
15. Příjemce je povinen vrátit poskytovateli dotaci nebo její část použitou neoprávněně nebo v rozporu s účelem schváleným ve smlouvě, a to do 30 dnů od doručení výzvy k vrácení dotace.
16. Příjemce je povinen vrátit poskytovateli dotaci nebo její část, která nebyla dle smlouvy řádně finančně vypořádána, v termínu uvedeném v bodě 8 této smlouvy, ani v náhradním termínu stanoveném poskytovatelem a to do 30 dnů od doručení výzvy k vrácení dotace.
17. Finanční prostředky se vrací na účet poskytovatele, a to takto:
 - a) v roce, kdy byla dotace vyplacena, se vrací na účet č. , pod variabilním symbolem, kterým je číslo smlouvy,
 - b) od 1. 1. do 28. 2. následujícího roku, kdy byla dotace vyplacena, se vrací na účet č. , pod variabilním symbolem, kterým je číslo smlouvy,
 - c) po 1. 3. následujícího roku, kdy byla dotace vyplacena, se vrací na účet č. , pod variabilním symbolem, kterým je číslo smlouvy.
18. Příjemce je povinen umožnit poskytovateli věcnou kontrolu účetnictví, aby mohl prověřit veškeré příjmy a výdaje příjemce související s projektem.
19. Příjemce je povinen kdykoliv umožnit poskytovateli provést kontrolu dotované aktivity a účelnost využití poskytnuté dotace ve smyslu zákona č. 320/2001 Sb., o finanční kontrole, ve znění pozdějších předpisů a prováděcí vyhlášky č. 416/2004 Sb., ve znění pozdějších předpisů, dále ve smyslu zákona č. 255/2012 Sb., o kontrole (kontrolní řád) ve znění pozdějších předpisů. Poskytovatel je oprávněn v případě zjištění nesrovnalostí požadovat vysvětlení a doplnění příslušných dokladů.
20. Příjemce nesmí dotaci poskytnout jiným fyzickým nebo právnickým osobám. Dotaci nelze převést na jinou fyzickou nebo právnickou osobu, která pro příjemce zajišťuje realizaci projektu. Příjemce je vždy povinen použít dotaci k přímým platbám dle účelu smlouvy, vyjma nákladů, které jsou hrazeny zastřešujícími organizacemi, tj. příslušnými sportovními svazy a nebo jejich organizačními složkami. Výjimku tvoří také nákup energií (el. energie, voda, plyn a jiná média), které jsou fakturovány na základě podružných měřících přístrojů.
21. Příjemce, jenž je vlastníkem nebo provozovatelem sportovního zařízení, je povinen vydat a zveřejnit návštěvní řád, ve kterém se stanoví zejména pravidla pro vstup návštěvníků a osob bezprostředně vykonávajících pořadatelskou službu ve sportovním zařízení dle zákona č. 115/2001 Sb. o podpoře sportu, ve znění pozdějších předpisů.
22. Příjemce je povinen uvádět na propagačních materiálech (billboardech, plakátech, bulletiních, na internetových stránkách aj.) informaci o poskytnuté finanční podpoře statutárního města Brna a logo nebo znak města Brna. Příjemce se zavazuje předložit OŠMT MMB návrhy propagačních materiálů před jejich výrobou k odsouhlasení. Při použití loga nebo znaku města Brna je třeba postupovat v souladu s úplným zněním „Statutu pro užívání znaku, vlajky a loga města Brna, znaků a vlajek městských částí“ (dále jen „Statut ...“). V případě použití loga města Brna zašle příjemce žádost o udělení souhlasu e-mailem spolu s výtvarným návrhem a umístěným logem Brna v souladu s „Manuálem jednotného vizuálního stylu statutárního města Brna“ (dále jen „Manuál ...“) na logo@brno.cz. V případě užití znaku města Brna podá příjemce písemnou žádost spolu s výtvarným návrhem na Odbor vnitřních věcí. Pokud bude příjemce během konání akce umísťovat na viditelná místa loga partnerů nebo sponzorů, musí zde umístit (po emailovém odsouhlasení na adrese logo@brno.cz) také logo města Brna v souladu s „Manuálem ...“. Příjemce je povinen zajistit na své náklady výrobu a umístění loga města Brna dle „Manuálu ...“ na sportovišti, kde provozuje svoji činnost (velikost podkladové desky minimálně cca 100x60 cm, červené pozadí – bílé logo, může být provedena i inverzní varianta nebo větší rozměr). Výše uvedený „Statut ...“, jehož přílohu č. 7 tvoří „Žádost o udělení souhlasu s použitím loga města“ a „Manuál ...“ lze stáhnout na www.brno.cz/logo. Příjemce je dále povinen prokazatelně informovat své členy a veřejnost o výši podpory ze strany města Brna např. na svých webových stránkách, na valných hromadách, pořádaných akcích, schůzkách s rodiči a členy klubu atd.

23. Příjemce je povinen poskytnout součinnost při tvorbě databáze v oblasti sportu „Kam za sportem v Brně“, která je uveřejněna na webových stránkách statutárního města Brna.
24. Příjemce má možnost bezplatné prezentace své sportovní činnosti na webových stránkách statutárního města Brna týkajících se sportu. V případě, že příjemce tuto možnost využije a data do webové aplikace doplní, je povinen je vést aktuální a v souladu s předpisy ČR. Příjemce nesmí uvádět nepravdivé, hanlivé nebo dvojsmyslné údaje. V případě zveřejňování fotografií, může příjemce zveřejnit pouze ty fotografie, ke kterým má autorská práva.
25. Každé neoprávněné použití nebo zadržetí poskytnutých finančních prostředků příjemcem vč. porušení povinností stanovených touto smlouvou je porušením rozpočtové kázně ve smyslu § 22 zák. č. 250/2000 Sb., o rozpočtových pravidlech územních rozpočtů, ve znění pozdějších předpisů, za které se ukládá odvod ve výši poskytnuté dotace.
26. Za méně závažná porušení povinností vyplývajících z této smlouvy, se považují následující porušení a nepravdivá prohlášení, za které se uloží nižší odvod:
 - a) za nepravdivá prohlášení o údajích uvedených v „Žádosti o dotaci z rozpočtu statutárního města Brna ...“ činí odvod 0,5% z poskytnuté dotace,
 - b) za dodání finančního vypořádání dotace po termínu dle bodu 8 této smlouvy, nejvýše v náhradním termínu stanoveném poskytovatelem, činí odvod 0,5% z poskytnuté dotace,
 - c) za porušení povinnosti uvedené v bodě 7, 11, 21, 22, 23, 24 této smlouvy činí odvod 0,5% z poskytnuté dotace.
27. Příjemce dotace souhlasí se jmenovitým zveřejněním veřejnoprávní smlouvy o poskytnutí dotace v registru smluv dle zákona č. 340/2015 Sb., o registru smluv. Statutární město Brno zašle smlouvu správci registru smluv k uveřejnění.
28. Příjemce nese odpovědnost za využití poskytnuté dotace z rozpočtu města Brna v souladu s respektováním pravidel EU v oblasti poskytování finančních prostředků ve smyslu čl. 107 a násl. Smlouvy o fungování Evropské unie a Nařízení Komise (EU) č. 651/2014. V případě, že Evropská komise dospěje k závěru, že poskytnuté finanční prostředky představují nepovolenou veřejnou podporu je povinen příjemce veřejnou podporu vrátit, a to včetně úroků.
29. Příjemce podpisem této smlouvy čestně prohlašuje, že k datu podpisu smlouvy vůči němu nebyl vydán Komisí (EU) inkasní příkaz ke zpětnému získání neoprávněně vyplacené podpory, v návaznosti na rozhodnutí Komise (EU), jímž je vyplacená podpora prohlášena za protiprávní a neslučitelnou s vnitřním trhem, dále že není podnikem v obtížích v souladu s Nařízením Komise (EU) č. 651/2014 ze dne 17. června 2014, článkem 2, odst. 18 a že nemá závazky po lhůtě splatnosti vůči veřejným rozpočtům.
30. Smluvní strany se ve smyslu § 167 odst. 1, písm. a) zák. č. 500/2004 Sb., správní řád, ve znění pozdějších předpisů dohodly, že příjemce i poskytovatel může podat písemný návrh na zrušení veřejnoprávní smlouvy i bez udání důvodů. Součástí návrhu musí být vzájemné vypořádání práv a závazků.
31. Poskytovatel má právo v případě závažných nedostatků zjištěných průběžnou veřejnosprávní kontrolou pozastavit či ukončit vyplácení schválené dotace.
32. Statutární město Brno je při nakládání s veřejnými prostředky povinno dodržovat ustanovení zákona č. 106/1999 Sb., o svobodném přístupu k informacím, ve znění pozdějších předpisů (zejména § 9 odstavec 2 citovaného zákona).
33. Smlouva může být měněna či doplňována pouze písemnou formou se souhlasem obou smluvních stran.
34. Smlouva je vyhotovena ve 3 stejnopisech, přičemž všechny mají platnost originálu. Příjemce obdrží jeden a poskytovatel 2 výtisky.
35. Veškerá práva a povinnosti vyplývající z této smlouvy pro poskytovatele budou vykonávány prostřednictvím Odboru školství, mládeže a tělovýchovy Magistrátu města Brna.
36. Vztahy neupravené touto smlouvou se řídí českým právním řádem a stejně se postupuje i při výkladu jednotlivých ustanovení této smlouvy.

37. Smluvní strany svým podpisem stvrzují, že si text smlouvy pozorně přečetly, a že s ním bez výhrad souhlasí. Svůj podpis pak připojují svobodně, dobrovolně a vážně.
38. Smlouva o poskytnutí dotace ve výši do 50 tis. Kč nabývá účinnosti dnem podpisu oběma smluvními stranami. Smlouva o poskytnutí dotace ve výši nad 50 tis. Kč nabývá účinnosti dnem zveřejnění smlouvy v registru smluv.
39. Zvláštní ustanovení pro níže uvedené žadatele, pro které platí kromě všeobecných podmínek, zvláštní povinnosti:

a) Pro níže uvedené žadatele, kteří obdrží dotaci ve výši 100 tis. Kč a více na uspořádání jednorázové sportovní akce konané v městě Brně platí:

- JUMP ATHLETIC CLUB BRNO (ž.č. 10b)
- JUMP ATHLETIC CLUB BRNO (ž.č. 10c)
- MARATON BRNO, z.s. (ž.č. 13a)
- "Brněnský klub běžeckých a sportovních aktivit" (ž.č. 14b)
- Škola TAE KWON-DO CLUB BRNO ITF, z. s. (ž.č. 49b)
- Sport pro Brno, z.s. (ž.č. 63b)
- SC Hattrick Brno Florbalová škola, z.s. (ž.č. 71b)
- Judo SK Královo Pole Brno, z.s. (ž.č. 127b)
- TJ LODNÍ SPORTY BRNO (ž.č. 149c)
- doložit závěrečnou zprávu, která bude obsahovat stručný popis realizovaného projektu, celkové vyhodnocení splněného účelu, způsoby propagace, prezentace v médiích, výsledkové listiny, počet diváků a finanční vyúčtování poskytnuté dotace;
- doložit všechny ostatní doklady související s projektem, vč. věcného soupisu jednotlivých položek vynaložených nákladů, tj. kopie účetních dokladů prokazujících provedení úhrady veškerých nákladů spojených se zajištěním celého projektu a kopii analytického účtu o zaúčtování této akce;
- zarezervovat statutárnímu městu Brnu cca 30 vstupenek pro 2 osoby po dobu konání akce.

b) Volejbalový klub Královo Pole, z.s. (ž.č. 243a)

Příjemce je povinen poskytnout volejbalový areál brněnským mládežnickým volejbalovým klubům pro tréninkovou činnost a volejbalová utkání zdarma.

c) Vysoké učení technické v Brně (ž.č. 295a)

Příjemce je povinen bezplatně poskytnout k užívání šatny, sportovní a sociální zázemí ve sportovním areálu PPV pro brněnské atletické kluby a handicapované sportovce po dobu jejich tréninkové činnosti pro rok 2017. Další využití těchto prostor bude řešeno vzájemnou dohodou mezi příjemcem a příslušnými kluby.

d) Brněnské tělovýchovné sdružení, z.s. (ž.č. 248b)

Dotaci lze jmenovitě použít také na: odměnu technického vedoucího.

Oprávněné náklady musí vzniknout a být uhrazeny od 1. 11. 2016 do 31. 12. 2017.

e) Unie sportovních klubů města Brna, z.s. (ž.č. 146a, 146b, 146c)

Dotaci lze jmenovitě použít na: technické zabezpečení akce: pronájem stanu, mobilních sportovišť, ozvučení, mobilních WC a pronájem a výstavbu podia, nájemné sportovišť, materiální vybavení, věcné ceny, odměny organizačním pracovníkům podílejícím se na odborném dohledu.



76

Rada města Brna

ZM7/ 2199

Z7/26 zasedání Zastupitelstva města Brna
konané dne 7. března 2017

Název:

Návrh na poskytnutí dotací na podporu dětských a mládežnických aktivit v roce 2017
– návrh rozpočtového opatření

Obsah:

- Důvodová zpráva
- Žadatelé o dotace na podporu dětských a mládežnických aktivit v roce 2017 – tabulky I. – VIII.
- Rozpočtové opatření – tabulka
- Podmínky pro uzavření veřejnoprávní smlouvy o poskytnutí účelové neinvestiční dotace z rozpočtu města Brna

Návrh usnesení:

Zastupitelstvo města Brna

s c h v a l u j e

- 1) poskytnutí účelových neinvestičních dotací spolkům v celkové výši 9 028 tis. Kč z rozpočtu města Brna na rok 2017, OŠMT, § 3421 (využití volného času dětí a mládeže), pol. 5222 (neinvestiční transfery spolkům) dle tabulky „I. Žadatelé o dotace na podporu dětských a mládežnických aktivit v roce 2017 – Spolky pol. 5222“, která tvoří přílohu č. ... těchto usnesení;
- 2) poskytnutí účelových neinvestičních dotací podnikatelským subjektům v celkové výši 61 tis. Kč z rozpočtu města Brna na rok 2017, OŠMT, § 3421 (využití volného času dětí a mládeže), pol. 5213 (neinvestiční transfery nefinančním podnikatelským subjektům – právnickým osobám) dle tabulky „II. Žadatelé o dotace na podporu dětských a mládežnických aktivit v roce 2017 – L. Podnikatelské subjekty pol. 5213“, která tvoří přílohu č. ... těchto usnesení;
- 3) poskytnutí účelových neinvestičních dotací obecně prospěšným společnostem v celkové výši 181 tis. Kč z rozpočtu města Brna na rok 2017, OŠMT, § 3421 (využití volného času dětí a mládeže), pol. 5221 (neinvestiční transfery obecně prospěšným společnostem) dle tabulky „III. Žadatelé o dotace na podporu dětských a mládežnických aktivit v roce 2017 – M. Obecně prospěšné společnosti pol. 5221“, která tvoří přílohu č. ... těchto usnesení;
- 4) poskytnutí účelových neinvestičních dotací církvím a náboženským společnostem v celkové výši 330 tis. Kč z rozpočtu města Brna na rok 2017, OŠMT, § 3421 (využití volného času dětí a mládeže), pol. 5223 (neinvestiční transfery církvím a náboženským společnostem) dle tabulky „IV. Žadatelé o dotace na podporu dětských a mládežnických aktivit v roce 2017 – N. Církev a náboženské společnosti pol. 5223“, která tvoří přílohu č. ... těchto usnesení;

- 5) poskytnutí účelových neinvestičních dotací neziskovým a podobným organizacím v celkové výši 118 tis. Kč z rozpočtu města Brna na rok 2017, OŠMT, § 3421 (využití volného času dětí a mládeže), pol. 5229 (ostatní neinvestiční transfery neziskovým a podobným organizacím) dle tabulky „V. Žadatelé o dotace na podporu dětských a mládežnických aktivit v roce 2017 – O. Neziskové a podobné organizace pol. 5229“, která tvoří přílohu č. ... těchto usnesení;
- 6) poskytnutí účelových neinvestičních dotací cizím příspěvkovým organizacím v celkové výši 451 tis. Kč z rozpočtu města Brna na rok 2017, OŠMT, § 3421 (využití volného času dětí a mládeže), pol. 5339 (neinvestiční transfery cizím příspěvkovým organizacím) dle tabulky „VI. Žadatelé o dotace na podporu dětských a mládež. aktivit v roce 2017 – P. Cizí příspěvkové organizace pol. 5339“, která tvoří přílohu č. ... těchto usnesení;
- 7) poskytnutí účelových neinvestičních dotací fyzickým osobám v celkové výši 31 tis. Kč z rozpočtu města Brna na rok 2017, OŠMT, § 3421 (využití volného času dětí a mládeže), pol. 5493 (účelové neinvestiční transfery fyzickým osobám) dle tabulky „VII. Žadatelé o dotace na podporu dětských a mládežnických aktivit v roce 2017 – R. Fyzické osoby pol. 5493“, která tvoří přílohu č. ... těchto usnesení;
- 8) poskytnutí účelových neinvestičních dotací fyzickým osobám v celkové výši 243 tis. Kč z rozpočtu města Brna na rok 2017, OŠMT, § 3421 (využití volného času dětí a mládeže), pol. 5212 (neinvestiční transfery nefinančním podnikatelským subjektům – fyzickým osobám) dle tabulky „VIII. Žadatelé o dotace na podporu dětských a mládežnických aktivit v roce 2017 – S. Podnikatelské subjekty - fyzické osoby pol. 5212“, která tvoří přílohu č. ... těchto usnesení;
- 9) rozpočtové opatření dle tabulky, která tvoří přílohu č. ... těchto usnesení, z důvodu, že celková výše navržených dotací je vyšší než v rozpočtu vyčleněná částka a mezi uspokojenými žadateli jsou jiné organizace než spolky;
- 10) uzavření smluv o poskytnutí uvedených dotací z rozpočtu města Brna za Podmínek pro uzavření veřejnoprávní smlouvy o poskytnutí účelové neinvestiční dotace z rozpočtu města Brna, které tvoří přílohu č. ... těchto usnesení.

Stanoviska dotčených orgánů:

- Rada města Brna projednala na své schůzi R7/103 dne 21. února 2017. Schváleno jednomyslně 10 členy.
- Finanční výbor Zastupitelstva města Brna předložený návrh projedná na svém zasedání dne 28. února 2017. Usnesení bude sděleno na zasedání ZMB.

Zpracoval:

Odbor školství, mládeže a tělovýchovy MMB

Předkládá:

Rada města Brna

Důvodová zpráva

Ve schváleném rozpočtu běžných výdajů města Brna na rok 2017 byla vyčleněna částka 10 000 tis. Kč na neinvestiční dotace spolkům v oblasti využití volného času dětí a mládeže. Z toho je částka 500 tis. Kč určena na mezinárodní aktivity dětí a mládeže. Částka ve výši **9 500 tis. Kč** je vyčleněna na podporu volnočasových aktivit dětí a mládeže, konkrétně na poskytování neinvestičních grantů.

Na základě vyhlášeného programu: Volnočasové aktivity dětí a mládeže bylo na Odbor školství, mládeže a tělovýchovy Magistrátu města Brna podáno celkem **375 žádostí** od 249 právnických i fyzických osob. Celková požadovaná částka dosáhla výše **27 699 tis. Kč**. Návrh jednotlivých dotací připravil OŠMT MMB v souladu se Zásadami pro poskytování dotací z rozpočtu města Brna pro vyhlášené programy schválené Zastupitelstvem města Brna na zasedání Z7/07 dne 23. června 2015, Pravidly pro poskytování dotací z rozpočtu města Brna pro vyhlášené programy schválená Radou města Brna na schůzi R7/028 dne 30. června 2015 a vyhlášeným programem: Volnočasové aktivity dětí a mládeže.

Každá žádost byla posouzena pracovníky OŠMT MMB a byly zpracovány hodnotící listy. Při posuzování projektů bylo přihlíženo k těmto kritériím:

- význam žadatele či uvedené aktivity;
- členská základna nebo počet účastníků akce;
- kvalita a přiměřenost finanční rozvahy;
- procento požadované dotace k celkovým nákladům projektu;
- potřebnost nebo důležitost projektu;
- záštita statutárního města Brna nad akcí;
- řádné finanční vypořádání dotace za rok 2016.

Při hodnocení projektů bylo přihlíženo také k výsledkům provedených následných a průběžných veřejnosprávních kontrol činnosti organizací a nakládání s dotacemi v roce 2016, předběžných veřejnosprávních kontrol činnosti u nových žadatelů a kontrol finančního vypořádání dotací poskytnutých na podporu aktivit v roce 2016, které provedli pracovníci OŠMT MMB. Zvoleným postupem vzniklo bodové hodnocení, které je uvedeno v tabulkách **I. – VIII. Žadatelé o dotace na podporu dětských a mládežnických aktivit v roce 2017.**

V případě doporučení projektu byla na základě bodového hodnocení a výše žádané částky navržena výše dotace na konkrétní aktivitu a na základě finanční rozvahy byl stanoven účel použití poskytnuté dotace. RMB tímto způsobem navrhuje rozdělit dotace na celkem **367 projektů** od 247 právnických a fyzických osob v celkové výši **10 443 tis. Kč**. Jednotlivé částky a účely, na které jsou dotace určeny, jsou uvedeny ve výše jmenovaných tabulkách. Průběžně je aktualizováno zařazení žadatelů dle rejstříku spolků a jiných subjektů (ž.č. 343).

Vzhledem k tomu, že celková výše navržených dotací je vyšší než v rozpočtu vyčleněná částka a mezi uspokojenými žadateli jsou jiné organizace než spolky, je součástí materiálu také návrh potřebného **rozpočtového opatření**. Od roku 2010 byla z rozpočtu města Brna na volnočasové aktivity poskytována částka 9 mil. Kč. V roce 2010 bylo podáno 308 žádostí s celkovou výší požadavků 23,1 mil. Kč. Mohlo být tedy uspokojeno 39 % potřeb žadatelů věnujících se dětem a mládeži. Na rok 2017 bylo podáno již 375 žádostí s celkovou výší požadavků 27,7 mil. Kč. I navýšená částka 9,5 mil. Kč by tak uspokojila pouze 34 % potřeb žadatelů. Navržená výše dotací představuje takřka 38 % požadavků, čímž by se podpora města Brna přiblížila úrovni z roku 2010. RMB navrhuje čerpat na dotace prostředky ve výši **1 mil. Kč** z částky vyčleněné na podporu činnosti středisek volného času na území města Brna a následně dorovnat částku z vyšších daňových výnosů. O příspěvku městským částem na provoz těchto center ve II. pololetí roku rozhoduje ZMB na říjnovém zasedání.

Součástí předloženého materiálu je návrh **podmínek pro uzavření veřejnoprávní smlouvy o poskytnutí účelové neinvestiční dotace z rozpočtu města Brna.**

Komise RMB pro výchovu a vzdělávání návrh projednala na svém zasedání dne 6. února 2017 s hlasováním: 10 pro, 0 proti, 0 se zdrželo z 11 členů komise.

Dubová	Rusňáková	Antonová	Bartůšek	Blatná	Doležalová	Hráček	Kusá	Sázavský	Škárková	Vižďa
pro	pro	pro	--	pro	pro	pro	pro	pro	pro	pro

Rada města Brna návrh projednala na své schůzi R7/103 dne 21. února 2017. Schváleno jednomyslně 10 členy.

Ing. Vokřál	Ing. Hladík	R. Mrázek	Bc. Hollan	Mgr. Ander	Ing. Kacer	M. Janiček	Bc. Koláčny	JUDr. Rusňáková	Ing. Staněk	Mgr. Suchý
pro	pro	--	pro	pro	pro	pro	pro	pro	pro	pro

Žadosti byly rozděleny do 18 tematických oblastí dle zaměření žadatele či právního postavení. Mezi žadateli převažují zejména spolky dětí a mládeže nebo organizace pracující s dětmi a mládeží. U žadatelů, kteří z vlastních organizačních důvodů či právního postavení uvádějí sídlo jinde než ve městě Brně, bylo prověřeno, že činnost těchto organizací nebo uváděná aktivita je rozvíjena ve městě Brně nebo ve prospěch brněnských dětí a mládeže.

Mezi největší spolky pokud se týká počtu registrovaných dětí a mládeže se ve městě Brně řadí Junák, Pionýr, Česká tábornická unie a A-TOM. Organizace Junák a Pionýr podaly prostřednictvím svých regionálních rad projekty celoměstského rozsahu, další žádosti podaly jednotlivá junácká střediska či pionýrské skupiny. Česká tábornická unie podala dvě souhrnné žádosti na požadavky všech svých brněnských klubů a osad a dále projekt Dětské dny uprostřed Evropy, pořádaný ve spolupráci se statutárním městem Brnem.

Nejpočetnější zastoupení mají organizace tábornického a turistického zaměření, pořadatelé letních táborů a víkendových pobytů v přírodě po celý školní rok. Dále byly předloženy žádosti organizací v oblasti kultury, v oblasti sportu, ochrany přírody, vědy a techniky, projekty spolků pracujících se zdravotně či sociálně postiženou mládeží a s romskými dětmi, rodinných a mateřských klubů a center včetně provozovatelů lesních školek, žádosti křesťanských spolků a další různorodé aktivity. Mezi doporučenými žádostmi jsou projekty, jejichž předkladateli jsou převážně nestátní neziskové organizace, ale také podnikatelské subjekty, obecně prospěšné společnosti, náboženské společnosti, cizí příspěvkové organizace i podnikající a nepodnikající fyzické osoby.

Tabulka rozdělení finančních dotací dle jednotlivých tematických oblastí

2017	oblast	počet žádostí	%	celkem požadavky Kč	%	celkem navrženo Kč	%
A.	Junácká střediska	34	9,07	2 576 226	9,30	1 396 000	13,37
B.	Pionýrské skupiny	36	9,60	2 967 410	10,71	1 161 000	11,12
C.	Tábornické a turistické spolky	37	9,87	3 134 795	11,32	1 380 000	13,21
D.	Ekologické aktivity	9	2,40	434 000	1,57	208 000	1,99
E.	Křesťanské spolky	23	6,13	1 707 660	6,17	694 000	6,65
F.	Sportovní aktivity	38	10,13	3 368 800	12,16	1 056 000	10,11
G.	Kulturní aktivity	38	10,13	2 293 000	8,28	980 000	9,38
H.	Mateřská centra a lesní školky	33	8,80	1 741 594	6,29	578 000	5,53
I.	Technické obory, mladí hasiči a záchranáři	27	7,20	2 027 481	7,32	748 000	7,16
J.	Aktivity pro sociálně a zdravotně znevýhodněnou mládež	24	6,40	1 676 000	6,05	562 000	5,38
K.	Rodičovské a studentské aktivity	13	3,47	718 800	2,60	265 000	2,54
L.	Podnikatelské subjekty	6	1,60	197 700	0,71	61 000	0,58
M.	Obecně prospěšné společnosti	9	2,40	531 422	1,92	181 000	1,73
N.	Círky a náboženské společnosti	12	3,20	835 050	3,01	330 000	3,16
O.	Neziskové a podobné organizace	8	2,13	500 809	1,81	118 000	1,13
P.	Cizí příspěvkové organizace	15	4,00	2 204 250	7,96	451 000	4,32
R.	Fyzické osoby	2	0,53	102 940	0,37	31 000	0,30
S.	Podnikatelské subjekty - fyzické osoby	11	2,93	680 900	2,46	243 000	2,33
	Celkem	375	100 %	27 698 837	100 %	10 443 000	100 %

bude přílohou usnesení Z7/26 zasedání ZMB

I. Žadatelé o dotace na podporu dětských a mládežnických aktivit v roce 2017 – Spolky pol. 5222

poř. č.	žadatel adresa žadatele	IC rodné číslo	bankovní spojení číslo účtu	statutární zástupce	název projektu	žádaná částka	% nákl.	bod. hod.	návrh RMB	účel poskytnuté dotace
A. Junácká střediska										
1	Junák - český skaut, okres Brno-m. Udoňní 222/5, 602 00 Brno	62157302	Fio banka, a.s. 210 008 8758/2010	Ing. Martin Hovorka	Zajištění provozu a akci Junáckého okresu Brno	249000	44	9	112000	nájemné a služby, energie, jízdné, nákup materiálu a vybavení, vzdělávání a ceny
2	Junák - český skaut, okres Brno-m. Udoňní 222/5, 602 00 Brno	62157302	Fio banka, a.s. 210 008 8758/2010	Ing. Martin Hovorka	Hudební soutěž dětí a mládeže Vozemžeb...	24800	77	12	15000	nájemné, technické zabezpečení, nákup materiálu a ceny
3	Junák - český skaut, Kapráluv mlýn č.p. 235, 664 02 Ochoz u Brna	22707816	Fio banka, a.s. 280 033 9482/2010	Mgr. Michal Medek	Kapráluv mlýn, podpora provozu základny...	46000	40	12	28000	energie, technické zabezpečení, údržba, služby, nákup materiálu a doplnění vybavení
4	Junák - středisko Řehoře Mendla B. Křížkovského 198/23, 603 00 Brno	62157400	Fio banka, a.s. 210 079 1144/2010	Ing. Brigita Kolářová	Zajištění celoroční činnosti střediska v r. 2017	126500	50	8	51000	nájemné a služby, energie, vzdělávání, nákup materiálu a doplnění vybavení
5	Junák - středisko Řehoře Mendla B. Křížkovského 198/23, 603 00 Brno	62157400	Fio banka, a.s. 210 079 1144/2010	Ing. Brigita Kolářová	Obnova tábornického a sportovního vybavení	171000	50	8	68000	nájemné, jízdné, údržba základy, nákup materiálu a doplnění vybavení
6	Junák - středisko Dvojka Brno Slovinská 1438/41, 612 00 Brno	60555521	Fio banka, a.s. 290 004 1253/2010	RNDr. Martin Veškrna	Celoroční činnost skautského střediska...	103000	27	13	67000	nájemné, energie, ubytování, jízdné, ceny, nákup materiálu a doplnění vybavení
7	Junák - středisko Dvojka Brno Slovinská 1438/41, 612 00 Brno	60555521	Fio banka, a.s. 290 004 1253/2010	RNDr. Martin Veškrna	Letní stanové tábory střediska Dvojka Brno	94000	21	12	56000	nájemné, ubytování, jízdné, nákup materiálu a doplnění vybavení
8	Junák - středisko A je to! Brno Trýbova 905/1A, 602 00 Brno	62157388	ČSOB, a.s. 249 468 434/0300	RNDr. Jiří Řihák	Zajištění provozu kluboven střediska...	72000	40	9	32000	energie, údržba kluboven, nákup materiálu a doplnění vybavení
9	Junák - středisko A je to! Brno Trýbova 905/1A, 602 00 Brno	62157388	ČSOB, a.s. 249 468 434/0300	RNDr. Jiří Řihák	Výlety a tábory nejen v přírodě	80000	25	8	32000	ubytování, jízdné, ceny, nákup materiálu a doplnění vybavení
10	Junák - středisko Milana Genserka Milénova 882/16, 638 00 Brno	62157523	Fio banka, a.s. 230 028 3275/2010	Ondřej Matějka	Celoroční provoz v roce 2017	57200	65	14	40000	nájemné a služby, energie a údržba kluboven
11	Junák - středisko Milana Genserka Milénova 882/16, 638 00 Brno	62157523	Fio banka, a.s. 230 028 3275/2010	Ondřej Matějka	Obnova skautské zahrady a vybavení základny	37700	65	13	25000	nájemné a služby, energie a doplnění vybavení
12	Junák - středisko Mafeking Brno Tenorova 3406/13, 615 00 Brno	49459872	ČSOB, a.s. 215 180 811/0300	Ing. Vilém Řiháček	Celoroční činnost Střediska Mafeking Brno	119300	22	11	66000	nájemné, ubytování, jízdné, vstupné, nákup materiálu a doplnění vybavení
13	Junák - středisko KrálovoPole Brno Slovinská 1438/41, 612 00 Brno	62157612	Fio banka, a.s. 200 038 0292/2010	Bc. Petr Šabata	Zajištění celoroční činnosti skautského střed.	55000	9	16	44000	nájemné, ubytování, jízdné, vstupné, ceny, vzdělávání, nákup materiálu a vybavení
14	Junák - středisko KrálovoPole Brno Slovinská 1438/41, 612 00 Brno	62157612	Fio banka, a.s. 200 038 0292/2010	Bc. Petr Šabata	Doplnění vybavení pro pobyt v přírodě	14350	70	15	11000	nájemné a služby, energie, propagace, nákup materiálu a doplnění vybavení
15	Junák - středisko Hiawatha Brno srub-park Lužánky 792, 602 00 Brno	60553707	Fio banka, a.s. 230 010 1486/2010	Jakub Smejkal	Zajištění provozu střediska	90000	40	12	54000	nájemné a služby, energie, propagace, nákup materiálu a doplnění vybavení
16	Junák - středisko Hiawatha Brno srub-park Lužánky 792, 602 00 Brno	60553707	Fio banka, a.s. 230 010 1486/2010	Jakub Smejkal	Skautská základna Strážná	59000	37	10	30000	energie, údržba základy, nákup materiálu a doplnění vybavení
17	Junák - středisko Kompas Brno Bož. Němcové 976/29, 612 00 Brno	62157515	Fio banka, a.s. 250 004 0569/2010	Mgr. Iva Vaňková	Skautský dům „Boženka“ 2017	98000	23	11	54000	nájemné a služby, nákup materiálu a doplnění vybavení
18	Junák - středisko Kompas Brno Bož. Němcové 976/29, 612 00 Brno	62157515	Fio banka, a.s. 250 004 0569/2010	Mgr. Iva Vaňková	Správným směrem s Kompasem	90000	64	10	45000	nájemné a služby, energie a doplnění vybavení
19	Junák - středisko Duha Brno Prumperk 85/3, 621 00 Brno	62157477	Fio banka, a.s. 250 040 1977/2010	Ing. Jiří Libus	Zajištění celoročního provozu střediska	105000	43	12	63000	nájemné, jízdné, vzdělávání, nákup materiálu a doplnění vybavení
20	Junák - středisko Duha Brno Prumperk 85/3, 621 00 Brno	62157477	Fio banka, a.s. 250 040 1977/2010	Ing. Jiří Libus	Zajištění tábořiště u obce Uhřetov	95000	51	11	52000	jízdné, doprava, ceny, nákup materiálu a doplnění vybavení
21	Junák - středisko Vrbovec Brno Sedla 635/2, 642 00 Brno	62157469	Sberbank CZ, a.s. 420 004 3126/6800	David Odehnal	Celoroční činnost střediska Vrbovec Brno	90000	9	14	63000	nájemné, ubytování, jízdné, ceny, nákup materiálu a doplnění vybavení
22	Junák - středisko Vrbovec Brno Sedla 635/2, 642 00 Brno	62157469	Sberbank CZ, a.s. 420 004 3126/6800	David Odehnal	Zateplení skautské klubovny střediska	70000	56	10	35000	nájemné a doplnění vybavení
23	Junák - středisko Stopadesátrojka Pivovarská 712/9, 602 00 Brno	62157418	Fio banka, a.s. 280 072 6351/2010	Ivor Sekanina	Zajištění celoroční činnosti střediska...	35000	70	14	25000	energie, vzdělávání, nákup materiálu a doplnění vybavení

poř. č.	žadatel adresa žadatele	IČ rodné číslo	bankovní spojení číslo účtu	statutární zástupce	název projektu	žádaná částka	% nákl.	bod. hod.	návrh RMB	účel poskytnuté dotace
24	Junák - středisko Axinit Brno Kroftova 1524/14, 616 00 Brno	60557125	Sberbank CZ, a.s. 401 003 8908/6800	Ing. Pavel Kulhánek	Celoroční činnost skautského střediska	32000	29	13	21000	energie, jízdné, vstupné, ceny, nákup materiálu a doplnění vybavení
25	Junák - středisko Axinit Brno Kroftova 1524/14, 616 00 Brno	60557125	Sberbank CZ, a.s. 401 003 8908/6800	Ing. Pavel Kulhánek	Letní stanové tábory	38000	17	12	23000	jízdné, doprava, vstupné, ceny, nákup materiálu a doplnění vybavení
26	Junák - středisko Zábovfeský Brno Elieo. Voračické 647/22, 616 00 Brno	62157761	ČSOB, a.s. 221 337 715/0300	Jakub Sláma	Celoroční činnost a ma- teriálně tech. vybavení...	57000	40	12	34000	nájemné, ubytování, jízdné, doprava, vstupné, nákup materiálu a doplnění vybavení
27	Elieo. Voračické 647/22, 616 00 Brno	62157761	ČSOB, a.s. 221 337 715/0300	Jakub Sláma	Skautská rukodělná dílna	25000	44	12	15000	nájemné, energie, nákup materiálu a doplnění vybavení
28	Junák - středisko Starý Lískovec B. El.Přemyslovny 454/27, 625 00 Brno	62157663	ČSOB, a.s. 256 215 996/0300	David Kolínek	Skauting ve Starém Lískovci a Bohunicích...	80000	40	12	48000	nájemné, energie, ubytování, jízdné, nákup materiálu, doplnění vybavení a vzdělávání
29	Junák - středisko Starý Lískovec B. El.Přemyslovny 454/27, 625 00 Brno	62157663	ČSOB, a.s. 256 215 996/0300	David Kolínek	Skautský tábor pro děti střediska	48000	43	12	29000	doprava, nákup materiálu a doplnění vybavení
30	Junák - středisko Brána Brno Pellicova 213/6, 602 00 Brno	75003252	Fio banka, a.s. 200 094 2144/2010	Lukáš Maňák	Provoz skautského střediska	78000	66	14	55000	nájemné, energie, ubytování, jízdné, doprava, vzdělávání, nákup materiálu a vybavení
31	Junák - středisko Brána Brno Pellicova 213/6, 602 00 Brno	75003252	Fio banka, a.s. 200 094 2144/2010	Lukáš Maňák	Oprava kluboven a doplnění vybavení	50000	62	14	35000	nájemné, energie, ubytování, jízdné, doprava, nákup materiálu a doplnění vybavení
32	Junák - Skautský institut Senovážné n. 977/24, 110 00 Praha	70802327	Fio banka, a.s. 250 039 5159/2010	Miloš Říha	Skautský institut v Brně	107250	78	3	16000	nájemné a propagace
33	Skaut - č.s.ABS, stř.Lesní moudrost Pellicova 355/2, 602 00 Brno	70813671	ČSOB, a.s. 227 101 922/0300	Tomáš Reichl	Finanční zajištění činnos- ti skautského střediska	49126	75	12	29000	nájemné, energie, ubytování, jízdné, ceny, údržba kluboven a doplnění vybavení
34	Skautské středisko Junbo Říční 138/4, 614 00 Brno	26608456	ČSOB, a.s. 225 609 095/0300	Šárka Bazalová	Celoroční výchovná činnost, letní tábor	30000	20	15	23000	nájemné, jízdné, ceny, vstupné, údržba kluboven a doplnění vybavení
	Celkem junácká střediska					2576226			1396000	

B. Pionýrské skupiny

35	Pionýr - Jihom. krajská organizace Údolní 963/58a, 602 00 Brno	70843198	Fio banka, a.s. 280 031 8390/2010	Jan Kačer	Provoz ní náklady klubov- ven, center a skladů...	258700	67	9	116000	nájemné, energie a technické zabezpečení kluboven, klubových center a skladů
36	Pionýr - Jihom. krajská organizace Údolní 963/58a, 602 00 Brno	70843198	Fio banka, a.s. 280 031 8390/2010	Jan Kačer	Zelená liga 2017	54000	46	10	27000	nájemné, ceny a nákup materiálu
37	Pionýr - Pionýr. skupina Zouvalka Ječná 1225/26, 621 00 Brno	44016247	Česká spořitelna, a.s. 134 227 5359/0800	Vladimír Kellner	Zajištění prostředků na nájem, údržbu, opravy...	60000	38	9	27000	nájemné a služby, nákup materiálu a doplnění táborového vybavení
38	Pionýr - Pionýr. skupina Zouvalka Ječná 1225/26, 621 00 Brno	44016247	Česká spořitelna, a.s. 134 227 5359/0800	Vladimír Kellner	Zajištění prostředků na elektrinu a plyn...	80000	44	9	36000	energie
39	Pionýr - Stanice ml. techniků 3.p. s. Kotkova 621/4a, 618 00 Brno	64326381	Fio banka, a.s. 200 078 9602/2010	Petr Stoudek	Obnova a údržba táborové základny	77070	70	6	23000	nájemné, jízdné a doplnění táborového vybavení
40	Pionýr - 5. p. S.T.O. JiříhoWolkera Hutařova 1472/13, 612 00 Brno	64328643	ČSOB, a.s. 208 779 092/0300	Milada Culková	Obnova materiálu a op- rava vybavení táborišť...	55930	70	9	25000	nájemné, jízdné a doplnění táborového a sportovního vybavení
41	Pionýr - 5. p. S.T.O. JiříhoWolkera Hutařova 1472/13, 612 00 Brno	64328643	ČSOB, a.s. 208 779 092/0300	Milada Culková	Doprava účastníků a ma- teriálu na tábor, ubytov...	22400	70	11	12000	ubytování, jízdné, doprava, ceny a nákup materiálu
42	Pionýr - 7. pionýrská skupina Borač Srbská 2546/15a, 612 00 Brno	64329241	Fio banka, a.s. 240 107 4034/2010	Mgr. Lucie Drkalová	Celoroční činnost pionýrské skupiny	51500	70	8	21000	nájemné, jízdné, vstupné, vzdělávání, ceny, nákup materiálu a propagace
43	Pionýr - 7. pionýrská skupina Borač Srbská 2546/15a, 612 00 Brno	64329241	Fio banka, a.s. 240 107 4034/2010	Mgr. Lucie Drkalová	Materiální vybavení pro celoroční činnost, nájem	116900	70	6	35000	nájemné, nákup materiálu a doplnění vybavení
44	Pionýr - 8. pionýr. skupina Hvězda Staňkova 384/43, 612 00 Brno	65351274	ČSOB, a.s. 112 601 476/0300	David Morávek	Pionýrské skupiny...	58000	20	7	20000	nájemné, ubytování, jízdné, doprava, ceny a nákup materiálu
45	Pionýr - 8. pionýr. skupina Hvězda Staňkova 384/43, 612 00 Brno	65351274	ČSOB, a.s. 112 601 476/0300	David Morávek	MTZ - Koupě materiálu, doplnění, údržba, obnova	90500	100	4	18000	nájemné, jízdné a doplnění táborového a sportovního vybavení
46	Pionýr - Pionýr. skupina Pavučina Úvoz 425/59, 602 00 Brno	64328261	Fio banka, a.s. 250 034 1820/2010	Petr Barták	Nájem a materiální vybavení tábora	65000	69	10	33000	nájemné, nákup materiálu a doplnění táborového vybavení

poř. č.	žadatel adresa žadatele	IC rodné číslo	bankovní spojení číslo účtu	statutární zástupce	název projektu	žádaná částka	% nákl.	bod. hod.	návrh RMB	účel poskytnuté dotace
47	Pionýr - 11. pionýrská skupina Vící Blatného 1860/7, 616 00 Brno	64328945	Fio banka, a.s. 260 042 0497/2010	Pavel Bundálek	Nákup obnova vybavení skupiny, údržba klubov...	31500	70	9	14000	nákup materiálu a doplnění táborového vybavení
48	Pionýr - 11. pionýrská skupina Vící Blatného 1860/7, 616 00 Brno	64328945	Fio banka, a.s. 260 042 0497/2010	Pavel Bundálek	Jízdné a doprava na tá- borech, nákup materiálu	38500	70	10	19000	jízdné, doprava, ceny a nákup materiálu
49	Pionýr - P.s.14.TSP ZS "Po cestách" Lidická 1880/50, 602 00 Brno	64327272	Fio banka, a.s. 200 099 8762/2010	Lucie Štefanová	62. zimní expedice	63000	24	12	38000	nájemné, ubytování, jízdné, doprava, vstupné, nákup materiálu a doplnění vybavení
50	Pionýr - P.s.14.TSP ZS "Po cestách" Lidická 1880/50, 602 00 Brno	64327272	Fio banka, a.s. 200 099 8762/2010	Lucie Štefanová	Zeesáci na pochodu	125200	38	9	56000	nájemné, ubytování, jízdné, doprava, vstupné, nákup materiálu a doplnění vybavení
51	Pionýr - Pion. skupina TAŽNÍ PTACI Topolky 1969/30, 616 00 Brno	64328406	Fio banka, a.s. 270 031 8414/2010	Milan Matyáš	Celoroční činnost pionýrské skupiny 2017	95000	37	8	38000	nájemné, ubytování, jízdné, doprava, nákup materiálu a doplnění vybavení
52	Pionýr - Pion. skupina TAŽNÍ PTACI Topolky 1969/30, 616 00 Brno	64328406	Fio banka, a.s. 270 031 8414/2010	Milan Matyáš	Zimní tábor Rejdiče 2017	20000	36	12	12000	nájemné, ubytování, jízdné, doprava a nákup materiálu
53	Pionýr - Pion. sk. Radlice-Medláňky Hudcova 239/7, 621 00 Brno	44995679	Česká spořitelna, a.s. 296 796 9339/0800	Ing. Sylva Hudcová	Zabezpečení celoroční práce s dětmi a mládeží	120000	69	9	54000	nájemné, jízdné, doprava, nákup materiálu a doplnění táborového vybavení
54	Pionýr - 32. pionýr. skupina Galaxie Hošťická 613/75, 642 00 Brno	01514563	Fio banka, a.s. 240 042 1794/2010	Zuzana Del Fa- vero Němcová	O víkendy za přírodou	75000	50	12	45000	nájemné, energie, ubytování a jízdné
55	Pionýr - 34. pionýr. skupina Lesná Brechtova 34/14, 638 00 Brno	64327531	Fio banka, a.s. 240 038 7952/2010	Hana Mrázová	Hraju Larpny	22500	61	9	10000	nájemné, jízdné, nákup materiálu a propagace
56	Pionýr - 34. pionýr. skupina Lesná Brechtova 34/14, 638 00 Brno	64327531	Fio banka, a.s. 240 038 7952/2010	Hana Mrázová	Výměna části cejt stanového tábora	39600	83	6	12000	nákup materiálu a doplnění táborového vybavení
57	Pionýr - Pion. skupina Spartakovci Kosmáková 1453/23, 615 00 Brno	64328589	ČSOB, a.s. 160 161 225/0300	Ing. Ondřej Kominěk	I cesta může být cíl	68200	30	12	41000	nájemné, ubytování, jízdné, ceny, nákup materiálu a doplnění vybavení
58	Pionýr - Pion. skupina Spartakovci Kosmáková 1453/23, 615 00 Brno	64328589	ČSOB, a.s. 160 161 225/0300	Ing. Ondřej Kominěk	Obnova vybavení tábo- rové základny Sebrance	50000	70	9	23000	nákup materiálu a doplnění táborového vybavení
59	Pionýr - 43. pion. skupina Vinohrady Bzenecká 4191/6, 628 00 Brno	64328538	Fio banka, a.s. 270 024 7185/2010	Mgr. Kateřina Kuřilová	Celoroční činnost 43. PS	107000	32	11	59000	nájemné, ubytování, jízdné, vstupné, nákup materiálu a doplnění vybavení
60	Pionýr - 43. pion. skupina Vinohrady Bzenecká 4191/6, 628 00 Brno	64328538	Fio banka, a.s. 270 024 7185/2010	Mgr. Kateřina Kuřilová	Údržba, obnova stanů s podsadou a výroba...	94000	81	9	42000	nákup materiálu a doplnění táborového vybavení
61	Pionýr - 52. pion. skupina Slunovrat Pavlovská 499/6, 623 00 Brno	64329364	Komerční banka, a.s. 711 123 0257/0100	David Pospíšil	Sejdeme se s kamarády! -pokrátující projekt 2017	471710	50	8	80000	nájemné, ubytování, jízdné, doprava, nákup materiálu a doplnění vybavení
62	Pionýr - 69. pion. skup. Strážci míru Nopova 3610/28, 615 00 Brno	64327761	ČSOB, a.s. 200 011 900/0300	Michal Pipota	Obnova a doplnění táborového vybavení	70000	91	6	21000	nákup materiálu a doplnění táborového vybavení
63	Pionýr - 76. pionýr. skupina Borky Hádecká 251/33, 614 00 Brno	64328708	Fio banka, a.s. 220 073 2096/2010	Petr Ševčík	Obnova a údržba táborové základny...	51000	86	5	13000	nákup materiálu a doplnění táborového vybavení
64	Pionýr - 85. pionýr. skupina Letka Dědická 905/17, 627 00 Brno	44992921	Fio banka, a.s. 270 076 9880/2010	Kateřina Dobčáková	Provozní náklady a vybavení LT Valtínov	56000	70	5	14000	jízdné, doprava, nákup materiálu a doplnění vybavení
65	Pionýr - pion. sk. Pionýr Řečkovice Horácké nám. 1742/12, 621 00 Brno	62156446	Fio banka, a.s. 240 076 4340/2010	Pavel Buchta	Materiál a vybavení - 3. etapa rekonstrukce...	30000	39	13	20000	nákup materiálu a doplnění vybavení
66	Pionýr - pion. sk. Pionýr Řečkovice Horácké nám. 1742/12, 621 00 Brno	62156446	Fio banka, a.s. 240 076 4340/2010	Pavel Buchta	Vícenedlné akce - dopra- va, ubytování a materiál	120000	45	9	54000	nájemné, ubytování, jízdné, doprava, nákup materiálu a doplnění vybavení
67	Pionýr - 90. TSP Slovinská 1083/39, 612 00 Brno	64328082	MONETA Money Bank 168 427 729/0600	Pavel Jedlička	Celoroční činnost pionýrské skupiny	15000	77	13	10000	nájemné, ubytování, jízdné, doprava, nákup materiálu a doplnění vybavení
68	Pionýr - 91. pionýrská skupina HADY Masarova 2360/11, 628 00 Brno	64329399	Fio banka, a.s. 210 037 6848/2010	Mgr. Zdeněk Humpolík	Hády - akce	75000	54	10	38000	nájemné, ubytování, jízdné, doprava, nákup materiálu, doplnění vybavení a propagace
69	Pionýr - 91. pionýrská skupina HADY Masarova 2360/11, 628 00 Brno	64329399	Fio banka, a.s. 210 037 6848/2010	Mgr. Zdeněk Humpolík	Hády - tábory	65000	49	9	29000	doprava, nákup materiálu a doplnění vybavení
70	Brenská devatenáctka, z.s. Bayerova 587/15, 602 00 Brno	03746020	Fio banka, a.s. 230 076 2567/2010	Libor Weinstein	Obnova táborového vybavení	74200	71	7	26000	nájemné, jízdné, doprava, nákup materiálu a doplnění vybavení
	Celkem pionýrské skupiny					2967410			1161000	

poř. č.	žadatel adresa žadatele	IČ rodné číslo	bankovní spojení číslo účtu	statutární zástupce	název projektu	žádaná částka	% nákl.	bod. hod.	návrh RMB	účel poskytnuté dotace
C. Tábornické a turistické spolky										
71	Jihomoravská rada dětí a mládeže Česká 166/11, 602 00 Brno	26525003	Fio banka, a.s. 260 083 4585/2010	Mgr. Dalimil Toman	Jihomoravská rada dětí a mládeže 2017	56000	34	10	28000	nájemné, jízdné a nákup materiálu
72	Jihomoravská rada dětí a mládeže Česká 166/11, 602 00 Brno	26525003	Fio banka, a.s. 260 083 4585/2010	Mgr. Dalimil Toman	Iniciativy mládeže – mládež Brno	200000	50	5	0	
73	Česká tábornická unie - VRO JM Údolní 222/5, 602 00 Brno	65352254	Komerční banka, a.s. 729 046 0217/0100	Jáno Hochmann	Zabezpečení celoroční činnosti ČTU...	200000	49	12	120000	nájemné, energie, jízdné, doprava, nákup materiálu a doplnění vybavení
74	Česká tábornická unie - VRO JM Údolní 222/5, 602 00 Brno	65352254	Komerční banka, a.s. 729 046 0217/0100	Jáno Hochmann	Zabezpečení veřejných akcí celoměst. významu	200000	18	13	130000	nájemné, jízdné, doprava, materiál, ceny, technické zabezpečení, tisk a propagace
75	Česká tábornická unie - VRO JM Údolní 222/5, 602 00 Brno	65352254	Komerční banka, a.s. 729 046 0217/0100	Jáno Hochmann	Dětské dny uprostřed Evropy 2017	200000	29	13	130000	nájemné, jízdné, doprava, materiál, ceny, technické zabezpečení, tisk a propagace
76	ATOM, TOM 402 SvatkaBrnoKomin Chaloupky 81, 624 00 Brno	75142210	ČSOB, a.s. 257 269 144/0300	Václav Cefl	Zvratní akcí a vybavení TOM Svatka	18030	67	12	11000	vstupné, ceny, nákup materiálu a doplnění vybavení
77	ATOM ČR, TOM 404 Pífkovci Brno Labská 255/25, 625 00 Brno	75011158	Sberbank CZ, a.s. 420 000 1938/6800	Miloš Voštera	Materiál pro aktivity při pobytu v přírodě	52000	95	9	23000	nákup materiálu a doplnění turistického a sportovního vybavení
78	ATOM ČR, TOM 404 Pífkovci Brno Labská 255/25, 625 00 Brno	75011158	Sberbank CZ, a.s. 420 000 1938/6800	Miloš Voštera	Obnova a vybavení táborové základny...	25000	83	10	13000	nákup materiálu a doplnění táborového vybavení
79	ATOM ČR, TOM 408 Delfini Brno Rašínova 119/3, 602 00 Brno	70997390	ČSOB, a.s. 188 638 208/0300	Pavel Pakosta	Nájem, údržba, energie a provoz kluboven...	42000	51	11	23000	nájemné, energie, nákup materiálu a doplnění vybavení kluboven a skladů
80	ATOM ČR, TOM 408 Delfini Brno Rašínova 119/3, 602 00 Brno	70997390	ČSOB, a.s. 188 638 208/0300	Pavel Pakosta	Údržba a obnova táborové základny...	42000	51	10	21000	nákup materiálu a doplnění táborového a sportovního vybavení
81	ATOM ČR, TOM 408 Delfini Brno Rašínova 119/3, 602 00 Brno	70997390	ČSOB, a.s. 188 638 208/0300	Pavel Pakosta	Volnočasové aktivity se zaměřením na turistiku	35800	15	12	21000	nájemné, ubytování, jízdné, vstupné, nákup materiálu a doplnění vybavení
82	ATOM ČR, TOM 411 RACEK BRNO Zemědělská 167/8/20, 613 00 Brno	71187014	Česká spořitelna, a.s. 134 699 2339/0800	Jiří Štátný	Celoroční činnost turistického oddílu mládeže	309000	33	7	70000	nájemné, ubytování, jízdné, doprava, nákup materiálu a doplnění turistického vybavení
83	ATOM ČR, TOM 411 RACEK BRNO Zemědělská 167/8/20, 613 00 Brno	71187014	Česká spořitelna, a.s. 134 699 2339/0800	Jiří Štátný	Weiká Vodácká Pout'	88000	46	7	31000	nájemné, technické zabezpečení, ceny, tisk a propagace
84	ATOM ČR, TOM 0412 Kasiopea Rašínova 119/3, 602 00 Brno	75024021	Raiffeisen bank, a.s. 131 167 2001/5500	František Serbus	Celoroční činnost oddílu Kasiopea	80000	8	12	48000	nájemné, ubytování, nákup materiálu a doplnění vybavení
85	ATOM ČR, TOM 430 Ještěřky Brno Jasanová 655/18, 637 00 Brno	71186972	Fio banka, a.s. 250 102 8983/2010	Ing. Pavel Rabušic	Využití volného času dětí a mládeže v Brně	49000	62	8	20000	nájemné, ubytování, jízdné a nákup materiálu
86	ATOM ČR, TOM 432 Horolezčata Br. Lesní 44/5, 634 00 Brno	71202374	ČSOB, a.s. 183 625 061/0300	Miloš Stejskal	Celoroční činnost turistického oddílu mládeže	46000	48	8	18000	nájemné, ubytování, jízdné, doprava, ceny, nákup materiálu a doplnění vybavení
87	ATOM ČR, TOM 432 Horolezčata Br. Lesní 44/5, 634 00 Brno	71202374	ČSOB, a.s. 183 625 061/0300	Miloš Stejskal	Setkání příznivců VHT na Babách... - 41. ročník	15000	50	13	10000	jízdné, doprava, technické zabezpečení, ceny, nákup materiálu a propagace
88	ATOM ČR, TOM 439 Křouři Ukrajinská 537/3, 625 00 Brno	71193189	ČSOB, a.s. 196 070 958/0300	Ondřej Veselý	Podpora materiál. zabezpečení letního tábora...	50000	26	9	23000	nájemné, jízdné, doprava, nákup materiálu a doplnění vybavení
89	ATOM ČR, TOM 441 SKP Kometa Bauerova 321/5, 603 00 Brno	75145049	Česká spořitelna, a.s. 214 501 6379/0800	Zdenka Novotná	Celoroční volnočasové aktivity TOM 441	71175	14	11	39000	nájemné, ubytování, jízdné, doprava, ceny, propagace, nákup materiálu a vybavení
90	ATOM ČR, TOM 441 SKP Kometa Bauerova 321/5, 603 00 Brno	75145049	Česká spořitelna, a.s. 214 501 6379/0800	Zdenka Novotná	Veřejná lyžařská škola 2017 - vikendová	58400	19	10	29000	nájemné, ubytování, jízdné a doprava
91	ATOM ČR, TOM 9925 Sihalapa Provazníkova 1240/22, 613 00 Brno	71175105	Raiffeisen bank, a.s. 120 689 9001/5500	Ing. Radek Langr	Klubík	18000	22	12	11000	nájemné, vstupné, vzdělávání, nákup materiálu a doplnění vybavení
92	ATOM ČR, TOM 19167 Nová země Černopolní 791/8, 613 00 Brno	70906521	Raiffeisen bank, a.s. 457 661 001/5500	Ing. Vlastimil Hanus	Provoz oddílu	29000	29	7	10000	nájemné, energie, ubytování, jízdné, nákup materiálu, doplnění vybavení a propagace
93	ATOM ČR, TOM 19210 KUK Atlantik Paseky 587/14, 664 31 Lelekovice	75081423	Komerční banka, a.s. 107-9041860227/0100	Jana Jandourková	Tábor pro děti s diabetem a jejich rodiče	36100	45	11	20000	nájemné, ubytování, nákup materiálu a doplnění vybavení
94	ATOM ČR, TOM 20211 Hvězda Severu Božetěchova 2502/2A, 612 00 Brno	75099420	Equa bank a.s. 102 194 6967/6100	MgA. Martin Fišl	Provoz turistického oddílu dětí a mládeže	28000	45	13	18000	nákup materiálu a doplnění táborového vybavení

poř. č.	žadatel adresa žadatele	IČ rodné číslo	bankovní spojení číslo účtu	statutární zástupce	název projektu	žádána částka	% nákl.	bod. hod.	návrh RMB	účel poskytnuté dotace
95	Sdružení přátel Jaroslava Foglara Moravské nám. 754/13, 602 00 Brno	48511200	Fio banka, a.s. 290 031 5365/2010	Milan Lebeda	Sdružení přátel Jaroslava Foglara	150000	20	7	53000	nájemné, jízdné, tisk, ceny, nákup materiálu a doplnění vybavení
96	Zálesák - 326, středisko, z.s. Lidická 1857/4, 602 00 Brno	00531642	Komerční banka, a.s. 594 38 621/0100	Mgr. Rostislav Zabloudil	Zajištění celoroční činnosti 326. střediska	129500	70	8	52000	energie, nákup materiálu a doplnění táborového vybavení
97	KLUB PATHFINDER Londýnská 623/30, 120 00 Praha	62939211	Fio banka, a.s. 240 010 1213/2010	Pavel Lidmila	Pobyt v přírodě	16000	20	12	11000	nájemné, ubytování, jízdné a vstupné
98	POHODA BRNO - sdr. pro volný čas Valušková 580/4, 635 00 Brno	27027741	Fio banka, a.s. 270 032 0442/2010	Tomáš Hanuš	Vikendový jarní pobyt Podmítrov 2017	34440	70	10	17000	nájemné, ubytování a jízdné
99	POHODA BRNO - sdr. pro volný čas Valušková 580/4, 635 00 Brno	27027741	Fio banka, a.s. 270 032 0442/2010	Tomáš Hanuš	Víkendový mikulášský pobyt	33950	70	10	17000	nájemné, ubytování a jízdné
100	POHODA BRNO - sdr. pro volný čas Valušková 580/4, 635 00 Brno	27027741	Fio banka, a.s. 270 032 0442/2010	Tomáš Hanuš	Letní prázdninové pobyt v přírodě	183400	70	6	55000	nájemné, ubytování a jízdné
101	"Sdružení tábornických oddílů ml." Mantičky 46/5, 616 00 Brno	26676630	Raiffeisen bank, a.s. 229 933 7001/5500	Mgr. Pavel Chrást	Doprava, ubytování a pronájem při cel.činnosti	52000	65	11	29000	nájemné, ubytování a jízdné
102	"Sdružení tábornických oddílů ml." Mantičky 46/5, 616 00 Brno	26676630	Raiffeisen bank, a.s. 229 933 7001/5500	Mgr. Pavel Chrást	Doplnění a obnova materiálového vybavení	78000	60	9	35000	nájemné, ubytování a jízdné
103	Občanské sdružení Brněnka z.s. Cejl 282/86, 602 00 Brno	22847561	Fio banka, a.s. 250 018 3535/2010	Miroslav Pospišil	Letní tábor Brněnka 2017	35000	13	9	16000	nájemné, jízdné, doprava, nákup materiálu a doplnění vybavení
104	Tvůj tábor, z.s. Masarykova 692, 664 42 Modřice	22890009	Fio banka, a.s. 260 023 1039/2010	Bc. Sarah Szákeová	Letní dětský tábor	50000	33	9	23000	nájemné, jízdné, vstupné, nákup materiálu a doplnění vybavení
105	TJ Tábor Brno z.s. Foustkova 542/3, 616 00 Brno	15528324	Česká spořitelna, a.s. 134 548 4359/0800	Mgr. Jaromír Skalník	Uspořádání letního dětského tábora	99000	33	8	40000	jízdné, nákup materiálu a doplnění táborového vybavení
106	Středisko Radost, z.s. Mrkosova 2043/20, 615 00 Brno	60552921	ČSOB, a.s. 109 750 286/0300	Ing. Vít Kubiček	Rok Radosti 2017	200000	11	11	110000	nájemné, energie, nákup materiálu a doplnění vybavení základny
107	Lidské Možnosti, z.s. Došlíkova 2833/16, 636 00 Brno	27029981	ČSOB, a.s. 206 962 969/0300	Mgr. Lenka Ráková	„Rok 17“	123000	37	9	55000	nájemné, ubytování, jízdné, vstupné, nákup materiálu a doplnění vybavení
	Celkem tábornické a turistické spolky					3134795			1380000	

D. Ekologické aktivity

108	Liga lesní moudrosti - k. Wallowa nám. SNP 1136/28, 613 00 Brno	60554479	ČSOB, a.s. 243 545 179/0300	Jaroslav Beránek	Celoroční činnost kmene	10000	6	15	10000	nájemné, ubytování, jízdné, doprava, ceny, nákup materiálu a doplnění vybavení
109	Liga lesní moudrosti - k.Jezerní lidé Tomečkova 886/1, 638 00 Brno	71214151	Fio banka, a.s. 210 031 2748/2010	Tomáš Luner	Woodcrafterská základna „Bobří hrad“	36000	40	10	18000	jízdné, doprava, technické zabezpečení, nákup materiálu a doplnění vybavení základny
110	Hnutí Brontosaurus Hvězdová 306/10, 602 00 Brno	00408328	Fio banka, a.s. 210 007 0590/2010	Lucie Lomičová	Aktivity Hnutí Brontosaurus pro děti a mládež	120000	47	11	66000	nájemné, energie, jízdné, tisk, propagace, nákup materiálu a doplnění vybavení
111	Rezekvítek, z. s. Štolcova 465/14, 618 00 Brno	15549429	Komerční banka, a.s. 765 37 621/0100	Ing. Tereza Žižková	Acce Rezekvítku pro děti a mládež v roce 2017	90000	46	8	36000	nájemné, ubytování, jízdné, vstupné, ceny, nákup materiálu a doplnění vybavení
112	EkoCentrum Brno Písečník 1441/94, 614 00 Brno	44991029	Česká spořitelna, a.s. 202 454 4319/0800	Mgr. Zbyněk Zavadil	Hospodářsko správní výdaje centra v r. 2017	50000	30	8	20000	energie, technické zabezpečení, propagace, tisk, nákup materiálu a doplnění vybavení
113	EkoCentrum Brno Písečník 1441/94, 614 00 Brno	44991029	Česká spořitelna, a.s. 202 454 4319/0800	Mgr. Zbyněk Zavadil	Tematických akce pro děti a mládež v r. 2017	45000	45	8	18000	technické zabezpečení, propagace, tisk, ceny, nákup materiálu a doplnění vybavení
114	Rybarské sdružení Brno - Medláňky Hudcova 7, 621 00 Brno	68727089	ČSOB, a.s. 244 587 346/0300	Jiří Hudec	Výchova k ochraně přírody a krajiny...	41000	66	9	18000	ceny, nákup materiálu a doplnění vybavení
115	Spolek zahrady u smrku, z. s. Ramešova 2600/10, 612 00 Brno	70809739	Raiffeisen bank, a.s. 171 597 6001/5500	Mgr. Libuše Mičolová	Divadelní hrátky, Malování a keramika, dílny...	21000	62	10	11000	nájemné, energie, ceny, tisk, propagace, nákup materiálu na činnost a doplnění vybavení
116	ZO ČSOP Pozemkový spolek Hády Panská 363/9, 602 00 Brno	70882631	Komerční banka, a.s. 27-718 879 0287/0100	doc. Mgr. Lubomír Tichý, Ph.D.	Acce pro rodiny v Lamacentru Hády	21000	46	10	11000	ceny, tisk, nákup materiálu a doplnění vybavení
	Celkem ekologické aktivity					434000			208000	

poř. č.	žadatel adresa žadatele	IC rodné číslo	bankovní spojení číslo účtu	statutární zástupce	název projektu	žádaná částka	% nákl.	bod. hod.	návrh RMB	účel poskytnuté dotace
E. Křesťanské spolky										
117	YMCA Brno Kounicova 944/3, 602 00 Brno	26529319	Raiffeisen bank, a.s. 138 474 0001/5500	MgA. Kateřina Báňová	YMCA Brno v roce 2017	100000	26	10	50000	nájemné, energie, jízdné, tisk, propagace, nákup materiálu a doplnění vybavení
118	YMCA Brno Kounicova 944/3, 602 00 Brno	26529319	Raiffeisen bank, a.s. 138 474 0001/5500	MgA. Kateřina Báňová	Táborová základna Ve- verská Bítýška v r. 2017	130000	38	8	52000	nájemné, energie, technické zabezpečení, nákup materiálu a doplnění vybavení
119	YMCA Brno Kounicova 944/3, 602 00 Brno	26529319	Raiffeisen bank, a.s. 138 474 0001/5500	MgA. Kateřina Báňová	Letní pobyt pro děti a mládež s těžkým p.zrakem	40000	36	12	24000	jízdné, doprava, vstoupné, nákup materiálu a doplnění vybavení
120	YMCA T. S. Na Řádku 307/21, 690 02 Břeclav	26532859	ČSOB, a.s. 170 872 418/0300	Ing. Radim Holub	Podpora dobrovolné činnosti na území Brna	30000	21	10	15000	nájemné, nákup materiálu a doplnění vybavení
121	18. přední hlídka Royal Rangers Br. Žitovského 101/10, 618 00 Brno	65766709	ČSOB, a.s. 196 231 715/0300	MVDr. Karel Hauptman, Ph.D.	Podpora akcí přední hlídky	63000	36	9	28000	nájemné, ubytování, jízdné, ceny a nákup materiálu
122	18. přední hlídka Royal Rangers Br. Žitovského 101/10, 618 00 Brno	65766709	ČSOB, a.s. 196 231 715/0300	MVDr. Karel Hauptman, Ph.D.	Nákup vybavení	70000	70	7	25000	nákup materiálu a doplnění vybavení
123	24. přední hlídka Royal Rangers Br. Střední 373/55, 602 00 Brno	69744114	ČSOB, a.s. 160 450 254/0300	Ing. Přemysl Kavalec	Pořízení materiálu na putovní akce a k.činnost	36000	69	8	14000	nákup materiálu a doplnění vybavení
124	24. přední hlídka Royal Rangers Br. Střední 373/55, 602 00 Brno	69744114	ČSOB, a.s. 160 450 254/0300	Ing. Přemysl Kavalec	Pořízení materiálu pro táborovou základnu	49000	70	6	15000	nákup materiálu a doplnění vybavení
125	Vzdělávací centrum Brunea - spolek Pompoava 590/5, 617 00 Brno	27050858	Expobank CZ a.s. 533 265 1718/4000	PhDr. Jerusalem Gago Martinez	Celoroční činnost	36200	40	8	14000	nájemné a energie
126	Vzdělávací centrum Brunea - spolek Pompoava 590/5, 617 00 Brno	27050858	Expobank CZ a.s. 533 265 1718/4000	PhDr. Jerusalem Gago Martinez	Letní tábor	22460	27	9	10000	nájemné, ubytování, jízdné, propagace, ceny, nákup materiálu a doplnění vybavení
127	Sdružení Petrov, z.s. Petrov 272/5, 602 00 Brno	48515221	Fio banka, a.s. 290 020 7399/2010	Mgr. Roman Kubin	Celoroční činnost	200000	44	8	80000	nájemné, jízdné, nákup materiálu a doplnění vybavení
128	Sdružení Petrov, z.s. Petrov 272/5, 602 00 Brno	48515221	Fio banka, a.s. 290 020 7399/2010	Mgr. Roman Kubin	Prožit spolu 2017	100000	22	9	45000	nájemné, energie, jízdné, propagace a nákup materiálu
129	Sdružení Petrov, z.s. Petrov 272/5, 602 00 Brno	48515221	Fio banka, a.s. 290 020 7399/2010	Mgr. Roman Kubin	Odpolední volnočasové kroužky, výlety a akce...	30000	17	13	20000	nájemné, jízdné, vstupné, nákup materiálu a doplnění vybavení
130	Vysokoškolské katolické hnutí Brno Kozí 684/8, 602 00 Brno	60556650	ČSOB, a.s. 220 167 355/0300	Jakub Hudec	„Činnost VKH Brno, z.s. v roce 2017“	119000	25	7	42000	nájemné, energie, nákup materiálu a doplnění vybavení
131	Kolpingova rodina Brno I. Metodějova 13/2A, 612 00 Brno	71228969	ČSOB, a.s. 193 537 962/0300	Ing. Petr Kasal	Celoroční činnost a 5 táborů	70000	15	8	28000	ubytování, energie, jízdné, nákup materiálu a doplnění vybavení
132	Kolpingova rodina Brno I. Metodějova 13/2A, 612 00 Brno	71228969	ČSOB, a.s. 193 537 962/0300	Ing. Petr Kasal	Opravy a zlepšení tábořiště Lísek	50000	22	8	20000	nákup materiálu a doplnění vybavení
133	Kolpingova rodina Soběšice Weissova 393/22, 644 00 Brno	71229213	ČSOB, a.s. 196 362 520/0300	Jitka Poncarová	Letní dětský tábor	30000	8	12	18000	nájemné, ubytování, jízdné a doprava
134	Kolpingova rodina Brno - Židenice Nopova 3068/84, 615 00 Brno	75131471	ČSOB, a.s. 220 195 436/0300	Ing. Stanislav Lang	KOLPING – volnočasové aktivity pro děti a mládež	50000	9	10	25000	nájemné, ubytování, jízdné, vzdělávání, nákup materiálu a doplnění vybavení
135	Kolpingova rodina LESNÁ Souběžná 125/3, 636 00 Brno	75123673	Komerční banka, a.s. 107-9052100207/0100	Miriám Pažourková	Volnočasové aktivity s neorganizovanými dětmi	138000	45	7	48000	nájemné, ubytování, energie, jízdné a nákup materiálu
136	Kolpingova rodina LESNÁ Souběžná 125/3, 636 00 Brno	75123673	Komerční banka, a.s. 107-9052100207/0100	Miriám Pažourková	Soustředění scholy „Živé rytmy“ spojené s pobyt...	48000	48	7	17000	nájemné, ubytování, jízdné, nákup materiálu a doplnění vybavení
137	Společnost přátel Cyrilometod. š. Lerchova 343/63, 602 00 Brno	26636506	Fio banka, a.s. 260 100 7506/2010	Mgr. Marie Javorová	Volnočasové aktivity dětí a mládeže	100000	21	6	30000	nájemné, ubytování, energie, jízdné, nákup materiálu a doplnění vybavení
138	Evangelikální společenství, z.s. Hlinky 128/54, 603 00 Brno	64326446	Fio banka, a.s. 280 094 5896/2010	Jiří Míšek	Zajištění činnosti Fusion Brno v roce 2017	96000	47	7	34000	propagace, nákup materiálu a doplnění vybavení
139	Charismatická obnova, z.s. Thákurova 676/3, 160 00 Praha 6	70839409	Fio banka, a.s. 260 002 7951/2010	PH.Lic. Kateřina Lachmanová	Dětská konference při Katolické ch. konferenci	100000	59	8	40000	nájemné, technické zabezpečení a doprovodný program
	Celkem křesťanské spolky					1707660			694000	

poř. č.	žadatel adresa žadatele	IČ rodné číslo	bankovní spojení číslo účtu	statutární zástupce	název projektu	žádaná částka	% nákl.	bod. hod.	návrh RMB	účel poskytnuté dotace
F. Sportovní aktivity										
140	Orel Pellucova 20/2c, 602 00 Brno	00544833	Komerční banka, a.s. 63031 62170100	Ing. Miluše Macková	Náklady na provoz	419000	20	6	60000	nájemné
141	Orel jednota Brno-Židenice Mikšíčkova 1443/41, 615 00 Brno	65348460	Česká spořitelna, a.s. 135 034 0309/0800	Marie Holiková	S Orlem proti nudě 2017	30000	19	15	23000	nájemné, jízdné, vzdělávání, nákup materiálu a doplnění vybavení
142	Orel jednota Brno - Bohunice Hraničky 301/5, 625 00 Brno	65350057	ČSOB, a.s. 170 111 010/0300	Ing. Václav Zavadil	CZECH OPEN 2017	50000	49	5	13000	nájemné, ubytování, ceny, nákup materiálu a doplnění vybavení
143	Sokolská župa Jana Máchala Kounicova 686/22, 602 00 Brno	15546667	Komerční banka, a.s. 755 34 621/0100	Ludmila Ryšavá Ing. Jiří Kadlec	Pohybové aktivity před- školních dětí, žáků a ml.	80000	43	6	24000	nájemné, ubytování, jízdné, ceny, propagace, nákup materiálu a doplnění vybavení
144	Tělocvičná jednota Sokol Brno I Kounicova 686/22, 602 00 Brno	00557650	Česká spořitelna, a.s. 134 231 0329/0800	Ing. Martin Vlk MUDr. M. Štecl	Sportovní tábor Pozdrav tín	105000	70	6	32000	jízdné, nákup materiálu a doplnění vybavení
145	Tělocvičná jednota Sokol Brno I Kounicova 686/22, 602 00 Brno	00557650	Česká spořitelna, a.s. 134 231 0329/0800	Ing. Martin Vlk MUDr. M. Štecl	Sportovní abeceda dětí předškol. a škol. věku	105000	70	6	32000	nájemné, ubytování, jízdné, nákup materiálu a doplnění vybavení
146	Tělocvičná jednota Sokol Brno I Kounicova 686/22, 602 00 Brno	00557650	Česká spořitelna, a.s. 134 231 0329/0800	Ing. Martin Vlk MUDr. M. Štecl	Sebeobrana pro děti a mládež	145000	38	7	0	0
147	Tělocvičná jednota Sokol Brno - Královo Pole Srbská 116/4, 612 00 Brno	00543365	Česká spořitelna, a.s. 135 383 8399/0800	Mgr. Šrubařová J. Vincencová	Do řádků fantazie	95000	29	9	43000	nájemné, ubytování a jízdné
148	Tělocvičná jednota Sokol Brno - Židenice Gajdošova 1300/18, 615 00 Brno	00530697	Česká spořitelna, a.s. 134 520 7319/0800	T. Cikurasová JUDr. J. Peclová	Minitábor pro nejmenší dětí s rodiči 2017	15000	20	13	10000	nájemné
149	Tělocvičná jednota Sokol Brno - Židenice Gajdošova 1300/18, 615 00 Brno	00530697	Česká spořitelna, a.s. 134 520 7319/0800	T. Cikurasová JUDr. J. Peclová	Volný čas ve Sportov- ním centru SOKOL-ka	100000	26	8	40000	energie, nákup materiálu a doplnění vybavení
150	Tělocvičná jednota Sokol Brno - Komín Svratecká 198/11, 624 00 Brno	00543829	Česká spořitelna, a.s. 134 232 3349/0800	Lenka Šimová Hel. Vaclaviková	Bezpečné a správné i na vodě	37000	59	10	19000	nájemné, jízdné a doprava
151	Klub turistů a lyžařů Brno, z.s. Svratecká 449/449, 624 00 Brno	00546585	ČSOB, a.s. 225 817 839/0300	Ing. Petr Ščurkevič	Základní lyžařský výcvik dětí a mládeže	210000	37	8	84000	nájemné, jízdné, doprava, propagace, ceny, nákup materiálu a doplnění vybavení
152	Klub turistů a lyžařů Brno, z.s. Svratecká 449/449, 624 00 Brno	00546585	ČSOB, a.s. 225 817 839/0300	Ing. Petr Ščurkevič	Turistické akce mládeže	18000	30	12	11000	jízdné, doprava a nákup materiálu
153	Klub českých turistů - Jihom. oblast Křížkovského 578/29, 603 00 Brno	65352203	ČSOB, a.s. 220 691 448/0300	Ing. Luděk Leder	Zajištění Turistických závodů	57100	50	7	20000	nájemné, ubytování, jízdné, ceny, technické zabezpečení, nákup materiálu a propagace
154	ATOM ČR, TOM 409 Rokytňan - Brno Ondrova 59/63, 635 00 Brno	68730268	MONETA Money Bank 103 410 0514/0600	Regina Běhmová	2. závod Českého pohá- ru turistických závodů	60000	60	9	27000	propagace, ceny, nákup materiálu a doplnění vybavení
155	KČT, odbor CHAMELEON Brno Rašínova 119/3, 602 00 Brno	75057174	Raiffeisen bank, a.s. 221 423 3001/5500	František Serbus	Podpora turistických odřídů	100000	29	6	30000	nájemné, vzdělávání, propagace, nákup materiálu a doplnění vybavení
156	Klub orientačního běhu Moira Brno Lidická 1880/50, 602 00 Brno	26584093	MONETA Money Bank 159 826 453/0600	Libor Adámek	Celoroční činnost	39000	14	11	21000	ubytování, jízdné, nákup materiálu a doplnění vybavení
157	Sportovní klub SKOL Brno, z. s. Nálepčova 13/133, 637 00 Brno	65351550	ČSOB, a.s. 183 988 321/0300	Daniela Slaměnková	Celoroční činnost	50000	6	11	28000	nájemné, ubytování, jízdné, ceny, nákup materiálu a doplnění vybavení
158	TJ TESLA BRNO z.s. Halasovo nám. 826/7, 638 00 Brno	00214086	Česká spořitelna, a.s. 134 172 6349/0800	Ing. Zbyněk Pospíšek	Prázdninový pobyt pro dětí se zaměřením na orien.běh	108000	48	6	32000	nájemné, ubytování, jízdné a nákup materiálu
159	TJ TESLA BRNO z.s. Halasovo nám. 826/7, 638 00 Brno	00214086	Česká spořitelna, a.s. 134 172 6349/0800	Ing. Zbyněk Pospíšek	Velikonoční pobyt pro dětí se zaměřením na orien.běh	50000	44	6	15000	nájemné, ubytování, jízdné a nákup materiálu
160	TJ TESLA BRNO z.s. Halasovo nám. 826/7, 638 00 Brno	00214086	Česká spořitelna, a.s. 134 172 6349/0800	Ing. Zbyněk Pospíšek	Prázdninový tábor pro dětí se zaměřením na karate	78000	50	6	23000	nájemné, ubytování, jízdné, nákup materiálu a doplnění vybavení
161	Fakultní klub Brno, z.s. Tábor 885/15, 616 00 Brno	27057666	Raiffeisen bank, a.s. 270 576 667/5500	Ing. Jan Michna	Zajištění pravidelných a jednorázových aktivit...	58000	43	8	23000	nájemné, ubytování, jízdné, doprava, nákup materiálu a doplnění vybavení
162	KOA Brno, z.s. Příční 153/2, 664 44 Ořechov	22679910	ČSOB, a.s. 229 088 135/0300	Tomáš Telecký	Pravidelné výukové akce, plavby	60000	33	6	18000	nájemné, ubytování, jízdné, nákup materiálu a doplnění vybavení
163	JUDO KATA Brno z.s. Palackého tř. 2659/166, 612 00 Brno	26519593	ČSOB, a.s. 187 880 836/0300	Radoslav Kříž	Sportovní soustředění Judo před záv. sezonou	75000	44	7	26000	nájemné, ubytování, jízdné, doprava, ceny, nákup materiálu a doplnění vybavení

poř. č.	žadatel adresa žadatele	IC rodné číslo	bankovní spojení číslo účtu	statutární zástupce	název projektu	žádaná částka	% nákl.	bod. hod.	návrh RMB	účel poskytnuté dotace
164	Sdružení tradičního Kung Fu Brno Kuklenská 516/8, 615 00 Brno	26639998	Expobank CZ a.s. 510 325 1702/4000	Ing. Jiří Holiář	Volnočasové aktivity dětí a mládeže....	50000	46	9	23000	nájemné, ubytování, jízdné, ceny, nákup materiálu a doplnění vybavení
165	Brměnská šachová škola, z.s. Dobrovskéhoho 592, 664 61 Rajhrad	65337999	ČSOB, a.s. 196 333 615/0300	Miroslav Hurta	Příspěvek na konání let- ního šachového závěru Rok s GO	50000	33	7	18000	nájemné, ubytování, jízdné a vstupné
166	Go klub Brno Uzbecká 2, 625 00 Brno	65353374	Fio banka, a.s. 220 010 2895/2010	Ondřej Jurásek		50000	100	0	0	
167	Klub plavecké školy Krokodýl Brno Hradilova 107/11, 615 00 Brno	64329542	Česká spořitelna, a.s. 203 292 6309/0800	Jiřina Cvrčková	Letní tábor na Vysocině	63000	39	8	25000	nájemné, ubytování, jízdné a doplnění sportovního vybavení
168	Klub plavecké školy Krokodýl Brno Hradilova 107/11, 615 00 Brno	64329542	Česká spořitelna, a.s. 203 292 6309/0800	Jiřina Cvrčková	Zimní soustředění Janské Lázně, Krkonoše	78000	44	7	27000	nájemné, ubytování a jízdné
169	Klub plavecké školy Krokodýl Brno Hradilova 107/11, 615 00 Brno	64329542	Česká spořitelna, a.s. 203 292 6309/0800	Jiřina Cvrčková	Předsezónní kondiční tábor pro děti	48000	42	8	19000	nájemné, ubytování a jízdné
170	TJ LODNÍ SPORTY BRNO Rakovecká 1236/30, 635 00 Brno	44990171	Fio banka, a.s. 200 080 5756/2010	RNDr. Zdeněk Janeček	Hledáme budoucí veslaře a veslaře!	80000	13	8	32000	nájemné, ubytování, jízdné, propagace, nákup materiálu a doplnění vybavení
171	TJ LODNÍ SPORTY BRNO Rakovecká 1236/30, 635 00 Brno	44990171	Fio banka, a.s. 280 018 8231/2010	RNDr. Zdeněk Janeček	Letní příměstské tábory 2017 a Školní den...	226000	31	6	68000	nájemné, ubytování, jízdné, propagace, nákup materiálu a doplnění vybavení
172	Florbal Židenice, z.s. Rokytna 2619/4, 615 00 Brno	04665440	Fio banka, a.s. 280 088 0201/2010	Ing. Jiří Starý	Sportovní příměstské tábory pro mládež	40500	24	10	20000	nájemné, jízdné, vstupné, nákup materiálu a doplnění vybavení
173	Korfbal klub NovýLiskovecBrno,z.s. č.p. 242, 664 67 Bratčice	22708430	Raiffeisen bank, a.s. 729 729 3001/5500	Mgr. David Kubí	Letní korfbalové soustředění 2017	45000	50	6	14000	nájemné, jízdné, doprava, ceny, nákup materiálu a doplnění vybavení
174	In-line akademie z.s. Zvěřinova 160/3, 618 00 Brno	04582951	Fio banka, a.s. 250 092 9261/2010	Bc. Jana Oudová	Sportovní in-line soustředění	80000	80	4	16000	nájemné, nákup materiálu a doplnění vybavení
175	TJ Kraví Hora Brno Bellova 353/24, 623 00 Brno	22828397	ČSOB, a.s. 236 709 315/0300	Marek Dostál	Tenisové prázdniny na Kraví Hofe 2017	105000	34	6	32000	nájemné, ceny, nákup materiálu a doplnění vybavení
176	DSP KOMETA BRNO, z.s. U lípy Srobodý 440/1, 620 00 Brno	26552485	Raiffeisen bank, a.s. 774 32 5001/5500	Martin Odstrčil	Taneční inkubátor IV.	140000	50	7	49000	nájemné a jízdné
177	Xsídle DANCERS z.s. Šmahova 491/31, 627 00 Brno	04342992	Komerční banka, a.s. 107-8437870267/0100	Mgr. Pavel Kapoun	XSD Letní taneční sou- středění pro rok 2017	169200	40	7	59000	nájemné
	Celkem sportovní aktivity					3368800			1056000	
G. Kulturní aktivity										
178	LASSIES z.s. Hrázka 621/40, 621 00 Brno	03570843	Fio banka, a.s. 220 070 5979/2010	Jana Šprtová	Mažoretky LASSIES (podpora činností)	240000	50	6	72000	nájemné, nákup materiálu a doplnění vybavení
179	LASSIES z.s. Hrázka 621/40, 621 00 Brno	03570843	Fio banka, a.s. 220 070 5979/2010	Jana Šprtová	Mažoretky LASSIES (soutěže a festivaly)	113000	50	6	34000	ubytování a jízdné
180	LASSIES z.s. Hrázka 621/40, 621 00 Brno	03570843	Fio banka, a.s. 220 070 5979/2010	Jana Šprtová	4. ročník - Mezinárodní mažoretková soutěž...	80000	50	6	24000	nájemné, technické zabezpečení a ceny
181	Dětský divadelní soubor Brnkadla Lidická 1880/50, 602 00 Brno	62156471	Fio banka, a.s. 210 108 5428/2010	Mgr. Petra Rychecká	Brnkadla Plus	30000	30	12	18000	nájemné, ubytování, jízdné, nákup materiálu a propagace
182	Dětský divadelní soubor Brnkadla Lidická 1880/50, 602 00 Brno	62156471	Fio banka, a.s. 210 108 5428/2010	Mgr. Petra Rychecká	Brnkadla 2017 - nesoutěž. přehlídka děts. divadla	30000	18	11	17000	jízdné a nákup materiálu
183	Spolek Josefa Šimy Lidická 1880/50, 602 00 Brno	62158112	Fio banka, a.s. 290 043 4065/2010	Nada Obrátilová	Galerie Lužánky 2017	30000	50	7	11000	jízdné, nákup materiálu, tisk a propagace
184	Spolek Josefa Šimy Lidická 1880/50, 602 00 Brno	62158112	Fio banka, a.s. 290 043 4065/2010	Nada Obrátilová	Barevné zátiží	20000	50	10	10000	nájemné, nákup materiálu, tisk a propagace
185	Spolek Josefa Šimy Lidická 1880/50, 602 00 Brno	62158112	Fio banka, a.s. 290 043 4065/2010	Nada Obrátilová	Umění do ulic!	20000	80	4	0	
186	Spolek - BB klub, Brno Lidická 1880/50, 602 00 Brno	64330273	MONETA Money Bank 166 101 514/0600	Mgr. Miroslav Obrátil	Kreativita mládeže v ateliéru Lávka 2017	15000	25	13	10000	nájemné, nákup materiálu a doplnění vybavení

poř. č.	žadatel adresa žadatele	IČ rodné číslo	bankovní spojení číslo účtu	statutární zástupce	název projektu	žádána částka	% nákl.	bod. hod.	návrh RMB	účel poskytnuté dotace
187	Spolek - BB klub, Brno Lidická 1880/50, 602 00 Brno	64330273	MONETA Money Bank 166 101 514/0600	Mgr. Miroslav Obrátil	Zlaté slunce Brno 2017	15000	25	13	10000	nákup materiálu a propagace
188	Dětský folklor.soubor JAVORNÍČEK Lidická 1880/50, 602 00 Brno	64326616	Česká spořitelna, a.s. 134 953 8369/0800	Ing. Antonín Malec	Soustředění tanečnicků a muzikantů v roce 2017	50000	42	12	30000	nájemné, ubytování, jízdné a doprava
189	Dětský folklor.soubor JAVORNÍČEK Lidická 1880/50, 602 00 Brno	64326616	Česká spořitelna, a.s. 134 953 8369/0800	Ing. Antonín Malec	Dětský letní tábor	50000	50	12	30000	doprava, nákup materiálu a doplnění vybavení
190	Dětský folklor.soubor JAVORNÍČEK Lidická 1880/50, 602 00 Brno	64326616	Česká spořitelna, a.s. 134 953 8369/0800	Ing. Antonín Malec	Školení vedoucích a instruktörů	10000	40	16	10000	nájemné, ubytování, jízdné a doprava
191	Javorník Brno - folklorní soubor,z.s. Jamborova 323/65, 615 00 Brno	15530809	Fio banka, a.s. 290 098 9167/2010	Ivan Nedělka	Uspořádání vánočního koncertu	15000	33	12	10000	nájemné
192	Folklorní souborJánošíčekBrno,z.s. Šumavská 143/4, 602 00 Brno	68687176	Komerční banka, a.s. 86-80 504 0237/0100	Mgr. Zdeňka Kozubová	Celoroční soustředění	90000	50	8	36000	ubytování a jízdné
193	Folklorní souborJánošíčekBrno,z.s. Šumavská 143/4, 602 00 Brno	68687176	Komerční banka, a.s. 86-80 504 0237/0100	Mgr. Zdeňka Kozubová	Folklorní setkání	120000	50	8	48000	ubytování, jízdné a vstupné
194	Folklorní souborJánošíčekBrno,z.s. Šumavská 143/4, 602 00 Brno	68687176	Komerční banka, a.s. 86-80 504 0237/0100	Mgr. Zdeňka Kozubová	Prázdninový pobyt	90000	50	8	36000	ubytování, jízdné a vstupné
195	Brněnský Valášek, z.s. Milénova 770/13, 638 00 Brno	44991274	Komerční banka, a.s. 27-718 725 0297/0100	Ing. Tomáš Sáček	Letní soustředění DNS Brněnský Valášek 2017	98000	28	13	64000	nájemné, ubytování a jízdné
196	Brněnský Valášek, z.s. Milénova 770/13, 638 00 Brno	44991274	Komerční banka, a.s. 27-718 725 0297/0100	Ing. Tomáš Sáček	Vikendové soustředění DNS Brněnský Valášek	22000	40	13	14000	nájemné, ubytování a jízdné
197	Brněnský Valášek, z.s. Milénova 770/13, 638 00 Brno	44991274	Komerční banka, a.s. 27-718 725 0297/0100	Ing. Tomáš Sáček	Vánoční představení DNS Brněnský Valášek	30000	40	13	20000	nájemné, jízdné, technické zabezpečení, nákup materiálu a propagace
198	Slovácký kružek v Brně Charbulova 3/190, 618 00 Brno	70885052	Fio banka, a.s. 220 021 1872/2010	PhDr. Václav Štěpánek Ph.D.	Celoroční činnost včetně pobytového soustř.	83500	70	7	29000	nájemné, ubytování, jízdné, vstupné, nákup materiálu a doplnění vybavení
199	Slovácký kružek v Brně Charbulova 3/190, 618 00 Brno	70885052	Fio banka, a.s. 220 021 1872/2010	PhDr. Václav Štěpánek Ph.D.	Tematický zájezd souboru	31500	69	10	16000	nájemné, ubytování, jízdné, vstupné, ceny a nákup materiálu
200	Folklorní spolek Púčík Chodská 2829/191, 612 00 Brno	62158139	ČSOB, a.s. 255 340 074/0300	Dr. Vlastimil Fabišik	Poznávejme lidové tradice	47000	39	7	16000	nájemné, jízdné, technické zabezpečení a doplnění vybavení
201	Folklorní spolek Púčík Chodská 2829/191, 612 00 Brno	62158139	ČSOB, a.s. 255 340 074/0300	Dr. Vlastimil Fabišik	Zazpívají v Púčíku lidovou písničku	40000	39	7	14000	nájemné, jízdné, technické zabezpečení a doplnění vybavení
202	C.T.S.Žert z.s. Jana Nečase 3160/3a, 616 00 Brno	03471772	Fio banka, a.s. 230 068 4730/2010	Mgr. Pavel Žák	Celoroční činnost	51800	49	8	21000	nájemné, jízdné, vstupné, propagace, nákup materiálu a doplnění vybavení
203	Nová Virginie, z.s. Gabr. Preissové 2519/7, 616 00 Brno	22772057	Fio banka, a.s. 250 097 9138/2010	Lucie Štossová	Celoroční volnočasové aktivity dětí a mládeže...	100000	20	9	45000	nájemné, ubytování, jízdné, nákup materiálu, vzdělávání a technické zabezpečení
204	Nová Virginie, z.s. Gabr. Preissové 2519/7, 616 00 Brno	22772057	Fio banka, a.s. 250 097 9138/2010	Lucie Štossová	Týdenní letní volnočasové aktivity dětí a mládeže.	20000	20	12	12000	nájemné, ubytování, jízdné, nákup materiálu a propagace
205	KTS Victoria Brno Skácelova 2669/35, 612 00 Brno	69649227	Raiffeisen bank, a.s. 147 169 2001/5500	Martina Svobodová	Celoroční činnost spec. dětských složek KTSV	64000	40	10	32000	nájemné, energie, technické zabezpečení, nákup materiálu a doplnění vybavení
206	KTS Victoria Brno Skácelova 2669/35, 612 00 Brno	69649227	Raiffeisen bank, a.s. 147 169 2001/5500	Martina Svobodová	Taneční přehlídka Dětské a Juniorské školy tan.	43000	49	10	22000	nájemné, technické zabezpečení a propagace
207	Brněnský st. sbor VOX IUVENALIS Lány 387/24, 625 00 Brno	48513822	Fio banka, a.s. 240 070 3257/2010	Mgr. Jan Ocetek	Letní pěvecký tábor VOX IUVENALIS	80000	50	8	32000	nájemné, ubytování, jízdné, tisk, propagace, technické zabezpečení a nákup materiálu
208	GYMNASIA CANTANT, z.s. Videňská 55/47, 639 00 Brno	26639181	Komerční banka, a.s. 27-938 164 0247/0100	Mgr. Jan Ocetek	Gymnasia Cantant 2017	140000	42	7	49000	nájemné, ubytování, jízdné, doprava, technické zabezpečení, tisk a propagace
209	Kantilena z.s. Komenského n. 534/8, 602 00 Brno	22888250	MONETA Money Bank 203 225 779/0600	MgA. Jakub Klecker	Letní pěvecké soustředění	80000	31	10	40000	nájemné, ubytování a jízdné
210	Hudební nadšenci, z.s. Mutěnická 4130/6, 628 00 Brno	27027597	Komerční banka, a.s. 35-446 571 0297/0100	Mgr. Dagmar Poláková	Letní hudební tábor pro dětí a mládež	76300	21	10	38000	nájemné, ubytování a jízdné

poř. č.	žadatel adresa žadatele	IČ rodné číslo	bankovní spojení číslo účtu	statutární zástupce	název projektu	žádaná částka	% nákl.	bod. hod.	návrh RMB	účel poskytnuté dotace
211	PALETKA Sp.rodličů a přátel výt.ob. Studánka 319/1, 602 00 Brno	64328821	Česká spořitelna, a.s. 202 997 4369/0800	Mgr. Tomáš Vrána	Plenér 17	18000	28	11	10000	ubytování, jízdné a nákup materiálu
212	Klub přátel umění v České rep., z.s. Kšírova 173/196, 619 00 Brno	48512834	Komerční banka, a.s. 86-81 249 0287/0100	Vladimír Michal	Provozní náklady KPU ČR v roce 2017	31000	67	7	11000	nájemné, energie, jízdné, ceny, propagace, nákup materiálu a doplnění vybavení
213	Herecká škola Studio Racek Babická 611/5, 614 00 Brno	26672987	ČSOB, a.s. 192 763 204/0300	Pavla Racková	Provozní náklady na celoroční činnost	167900	23	8	67000	nájemné a energie
214	Divadlo Kjøgen z. s. Prokešova 425/46, 643 00 Brno	26996154	ČSOB, a.s. 196 542 716/0300	Mgr. Igor Dostálek	Dětské studio Malého divadla Kjøgenu 2017	17000	28	12	10000	nákup materiálu a propagace
215	Čtvrťáček z.s. Buková 397/2A, 130 00 Praha	22757490	Fio banka, a.s. 220 021 5822/2010	Mgr. Janeta Benešová	Memoriál Rostí Čtvrťáčka – oblastní kolo Brno...	34000	10	7	12000	ubytování, jízdné, doprava, technické zabezpečení, nákup materiálu a propagace
	Celkem kulturní aktivity					2293000			980000	
H. Materská centra a lesní školky										
216	Vzdělávací centrum CREATIS, z.s. Královopolsko 2745/35, 616 00 Brno	02442027	Fio banka, a.s. 210 052 6594/2010	Mgr. Rad. Pav- ličková, Ph.D.	Výtvarné, keramické a výtvarně-terapeutické a.	115900	59	4	23000	nájemné, tisk, propagace, nákup materiálu a doplnění vybavení
217	ARTISSIMO z.s. Husova 255/8, 602 00 Brno	22817701	Komerční banka, a.s. 43-756 887 0297/0100	Ing. Veronika Marušková	Celoroční činnost děts- kého klubu Artissimo	44000	49	10	22000	nájemné, energie, propagace, nákup materiálu a doplnění vybavení
218	ARTISSIMO z.s. Husova 255/8, 602 00 Brno	22817701	Komerční banka, a.s. 43-756 887 0297/0100	Ing. Veronika Marušková	Příměstské tábory děts- kého klubu Artissimo	32000	44	9	14000	nájemné, energie a nákup materiálu
219	CENTRUM TVŮRIVOSTI, z.s. Sibířská 1328/31, 621 00 Brno	27003485	Raiffeisen bank, a.s. 278 302 2007/5500	Otakar Kolář	Provoz výtvarné dílny Centrum tvořivosti, z.s.	85800	28	6	26000	nájemné
220	Centrum Mandala z.s. Loosova 356/13, 638 00 Brno	22768599	Fio banka, a.s. 290 019 4356/2010	MVDr. Z. Řezá- čová Lukášková	Mandala dětem	51000	41	7	18000	ceny, nákup materiálu, tisk a propagace
221	Centrum Duhaček, z.s. Okružní 433/1, 638 00 Brno	22865021	Fio banka, a.s. 230 052 1739/2010	Zdeňka Zbořilová	Příměstský v Duhačí nás baví	120000	51	6	36000	nájemné, energie, ceny, nákup materiálu a doplnění vybavení
222	KLUBIČKO Viniční 1819/125, 615 00 Brno	65765699	ČSOB, a.s. 160 607 602/0300	Mgr. Zdeňka Jemelková	Jaro, léto, podzim, zima v každé době je nám...	66000	38	8	26000	nájemné, ubytování, jízdné, vstupné, ceny a nákup materiálu
223	KLUBIČKO Viniční 1819/125, 615 00 Brno	65765699	ČSOB, a.s. 160 607 602/0300	Mgr. Zdeňka Jemelková	S Klubičkem	77200	13	9	35000	nájemné, ubytování, jízdné, vstupné, ceny a nákup materiálu
224	KLUBIČKO Viniční 1819/125, 615 00 Brno	65765699	ČSOB, a.s. 160 607 602/0300	Mgr. Zdeňka Jemelková	Sousedé – cyklus akcí spolku Klubičko...	67000	81	7	23000	nájemné, nákup materiálu a doplnění vybavení
225	Pohádka z.s. Fr. Skaunicové 2610/5, 615 00 Brno	27042332	ČSOB, a.s. 211 350 887/0300	Ing. Klára Vyskočilová	Pohádka 2017	82600	70	6	25000	nájemné, ubytování a nákup materiálu
226	Pohádka z.s. Fr. Skaunicové 2610/5, 615 00 Brno	27042332	ČSOB, a.s. 211 350 887/0300	Ing. Klára Vyskočilová	Pohádka Tee-pee 2017	10500	100	10	10000	nákup materiálu a doplnění vybavení
227	Filiánec, z.s. Antonínská 564/18, 602 00 Brno	02996707	Fio banka, a.s. 460 464 6046/2010	Ing. Ivana Snařderová	Celoroční provoz krouž- ků ve Filiánku pro děti...	126000	9	6	38000	nájemné, energie, tisk, propagace, nákup materiálu a doplnění vybavení
228	Materské centrum Kurátka, spolek Malinovského n. 211/5, 602 00 Brno	68730161	ČSOB, a.s. 211 511 468/0300	Mgr. Eliška Břoušková	Dětský den – Kočárkové a koloběžkové závody...	25000	37	8	10000	technické zabezpečení, ceny, tisk, propagace a nákup materiálu
229	Materské centrum Kurátka, spolek Malinovského n. 211/5, 602 00 Brno	68730161	ČSOB, a.s. 211 511 468/0300	Mgr. Eliška Břoušková	Sikuláda – stezka úkolů pro chytré hlavíčky...	32000	33	8	13000	technické zabezpečení, ceny, tisk, propagace a nákup materiálu
230	Materské centrum Kurátka, spolek Malinovského n. 211/5, 602 00 Brno	68730161	ČSOB, a.s. 211 511 468/0300	Mgr. Eliška Břoušková	Hudebníček – klub pro děti 5 – 17 let	35000	30	9	16000	nájemné, energie, nákup materiálu a doplnění vybavení
231	Rodinné centrum Matáta Horácké nám. 1742/12, 621 00 Brno	65765338	Sberbank CZ, a.s. 401 004 9754/6800	Jitka Svobodová	Oslava Dne dětí – Barevný den	18000	45	11	10000	ceny, propagace a nákup materiálu
232	Rodinné centrum Matáta Horácké nám. 1742/12, 621 00 Brno	65765338	Sberbank CZ, a.s. 401 004 9754/6800	Jitka Svobodová	Letní pobyt pro rodiny s dětmi	56000	48	7	20000	ubytování, ceny a nákup materiálu
234	Materské centrum Sedmikráska z.s. Oblá 428/51, 634 00 Brno	27001636	Komerční banka, a.s. 35-471 935 0237/0100	Hana Ondráčková	Posílení provozní zá- kladny volnočasových a.	96116	35	5	24000	nákup materiálu a doplnění vybavení

poř. č.	žadatel adresa žadatele	IČ rodné číslo	bankovní spojení číslo účtu	statutární zástupce	název projektu	žádaná částka	% nákl.	bod. hod.	návrh RMB	účel poskytnuté dotace
235	Dětský klub Mediánci z.s. Kytnerova 534/17, 621 00 Brno	22723358	Fio banka, a.s. 250 034 3092/2010	Dip. fyz. Zdeňka Brabcová	Léto 2017 s DK Mediánci	11000	21	13	10000	nájemné, vstupné, ceny a nákup materiálu
236	Dětský klub Kamecháček, z.s. Živného 1254/8, 635 00 Brno	01374427	Fio banka, a.s. 200 038 5659/2010	Mgr. Ivana Glotzmannová	S Kamecháčkem celý rok!	15000	43	12	10000	nájemné, vstupné, ceny a nákup materiálu
237	Lištička, z.s.	03217604	Fio banka, a.s. 210 064 1138/2010	Daniela Chaloupková	Lesní svět – realizace přírodovědného n.areálu	40000	80	9	18000	nájemné, vstupné, ceny a nákup materiálu
238	Haasova 1764/41, 616 00 Brno	03217604	Fio banka, a.s. 210 064 1138/2010	Daniela Chaloupková	Nájemné, vstupné, ceny a nákup materiálu	24000	80	9	11000	nájemné, vstupné, ceny a nákup materiálu
239	Lištička, z.s.	03217604	Fio banka, a.s. 210 064 1138/2010	Daniela Chaloupková	Pořízení fotoaparátu pro kvalitní dokumentaci...	24000	80	6	0	
240	Haasova 1764/41, 616 00 Brno	22909320	ČSOB, a.s. 242 173 545/0300	Mgr. Klára Krchňavá	Zájemné, vstupné, ceny a nákup materiálu	48000	20	6	0	
241	č.p. 137, 664 06 Viničné Šumice	22743448	UniCredit Bank, a.s. 2107 810 459/2700	Bohdana Bohdanová	Zájemné, vstupné, ceny a nákup materiálu	120000	34	7	42000	nájemné, vstupné, ceny a nákup materiálu
242	Cesta pro děti z.s.	22743448	UniCredit Bank, a.s. 2107 810 459/2700	Bohdana Mazůrková	Vikendové aktivity pro rodiny s dětmi	50000	63	7	18000	propagace
243	Fryčajova 25/117, 614 00 Brno	22743448	UniCredit Bank, a.s. 2107 810 459/2700	Bohdana Mazůrková	Příměstské tábory	60000	46	7	0	
244	Frank Bold Kids z.s.	22893512	Fio banka, a.s. 240 013 7996/2010	Mgr. Sárka Nezhybová	Odpolední kroužky v Lesní m. školce Sýkorka	54284	45	4	11000	nájemné, energie, nákup materiálu a doplnění vybavení
245	Rysova 523/2, 621 00 Brno	22893512	Fio banka, a.s. 240 013 7996/2010	Mgr. Sárka Nezhybová	Volnočasový program v lesní školce Mediánka	23764	28	8	10000	energie, nákup materiálu a doplnění vybavení
246	Lesní klub Šiška, z.s.	22712984	Fio banka, a.s. 240 030 9276/2010	Bc. Zuzana Drápelová	Letní příměstské tábory Šiška 2017	30000	32	10	15000	nájemné, vstupné, ceny a nákup materiálu
247	Jiráskova 221/17, 602 00 Brno	04256816	Fio banka, a.s. 210 084 1551/2010	Mgr. Veronika Slavíková	Mabe klub	21450	65	9	10000	vstupné, nákup materiálu a doplnění vybavení
248	Spodní 680/20, 625 00 Brno	27008061	Raiffeisen bank, a.s. 236 966 500/15500	Mgr. Zuzana Bendová	Zajištění celoročního čin- nosti klubu m. Klubíčko	40000	57	10	20000	nájemné, energie, nákup materiálu a doplnění vybavení
249	Soběšice dětem, z.s.	22842578	ČSOB, a.s. 242 015 088/0300	Mgr. Nikol Minářová	Mateřinka Brno 2017	40000	57	7	14000	nájemné, propagace a ceny
249	Zeiberlichova 189/9, 644 00 Brno									
249	U pošty 285/8, 625 00 Brno									
	Celkem mateřská centra a lesní školky					1741594			578000	
I. Technické obory, mladi hasiči a záchranáři										
250	RC Model Car Club Brno .o.s. Pražská 664/8, 642 00 Brno	22817972	Fio banka, a.s. 240 016 8581/2010	Ing. Drahoslav Hejtmánek	Údržba a provoz RC mo- delářské dráhy a areálu	10000	50	14	10000	technické zabezpečení, nákup materiálu a doplnění vybavení
251	Šermířský spolek URSI, z.s. Spolková 287/4, 602 00 Brno	27022455	Fio banka, a.s. 280 008 4010/2010	Ing. arch. Daniel Šobář, EFA	Obnova a doplnění materiálové základny...	25000	53	8	10000	nájemné, jízdné, nákup materiálu a doplnění vybavení
252	Moravian LARP, z.s. Starobrnánská 289/7, 602 00 Brno	22669167	Fio banka, a.s. 200 069 9543/2010	Mgr. Michal Truhlář	Celoroční činnost Mora- vian LARP pro rok 2017	72000	45	6	22000	nájemné, energie, jízdné, tisk, propagace, nákup materiálu a doplnění vybavení
253	Moravian LARP, z.s. Starobrnánská 289/7, 602 00 Brno	22669167	Fio banka, a.s. 200 069 9543/2010	Mgr. Michal Truhlář	Světlem Pána Prstenů	64750	35	6	19000	nájemné, nákup materiálu a doplnění vybavení
254	Centrum AMAVET - Junior Brno Cacovicá 264/6, 614 00 Brno	65765885	ČSOB, a.s. 151 125 492/0300	Ing. Pavel Čížek	Hospodářsko správní výdaje centra v roce 2017	200000	13	8	80000	nájemné, energie, jízdné, ceny, nákup materiálu a doplnění vybavení
255	Centrum AMAVET - Junior Brno Cacovicá 264/6, 614 00 Brno	65765885	ČSOB, a.s. 151 125 492/0300	Ing. Pavel Čížek	Výukové programy a ak- ce pro děti v roce 2017	200000	50	7	70000	nájemné, ceny, nákup materiálu a doplnění vybavení
256	MKS MČR, Klub modelářů železnic Křenová 89/19, 602 00 Brno	62159828	Fio banka, a.s. 230 003 2927/2010	Ing. Jiří Veselý	Stavba modelů železnic pro děti a mládež	56000	55	10	28000	nájemné, energie, nákup materiálu a doplnění vybavení
257	Klub CPM Lužánky Lidická 50, 602 00 Brno	70972303	Raiffeisen bank, a.s. 107 287 8001/5500	Pavel Šmíd	Klub CPM Lužánky ve školním roce 2016/2017	13000	87	14	10000	ubytování, jízdné, ceny, propagace a nákup materiálu

poř. č.	žadatel adresa žadatele	IČ rodné číslo	bankovní spojení číslo účtu	statutární zástupce	název projektu	žádaná částka	% nákl.	bod. hod.	návrh RMB	účet poskytnuté dotace
258	Klub CPM Lužánky Lidická 50, 602 00 Brno	70972303	Raiffeisen bank, a.s. 107 287 800/15500	Pavel Šmíd	Papírové království 2017	12000	60	15	10000	cený, propagace a nákup materiálu
259	PIKOMAT, z.s. Lidická 1880/50, 602 00 Brno	65349059	Raiffeisen bank, a.s. 187 244 500/15500	Mgr. Zdeňka Antonovičová	Pikomat ve školním roce 2016/2017	30000	38	14	21000	ubytování, ceny, nákup materiálu a doplnění vybavení
260	HOBBYLAB, z.s. Scheinerova 67/17, 628 00 Brno	22834494	Česká spořitelna, a.s. 406 649 9359/0800	Jozef Sedláček	Fachman – řemeslný kroužek pro děti	45200	56	7	16000	nájemné, energie, nákup materiálu a doplnění vybavení
261	REG.SDRUŽENÍ ML.PRO ST.HOKEJ U Velké cesty 413/4, 623 00 Brno	70839531	ČSOB, a.s. 224 122 517/0300	Martin Kučera	Podpora celoroční činnosti sdružení	82000	46	9	37000	nájemné, energie, jízdné, nákup materiálu a doplnění vybavení
262	REG.SDRUŽENÍ ML.PRO ST.HOKEJ U Velké cesty 413/4, 623 00 Brno	70839531	ČSOB, a.s. 224 122 517/0300	Martin Kučera	Městské finále 18. ročníku ligy škol	19000	45	11	10000	nájemné, ceny, nákup materiálu a doplnění vybavení
263	SH ČMS - Okres.sdr.hasičů Brno-m. Zubatého 685/1, 614 00 Brno	65348311	MONETA Money Bank 1022 302 514/0600	Bc. Zdeňka Jandová	Celoroční činnost OORM a vyhodnocení soutěže	50000	25	10	25000	nájemné, ubytování, jízdné, ceny, nákup materiálu a doplnění vybavení
264	SH ČMS - Sbor dob. hasičů Útěchov Adamovská 15/6, 644 00 Brno	65348320	Česká spořitelna, a.s. 135 380 3399/0800	Luděk Pospíšil	Celoroční a táborová činnost a soutěž	70000	70	6	21000	nájemné, energie, ubytování, jízdné, ceny, nákup materiálu a doplnění vybavení
265	SH ČMS - Sbor dob. hasičů Útěchov Adamovská 15/6, 644 00 Brno	65348320	Česká spořitelna, a.s. 135 380 3399/0800	Luděk Pospíšil	Udržba, obnova a doplnění mat. vybavení	70000	70	6	21000	nájemné, energie, nákup materiálu a doplnění vybavení
266	Sbor dob. hasičů Brno-Královo Pole Košínova 623/37, 612 00 Brno	65351541	ČSOB, a.s. 219 206 548/0300	Jiří Čipek	Obnova vybavení pro celoroční a letní činnost	65000	75	9	29000	jízdné, ceny, nákup materiálu a doplnění vybavení
267	Sbor dob. hasičů Brno-Královo Pole Košínova 623/37, 612 00 Brno	65351541	ČSOB, a.s. 219 206 548/0300	Jiří Čipek	Materiální vybavení pro celoroční činnost...	47000	87	10	24000	jízdné, ceny, nákup materiálu a doplnění vybavení
268	SH ČMS - Sbor dob. hasičů Holásky Javorová 403/9, 620 00 Brno	65349237	Česká spořitelna, a.s. 202 816 7389/0800	Jaroslav Kratochvíl	Účast v celoroční soutěži hře Plamen a B.lize	76525	85	6	23000	nájemné, energie, ubytování, jízdné, ceny, nákup materiálu a doplnění vybavení
269	SH ČMS - Sbor dob. hasičů Holásky Javorová 403/9, 620 00 Brno	65349237	Česká spořitelna, a.s. 202 816 7389/0800	Jaroslav Kratochvíl	Tréninkové kempy a odpočinkové výlety	26806	87	9	12000	jízdné, vstupné, nákup materiálu a doplnění vybavení
270	SH ČMS - Sbor d. hasičů Vinohrady Střední 409/41, 602 00 Brno	75063077	Komerční banka, a.s. 107-8929170267/0100	Martina Kincová	Celoroční činnost oddílu mladých hasičů při SDH	47000	44	11	26000	nájemné, energie, jízdné, nákup materiálu a doplnění vybavení
271	SH ČMS - Sbor d. hasičů Vinohrady Střední 409/41, 602 00 Brno	75063077	Komerční banka, a.s. 107-8929170267/0100	Martina Kincová	Výcvik mladých hasičů při SDH v B.Vinohradech	45000	41	11	25000	nájemné, ubytování, jízdné, vzdělávání, nákup materiálu a doplnění vybavení
272	SH ČMS - Sbor d. hasičů Bosonohy Hošťická 493/68, 642 00 Brno	72029901	ČSOB, a.s. 232 999 300/0300	Miroslava Marečková	Výchova mládeže v hasičském sdružení	151200	70	5	38000	nájemné, ubytování, jízdné, vzdělávání, ceny, nákup materiálu a doplnění vybavení
273	SH ČMS - Sbor dob. hasičů Chřtice Chřtické náměstí 810/3, 643 00 Brno	70905177	Fio banka, a.s. 250 076 2756/2010	Leopold Šrom	Kroužek mladých hasičů	95000	27	7	33000	nájemné, nákup materiálu a doplnění vybavení
274	SH ČMS - Sbor dob. hasičů Slatina Tuřanka 1283/7, 627 00 Brno	70899631	ČSOB, a.s. 248 224 438/0300	Vladimír Dočkal	Celoroční činnost kroužku mladých hasičů	45000	69	11	25000	cený, nákup materiálu a doplnění vybavení
275	SH ČMS - SDH Starý Lískovec-Sport Malostranská 6/15, 625 00 Brno	71248668	ČSOB, a.s. 211 268 947/0300	Petr Dvořák	Hasičská činnost a soutěž	210000	70	5	53000	nájemné, ubytování, jízdné, ceny, propagace, nákup materiálu a doplnění vybavení
276	Vodní záchranná služba Brno-město Pisárecká 480/11, 603 00 Brno	22826416	Fio banka, a.s. 200 030 2147/2010	Mgr. Pavel Plavina	Mladý vodní záchranař	200000	48	5	50000	nájemné, energie, nákup materiálu a doplnění vybavení
	Celkem technické obory, mladi hasiči a záchranaři					2027481			748000	
J. Aktivity pro sociálně a zdravotně znevýhodněnou mládež										
277	OS Českého červeného kříže Brno Křenová 219/66, 602 00 Brno	00426296	Komerční banka, a.s. 6539 621/0100	Ivana Holásková	Studijní středisko první pomoci pro mládež	90000	41	7	32000	nájemné, ubytování, jízdné, ceny, propagace, nákup materiálu a doplnění vybavení
278	OS Českého červeného kříže Brno Křenová 219/66, 602 00 Brno	00426296	Komerční banka, a.s. 6539 621/0100	Ivana Holásková	Soutěž hliček Mladých zdravotníků	40000	57	9	18000	nájemné, ceny, propagace, nákup materiálu a doplnění vybavení
279	OS Českého červeného kříže Brno Křenová 219/66, 602 00 Brno	00426296	Komerční banka, a.s. 6539 621/0100	Ivana Holásková	Zdravá hodinka pro romské děti	30000	46	11	17000	cený, propagace, nákup materiálu a zdravotnických pomůcek
280	Asociace společenství Romů ČR Záhumernice 669/7, 619 00 Brno	01987526	Sberbank CZ, a.s. 420 053 7548/6800	Rastislav Lučanský	Boxem k prevenci kriminality a využití volného času	197000	100	4	39000	nájemné, nákup materiálu a doplnění vybavení

poř. č.	žadatel adresa žadatele	IC rodné číslo	bankovní spojení číslo účtu	statutární zástupce	název projektu	žádaná částka	% nákl.	bod. hod.	návrh RMB	účel poskytnuté dotace
281	IQ Roma servis, z.s. Vranovská 846/45, 614 00 Brno	65341511	ČSOB, a.s. 189 104 187/0300	Mgr. Katarína Klamková	Na pláček!	40000	100	7	14000	nájemné, energie, nákup materiálu a doplnění vybavení
282	RATOLEST BRNO, z.s. tř. Kpt. Jaroše 2032/7b, 602 00 Brno	65348893	Sberbank CZ, a.s. 420 031 6008/6800	Mgr. Lucie Kudr- nová Vosečková	Volnočasové aktivity pro neorganizované děti...	64000	31	7	22000	nájemné, ubytování, jízdné, vstupné, nákup materiálu a doplnění vybavení
283	NESEHNUTÍ tř. Kpt. Jaroše 1935/18, 602 00 Brno	65338189	Fio banka, a.s. 270 062 0832/2010	Mgr. Petra Havliková	Cesty k participaci mládeže	31000	70	7	11000	nájemné, energie, ubytování, tisk, propagace a nákup materiálu
284	"Plán B", z.s. Švermova 757/19, 625 00 Brno	26517230	Česká spořitelna, a.s. 202 611 3379/0800	Bc. Kateřina Petřásová	Inovativní nabídka volnočasových aktivit...	125000	14	4	25000	jízdné, tisk, propagace, nákup materiálu a doplnění vybavení
285	8D z.s. Rybкова 948/23, 602 00 Brno	27047156	Česká spořitelna, a.s. 205 925 0329/0800	Richard Pochylý	Kraví hora dětem	200000	48	4	40000	nájemné, nákup materiálu a doplnění vybavení
286	ČLOVÍČEK (ONE LITTLE) Bosonožské nám. 12, 642 00 Brno	27034623	Česká spořitelna, a.s. 205 828 1369/0800	Mgr. Jana Kurfurstová	Léto se Človíčkem	50000	22	9	23000	nájemné a ubytování
287	Janus, z.s. Popkova 1005, 664 34 Kufim	26575086	ČSOB, a.s. 256 409 256/0300	Ing. Andrea Doubková	Přijď, zažij a žij lépe!	64000	41	6	19000	nájemné, ubytování, jízdné, vstupné, nákup materiálu a doplnění vybavení
288	Sdružení pěstounských rodin z.s. Anenská 10/10, 602 00 Brno	64326471	Fio banka, a.s. 270 025 5345/2010	Mgr. Ing. Pavel Šmýd	Tábor pro děti z pěstounských rodin	50000	13	12	30000	nájemné, ubytování, jízdné, doprava, vstupné a nákup materiálu
289	Domino Project, z.s. Optátova 708/37, 637 00 Brno	27029123	ČSOB, a.s. 209 622 652/0300	Mgr. Nika Štěpánková	Divadlo do nemocnice	45000	50	11	25000	nájemné, jízdné, nákup materiálu a doplnění vybavení
290	Domino Project, z.s. Optátova 708/37, 637 00 Brno	27029123	ČSOB, a.s. 209 622 652/0300	Mgr. Nika Štěpánková	Anglické Vánoce	50000	25	10	25000	nájemné, jízdné, propagace, nákup materiálu a doplnění vybavení
291	Unie neslyšících Brno, z.s. Palackého 19/114, 612 00 Brno	65761201	Česká spořitelna, a.s. 135 410 5349/0800	Petra Lištvanová	Volnočasové aktivity ne- slyšících dětí a mládeže	45000	40	9	20000	nájemné, technické zabezpečení, ceny, nákup materiálu a propagace
292	ARCHA COMMUNITY, z.s. Metodějova 13/2a, 612 00 Brno	60553057	Raiiffeisen bank, a.s. 152 067 7001/5500	Bc. Václav Farář	Letní tábory pro hendikepovanou mládež	62000	38	11	34000	nájemné, ubytování, jízdné, doprava a nákup materiálu
293	Společnost E/Czech Epilepsy A.,z.s. Liškova 959/3, 142 00 Praha	00552534	Česká spořitelna, a.s. 192 299 2389/0800	Alena Červenková	Činnosti zaměřené na soc. reh. dětí s epilepsií	31000	49	7	11000	nájemné, ceny, nákup materiálu a propagace
296	SK KONTAKT BRNO z.s. Srbská 274/153, 612 00 Brno	70883645	Fio banka, a.s. 210 031 3070/2010	Bc. Jan Drobny	Po škole to rozjedem!	25000	71	8	10000	nájemné, jízdné, vstupné, ceny, nákup materiálu a propagace
297	EPONA z.s. Bratislavská 206/21, 602 00 Brno	69707332	Fio banka, a.s. 230 106 3629/2010	Ing. Bc. Vladimír Časková	Léto s koňmi	105000	46	6	32000	nájemné, ubytování, jízdné, doprava, vstupné, nákup materiálu a doplnění vybavení
298	EPONA z.s. Bratislavská 206/21, 602 00 Brno	69707332	Fio banka, a.s. 230 106 3629/2010	Ing. Bc. Vladimír Časková	Kamarád kůň	85000	55	6	26000	nájemné a nákup materiálu
299	Sedmikráska pro Ibsenku, z.s. Ibsenova 114/1, 638 00 Brno	26528461	Fio banka, a.s. 260 105 6586/2010	Michaela Urbanová	Malujeme bez hranic 2017	76500	90	6	23000	ceny, tisk, propagace, nákup materiálu a doplnění vybavení
300	Sedmikráska pro Ibsenku, z.s. Ibsenova 114/1, 638 00 Brno	26528461	Fio banka, a.s. 260 105 6586/2010	Michaela Urbanová	Setkání	40500	90	9	18000	nájemné, ceny, tisk, propagace, technické zabezpečení a nákup materiálu
301	THeatr lidem 28. října 49/23, 702 00 Ostrava	27002144	Česká spořitelna, a.s. 166 010 2349/0800	Hana Volkmerová	Terapie loutkou Brno 2017	30000	11	7	11000	nájemné a doplnění vybavení
302	Přátelé Moravské galerie, z. s. Husova 535/18, 602 00 Brno	67011586	ČSOB, a.s. 134 764 241/0300	prof. PhDr. Jiří Kroupa, CSc.	Moravská galerie handicapovaným	60000	33	7	21000	jízdné, tisk, propagace, nákup materiálu a doplnění vybavení
303	Přátelé Moravské galerie, z. s. Husova 535/18, 602 00 Brno	67011586	ČSOB, a.s. 134 764 241/0300	prof. PhDr. Jiří Kroupa, CSc.	Art Guide/Pracovní listy pro žáky a studenty...	40000	27	8	16000	tisk, propagace, nákup materiálu a doplnění vybavení
	Celkem aktivity pro sociálně a zdravotně znevýhodněnou mládež					1676000			562000	
K. Rodičovské a studentské aktivity										
304	Sdružení rodičů při ZŠ Krásného Krásného 3191/24, 636 00 Brno	64328805	ČSOB, a.s. 153 432 672/0300	Barbora Bočková	Petrklíč – vítání jara dět- ským zpěvem, festival	37800	70	6	11000	nájemné, doprava, technické zabezpečení, ceny, tisk a propagace
305	W alternativa, z.s. Plovdivská 257/28, 616 00 Brno	48511030	Fio banka, a.s. 250 042 4407/2010	Ivo Brzák	Cvičím, cvičíš, cvičíme! aneb pohybové kroužky	44000	41	6	13000	nájemné, nákup materiálu a doplnění vybavení

poř. č.	žadatel adresa žadatele	IČ rodné číslo	bankovní spojení číslo účtu	statutární zástupce	název projektu	žádána částka	% nákl.	bod. hod.	návrh RMB	úcel poskytnuté dotace
306	Sdružení obrany spotřebitelů-Asoc. Mečová 368/5, 602 00 Brno	22832793	Fio banka, a.s. 260 011 5708/2010	Gerta Mazalová Novák	Spotřebitelské minimum pro děti a mládež	69500	54	6	21000	nájemné, tisk, propagace, nákup materiálu a doplnění vybavení
307	Křídlovická 334/21, 603 00 Brno	22874470	ČSOB, a.s. 238 276 752/0300	Bc. Martin Novák	Provoz klubu Křídlo a rozvoj MTZ	27300	33	10	14000	nájemné, energie, propagace, nákup materiálu a doplnění vybavení
308	Ruchadlo, z.s.	22874470	ČSOB, a.s. 238 276 752/0300	Bc. Martin Novák	Vicedenní městská hra Mafie X	7200	37	6	0	
309	Křídlovická 334/21, 603 00 Brno	22854533	Fio banka, a.s. 210 040 7405/2010	Mgr. Pavel Lorenc	Podpora vzdělávacích aktivit 2017	50000	9	9	23000	nájemné, ubytování, nákup materiálu a doplnění vybavení
310	Akademické centrum student.aktivit Jungmannova 866, 664 34 Kufim	26566958	Raiffeisen bank, a.s. 870 906 9001/5500	Ing. Jaroslav Svec	Podpora aktivních vyso- školských studentů...	50000	5	8	20000	nájemné, energie, nákup materiálu a doplnění vybavení
311	Asociace středoškolských klubůČR Česká 166/11, 602 00 Brno	00531413	Fio banka, a.s. 590 32 621/2010	Mgr. Zbyněk Šolc	Informační centrum pro mládež, Brno při ASKČR	99000	14	8	40000	nájemné, energie, propagace, tisk, nákup materiálu a doplnění vybavení
312	Asociace středoškolských klubůČR Česká 166/11, 602 00 Brno	00531413	Fio banka, a.s. 590 32 621/2010	Mgr. Zbyněk Šolc	Aktivitu brněnských klubů ASK ČR 2017	129000	38	6	39000	ubytování, jízdné, vstupné, nákup materiálu a doplnění vybavení
313	Život v 21. století, z. s.	04319443	Fio banka, a.s. 240 084 9424/2010	Mgr. Vladimír Nezdařil	Činnost spolku Život v 21. století, z. s.	40000	40	5	10000	energie, nákup materiálu a doplnění vybavení
314	Jugoslávská 668/112a, 613 00 Brno	65341180	Fio banka, a.s. 260 080 6656/2010	Jana Marková	Soustředění dětských péveckých sborů	70000	26	9	32000	nájemné, ubytování a jízdné
315	CANTUS EDUCANS, z.s. tř. Kpt. Jaroše 1939/24, 602 00 Brno	65341180	Fio banka, a.s. 260 080 6656/2010	Jana Marková	Festivity, koncerty a vy- stoupení d. s. Primavera	80000	26	8	32000	nájemné, ubytování a jízdné
343	Asociace nestát. nezisk. organizací Česká 141/31, 602 00 Brno	67007317	Fio banka, a.s. 260 010 7759/2010	Jaromír Hron	ICM a reformální vzdělávání mládeže 2017	15000	50	11	10000	nájemné, tisk, propagace a nákup materiálu
	Celkem rodičovské a studentské aktivity					718800			265000	
	Celkem spolky pol. 5222					22645766			9028000	

bude přílohou usnesení Z7/26 zasedání ZMB

II. Žadatelé o dotace na podporu dětských a mládežnických aktivit v roce 2017 – L. Podnikatelské subjekty pol. 5213

316	Aeropolis s.r.o. Mladkov 21, 679 01 Boskovice	02035707	Fio banka, a.s. 280 046 3934/2010	Radek Pernica	Filmový příměstský tábor ve Scale 2017	38050	44	5	10000	nájemné, technické zabezpečení, propagace a nákup materiálu
317	Aeropolis s.r.o. Mladkov 21, 679 01 Boskovice	02035707	Fio banka, a.s. 280 046 3934/2010	Radek Pernica	Animální příměstský tábor ve Scale 2017	31050	39	7	11000	nájemné, technické zabezpečení, propagace a nákup materiálu
318	Aeropolis s.r.o. Mladkov 21, 679 01 Boskovice	02035707	Fio banka, a.s. 280 046 3934/2010	Radek Pernica	Malá škola animace a Mladá škola filmu 2017	68600	41	3	10000	nájemné, technické zabezpečení, propagace a nákup materiálu
319	CK ŠPUNTIK, s.r.o. Ježkova 239/5, 638 00 Brno	29198381	Česká spořitelna, a.s. 229 669 7319/0800	Ing. Dagmar Žďárková	Branný závod	25000	68	8	10000	ceny, propagace a nákup materiálu
320	CK ŠPUNTIK, s.r.o. Ježkova 239/5, 638 00 Brno	29198381	Česká spořitelna, a.s. 229 669 7319/0800	Ing. Dagmar Žďárková	Turistický příměstský tábor	20000	59	10	10000	nájemné, jízdné, vstupné a ceny
321	CK ŠPUNTIK, s.r.o. Ježkova 239/5, 638 00 Brno	29198381	Česká spořitelna, a.s. 229 669 7319/0800	Ing. Dagmar Žďárková	Čtenářský tábor	15000	48	11	10000	nájemné, vstupné, nákup materiálu a doplnění vybavení
	Celkem podnikatelské subjekty pol. 5213					197700			61000	

bude přílohou usnesení Z7/26 zasedání ZMB

III. Žadatelé o dotace na podporu dětských a mládežnických aktivit v roce 2017 – M. Obecně prospěšné společnosti pol. 5221

322	Montessori Morava, o.p.s. Ječná 1321/29A, 621 00 Brno	26530554	Fio banka, a.s. 280 056 3740/2010	MUDr. Bc. Jana Cinková	Montessori – vzdělávací rodinné centrum	35000	11	8	14000	nájemné, nákup materiálu a doplnění vybavení
-----	--	----------	--------------------------------------	---------------------------	--	-------	----	---	-------	--

poř. č.	žadatel adresa žadatele	IČ rodné číslo	bankovní spojení číslo účtu	statutární zástupce	název projektu	žádána částka	% nákl.	bod. hod.	návrh RMB	účel poskytnuté dotace
323	Vesna, o.p.s. Údolní 389/10, 602 00 Brno	15529479	Fio banka, a.s. 260 039 9827/2010	Mgr.et Mgr. Lenka Klumpnerová	Kroužky pro děti ve Vesně	106000	34	5	27000	nájemné, propagace, nákup materiálu a doplnění vybavení
324	Vesna, o.p.s. Údolní 389/10, 602 00 Brno	15529479	Fio banka, a.s. 260 039 9827/2010	Mgr.et Mgr. Lenka Klumpnerová	Letní táborová akademie Zásaka 2017	69000	22	7	24000	žijdné, ceny, propagace, nákup materiálu a doplnění vybavení
325	Vesna, o.p.s. Údolní 389/10, 602 00 Brno	15529479	Fio banka, a.s. 260 039 9827/2010	Mgr.et Mgr. Lenka Klumpnerová	Příměstské tábory ve Vesně	37500	39	8	15000	nájemné, propagace, nákup materiálu a doplnění vybavení
326	Veselá divadelní společnost o.p.s. Ondroušková 696/3, 635 00 Brno	29285534	Fio banka, a.s. 280 047 5556/2010	Tomáš Kudlička	Doprovodný vzdělávací program studia	50000	25	10	25000	nájemné, ubytování, jízdné, doprava, materiál, vybavení, technické zabezpečení a propagace
327	Česko-britská o.p.s. Helfertova 1784/24, 613 00 Brno	27754758	Česká spořitelna, a.s. 214 981 1329/0800	PhDr. Irena Čechová	Pojed' s námi na prázdniny	90172	60	5	23000	ubytování, jízdné, vstupné, ceny, nákup materiálu a doplnění vybavení
328	EKO GYMNAZIUM BRNO o.p.s. Labská 269/27, 625 00 Brno	25314122	Komerční banka, a.s. 110 621 0297/0100	RNDr. Petr Handlřík	Zájemové kroužky na EKO G	43750	50	6	13000	nájemné, tisk, nákup materiálu a doplnění vybavení
329	Věda nás baví o.p.s. Velkopřevor. n. 629/7, 118 00 Praha	24204137	UniCredit Bank, a.s. 2107 337 868/2700	Bc. Markéta Látkašová	Věda nás baví – chytré kroužky, Hejbní mozkem	50000	3	8	20000	propagace, nákup materiálu a doplnění vybavení
330	Věda nás baví o.p.s. Velkopřevor. n. 629/7, 118 00 Praha	24204137	UniCredit Bank, a.s. 2107 337 868/2700	Bc. Markéta Látkašová	Věda nás baví – příměstské tábory Vědecké léto	50000	9	8	20000	žijdné, vstupné, nákup materiálu a doplnění vybavení
	Celkem obecně prospěšné společnosti pol. 5221					531422			181000	

bude přílohou usnesení Z7/26 zasedání ZMB

IV. Žadatelé o dotace na podporu dětských a mládežnických aktivit v roce 2017 – N. Církve a náboženské společnosti pol. 5223

331	Centrum pro rodinu a sociální péči Biskupská 260/7, 602 00 Brno	44991584	UniCredit Bank, a.s. 211 146 5192/2700	Marcela Ondrujová	Aktivně s dětmi v Centru pro rodinu a soc. péči	33300	13	12	20000	nájemné, propagace, ceny, nákup materiálu a doplnění vybavení
332	Biskupství brněnské Petrov 269/8, 602 00 Brno	00445142	Česká spořitelna, a.s. 134 162 5329/0800	Mons. Mgr. Jiří Mikulášek	Den církevních škol 2017	43500	44	7	15000	nájemné, technické zabezpečení, propagace, tisk, nákup materiálu a doplnění vybavení
333	Biskupství brněnské Petrov 269/8, 602 00 Brno	00445142	Česká spořitelna, a.s. 134 162 5329/0800	Mons. Mgr. Jiří Mikulášek	Za Madonou z Veveří do Diecézního muzea	56000	70	5	14000	tisk, propagace a nákup materiálu
334	Římskokatolická farnost Liskovec El.Přemyslovny 454/27, 625 00 Brno	64327728	Sberbank CZ, a.s. 420 018 5984/6800	P. Mgr. Pavel Opatříl	Kluby dětí a jejich rodičů, mládeže a seniorů	40000	40	7	14000	ceny, propagace, nákup materiálu a doplnění vybavení
335	Římskokatolická farnost Brno-lesná Nezvalova 895/13, 638 00 Brno	73633364	ČSOB, a.s. 197 964 240/0300	P. Mgr. Pavel Hovéz	Setkávání společenství rodičů a dětí při sportu	30000	86	7	11000	nájemné, nákup materiálu a doplnění vybavení
336	Římskokatolická farnost Brno-lesná Nezvalova 895/13, 638 00 Brno	73633364	ČSOB, a.s. 197 964 240/0300	P. Mgr. Pavel Hovéz	Obnova oblečení, materiální vybavení	34500	84	6	10000	nájemné, nákup materiálu a doplnění vybavení
337	Římskokatolická f. u b. Panny Marie Mendlovo nám. 157/1, 603 00 Brno	64327361	Česká spořitelna, a.s. 135 178 5369/0800	P. Mgr. Wit Marciniac	Ginnot klubů dětí a mládeže	64750	50	5	16000	nájemné, nákup materiálu a doplnění vybavení
338	Malesiánské středisko - Žabovřesky Foerstrova 3088/2, 616 00 Brno	65348702	ČSOB, a.s. 372 327 573/0300	Mgr. Jiří Baláš	Provoz Salesiánského střediska 2017	172000	56	11	95000	ceny, nákup materiálu a doplnění vybavení
339	Salesiánské středisko - Líšeň Kotlanova 2660/13, 628 00 Brno	65348699	Fio banka, a.s. 270 042 5252/2010	Mgr. Petr Kopřiva	Provoz Saleska	300000	22	7	105000	nájemné a energie
340	Židovská obec Brno třída Kpt.Jaroše 1922/3, 602 00 Brno	49465473	UniCredit Bank, a.s. 192 525 8024/2700	JUDr. Jáchym Kanarek	Dětské centrum – obnova vybavení centra	25000	50	8	10000	nájemné, nákup materiálu a doplnění vybavení
341	Židovská obec Brno třída Kpt.Jaroše 1922/3, 602 00 Brno	49465473	UniCredit Bank, a.s. 192 525 8024/2700	JUDr. Jáchym Kanarek	Příležitostné akce	18000	50	11	10000	žijdné a vstupné
342	Židovská obec Brno třída Kpt.Jaroše 1922/3, 602 00 Brno	49465473	UniCredit Bank, a.s. 192 525 8024/2700	JUDr. Jáchym Kanarek	Tvořivé dílny v dětském centru	18000	29	11	10000	nájemné a doplnění materiálu
	Celkem církve a náboženské společnosti pol. 5223					835050			330000	

poř. č.	žadatel adresa žadatele	IČ rodné číslo	bankovní spojení číslo účtu	statutární zástupce	název projektu	žádaná částka	% nákl.	bod. hod.	návrh RMB	účel poskytnuté dotace
bude přílohou usnesení Z7/26 zasedání ZMB										
V. Žadatelé o dotace na podporu dětských a mládežnických aktivit v roce 2017 – O. Neziskové a podobné organizace pol. 5229										
344	Nadační fond SŠ pro tělesně postiž. Křížkova 1694/11, 612 00 Brno	60553111	ČSOB, a.s. 159 908 491/0300	Mgr. Lucmilla Štarhová	VITÁMVAS CUP 2017	14000	40	11	10000	ubytování, ceny, nákup materiálu a doplnění vybavení
345	Dobromysl Brno, z.ú. Táborská 4478/170, 615 00 Brno	03304957	Česká spořitelna, a.s. 370 569 5379/0800	Mgr. Lucie Grúzová	Volnočasové aktivity montessori školičky...	55000	58	4	11000	nájemné, nákup materiálu a doplnění vybavení
346	Květ života Brno, z.ú. Sláмова 1096/39, 618 00 Brno	05237939	UniCredit Bank, a.s. 211 328 4440/2700	Bc. Ondřej Vala	Příměstské tábory	63000	45	4	13000	nájemné, energie, propagace a doplnění vybavení
347	Květ života Brno, z.ú. Sláмова 1096/39, 618 00 Brno	05237939	UniCredit Bank, a.s. 211 328 4440/2700	Bc. Ondřej Vala	Muzikohrátky	42000	68	5	11000	propagace a doplnění vybavení
233	Rodinné centrum Pastelka z.ú. náměstí Karla IV. 4/4, 628 00 Brno	26623765	Fio banka, a.s. 230 052 4104/2010	Mgr. Alena Stejskalová	Prázdniny s Pastelkou 2017	15000	10	13	10000	nákup materiálu
294	Paspoinť, z.ú. Anenská 10/10, 602 00 Brno	26589907	Fio banka, a.s. 210 065 6137/2010	Ing. Tomáš Dostál	Volnočasové aktivity pro děti a mladé lidi s PAS	197797	50	4	40000	nájemné, jízdné, vstupné, vzdělávání, nákup materiálu a doplnění vybavení
295	Paspoinť, z.ú. Anenská 10/10, 602 00 Brno	26589907	Fio banka, a.s. 210 065 6137/2010	Ing. Tomáš Dostál	Letní pobytové tábory pro osoby s PAS	114012	71	4	23000	nájemné, ubytování, jízdné, doprava, vstupné, nákup materiálu a doplnění vybavení
	Celkem neziskové a podobné organizace pol. 5229					500809			118000	

bude přílohou usnesení Z7/26 zasedání ZMB

VI. Žadatelé o dotace na podporu dětských a mládežnických aktivit v roce 2017 – P. Cizí příspěvkové organizace pol. 5339

348	Lužánky - středisko volného času Lidická 1860/50, 658 12 Brno	00401803	Fio banka, a.s. 230 055 3212/2010	Ing. Milan Appel	Lužánky - společné 2017	345500	46	5	86000	nájemné, propagace, technické zabezpečení, ceny, doprava, materiál a doplnění vybavení
349	Lipka - školské zařízení pro e. v. Lipova 233/20, 602 00 Brno	44993447	Komerční banka, a.s. 19-518 661 0247/0100	Mgr. Hana Korvasová	Lipka brněnským dětem	134000	42	8	54000	ceny, propagace, nákup materiálu a doplnění vybavení
350	Dům dětí a mládeže, Helceletova Helceletova 234/4, 602 00 Brno	44993412	Komerční banka, a.s. 499 34 621/0100	Mgr. Zdeňka Řihová	Pohyb s Helceletkou	422150	26	5	50000	nájemné, ubytování, ceny, nákup materiálu a doplnění vybavení
351	Dům dětí a mládeže, Helceletova Helceletova 234/4, 602 00 Brno	44993412	Komerční banka, a.s. 499 34 621/0100	Mgr. Zdeňka Řihová	Helceletkování	325000	68	4	40000	nájemné, ceny, tisk, propagace, nákup materiálu a doplnění vybavení
352	Dům dětí a mládeže, Helceletova Helceletova 234/4, 602 00 Brno	44993412	Komerční banka, a.s. 499 34 621/0100	Mgr. Zdeňka Řihová	Rok s Helceletkou	476600	20	5	50000	jízdné, vstupné, ceny, propagace, nákup materiálu a doplnění vybavení
353	Dětský domov Dagmar Brno, p. o. Zeleného 825/51, 616 00 Brno	62158465	Komerční banka, a.s. 110 39 621/0100	Mgr. Bc. Daniel Kusý	Volnočasové aktivity dě- ti a prázdninové tábory	60000	46	4	24000	úhrada účastnických poplatků dětí z DD Dagmar
354	Štř. škola informatiky, poštovníctví Čichnova 982/23, 624 00 Brno	00380385	Komerční banka, a.s. 801 30 621/0100	PaedDr. Vlad- mír Šimíček	Rozvoj členů Dramatic. zájmov. útvaru „Štítko“	25000	100	8	10000	jízdné, vstupné, nákup materiálu a doplnění vybavení
355	Štř. škola informatiky, poštovníctví Čichnova 982/23, 624 00 Brno	00380385	Komerční banka, a.s. 801 30 621/0100	PaedDr. Vlad- mír Šimíček	„Společnými silami“	18500	100	9	10000	nájemné a vstupné
356	Štř. škola informatiky, poštovníctví Čichnova 982/23, 624 00 Brno	00380385	Komerční banka, a.s. 801 30 621/0100	PaedDr. Vlad- mír Šimíček	Zdokonalení klíčových kompetencí v aktivitách Děti dětem	23000	100	9	10000	vstupné, nákup materiálu a doplnění vybavení
357	MŠ a ZŠ speciální, Prakt.škola Elpis Kopernikova 803/2, 615 00 Brno	62160095	MONETA Money Bank 211 227 408/0600	PaedDr. Věra Havříčková	Děti dětem	10000	100	9	10000	nákup materiálu
358	Moravská galerie v Brně Husova 535/18, 602 00 Brno	00094871	UniCredit Bank, a.s. 210 105 2474/2700	Mgr. Jan Press	Moravská galerie dětem	170000	38	4	34000	tisk, propagace, nákup materiálu a doplnění vybavení
359	Moravská galerie v Brně Husova 535/18, 602 00 Brno	00094871	UniCredit Bank, a.s. 210 105 2474/2700	Mgr. Jan Press	Artcampy/Příměstské prázdninové tábory	55000	42	7	19000	jízdné, tisk, propagace, nákup materiálu a doplnění vybavení
360	Moravská galerie v Brně Husova 535/18, 602 00 Brno	00094871	UniCredit Bank, a.s. 210 105 2474/2700	Mgr. Jan Press	Za obrazy	50000	29	8	20000	tisk, propagace a nákup materiálu

poř. č.	žadatel adresa žadatele	IČ rodné číslo	bankovní spojení číslo účtu	statutární zástupce	název projektu	žádaná částka	% nákl.	bod. hod.	návrh RMB	účel poskytnuté dotace
361	Muzeum romské kultury, s. p. o. Bratislavská 246/67, 602 00 Brno	71239812	Česká národní banka 197 531 621/0710	PhDr. Jana Horváthová	Dětský muzejní klub	49500	41	8	20000	nájemné, ubytování, jízdné, vstupné, ceny, nákup materiálu a doplnění vybavení
362	Fakultní nemocnice u sv. Anny Pekarská 664/53, 656 91 Brno	00159816	Komerční banka, a.s. 711 38 621/0100	Ing. Zuzana Vaňková	FAST běh – zážit. závod, který děti naučí z. život	40000	100	7	14000	nájemné, ceny, tisk, propagace, nákup materiálu a doplnění vybavení
Celkem cizí příspěvkové organizace pol. 5339										
						2204250			451000	

bude přílohou usnesení Z7/26 zasedání ZMB

VII. Žadatelé o dotace na podporu dětských a mládežnických aktivit v roce 2017 – R. Fyzické osoby pol. 5493

363	Eva Novotná Vaňhalova 392/3, 623 00 Brno				Městský parlament dětí a mládeže Brno	23440	69	8	11000	ubytování, jízdné, propagace a nákup materiálu
364	Mgr. Sárka Svobodová Velkopavlovická 4084/12, 628 00 Br.				Myšák Očko v Lišni	79500	75	5	20000	tisk
Celkem fyzické osoby pol. 5493										
						102940			31000	

bude přílohou usnesení Z7/26 zasedání ZMB

VIII. Žadatelé o dotace na podporu dětských a mládežnických aktivit v roce 2017 – S. Podnikatelské subjekty - fyzické osoby pol. 5212

365	Jiří Ryšánek Mendlovo nám. 419/2, 603 00 Brno				Brněnské Dětské Divadlo	155000	25	5	39000	nájemné, energie, technické zabezpečení, propagace, nákup materiálu a vybavení
366	Jiří Ryšánek Mendlovo nám. 419/2, 603 00 Brno				Letní soustředění BDD 2017	65000	20	8	26000	nájemné, ubytování, jízdné a nákup materiálu
367	Marie Řídká Banskobystrická 663/153, 621 00 Br.				Postupová přehlídka Ce- lostátní přehlídky sborů	15000	20	12	10000	nájemné, jízdné, technické zabezpečení, propagace a nákup materiálu
368	Ing. Livia Knechtová Bochořákova 3158/10, 616 00 Brno				Sportovně-jazykový příměstský tábor	40000	12	6	12000	nájemné, ceny, nákup materiálu a doplnění vybavení
369	Ing. Livia Knechtová Bochořákova 3158/10, 616 00 Brno				Dětská sportovní akade- mie – Vikl Kids Club	100000	11	4	20000	nájemné, nákup materiálu a doplnění vybavení
370	Mgr. Vladimír Koudelka Hošťická 218/1, 642 00 Brno				Čtrnácté Brněnské Velikonoce na ledě	75000	38	13	49000	nájemné, jízdné, technické zabezpečení, ceny, propagace a nákup materiálu
371	Mgr. Vladimír Koudelka Hošťická 218/1, 642 00 Brno				Vzhůru za rekordy! (III. ročník 20017)	75000	38	8	30000	nájemné, technické zabezpečení, ceny, propagace a nákup materiálu
372	Mgr. Marie Šimáková Velkomoravská 271a, 696 18 Lužice				Poetry in eMotion	63900	47	6	19000	ubytování, jízdné, tisk, propagace a nákup materiálu
373	Mgr. Michaela Stěpánková Hlíničky 264, 664 59 Telnice				Drama tábory pro děti a mládež s angličtinou	17000	33	10	10000	nájemné, nákup materiálu a doplnění vybavení
374	Mgr. Michaela Stěpánková Hlíničky 264, 664 59 Telnice				Anglické jaro	25000	50	8	10000	nájemné, nákup materiálu a doplnění vybavení
375	Mgr. Petr Lukas Kunštátská 1410/11, 621 00 Brno				Letohrádek Mitrovských dětem	50000	14	7	18000	nájemné, energie, ceny, propagace, nákup materiálu a doplnění vybavení
Celkem podnikatelské subjekty - fyzické osoby pol. 5212						680900			243000	
Celkem žadatelé na volnočasové aktivity dětí a mládeže v roce 2017						27698837			10443000	

Rozpočtové opatření

v tis. Kč

Běžné výdaje - přesun		Věcná náplň		Upr. rozpočet k 1.2.2017	Úprava rozpočtu +-	Rozpočet po změně
ORJ	§	pol.	ÚZ	ORG		
6700	3233	5339		7670		2 300
6700	3421	5222				9 585
				6160		9 085
6700	3421	5213		7670	0	61
6700	3421	5221		7670	0	181
6700	3421	5223		7670	0	330
6700	3421	5229		7670	0	118
6700	3421	5339		7670	0	451
6700	3421	5493		7670	0	31
6700	3421	5212		7670	0	243

**Podmínky pro uzavření veřejnoprávní smlouvy o poskytnutí účelové neinvestiční dotace
z rozpočtu města Brna**

Poskytovatel: Statutární město Brno, Dominikánské náměstí 196/1, 602 00 Brno, IČ 44992785

bankovní spojení Česká spořitelna, a.s., číslo účtu [REDAKCE]
zastoupené primátorem Ing. Petrem Vokřálem, na základě pověření primátora
statutárního města Brna je podpisem smluv pověřen Mgr. Martin Jelínek, vedoucí
Odboru školství, mládeže a tělovýchovy Magistrátu města Brna.

Příjemce: název, IČ, adresa sídla, bankovní spojení, číslo účtu, zastoupení dle tabulek I. – VIII.
Žadatelé o dotace na podporu dětských a mládežnických aktivit v roce 2017.

Účel a výše poskytnuté dotace dle tabulek I. – VIII. Žadatelé o dotace na podporu dětských
a mládežnických aktivit v roce 2017. Dotace bude poskytnuta do 3 měsíců od podepsání smlouvy
příjemcem.

Podmínky poskytnutí dotace

1. Poskytování dotací upravují Zásady pro poskytování dotací z rozpočtu města Brna pro vyhlášené programy v platném znění a Pravidla pro poskytování dotací z rozpočtu města Brna pro vyhlášené programy schválená Radou města Brna na schůzi R7/028 dne 30. 6. 2015.
2. Příjemce je povinen ve svém účetnictví odděleně evidovat a sledovat přijetí a použití poskytnuté dotace ke stanovenému účelu. Příjemce je povinen viditelně označit prvotní doklady, které budou přiloženy k finančnímu vypořádání, textem o úhradě a výši úhrady z dotace města Brna.
3. Příjemce je povinen nejpozději do 25. 1. 2018 předložit finanční vypořádání dotace na předepsaném formuláři a za tím účelem doložit poskytovateli doklady prokazující využití dotace v souladu s uzavřenou smlouvou. Jedná se zejména o kopie účetních dokladů, tj. účtenek, výdajových a příjmových dokladů, faktur, smluv a bankovních výpisů prokazujících provedení úhrady vykazovaných výdajů. Uznatelné náklady musejí vzniknout a být uhrazeny v období od 1. 1. 2017 do 31. 12. 2017. Dotaci nelze finančně vypořádat formou zápočtu, ale pouze úhradou nákladů. Příjemce garantuje, že předložené účetní doklady ve výši poskytnuté dotace nebyly a nebudou duplicitně použity ve finančním vypořádání jiné poskytnuté dotace.
4. Příjemce je povinen písemně oznámit poskytovateli změny v předloženém projektu (termín akce, místo konání apod.) a oznámit změny údajů uvedených v předložené žádosti a čestném prohlášení, zejména svůj případný zánik, transformaci, sloučení, změnu názvu, sídla, statutárního zástupce, bankovního spojení apod., a to do 30 pracovních dnů ode dne zjištění této skutečnosti.
5. Příjemce je povinen písemně sdělit poskytovateli, že účel, na který byla dotace poskytnuta, nebude realizován, a to nejpozději do 30 dnů od zjištění této skutečnosti. Nejpozději k tomuto termínu je příjemce povinen nepoužitou dotaci vrátit na účet poskytovatele.
6. Příjemce je povinen vrátit dotaci nebo její část použitou neoprávněně nebo použitou v rozporu s účelem dohodnutým ve smlouvě, a to do 30 dnů od doručení výzvy k vrácení.
7. Příjemce je povinen vrátit poskytovateli dotaci či její část, která nebyla finančně vypořádána v řádném termínu dle smlouvy ani v náhradním termínu stanoveném poskytovatelem, a to do 30 dnů od doručení výzvy k vrácení.
8. Finanční prostředky se vracejí na účet poskytovatele, a to takto:
 - a) v roce, kdy byla dotace vyplacena, se vracejí na stejný účet č. [REDAKCE] jako byla dotace vyplacena, pod stejným variabilním symbolem, kterým je číslo smlouvy,
 - b) po 1. lednu následujícího roku, kdy byla dotace vyplacena, se vracejí na účet č. [REDAKCE], pod variabilním symbolem, kterým je číslo smlouvy,
 - c) po 1. březnu následujícího roku, kdy byla dotace vyplacena, se vracejí na účet č. [REDAKCE], pod variabilním symbolem, kterým je číslo smlouvy.
9. Příjemce je povinen umožnit poskytovateli věcnou kontrolu účetnictví, aby mohl prověřit veškeré příjmy a výdaje příjemce související s projektem.
10. Příjemce je povinen kdykoliv umožnit poskytovateli provést kontrolu dotované aktivity a účelnost využití poskytnuté dotace ve smyslu zákona č. 320/2001 Sb., o finanční kontrole, ve znění pozdějších předpisů a prováděcí vyhlášky č. 416/2004 Sb., ve znění pozdějších předpisů, dále ve smyslu zákona č. 255/2012 Sb., o kontrole (kontrolní řád) ve znění pozdějších předpisů. Poskytovatel je oprávněn v případě zjištění nesrovnalostí požadovat vysvětlení a doplnění příslušných dokladů.

11. Příjemce nesmí dotaci poskytnout jiným fyzickým nebo právnickým osobám. Dotaci nelze převést na jinou fyzickou nebo právnickou osobu, která pro příjemce zajišťuje realizaci projektu. Příjemce je vždy povinen použít dotaci k přímým platbám dle účelu smlouvy, vyjma nákladů hrazených zastřešujícími organizacemi.
12. Příjemce je povinen uvádět na propagačních materiálech (plakátech, bulletinech, internetových stránkách aj.) informaci o poskytnuté finanční podpoře města Brna a logo nebo znak města Brna. Při použití loga nebo znaku města Brna je třeba postupovat v souladu s úplným zněním „Statutu pro užívání znaku, vlajky a loga města Brna, znaků a vlajek městských částí“ (dále jen Statut). V případě použití loga města Brna zašle příjemce e-mailem žádost o udělení souhlasu spolu s výtvarným návrhem umístění loga v souladu s „Manuálem jednotného vizuálního stylu statutárního města Brna“ (dále jen Manuál) na logo@brno.cz. V případě užití znaku města Brna podá příjemce písemnou žádost spolu s výtvarným návrhem na Odbor vnitřních věcí MMB. Pokud bude příjemce během konání akce umisťovat na viditelná místa loga partnerů nebo sponzorů, musí zde umístit (po emailovém odsouhlasení na adrese logo@brno.cz) také logo města Brna v souladu s Manuálem. Výše uvedený Statut, jehož přílohu č. 7 tvoří Žádost o udělení souhlasu s použitím loga města, a Manuál lze stáhnout na www.brno.cz/logo.
13. Každé neoprávněné použití nebo zadržení poskytnutých finančních prostředků příjemcem včetně porušení povinností stanovených touto smlouvou je porušením rozpočtové kázně ve smyslu § 22 zákona č. 250/2000 Sb., o rozpočtových pravidlech územních rozpočtů, ve znění pozdějších předpisů, za které se ukládá odvod ve výši poskytnuté dotace.
14. Za méně závažná porušení povinností vyplývajících z této smlouvy se považují následující porušení a nepravdivá prohlášení, za které se ukládá nižší odvod:
 - a) za nepravdivá prohlášení o údajích uvedených v „Žádosti o dotaci z rozpočtu města Brna“ činí odvod 0,5% z poskytnuté dotace,
 - b) za finanční vypořádání podané po termínu dle bodu 3 této smlouvy, nejpozději v náhradním termínu stanoveném poskytovatelem, činí odvod 0,5% z poskytnuté dotace,
 - c) za porušení povinnosti uvedené v bodě 2, 4 a 12 této smlouvy činí odvod 0,5% z poskytnuté dotace.
15. Příjemce dotace souhlasí se jmenovitým zveřejněním veřejnoprávní smlouvy o poskytnutí dotace v registru smluv dle zákona č. 340/2015 Sb., o registru smluv. Smlouvu ke zveřejnění zašle poskytovatel.
16. Statutární město Brno je při nakládání s veřejnými prostředky povinno dodržovat ustanovení zákona č. 106/1999 Sb., o svobodném přístupu k informacím ve znění pozdějších předpisů (zejména § 9 odstavec 2 citovaného zákona).
17. Příjemce nese odpovědnost za respektování pravidel EU v oblasti poskytování finančních prostředků ve smyslu čl. 107 a následujících Smlouvy o fungování Evropské unie a Nařízení Komise (EU) č. 651/2014. V případě, že Evropská komise dospěje k závěru, že poskytnuté finanční prostředky představují nepovolenou veřejnou podporu je povinen příjemce veřejnou podporu vrátit, a to včetně úroků.
18. Smluvní strany se dohodly ve smyslu § 167 odst. 1, písm. a) zákona č. 500/2004 Sb., správní řád, ve znění pozdějších předpisů, že příjemce i poskytovatel může podat písemný návrh na zrušení veřejnoprávní smlouvy i bez udání důvodů. Součástí návrhu musí být vzájemné vypořádání práv a závazků.
19. Poskytovatel má právo v případě závažných nedostatků zjištěných průběžnou veřejnosprávní kontrolou pozastavit či ukončit vyplácení schválené dotace.
20. Vztahy neupravené touto smlouvou se řídí českým právním řádem a stejně se postupuje i při výkladu jednotlivých ustanovení této smlouvy.
21. Smlouva může být měněna či doplněna pouze písemnou formou se souhlasem obou stran.
22. Smlouva se vyhotovuje v třech stejnopisech, z nichž příjemce obdrží jeden a poskytovatel dva výtisky.
23. Veškerá práva a povinnosti vyplývající pro statutární město Brno z této smlouvy budou vykonávány prostřednictvím Odboru školství, mládeže a tělovýchovy MMB.
24. Smlouva o poskytnutí dotace ve výši do 50 tis. Kč nabývá účinnosti dnem podpisu oběma stranami. Smlouva o poskytnutí dotace ve výši nad 50 tis. Kč nabývá účinnosti dnem zveřejnění smlouvy v registru smluv.



MMB2017000000191

17

Rada města Brna

ZM7/ 2198

Z7/26 zasedání Zastupitelstva města Brna
konané dne 7. března 2017

Název:

Návrh na poskytnutí dotací na provozní náklady středisek volného času v roce 2017

Obsah:

- Důvodová zpráva
- Smlouvy o poskytnutí účelové neinvestiční dotace z rozpočtu města Brna

Návrh usnesení:

Zastupitelstvo města Brna

s c h v a l u j e

- 1) poskytnutí účelové neinvestiční dotace příspěvkové organizaci LUŽÁNKY – středisko volného času, Brno, Lidická 50 ve výši 1 700 tis. Kč z rozpočtu města Brna na rok 2017, OŠMT, § 3233 (Střediska volného času), pol. 5339 (neinvestiční příspěvky cizím příspěvkovým organizacím) na úhradu provozních nákladů;
- 2) poskytnutí účelové neinvestiční dotace příspěvkové organizaci LIPKA – školské zařízení pro environmentální vzdělávání, Brno, Lipová 20 ve výši 350 tis. Kč z rozpočtu města Brna na rok 2017, OŠMT, § 3233 (Střediska volného času), pol. 5339 (neinvestiční příspěvky cizím příspěvkovým organizacím) na úhradu provozních nákladů;
- 3) uzavření veřejnoprávních smluv o poskytnutí uvedených dotací z rozpočtu města Brna, které tvoří přílohy č. ... těchto usnesení.

Stanoviska dotčených orgánů:

- Rada města Brna projednala na své schůzi R7/103 dne 21. února 2017. Schváleno jednomyslně 10 členy.

Zpracoval:

Odbor školství, mládeže a tělovýchovy MMB

Předkládá:

Rada města Brna

Důvodová zpráva

Ve schváleném rozpočtu běžných výdajů města Brna na rok 2017 byla vyčleněna částka **3 300 tis. Kč** na podporu činnosti středisek volného času a domů dětí a mládeže na území města Brna. Jedná se o příspěvkové organizace Jihomoravského kraje.

OŠMT MMB postupuje při rozdělení této částky dle **Metodiky financování středisek volného času na území statutárního města Brna** schválené na Z5/003 zasedání ZMB dne 30. ledna 2007. Dle této metodiky se statutární město Brno podílí na úhradě provozních nákladů středisek volného času celoměstského a místního významu a to až do výše částky vyčleněné v rozpočtu provozních výdajů města Brna na daný rok. Případný rozdíl hradí zřizovatel. Náklady středisek volného času celoměstského významu hradí město Brno jako celoroční. Na úhradě nákladů středisek volného času místního významu se město Brno podílí ve II. pololetí tak, aby k nákladům příslušné městské části byl poměr příspěvku přibližně 1:1.

Mezi střediska volného času celoměstského významu OŠMT MMB řadí zařízení **LUŽÁNKY** – středisko volného času, objekt Lidická 50 spolu s Bezbariérovým centrem volného času Lesná, Milénova 13. Dále funkci zařízení celoměstského významu plní **LIPKA** – školské zařízení pro environmentální vzdělávání, Lipová 20 spolu se zařízením Kamenná 20 a Lesní školou Jezírko v Brně-Soběšicích. Tato zařízení zajišťují zájmové vzdělávání a činnost dětí a mládeže ve volném čase celoměstského charakteru. Pracoviště Kamenná – Vzdělávací centrum Aleše Závorského je pracovištěm Lipky zaměřeným na environmentální vzdělávání dospělých, zejména učitelů. Také v objektech **SVČ Lužánky** probíhají některé aktivity určené dospělým. Ostatní samostatná zařízení a pobočky plní funkci středisek volného času jsou považovány za zařízení místního významu a na jejich provozu se finančně podílí dle uvedené metodiky město Brno spolu s jednotlivými městskými částmi.

Střediska volného času celoměstského významu předložila OŠMT MMB rozpisy předpokládaných provozních nákladů pro rok 2017. Dle metodiky statutární město Brno poskytuje dotaci na úhradu nákladů na elektrickou energii, plyn, vodné a stočné **LUŽÁNEK** – střediska volného času a dotaci na úhradu provozních nákladů na elektrickou energii, plyn, teplo, otop, vodné a stočné **LIPKY** – školského zařízení pro environmentální vzdělávání. Rozpis jednotlivých položek je uveden v tabulce.

Předpokládané provozní náklady středisek volného času celoměstského významu

Rok 2017	Elektřina	Plyn	Voda	Teplo Otop	Celkem	Žádaná částka	Návrh RMB
SVČ Lužánky	700 000	1 290 000	160 000	0	2 150 000	2 000 000	1 700 000
ŠZEV Lipka	285 000	200 000	95 000	67 000	647 000	450 000	350 000
Celkem	985 000	1 490 000	255 000	67 000	2 797 000	2 450 000	2 050 000

Na základě těchto předpokladů a vyúčtování provozních nákladů z předchozích let RMB doporučuje poskytnutí neinvestičních dotací těmto dvěma střediskům volného času na rok 2017 v celkové výši **2 050 tis. Kč**. Jedná se o účelově vázané neinvestiční dotace poskytnuté na základě smluv, které jsou přílohou materiálu.

Částku 1 250 tis. Kč doporučuje RMB ponechat na podporu činnosti středisek volného času v městských částech ve II. pololetí roku 2017. Problematika těchto středisek volného času místního významu, u kterých se příslušná městská část podílí na jejich financování, je řešena samostatným materiálem zpravidla na říjnovém zasedání ZMB.

Komise RMB pro výchovu a vzdělávání návrh projednala na svém zasedání dne 6. února 2017 s hlasováním: 10 pro, 0 proti, 0 se zdrželo z 11 členů komise.

Dubová	Rušňáková	Antonová	Bartůšek	Blatná	Doležalová	Hráček	Kusá	Sázavský	Škárková	Vížďa
pro	pro	pro	--	pro	pro	pro	pro	pro	pro	pro

Rada města Brna návrh projednala na své schůzi R7/103 dne 21. února 2017. Schváleno jednomyslně 10 členy.

Ing. Vokřál	Ing. Hladík	R. Mrázek	Bc. Hollan	Mgr. Ander	Ing. Kacer	M. Janíček	Bc. Koláčný	JUDr. Rušňáková	Ing. Staněk	Mgr. Suchý
pro	pro	--	pro	pro	pro	pro	pro	pro	pro	pro

S M L O U V A

o poskytnutí účelové neinvestiční dotace z rozpočtu města Brna

Smluvní strany:

Statutární město Brno, Dominikánské náměstí 196/1, 602 00 Brno, IČ 44992785

bankovní spojení Česká spořitelna, a.s., číslo účtu [REDAKCE]

zástupce Ing. Petr Vokřál, primátor

na základě pověření primátora statutárního města Brna je podpisem smlouvy pověřen Mgr. Martin Jelínek, vedoucí Odboru školství, mládeže a tělovýchovy Magistrátu města Brna

(poskytovatel)

Lužánky – středisko volného času Brno, příspěvková organizace, IČ 00401803

adresa sídla Lidická 1880/50, 658 12 Brno

bankovní spojení Fio banka, a.s., číslo účtu 2300553212/2010

zástupce Ing. Milan Appel, ředitel

(příjemce)

uzavřely níže uvedeného dne, měsíce a roku v souladu se zákonem č. 250/2000 Sb., o rozpočtových pravidlech územních rozpočtů, ve znění pozdějších předpisů a se zákonem č. 500/2004 Sb., správní řád, ve znění pozdějších předpisů tuto **veřejnoprávní smlouvu o poskytnutí účelové neinvestiční dotace z rozpočtu města Brna**.**Předmět a účel smlouvy**Předmětem smlouvy je poskytnutí finanční dotace z rozpočtových prostředků statutárního města Brna za účelem úhrady provozních nákladů v roce 2017 spojených s činností příspěvkové organizace LUŽÁNKY - středisko volného času v objektech Lidická 50 a Milénova 13, jmenovitě: **elektrická energie, plyn, vodné a stočné**.**Čerpání dotace**Poskytovatel se zavazuje poskytnout příjemci dotaci ze svých rozpočtových prostředků ve výši **1 700 000 Kč** (slovy jeden milion sedm set tisíc korun českých). První splátka ve výši 850 000 Kč bude poskytnuta do 3 měsíců od podpisu smlouvy příjemcem. Druhá splátka ve výši 850 000 Kč bude poskytnuta do 9 měsíců od podpisu smlouvy příjemcem, nejpozději do 15. 12. 2017.**Podmínky poskytnutí dotace**

- Poskytnutí dotace upravuje Metodika financování středisek volného času na území statutárního města Brna schválená na Z5/003 zasedání ZMB dne 30. 1. 2007.
- Příjemce je povinen ve svém účetnictví odděleně evidovat a sledovat přijetí a použití poskytnuté dotace ke stanovenému účelu. Příjemce je povinen viditelně označit prvotní doklady, které budou přiloženy k finančnímu vypořádání, textem o úhradě a výši úhrady z dotace města Brna.
- Příjemce je povinen nejpozději do 25. 1. 2018 předložit finanční vypořádání dotace na předepsaném formuláři a za tím účelem doložit poskytovateli doklady prokazující využití dotace v souladu s uzavřenou smlouvou. Jedná se zejména o kopie účetních dokladů, tj. účtenek, výdajových a příjmových dokladů, faktur, smluv a bankovních výpisů prokazujících provedení úhrady vykazovaných výdajů. Uznatelné náklady musejí vzniknout a být uhrazeny v období od 1. 1. 2017 do 31. 12. 2017. Dotaci nelze finančně vypořádat formou zápočtu, ale pouze úhradou nákladů. Příjemce garantuje, že předložené účetní doklady ve výši poskytnuté dotace nebyly a nebudou duplicitně použity ve finančním vypořádání jiné poskytnuté dotace.
- Příjemce je povinen písemně oznámit poskytovateli změny v předloženém projektu (termín akce, místo konání apod.) a oznámit změny údajů uvedených v předložené žádosti a čestném prohlášení, zejména svůj případný zánik, transformaci, sloučení, změnu názvu, sídla, statutárního zástupce, bankovního spojení apod., a to do 30 pracovních dnů ode dne zjištění této skutečnosti.
- Příjemce je povinen písemně sdělit poskytovateli, že účel, na který byla dotace poskytnuta, nebude realizován, a to nejpozději do 30 dnů od zjištění této skutečnosti. Nejpozději k tomuto termínu je příjemce povinen nepoužitou dotaci vrátit na účet poskytovatele.
- Příjemce je povinen vrátit dotaci nebo její část použitou neoprávněně nebo použitou v rozporu s účelem dohodnutým ve smlouvě, a to do 30 dnů od doručení výzvy k vrácení.
- Příjemce je povinen vrátit poskytovateli dotaci či její část, která nebyla finančně vypořádána v řádném termínu dle smlouvy ani v náhradním termínu stanoveném poskytovatelem, a to do 30 dnů od doručení výzvy k vrácení.
- Finanční prostředky se vrací na účet poskytovatele, a to takto:
 - v roce, kdy byla dotace vyplacena, se vrací na stejný účet č. [REDAKCE] jako byla dotace vyplacena, pod stejným variabilním symbolem, kterým je číslo smlouvy,
 - po 1. lednu následujícího roku, kdy byla dotace vyplacena, se vrací na účet č. [REDAKCE], pod variabilním symbolem, kterým je číslo smlouvy,
 - po 1. březnu následujícího roku, kdy byla dotace vyplacena, se vrací na účet č. [REDAKCE], pod variabilním symbolem, kterým je číslo smlouvy.

9. Příjemce je povinen umožnit poskytovateli věcnou kontrolu účetnictví, aby mohl prověřit veškeré příjmy a výdaje příjemce související s projektem.
10. Příjemce je povinen kdykoliv umožnit poskytovateli provést kontrolu dotované aktivity a účelnost využití poskytnuté dotace ve smyslu zákona č. 320/2001 Sb., o finanční kontrole, ve znění pozdějších předpisů a prováděcí vyhlášky č. 416/2004 Sb., ve znění pozdějších předpisů, dále ve smyslu zákona č. 255/2012 Sb., o kontrole (kontrolní řád) ve znění pozdějších předpisů. Poskytovatel je oprávněn v případě zjištění nesrovnalostí požadovat vysvětlení a doplnění příslušných dokladů.
11. Příjemce nesmí dotaci poskytnout jiným fyzickým nebo právnickým osobám. Dotaci nelze převést na jinou fyzickou nebo právnickou osobu, která pro příjemce zajišťuje realizaci projektu. Příjemce je vždy povinen použít dotaci k přímým platbám dle účelu smlouvy, vyjma nákladů hrazených zastřešujícími organizacemi.
12. Příjemce je povinen uvádět na propagačních materiálech (plakátech, bulletinech, internetových stránkách aj.) informaci o poskytnuté finanční podpoře města Brna a logo nebo znak města Brna. Při použití loga nebo znaku města Brna je třeba postupovat v souladu s úplným zněním „Statutu pro užívání znaku, vlajky a loga města Brna, znaků a vlajek městských částí“ (dále jen Statut). V případě použití loga města Brna zašle příjemce e-mailem žádost o udělení souhlasu spolu s výtvarným návrhem umístění loga v souladu s „Manuálem jednotného vizuálního stylu statutárního města Brna“ (dále jen Manuál) na logo@brno.cz. V případě užití znaku města Brna podá příjemce písemnou žádost spolu s výtvarným návrhem na Odbor vnitřních věcí MMB. Pokud bude příjemce během konání akce umísťovat na viditelná místa loga partnerů nebo sponzorů, musí zde umístit (po emailovém odsouhlasení na adrese logo@brno.cz) také logo města Brna v souladu s Manuálem. Výše uvedený Statut, jehož přílohu č. 7 tvoří Žádost o udělení souhlasu s použitím loga města, a Manuál lze stáhnout na www.brno.cz/logo.
13. Každé neoprávněné použití nebo zadržování poskytnutých finančních prostředků příjemcem včetně porušení povinností stanovených touto smlouvou je porušením rozpočtové kázně ve smyslu § 22 zákona č. 250/2000 Sb., o rozpočtových pravidlech územních rozpočtů, ve znění pozdějších předpisů, za které se ukládá odvod ve výši poskytnuté dotace.
14. Za méně závažná porušení povinností vyplývajících z této smlouvy se považují následující porušení a nepravdivá prohlášení, za které se ukládá nižší odvod:
 - a) za nepravdivá prohlášení o údajích uvedených v „Žádosti o dotaci z rozpočtu města Brna“ činí odvod 0,5% z poskytnuté dotace,
 - b) za finanční vypořádání podané po termínu dle bodu 3 této smlouvy, nejpozději v náhradním termínu stanoveném poskytovatelem, činí odvod 0,5% z poskytnuté dotace,
 - c) za porušení povinností uvedené v bodě 2, 4 a 12 této smlouvy činí odvod 0,5% z poskytnuté dotace.
15. Příjemce dotace souhlasí se jmenovitým zveřejněním veřejnoprávní smlouvy o poskytnutí dotace v registru smluv dle zákona č. 340/2015 Sb., o registru smluv. Smlouvu ke zveřejnění zašle poskytovatel.
16. Statutární město Brno je při nakládání s veřejnými prostředky povinno dodržovat ustanovení zákona č. 106/1999 Sb., o svobodném přístupu k informacím ve znění pozdějších předpisů (zejména § 9 odstavec 2 citovaného zákona).
17. Příjemce nese odpovědnost za respektování pravidel EU v oblasti poskytování finančních prostředků ve smyslu čl. 107 a následujících Smlouvy o fungování Evropské unie a Nařízení Komise (EU) č. 651/2014. V případě, že Evropská komise dospěje k závěru, že poskytnuté finanční prostředky představují nepovolenou veřejnou podporu je povinen příjemce veřejnou podporu vrátit, a to včetně úroků.
18. Smluvní strany se dohodly ve smyslu § 167 odst. 1, písm. a) zákona č. 500/2004 Sb., správní řád, ve znění pozdějších předpisů, že příjemce i poskytovatel může podat písemný návrh na zrušení veřejnoprávní smlouvy i bez udání důvodů. Součástí návrhu musí být vzájemné vypořádání práv a závazků.
19. Poskytovatel má právo v případě závažných nedostatků zjištěných průběžnou veřejnosprávní kontrolou pozastavit či ukončit vyplácení schválené dotace.
20. Vztahy neupravené touto smlouvou se řídí českým právním řádem a stejně se postupuje i při výkladu jednotlivých ustanovení této smlouvy.
21. Smlouva může být měněna či doplněna pouze písemnou formou se souhlasem obou stran.
22. Smlouva se vyhotovuje v třech stejnopisech, z nichž příjemce obdrží jeden a poskytovatel dva výtisky.
23. Veškerá práva a povinnosti vyplývající pro statutární město Brno z této smlouvy budou vykonávány prostřednictvím Odboru školství, mládeže a tělovýchovy MMB.
24. Smlouva o poskytnutí dotace nabývá účinnosti dnem zveřejnění podepsané smlouvy v registru smluv.

Doložka: Tato smlouva byla schválena Zastupitelstvem města Brna na zasedání Z7/... konaném dne...

V Brně dne:

V Brně dne:

.....
 Za statutární město Brno
 Mgr. Martin Jelínek
 vedoucí OŠMT MMB

.....
 Za LUŽÁNKY – středisko volného času
 Ing. Milan Appel
 ředitel

S M L O U V A

o poskytnutí účelové neinvestiční dotace z rozpočtu města Brna

Smluvní strany:

Statutární město Brno, Dominikánské náměstí 196/1, 602 00 Brno, IČ 44992785

bankovní spojení Česká spořitelna, a.s., číslo účtu [REDAKCE]

zástupce Ing. Petr Vokřál, primátor

na základě pověření primátora statutárního města Brna je podpisem smlouvy pověřen Mgr. Martin Jelínek, vedoucí Odboru školství, mládeže a tělovýchovy Magistrátu města Brna

(poskytovatel)

Lipka – školské zařízení pro environmentální vzdělávání Brno, příspěvková organizace, IČ 44993447

adresa sídla Lipová 233/20, 602 00 Brno

bankovní spojení Komerční banka, a. s., číslo účtu 19-5186610247/0100

zástupce Mgr. Hana Korvasová, ředitelka

(příjemce)

uzavřely níže uvedeného dne, měsíce a roku v souladu se zákonem č. 250/2000 Sb., o rozpočtových pravidlech územních rozpočtů, ve znění pozdějších předpisů a se zákonem č. 500/2004 Sb., správní řád, ve znění pozdějších předpisů tuto **veřejnoprávní smlouvu o poskytnutí účelové neinvestiční dotace z rozpočtu města Brna**.**Předmět a účel smlouvy**Předmětem smlouvy je poskytnutí finanční dotace z rozpočtových prostředků statutárního města Brna za účelem úhrady provozních nákladů v roce 2017 spojených s činností příspěvkové organizace LIPKA – školské zařízení pro environmentální vzdělávání v objektech Lipová 20, Kamenná 20 a Lesní škola Jezírko č. p. 97 Brno-Soběšice, jmenovitě: **elektrická energie, plyn, otop, vodné a stočné**.**Čerpání dotace**Poskytovatel se zavazuje poskytnout příjemci dotaci ze svých rozpočtových prostředků ve výši **350 000 Kč** (slovy tři sta padesát tisíc korun českých). První splátka ve výši 175 000 Kč bude poskytnuta do 3 měsíců od podpisu smlouvy příjemcem. Druhá splátka ve výši 175 000 Kč bude poskytnuta do 9 měsíců od podpisu smlouvy příjemcem, nejpozději do 15. 12. 2017.**Podmínky poskytnutí dotace**

1. Poskytnutí dotace upravuje Metodika financování středisek volného času na území statutárního města Brna schválená na Z5/003 zasedání ZMB dne 30. 1. 2007.
2. Příjemce je povinen ve svém účetnictví odděleně evidovat a sledovat přijetí a použití poskytnuté dotace ke stanovenému účelu. Příjemce je povinen viditelně označit prvotní doklady, které budou přiloženy k finančnímu vypořádání, textem o úhradě a výši úhrady z dotace města Brna.
3. Příjemce je povinen nejpozději do 25. 1. 2018 předložit finanční vypořádání dotace na předepsaném formuláři a za tím účelem doložit poskytovateli doklady prokazující využití dotace v souladu s uzavřenou smlouvou. Jedná se zejména o kopie účetních dokladů, tj. účtenek, výdajových a příjmových dokladů, faktur, smluv a bankovních výpisů prokazujících provedení úhrady vykazovaných výdajů. Uznatelné náklady musejí vzniknout a být uhrazeny v období od 1. 1. 2017 do 31. 12. 2017. Dotaci nelze finančně vypořádat formou zápočtu, ale pouze úhradou nákladů. Příjemce garantuje, že předložené účetní doklady ve výši poskytnuté dotace nebyly a nebudou duplicitně použity ve finančním vypořádání jiné poskytnuté dotace.
4. Příjemce je povinen písemně oznámit poskytovateli změny v předloženém projektu (termín akce, místo konání apod.) a oznámit změny údajů uvedených v předložené žádosti a čestném prohlášení, zejména svůj případný zánik, transformaci, sloučení, změnu názvu, sídla, statutárního zástupce, bankovního spojení apod., a to do 30 pracovních dnů ode dne zjištění této skutečnosti.
5. Příjemce je povinen písemně sdělit poskytovateli, že účel, na který byla dotace poskytnuta, nebude realizován, a to nejpozději do 30 dnů od zjištění této skutečnosti. Nejpozději k tomuto termínu je příjemce povinen nepoužitou dotaci vrátit na účet poskytovatele.
6. Příjemce je povinen vrátit dotaci nebo její část použitou neoprávněně nebo použitou v rozporu s účelem dohodnutým ve smlouvě, a to do 30 dnů od doručení výzvy k vrácení.
7. Příjemce je povinen vrátit poskytovateli dotaci či její část, která nebyla finančně vypořádána v řádném termínu dle smlouvy ani v náhradním termínu stanoveném poskytovatelem, a to do 30 dnů od doručení výzvy k vrácení.
8. Finanční prostředky se vracejí na účet poskytovatele, a to takto:
 - a) v roce, kdy byla dotace vyplacena, se vracejí na stejný účet č. [REDAKCE] jako byla dotace vyplacena, pod stejným variabilním symbolem, kterým je číslo smlouvy,
 - b) po 1. lednu následujícího roku, kdy byla dotace vyplacena, se vracejí na účet č. [REDAKCE], pod variabilním symbolem, kterým je číslo smlouvy,
 - c) po 1. březnu následujícího roku, kdy byla dotace vyplacena, se vracejí na účet č. [REDAKCE], pod variabilním symbolem, kterým je číslo smlouvy.

9. Příjemce je povinen umožnit poskytovateli věcnou kontrolu účetnictví, aby mohl prověřit veškeré příjmy a výdaje příjemce související s projektem.
10. Příjemce je povinen kdykoliv umožnit poskytovateli provést kontrolu dotované aktivity a účelnost využití poskytnuté dotace ve smyslu zákona č. 320/2001 Sb., o finanční kontrole, ve znění pozdějších předpisů a prováděcí vyhlášky č. 416/2004 Sb., ve znění pozdějších předpisů, dále ve smyslu zákona č. 255/2012 Sb., o kontrole (kontrolní řád) ve znění pozdějších předpisů. Poskytovatel je oprávněn v případě zjištění nesrovnalostí požadovat vysvětlení a doplnění příslušných dokladů.
11. Příjemce nesmí dotaci poskytnout jiným fyzickým nebo právnickým osobám. Dotaci nelze převést na jinou fyzickou nebo právnickou osobu, která pro příjemce zajišťuje realizaci projektu. Příjemce je vždy povinen použít dotaci k přímým platbám dle účelu smlouvy, vyjma nákladů hrazených zastřešujícími organizacemi.
12. Příjemce je povinen uvádět na propagačních materiálech (plakátech, bulletinech, internetových stránkách aj.) informaci o poskytnuté finanční podpoře města Brna a logo nebo znak města Brna. Při použití loga nebo znaku města Brna je třeba postupovat v souladu s úplným zněním „Statutu pro užívání znaku, vlajky a loga města Brna, znaků a vlajek městských částí“ (dále jen Statut). V případě použití loga města Brna zašle příjemce e-mailem žádost o udělení souhlasu spolu s výtvarným návrhem umístění loga v souladu s „Manuálem jednotného vizuálního stylu statutárního města Brna“ (dále jen Manuál) na logo@brno.cz. V případě užití znaku města Brna podá příjemce písemnou žádost spolu s výtvarným návrhem na Odbor vnitřních věcí MMB. Pokud bude příjemce během konání akce umisťovat na viditelná místa loga partnerů nebo sponzorů, musí zde umístit (po emailovém odsouhlasení na adrese logo@brno.cz) také logo města Brna v souladu s Manuálem. Výše uvedený Statut, jehož přílohu č. 7 tvoří Žádost o udělení souhlasu s použitím loga města, a Manuál lze stáhnout na www.brno.cz/logo.
13. Každé neoprávněné použití nebo zadržování poskytnutých finančních prostředků příjemcem včetně porušení povinností stanovených touto smlouvou je porušením rozpočtové kázně ve smyslu § 22 zákona č. 250/2000 Sb., o rozpočtových pravidlech územních rozpočtů, ve znění pozdějších předpisů, za které se ukládá odvod ve výši poskytnuté dotace.
14. Za méně závažná porušení povinností vyplývajících z této smlouvy se považují následující porušení a nepravdivá prohlášení, za které se ukládá nižší odvod:
 - a) za nepravdivá prohlášení o údajích uvedených v „Žádosti o dotaci z rozpočtu města Brna“ činí odvod 0,5% z poskytnuté dotace,
 - b) za finanční vypořádání podané po termínu dle bodu 3 této smlouvy, nejpozději v náhradním termínu stanoveném poskytovatelem, činí odvod 0,5% z poskytnuté dotace,
 - c) za porušení povinností uvedené v bodě 2, 4 a 12 této smlouvy činí odvod 0,5% z poskytnuté dotace.
15. Příjemce dotace souhlasí se jmenovitým zveřejněním veřejnoprávní smlouvy o poskytnutí dotace v registru smluv dle zákona č. 340/2015 Sb., o registru smluv. Smlouvu ke zveřejnění zašle poskytovatel.
16. Statutární město Brno je při nakládání s veřejnými prostředky povinno dodržovat ustanovení zákona č. 106/1999 Sb., o svobodném přístupu k informacím ve znění pozdějších předpisů (zejména § 9 odstavec 2 citovaného zákona).
17. Příjemce nese odpovědnost za respektování pravidel EU v oblasti poskytování finančních prostředků ve smyslu čl. 107 a následujících Smlouvy o fungování Evropské unie a Nařízení Komise (EU) č. 651/2014. V případě, že Evropská komise dospěje k závěru, že poskytnuté finanční prostředky představují nepovolenou veřejnou podporu je povinen příjemce veřejnou podporu vrátit, a to včetně úroků.
18. Smluvní strany se dohodly ve smyslu § 167 odst. 1, písm. a) zákona č. 500/2004 Sb., správní řád, ve znění pozdějších předpisů, že příjemce i poskytovatel může podat písemný návrh na zrušení veřejnoprávní smlouvy i bez udání důvodů. Součástí návrhu musí být vzájemné vypořádání práv a závazků.
19. Poskytovatel má právo v případě závažných nedostatků zjištěných průběžnou veřejnosprávní kontrolou pozastavit či ukončit vyplácení schválené dotace.
20. Vztahy neupravené touto smlouvou se řídí českým právním řádem a stejně se postupuje i při výkladu jednotlivých ustanovení této smlouvy.
21. Smlouva může být měněna či doplněna pouze písemnou formou se souhlasem obou stran.
22. Smlouva se vyhotovuje v třech stejnopisech, z nichž příjemce obdrží jeden a poskytovatel dva výtisky.
23. Veškerá práva a povinnosti vyplývající pro statutární město Brno z této smlouvy budou vykonávány prostřednictvím Odboru školství, mládeže a tělovýchovy MMB.
24. Smlouva o poskytnutí dotace nabývá účinnosti dnem zveřejnění podepsané smlouvy v registru smluv.

Doložka: Tato smlouva byla schválena Zastupitelstvem města Brna na zasedání Z7/... konaném dne...

V Brně dne:

V Brně dne:

.....
 Za statutární město Brno
 Mgr. Martin Jelínek
 vedoucí OŠMT MMB

.....
 Za LIPKU – školské zařízení pro
 environmentální vzdělávání
 Mgr. Hana Korvasová, ředitelka



MMB2017000000192

Rada města Brna

AP

ZM7/2165

Z7/26. zasedání Zastupitelstva města Brna
konané dne 7. března 2017

Název:

**Návrh na poskytnutí dotací dle dotačních programů v oblasti kultury na rok 2017
a na roky 2017 – 2020 - návrh rozpočtového opatření**

Obsah:

- Důvodová zpráva
- Žádosti o dotace v oblasti kultury na rok 2017 (tabulky č. 1 – 10)
- Žádosti o dotace v oblasti kultury na roky 2017 – 2020 (tabulka č. 11)
- Rozpočtové opatření – tabulka
- Podmínky Smlouvy o poskytnutí dotace z rozpočtu města Brna na rok 2017
- Podmínky Smlouvy o poskytnutí dotace z rozpočtu města Brna na roky 2017 – 2020
- Informace k žádostem o dotace v oblasti kultury na rok 2017 a na roky 2017 – 2020 (CD)

Návrh usnesení:

Návrh usnesení je pro velký rozsah uveden na následující straně.

Stanoviska dotčených orgánů:

- Rada města Brna projednala materiál na schůzi č. R7/103 konané dne 21. 2. 2017 a doporučila ke schválení.
- Materiál projedná Finanční výbor ZMB na zasedání konaném dne 28. 2. 2017.

Zpracoval: *V. G. G. G. G.*
Odbor kultury MMB

Předkládá:
Rada města Brna

Návrh usnesení:

Zastupitelstvo města Brna

s c h v a l u j e

1. poskytnutí neinvestičních dotací v celkové výši 22 635 tis. Kč z rozpočtu města Brna - Odboru kultury MMB (včetně § a položek) subjektům uvedeným v tabulkách Žádosti o dotace v oblasti kultury na rok 2017 (tabulky č. 1 – 10), které tvoří přílohu č. těchto usnesení,
2. poskytnutí neinvestičních dotací z rozpočtu města Brna - Odboru kultury MMB (včetně § a položek) na rok 2017 ve výši 5 353 tis. Kč, na rok 2018 ve výši 5 767 tis. Kč, na rok 2019 ve výši 5 369 tis. Kč a na rok 2020 ve výši 5 783 tis. Kč subjektům uvedeným v tabulce Žádosti o dotace v oblasti kultury na roky 2017 – 2020 (tabulka č. 11), která tvoří přílohu č. těchto usnesení,
3. rozpočtové opatření dle tabulky z důvodu přesunu finančních prostředků na odpovídající paragrafy a položky v souladu s rozpočtovou skladbou, v závislosti na právní formě subjektů, kterým je dotace poskytována. Tabulka tvoří přílohu č. těchto usnesení,
4. uzavření smluv o poskytnutí schválených dotací dle bodu 1. za podmínek Smlouvy o poskytnutí dotace z rozpočtu města Brna na rok 2017, která tvoří přílohu č. těchto usnesení,
5. uzavření smluv o poskytnutí schválených dotací dle bodu 2. za podmínek Smlouvy o poskytnutí dotace z rozpočtu města Brna na roky 2017 – 2020, která tvoří přílohu č. těchto usnesení.

Důvodová zpráva

Na rok 2017 byly RMB č. R7/070 konanou dne 28. 6. 2016 a RMB č. R7/079 konanou dne 20. 9. 2016 schváleny následující dotační programy v oblasti kultury (dotační programy jsou součástí části B/6 „Pravidel pro poskytování dotací z rozpočtu města Brna pro vyhlášené programy“):

1. Dotační program pro poskytování dotací v oblasti audiovizuální tvorby (filmu) a nových médií (dále jen „Audiovize“)
2. Dotační program pro poskytování dotací v oblasti divadla, performance a cirkusu (dále jen „Divadlo“)
3. Dotační program pro poskytování dotací v oblasti hudby
4. Dotační program pro poskytování dotací v oblasti klubové činnosti
5. Dotační program pro poskytování dotací v oblasti kulturně vzdělávací a zájmové činnosti (dále jen „KZ činnost“)
6. Dotační program pro poskytování dotací v oblasti literatury (dále jen „Literatura“)
7. Dotační program pro poskytování dotací v oblasti podpory uměleckých řemesel a lidových tradic (dále jen „Folklor“)
8. Dotační program pro poskytování dotací v oblasti tance
9. Dotační program pro poskytování dotací v oblasti výtvarného umění, fotografie, designu a architektury (dále jen „Výtvarné umění“)
10. Dotační program pro poskytování dotací na podporu významné kontinuální víceleté kulturní činnosti a kulturních akcí velkého rozsahu (dále jen „Významné akce“).

V souladu se „Zásadami pro poskytování dotací z rozpočtu města Brna pro vyhlášené programy“ (dále jen „Zásady“) a „Pravidly pro poskytování dotací z rozpočtu města Brna pro vyhlášené programy“ (část A – Společná ustanovení a část B/6 – Zvláštní ustanovení pro poskytování dotací na projekty a celoroční činnost v oblasti kultury) (dále jen Pravidla“) byly v rámci vyhlášených dotačních programů v termínu od 15. 8. 2016 do 14. 10. 2016 podávány žádosti o jednoleté a čtyřleté dotace v oblasti kultury na rok 2017 a na roky 2017 - 2020. Zavedení čtyřletých dotací na projekty a celoroční činnost v oblasti kultury počínaje rokem 2017 bylo schváleno Zastupitelstvem města Brna (dále jen „ZMB“) na zasedání č. Z7/07 konaném dne 23. 6. 2015.

Po ukončení podávání žádostí o dotace proběhlo zpracování Odborem kultury Magistrátu města Brna (dále jen „OK MMB“), který posoudil formální stránku všech žádostí o dotace, ekonomický kredit žadatele a návrh rozpočtu. Poté následovalo hodnocení žádostí o dotace hodnotícími komisemi vždy pro příslušný dotační program.

Hodnotící komise pro daný dotační program je složena z 2 odborných členů pro danou oblast a z 1 člena Komise Rady města Brna pro kulturu (dále jen „Komise RMB“) určeného hlasováním této komise. Hodnotící komise dotačního programu „významné akce“ je složena až po ukončení podávání žádostí o dotace a skládá se vždy z 1 odborného člena pro každou oblast kultury (hudba, tanec, ...), ve které byly podány žádosti o dotace v daném období, a z 2 členů Komise RMB určených hlasováním této komise. V roce 2016 byli rezortním náměstkem primátora města Brna pro kulturu nově jmenováni odborní členové hodnotících komisí pro roky 2017 – 2020 z důvodu uplynutí funkčního období dosavadních odborných členů. Funkční období členů hodnotících komisí z řad Komise RMB je shodné s funkčním obdobím členů ZMB.

Složení hodnotících komisí

Dotáční program - oblast:	Jméno člena HK:
Audiovize	MgA. Kamila Zlatušková
	Marek Loskot
	MgA. Jakub Kořínek
Divadlo	Mgr. Dora Viceníková, Ph.D.
	doc. MgA. David Drozd
	Mgr. Simona Škarabelová, Ph.D.
Hudba	Mgr. Jana Michálková Slimáčková, Ph.D.
	Mgr. Jan Špaček
	Ivana Fajnorová
Klubová činnost	Roman Truksa
	Táňa Zabloudilová
	Petr Šafařík
KZ činnost	Ing. Jiří Králík
	prof. RNDr. Zdeněk Mikulášek, CSc.
	Mgr. Zdeňka Dubová
Literatura	doc. PhDr. Alena Blažejovská
	Mgr. Miroslav Chocholatý, Ph.D.
	Šimon Ryšavý
Folklor	Mgr. Zlata Potyková
	RNDr. Jiří Plocek
	JUDr. Helena Sýkorová
Tanec	doc. Mgr. Hana Halberstadt
	MgA. Pierre Nadaud
	Ing. Stanislav Michalík
Výtvarné umění	Ing. arch. MgA. Osamu Okamura
	Mgr. Jan Zálešák, Ph.D.
	PhDr. Alžběta Vlčková
Významné akce	PhDr. Karla Hofmannová
	Mgr. Pavel Blažík
	Mgr. Jana Michálková Slimáčková, Ph.D.
	doc. MgA. David Drozd
	Ing. Jiří Králík
	Mgr. Miroslav Chocholatý, Ph.D.
Mgr. Jan Zálešák, Ph.D.	

Hodnotící komise posuzuje a hodnotí žádosti o dotace ve dvou kolech. V prvním kole posuzuje a hodnotí každý člen hodnotící komise (dále jen „HK“) žádosti v dané oblasti formou bodování (5 - 0 bodů, přičemž hodnota bodování je sestupná) zvlášť v každém ze čtyř kritérií, kterými jsou: 1. Přínos projektu/celoroční činnosti pro město Brno, 2. Obsahová náplň projektu/celoroční činnosti, 3. Schopnost žadatele naplnit projekt/celoroční činnost a 4. Kvalita a přiměřenost finanční rozvahy. Poté je vytvořen seznam s uvedením celkového počtu bodů a průměru bodového hodnocení pro každou žádost. Seznam je podkladem pro návrh dotace, kterou navrhnou členové HK na své společné schůzi (poskytnutí dotací se dle vyhlášených dotačních programů navrhuje těm žádostem, které dosáhly hranice bodového průměru min. 15 a více bodů).

V rozpočtu statutárního města Brna na rok 2017 byly schváleny finanční prostředky na neinvestiční dotace v rámci vyhlášených dotačních programů v oblasti kultury v celkové výši **28 020 tis. Kč**, tyto prostředky byly navýšeny rozhodnutím ZMB č. Z7/25 konaného dne 31. 1. 2017 o částku ve výši **1 980 tis. Kč** na celkovou částku ve výši **30 000 tis. Kč**.

Na dotace v oblasti kultury v roce 2017 byla hodnotícími komisemi navržena částka v celkové výši **27 988 tis. Kč**, částka ve výši **2 012 tis. Kč** nebyla navržena k rozdělení. Nerozdělena zůstala částka ve výši 23 tis. Kč v oblasti Audiovize, částka ve výši 339 tis. Kč v oblasti KZ činnost a částka ve výši 1 650 tis. Kč v oblasti Významné akce.

Závazek města Brna v letech 2018 – 2020 vyplývající ze čtyřletých smluv o poskytnutí dotací bude zohledněn při přípravě jednotlivých ročních rozpočtů.

Návrh na rozdělení dotací dle jednotlivých dotačních programů

Dotační program - oblast:	Návrh na jednoleté dotace 2017 (v tis. Kč)	Návrh na čtyřleté dotace 2017 - 2020 (částka je uvedena v roční výši pro 2017 - v tis. Kč)	Celkový návrh na dotace dle dotačních programů 2017 a 2017 - 2020 (v tis. Kč)
Audiovize	1 901	280	2 181
Divadlo	1 754	2 100	3 854
Hudba	5 065	883	5 948
Klubová činnost	2 034	150	2 184
KZ činnost	1 972	597	2 569
Literatura	1 407	60	1 467
Folklor	1 376	0	1 376
Tanec	535	268	803
Výtvarné umění	3 501	65	3 566
Významné akce	3 090	950	4 040
Celkem	22 635	5 353	27 988

V rámci dotačního řízení na podporu kultury ve městě Brně bylo na OK MMB doručeno celkem **437 žádostí o dotace**, z toho většina žádostí byla doručena v souladu s částí B/6 Pravidel v elektronické i písemné podobě v daném termínu. 10 žádostí o dotace bylo žadateli staženo, 2 žádosti byly doručeny pouze v elektronické nebo písemné podobě a tyto žádosti nebyly v souladu s podmínkami dotačních programů hodnoceny. Staženy byly tyto žádosti:

56 H – OH Production - Studentský Majáles Brno, 17 L – Masarykova univerzita – Literárněvědná publikace Básničky, 5 F – Brněnsko tančí a zpívá, z.s. – Vytvoření www stránek pro soubory Brněnska, 27 V – Moravská galerie v Brně – Brněnská muzejní noc 2017, 32 V – Katalog Galerie Umakart, 1 VA – Český filharmonický sbor Brno, o.p.s. – Dotace na celoroční činnost ČFSB, 5 VA – JAZZFESTBNO AHEAD s.r.o. – JAZZFESTBRNO 2017, 9 VA – Větrné mlýny, s.r.o. – Měsíc autorského čtení 2017, 2/4 H – BUJOART s.r.o. – Moravia Music Fest a 1/4 F – Sdružení přátel folkloru v Brně, z.s. – Mezinárodní folklorní festival Brno.

Žádosti, které nebyly hodnoceny z důvodu nesplnění podmínek: 15 A – Institut film a společnost – Aqua nostra a 16 A – Institut film a společnost – Aljaška.

Celkem bylo hodnoceno **425** žádostí o dotace, z toho bylo hodnoceno 393 žádostí o jednoleté dotace a 32 žádostí o čtyřleté dotace.

Žádosti o jednoleté dotace 2017

Dotační program v oblasti	Počet podaných/hodnocených žádostí	Počet žádostí s navrženou dotací	Úspěšnost hodnocených žádostí v dané oblasti	Požadovaná výše dotací celkem (v tis. Kč)	Navržená výše dotací celkem (v tis. Kč)
Audiovize	35/33	12	36,36%	6 230,8	1 901
Divadlo	35/35	20	57,14%	5 219,5	1 754
Hudba	86/85	59	69,41%	18 034,9	5 065
Klubová činnost	17/17	11	64,70%	6 393,8	2 034
KZ činnost	83/83	42	50,60%	8 823,5	1 972
Literatura	33/32	23	71,87%	4 240,5	1 407
Folklor	39/38	32	84,21%	3 378	1 376
Tanec	14/14	11	78,57%	1 843,8	535
Výtvarné umění	52/50	41	82,00%	11 253	3 501
Významné akce	9/6	4	66,67%	15 190	3 090
Celkem	403/393	255	64,89%	80 607,8	22 635

Žádosti o čtyřleté dotace 2017 - 2020

Dotační program v oblasti	Počet podaných/hodnocených žádostí	Počet žádostí s navrženou dotací	Úspěšnost hodnocených žádostí v dané oblasti	Požadovaná výše dotací celkem (v tis. Kč)	Navržená výše dotací celkem – roční výše pro 2017 (v tis. Kč)
Audiovize	3/3	2	66,67%	301	280
Divadlo	5/5	5	100%	2 955	2 100
Hudba	10/9	9	100%	2 003	883
Klubová činnost	1/1	1	100%	204,1	150
KZ činnost	7/7	5	71,42%	1 115,1	597
Literatura	1/1	1	100%	95	60
Folklor	1/0	0	0	690	0
Tanec	2/2	2	100%	405	268
Výtvarné umění	2/2	1	50%	359	65
Významné akce	2/2	2	100%	1 215	950
Celkem	34/32	28	87,50%	9 342,2	5 353

OK MMB postupoval při přijímání a zpracování žádostí o neinvestiční dotace v oblasti kultury dle Zásad schválených Zastupitelstvem města Brna a Pravidel. Dotace budou příjemcům poskytovány po schválení příslušnými orgány města na základě veřejnoprávních smluv o poskytnutí dotace (jejichž podmínky jsou součástí materiálu). Smlouvy podrobně určují práva a povinnosti poskytovatele a příjemce.

Základní podmínky smlouvy o poskytnutí dotace:

1. Doba čerpání dotace (roční splátky dotace u čtyřletých projektů/celoročních činností) je stanovena od 1. 1. do 31. 12. příslušného kalendářního roku.
2. Termín vyúčtování dotace je stanoven do 10. 1. roku následujícího po roce, ve kterém byla dotace čerpána (do 31. 1. roku následujícího u celoroční činnosti a u projektů konaných v prosinci daného roku).
3. Dotace na celoroční činnost ve výši do 250 tis. Kč včetně bude poskytnuta jednorázově, dotace ve výši do 400 tis. Kč ve dvou splátkách a dotace nad 400 tis. Kč ve třech splátkách. Další splátka bude poskytnuta vždy pod podmínkou, že příjemce do stanoveného termínu vyúčtuje splátku (či splátky) předchozí. Dotace na projekt budou poskytnuty jednorázově.
4. Dotaci lze použít do výše max. 70% celkových uznatelných nákladů projektu/celoroční činnosti v daném kalendářním roce.
5. Na všech tištěných a elektronických materiálech souvisejících s propagací projektu/celoroční činnosti je příjemce povinen uvádět logo statutárního města Brna a informaci o finanční podpoře ze strany statutárního města Brna.
6. V případě porušení rozpočtové kázně v souladu s ust. § 22 zákona č. 250/2000 Sb., o rozpočtových pravidlech územních rozpočtů, ve znění pozdějších předpisů, musí být dotace vrácena do rozpočtu statutárního města Brna včetně zákonem stanoveného penále. Pokud dojde k porušení méně závažné povinnosti, bude odvod za porušení rozpočtové kázně stanoven 1% z poskytnuté dotace za každé jednotlivé porušení povinnosti dle čl. V. smlouvy.
7. U čtyřletých dotací je nově zaveden princip 2 + 2 - u příjemců, kteří neobdrželi v minulosti tříletou dotaci. Po dvou letech čerpání bude vyhodnoceno naplňování projektu/celoroční činnosti hodnotící komisí. V případě, že hodnotící komise dojde k závěru, že projekt/celoroční činnost nedosahuje předpokládaných kvalit, doporučí nevyplacení dotace na následující dva roky.

Výběrově je sledována kvalita projektů formou návštěv jednotlivých akcí a kontrolou všech předložených propagačních materiálů či tiskovin. Veřejnost je o poskytnutí dotací Zastupitelstvem města Brna informována na internetových stránkách města Brna, seznamy příjemců dotací jsou rovněž předávány na další odbory Magistrátu města Brna, které poskytují dotace z rozpočtu statutárního města Brna, a na jednotlivé městské části.

Součástí materiálu jsou:

- Rozpočtové opatření
- Žádosti o dotace v oblasti kultury na rok 2017:
 - Audiovize - tabulka č. 1 (str. 9 – 14)
 - Divadlo – tabulka č. 2 (str. 15 – 20)
 - Hudba – tabulka č. 3 (str. 21 – 32)
 - Klubová činnost – tabulka č. 4 (str. 33 – 35)
 - KZ činnost – tabulka č. 5 (str. 36 – 42)
 - Literatura – tabulka č. 6 (str. 43 – 45)
 - Folklor – tabulka č. 7 (str. 46 – 50)
 - Tanec – tabulka č. 8 (str. 51 – 52)
 - Výtvarné umění – tabulka č. 9 (str. 53 – 57)

– Významné akce – tabulka č. 10 (str. 58)

- Žádosti o dotace v oblasti kultury na roky 2017 – 2020 (tabulka č. 11 – str. 59 - 62)
- Podmínky Smlouvy o poskytnutí dotace z rozpočtu města Brna na rok 2017
- Podmínky Smlouvy o poskytnutí dotace z rozpočtu města Brna na roky 2017 - 2020
- Informace k žádostem o dotace v oblasti kultury na rok 2017 a na roky 2017 – 2020 (CD)

Žádosti jsou v tabulkách uvedeny dle jednotlivých dotačních programů (divadlo, hudba, atd.), jsou seřazeny abecedně dle názvu žadatele (toto pořadí neplatí pouze u žádostí, kde žadatel neuvedl svůj správný název nebo od podání žádosti o dotaci název změnil). Žádosti o čtyřleté dotace pro všechny dotační programy jsou uvedeny v samostatné tabulce.

Informace o žádostech (stručné charakteristiky) projektů/celoročních činností uvedené žadateli v žádostech o dotace jsou z důvodu velkého rozsahu materiálu předkládány na CD.

Komise RMB pro kulturu projednala materiál na R7/KPK/33. zasedání konaném dne 8. 2. 2017.

Hlasování: přítomno 6 členů - 5 pro - 0 proti - 0 se zdržel/z 11 členů. 1 člen nehlasoval.

Usnesení nebylo přijato.

PhDr. Hofmannová	Š. Ryšavý	Mgr. Blažík	Mgr. Dubová	I. Fajnorová	MgA. Kořínek	Ing. Michalík	JUDr. Sýkorová	P. Šafařík	Mgr. Škarabelová, Ph.D.	PhDr. Višková
pro	pro	nepřít.	pro	pro	nepřít.	nepřít.	nehlas.	nepřít.	nepřít.	pro

Rada města Brna projednala materiál na schůzi č. R7/103 konané dne 21. 2. 2017.

Schváleno jednomyslně 10 členy.

Ing. Vokřál	Ing. Hladík	R. Mrázek	Bc. Hollan	Mgr. Ander Ph.D.	Ing. Kacer	M- Janíček	Bc. Kolářný	JUDr. Rušňáková	Ing. Staněk	Mgr. Suchý
pro	pro	nepřít.	pro	pro	pro	pro	pro	pro	pro	pro

Materiál projedná Finanční výbor ZMB na zasedání konaném dne 28. 2. 2017.

Žádosti o dotace v oblasti kultury na rok 2017 - Audiovizuální tvorba (film), nová média - jednoleté tabulka č. 1

buďte přílohou usnesení

Č. Progr. Š	Položka	Název/jméno žadatele	Stručný název projektu/celoroční činnosti	P/Č	IČ žadatele	Právní forma	Celkové náklady 2017 (v tis. Kč)	Požadovaná dotace 2017 (v tis. Kč)	Průměr bodového hodnocení	Návrh HK 2017 (v tis. Kč)	Návrh KPK 2017 (v tis. Kč)	Návrh RMB ke schválení	
												ZMB 2017 (v tis. Kč)	ZNB 2017 (v tis. Kč)
1	A 3313 5213	Aeropollis s.r.o.	Kino Scala v roce 2017	Č	02035707	s.r.o.	9 550,00	450,00	17	400	400	400	Konkrétní využití dotace autorské poplatky
2	A 3313 5212	Nobre António Pedro	Cizinci	P	02556707	OSVČ	626,00	200,00	9,33	0	0	0	cestovné, ubytování, ostatní náklady - poplatky na mezinárodních festivalech
3	A 3313 5212	Hlaváček Tomáš Bc.	Produkcce dokumentárního filmu Být. Bydlet	P	88769313	OSVČ	377,00	174,00	13,33	0	0	0	materiál, cestovné, pronájem, osvětlení, ozvučení, propagace, výroba záznamového média, ostatní služby - přepis filmového záznamu, překlad a výroba titulků, honoráře, lektorné, drobný dlouhodobý hmotný majetek, drobný dlouhodobý nehmotný majetek
4	A 3313 5493		DUNAJ VĚDOMÍ	P		f.o.	583,00	344,00	15,23	320	320	320	materiál, cestovné, spoje, ubytování, pronájem, přeprava, osvětlení, ozvučení, propagace, autorské poplatky, fotodokumentace, výroba záznamového média, honoráře, lektorné, dohody o PČ a PP
5	A 3313 5222	Centrum pro kulturu a společnost, z.s.	Audiovizuální kabinet 2017 LEOŠ JANÁČEK - Životní drama skladatele, který změnil tvář hudby	P	22570629	spolek	200,00	55,00	16	55	55	55	propagace, fotodokumentace, ostatní služby - technické zajištění, asistence, produkce
6	A 3313 5319	Česká televize		P	00027383	veřejnop. instituce	2 208,20	316,10	11,67	0	0	0	honoráře, lektorné, mzdy a odvody

9/10

Žádosti o dotace v oblasti kultury na rok 2017 - Audiovizuální tvorba (film), nová média - jednoleté tabulka č. 1

bude přílohou usnesení

Č. Progr. §	Položka	Název/jméno žadatele	Stručný název projektu/celoroční činnosti	P/Č	IČ žadatele	Právní forma	Celkové náklady 2017 (v tis. Kč)	Požadovaná dotace 2017 (v tis. Kč)	Průměr hodového hodnocení	Návrh HK 2017 (v tis. Kč)	Návrh KPK 2017 (v tis. Kč)	Schváleno ZMB 2017 (v tis. Kč)	Návrh RMB ke schválení	Konkrétní využití dotace
7 A	3313 5222	Czech Ensemble Baroque, z.s.	Brněnský Monteverdi - první český videoklip Monteverdiho madrigalu	P	22674209	spolek	385,00	250,00	16,5	230				pronájem, osvětlení, ozvučení, ostatní služby - kamera, režie, scénář, klapka, vývarník, návrh kostýmů, maskér, střih, grafik, optické a počítačové triky, titulky, obrazové korekce, rekvizitář, produkce, honoráře, lektorné
8 A	3313 5212	Schöbl David	48 Hour Film Project - Brno	P	02280523	OSVČ	211,00	128,50	10,33	0	0	0	0	cestovní, spoje, ubytování, pronájem, úklidové služby, ostraha, přeprava, osvětlení, ozvučení, propagace, autorské poplatky, fotodokumentace, ostatní služby, honoráře, lektorné, dohody o PČ a PP, ostatní náklady - organizační služby
9 A	3313 5213	DIAMANT FILM Praha s.r.o.	"President T.G.Masaryk"	P	25106643	s.r.o.	395,00	110,00	5,67	0	0	0	0	materiál, cestovní, ubytování, pronájem, přeprava, propagace, výroba knihy, časopisu, výroba záznamového média, honoráře, lektorné
10 A	3313 5212	Ruggiero Emanuele	Baletka	P	02275996	OSVČ	959,80	301,80	7,67	0	0	0	0	pronájem, dohody o PČ a PP
11 A	3313 5213	FEBIOFEST s. r. o.	24. Mezinárodní filmový festival Praha FEBIOFEST 2017 - Regionální ozvěny BRNO	P	26721546	s.r.o.	195,00	100,00	11,67	0	0	0	0	propagace, autorské poplatky, ostatní služby - titulky, honoráře, lektorné, ostatní náklady
12 A	3313 5222	Future Gate z.s.	Future Gate Sci-fi Film Festival 2017 - Brno	P	02444933	spolek	100,00	35,00	17,33	35			35	pronájem, propagace, autorské poplatky
13 A	3313 5213	GNOMON Production s.r.o.	Sloní války	P	04669771	s.r.o.	1 330,00	295,00	15,67	220			220	cestovní, pronájem, propagace, honoráře, lektorné, dohody o PČ a PP
14 A	3313 5213	Gnomon Production s.r.o.	Brněnské podzemí	P	04669771	s.r.o.	466,00	223,00	11,33	0	0	0	0	nákup knih, časopisů, cestovní, spoje, pronájem, propagace, honoráře, lektorné, dohody o PČ a PP, ostatní náklady - poplatky u žádosti na fondy

10/10

Žádosti o dotace v oblasti kultury na rok 2017 - Audiovizuální tvorba (film), nová média - jednoleté tabulka č. 1

bude přílohou usnesení

Č. Progr. §	Položka	Název/jméno žadatele	Stručný název projektu/celoroční činnosti	P/Č	IČ žadatele	Právní forma	Celkové náklady 2017 (v tis. Kč)	Požadovaná dotace 2017 (v tis. Kč)	Průměr bodového hodnocení	Návrh HK 2017 (v tis. Kč)	Návrh KPK 2017 (v tis. Kč)	Schváleno ZMB 2017 (v tis. Kč)	Návrh RMB ke	
													Konkrétní využití dotace	(v tis. Kč)
15	A 3313	5222 Institut film a společnost	Aqua nostra	P	22904948	spolek	188,00	82,00	0	0	0	0	nákup knih, časopisů, osvětlení, ozvučení, propagace, honoráře, lektorné	0
16	A 3313	5222 Institut film a společnost	Aljaška	P	22904948	spolek	296,00	50,00	0	0	0	0	honoráře, lektorné	0
17	A 3313	5222 Labyrinth Brno, z.s.	Tančit životem	P	26548542	spolek	352,00	170,00	13,33	0	0	0	cestovní, pronájem, výroba záznamového média, ostatní služby - dramaturgie, kamera, zvuk, střih, postprodukce, authoring a mastering, titulky, grafika, honoráře, lektorné, dohody o PC a PP	0
18	A 3313	5532 Mediální hlas - Media Voice	Hrdinové Brna - videogalerie současných osobností města Brna	P	48414085	o.z.	382,90	171,90	10	0	0	0	převrava, propagace, autorské poplatky, ostatní služby - zvukovýroba, kamera, režie, zvuk, střih, zvuková postprodukce, laborace	0
19	A 3313	5212 Rudinská Libuše MgA.	Celovečerní dokumentární film o životě a tvorbě fotografa Jindřicha Šreita "O Jindřovi"	P	76155579	OSVČ	781,00	545,00	12,67	0	0	0	materiál, nákup knih, časopisů, cestovní, ubytování, pronájem, přeprava, osvětlení, ozvučení, propagace, autorské poplatky, fotodokumentace, výroba záznamového média, honoráře, lektorné, mzdy a odvozy, dohody o PC a PP, drobný dlouhodobý hmotný majetek, drobný dlouhodobý nehmotný majetek	0
20	A 3313	5212 Chlup Martin MgA.	Narážení dokumentu Fařta	P	87774259	OSVČ	298,00	202,00	11,33	0	0	0	materiál, spoje, pronájem, přeprava, propagace, honoráře, lektorné, dohody o PC a PP	0
21	A 3313	5339 Muzeum romské kultury, státní příspěvková organizace	Filmové večery Muzea romské kultury	P	71239812	státní p.o.	81,90	50,50	15,67	50	50	50	pronájem, osvětlení, ozvučení, propagace, autorské poplatky, dohody o PC a PP,	50

11/12

Žádosti o dotace v oblasti kultury na rok 2017 - Audiovizuální tvorba (film), nová média - jednoleté tabulka č. 1

buďte přílohou usnesení

Č. Progr. §	Položka	Název/jméno žadatele	Stručný název projektu/celoroční činnosti	P/Č	Č žadatele	Právní forma	Celkové náklady 2017 (v tis. Kč)	Požadovaná dotace 2017 (v tis. Kč)	Průměr bodového hodnocení	Návrh HK 2017 (v tis. Kč)	Návrh KPK 2017 (v tis. Kč)	Návrh RMB ke schválení		Konkrétní využití dotace
												(v tis. Kč)	(v tis. Kč)	
22	A	3313 5213	Österreich Institut Brno s.r.o.	P	26265044	s.r.o.	262,00	125,00	14,67	0	0	0	cestovné, pronájem, propagace, dohody o PČ a PP, ostatní náklady - licenční poplatky distribučním společnostem	
23	A	3313 5213	OUTDOOR FILMS s.r.o.	P	28614593	s.r.o.	125,00	25,00	13,33	0	0	0	materiál, propagace, ostatní služby - překlad, střih, titulky, dramaturgie, titulování	
24	A	3313 5212	Jirásek Pavel	P	76363988	OSVČ	60,00	40,00	11,67	0	0	0	ostatní služby - rešerše, scénář	
25	A	3313 5222	Plocha, z. s.	P	265 65 188	spolek	32,00	22,00	11,67	0	0	0	energie, propagace, autorské poplatky, drobný dlouhodobý hmotný majetek	
26	A	3313 5222	"Sdružení přátel pěkného filmu a hezké hudby", z. s.	P	04526139	spolek	184,00	96,00	11,33	0	0	0	materiál, cestovné, spoje, ubytování, pronájem, autorské poplatky, výroba knihy, časopisu, ostatní služby - grafické práce, web, honoráře, lektorné	
27	A	3313 5493		P		f.o.	637,00	189,00	6,67	0	0	0	materiál, pronájem, drobný dlouhodobý hmotný majetek, drobný dlouhodobý nehmotný majetek	
28	A	3313 5222	Severský filmový klub z.s.	P	22860291	spolek	1 173,00	90,00	17,33	90	90	90	pronájem, propagace, autorské poplatky, výroba záznamového média, ostatní služby - titulky	
29	A	3313 5493		P		f.o.	287,00	199,00	16,33	150	150	150	ubytování, pronájem, propagace, autorské poplatky, honoráře, lektorné, dohody o PČ a PP	

Žádosti o dotace v oblasti kultury na rok 2017 - Audiovizuální tvorba (film), nová média - jednoleté tabulka č. 1

bude přílohou usnesení

Č. Progr. §	Položka	Název/jméno žadatele	Stručný název projektu/celoroční činnosti	P/Č	IČ žadatele	Právní forma	Celkové náklady 2017 (v tis. Kč)	Požadovaná dotace 2017 (v tis. Kč)	Průměr bodového hodnocení	Návrh HK 2017 (v tis. Kč)	Návrh KPK 2017 (v tis. Kč)	Návrh RMB ke schválení ZMB 2017 (v tis. Kč)	Schváleno ZMB 2017 (v tis. Kč)	Konkrétní využití dotace
30	A	3313 5222	SOLITON.CZ, občanské sdružení	P	69652368	spolek	485,00	214,00	8,33	0	0	0	0	materiál, energie, spoje, pronájem, výroba záznamového média, drobný dlouhodobý hmotný majetek
31	A	3313 5222	Spolek přátel Raouit de Souches	P	039 09 425	spolek	808,00	566,00	6	0	0	0	0	materiál, energie, opravy a údržba, cestovné, spoje, ubytování, pronájem, přeprava, osvětlení, ozvučení, propagace, autorské poplatky, fotodokumentace, výroba záznamového média, ostatní služby - scénář, režie, kamera, střih, grafika, barevné korekce, asistence, drobný dlouhodobý nehmotný majetek
32	A	3313 5222	Spolek pro alternativní film a Brněnskou šestnáctku, z.s.	P	44991347	spolek	106,00	50,00	11,33	0	0	0	0	materiál, cestovné, spoje, ubytování, pronájem, přeprava, osvětlení, ozvučení, propagace, autorské poplatky, fotodokumentace, ostatní služby - organizační a technické služby, střih - zpracování natočeného materiálu po finální podobu, technické zajištění soutěže, honoráře, lektorné, dohody o PČ a PP
33	A	3313 5222	Spolek pro alternativní film a Brněnskou šestnáctku, z.s.	P	44991347	spolek	38,00	22,00	17	22	22	22	22	materiál, spoje, ubytování, pronájem, přeprava, propagace, fotodokumentace, výroba záznamového média, ostatní služby - překlady, tlumočení, titulky, technické zajištění, dohody o PČ a PP
34	A	3313 5222	Spolek Radia R	P	03315291	spolek	65,00	39,00	15,33	39	39	39	39	honoráře, lektorné, drobný dlouhodobý hmotný majetek

Žádosti o dotace v oblasti kultury na rok 2017 - Audiovizuální tvorba (film), nová média - jednoleté tabulka č. 1

bude přílohou usnesení

Č. Progr. §	Položka	Název/jméno žadatele	Stručný název projektu/celoroční činnosti	P/Č	IČ žadatele	Právní forma	Celkové náklady 2017 (v tis. Kč)	Požadovaná dotace 2017 (v tis. Kč)	Průměr bodového hodnocení	Návrh HK 2017 (v tis. Kč)	Návrh KPK 2017 (v tis. Kč)	Návrh RMB ke schválení		
												ZMB 2017 (v tis. Kč)	Schváleno ZMB 2017 (v tis. Kč)	
55. A	5313	5213	Větrné mlýny s.r.o.	P	29279194	s.r.o.	1 020,00	300,00		18	290	290	290	
			Gruziňská čítanka				25227,2	6230,8		1901	1901		1901	
													Konkrétní využití dotace	
													pronájem, přeprava, propagace, fotodokumentace, ostatní služby - překлады, tlumočení, lokace, honoráře, lektorové	

V Brně dne 21. 2. 2017 zpracovaly Mgr. Lucie Chilupatá, DiS., Ing. Pavlína Beranová

Žádosti o dotace v oblasti kultury na rok 2017 - Divadlo, performance, cirkus - jednoleté - tabulka č. 2

bude přílohou usnesení

Č.	Progr. §	Položka	Název/jméno žadatele	Stručný název projektu/celoroční činnosti	P/Č	IČ žadatele	Právní forma	Celkové náklady 2017 (v tis. Kč)	Požadovaná dotace 2017 (v tis. Kč)	Průměr bodového hodnocení	Návrh HK 2017 (v tis. Kč)	Návrh KPK 2017 (v tis. Kč)	Schváleno ZMB 2017 (v tis. Kč)	Návrh RMB ke schválení (v tis. Kč)	Konkrétní využití dotace
1	D	3311	5222	CONTAINER41 o.s. Česká organizace scénografi, divadelních architektů a techniků	P	02294893	spolek	161	112	15	20	20	20	20	materiál, energie, cestovné, pronájem, přeprava, osvětlení, ozvučení, propagace, honoráře, lektorné, dohody o PC a PP, drobný dlouhodobý hmotný majetek
2	D	3311	5222	Česká organizace scénografi, divadelních architektů a techniků	P	70882002	spolek	246	60	17	30	30	30	30	ubytování, pronájem, přeprava
3	D	3311	5222	D'EPOG, z.s.	Č	22838864	spolek	526	365	18,67	250	250	250	250	materiál, nákup knih, časopisů, opravy a údržba, cestovné, spoje, pronájem, přeprava, fotodokumentace, výroba knihy, časopisu, výroba záznamového media, instalace výstav, propagace, ostatní služby - správa webových stránek, grafický a web design, audiovizuální dokumentace, honoráře, lektorné, mzdy a odvody
4	D	3311	5222	Divadlo Neslýšim	Č	26607948	spolek	435	95	15,67	50	50	50	50	materiál, energie, cestovné, spoje, pronájem, přeprava, propagace, ostatní služby - výroba rekvizit a kostýmů, nákup knih, časopisů, energie, spoje, pronájem, přeprava, osvětlení, ozvučení, propagace, výroba záznamového media
5	D	3311	5213	EventPark, s.r.o.	P	052.36.177	s.r.o.	107,5	47,5	10,33	0	0	0	0	materiál, spoje, propagace, honoráře, lektorné
6	D	3311	5222	Facka, z.s.	P	27031365	spolek	632	82	13	0	0	0	0	materiál, spoje, propagace, honoráře, lektorné

Žádosti o dotace v oblasti kultury na rok 2017 - Divadlo, performance, cirkus - jednoleté - tabulka č. 2

bude přílohou usnesení

Č.	Progr. š	Položka	Název/jméno žadatele	Stručný název projektu/celoroční činnosti	P/Č	IČ žadatele	Právní forma	Celkové náklady 2017 (v tis. Kč)	Požadovaná dotace 2017 (v tis. Kč)	Průměr bodového hodnocení	Návrh HK 2017 (v tis. Kč)	Návrh KPK 2017 (v tis. Kč)	Schváleno ZMB 2017 (v tis. Kč)	Návrh RMB ke schválení ZMB 2017 (v tis. Kč)	Konkrétní využití dotace
7	D	3311 5222	Facka, z.s.	Prezentace výsledků workshopu divadla Facka s ukrajinskými studenty divadla v Brně	P	27031365	spolek	190	32	15,93	15			15	ubytování, propagace
8	D	3311 5222	Gruppe07, o.s.	Drehbühne Brno - Internationales Studententheaterfestival in deutscher Sprache - Mezinárodní festival studentského divadla v německém jazyce	P	26576376	spolek	180	52	16	15			15	materiál, ubytování, pronájem, propagace, výroba záznamového media
9	D	3311 5222	Il. pád, z.s.	Jak vyrobit potlesk	P	27056562	spolek	182	80	15	20			20	materiál, energie, pronájem, osvětlení, ozvučení, propagace, honoráře, lektorné
10	D	3311 5493		Ingmar Bergman - Podzimní sonáta	P		f.o.	368	185,5	13,33	0			0	materiál, energie, cestovné, pronájem, osvětlení, ozvučení, propagace, autorské poplatky, honoráře, lektorné, drobný dlouhodobý hmotný majetek
11	D	3311 5332	Janáčkova akademie múzických umění v Brně	Mezinárodní festival divadelních škol SETKÁNÍ/ENCOUNTER 2017	P	62156462	v.š.	1892	400	17	160			160	ubytování, pronájem, propagace, autorské poplatky
12	D	3311 5493		Přátelé spolupráce	P		f.o.	78	54	8,67	0			0	materiál, pronájem, přeprava, osvětlení, ozvučení, propagace, fotodokumentace, výroba záznamového media, honoráře, lektorné
13	D	3311 5222	Spolek Le Cabaret Nomade	Le Cabaret Nomade	P	04942833	spolek	130	65	13	0			0	propagace, fotodokumentace, honoráře, lektorné
14	D	3311 5339	Lužánky – středisko volného času Brno, příspěvková organizace	Freš manéž 2017	P	00401803	p.o. JMK	112	45	15,67	15			15	materiál, propagace, fotodokumentace, honoráře, lektorné, dohody o PČ a PP

Žádosti o dotace v oblasti kultury na rok 2017 - Divadlo, performance, cirkus - jednoleté - tabulka č. 2

bude přílohou usnesení

Č.	Progr. ř.	Položka	Název/jméno žadatele	Stručný název projektu/celoroční činnosti	P/Č	IČ žadatele	Právní forma	Celkové náklady 2017 (v tis. Kč)	Požadovaná dotace 2017 (v tis. Kč)	Průměr bodového hodnocení	Návrh HK 2017 (v tis. Kč)	Návrh KPK 2017 (v tis. Kč)	Návrh RMB ke schválení	
													ZMB 2017 (v tis. Kč)	Schváleno ZMB 2017 (v tis. Kč)
15	D	3311	5339	Lužánky – středisko volného času Brno, příspěvková organizace	P	00401803	p.o. JMK	250	57	15,67	15	15	15	materiál, propagace, honoráře, lektorné, dohody o PC a PP, drobný dlouhodobý hmotný majetek
16	D	3311	5222	Malé divadlo Kjógenu, občanské sdružení	Č	26996154	spolek	850	420	18	247	247	247	materiál, opravy a údržba, pronájem, propagace, fotodokumentace, ostatní služby - výroba kostýmů a rekvizit, oprava kostýmů, honoráře, lektorné
17	D	3311	5493		P		f.o.	283	110	10	0	0	0	materiál, energie, spoje, úklidové služby, ostraha, přeprava, fotodokumentace, výroba záznamového media, honoráře, lektorné
18	D	3311	5222	Napříč, kulturně zapsaný spolek	P	22674217	spolek	80	54	13,33	0	0	0	materiál, pronájem, osvětlení, ozvučení, propagace, fotodokumentace, výroba záznamového media, dohody o PC a PP
19	D	3311	5222	„Odfinud“	P	22854304	spolek	113	74	14,33	0	0	0	materiál, pronájem, přeprava, osvětlení, ozvučení, propagace, fotodokumentace, honoráře, lektorné
20	D	3311	5222	Plaisirs de Musique, z.s.	P	04087526	spolek	599	305	14	0	0	0	cestovné, ubytování, pronájem, propagace, honoráře, lektorné
21	D	3311	5222	Příští vlna z.s.	P	26664666	spolek	195	115	17,33	50	50	50	cestovné, osvětlení, ozvučení, propagace, honoráře, lektorné

Žádosti o dotace v oblasti kultury na rok 2017 - Divadlo, performance, cirkus - jednoleté - tabulka č. 2

bude přílohou usnesení

Č.	Progr. š	Položka	Název/jméno žadatele	Stručný název projektu/celoroční činnosti	P/Č	IČ žadatele	Právní forma	Celkové náklady 2017 (v tis. Kč)	Požadovaná dotace 2017 (v tis. Kč)	Průměr bodového hodnocení	Návrh HK 2017 (v tis. Kč)	Návrh KPK 2017 (v tis. Kč)	Schváleno ZMB 2017 (v tis. Kč)	Návrh RMB ke schválení		
														Návrh HK 2017 (v tis. Kč)	Schváleno ZMB 2017 (v tis. Kč)	
22	D	3311	5222	ProfitArt, z.s.	ALBUS LIMBRA	P	22607463	spolek	136,5	62,5	16,33	20	20	20	20	Konkrétní využití dotace ubytování, fotodokumentace, výroba záznamového media, ostatní služby - produkce, technika, honoráře, lektorné
23	D	3311	5222	Proty boty, sekce Cyranovy boty, z. s.	Otevřeno všem	Č	04043561	pobočný spolek	126	75	16,33	20	20	20	20	materiál, cestovní, spoje, pronájem, přeprava, osvětlení, ozvučení, propagace, fotodokumentace, výroba záznamového media, honoráře, lektorné, dohody o pČ a PP, ostatní náklady - vzdělávání choreografky a lektorek
24	D	3311	5212	Ryšánek Jiří	DVA V JEDNOM (2 in 1)	P	61423505	OSVČ	167	82	10,33	0	0	0	0	materiál, opravy a údržba, cestovní, ubytování, pronájem, přeprava, osvětlení, ozvučení, propagace, fotodokumentace, výroba záznamového media, ostatní služby - scénář, návrh a výroba scény, výtvarné a umělecké práce, honoráře, lektorné, dohody o pČ a PP, drobný dlouhodobý hmotný majetek
25	D	3311	5212	Ryšánek Jiří	AJFONLEND	P	614 23 505	OSVČ	161	74	10,33	0	0	0	0	materiál, opravy a údržba, cestovní, ubytování, pronájem, přeprava, osvětlení, ozvučení, propagace, fotodokumentace, výroba záznamového media, ostatní služby, honoráře, lektorné, dohody o pČ a PP

Žádosti o dotace v oblasti kultury na rok 2017 - Divadlo, performance, cirkus - jednoleté - tabulka č. 2

bude přílohou usnesení

Č.	Progr. §	Položka	Název/jméno žadatele	Stručný název projektu/celoroční činnosti	P/Č	IČ žadatele	Právní forma	Celkové náklady 2017 (v tis. Kč)	Požadovaná dotace 2017 (v tis. Kč)	Průměr bodového hodnocení	Návrh HK 2017 (v tis. Kč)	Návrh KPK 2017 (v tis. Kč)	Návrh RMB ke schválení (v tis. Kč)	Schváleno ZMB 2017 (v tis. Kč)	Konkrétní využití dotace
26	D	3311	5221	Společně, o.p.s.	P	26976307	o.p.s.	144	100	15,33	20	20	20		pronájem, přeprava, osvětlení, ozvučení, propagace, fotodokumentace, dohody o PC a PP
27	D	3311	5222	Spolek ProART	P	26677075	spolek	440	230	15	50	50	50		cestovní, ubytování, pronájem, osvětlení, ozvučení, propagace, autorské poplatky, honoráře, lektorné
28	D	3311	5493		Č		f.o.	1603	673	17	300	300	300		materiál, energie, opravy a údržba, cestovní, pronájem, osvětlení, ozvučení, propagace, autorské poplatky, instalace výstav, ostatní služby - šatna, pokladna, stavba techniky, organizační činnost, honoráře, lektorné, dohody o PC a PP, drobný dlouhodobý hmotný majetek
29	D	3311	5222	TRINNO, z. s.	P	03640019	spolek	75	50	17	30	30	30		materiál, pronájem, propagace, honoráře, lektorné
30	D	3311	5222	TRINNO, z. s.	P	03640019	spolek	191	100	12,5	0	0	0		materiál, cestovní, pronájem, přeprava, osvětlení, ozvučení, propagace, honoráře, lektorné
31	D	3311	5222	White, z. s.	P	4157699	spolek	280	100	13,33	0	0	0		materiál, pronájem, přeprava, osvětlení, ozvučení, propagace, honoráře, lektorné

Žádosti o dotace v oblasti kultury na rok 2017 - Divadlo, performance, cirkus - jednoleté - tabulka č. 2

bude přílohou usnesení

Č.	Progr. š	Položka	Název/jméno žadatele	Stručný název projektu/celoroční činnosti	P/Č	IČ žadatele	Právní forma	Celkové náklady 2017 (v tis. Kč)	Požadovaná dotace 2017 (v tis. Kč)	Průměr bodového hodnocení	Návrh HK 2017 (v tis. Kč)	Návrh KPK 2017 (v tis. Kč)	Návrh RMB ke		
													schválení ZMB 2017 (v tis. Kč)	Schváleno ZMB 2017 (v tis. Kč)	
32	D	3311	5221	Vaizard, o.p.s.	Industra STAGE 2017	P	29228107	o.p.s.	1307	556	18,33	397	397		materiál, energie, opravy a údržba, cestovné, spoje, ubytování, pronájem, úklidové služby, ostraha, přeprava, osvětlení, ozvučení, propagace, autorské poplatky, fotodokumentace, výroba záznamového media, ladění hudebních nástrojů, ostatní služby - pojištění, honoráře, lektorné, mzdy, odvozy, dohody o PČ a PP, drobný dlouhodobý hmotný majetek, drobný dlouhodobý nehmotný majetek
33	D	3311	5212	Ventrubová Eva	Viva la Vida FRIDA?	P	CZ8054244528	OSVČ	103	40	12,33	0	0		materiál, nákup knih, časopisů, pronájem, propagace, výroba záznamového media, honoráře, lektorné
34	D	3311	5222	YMCA Brno	Kouzelné housličky	P	26529319	spolek	190	112	16,33	30	30		materiál, spoje, pronájem, přeprava, osvětlení, ozvučení, propagace, fotodokumentace, výroba záznamového media, ladění hudebních nástrojů, honoráře, lektorné
35	D	3311	5213	Základní umělecká škola Pavla Křížkovského, s.r.o.	Léto s muzikálem	P	25330381	s.r.o.	335	155	11,33	0	0		pronájem, propagace, autorské poplatky, výroba záznamového media, honoráře, lektorné, dohody o PČ a PP
Celkem									12878	5219,5		1754	1754	1754	

V Brně dne 21. 2. 2017 zpracovaly Mgr. Lucie Chilupatá, DiS., Ing. Pavlína Beranová

20180

Žádosti o dotace v oblasti kultury na rok 2017 - Hudba - jednoleté - tabulka č. 3

bude přílohou usnesení

Č. progr. š.	Položka	Název/jméno žadatele	Stručný název projektu/celoroční činnosti	P/Č	IČ žadatele	Právní forma	Celkové náklady 2017 (v tis. Kč)	Požadovaná dotace 2017 (v tis. Kč)	Průměr bodového hodnocení	Návrh HK 2017 (v tis. Kč)	Návrh KPK 2017 (v tis. Kč)	Návrh RMB ke	
												Schváleno ZMB 2017 (v tis. Kč)	Schváleno ZMB 2017 (v tis. Kč)
1	H 3312 5222	ad Sensum Bonum	MEV in/with Brno Philharmonie	P	02297132	spolek	84,0	58,0	16	40	40	40	přeprava, osvětlení, ozvučení, propagace, výroba záznamového média
2	H 3312 5213	AGENTURA JA s.r.o.	Ponk - nové CD	P	28124499	s.r.o.	273,0	102,0	14,67	0	0	0	ubytování, pronájem, fotodokumentace
3	H 3312 5213	AGENTURA JA s.r.o.	Ponk - Pořízení nástrojového vybavení	P	28124499	s.r.o.	223,0	94,0	5,33	0	0	0	ostatní náklady - pořízení elektrického kontrabasu, elektrických houslí, speciálního odlehčeného cimbalu a futrálů na tyto nástroje pro transport letadlem
4	H 3312 5222	Akademické pěvecké sdružení Moravan z.s.	Akademické pěvecké sdružení MORAVAN	Č	65349407	spolek	686,0	400,0	15	70	70	70	ubytování, přeprava
5	H 3312 5222	Arete, z. s.	Břmenské klavírní mláďi 2017	P	22723463	spolek	60,0	30,0	17,67	30	30	30	pronájem, dohody o PČ a PP
6	H 3312 5222	Arete, z. s.	Břmenské klavírní soutěž 2017	P	22723463	spolek	250,0	80,0	17,33	73	73	73	pronájem, propagace, výroba záznamového média, ladění hudebních nástrojů, honoráře, lektorné, dohody o PČ a PP
7	H 3312 5213	Art-ist Agency s.r.o.	Stanice	P	29319251	s.r.o.	738,0	350,0	3,67	0	0	0	materiál, cestovné, pronájem, přeprava, osvětlení, ozvučení, propagace, honoráře, lektorné, mzdy a odvodů, drobný dlouhodobý hmotný majetek

Žádosti o dotace v oblasti kultury na rok 2017 - Hudba - jednoleté - tabulka č. 3

bude přílohou usnesení

Č. Progr. §	Položka	Název/jméno žadatele	Stručný název projektu/celoroční činnosti	P/Č	IČ žadatele	Právní forma	Celkové náklady 2017 (v tis. Kč)	Požadovaná dotace 2017 (v tis. Kč)	Průměr bodového hodnocení	Návrh HK 2017 (v tis. Kč)	Návrh KPK 2017 (v tis. Kč)	Návrh schválení ZMB 2017 (v tis. Kč)	Schváleno ZMB 2017 (v tis. Kč)	Konkrétní využití dotace	
															Návrh RMB ke schválení (v tis. Kč)
8	H	3312	5213	Art-ist Agency s.r.o.	. f o r m a t	P	29319251	s.r.o.	467,0	282,0	3,67	0	0	0	materiál, energie, cestovné, ubytování, pronájem, uklidivé služby, ostraha, přeprava, osvětlení, ozvučení, propagace, fotodokumentace, výroba záznamového media, honoráře, lektorné, mzdy a odvozy, dohody o PC a PP, drobný dlouhodobý hmotný majetek
9	H	3312	5222	Asociace interpretační soutěže dechových Brno, z.s.	XI. Mezinárodní interpretační soutěž dechových nástrojů Brno 2017	P	68081448	spolek	652,0	50,0	17,67	45	45	45	propagace, ubytování
10	H	3312	5213	Atlas Music s.r.o.	Oslava příchozí jara: Perský Nový rok 2017	P	28198107	s.r.o.	107,0	30,0	11,33	0	0	0	propagace, honoráře, lektorné
11	H	3312	5222	TRIUMF, z.s.	Koncertní činnost BCO – BRNO CONTEMPORARY ORCHESTRA v roce 2017	Č	22767410	spolek	1005,0	200,0	17,67	150	150	150	pronájem, osvětlení, ozvučení, propagace, autorské poplatky, honoráře, lektorné
12	H	3312	5221	Bachův varhanní podzim o.p.s.	Bachův varhanní podzim 2017	P	02594188	o.p.s.	346,0	70,0	17	40	40	40	propagace, honoráře, lektorné
13	H	3312	5222	BAS - Brněnský akademický sbor	Umělecká činnost Brněnského akademického sboru	Č	26680700	spolek	297,0	130,0	18	100	100	100	spojení, ubytování, přeprava, propagace, ostatní služby - kopírování, účetnictví, honoráře, lektorné
14	H	3312	5212	Besperát Jiří	Cyklus koncertů VOX IMAGINIS	P	68766556	OSVČ	141,0	93,0	17	65	65	65	autorské poplatky, honoráře, lektorné
15	H	3312	5221	Bohemia JazzFest, o.p.s.	Bohemia JazzFest 2017	P	27382354	o.p.s.	2151,0	750,0	16	200	200	200	pronájem, osvětlení, ozvučení, honoráře, lektorné
16	H	3312	5222	Brněnský filharmonický sbor Beseda brněnská	Koncertní činnost	Č	48510432	spolek	595,0	220,0	16	80	80	80	pronájem, výroba záznamového media, honoráře, lektorné

Žádosti o dotace v oblasti kultury na rok 2017 - Hudba - jednoleté - tabulka č. 3

bude přílohou usnesení

Č. Progr. §	H	3312	5222	Položka	Název/jméno žadatele	Stručný název projektu/celoroční činnosti	P/Č	IČ žadatele	Právní forma	Celkové náklady 2017 (v tis. Kč)	Požadovaná dotace 2017 (v tis. Kč)	Průměr bodového hodnocení	Návrh HK 2017 (v tis. Kč)	Návrh KPK 2017 (v tis. Kč)	Návrh schválení ZMB 2017 (v tis. Kč)	Schváleno ZMB 2017 (v tis. Kč)	Konkrétní využití dotace
17	H	3312	5222		Břeměnský studentský sbor VOX IUVENALIS	VOX IUVENALIS - celoroční činnost	Č	48513822	spolek	522,0	222,0	18,33	155			155	materiál, spoje, pronájem, přeprava, propagace, ostatní služby - zajištění doprovodných nástrojů nebo orchestru, kopírování, účetnictví, honoráře, lektorné
18	H	3312	5213		Břnokonzert-CZ, s.r.o.	Cyklus Hvězdy nad Brnem	P	04808894	s.r.o.	5971,0	632,0	6	0			0	materiál, spoje, ubytování, pronájem, přeprava, propagace
19	H	3312	5213		C.E.M.A. - Central European Music Agency, s.r.o.	Barbara Maria Willi uvádí... XIV. ročník cyklu koncertů staré hudby	P	26230666	s.r.o.	850,0	200,0	19	160			160	cestovné, ubytování, pronájem, přeprava, propagace, fotodokumentace, ladění hudebních nástrojů, honoráře, lektorné, mzdy a odvozy
20	H	3312	5213		C.E.M.A. - Central European Music Agency, s.r.o.	Brno město hudby / Brno music friendly city	P	26230666	s.r.o.	1621,0	800,0	17,5	400			400	spoje, propagace, fotodokumentace, ostatní služby - zpracování databází, správa webových stránek, technická podpora, mzdy a odvozy
21	H	3312	5222		Česká kytarová společnost z. s.	26. Mezinárodní kytarový festival a kurzy Brno '17	P	27043321	spolek	460,0	165,0	17,33	90			90	materiál, spoje, ubytování, pronájem, přeprava, propagace, fotodokumentace, honoráře, lektorné, dohody o PČ a PP
22	H	3312	5222		Česká kytarová společnost z. s.	Mezinárodní kytarová soutěž GUITAR TALENT '17	P	27043321	spolek	252,0	110,0	17	60			60	materiál, spoje, ubytování, přeprava, propagace, výroba knihy, časopisu, honoráře, lektorné, dohody o PČ a PP
23	H	3312	5222		ČLOVÍČEK (ONE LITTLE)	Ježíškovo folkové Brnění	P	27034623	spolek	71,5	33,0	10	0			0	propagace, autorské poplatky, honoráře, lektorné

Žádosti o dotace v oblasti kultury na rok 2017 - Hudba - jednoleté - tabulka č. 3

bude přílohou usnesení

Č. Progr. §	Položka	Název/jméno žadatele	Stručný název projektu/celoroční činnosti	P/Č	IČ žadatele	Právní forma	Celkové náklady 2017 (v tis. Kč)	Požadovaná dotace 2017 (v tis. Kč)	Průměr bodového hodnocení	Návrh HK 2017 (v tis. Kč)	Návrh KPK 2017 (v tis. Kč)	Návrh RMB ke schválení 2017 (v tis. Kč)	Schváleno ZMB 2017 (v tis. Kč)	Konkrétní využití dotace
24	H	3312	5222	Cotatcha Orchestra, z.s.	Ilja Reijngoud s Cotatcha Orchestra	P	3575403	spolek	628,0	60,0	15,67	30	30	materiál, cestovné, spoje, ubytování, osvětlení, ozvučení, propagace, autorské poplatky, fotodokumentace, výroba záznamového media, ladění hudebních nástrojů, honoráře, lektorné, dohody o PČ a PP
25	H	3312	5222	Cotatcha Orchestra, z.s.	Cotatcha Orchestra - koncertní činnost	P	3575403	spolek	554,0	176,0	15,67	55	55	materiál, nákup knih, časopisů, cestovné, spoje, ubytování, pronájem, osvětlení, ozvučení, propagace, autorské poplatky, fotodokumentace, výroba záznamového media, ladění hudebních nástrojů, honoráře, lektorné, dohody o PČ a PP
26	H	3312	5222	Czech Ensemble Baroque, z.s.	První nahrávka Richterova Te Deum na světě	P	22674209	spolek	896,0	400,0	15,33	130	130	ostatní služby - režie, střih, zvuk, odborné texty a překlady, tisk bookletu, honoráře, lektorné
27	H	3312	5222	Czech Virtuosi, z.s.	Jdeme s dobou	P	03674231	spolek	880,0	440,0	15,33	80	80	materiál, cestovné, spoje, ubytování, pronájem, přeprava, osvětlení, ozvučení, propagace, autorské poplatky, dohody o PČ a PP, drobný dlouhodobý hmotný majetek
28	H	3312	5212	Jasnik Daniel	PRIGL Festival 2017	P	01706748	OSVČ	3775,0	1125,0	7,33	0	0	cestovné, spoje, ubytování, pronájem, úklidové služby, ostraha, přeprava, osvětlení, ozvučení, propagace, autorské poplatky, výroba záznamového media, honoráře, lektorné

Žádosti o dotace v oblasti kultury na rok 2017 - Hudba - jednoleté - tabulka č. 3

bude přílohou usnesení

Č.	Progr.	§	Položka	Název/jméno žadatele	Stručný název projektu/celoroční činnosti	P/Č	IČ žadatele	Právní forma	Celkové náklady 2017 (v tis. Kč)	Požadovaná dotace 2017 (v tis. Kč)	Průměr bodového hodnocení	Návrh HK 2017 (v tis. Kč)	Návrh KPK 2017 (v tis. Kč)	Návrh RMB ke schválení 2017 (v tis. Kč)	Schváleno ZMB 2017 (v tis. Kč)	Konkrétní využití dotace
29	H	3312	5222	Feng-yün Song, z.s.	Songfest.cz 2017 - Vítězný rok Kohouta	P	28558502	spolek	327,8	220,0	11	0	0	0	0	ubytování, přeprava, osvětlení, ozvučení, propagace, fotodokumentace, ostatní služby - režie, dramaturgie, scénografie, výroba rekvizit, produkce, inspicie, honoráře, lektorné
30	H	3312	5212	Filipek Štěpán	"Cesta" - hudba jako prostředek svobodného vyjádření	P	76405087	OSVČ	463,0	40,0	17	35	35			materiál, ubytování, pronájem, přeprava, propagace, honoráře, lektorné
31	H	3312	5212	Filipek Štěpán	Krásných 100 let - Miloslav Ištvan Quartett live	P	76405087	OSVČ	158,0	20,0	17	20	20			výroba záznamového média, ostatní služby - notosazba, grafické práce, texty, ostatní náklady - produkce, technické zajištění projektu
32	H	3312	5222	Gloria Brunensis, z.s.	Celoroční činnost Gloria Brunensis	Č	030 36 952	spolek	340,0	238,0	16	80	80			cestovné, ubytování, přeprava, propagace, ostatní služby - zápisné, honoráře, lektorné, dohody o PC a PP, ostatní náklady - sborové oblečení a doplňky
33	H	3312	5212	Hanousek Radim, MGA	Dust in the Groove - cyklus koncertů a workshopů	Č	CZ7105123663	OSVČ	140,0	98,0	16	50	50			propagace, autorské poplatky, fotodokumentace, výroba záznamového média, ostatní služby - manažerské práce, grafické práce, honoráře, lektorné
34	H	3312	5222	Hudební lahůdky, z.s.	Festa di Sua Maesta Caesarea Leopoldo	P	22719458	spolek	850,0	330,0	15	50	50			cestovné, ubytování, pronájem, propagace, honoráře, lektorné
35	H	3312	5221	IP Sport & art, o.p.s.	Iberica 2017	P	64326331	o.p.s.	1870,0	300,0	17,67	150	150			propagace, honoráře, lektorné

Žádosti o dotace v oblasti kultury na rok 2017 - Hudba - jednoleté - tabulka č. 3

bude přílohou usnesení

Č.	Progr. š.	Položka	Název/jméno žadatele	Stručný název projektu/celoroční činnosti	P/Č	Č. žadatele	Právní forma	Celkové náklady 2017 (v tis. Kč)	Požadovaná dotace 2017 (v tis. Kč)	Průměr bodového hodnocení	Návrh HK 2017 (v tis. Kč)	Návrh KPK 2017 (v tis. Kč)	Schváleno ZMB 2017 (v tis. Kč)	Konkrétní využití dotace
36	H	3312	5212	Kratochvíl Jaromír	P	65291760	OSVČ	357,1	157,1	15	50	50	50	propagace, výroba knihy, časopisu, ostatní služby - korektury, grafické a sazetské práce
37	H	3312	5212	Nevěří Jiri	P	69743681	OSVČ	172,0	40,0	9	0	0	0	pronájem, propagace, ostatní náklady - pojištění, ceny pro výherce soutěže
38	H	3312	5222	Joyful Noise, z.s.	P	04701216	spolek	185,0	125,0	10,67	0	0	0	ubytování, pronájem, přeprava, osvětlení, ozvučení, propagace, fotodokumentace, honoráře, lektorné
39	H	3312	5222	Kantilena z. s.	Č	22888250	spolek	1315,0	260,0	18,67	200	200	200	materiál, ubytování, přeprava
40	H	3312	5212	Miráš Karel	P	01226380	OSVČ	323,0	226,1	8	0	0	0	materiál, cestovné, spoje, ubytování, pronájem, přeprava, propagace, fotodokumentace, výroba záznamového media, ladění hudebních nástrojů, honoráře, lektorné, ostatní náklady - osvětlení
41	H	3312	5222	Klub moravských skladatelů, z. s.	P	62160885	spolek	430,0	130,0	17,5	105	105	105	materiál, spoje, ubytování, pronájem, přeprava, propagace, autorské poplatky, fotodokumentace, ladění hudebních nástrojů, honoráře, lektorné, dohody o PC a PP, ostatní náklady - tlučování, překlady
42	H	3312	5222	Komorní dechová harmonie Brno, z. s.	P	26535220	spolek	100,0	50,0	16	40	40	40	pronájem, honoráře, lektorné
43	H	3312	5222	Lučina Brno - folklorní soubor, z. s.	P	22849327	spolek	40,0	28,0	8,67	0	0	0	drobný dlouhodobý hmotný majetek

Žádosti o dotace v oblasti kultury na rok 2017 - Hudba - jednoleté - tabulka č. 3

bude přílohou usnesení

Č.	Progr. §	Položka	Název/jméno žadatele	Stručný název projektu/celoroční činnosti	P/Č	IČ žadatele	Právní forma	Celkové náklady 2017 (v tis. Kč)	Požadovaná dotace 2017 (v tis. Kč)	Průměr bodového hodnocení	Návrh HK 2017 (v tis. Kč)	Návrh KPK 2017 (v tis. Kč)	Návrh RMB ke schválení 2017 (v tis. Kč)	Schváleno ZMB 2017 (v tis. Kč)	Konkrétní využití dotace
44	H	3312	5222	Lumír, z.s.		Č 708 59 400	spolek	318,0	210,0	15	50		50		ubytování, pronájem, přeprava, propagace, autorské poplatky, honoráře, lektorné, dohody o PC a PP
45	H	3312	5221	Mezinárodní centrum slovanské hudby Brno, o.p.s.		P 262 35 064	o.p.s.	291,0	60,0	16,67	40		40		ubytování, pronájem, osvětlení, ozvučení, mzdy a odvody, dohody o PC a PP
46	H	3312	5212	Chaloupka František, MgA., Ph.D.		P 03757811	OSVČ	120,0	75,0	12,67	0		0		přeprava, osvětlení, ozvučení, propagace, fotodokumentace, výroba záznamového media, dohody o PC a PP
47	H	3312	5212	Honěk Tomáš, MgA.		P 01411381	OSVČ	207,0	48,9	12,67	0		0		materiál, cestovné, pronájem, propagace, autorské poplatky, fotodokumentace, honoráře, lektorné
48	H	3312	5339	Moravské zemské muzeum		P 00094862	státní p.o.	50,0	35,0	18,33	35		35		materiál, propagace, instalace výstav, ostatní služby - tisky, grafika, překlady
49	H	3312	5222	Multi-Art.		Č 26587475	spolek	248,4	23,0	17	23		23		honoráře, lektorné
50	H	3312	5222	Musica Florea, z.s.		P 26546400	spolek	360,0	180,0	15,67	60		60		pronájem, propagace, honoráře, lektorné
51	H	3312	5222	Musica Poetica, z.s.		P 27008550	spolek	145,0	40,0	17,67	35		35		pronájem, honoráře, lektorné
52	H	3312	5222	Muzické vokální kvarteto Q.VOX, z.s.		Č 65352581	spolek	957,0	650,0	16,33	100		100		pronájem, propagace, honoráře, lektorné
53	H	3312	5222	Nerudný fest.cz		P 26578824	spolek	946,0	334,0	12,67	0		0		cestovné, pronájem, úklidové služby, ostraha, propagace, honoráře, lektorné, mzdy a odvody, dohody o PC a PP, ostatní náklady - tvorba aplikací

27/10

Žádosti o dotace v oblasti kultury na rok 2017 - Hudba - jednoleté - tabulka č. 3

bude přílohou usnesení

Č.	Progr. §	Položka	Název/jméno žadatele	Stručný název projektu/celoroční činnosti	P/Č	IČ žadatele	Právní forma	Celkové náklady 2017 (v tis. Kč)	Požadovaná dotace 2017 (v tis. Kč)	Průměr bodového hodnocení	Návrh HK 2017 (v tis. Kč)	Návrh KPK 2017 (v tis. Kč)	Návrh RMB ke schválení 2017 (v tis. Kč)	Schváleno ZMB 2017 (v tis. Kč)	Konkrétní využití dotace
54	H	3312	5222	Nerudný fest.cz				3305,0	289,0	13,33	0	0	0		ubytování, pronájem, přeprava, propagace, autorské poplatky, honoráře, lektorné, dohody o PC a PP
55	H	3312	5222	Občanské sdružení Kultura pro mládež, z.s.				500,0	305,0	9,33	0	0	0		cestovné, pronájem, dohody o PC a PP
56	H	3312	5213	OH production v.o.s.				1392,0	470,0	0	0	0	0		pronájem, úklidové služby, ostraha, osvětlení, ozvučení, propagace, honoráře, lektorné
57	H	3312	5222	Opera Diversa, o.s.				200,0	60,0	17,67	55	55	55		pronájem, výroba záznamového media, ostatní služby - režie, honoráře, lektorné
58	H	3312	5222	Opera na cestách				1430,0	370,0	16,67	185	185	185		propagace, ostatní služby - výroba scény a kostýmů, překlady, tisk, grafické a DTP práce, honoráře, lektorné
59	H	3312	5222	Opera na cestách				540,0	160,0	17	100	100	100		propagace, ostatní služby - marketing, překlady, tisk, honoráře, lektorné
60	H	3312	5222	Opera na cestách				282,0	90,0	18	75	75	75		propagace, ostatní služby - výroba kostýmů a rekvizit, honoráře, lektorné
61	H	3312	5222	Opera Povera z. s.				982,0	353,0	14,67	0	0	0		pronájem, propagace, fotodokumentace, výroba knihy, časopisu, výroba záznamového media, instalace výstav, ostatní služby, honoráře, lektorné, dohody o PC a PP, ostatní náklady - výroba scény a kostýmů

Žádosti o dotace v oblasti kultury na rok 2017 - Hudba - jednoleté - tabulka č. 3

bude přílohou usnesení

Č.	Progr. š	Položka	Název/jméno žadatele	Stručný název projektu/celoroční činnosti	P/Č	IČ žadatele	Právní forma	Celkové náklady 2017 (v tis. Kč)	Požadovaná dotace 2017 (v tis. Kč)	Průměr bodového hodnocení	Návrh HK 2017 (v tis. Kč)	Návrh KPK 2017 (v tis. Kč)	Návrh RMB ke	
													Schwáleno ZMB 2017 (v tis. Kč)	Konkrétní využití dotace
62	H	3312 5221	Opus musicum, o.p.s.	Opus musicum - hudební revue 2017	P	44992149	1825,0	180,0	18,33	150	150	150	150	výroba knihy, časopisu, ostatní služby - účetnictví, překlady, marketing
63	H	3312 5213	P&J Music s.r.o.	JMW 2017 - Filarmonie Brno v Praze "A Evening with Avishai Cohen"	P	45790221	1603,0	350,0	10	0	0	0	0	honoráře, lektorné
64	H	3312 5212	Pyllik Petr	Expozice moderní vokální hudby	P	76360890	64,0	24,0	17	24	24	24	24	energie, pronájem, autorské poplatky
65	H	3312 5222	Pěvecký sbor GAUDEAMUS, z.s.	Činnost Pěveckého sboru GAUDEAMUS Brno v roce 2017	Č	26634864	230,0	70,0	18,67	60	60	60	60	materiál, cestovné, ubytování, pronájem, přeprava, propagace, ostatní služby - kopírování, web
66	H	3312 5222	Plaisirs de Musique, z.s.	Hudební sanssouci	P	04087526	976,0	416,0	15	60	60	60	60	cestovné, propagace, honoráře, lektorné
67	H	3312 5213	pumelice s.r.o.	#MÚZIK	P	05300983	913,1	350,0	16,67	180	180	180	180	cestovné, ubytování, osvětlení, ozvučení, propagace, autorské poplatky, honoráře, lektorné, dohody o PČ a PP
68	H	3312 5213	Radioservis, a. s.	CD Miloš Štědroň Amadeo divino	P	63999510	73,0	30,0	18	30	30	30	30	propagace, výroba záznamového media, honoráře, lektorné
69	H	3312 5213	ROKABAS s.r.o.	Lab Jam Session	P	03003574	466,0	160,0	14,67	0	0	0	0	materiál, opravy a údržba, cestovné, pronájem, ubytování, pronájem, úklidové služby, ostraha, osvětlení, ozvučení, propagace, autorské poplatky, fotodokumentace, ležení hudebních nástrojů, honoráře, lektorné
70	H	3312 5222	Schola brněnské mládeže, o.s.	Schola brněnské mládeže - SBMka	Č	02487322	94,0	65,0	16,67	35	35	35	35	pronájem, osvětlení, ozvučení, drobný dlouhodobý hmotný majetek
71	H	3312 5222	Sdružení Petrovy, z.s.	Kefafest 2017	P	48515221	288,0	80,0	7	0	0	0	0	materiál, osvětlení, ozvučení, propagace, honoráře, lektorné
72	H	3312 5222	Sdružení Q z.s.	12. Dílna pro nejmladší skladatele	P	41600614	169,0	10,0	18,33	10	10	10	10	ubytování

Žádosti o dotace v oblasti kultury na rok 2017 - Hudba - jednoleté - tabulka č. 3

bude přílohou usnesení

Č.	Progr. §	Položka	Název/jméno žadatele	Stručný název projektu/celoroční činnosti	P/Č	IČ žadatele	Právní forma	Celkové náklady 2017 (v tis. Kč)	Požadovaná dotace 2017 (v tis. Kč)	Průměr bodového hodnocení	Návrh HK 2017 (v tis. Kč)	Návrh KPK 2017 (v tis. Kč)	Návrh RMB ke schválení 2017 (v tis. Kč)	Schváleno ZMB 2017 (v tis. Kč)	Konkrétní využití dotace
73	H	3312	5222	Sdružení Q, z.s.	P	41600614	spolek	250,0	10,0	18,33	10	10	10	10	osvětlení, osvětlení, ubytování, osvětlení, osvětlení
74	H	3312	5222	Sdružení Q, z.s.	P	41600614	spolek	305,0	40,0	19	40	40	40	40	pronájem, přeprava, osvětlení, osvětlení, propagace, honoráře, lektorné, dohody o PČ a PP
75	H	3312	5222	Smišený sbor Kantiléna, z.s.	P	22859381	spolek	146,0	69,0	14	0	0	0	0	ubytování, pronájem, přeprava, osvětlení, osvětlení, propagace
76	H	3312	5222	Smišený sbor Kantiléna, z.s.	P	22859381	spolek	305,0	149,0	15,33	50	50	50	50	ubytování, pronájem, přeprava, osvětlení, osvětlení, propagace
77	H	3312	5213	Sono Records, s.r.o.	P	25588435	s.r.o.	715,0	270,0	16,33	100	100	100	100	pronájem, osvětlení, osvětlení, propagace, honoráře, lektorné
78	H	3312	5213	SONO Records, s.r.o.	P	25588435	s.r.o.	580,0	385,0	13,67	0	0	0	0	energie, ubytování, pronájem, úklidové služby, ostraha, osvětlení, osvětlení, propagace, autorské poplatky, fotodokumentace, ladění hudebních nástrojů, honoráře, lektorné, mzdy a odvoody, dohody o PČ a PP, drobný dlouhodobý hmotný majetek
79	H	3312	5222	Spolek múzických umění Spolek při orchestru MBS - Symfonický orchestr ZUŠ města Brna	P	4487001	spolek	438,0	306,0	9,67	0	0	0	0	matériál, spoje, ubytování, pronájem, přeprava, osvětlení, osvětlení, propagace, fotodokumentace, ladění hudebních nástrojů, honoráře, lektorné, ostatní náklady - výroba záznamu koncertů, zpracování a příprava k vysílání
80	H	3312	5222	Spolek múzických umění Spolek při orchestru MBS - Symfonický orchestr ZUŠ města Brna	Č	26594897	spolek	456,0	300,0	18,5	200	200	200	200	ubytování, přeprava

Žádosti o dotace v oblasti kultury na rok 2017 - Hudba - jednoleté - tabulka č. 3

buď přílohou usnesení

Č. Progr. §	Položka	Název/jméno žadatele	Stručný název projektu/celoroční činnosti	P/Č	IČ žadatele	Právní forma	Celkové náklady 2017 (v tis. Kč)	Požadovaná dotace 2017 (v tis. Kč)	Průměr bodového hodnocení	Návrh HK 2017 (v tis. Kč)	Návrh KPK 2017 (v tis. Kč)	Návrh schválení ZMB 2017 (v tis. Kč)	Schváleno ZMB 2017 (v tis. Kč)	Konkrétní využití dotace
81	H	3312	5222	Tripitaká, z.s.	Grietfest 2017	P	22840788	spolek	250,0	167,0	18	130	130	pronájem, úklidové služby, ostraha, přeprava, osvětlení, ozvučení, propagace, fotodokumentace, výroba záznamového media, instalace výstav, ostatní služby - dopravní značení, mobilní WC, účetnictví, honoráře, lektorné, dohody o PC a PP
82	H	3312	5222	V karanténě, z.s.	Svitava pod parou 2017	P	26661772	spolek	450,0	180,0	18	130	130	materiál, opravy a údržba, cestovné, pronájem, přeprava, osvětlení, ozvučení, propagace, autorské poplatky, fotodokumentace, výroba záznamového media, ostatní služby - provoz parní lokomotivy a další kolejové techniky, honoráře, lektorné
83	H	3312	5222	Vachův sbor moravských učitelů	Vachův sbor moravských učitelů amatérský ženský pěvecký sbor	Č	18827993	spolek	314,0	192,0	15	70	70	materiál, cestovné, spoje, ubytování, pronájem, propagace, fotodokumentace, dohody o PC a PP, ostatní náklady - poplatky do Unie českých pěveckých sborů
84	H	3312	5222	Vinyla, z.s.	Hudební ceny Vinyla: Slavnostní vyhláovací večer + doprovodný program Průběžný festival „Vinyla“	P	22905189	spolek	343,0	58,0	16,67	45	45	ubytování, pronájem, propagace, honoráře, lektorné, dohody o PC a PP
85	H	3312	5212	Vonšik David	Provoz nahrávacího studia Davida Vonšika	Č	74330373	OSVC	546,8	382,7	2,67	0	0	energie, opravy a údržba, pronájem, propagace, drobný dlouhodobý hmotný majetek, drobný dlouhodobý nehmotný majetek

Č. Progr. §	Položka	Název/jméno žadatele	Stručný název projektu/celoroční činnosti	P/Č	IČ žadatele	Právní forma	Celkové náklady 2017 (v tis. Kč)	Požadovaná dotace 2017 (v tis. Kč)	Průměr bodového hodnocení	Návrh HK 2017 (v tis. Kč)	Návrh KPK 2017 (v tis. Kč)	Návrh RMB ke schválení (v tis. Kč)	Schváleno ZMB 2017 (v tis. Kč)	Konkrétní využití dotace
86	H	3312	5222				974,1	474,1	16	150	150	150		materiál, cestovné, spoje, pronájem, osvětlení, ozvučení, propagace, autorské poplatky, výroba záznamového média, instalace výstav, honoráře, lektorné, dohody o pČ a PP
Celkem							56672,8	18034,9		5065	5065	5065		

V Brně dne 21. 2. 2017 zpracovaly Mgr. Lucie Chlupatá, DiS., Ing. Pavlína Beranová

Žádosti o dotace v oblasti kultury ma rok 2017 - Klubová činnost - jednoleté - tabulka č. 4

bude přílohou usnesení

Č.	Progr. š.	Položka	Název/jméno žadatele	P/Č	Č žadatele	Právní forma	Celkové náklady 2017 (v tis. Kč)	Požadovaná dotace 2017 (v tis. Kč)	Průměr bodového hodnocení	Návrh HK 2017 (v tis. Kč)	Návrh KPK 2017 (v tis. Kč)	Návrh RMB ke schválení (v tis. Kč)	Schváleno ZMB 2017 (v tis. Kč)	Konkrétní využití dotace
1	K	3312	5222	ad Sensum Bonum	P	02297132	293,0	193,0	12,67	0	0	0	0	úklidové služby, ostraha, přeprava, osvětlení, ozvučení, propagace, autorské poplatky, instalace výstav, honoráře, lektorné, dohody o PČ a PP
2	K	3312	5221	CHRISTIANIA, o.p.s.	P	27699099	120,0	45,0	13,33	0	0	0	0	materiál, propagace, honoráře, lektorné
3	K	3312	5213	FLEDA Company s.r.o.	Č	28302753	12960,0	960,0	16	400	400	400	400	energie, pronájem, honoráře, lektorné
4	K	3312	5212	Tesař Pavel Ing.	P	47944242	1303,0	446,0	11,67	0	0	0	0	energie, opravy a údržba, spoje, ubytování, osvětlení, ozvučení, propagace, autorské poplatky
5	K	3312	5222	IQ Roma servis, z.s.	P	65341511	110,6	77,1	16,33	77	77	77	77	honoráře, lektorné, mzdy a odvoody, dohody o PČ a PP, drobný dlouhodobý hmotný majetek
6	K	3312	5221	Kunštát PRO FUTURO o.p.s.	P	291 93 478	100,0	70,0	16	70	70	70	70	energie, pronájem, výroba záznamového media, instalace výstav, honoráře, lektorné
7	K	3312	5213	LEMON, spol. s r.o.	Č	44961308	3062,0	947,0	15,33	350	350	350	350	materiál, energie, opravy a údržba, spoje, ubytování, pronájem, propagace, autorské poplatky, honoráře, lektorné, mzdy a odvoody
8	K	3312	5213	Metro Music s.r.o.	Č	26244390	3365,0	400,0	11	0	0	0	0	propagace, honoráře, lektorné
9	K	3312	5213	OH production v.o.s	Č	29371180	2461,0	700,0	10,33	0	0	0	0	pronájem, osvětlení, ozvučení, propagace, honoráře, lektorné

Žádosti o dotace v oblasti kultury ma rok 2017 - Klubová činnost - jednoleté - tabulka č. 4

bude přílohou usnesení

Č. Progr. §	Položka	Název/jméno žadatele	P/Č	IČ žadatele	Právní forma	Celkové náklady 2017 (v tis. Kč)	Požadovaná dotace 2017 (v tis. Kč)	Průměr bodového hodnocení	Návrh HK 2017 (v tis. Kč)	Návrh KPK 2017 (v tis. Kč)	Návrh RMB ke schválení 2017 (v tis. Kč)	Schváleno ZMB 2017 (v tis. Kč)	Konkrétní využití dotace
10	K 3312 5222	POMEZÍ	Č	26658640	spolek	493,0	266,0	14	0	0	0	0	materiál, energie, opravy a údržba, spoje, pronájem, přeprava, propagace, fotodokumentace, instalace výstav, ostatní služby - účetnictví, vytvoření a správa webových stránek, honoráře, lektorné, dohody o PC a PP, drobný dlouhodobý hmotný majetek
11	K 3312 5222	Sdružení SKLENĚNÁ LOUKA	Č	44995954	spolek	970,0	675,0	15	100	100	100	100	spoje, osvětlení, ozvučení, propagace, ostatní služby - dramaturgie, scénář, literární a propagační předpráva, režie, honoráře, lektorné, ostatní náklady - návrh a realizace hudebních nástrojů, rekvizit, scény, kostýmů
12	K 3312 5222	Spolek OTAART	Č	68685751	spolek	663,0	458,0	15,33	200	200	200	200	materiál, osvětlení, ozvučení, propagace, autorské poplatky, instalace výstav, honoráře, lektorné, dohody o PC a PP
13	K 3312 5222	Standard Island, z.s.	P	27024580	spolek	291,0	203,7	15,33	150	150	150	150	cestovné, ubytování, pronájem, propagace, autorské poplatky, honoráře, lektorné, dohody o PC a PP
14	K 3312 5222	Unie neshýšických Brno, z.s.	P	65761201	spolek	74,0	32,0	18	32	32	32	32	materiál, energie, spoje, pronájem, propagace, ostatní služby - kulturní vystoupení na fakturu

Žádosti o dotace v oblasti kultury ma rok 2017 - Klubová činnost - jednoleté - tabulka č. 4

bude přílohou usnesení

Č. Progr. š	Položka	Název/jméno žadatele	P/Č	IČ žadatele	Právní forma	Celkové náklady 2017 (v tis. Kč)	Požadovaná dotace 2017 (v tis. Kč)	Průměr bodového hodnocení	Návrh HK 2017 (v tis. Kč)	Návrh KPK 2017 (v tis. Kč)	Návrh RMB ke schválení 2017 (v tis. Kč)	Schváleno ZMB 2017 (v tis. Kč)	Konkrétní využití dotace
15	K	5221				1264,0	447,0	17	326		326		materiál, nákup knih, časopisů, energie, opravy a údržba, cestovné, spoje, ubytování, pronájem, úklidové služby, ostraha, přeprava, propagace, fotodokumentace, ostatní služby - pojištění, honoráře, lektorné, mzdy a odvody, dohody o PČ a hmotný majetek, drobný dlouhodobý nehmotný majetek
16	K	5222				50,0	29,0	17,67	29		29		materiál, propagace, fotodokumentace, honoráře, lektorné
17	K	5222				654,6	445,0	16,67	300		300		pronájem, osvětlení, ozvučení, autorské poplatky, honoráře, lektorné, dohody o PČ a hmotný majetek
Celkem						28234,2	6393,8		2034		2034		

V Brně dne 21. 2. 2017 zpracovaly Mgr. Lucie Chlupatá, DiS., Ing. Pavlína Beranová

Žádosti o dotace v oblasti kultury na rok 2017 - Kulturně vzdělávací a zájmová činnost - jednoleté - tabulka č. 5

bude přílohou usnesení

Č	Prog.	§	Položka	Název/jméno žadatele	Stručný název projektu/celoroční činnosti	P/Č	IČ žadatele	Právní forma	Celkové náklady 2017 (v tis. Kč)	Požadovaná dotace 2017 (v tis. Kč)	Průměr bodového hodnocení	Návrh HK 2017 (v tis. Kč)	Návrh KPK 2017 (v tis. Kč)	Schváleno ke schválení ZMB 2017 (v tis. Kč)	Návrh RMB ke schválení ZMB 2017 (v tis. Kč)	Konkrétní využití dotace (v tis. Kč)
1	KZ	3319	5222	AEGEE-BRNO, Fórum evropských studentů, z.s.	International Dinner Brno	P	22865632	spolek	52,0	36,0	13,67	0	0			materiál, energie, pronájem, přeprava, propagace, drobný dlouhodobý hmotný majetek
2	KZ	3319	5222	AEGEE-BRNO, Fórum evropských studentů, z.s.	Vzdělávací přednášky AEGEE Brno	P	22865632	spolek	85,0	57,0	11,67	0	0			materiál, energie, pronájem, přeprava, propagace, honoráře, lektorné, drobný dlouhodobý hmotný majetek
3	KZ	3319	5222	ARTISSIMO z.s.	Kulturně-vzdělávací a zájmová činnost spolu Artissimo v roce 2017	Č	22817701	spolek	485,0	110,0	13,67	0	0			energie, pronájem
4	KZ	3319	5222	Arctmap, z. s.	Dětský knižní festival Baldur 2017	P	22906399	spolek	325,0	123,0	15,33	75	75			materiál, cestovné, spoje, ubytování, pronájem, propagace, honoráře, lektorné, dohody o PČ a PP
5	KZ	3319	5212	Chaloupková Petra Ing.	Víkendové workshopy pro děti, mládež, dospělé amatérské tanečnický a veřejnost	P	88507793	OSVČ	120,5	51,5	15,33	40	40			materiál, nákup knih, časopisů, energie, cestovné, spoje, pronájem, úklidové služby, ostraha, propagace, fotodokumentace, mzdy a odvody, dohody o PČ a PP
6	KZ	3319	5212	Chaloupková Petra Ing.	Letní program taneční školy Balladine pro děti, mládež, dospělé amatérské tanečnický a veřejnost	P	88507793	OSVČ	205,7	89,0	13,33	0	0			materiál, nákup knih, časopisů, energie, cestovné, spoje, pronájem, úklidové služby, ostraha, propagace, honoráře, lektorné, mzdy a odvody
7	KZ	3319	5212	Chaloupková Petra Ing.	Veřejná vystoupení školy tance Balladine-představení BRNO/LED - do Brna na výlet	P	88507793	OSVČ	105,0	70,5	12	0	0			materiál, pronájem, osvětlení, ozvučení, propagace, fotodokumentace, výroba záznamového media, mzdy a odvody, dohody o PČ a PP
8	KZ	3319	5212	Fialová Barbora	Křesťanský advent a Vánoce 2017	P	04665384	OSVČ	72,0	50,0	12,33	0	0			materiál, spoje, propagace, honoráře, lektorné
9	KZ	3319	5223	Bikupství brněnské	Výstava v areálu Petrova Festivalu japonské kultury Animéfest 2017	P	00445142	c.o.	155,0	108,0	16	75	75			propagace, drobný dlouhodobý hmotný majetek
10	KZ	3319	5223	Bikupství brněnské	Cyklus přednášek o asijské kultuře	P	00445142	c.o.	120,0	84,0	16	60	60			materiál, nákup knih, časopisů, pronájem, propagace, dohody o PČ a PP
11	KZ	3319	5222	Brněnský ořák, z. s.	Brněnský ořák, z. s.	P	22796051	spolek	3 025,0	200,0	16	50	50			pronájem
12	KZ	3319	5222	Brněnský ořák, z. s.		P	22736051	spolek	26,0	18,0	16	18	18			materiál, propagace, fotodokumentace, honoráře, lektorné
13	KZ	3319	5222	Černovická sdružení z.s.	Festival na březích Svitavy - Pětoroční letku	P	01209582	spolek	265,0	157,0	15	80	80			materiál, cestovné, pronájem, osvětlení, ozvučení, propagace, autorské poplatky, fotodokumentace, výroba knihy, časopisu, instalace výstav, ostatní služby - grafika, PR, administrace web, stránek, produkce, dramaturgie, moderování, copywriting, honoráře, lektorné

Žádosti o dotace v oblasti kultury na rok 2017 - Kulturně vzdělávací a zájmová činnost - jednoleté - tabulka č. 5

bude přílohou usnesení

Č	Prog.	§	Položka	Název/jméno žadatele	Stručný název projektu/celoroční činnosti	P/Č	IČ žadatele	Právní forma	Celkové náklady 2017 (v tis. Kč)	Požadovaná dotace 2017 (v tis. Kč)	Průměr bodového hodnocení	Návrh HK 2017 (v tis. Kč)	Návrh KPK 2017 (v tis. Kč)	Návratnost RMB ke schválení ZMB 2017 (v tis. Kč)	Schváleno ZMB 2017 (v tis. Kč)	Konkrétní využití dotace
14	KZ	3319	5222	Česká tábornická unie - Velká rada oblasti Jižní Morava, p. s.	OBLASTNÍ KOLO PORTY 2017	P	65352254	pobočný spolek	75,0	40,0	15,33	40		40		pronájem, osvětlení, ozvučení, propagace
15	KZ	3319	5222	Česká tábornická unie - Velká rada oblasti Jižní Morava, p. s.	CELOSTÁTNÍ FINÁLE SOUTĚŽE BRÁNA 2017	P	65352254	pobočný spolek	330,0	80,0	16	70		70		pronájem, osvětlení, ozvučení, propagace
16	KZ	3319	5222	Český svaz bojovníků za svobodu, Oblastní výbor Brno	Provoz pamětní síně Kaunovicových kolejí	Č	00442755	spolek	145,0	100,0	11,33	0		0		náкуп knih, časopisů, propagace, výroba knihy, časopisu, ostatní služby, dohody o PC a PP
17	KZ	3319	5222	DIVADELNÍ SPOLEK BRNO	Melá Klaunika - dramatický kroužek	Č	00489417	spolek	119,4	62,0	12,33	0		0		materiál, náкуп knih, časopisů, cestovné, spoje, ubytování, osvětlení, ozvučení, propagace, fotodokumentace, honoráře, lektorné, dohody o PC a PP
18	KZ	3319	5212	Dufek Radim	Muzejní noc na hradě Špilberku	P	65299990	OsVČ	56,0	39,0	16	39		39		materiál, ostatní služby - technické služby, kulturní produkce, honoráře, lektorné
19	KZ	3319	5213	Europe Media Nest s.r.o.	6. Festival íránských filmů	P	01892738	s.r.o.	1.150,0	80,0	14	0		0		náкуп knih, časopisů, pronájem, propagace, autorské poplatky, ostatní služby, dohody o PC a PP, ostatní náklady
20	KZ	3319	5213	Eventpark, s.r.o.	Městské dýchové slavnosti 2017	P	05236177	s.r.o.	73,5	40,0	14	0		0		pronájem, osvětlení, ozvučení, propagace, fotodokumentace, honoráře, lektorné
21	KZ	3319	5222	Evropské centrum pantomimy neslyšících, z.s.	Provozání náklady organizace	Č	65767659	spolek	460,0	70,0	16	70		70		materiál, opravy a údržba, cestovné, propagace, dohody o PC a PP
22	KZ	3319	5222	Filiánek, z.s.	"Na špičkách" Brno 2017 - 3. ročník mezinárodní amatérské baletní soutěže pro děti a mládež	P	02996707	spolek	606,0	160,0	15,33	100		100		materiál, pronájem, propagace, ostatní služby - osvětlení, ozvučení, požární a technický dozor, příprava a zajištění projekce, správa webových stránek, grafika, tisk, zapůjčení a dovoz mobilniáře, dohody o PC a PP, ostatní náklady - ceny pro účastníky soutěže
23	KZ	3319	5213	FoodPark s.r.o.	FoodPark - pravidelný potravinový trh	Č	04146042	s.r.o.	579,0	150,0	9,33	0		0		spoje, pronájem, osvětlení, ozvučení, propagace, fotodokumentace
24	KZ	3319	5229	nadační fond HELLENIKA	Hellenika, zachování řeckého kulturního povědomí	P	60552808	nadační fond	160,0	77,0	15	70		70		cestovné, výroba záznamového media, dohody o PC a PP
25	KZ	3319	5222	Hetecká škola Studio Racek	A - divadlo	P	26672987	spolek	230,0	108,0	11	0		0		materiál, náкуп knih, časopisů, energie, opravy a údržba, cestovné, spoje, pronájem, přeprava, osvětlení, ozvučení, propagace, fotodokumentace, výroba záznamového media, ostatní služby, honoráře, lektorné, dohody o PC a PP

Žádosti o dotace v oblasti kultury na rok 2017 - Kulturně vzdělávací a zájmová činnost - jednoleté - tabulka č. 5

Bude přilohou usnesení

Č	Prog.	§	Položka	Název/jméno žadatele	Stručný název projektu/celoroční činnosti	P/Č	IČ žadatele	Právní forma	Celkové náklady 2017 (v tis. Kč)	Požadovaná dotace 2017 (v tis. Kč)	Průměr bodového hodnocení	Návrh HK 2017 (v tis. Kč)	Návrh KPK 2017 (v tis. Kč)	Návrh RMB ke schválení ZMB 2017 (v tis. Kč)	Schváleno ZMB 2017 (v tis. Kč)	Konkrétní využití dotace
26	KZ	3319	5222	Herecká škola Studio Racek	Anglikum	P	26672987	spolek	229,0	112,0	11	0	0			materiál, nákup knih, časopisů, energie, opravy a údržba, cestovné, spoje, pronájem, úklidové služby, ostraha, přeprava, osvětlení, ozvučení, propagace, fotodokumentace, výroba záznamového media, honoráře, lektorné, dohody o PC a PP
27	KZ	3319	5222	"Hrad bez výhrad, z.s."	Řecká sobota na Hradě Veverí	P	22865250	spolek	101,0	34,0	15	30	30			pronájem, přeprava, osvětlení, ozvučení, propagace, honoráře, lektorné
28	KZ	3319	5222	Hudební lahůdky, z.s.	Škola staré hudby	P	22719458	spolek	520,0	170,0	13,67	0	0			materiál, pronájem, honoráře, lektorné
29	KZ	3319	5212	Petrovicová Iva Kateřina MGA	Autorské interaktivní inscenace divadla kača a kača pro děti	Č	02054914	OSVČ	618,0	180,0	15	90	90			materiál, nákup knih, časopisů, spoje, pronájem, honoráře, lektorné, mzdy a odvozy, dohody o PC a PP, drobný dlouhodobý hmotný majetek
30	KZ	3319	5212	Reichel Jana	Výtvarna	Č	87491745	OSVČ	610,0	360,0	12,67	0	0			materiál, nákup knih, časopisů, pronájem, propagace, instalace výstav, honoráře, lektorné, drobný dlouhodobý hmotný majetek
31	KZ	3319	5222	Joyful Noise, z.s.	URBAN GOSPEL 2017	P	04701216	spolek	36,0	64,0	12,33	0	0			přeprava, osvětlení, ozvučení, propagace, fotodokumentace, honoráře, lektorné, drobný dlouhodobý hmotný majetek
32	KZ	3319	5213	Klaunika, spol. s r. o.	Andělský kabaret - integrační hudební pořad seniorům	P	28274156	s.r.o.	53,0	35,0	15	30	30			materiál, cestovné, propagace, fotodokumentace, honoráře, lektorné
33	KZ	3319	5222	Klub filatelistů Alfonse Muchy 06-22	Květiny na známkách	P	65842651	spolek	32,0	20,0	15	18	18			materiál, spoje, pronájem, přeprava, propagace, fotodokumentace, instalace výstav, ostatní služby - montáž/demontáž a repasování výstavních rámu
34	KZ	3319	5222	Kulturárium, o.s.	I kráva má svou knihu	P	22850554	spolek	92,7	64,1	15,67	55	55			materiál, nákup knih, časopisů, cestovné, spoje, přeprava, propagace, autorské poplatky, fotodokumentace, ostatní služby - účetnictví, honoráře, lektorné
35	KZ	3319	5222	Kulturárium, o.s.	KAFARA	P	22850554	spolek	221,0	151,0	12,67	0	0			materiál, cestovné, osvětlení, ozvučení, propagace, autorské poplatky, honoráře, lektorné, drobný dlouhodobý hmotný majetek

Žádosti o dotace v oblasti kultury na rok 2017 - Kulturně vzdělávací a zájmová činnost - jednoleté - tabulka č. 5

bude přílohou usnesení

Č. Prog.	§	Položka	Název/jméno žadatele	Stručný název projektu/celoroční činnosti	P/Č	IČ žadatele	Právní forma	Cellkové náklady 2017 (v tis. Kč)	Požadovaná dotace 2017 (v tis. Kč)	Průměr bodového hodnocení	Návrh HK 2017 (v tis. Kč)	Návrh KPK 2017 (v tis. Kč)	Návrh RMB ke schválení ZMB 2017 (v tis. Kč)	Schváleno ZMB 2017 (v tis. Kč)	Konkrétní využití dotace		
36	KZ	3319	5221	Kuněšat PRO FUTURO o.p.s.	Kreativní atelier vzdělávací a zájmová činnost	P	29193478	o.p.s.	191,0	133,0	13,33	0	0	0	cestovné, spoje, pronájem, fotodokumentace, výroba knihy, časopisu, výroba zájmového média, honoráře, lektorné, ostatní náklady		
37	KZ	3319	5212	František Chaloupka Mgr., Ph.D.	Kytarový institut - Výuka, dílny a Letní kurzy 2017	P	03757811	OSVČ	200,0	100,0	11,67	0	0	0	spoje, pronájem		
38	KZ	3319	5222	Materské centrum Kufřítko, spolek	Dramatické a hudební studio Kufřítko	P	68730161	spolek	141,0	45,0	15,33	40	40	40	materiál, nákup knih, časopisů, energie, opravy a údržba, pronájem		
39	KZ	3319	5222	Materské centrum Kufřítko, spolek	Barevnější svět	P	68730161	spolek	81,0	27,0	12,67	0	0	0	materiál, pronájem, propagace, fotodokumentace, ostatní služby, dohody o PC a PP, ostatní náklady		
40	KZ	3319	5222	Materské centrum Kufřítko, spolek	Lidový Skřivánek	P	68730161	spolek	136,0	43,0	15,33	40	40	40	fotodokumentace, ostatní náklady - ceny pro účastníky soutěží, pitný režim		
41	KZ	3319	5213	medial agency s.r.o.	Pozor, prázdniny! 2017	P	26261057	s.r.o.	240,0	100,0	13	0	0	0	materiál, opravy a údržba, pronájem, úklidové služby, ostraha, osvětlení, ozvučení, propagace, fotodokumentace, honoráře, lektorné, drobný dlouhodobý hmotný majetek		
42	KZ	3319	5222	Mezipatra z.s.	18. queer filmový festival Mezipatra	P	22755624	spolek	2 725,0	250,0	12,67	0	0	0	0	materiál, cestovné, pronájem, propagace, autorské poplatky, fotodokumentace, honoráře, lektorné	
43	KZ	3319	5493		Inspirativní rána	Č		f.o.	113,4	66,0	13	0	0	0	0	materiál, ubytování, pronájem, propagace, fotodokumentace, výroba zájmového média	
44	KZ	3319	5222	Moravská genealogická a heraldická společnost, z. s.	Ročenka Genealogické a heraldické informace, ročník XXVII (dále jen GH)	P	64327329	spolek	50,0	25,0	15	20	20	20	výroba knihy, časopisu		
45	KZ	3319	5339	Moravské zemské muzeum	200 let MZM - představení odborných oddělení	P	00094862	státní p.o.	160,0	105,0	14	0	0	0	0	materiál, přeprava, propagace, instalace výstav, ostatní služby	
46	KZ	3319	5222	Moravsko-slezská křesťanská akademie, z. s.	Vzdělávací přednášky a kurzy MŠKA	P	00545767	spolek	30,0	20,0	15,67	20	20	20	20	pronájem, honoráře, lektorné, cestovné, spoje, instalace výstav, honoráře, lektorné, dohody o PC a PP	
47	KZ	3319	5222	Moravský dobročinný spolek z.s.	Charitativní antikvariát Vydání Moravského historického sborníku - Ročenky MINK za roky 2011-2016	P	05038197	spolek	155,0	65,5	15	45	45	45	45	výroba knihy, časopisu	
48	KZ	3319	5222	Moravský národní kongres, z. s.	Odborné vzdělávací programy v oblasti kulturního managementu	P	44992581	spolek	250,0	20,0	15	18	18	18	18	materiál, cestovné, ubytování, honoráře, lektorné, dohody o PC a PP	
49	KZ	3319	5222	MuseYou, z. s.		Č	22885269	spolek	51,0	30,0	13,33	0	0	0	0	0	výroba knihy, časopisu

Žádosti o dotace v oblasti kultury na rok 2017 - Kulturně vzdělávací a zájmová činnost - jednoleté - tabulka č. 5

bude přílohou usnesení

Č	Prog.	Š	Položka	Název/jméno žadatele	Stručný název projektu/celoroční činnosti	P/Č	IČ žadatele	Právní forma	Celkové náklady 2017 (v tis. Kč)	Požadovaná dotace 2017 (v tis. Kč)	Průměr bodového hodnocení	Návrh HK 2017 (v tis. Kč)	Návrh KPK 2017 (v tis. Kč)	Návrh RMB ke schválení ZMB 2017 (v tis. Kč)	Schváleno ZMB 2017 (v tis. Kč)	Konkrétní využití dotace
50	KZ	3319	5222	My Street Films, z. s.	My Street Films	P	04675843	spolek	350,0	200,0	13,33	0	0	0		materiál, cestovné, ubytování, pronájem, propagace, ostatní služby, honoráře, lektorné
51	KZ	3319	5229	Nedboce Partnersství	Měsíční festival filmový festival EKOFILM	P	45773521	nadace	2 600,0	350,0	13	0	0	0		pronájem, propagace, honoráře, lektorné
52	KZ	3319	5222	Napřič, kulturně zapsaný spolek	GENUM FORUM	P	22674217	spolek	91,0	56,0	12,67	0	0	0		materiál, pronájem, přeprava, propagace, instalace výstav, honoráře, lektorné
53	KZ	3319	5339	Národní památkový ústav	Moderní architektura se představuje	P	75032333	státní p.o.	268,8	91,98	12	0	0	0		ubytování, přeprava, propagace, výroba knihy, časopisu, instalace výstav
54	KZ	3319	5222	Noční motýl, z. s.	Letní filmové doučování II	P	22745131	spolek	404,0	85,0	14	0	0	0		pronájem, propagace, ostatní služby, honoráře, lektorné, ostatní náklady
55	KZ	3319	5222	Nová Akropolis z. s.	Světový den filozofie	P	65994523	spolek	73,0	37,0	12,67	0	0	0		materiál, pronájem, přeprava, propagace, ostatní služby, drobný dlouhodobý hmotný majetek
56	KZ	3319	5222	"Plán B", z. s.	Kulturní mozaika v Dobrovolském centru 67	Č	26517230	spolek	126,5	72,0	12	0	0	0		materiál, cestovné, spole, pronájem, osvětlení, ozvučení, propagace, ostatní služby, honoráře, lektorné, dohody o PC a PP
57	KZ	3319	5222	Rezekvítek, z. s.	Sraz s duchem místa	P	15549429	spolek	57,0	39,9	15	30	30	30		materiál, nákup knih, časopisů, ostatní služby - nákup fotografie, mzdy a odvody, dohody o PC a PP, ostatní náklady - provozní náklady (nájem, energie, spole)
58	KZ	3319	5212	Langer Richard	"cena D v Jihomoravském kraji 2017" mecenášům, dobrodincům, morálním vzorům	P	63520109	OSVČ	22,5	15,0	15,33	15	15	15		materiál, spole, ubytování, propagace, fotodokumentace, ostatní služby - produkce
59	KZ	3319	5213	ROKABAS s.r.o.	Příběh hudby	P	03003574	s.r.o.	158,0	60,0	15,33	50	50	50		materiál, opravy a údržba, cestovné, spole, ubytování, pronájem, úklidové služby, ostraha, osvětlení, ozvučení, propagace, autorstvá poplatky, fotodokumentace, jadrní hudebních nástrojů, honoráře, lektorné
60	KZ	3319	5222	Skandinávský dům, z. s.	Kultura evropského Severu v Brně 2017	P	27016188	spolek	67,0	37,0	15,67	35	35	35		cestovné, ubytování, propagace, fotodokumentace, výroba knihy, časopisu, honoráře, lektorné, dohody o PC a PP
61	KZ	3319	5222	Slovácký kráček v Brně	Zajímavosti Slováckého kráčka v Brně v roce 2017	Č	70885052	spolek	250,0	75,0	16,33	70	70	70		pronájem

Žádosti o dotace v oblasti kultury na rok 2017 - Kulturně vzdělávací a zájmová činnost - jednoleté - tabulka č. 5

bude přílohou usnesení

Č	Prog.	§	Položka	Název/jméno žadatele	Stručný název projektu/celoroční činnosti	P/Č	IČ žadatele	Právní forma	Celkové náklady 2017 (v tis. Kč)	Požadovaná dotace 2017 (v tis. Kč)	Průměr bodového hodnocení	Návrh HK 2017 (v tis. Kč)	Návrh KPK 2017 (v tis. Kč)	Návrh RMB ke schválení ZMB 2017 (v tis. Kč)	Schváleno ZMB 2017 (v tis. Kč)	Konkrétní využití dotace
62	KZ	3319	5213	SONO Records, s.r.o.	Kde se vzala hudba	P	25588435	s.r.o.	603,0	399,0	12	0	0	0		energie, cestovné, ubytování, pronájem, úklidové služby, ostraha, osvětlení, ozvučení, honoráře, lektorné, mzdy a odvody, dohody o PC a PP
63	KZ	3319	5222	SPOLEČNOST 1645 z.s.	Den Brna	P	62158988	spolek	220,0	152,0	16,33	130	130	130		materiál, pronájem, ostatní služby - kulturní produkce, technické zajištění, honoráře, lektorné
64	KZ	3319	5222	SPOLEČNOST 1645 z.s.	Brno a bliva u Slavkova - setkání v Denisových sadech	P	62158988	spolek	17,0	11,0	15	10	10	10		materiál, pronájem, osvětlení, ozvučení, ostatní služby - kulturní produkce
65	KZ	3319	5222	Spolek OROT Brno	Neznámé Brno židovské	P	03298175	spolek	30,0	21,0	15,67	20	20	20		fonodokumentace, honoráře, lektorné, dohody o PC a PP
66	KZ	3319	5222	Spolek přátel Raduit de Souches	Návštěva Philippa Martyho z Protestantského muzea v La Rochelle (Francie) u příležitosti Dne Brna 2017 doprovázeného p. Petrem Klapkou, autorem knihy o životě JLRDS	P	03909425	spolek	138,5	96,0	13,33	0	0	0		materiál, nákup knih, časopisů, cestovné, ubytování, pronájem, přeprava, propagace, výroba záznamového media, honoráře, lektorné, dohody o PC a PP
67	KZ	3319	5222	Svaz důchodců ČR, Městská organizace Brno	Setkávání s kulturou	P	69706824	pobočný spolek	630,0	100,0	15	55	55	55		přeprava, ostatní služby - hudební vystoupení, pronájem, doprava
68	KZ	3319	5222	Svaz důchodců ČR, Městská organizace Brno	Brněnský senior - barevná mutace	P	69706824	pobočný spolek	630,0	70,0	15	60	60	60		výroba knihy, časopisů, dohody o PC a PP
69	KZ	3319	5222	Svaz maďarských studentů KAFEDIK	Tři měsíce multikulturalizmu na maďarský způsob	P	00205435	spolek	116,0	71,0	13	0	0	0		materiál, cestovné, ubytování, pronájem, propagace, výroba knihy, časopisů, honoráře, lektorné
70	KZ	3319	5222	Taneční scéna, z. s.	Setkání mezi městy - večer scénického tance	P	67025391	spolek	60,0	40,0	15	35	35	35		osvětlení, propagace, fotodokumentace, výroba záznamového media, instalace výstav
71	KZ	3319	5339	Technické muzeum v Brně	Kultura nevidomých	P	00101435	státní p.o.	95,0	66,0	15,33	60	60	60		materiál, opravy a údržba, pronájem, propagace, dohody o PC a PP
72	KZ	3319	5339	Technické muzeum v Brně	Dětský den v Technickém muzeu v Brně	P	00101435	státní p.o.	86,0	60,0	12	0	0	0		propagace, ostatní služby
73	KZ	3319	5339	Technické muzeum v Brně	Edukativní program technické dílny Technického muzea v Brně	P	00101435	státní p.o.	60,0	42,0	12,67	0	0	0		materiál, honoráře, lektorné, dohody o PC a PP
74	KZ	3319	5229	ÚSTAV K 2001, z.ú.	Rytíři nebes - Nebeští jezci	P	04810872	ústav	3 150,0	1 770,0	13	0	0	0		materiál, spoje, ubytování, přeprava, propagace, výroba knihy, časopisů, výroba záznamového media, instalace výstav, ostatní služby

Žádosti o dotace v oblasti kultury na rok 2017 - Kulturně vzdělávací a zájmová činnost - jednoleté - tabulka č. 5

bude přílohou usnesení

Č. Prog.	§	Položka	Název/jméno žadatele	Stručný název projektu/celoroční činnosti	P/Č	IČ žadatele	Právní forma	Celkové náklady 2017 (v tis. Kč)	Požadovaná dotace 2017 (v tis. Kč)	Průměr bodového hodnocení	Návrh HK 2017 (v tis. Kč)	Návrh KPK 2017 (v tis. Kč)	Návrh RMB ke schválení ZMB 2017 (v tis. Kč)	Schváleno ZMB 2017 (v tis. Kč)	Konkrétní využití dotace
		5222	"VERBUM ET MUSICA", spolek	Zastavení	P	70853371	spolek	116,0	51,0	15	40	40	40		materiál, opravy a údržba, ubytování, fotodokumentace, honoráře, lektorné, drobný dlouhodobý hmotný majetek
76	KZ	3319	"VERBUM ET MUSICA", spolek	Odrazy	P	70853371	spolek	112,0	62,0	12,33	0	0	0		materiál, opravy a údržba, ubytování, propagace, fotodokumentace, instalace výstav, honoráře, lektorné, drobný dlouhodobý hmotný majetek
77	KZ	3319	Vesna, o.p.s.	Komentované procházky aneb město Brno vypráví	P	15529479	o.p.s.	85,0	30,0	15	25	25	25		materiál, energie, spoje, propagace, fotodokumentace
78	KZ	3319	Vesna, o.p.s.	Dětský divadelní soubor Vesna	P	15529479	o.p.s.	121,0	50,0	14,67	0	0	0		materiál, energie, opravy a údržba, spoje, úklidové služby, ostraha, propagace
79	KZ	3319	Vesna, o.p.s.	Jurkovičova jížba	P	15529479	o.p.s.	62,0	25,0	15	24	24	24		materiál, energie, spoje, úklidové služby, ostraha, propagace, instalace výstav
80	KZ	3319	Vinohradský spolek	Vinohradský film	P	03994619	spolek	66,0	46,0	12	0	0	0		opravy a údržba, cestovní, spoje, pronájem, autorské poplatky, honoráře, lektorné, dohody o PČ a PP, drobný dlouhodobý hmotný majetek
81	KZ	3319	YOUTH.ROMA PARLIAMENT, z.s.	Multikulturní besedy na školách	P	05251630	spolek	92,0	60,0	15,33	50	50	50		honoráře, lektorné
82	KZ	3319	"Zahrady soutoku"	Festival balkánského filmu (BalkanFilmFest)	P	01729977	spolek	119,6	83,0	15	50	50	50		cestovní, ubytování, přeprava, osvětlení, ozvučení, propagace, autorské poplatky, fotodokumentace, ostatní služby - překlad, titulky, dohody o PČ a PP
83	KZ	3319	Ženy50, z.s.	Koncert ke Dni matek	P	27048047	spolek	49,5	20,0	15,33	20	20	20		pronájem, ostatní služby - vystupující umělci, moderátor
								27 247,7	8 823,5		1972	1972	1972		

V Brně dne 21. 2. 2017

Zpracovaly: Mgr. Oprchalová, Ing. Beranová

Žádosti o dotace v oblasti kultury na rok 2017 - Literatura - jednoleté - tabulka č. 6

bude přilohou usnesení

Č	Prog.	§	Položka	Název/jméno žadatele	Stručný název projektu/celoroční činnosti	p/č	IČ žadatele	Právní forma	Celkové náklady 2017 (v tis. Kč)	Požadovaná dotace 2017 (v tis. Kč)	Průměr budoucího hodnocení	Návrh HK 2017 (v tis. Kč)	Návrh KPK 2017 (v tis. Kč)	Návrh RMB ke schválení ZMB 2017 (v tis. Kč)	Schváleno ZMB 2017 (v tis. Kč)	Konkrétní využití dotace
1	L	3316	5222	Alphabet Books, z.s.	Aařh - vývěrná publikace	P	26681501	spolek	135,0	40,0	17,33	30		30		ostatní služby - tisk publikace
2	L	3316	5222	Alphabet Books, z.s.	Zoom	P	26681501	spolek	115,0	35,0	17,33	25		25		ostatní služby - tisk publikace
3	L	3316	5221	Barrister & Principal, o.p.s.	Fotograf Karel Otto Hrubý (monografie)	P	70889899	o.p.s.	417,0	187,0	18,33	124		124		výroba knihy, časopisu, ostatní služby - redakční, sazečské, typografické a grafické práce, příprava foto podkladů
4	L	3316	5221	Barrister & Principal, o.p.s.	Jan Dungeš: S jaguárem v posteli II	P	70889899	o.p.s.	210,0	70,0	14,67	0		0		PP
5	L	3316	5221	Barrister & Principal, o.p.s.	Případ Loos	P	70889899	o.p.s.	241,0	96,0	18,33	60		60		výroba knihy, časopisu, ostatní služby - překlad, redakční, typografické, sazečské a grafické práce
6	L	3316	5222	Centrum pro kulturu a společnost, z.s.	Noc poezie	P	22670629	spolek	477,0	160,0	16,33	80		80		cestovné, pronájem, osvětlení, ozvučení, propagace, fotodokumentace, ostatní služby - překlady, tlumočení, moderace, výroba traileru, správa webových stránek, honoráře, lektorné, ostatní náklady - technická asistence
7	L	3316	5222	Centrum pro kulturu a společnost, z.s.	Rozřazil - kulturně-společenský magazín	P	22670629	spolek	920,0	195,0	16	50		50		fotodokumentace, výroba knihy, časopisu, ostatní služby - redakce, korektury, grafika, sazba, přepis, honoráře, lektorné
8	L	3316	5222	"Centrum pro média, ekologi a demokracii"	Revue Referendum	P	27060136	spolek	982,2	687,5	11,33	0		0		propagace, výroba knihy, časopisu, ostatní služby, honoráře, lektorné, mzdy a odvedy
9	L	3316	5221	Centrum pro studium demokracie a kultury, o.p.s.	Knihy Bohuslav Kilián - vydavatel společensko-uměleckých revue, demokraci, inspirátor tvorby Bohumila Hrabala	P	48514314	o.p.s.	140,0	90,0	16,33	50		50		propagace, výroba knihy, časopisu, ostatní služby - redakce, typografie, sazba, korektury, scana úprava fotografií, honoráře, lektorné, mzdy a odvedy
10	L	3316	5221	Centrum pro studium demokracie a kultury, o.p.s.	Kontexty - kulturně-literární časopis	P	48514314	o.p.s.	799,0	200,0	17,67	100		100		spole, pronájem, výroba knihy, časopisu, ostatní služby - účetní služby, distribuce, typografie, sazba, obálka, redakce, překlady a korektury, mzdy a odvedy

Žádosti o dotace v oblasti kultury na rok 2017 - Literatura - jednoleté - tabulka č. 6

bude přílohou usnesení

Č	Prog.	Š	Položka	Název/jméno žadatele	Stručný název projektu/celoroční činnosti	P/Č	IČ žadatele	Právní forma	Celkové náklady 2017 (v tis. Kč)	Požadovaná dotace 2017 (v tis. Kč)	Průměr bodového hodnocení	Návrh HK 2017 (v tis. Kč)	Návrh KPK 2017 (v tis. Kč)	Návrh RMB ke schválení ZMB 2017 (v tis. Kč)	Schváleno ZMB 2017 (v tis. Kč)	Konkrétní využití dotace
11	L	3316	5221	Centrum pro studium demokracie a kultury, o.p.s.	František Chudoba: vědec a občan	P	48514314	o.p.s.	195,0	135,0	16	50		50		pronájem, propagace, výroba knihy, časopisu; ostatní služby - redakce, typografie, sazba a korektury, honoráře, lektorné, mzdy a odvody
12	L	3316	5493		Břevenský fašismus - Mathias Walter	P		f.o.	100,0	55,0	10	0		0		ubytování, přeprava, honoráře, lektorné
13	L	3316	5213	HOST - vydavatelství, s.r.o.	Vydání publikace - Alexandr Brunner - Michal Konečný: Brno učitelů	P	25586441	s.r.o.	167,0	50,0	19,33	40		40		výroba knihy, časopisu
14	L	3316	5212	Teplý Libor Ing.	Kostel svatého Jakuba v Brně - publikace	P	13064614	OSVČ	102,1	55,0	13,5	0		0		výroba knihy, časopisu, honoráře, lektorné
15	L	3316	5212	Jurda Pavel Ing. MPA.	Knihy Jmenují se Hladový Bizon	P	1198599	OSVČ	211,0	147,0	13	0		0		materiál, cestovné, pronájem, výroba knihy, časopisu, honoráře, lektorné, mzdy a odvody, dohody o pČ a pp
16	L	3316	5213	LISOVÁNÍ s.r.o.	LISOVÁNÍ, cyklus scénických čtení	P	28678389	s.r.o.	140,0	40,0	16,33	30		30		honoráře, lektorné
17	L	3316	5332	Masarykova univerzita	Uterárněvědná publikace Básničky (polistopadová tvorba českých autorek) - ŽÁDOST STAŽENA ŽADATELEM!	P	00216224	VŠ	109,0	73,0	0	0		0		společ, fotodokumentace, výroba knihy, časopisu, ostatní služby
18	L	3316	5212	Šmolidaš Michal	vydávání kulturně společenského časopisu Colosseum revue	Č	60358360	OSVČ	248,5	130,0	10	0		0		fotodokumentace, výroba knihy, časopisu
19	L	3316	5213	Nakladatelství JOTA, s. r. o.	Střech jsem si nepřipouštěl - Emil Boček	P	25326473	s.r.o.	193,0	120,0	18	80		80		cestovné, ubytování, propagace, výroba knihy, časopisu, honoráře, lektorné
20	L	3316	5493		Green Blues sometimes Rose	P		f.o.	80,0	30,0	11,67	0		0		pronájem, propagace, výroba knihy, časopisu
21	L	3316	5212	Reiner Martin	Jiří Kratochvíl - Jizlivé potměšilost žití	P	47384816	OSVČ	182,0	40,0	19	30		30		výroba knihy, časopisu
22	L	3316	5212	Reiner Martin	Ludvík Němec - Žena v závorce	P	47384816	OSVČ	276,0	50,0	18	40		40		výroba knihy, časopisu
23	L	3316	5212	Reiner Martin	Jiří Šimáček, Ján Lastomírský - Článek II	P	47384816	OSVČ	289,0	45,0	17,33	35		35		ostatní služby - redakce, korektura, sazba, grafická úprava
24	L	3316	5222	SOLITON.CZ, občanské sdružení	Duše krajiny pro Brno	P	69652368	spolek	1 069,1	214,0	11	0		0		materiál, energie, opravy a údržba, spoje, ubytování, pronájem, úklidové služby, ostraha, výroba knihy, časopisu, honoráře, lektorné, drobný dlouhodobý hmotný majetek
25	L	3316	5222	Společnost Jiřina Mahena	Milif (Zpravodaj Společnosti Jiřina Mahena)	P	49465295	spolek	94,0	23,0	18,33	23		23		materiál, spoje, výroba knihy, časopisu, honoráře, lektorné
26	L	3316	5222	Spolek přátel Muzea města Brna	sborník Forum Brunense 2017	P	27048331	spolek	90,0	60,0	16,5	50		50		výroba knihy, časopisu

44/80

Žádosti o dotace v oblasti kultury na rok 2017 - Literatura - jednoleté - tabulka č. 6

bude přílohou usnesení

Č	Prog.	Š	Položka	Název/jméno žadatele	Stručný název projektu/celoroční činnosti	P/Č	IČ žadatele	Právní forma	Celkové náklady 2017 (v tis. Kč)	Požadovaná dotace 2017 (v tis. Kč)	Průměr bodového hodnocení	Návrh HK 2017 (v tis. Kč)	Návrh KPK 2017 (v tis. Kč)	Návrh RMB ke schválení ZMB 2017 (v tis. Kč)	Schváleno ZMB 2017 (v tis. Kč)	Konkrétní využití dotace
27	L	3316	5222	Spolek přátel Raduit de Souches	Komiksový příběh o obraně Brna před Švédy roku 1645 pod vedením Jean Lais Raduit de Souches.	P	03909425	spolek	260,0	180,0	11,33	0	0	0		spoje, přeprava, propagace, výroba knihy, časopisu, honoráře, lektorné, dohody o PC a PP
28	L	3316	5222	Spolek přátel vydávání časopisu HOST	Internetový portál časopisu Host — H70	P	48514853	spolek	700,0	450,0	17,67	200	200	200		materiál, opravy a údržba, cestovné, propagace, honoráře, lektorné, mzdy a odvody
29	L	3316	5334	Ústav pro českou literaturu AV ČR, v. v. l.	Brno poetické	P	68378068	v.v.l.	170,0	90,0	19,67	80	80	80		instalace výstav, ostatní služby - překlad, grafika, správa webových stránek, dohody o PC a PP
30	L	3316	5213	Větrné mlýny s.r.o.	Knihovna MAČ - Gruzle	P	29279194	s.r.o.	750,0	300,0	15,67	80	80	80		propagace, autorské poplatky, výroba knihy, časopisu, honoráře, lektorné
31	L	3316	5222	WELES, z. s.	Učební revue WELES	P	27047849	spolek	473,0	113,0	19	100	100	100		materiál, nákup knih, časopisů, cestovné, spoje, přeprava, propagace, výroba knihy, časopisu, ostatní služby - sazba, grafika, tvorba šablon, korektury, vytvoření údržba webových stránek, honoráře, lektorné, dohody o PC a PP
32	L	3316	5222	WELES, z. s.	Vladimír Šraimek - Města	P	27047849	spolek	61,0	40,0	16,5	25	25	25		spoje, přeprava, propagace, výroba knihy, časopisu, honoráře, lektorné, dohody o PC a PP
33	L	3316	5222	WELES, z. s.	Marek Fencel - Rosné kofény	P	27047849	spolek	61,0	40,0	17	25	25	25		spoje, přeprava, propagace, výroba knihy, časopisu, honoráře, lektorné, dohody o PC a PP
Celkem									10 396,9	4 240,5	17	1 407	1 407	1 407		

V Brně dne 21. 2. 2017

Zpracovaly: Mgr. Oprchalová, Ing. Beranová

Žádosti o dotace v oblasti kultury na rok 2017 - Podpora uměleckých řemesel a lidových tradic - jednoleté - tabulka č. 7

bude přílohou usnesení

Č	Prog.	Š	Položka	Název/jméno žadatele	Stručný název projektu/celoroční činnosti	P/Č	IČ žadatele	Právní forma	Celkové náklady 2017 (v tis. Kč)	Požadovaná dotace 2017 (v tis. Kč)	Průměr bodového hodnocení	Návrh HK 2017 (v tis. Kč)	Návrh KPK 2017 (v tis. Kč)	Návrh RMB ke schválení ZMB 2017 (v tis. Kč)	Schváleno ZMB 2017 (v tis. Kč)	Konkrétní využití dotace
1	F	3319	5222	Asociace společenství Romů ČR, z.s.	Oslava Mezinárodního dne Romů	P	01987526	spolek	185,0	129,0	15,33	30		30		materiál, pronájem, propagace, fotodokumentace, honoráře, lektorné, drobný dlouhodobý hmotný majetek
2	F	3319	5222	Brněnsko tančí a zpívá, z.s.	Brněnsko tančí a zpívá - hudební a taneční předhlídka souborů a krojovaných skupin Brněnska	P	27037673	spolek	100,0	50,0	18,67	50		50		materiál, přeprava, propagace, výroba záznamového média, dohody o PČ a PP
3	F	3319	5222	Brněnsko tančí a zpívá, z.s.	Lidový tanec na Brněnsku - vzdělávací seminář	P	27037673	spolek	30,0	15,0	17	15		15		spoje, honoráře, lektorné, dohody o PČ a PP
4	F	3319	5222	Brněnsko tančí a zpívá, z.s.	Lidový kroj na Brněnsku - vzdělávací seminář	P	27037673	spolek	30,0	15,0	16	15		15		materiál, dohody o PČ a PP
5	F	3319	5222	Brněnsko tančí a zpívá, z.s.	Vytvoření www stránek pro soubory Brněnska - ŽÁDOST STAŽENA ŽADATELEM!	P	27037673	spolek	30,0	20,0	0	0		0		propagace
6	F	3319	5222	Brněnský Valášek, z.s.	MEZINÁRODNÍ FOLKLORNÍ FESTIVAL V ZAHRANIČÍ	P	44991274	spolek	357,0	160,0	17,33	80		80		přeprava
7	F	3319	5222	Brněnský Valášek, z.s.	Představení DNS Brněnský Valášek s tematikou jarního zvykosloví spojené s lidovým jarmarkem	P	44991274	spolek	108,0	66,0	17	38		38		ubytování, pronájem, osvětlení, ozvučení, propagace
8	F	3319	5222	Dětský folklorní soubor JAVORNÍČEK BRNO, z.s.	REPREZENTACE MĚSTA BRNA V ZAHRANIČÍ	P	64326616	spolek	850,0	400,0	17,33	140		140		ubytování, přeprava
9	F	3319	5222	Dětský folklorní soubor JAVORNÍČEK BRNO, z.s.	OBNOVA SOUBOROVÉ KROJOVÉHO ZÁKLADY	P	64326616	spolek	100,0	45,0	15	20		20		materiál
10	F	3319	5212	Jirásková Marie, doc. MgA., Ph.D.	Umění loutky - dokumentace sbírek historických loutek	P	CZ6453062396	OSVČ	250,0	100,0	16	40		40		ostatní služby - pořízení fotografií, retuše, korekce, grading
11	F	3319	5222	Folklorní sdružení JANOŠIČK Brno, z.s.	F Scéna 2017 Leni folklorní večery	P	65761707	spolek	440,0	100,0	18,67	90		90		pronájem, propagace, honoráře, lektorné, dohody o PČ a PP
12	F	3319	5222	Folklorní soubor Jánošiček Brno, z.s.	Folklorní festival v zahraničí	P	68687176	spolek	550,0	340,0	16	100		100		ubytování, přeprava
13	F	3319	5222	Folklorní soubor Jánošiček Brno, z.s.	Hudební střepky Jaroslava Jiráčka	P	68687176	spolek	120,0	75,0	17	60		60		ubytování, osvětlení, ozvučení, propagace, výroba záznamového média

Žádosti o dotace v oblasti kultury na rok 2017 - Podpora uměleckých řemesel a lidových tradic - jednoleté - tabulka č. 7

bude přílohou usnesení

Č	Prog.	§	Položka	Název/jméno žadatele	Stručný název projektu/celoroční činnosti	p/č	IČ žadatele	Právní forma	Celkové náklady 2017 (v tis. Kč)	Požadovaná dotace 2017 (v tis. Kč)	Průměr bodového hodnocení	Návrh HK 2017 (v tis. Kč)	Návrh KPK 2017 (v tis. Kč)	Návrh RMB ke schválení ZMB 2017 (v tis. Kč)	Schváleno ZMB 2017 (v tis. Kč)	Konkrétní využití dotace
14	F	3319	5222	Folklorní soubor Jánošíček Brno, z.s.	Folklorní majáles	P	68687176	spolek	83,0	54,0	14,33	0	0	0		pronájem, osvětlení, ozvučení, propagace, výroba záznamového media, ladění hudebních nástrojů
15	F	3319	5222	Folklorní spolek Půček	Lidový oděv - kroj a krojové součástky	P	62158139	spolek	150,0	105,0	16	45	45	45		materiál, ostatní služby - šití a výroba krojů a krojových součástí
16	F	3319	5212	Šerák Jan, DiS.	Kováři pro Brno	P	88799221	OSVČ	213,0	144,5	15	20	20	20		materiál, cestovné, spoje, pronájem, přeprava, osvětlení, ozvučení, propagace, fotodokumentace, instalace výstav, ostatní služby - grafika, tvorba a správa webových stránek, mzdy a odvody, dohody o PČ a PP
17	F	3319	5222	Javorník Brno - folklorní soubor, z. s.	Reciproční koncerty a festivaly	P	15530809	spolek	43,0	25,0	17,33	20	20	20		cestovné, ubytování
18	F	3319	5222	Javorník Brno - folklorní soubor, z. s.	Pořízení krojových součástek	P	15530809	spolek	74,0	50,0	16,33	25	25	25		materiál
19	F	3319	5222	Javorník Brno - folklorní soubor, z. s.	Seminář k valašským lidovým tancům	P	15530809	spolek	71,0	40,0	13,67	0	0	0		ubytování, pronájem
20	F	3319	5493		Folklor, tradice a rituály: výtvarný průvodce Brnem	P		f.o.	141,0	98,5	15,33	20	20	20		materiál, nákup knih, časopisů, cestovné, ubytování, propagace, výroba knihy, časopisu, ostatní služby - grafika, korektury
21	F	3319	5222	Lyceum Řečkův v České republice	Tradice řečkých Velikonoc	P	70892318	spolek	72,0	35,0	17,33	30	30	30		materiál, cestovné, ubytování, fotodokumentace, dohody o PČ a PP

Žádosti o dotace v oblasti kultury na rok 2017 - Podpora uměleckých řemesel a lidových tradic - jednoleté - tabulka č. 7

bude přílohou usnesení

Č	Prog.	Š	Položka	Název/jméno žadatele	Stručný název projektu/celoroční činnosti	P/Č	IČ žadatele	Právní forma	Celkové náklady dotace 2017 (v tis. Kč)	Přůměr bodového hodnocení	Návrh HK 2017 (v tis. Kč)	Návrh KPK 2017 (v tis. Kč)	Návrh RMB ke schválení ZMB 2017 (v tis. Kč)	Schváleno ZMB 2017 (v tis. Kč)	Konkrétní využití dotace
22	F	3319	5222	MÁJEK soubor lidových písní a tanců, z.s.	Živá encyklopedie folkloru	P	44991371	spolek	91,0	16,67	40	40	40		materiál, pronájem, přeprava, osvětlení, ozvučení, propagace, ladění hudebních nástrojů, honoráře, lektorné
23	F	3319	5222	MÁJEK soubor lidových písní a tanců, z.s.	Reprezentace města na zahraničním festivalu	P	44991371	spolek	130,0	18	60	60	60		materiál, opravy a údržba, ubytování, přeprava, propagace
24	F	3319	5222	Májíček dětský soubor lidových písní a tanců, z.s.	Celoroční činnost souboru Májíček	Č	27013693	spolek	218,0	17,67	90	90	90		materiál, ubytování, pronájem, přeprava, osvětlení, ozvučení, propagace, výroba záznamového media, ladění hudebních nástrojů
25	F	3319	5339	Moravské zemské muzeum	S knihou do říše dětské fantazie	P	00094862	státní p.o.	100,0	15,5	15	15	15		materiál, propagace, výroba knihy, časopisu, ostatní služby - grafika, tisk
26	F	3319	5339	Národní památkový ústav	VILA STIASSNI V ZRCADLE ČASU	P	75032333	státní p.o.	250,0	13	0	0	0		materiál, úklidové služby, ostraha, propagace, honoráře, lektorné, ostatní náklady
27	F	3319	5222	Národopisný soubor Lišáci, z.s.	Za našo Rájó - hudební a taneční předhádka dětských národopisných souborů a skupin	P	70924431	spolek	74,0	17	35	35	35		materiál, spoje, přeprava, propagace, výroba záznamového media, dohody o PČ a PP
28	F	3319	5222	Národopisný soubor Lišáci, z.s.	Národopisná slavnost Františka Svobody a Josefa Trávníčka	P	70924431	spolek	90,0	17,33	30	30	30		materiál, přeprava, propagace, honoráře, lektorné, dohody o PČ a PP
29	F	3319	5222	Orel	Folklorní festival Orel Brno	P	00544833	spolek	165,9	13,33	0	0	0		pronájem, osvětlení, ozvučení, autorské poplatky, ostatní náklady
30	F	3319	5222	Orel jednota Brno - Husovice	Dětský folklorní kroužek Barvínek - pořízení krojů	Č	65341350	spolek	140,0	15,33	25	25	25		materiál, ostatní služby - šití krojů

10/160

Žádosti o dotace v oblasti kultury na rok 2017 - Podpora uměleckých řemesel a lidových tradic - jednoleté - tabulka č. 7

bude přílohou usnesení

Č	Prog.	Š	Položka	Název/jméno žadatele	Stručný název projektu/celoroční činnosti	P/Č	IČ žadatele	Právní forma	Celkové náklady 2017 (v tis. Kč)	Požadovaná dotace 2017 (v tis. Kč)	Průměr bodového hodnocení	Návrh HK 2017 (v tis. Kč)	Návrh KPK 2017 (v tis. Kč)	Návrh RMB ke schválení ZMB 2017 (v tis. Kč)	Schváleno ZMB 2017 (v tis. Kč)	Konkrétní využití dotace
31	F	3319	5222	OREL jednota Brno-Bohunice	Veřejná vystoupení Bohumické chasy a Chasíčky	P	65350057	spolek	100,0	70,0	13,67	0	0	0		materiál, nákup knih, časopisů, opravy a údržba, cestovné, přeprava, propagace, ostatní služby, dohody o PC a pp, ostatní náklady
32	F	3319	5222	Orel jednota Brno-Žabovřesky	Orelské svatováclavské hody v Brně-Žabovřeskách	P	04282817	spolek	210,0	85,0	14	0	0	0		materiál, ostatní služby
33	F	3319	5222	Sdružení členů Národopisného souboru Stará Líšeň, z.s.	30. výročí Národopisného souboru Stará Líšeň, z.s.	P	26535980	spolek	50,0	25,0	15,67	15	15	15		materiál, propagace, dohody o PC a pp
34	F	3319	5222	Slovácký soubor Šafrán Brno, spolek	Obnova a rozšíření vybavení souboru	P	75057387	spolek	25,0	17,0	16	15	15	15		materiál, ostatní služby - výroba obalu na cimbál, šití krojových součástek
35	F	3319	5222	Slovácký soubor Šafrán Brno, spolek	Fašank Brno 2017	P	75057387	spolek	26,0	18,0	18,33	18	18	18		energie, pronájem, osvětlení, ozvučení, propagace, ostatní služby - hudební doprovod
36	F	3319	5222	Společnost pro lidové tradice, z.s.	Společná webová stránka pro folklorní hnutí a akce	P	22686169	spolek	134,0	93,0	16,33	60	60	60		ostatní služby - servis webových stránek
37	F	3319	5222	Vysokoškolský soubor lidových písní a tanců POLANA	ZAHRAŇIČNÍ ZÁJEZD VSLPT POLANA 2017	P	44015224	spolek	176,0	114,0	18	60	60	60		přeprava, propagace, fotodokumentace, ostatní služby - pitný režim, obaly na nástroje
38	F	3319	5222	Vysokoškolský soubor lidových písní a tanců POLANA	SLOVENSKÁ TANCOVAČKA v Brně	P	44015224	spolek	65,0	40,0	16,5	25	25	25		pronájem, přeprava, osvětlení, ozvučení, propagace, výroba záznamového média, honoráře, lektorné

9/16

Žádosti o dotace v oblasti kultury na rok 2017 - Podpora uměleckých řemesel a lidových tradic - jednoleté - tabulka č. 7

bude přílohou usnesení

Č	Prog.	Š	Položka	Název/jméno žadatele	Stručný název projektu/celoroční činnosti	P/Č	IČ žadatele	Právní forma	Celkové náklady 2017 (v tis. Kč)	Požadovaná dotace 2017 (v tis. Kč)	Průměr bodového hodnocení	Návrh HK 2017 (v tis. Kč)	Návrh KPK 2017 (v tis. Kč)	Návrh RMB ke schválení ZMB 2017 (v tis. Kč)	Schváleno ZMB 2017 (v tis. Kč)	Konkrétní využití dotace
39	F	3319	5222	Vysokoškolský soubor lidových písní a tanců POLANA	KONCERT k 10 výročí založení ženského sboru	P	44015224	spolek	136,0	93,0	16,5	50	50	1376		materiál, ubytování, pronájem, přeprava, osvětlení, ozvučení, propagace, fotodokumentace, výroba záznamového media, honoráře, lektorné
Celkem									6177,9	3378,0		1376	1376			

V Brně dne 21. 2. 2017

Zpracovaly: Mgr. Oprchalová, Ing. Beranová

Žádosti o dotace v oblasti kultury na rok 2017 - Tanec - jednoleté - tabulka č. 8

bude přílohou usnesení

Č.	Progr. §	Položka	Název/jméno žadatele	P/Č	IČ žadatele	Právní forma	Celkové náklady 2017 (v tis. Kč)	Požadovaná dotace 2017 (v tis. Kč)	Průměr bodového hodnocení	Návrh HK 2017 (v tis. Kč)	Návrh KPK schválení 2017 (v tis. Kč)	Návrh RMB ke schválení 2017 (v tis. Kč)	Schváleno ZMB 2017 (v tis. Kč)	Konkrétní využití dotace
1	T	3319	5222	Alla Dantza Brno	P	04369360	spolek	91,6	56,1	14,33	0	0	0	pronájem, osvětlení, ozvučení, propagace
				"Tanec pro krále" aneb Pocta baroku										
2	T	3319	5222	Alla Danza Brno	P	04369360	spolek	126,5	86,5	15	30	30	30	cestovné, ubytování, pronájem, osvětlení, ozvučení, propagace, ostatní služby - šatna, úklid, uvaděčka, technik FO, honoráře, lektorné
				"Baroko napříč Evropou" - taneční projekt mezinárodní spolupráce										
3	T	3319	5222	Cyranovy body, z.s.	P	26534711	spolek	79	16	16,67	10	10	10	cestovné, pronájem
				Letní rytmodílna s představením										
4	T	3319	5493		P		f.o.	46	32,2	15	15	15	15	pronájem, přeprava, osvětlení, ozvučení, propagace, výroba záznamového media, honoráře, lektorné
				Mezinárodní den tance-Flamenco pro všechny										
5	T	3319	5339	Lužánky – středisko volného času Brno, příspěvková organizace	P	00401803	p.o. JMK	90	25	18	20	20	20	pronájem, propagace
				TANCESE 2017 – mezinárodní festival tance, tanečního a pohybového divadla										
6	T	3319	5222	Natřikrát, z.s.	Č	27007162	spolek	333	226	16,33	180	180	180	materiál, cestovné, ubytování, pronájem, osvětlení, ozvučení, propagace, ostatní služby - návrh a výroba kostýmů, účetnictví, honoráře, lektorné
				Celoroční činnost Natřikrát 2017										
7	T	3319	5213	SNIP & CO, reklamní společnost, spol. s r.o.	P	46966234	s.r.o.	965	400	14	0	0	0	pronájem, propagace, honoráře, lektorné
				BALET-GALA Ruská kultura v České republice 2017										
8	T	3319	5213	Soukromá základní umělecká škola Mgr. Radmily Chmelové s.r.o.	P	25347888	s.r.o.	680	450	12,33	0	0	0	cestovné, ubytování
				Účast na Mistrovství světa v baletu v Německu										
9	T	3319	5213	Soukromá ZUŠ R + P Bartůlkových, s.o.s.	P	25328662	v.o.s.	120	72	15	40	40	40	materiál, cestovné, ubytování
				Mistrovství ČR ve stepu s nominací na Mistrovství světa										
10	T	3319	5222	Spolek OROT Brno	P	03298175	spolek	244	170	15	40	40	40	materiál, cestovné, pronájem, honoráře, lektorné
				Mezinárodní seminář izraelských lidových tanců										
11	T	3319	5222	STAGE, z.s.	P	5214645	spolek	290	100	17	80	80	80	materiál, cestovné, osvětlení, ozvučení, propagace
				Orbita										

Žádosti o dotace v oblasti kultury na rok 2017 - Tanec - jednoleté - tabulka č. 8

bude přílohou usnesení

Č.	Progr. §	Položka	Název/jméno žadatele	P/Č	IČ žadatele	Právní forma	Celkové náklady 2017 (v tis. Kč)	Požadovaná dotace 2017 (v tis. Kč)	Průměr bodového hodnocení	Návrh HK 2017 (v tis. Kč)	Návrh KPK 2017 (v tis. Kč)	Návrh RMB ke	
												Schváleno ZMB 2017 (v tis. Kč)	Schváleno ZMB 2017 (v tis. Kč)
Stručný název projektu/celoroční činnosti													
12	T	5222	STEPFESTIVAL o.s.	P	22718290	spolek	279	55	17	30	30		pronájem, propagace, honoráře, lektorné
13	T	5213	Wunder service s.r.o.	P	04336631	s.r.o.	235	95	15	35	35		materiál; ubytování, pronájem; honoráře, lektorné
14	T	5222	Spolek Z druhé strany	P	05317452	spolek	352	60	18	55	55		materiál, pronájem, dohody o PC a PP
Celkem							3931,1	1843,8		535	535		

V Brně dne 21. 2. 2017 zpracovaly Mgr. Lucie Chlupatá, DiS., Ing. Pavlína Beranová

Žádosti o dotace v oblasti kultury na rok 2017 - Výtvarné umění, fotografie, design a architektura - jednoleté - tabulka č. 9

buďe přílohou usnesení

Č	Prog.	š	Položka	Název/jméno žadatele	Stručný název projektu/ročníční činnosti	P/Č	IČ žadatele	Právní forma	Celkové náklady 2017 (v tis. Kč)	Požadovaná dotace 2017 (v tis. Kč)	Průměr bodového hodnocení	Návrh HK 2017 (v tis. Kč)	Návrh KPK 2017 (v tis. Kč)	Návrh RMB ke schválení ZMB 2017 (v tis. Kč)	Schváleno ZMB 2017 (v tis. Kč)	Konkrétní využití dotace
1	V	3317	5222	4AM z.s.	Výstavní a doprovodný program 4AM/Fóra pro architekturu a média ve varšavských kulturním prostoru PRAHA / v Brně v roce 2017	Č	22869379	spolek	2 790,5	1 244,0	18,67	520		520		materiál, nákup knih, časopisů, cestovní spoje, ubytování, pronájem, přeprava, osvětlení, ozvučení, propagační, autorské poplatky, fotodokumentace, výroba knihy, časopisu, instalace výstav, ostatní služby
2	V	3317	5213	ABF, a.s.	Young Architect Award 2017	P	63080575	a.s.	511,1	100,0	15,33	15		15		preklad a tlumočení, honoráře, lektorné, dohody o PC a PP, drobný dlouhodobý hmotný majetek, drobný dlouhodobý nehmotný majetek
3	V	3317	5493		C.L.U.B.2030	P		f.o.	286,0	198,0	15	20		20		materiál, cestovní, ubytování, pronájem, přeprava, osvětlení, ozvučení, propagační, honoráře, lektorné, dohody o PC a PP, drobný dlouhodobý hmotný majetek, drobný dlouhodobý nehmotný majetek
4	V	3317	5222	Artalk z.s.	Artalk.cz / portál o výtvarném umění	Č	22832645	spolek	1 400,0	250,0	19,67	220		220		materiál, nákup knih, časopisů, energie, cestovní, spoje, pronájem, uklidové služby, ostraha, propagační, ostatní služby - ediční služby, grafika, překlady, programování, dohody o PC a PP, drobný dlouhodobý hmotný majetek
5	V	3317	5213	Art-ist agency s.r.o.	The Emperors	P	29319251	s.r.o.	254,0	145,0	9,67	0		0		materiál, energie, cestovní, ubytování, pronájem, úklidové služby, ostraha, přeprava, osvětlení, ozvučení, propagační, fotodokumentace, instalace výstav, ostatní služby, honoráře, lektorné, mzdy a odvozy, dohody o PC a PP, drobný dlouhodobý hmotný majetek
6	V	3317	5222	Artmap, z. s.	ArtMap Brno	Č	22906339	spolek	2 035,0	190,0	18,33	130		130		materiál, cestovní, propagační, výroba knihy, časopisu, ostatní služby - distribuce, redakční práce, programování, administrativní, účetnictví, produkční práce, IT služby, honoráře, lektorné, dohody o PC a PP
7	V	3317	5222	CONTAINER41 o.s.	ART SALON 2017	P	02294893	spolek	91,0	63,0	12,67	0		0		materiál, energie, cestovní, ubytování, pronájem, přeprava, osvětlení, ozvučení, propagační, drobný dlouhodobý hmotný majetek
8	V	3317	5339	Česká centra	Made in Slavutč	P	48546038	státní p.o.	590,0	300,0	17	100		100		nákup knih, časopisů, cestovní, ubytování, pronájem, osvětlení, ozvučení, propagační, fotodokumentace, výroba knihy, časopisu, honoráře, lektorné, dohody o PC a PP
9	V	3317	5222	DEFORMA z.s.	Tak trochu jiný banánový koláč	P	02760746	spolek	97,5	68,0	12,93	0		0		materiál, pronájem, přeprava, instalace výstav, drobný dlouhodobý hmotný majetek
10	V	3317	5222	Distillery social reactor, z.s.	Brno Design Days 2017	P	04519892	spolek	447,5	100,0	18,33	70		70		propagační, honoráře, lektorné
11	V	3317	5222	Distillery social reactor, z.s.	Urban Dynamics	P	04519892	spolek	371,0	100,0	17	30		30		propagační, honoráře, lektorné, dohody o PC a PP
12	V	3317	5213	ERA Média, s.r.o.	ERA21 ročník 2017	P	26947757	s.r.o.	5 879,0	30,0	18,5	20		20		honoráře, lektorné
13	V	3317	5213	FAIT GALLERY, s.r.o.	Milan Grygar	P	29279607	s.r.o.	1 451,0	400,0	17,67	100		100		ubytování, přeprava, osvětlení, ozvučení, propagační, fotodokumentace, výroba knihy, časopisu, instalace výstav

Žádosti o dotace v oblasti kultury na rok 2017 - Výtvarné umění, fotografie, design a architektura - jednoleté - tabulka č. 9

bude přílohou usnesení

Č	Prog.	§	Položka	Název/jméno žadatele	Stručný název projektu/celoroční činnost	P/Č	IČ žadatele	Právní forma	Celkové náklady 2017 (v tis. Kč)	Požadovaná dotace 2017 (v tis. Kč)	Průměr bodového hodnocení	Návrh HK 2017 (v tis. Kč)	Návrh KPK 2017 (v tis. Kč)	Návrh RMB ke schválení ZMB 2017 (v tis. Kč)	Schváleno RMB ke schválení ZMB 2017 (v tis. Kč)	Konkrétní využití dotace
14	V	3317	5213	FAIT GALLERY, a.s.	Česko-slovenský koncept sedmdesátých let	P	29279607	a.s.	1 290,8	320,0	19,33	250		250		cestovné, ubytování, přeprava, osvětlení, ozvučení, propagace, fotodokumentace, výroba knihy, časopisu, instalace výstav
15	V	3317	5222	GRAU kolektiv o.s.	Grau kolektiv	Č	22876821	spolek	409,0	282,0	18,33	170		170		materiál, opravy a údržba, cestovné, spoje, ubytování, pronájem, přeprava, propagace, fotodokumentace, výroba knihy, časopisu, instalace výstav, honoráře, lektorné, dohody o PC a PP, drobný dlouhodobý hmotný majetek, ostatní náklady - přelády
16	V	3317	5493		Architektonický workshop Pavilon 1 / vol. 2 - Aplikace	P		f.o.	282,0	169,0	15,67	10		10		materiál, cestovné, ubytování, pronájem, přeprava, osvětlení, ozvučení, výroba knihy, časopisu, honoráře, lektorné
17	V	3317	5212	Minařík Josef	Galerie Mathias	Č	19068547	OSVČ	645,0	250,0	11	0		0		pronájem, výroba knihy, časopisu
18	V	3317	5212	Kerlický Karel	Monografie Tomáš Ruller	P	15100120	OSVČ	622,0	200,0	16	35		35		materiál, cestovné, ubytování, pronájem, přeprava, osvětlení, ozvučení, propagace, fotodokumentace, výroba záznamového media, ostatní služby - tisk, honoráře, lektorné
19	V	3317	5222	Komibox projekt z.s.	MURAL Brno	P	22901817	spolek	251,0	155,0	16,67	40		40		materiál, energie, cestovné, spoje, ubytování, pronájem, přeprava, osvětlení, ozvučení, poplatty, fotodokumentace, výroba záznamového media, instalace výstav, ostatní služby - tisk, honoráře, lektorné, dohody o PC a PP, drobný dlouhodobý hmotný majetek
20	V	3317	5222	Komibox projekt z.s.	Festival KOMA 2017	P	22901817	spolek	541,0	360,0	18	200		200		spoje, přeprava, propagace, autorské poplatky, fotodokumentace, výroba knihy, časopisu, instalace výstav, ostatní služby - grafika, tisk, korektury, překlady, honoráře, lektorné, dohody o PC a PP
21	V	3317	5493		Výstava a katalog Městských zářahů	P		f.o.	465,0	290,0	17,33	100		100		materiál, cestovné, ubytování, pronájem, přeprava, osvětlení, ozvučení, propagace, instalace výstav, ostatní služby - organizační služby, honoráře, lektorné
22	V	3317	5222	Kulturárium, o. s.	Prototyp 2017	P	22850554	spolek	569,0	220,0	16,67	50		50		spoje, ubytování, pronájem, přeprava, výroba záznamového media, instalace výstav, honoráře, lektorné, mzdy a dohody
23	V	3317	5221	Kunštát PRO FUTURO o.p.s.	KREAT 2017 - kreativní atelier Brno	P	29193478	o.p.s.	159,0	139,0	15,67	25		25		materiál, ubytování, pronájem, přeprava, osvětlení, ozvučení, propagace, fotodokumentace, výroba záznamového media, instalace výstav, ostatní služby - stavba stanu, honoráře, lektorné, dohody o PC a PP
24	V	3317	5222	Mateřské centrum Loučka z.s.	STREET-ART TYRŠÁK 2017	P	22749144	spolek	149,0	104,0	15,67	20		20		materiál, nákup knih, časopisů, energie, opravy a údržba, pronájem, propagace, fotodokumentace, výroba záznamového media, instalace výstav, ostatní služby - PC a PP
25	V	3317	5493		Galerie Tyar	Č		f.o.	247,0	173,0	17,33	60		60		materiál, nákup knih, časopisů, energie, opravy a údržba, pronájem, propagace, fotodokumentace, výroba záznamového media, honoráře, lektorné, drobný dlouhodobý hmotný majetek

Žádosti o dotace v oblasti kultury na rok 2017 - Výtvarné umění, fotografie, design a architektura - jednoleté - tabulka č. 9

bude přiložen usnesení

Č	Prog.	§	Položka	Název/jméno žadatele	Stručný název projektu/celoroční činnosti	P/Č	IČ žadatele	Právní forma	Celkové náklady 2017 (v tis. Kč)	Požadovaná dotace 2017 (v tis. Kč)	Průměr bodového hodnocení	Návrh HK 2017 (v tis. Kč)	Návrh KPK 2017 (v tis. Kč)	Schváleno RMB ke schválení ZMB 2017 (v tis. Kč)	Konkrétní využití dotace
26	V	3317	5339	Moravská galerie v Brně	Normalizace	P	00094871	státní p.o.	1 609,0	200,0	18,33	125	125		propagace, instalace výstav
27	V	3317	5399	Moravská galerie v Brně	Brněnská muzejní hroc 2017 - ŽÁDOST STAŽENA ŽADATELEMI	P	00094871	státní p.o.	797,0	150,0	0	0	0		propagace
28	V	3317	5339	Moravská galerie v Brně	Kmeny 90	P	00094871	státní p.o.	1 850,0	550,0	16,33	50	50		materiál, cestovné, spoje, ubytování, přeprava, osvětlení, ozvučení, propagace, výroba záznamového media, instalace výstav, honoráře, lektorné
29	V	3317	5339	Muzeum romské kultury, státní příspěvková organizace	Umelecká sympozium	P	71239812	státní p.o.	331,0	101,0	17	30	30		materiál, pronájem, propagace, honoráře, lektorné
30	V	3317	5229	Nadační fond vila Tugendhat	Rudolf de Sandalo. Villa Tugendhat. 1930-1932	P	27680304	nadační fond	112,0	50,0	17,33	20	20		výroba knihy, časopisu
31	V	3317	5493		Galerie Umakart	Č		f.o.	919,0	630,0	17	100	100		materiál, energie, opravy a údržba, cestovné, spoje, ubytování, pronájem, osvětlení, ozvučení, úklidové služby, ostraha, přeprava, osvětlení, ozvučení, propagace, fotodokumentace, výroba knihy, časopisu, výroba záznamového media. Instalace výstav, honoráře, lektorné, mzdy a odvozy, dohody o PP a PC, drobný dlouhodobý hmotný majetek, drobný dlouhodobý nehmotný majetek
32	V	3317	5493		Katalog Galerie Umakart - ŽÁDOST STAŽENA ŽADATELEMI	P		f.o.	496,0	332,0	0	0	0		materiál, cestovné, spoje, ubytování, pronájem, osvětlení, ozvučení, propagace, fotodokumentace, výroba knihy, časopisu, výroba záznamového media, honoráře, lektorné, mzdy a odvozy, dohody o PC a PP
33	V	3317	5222	Plocha, z.s.	Galerie Klubovna - Blok Izraelských výstav	P	26565188	spolek	151,0	105,0	18	60	60		materiál, energie, opravy a údržba, cestovné, ubytování, pronájem, přeprava, propagace, fotodokumentace, instalace výstav, ostatní služby - grafika, honoráře, lektorné, dohody o PC a PP, drobný dlouhodobý hmotný majetek
34	V	3317	5222	Plocha, z.s.	Galerie Klubovna - Výstavní plán 2017 - kurátorský výběr a otevřená výzva	P	26565188	spolek	165,0	115,0	17,67	65	65		materiál, nákup knih, časopisů, energie, opravy a údržba, cestovné, spoje, ubytování, pronájem, přeprava, propagace, autorstvé poplatky, fotodokumentace, instalace výstav, ostatní služby - grafika, honoráře, lektorné, dohody o PC a PP, drobný dlouhodobý hmotný majetek
35	V	3317	5222	PROOFF, z.s.	galerie OFF/FORMAT	Č	05316014	spolek	389,0	259,0	16,67	81	81		materiál, nákup knih, časopisů, energie, opravy a údržba, cestovné, spoje, pronájem, úklidové služby, ostraha, přeprava, propagace, fotodokumentace, výroba knihy, časopisu, výroba záznamového media. Instalace výstav, honoráře, lektorné, dohody o PC a PP, drobný dlouhodobý hmotný majetek
36	V	3317	5222	RATOLEST BRNO, z.s.	Galerie Ratolest Brno	P	65348893	spolek	100,0	68,0	13,33	0	0		materiál, opravy a údržba, spoje, pronájem, přeprava, propagace, dohody o PC a PP, ostatní náklady
37	V	3317	5493		Tomáš Ruller - restaurování výtvorných děl před r. 1989 k retrospektivě v DU Brno.	P		f.o.	110,0	70,0	14,33	0	0		ostatní služby

55740

Žádosti o dotace v oblasti kultury na rok 2017 - Výtvarné umění, fotografie, design a architektura - jednoleté - tabulka č. 9

bude přílohou usnesení

Č	Prog.	§	Položka	Název/jméno žadatele	Stručný název projektu/celoroční činnosti	P/Č	IČ žadatele	Právní forma	Celkové náklady 2017 (v tis. Kč)	Požadovaná dotace 2017 (v tis. Kč)	Průměr bodového hodnocení	Návrh HK 2017 (v tis. Kč)	Návrh KPK 2017 (v tis. Kč)	Schváleno ZMB 2017 (v tis. Kč)	Konkrétní využití dotace	
															Návrh RMB ke schválení ZMB 2017 (v tis. Kč)	Návrh RMB ke schválení ZMB 2017 (v tis. Kč)
38	V	3317	5222	ATELIER ŠÝPKA	Výstava k. uvedení Knihy Šýpka	P	41605349	spolek	390,0	195,0	14	0	0		materiál, energie, opravy a údržba, spoje, úklidové služby, ostraha, přeprava, osvětlení, ozvučení, propagace, fotodokumentace, výroba záznamového media, instalace výstav, drobný dlouhodobý hmotný majetek, drobný dlouhodobý nehmotný majetek	
39	V	3317	5222	Společnost Jindřicha Chalupického, z.s.	Cena Jindřicha Chalupického 2017	Č	69342491	spolek	1.430,0	570,0	18,33	280	280		materiál, cestovné, ubytování, pronájem, přeprava, osvětlení, ozvučení, propagace, fotodokumentace, výroba knihy, časopisu, instalace výstav	280
40	V	3317	5222	Přátelé Moravské galerie, z.s.	28. mezinárodní biennale grafického designu Brno 2018	P	67011586	spolek	460,0	150,0	16	10	10		materiál, cestovné, spoje, propagace, fotodokumentace, ostatní služby - překlady, tlumočení, korektury, redakce, řešení, přepis, webové stránky, retuše, tisk	10
41	V	3317	5222	Přátelé Moravské galerie, z.s.	Cena Michala Ranného - výstava launesta Mardána Pally	P	67011586	spolek	640,0	120,0	17,67	50	50		materiál, instalace výstav, honoráře, lektorné, drobný dlouhodobý hmotný majetek	50
42	V	3317	5222	"KRUH"	Den architektury 2017	P	26537389	spolek	136,5	95,0	17,67	40	40		propagace, ostatní služby - dramaturgie, produkce, koordinace, překlady, korektury, honoráře, lektorné	40
43	V	3317	5222	Spolek přátel Domu umění města Brna, z.s.	Moment-UM, publikace vydaná k výstavě Federico Diaz: Big Light	P	65353455	spolek	412,0	95,0	17,67	40	40		autorské poplatky, výroba knihy, časopisu, ostatní služby - grafika, překlady, odborné články, dohody o PC a PP	40
44	V	3317	5222	Spolek přátel Domu umění města Brna, z.s.	Dalibor Chatrný - sborník textů	P	65353455	spolek	437,0	120,0	16,67	30	30		výroba knihy, časopisu, ostatní služby - grafika, překlady, odborné články, dohody o PC a PP	30
45	V	3317	5222	Spolek přátel Domu umění města Brna, z.s.	Vendula Chalánková - Dům umění města Brna a další interiéry	P	65353455	spolek	222,0	50,0	16	10	10		výroba knihy, časopisu, dohody o PC a PP	10
46	V	3317	5213	Springwinter, s.r.o.	Vydání šesti čísel časopisu FOTO v roce 2017	P	27649601	s.r.o.	2 111,0	251,0	16,67	30	30		výroba knihy, časopisu	30
47	V	3317	5493		Vydání monografie a uspořádání putovní výstavy k 90. výročí Rudolfa Štury	P		f.o.	420,0	270,0	14,67	0	0		výroba knihy, časopisu	0
48	V	3317	5212	Kočí Václav	Open Studios Brno 2017, V. ročník	P	C28105064726	OSVČ	100,0	68,0	18	45	45		materiál, pronájem, propagace, fotodokumentace, instalace výstav, honoráře, lektorné	45
49	V	3317	5221	Valzard, o.p.s.	Industria ART 2017	P	29228107	o.p.s.	975,0	540,0	17,67	200	200		materiál, nákup knih, časopisů, energie, opravy a údržba, cestovné, spoje, ubytování, pronájem, úklidové služby, ostraha, přeprava, osvětlení, ozvučení, propagace, autorské poplatky, fotodokumentace, výroba knihy, časopisu, výroba záznamového media, instalace výstav, ostatní služby - pojištění, honoráře, lektorné, mzdy a odvody, dohody o PC a PP, drobný dlouhodobý hmotný a nehmotný majetek	200

Žádosti o dotace v oblasti kultury na rok 2017 - Výtvarné umění, fotografie, design a architektura - jednoleté - tabulka č. 9

buďe přílohou usnesení

Č. Prog.	§	Položka	Název/jméno žadatele	Stručný název projektu/celoroční činnosti	P/Č	IČ žadatele	Právní forma	Celkové náklady 2017 (v tis. Kč)	Požadovaná dotace 2017 (v tis. Kč)	Průměr bodového hodnocení	Návrh HK 2017 (v tis. Kč)	Návrh KPK 2017 (v tis. Kč)	Návrh RMB ke schválení ZMB 2017 (v tis. Kč)	Schváleno ZMB 2017 (v tis. Kč)	Konkrétní využití dotace
50	V	3317	5332	Vysoké učení technické v Brně	P	00216305	VŠ	134,0	93,0	17	30	30	30	materiál, cestovní, propagace, fotodokumentace, výroba křížů, časopisu, instalace výstav, honoráře, lektorné, dohody o PC a PP, drobný dlouhodobý hmotný majetek	
51	V	3317	5332	Vysoké učení technické v Brně	P	00216305	VŠ	220,0	93,0	16	20	20	20	cestovní, propagace, fotodokumentace, ostatní služby - správa webových stránek, honoráře, lektorné, dohody o PC a PP, drobný dlouhodobý nehmotný majetek	
52	V	3317	5332	Vysoké učení technické v Brně	P	00216305	VŠ	90,0	63,0	14,5	0	0	0	materiál, propagace, dohody o PC a PP	
Celkem								37 019,9	11 253,0		3 501	0	3 501		

V Brně dne 21. 2. 2017

Zpracovaly: Mgr. Oprchalová, Ing. Beranová

Žádosti o dotace v oblasti kultury na rok 2017 - "Významné akce" - jednoleté - tabulka č. 10

bude přílohou usnesení

Č. Prog.	§	Položka	Název/jméno žadatele	Stručný název projektu/celoroční činnosti	P/Č	IČ žadatele	Právní forma	Celkové náklady 2017 (v tis. Kč)	Požadovaná dotace 2017 (v tis. Kč)	Průměr bodového hodnocení	Návrh HK 2017 (v tis. Kč)	Návrh KPK 2017 (v tis. Kč)	Návrh RMB ke schválení ZMB 2017 (v tis. Kč)	Schváleno ZMB 2017 (v tis. Kč)	Konkrétní využití dotace
1	VA	3319 5221	Český filharmonický sbor Brno, o.p.s.	ČSFS Brno - celoroční činnost - ŽÁDOST STAŽENA ŽADATELEM	Č	25318926	o.p.s.	28591,0	5000,0	0	0	0	0	energie, spoje, ubytování, přeprava, honoráře, lektorné, mzdy a odvody	
2	VA	3319 5222	Czech Ensemble Baroque, z.s.	Bacha na Mozarta! 2. polovina 5. a 1. polovina 6. ročníku cyklu staré hudby	P	22674209	spolek	3042,0	790,0	18,63	790	790	790	ubytování, propagace, fotodokumentace, výroba záznamového media, honoráře, lektorné, drobný dlouhodobý hmotný majetek	
3	VA	3319 5213	DIYADLO BOLKA POLÍVKY, spol. s r.o.	Celoroční činnost Divadla Bolka Polívky 2017	Č	44961871	s.r.o.	29305,0	3134,0	15,88	1500	1500	1500	materiál, pronájem, propagace, autorské poplatky, fotodokumentace, výroba záznamového media, leštění hudebních nástrojů, instalace výstav, honoráře, lektorné, dohody o PC a PP	
4	VA	3319 5213	GameDev Area Czech s.r.o.	Game Access 2017 JAZZFESTBRNO 2017 - ŽÁDOST STAŽENA ŽADATELEM	P	02173298	s.r.o.	4572,0	1000,0	7,75	0	0	0	materiál, ubytování, pronájem, přeprava, osvětlení, ozvučení, propagace, fotodokumentace, výroba záznamového media, ostatní služby, dohody o PC a PP	
5	VA	3319 5213	JAZZFESTBRNO AHEAD, s.r.o.	Mezinárodní kytarový festival a kurzy Brno 2017	P	05242860	s.r.o.	12120,0	2000,0	0	0	0	0	pronájem, osvětlení, ozvučení, propagace, honoráře, lektorné	
6	VA	3319 5213	medial agency s.r.o.	XXII. ročník Mezinárodního hudebního festivalu 13 měst	P	2624057	s.r.o.	1874,0	771,0	15,75	350	350	350	materiál, energie, cestovné, spoje, ubytování, pronájem, úklidové služby, ostraha, osvětlení, ozvučení, propagace, fotodokumentace, výroba knihy, časopisu, výroba záznamového media, honoráře, lektorné, mzdy a odvody, dohody o PC a PP	
7	VA	3319 5221	Mezinárodní centrum slovancké hudby Brno, o.p.s.	Concentus Moraviae	P	26235064	o.p.s.	10524,0	1000,0	16,88	450	450	450	ubytování, pronájem, přeprava, osvětlení, ozvučení, propagace, fotodokumentace, honoráře, lektorné, mzdy a odvody, dohody o PC a PP	
8	VA	3319 5213	One PR s.r.o.	Trny jako Brno	Č	29190347	s.r.o.	895,0	580,0	6,75	0	0	0	materiál, energie, spoje, pronájem, úklidové služby, ostraha, propagace, drobný dlouhodobý hmotný majetek, ostatní náklady	
9	VA	3319 5213	Větrné mlýny s.r.o.	Měsíc autoritního čtení 2017 - ŽÁDOST STAŽENA ŽADATELEM	P	29279194	s.r.o.	1853,0	915,0	0	0	0	0	propagace, fotodokumentace, osvětlení, ozvučení, honoráře, lektorné	
Celkem								91716,0	15190,0		3090	3090	3090		

V Brně dne 21. 2. 2017

Zpracovaly: Mgr. Oprchalová, Ing. Beranová

Žádosti o dotace v oblasti kultury na roky 2017-2020 - všechny dotační programy - čtyřleté - tabulka č. 11

bude přílohou usnesení

Číslo	Pár	§	Položka	Název/jméno žadatele	Stručný název projektu/celoroční činnosti	P/Č	IČ žadatele	Právní forma	Požadovaná dotace (v tis. Kč)										Průměr bodového hodnocení	Návrh HK (v tis. Kč)					Návrh KPK (v tis. Kč)					Návrh RMB ke schválení ZMB/Schváleno ZMB (v tis. Kč)					
									CN 2017	CN 2018	CN 2019	CN 2020	PD 2017	PD 2018	PD 2019	PD 2020	HK 2017	HK 2018		HK 2019	HK 2020	KPK 2017	KPK 2018	KPK 2019	KPK 2020	RMB 2017	RMB 2018	RMB 2019	RMB 2020						
1/4	H	3312	5222	Ars Brunensis Chorus, z.s.	Ars Brunensis celoroční činnost	Č	60554355	spolek	742,00	790,00	797,00	817,00	233,00	238,00	242,00	254,00	17,67	163	167	169	178	163	167	169	178	163	167	169	178	163	167	169	178	materiál, nákup knih, časopisů, cestovné, spole, ubytování, pronájem, přeprava, osvětlení, ozvučení, propagace, aut. poplatky, fotodokumentace, výroba záznamů, média, sadění hud. nástrojů, ostatní služby - příprava notových a didaktických materiálů, honoráře lektorů, drobný dlouhodobý hmotný majetek, drobný dlouhodobý nehmotný majetek	
2/4	H	3312	5213	BUJOART s.r.o. Famí sbor Československé evangelické v Brně I.	Moravia Music Fest	P	02870738	s.r.o.	1561,00	1321,00	1321,00	1321,00	400,00	400,00	400,00	400,00	0	0	0	0	0	0	0	0	0	0	0	0	0	0	0	0	0	pronájem, osvětlení, ozvučení, propagace, honoráře, lektorů	
3/4	H	3312	5223	Hudební nešpory v Červeném kostele 2017-2020	Hudební nešpory v Červeném kostele 2017-2020	P	49467964	o.p.s.	64,00	64,00	64,00	64,00	30,00	30,00	30,00	30,00	19	30	30	30	30	30	30	30	30	30	30	30	30	30	30	30	materiál, energie, propagace, honoráře, lektorů, drobný dlouhodobý hmotný majetek		
4/4	H	3312	5222	Hudební lahůdky, z.s.	Hudební lahůdky - Cyklus koncertů	P	22719458	spolek	1430,00	1430,00	1430,00	1430,00	500,00	500,00	500,00	500,00	15,33	80	80	80	80	80	80	80	80	80	80	80	80	80	80	80	80	propagace, honoráře, lektorů	
5/4	H	3312	5222	JAZZ SIDE, z.s.	Provoz profesionálního brněnského big bandu B-SIDE BAND	Č	27053172	spolek	482,00	482,00	482,00	482,00	200,00	200,00	200,00	200,00	17,67	130	130	130	130	130	130	130	130	130	130	130	130	130	130	130	130	pronájem, ostatní služby - produkce, administrativní správa notového archivu, honoráře, lektorů	
6/4	H	3312	5332	Misarykova univerzita	Mezinárodní hudebněvědné kolokvium 2017-2020	P	00216224	VŠ	130,00	130,00	130,00	130,00	60,00	60,00	60,00	60,00	20	60	60	60	60	60	60	60	60	60	60	60	60	60	60	60	ubytování		
7/4	H	3312	5222	Opera Diversa o.s.	Koncerty Diversa	P	27015271	spolek	1200,00	1200,00	1200,00	1200,00	300,00	300,00	300,00	300,00	18	220	220	220	220	220	220	220	220	220	220	220	220	220	220	220	220	nákupek knih, časopisů, pronájem, propagace, fotodokumentace, ostatní služby - produkce, audio a videodokumentace, honoráře, lektorů	
8/4	H	3312	5222	Parnas, z.s.	AMADEUS	P	44950367	spolek	322,00	322,00	322,00	322,00	80,00	80,00	80,00	80,00	19,33	80	80	80	80	80	80	80	80	80	80	80	80	80	80	80	80	ubytování, pronájem, fotodokumentace, výroba záznamového média	
9/4	H	3312	5212	Švéda Jiffi Ing.	mezinárodní hudební festival JAZZ JARO	P	67511201	OSVČ	190,00	190,00	190,00	190,00	100,00	100,00	100,00	100,00	17	60	60	60	60	60	60	60	60	60	60	60	60	60	60	60	60	pronájem, propagace, autorské poplatky, honoráře, lektorů	
10/4	H	3312	5212	Švéda Jiffi Ing.	mezinárodní hudební festival JAZZ BRNO	P	67511201	OSVČ	285,00	285,00	285,00	285,00	100,00	100,00	100,00	100,00	17	60	60	60	60	60	60	60	60	60	60	60	60	60	60	60	60	60	pronájem, propagace, autorské poplatky, honoráře, lektorů

60/80

Rozpočtové opatření

bude přílohou usnesení

v tis. Kč

ORJ	§	pol.	ÚZ	ORG	Věcná náplň	Upr. rozpočet k 26.1.2017	Úprava rozpočtu + -	Rozpočet po změně
7300	3311	5221		7730	Neinvestiční transfery obecně prospěšným společnostem	0	417	417
7300	3311	5222		7730	Neinvestiční transfery spolkům	0	2 797	2 797
7300	3311	5229		7730	Ostatní neinvestiční transfery neziskovým a podobným organizacím	0	150	150
7300	3311	5332		7730	Neinvestiční transfery vysokým školám	0	160	160
7300	3311	5339		7730	Neinvestiční transfery cizím příspěvkovým organizacím	0	30	30
7300	3311	5493		7730	Účelové neinvestiční transfery fyzickým osobám	3 854	-3 554	300
7300	3312	5212		7730	Neinvestiční transfery nefin. podnik. subjektům - fyzickým osobám	0	364	364
7300	3312	5213		7730	Neinvestiční transfery nefin. podnik. subjektům - práv. osobám	500	1 620	2 120
7300	3312	5221		7730	Neinvestiční transfery obecně prospěšným společnostem	0	976	976
7300	3312	5222		7730	Neinvestiční transfery spolkům	0	4 897	4 897
7300	3312	5223		7730	Neinvestiční transfery církvím a náboženským společnostem	0	30	30
7300	3312	5229		7730	Ostatní neinvestiční transfery neziskovým a podobným organizacím	0	150	150
7300	3312	5332		7730	Neinvestiční transfery vysokým školám	500	60	560
7300	3312	5339		7730	Neinvestiční transfery cizím příspěvkovým organizacím	0	35	35
7300	3312	5493		7730	Účelové neinvestiční transfery fyzickým osobám	7 482	-8 132	-650
7300	3313	5212		7730	Neinvestiční transfery nefin. podnik. subjektům - fyzickým osobám	0	30	30
7300	3313	5213		7730	Neinvestiční transfery nefin. podnik. subjektům - práv. osobám	0	910	910
7300	3313	5221		7730	Neinvestiční transfery obecně prospěšným společnostem	0	250	250
7300	3313	5222		7730	Neinvestiční transfery spolkům	0	471	471
7300	3313	5339		7730	Neinvestiční transfery cizím příspěvkovým organizacím	0	50	50
7300	3313	5493		7730	Účelové neinvestiční transfery fyzickým osobám	1 804	-1 711	93
7300	3316	5212		7730	Neinvestiční transfery nefin. podnik. subjektům - fyzickým osobám	0	105	105
7300	3316	5213		7730	Neinvestiční transfery nefin. podnik. subjektům - práv. osobám	0	230	230
7300	3316	5221		7730	Neinvestiční transfery obecně prospěšným společnostem	0	384	384
7300	3316	5222		7730	Neinvestiční transfery spolkům	0	668	668
7300	3316	5334		7730	Neinvestiční transfery veřejným výzkumným institucím	0	80	80
7300	3316	5493		7730	Účelové neinvestiční transfery fyzickým osobám	1 367	-1 467	-100
7300	3317	5212		7730	Neinvestiční transfery nefin. podnik. subjektům - fyzickým osobám	0	80	80
7300	3317	5213		7730	Neinvestiční transfery nefin. podnik. subjektům - práv. osobám	0	415	415
7300	3317	5221		7730	Neinvestiční transfery obecně prospěšným společnostem	0	225	225
7300	3317	5222		7730	Neinvestiční transfery spolkům	0	2 116	2 116
7300	3317	5229		7730	Ostatní neinvestiční transfery neziskovým a podobným organizacím	0	20	20
7300	3317	5332		7730	Neinvestiční transfery vysokým školám	0	115	115
7300	3317	5339		7730	Neinvestiční transfery cizím příspěvkovým organizacím	0	305	305
7300	3317	5493		7730	Účelové neinvestiční transfery fyzickým osobám	3 466	-3 276	190
7300	3319	5212		7730	Neinvestiční transfery nefin. podnik. subjektům - fyzickým osobám	0	244	244
7300	3319	5213		7730	Neinvestiční transfery nefin. podnik. subjektům - práv. osobám	2 500	2 005	4 505
7300	3319	5221		7730	Neinvestiční transfery obecně prospěšným společnostem	5 000	499	5 499
7300	3319	5222		7730	Neinvestiční transfery spolkům	1 000	4 967	5 967
7300	3319	5223		7730	Neinvestiční transfery církvím a náboženským společnostem	0	255	255
7300	3319	5229		7730	Ostatní neinvestiční transfery neziskovým a podobným organizacím	0	338	338
7300	3319	5339		7730	Neinvestiční transfery cizím příspěvkovým organizacím	100	445	545
7300	3319	5493		7730	Účelové neinvestiční transfery fyzickým osobám	10 047	-8 753	1 294

Smlouva
o poskytnutí dotace z rozpočtu města Brna na rok 2017
(dále jen „smlouva“)

I. Smluvní strany

Poskytovatel: Statutární město Brno
Dominikánské nám. 1, 601 67 Brno
IČO: 44992785 DIČ: CZ44992785
Zastoupené primátorem města Brna Ing. Petrem Vokřálem
Podpisem smlouvy je pověřen/a, vedoucí Odboru
kultury Magistrátu města Brna, na základě pověření primátora města Brna
Kontakt:
(dále ve smlouvě jen „poskytovatel“)

Příjemce: Název/jméno a příjmení
Sídlo/adresa trvalého pobytu
IČO/Datum narození
Registrace:
Zastoupený:
Bankovní spojení: ...
(dále ve smlouvě jen „příjemce“)

uzavřely níže uvedeného dne, měsíce a roku v souladu s ustanovením § 159 zákona
č. 500/2004 Sb., správního řádu, ve znění pozdějších předpisů, tuto

veřejnoprávní smlouvu o poskytnutí účelové neinvestiční dotace z rozpočtu
města Brna.

II. Předmět a účel smlouvy

1. Předmětem smlouvy je úprava vzájemných práv a povinností smluvních stran při poskytnutí neinvestiční finanční podpory formou dotace ve výši **Kč (slovy: ...)** z rozpočtu poskytovatele (dále jen „dotace“) příjemci za účelem úhrady nákladů **(konkrétní vymezení nákladů, tj. konkrétní čerpání dotace)** spojených s celoroční kulturní a uměleckou činností příjemce: (dále jen „činnost“) v roce 2017/spojených s realizací projektu: (dále jen „projekt“) v roce 2017.
2. Smluvní strany prohlašují, že pro právní vztah založený touto smlouvou jsou stejně jako ustanovení této smlouvy právně závazná ustanovení obsažená v platných „Zásadách pro poskytování dotací z rozpočtu města Brna pro vyhlášené programy“ (dále jen „Zásady“) a „Pravidlech pro poskytování dotací z rozpočtu města Brna pro vyhlášené programy (část A – Společná ustanovení a část B/6 – Zvláštní ustanovení pro poskytování dotací na projekty a celoroční činnost v oblasti kultury)“ (dále jen „Pravidla“).
3. Poskytnutí dotace je v souladu se zákonem č. 128/2000 Sb., o obcích (obecní zřízení), ve znění pozdějších předpisů, a se zákonem č. 250/2000 Sb., o rozpočtových pravidlech územních rozpočtů, ve znění pozdějších předpisů.

4. Dotace je ve smyslu zákona č. 320/2001 Sb., o finanční kontrole ve veřejné správě a o změně některých zákonů (zákon o finanční kontrole), ve znění pozdějších předpisů, veřejnou finanční podporou a vztahují se na ni ustanovení tohoto zákona.
5. Příjemce bere na vědomí, že poskytovatel je oprávněn snížit dosud nevyplacenou část dotace pro případ, že Zastupitelstvo města Brna rozhodne o krácení rozpočtu města Brna v roce 2017.

III. Výše a podmínky použití dotace

1. Poskytovatel se zavazuje poskytnout příjemci dotaci v celkové výši Kč (slovy: ...) na realizaci projektu/činnosti příjemce uvedeného/úvedenou v čl. II. odst. 1 této smlouvy.
2. I. Dotace bude poskytnuta na účet příjemce uvedený v záhlaví této smlouvy v jedné splátce ve výši Kč nejpozději do třiceti kalendářních dnů ode dne účinnosti této smlouvy (*platí u dotace na projekt a u dotace na činnost do výše 250 000 Kč včetně*).
II. Dotace ve výši Kč bude poskytnuta ve dvou splátkách ve výši a v termínech:
 - a) první splátka ve výši Kč do třiceti dnů ode dne účinnosti této smlouvy,
 - b) druhá splátka ve výši Kč nejpozději do v případě, že příjemce předloží vyúčtování první splátky nejpozději do 30. 9. 2017 (*platí u dotace na činnost ve výši 250 001 Kč až 400 000 Kč včetně*).III. Dotace ve výši Kč bude poskytnuta ve třech splátkách ve výši a v termínech:
 - a) první splátka ve výši Kč do třiceti dnů ode dne účinnosti této smlouvy,
 - b) druhá splátka ve výši Kč nejpozději do v případě, že příjemce předloží vyúčtování první splátky nejpozději do,
 - c) třetí splátka ve výši Kč nejpozději do v případě, že příjemce předloží vyúčtování druhé splátky nejpozději do 30. 9. 2017 (*platí u dotace na činnost ve výši nad 400 000 Kč*).

V případě nepředložení řádného vyúčtování výše uvedené splátky/úvedených splátek poskytovatel pozastaví vyplácení další splátky/dalších splátek. Termín pro poskytnutí další splátky/dalších splátek se v tom případě přiměřeně prodlouží. V případě, že povinnosti spojené s vyúčtováním dílčí splátky/dílčích splátek nebudou splněny do 20. 11. 2017, nebude další splátka/nebudou další splátky poskytnuty (*platí pro II. a III.*)

3. Poskytnutou dotaci lze použít max. do výše 70 % uznatelných nákladů na projekt/činnost v daném kalendářním roce.
4. Pokud dojde k poklesu uznatelných nákladů projektu/činnosti v takové míře, že poskytnutá dotace bude převyšovat 70 % uznatelných nákladů projektu/činnosti v daném kalendářním roce, je příjemce povinen poměrnou část dotace vrátit na účet poskytovatele v termínu pro předložení závěrečného vyúčtování dotace dle čl. IV. odst. 3 této smlouvy. Účet je uveden v čl. IV. odst. 8. této smlouvy.
5. Dotaci lze použít pouze v období od 1. 1. 2017 do 31. 12. 2017 na úhradu uznatelných nákladů příjemce spojených s realizací projektu/činnosti, které splňují níže uvedené podmínky:

- a) vznikly a byly příjemcem uhrazeny v období čerpání dotace, tj. od 1. 1. 2017 do 31. 12. 2017;
 - b) byly vynaloženy v souladu s účelovým určením dle čl. II. odst. 1 této smlouvy, ostatními podmínkami této smlouvy a podmínkami Zásad a Pravidel;
 - c) vyhovují zásadám účelnosti, efektivnosti a hospodárnosti dle zákona č. 320/2001 Sb., o finanční kontrole ve veřejné správě a o změně některých zákonů (zákon o finanční kontrole), ve znění pozdějších předpisů.
6. Dotaci **nelze použít** na neuznatelné výdaje projektu/činnosti. Neuznatelné výdaje nelze také započítat do 30% finanční spoluúčasti příjemce dle čl. III. odst. 3 této smlouvy. Neuznatelnými výdaji projektu/činnosti se rozumí:
- a) úhrada výdajů na pohoštění, stravné (v souladu se zákonem č. 262/2006 Sb., zákoník práce, ve znění pozdějších předpisů), peněžní a věcné dary (vyjma soutěžních cen, pokud nespádají do jiné uvedené kategorie);
 - b) nákup nemovitostí;
 - c) odpisy dlouhodobého hmotného a nehmotného majetku;
 - d) kapesné, stravné a úhrada cestovních náhrad nad rámec vymezený zákonem č. 262/2006 Sb., zákoník práce, ve znění pozdějších předpisů (ustanovení § 151 - § 190);
 - e) dotace jiným fyzickým a právnickým osobám;
 - f) úhrada daně z přidané hodnoty v případě, že žadatel má právo na její odpočet;
 - g) úhrada úvěrů a půjček, penále, pokut, správních a místních poplatků;
 - h) výdaje přesahující 50 % z poskytnuté dotace na úhradu mezd, ostatních osobních nákladů a odvodů na sociální a zdravotní pojištění příjemce a zaměstnanců příjemce – *netýká se dotací poskytnutých dle dotačního programu „významné akce“*;
 - i) výdaje přesahující 50 % z poskytnuté dotace na úhradu jakýchkoli výdajů příjemce – právnické osoby – na činnost osob, které jsou členy statutárních či jiných orgánů příjemce, členy či vlastníky příjemce (vyjma úhrad cestovních náhrad v rámci zákona č. 262/2006 Sb., zákoník práce, ve znění pozdějších předpisů), max. 50% hranice se týká i součtu výdajů položek dle odrážek h) a i) – *netýká se dotací poskytnutých dle dotačního programu „významné akce“*;
 - j) výdaje přesahující částku 500 Kč měsíčně na úhradu spojů (poštovné, telekomunikační služby, internet) – *netýká se dotací poskytnutých dle dotačního programu „významné akce“*.

IV. Práva a povinnosti smluvních stran

1. Příjemce se zavazuje, že:
 - a) nepřevéde svá práva a povinnosti z této smlouvy na jinou osobu;
 - b) bude realizovat projekt/činnost na vlastní účet a vlastní zodpovědnost, nepřevéde poskytnutou dotaci na jiný právní subjekt;
 - c) naplní účelové určení projektu/činnosti.
2. Příjemce se dále zavazuje:
 - a) realizovat projekt/činnost za podmínek této smlouvy, v souladu s právními předpisy, platnými Zásadami a platnými Pravidly;
 - b) použít dotaci k účelu dle této smlouvy a v souladu s podmínkami této smlouvy;
 - c) splnit povinnosti vyplývající ze zákona č. 121/2000 Sb., o právu autorském, o právech souvisejících s právem autorským a o změně některých zákonů (autorský zákon), ve znění pozdějších předpisů;
 - d) vést a sledovat odděleně v účetní evidenci čerpání prostředků z dotace;

- e) kalkulovat všechny náklady bez daně z přidané hodnoty v případě, kdy příjemce má nárok na její odpočet.
3. Příjemce je povinen nejpozději **do 10. 1. 2018/do 31. 1. 2018** (platí pouze u celoroční činnosti a u projektů, které se uskuteční během měsíce prosince 2017) předložit poskytovateli celkové vyúčtování poskytnuté dotace / vyúčtování druhé/třetí splátky nebo toto vyúčtování v této lhůtě předložit k poštovní přepravě.
4. Nejpozději v termínu **do 10. 1. 2018/do 31. 1. 2018** (platí pouze u celoroční činnosti a u projektů, které se uskuteční během měsíce prosince 2017) je příjemce rovněž povinen:
- a) vrátit na účet poskytovatele případnou nepoužitou část prostředků dotace;
 - b) předložit poskytovateli závěrečnou zprávu – zhodnocení projektu/činnosti obsahující stručný popis realizovaného projektu/realizované činnosti, celkové vyhodnocení splnění účelu, přínos pro statutární město Brno, popř. způsob reprezentace statutárního města Brna.
5. Vyúčtování poskytnuté dotace bude obsahovat:
- a) vyplněný formulář „Vyúčtování neinvestiční dotace v oblasti kultury – projekt 2017“/“Vyúčtování neinvestiční dotace v oblasti kultury – celoroční činnost 2017“, který bude uveřejněn na webových stránkách poskytovatele a který bude k dispozici také na OK MMB;
 - b) kopie prvotních dokladů prokazujících využití dotace v příslušném kalendářním roce. Veškeré originály dokladů příjemce a jejich předložené kopie budou označeny textem, ze kterého bude jednoznačně zřejmé, že doklad byl hrazen z dotace poskytovatele (např. uvedení nápisu: „Hrazeno z dotace města Brna“);
 - c) prokázání úhrady prvotních dokladů:
 - I. Úhrada plateb v hotovosti – zjednodušený daňový doklad (paragon), faktura, platby na základě uzavřené smlouvy – nutno doložit výdajovým pokladním dokladem.
 - II. Úhrada bezhotovostní – faktura, smlouva – nutno doložit kopií výpisu z bankovního účtu příjemce;
 - d) fyzické a právnické osoby, které vedou účetnictví v plném nebo zjednodušeném rozsahu, předloží podpisem oprávněné osoby opatřenou část účetního deníku nebo hlavní knihy, dokládající zaúčtování veškerých dokladů, použitých k vyúčtování dotace. Podmínka „vést a sledovat odděleně v účetní evidenci čerpání prostředků z dotace“ (viz odst. 2 písm. d) tohoto článku smlouvy) bude splněna zavedením analytické evidence příslušných účtů nebo sledováním čerpání dotace v rámci střediska;
 - e) příjemci, kteří vedou jednoduché účetnictví, prokážou zavedení všech dokladů použitých k vyúčtování do peněžního deníku opatřeného podpisem oprávněné osoby. Příjemci, kteří nevedou účetnictví, doloží čestné prohlášení o této skutečnosti a doklady, kterými bude dotace vyúčtována, vše opatřené podpisem oprávněné osoby;
 - f) v případě využití dotace na úhradu nájmu bude předložen doklad, popř. kopie dokladu, splňující základní náležitosti nájemní smlouvy dle zákona č. 89/2012 Sb., občanského zákoníku, v platném znění (zejména vymezení předmětu nájmu, smluvních stran a výši nájemného).
6. Příjemce je povinen po odsouhlasení pracovníky OK MMB vložit bez zbytečného odkladu závěrečnou zprávu a vyplněný formulář vyúčtování na server Dotace kultura přístupný z webových stránek města Brna www.brno.cz .

7. OK MMB v případě prodlení příjemce s předložením vyúčtování poskytnuté dotace dodatečně stanoví písemným oznámením náhradní termín ne delší než 30 kalendářních dnů pro předložení tohoto vyúčtování. Oznámení o stanovení náhradního termínu může být odesláno současně s výzvou k vrácení dotace.
8. Příjemce je povinen v případě obdržení výzvy k vrácení dotace či její části z důvodu nepředložení vyúčtování čerpání dotace tuto vrátit poskytovateli do 14 dnů ode dne doručení výzvy OK MMB na účet:
 - a) č. _____, r. symbol: číslo této smlouvy uvedené na 1. stránce vpravo nahoře (desetimístné), v případě, že vrácení dotace či její části se uskuteční do 31. 12. 2017:
 - b) č. _____, vat. symbol: _____ v případě, že vrácení dotace či její části se uskuteční od 1. 1. 2018 do 28. 2. 2018. Pokud bude dotace či její část vrácena po 28. 2. 2018, číslo účtu sdělí na požádání příjemce OK MMB.
9. Prokáže-li se po poskytnutí dotace, že tato naplňuje znaky veřejné podpory dle č. 107 až 109 Smlouvy o fungování Evropské unie, zavazuje se příjemce poskytnutou dotaci včetně úroků neprodleně vrátit zpět na účet poskytovatele.
10. Poskytovatel je při nakládání s veřejnými prostředky povinen dodržovat ustanovení zákona č. 106/1999 Sb., o svobodném přístupu k informacím, ve znění pozdějších předpisů (zejména § 9 odst. 2 citovaného zákona).
11. Příjemce se zavazuje při čerpání dotace postupovat v souladu se zákonem č. 134/2016 Sb., o zadávání veřejných zakázek, v platném znění.

V. Další povinnosti příjemce

1. Příjemce se zavazuje uvádět na všech tištěných i elektronických materiálech souvisejících s realizací projektu/činnosti (např. publikace, časopisy, noviny, sborníky, propagační materiály všeho druhu, webové stránky):
 - a) že se projekt/činnost uskutečňuje v roce 2017 za finanční podpory statutárního města Brna – **a současně**
 - b) logo či znak statutárního města Brna. Před použitím loga je třeba požádat o souhlas Magistrát města Brna – Kancelář metropolitní spolupráce a marketingu, v případě použití znaku statutárního města Brna je třeba postupovat dle platného znění Statutu pro užívání znaku a vlajky města Brna a znaků a vlajek městských částí.
2. Příjemce se zavazuje na akcích, které se konají v rámci projektu/činnosti, na který/terou je poskytnuta dotace, zajistit pro návštěvníky nekuřácké prostředí.
3. Příjemce je povinen předat poskytovateli vzory materiálů uvedených v odst. 1 tohoto článku k provedení kontroly splnění povinností příjemce uvedené v odst. 1 tohoto článku. Příjemce bude **předávat poskytovateli vzory materiálů průběžně**, nejpozději však současně s předložením závěrečného vyúčtování čerpání dotace. V případě poskytnutí dotace na vydání publikace (časopisu, novin, sborníku) je příjemce povinen předat poskytovateli **3 výtisky publikace** (časopisu, novin, sborníku) nejpozději do 14 dnů ode dne jejich vydání.
4. Příjemce se zavazuje prezentovat akce, které se konají v rámci projektu/činnosti, na který/terou je poskytnuta dotace, pouze na výleповých plochách k tomu určených.

Informace o možnosti prezentace příjemce najde na webových stránkách města Brna v části:

<http://www.brno.cz/sprava-mesta/magistrat-mesta-brna/usek-socialne-kulturni/odbor-kultury/poradani-a-prezentace-kulturnich-akci/>. Poskytovatel doporučuje příjemci využít bezplatnou prezentaci na turisticko - informačním portálu GOtoBRNO www.gotobrno.cz.

5. Příjemce je povinen předat poskytovateli prostřednictvím OK MMB na všechny akce, které se v rámci projektu/činnosti konají v Brně, **v přiměřeném předstihu pozvánku** buď elektronicky (na adresu: ok@brno.cz nebo oprchalova.zdenka@brno.cz a současně chlupata.lucie@brno.cz) nebo 2 kusy tištěných pozvánek (dle aktuální dohody s OK MMB).
6. Příjemce se zavazuje poskytnout poskytovateli na jeho žádost dle aktuální dohody 2 až 10 ks čestných vstupenek na akce, které se konají v rámci projektu/činnosti, na který/ktou je poskytnuta dotace.
7. Příjemce je povinen oznámit poskytovateli svůj případný zánik, transformaci, sloučení, změnu statutárního orgánu, změnu kontaktu, apod., či změnu vlastnického vztahu k věci, na kterou se dotace poskytuje, bez zbytečného odkladu, nejpozději však do 14 kalendářních dnů ode dne nabytí účinnosti této změny. V případě přeměny nebo zrušení s likvidací je příjemce povinen tuto skutečnost oznámit poskytovateli bez zbytečného odkladu po vstupu do likvidace.
8. Příjemce se zavazuje dokončit realizaci projektu v termínu nejpozději **do 31. 12. 2017**, pokud není v žádosti o dotaci uveden termín pozdější, v tomto případě je příjemce povinen dokončit realizaci projektu nejpozději v termínu uvedeném v žádosti o dotaci. Pokud příjemce nerealizuje projekt v daném termínu, je povinen vyžádat si u poskytovatele písemný souhlas se změnou nebo prodloužením termínu realizace projektu v souladu s ustanovením čl. V. odst. 9 a odst. 10 této smlouvy (*platí pouze u projektu*).
9. Příjemce se zavazuje v případě změny projektu či jeho názvu/činnosti oproti údajům uvedeným v žádosti o dotaci včetně jejích příloh vyžádat si u poskytovatele písemný souhlas s takovou změnou. Změna může být méně závažná či závažná, míru závažnosti změny projektu či jeho názvu/činnosti je oprávněn posoudit a určit OK MMB. Souhlas může být příjemci udělen nejpozději **do 31. 12. 2017**.
10. Písemný souhlas se změnou projektu/činnosti uděluje:
 - a) OK MMB – v případě souhlasu s méně závažnou změnou projektu/činnosti. Za méně závažnou změnu projektu/činnosti se považuje taková změna, která nemá zásadní dopad na účel poskytnuté dotace (např. změna názvu projektu bez změny obsahu projektu), formální změna projektu/činnosti či smlouvy (např. změna účtu příjemce), změna místa či termínu konání akce či akcí, snížení skutečných celkových uznatelných nákladů projektu/činnosti o více než 50 % oproti nákladům předpokládaným, prodloužení termínu realizace projektu nejvýše do 30. 6. roku následujícího, změna položek, na které lze čerpat dotaci, při současném dodržení obsahu projektu/činnosti;
 - b) Zastupitelstvo města Brna – v případě souhlasu se závažnou změnou projektu/činnosti. Za závažnou změnu projektu/činnosti se považuje taková změna, která má zásadní dopad na účel poskytnuté dotace (např. změna názvu projektu

způsobená změnou obsahu projektu) a na termíny stanovené pro čerpání a vyúčtování dotace.

O souhlas se závaznou změnou projektu může příjemce žádat prostřednictvím OK MMB nejpozději do 1. 11. 2017.

VI. Kontrola

1. Příjemce je povinen umožnit poskytovateli v souladu se zákonem č. 320/2001 Sb., o finanční kontrole ve veřejné správě a o změně některých zákonů (zákon o finanční kontrole), ve znění pozdějších předpisů, provedení průběžné a následné veřejnosprávní kontroly nakládání s veřejnými prostředky z poskytnuté dotace, jejich použití k účelu, který je vymezen touto smlouvou a předložit při kontrole všechny požadované doklady. Kontrolu provádí zpravidla OK MMB, případně jiný orgán určený poskytovatelem.
2. Poskytovatel je oprávněn v případě podezření na porušení rozpočtové kázně zjištěného průběžnou veřejnosprávní kontrolou pozastavit či ukončit vyplácení schválené dotace.
3. Příjemce je povinen po dobu deseti let od ukončení čerpání dotace dle této smlouvy archivovat originály dokladů prokazujících čerpání dotace a originály dokladů prokazujících splnění min. 30 % finanční spoluúčasti příjemce na financování projektu/činnosti.

VII. Sankční ustanovení

1. Pokud příjemce v rozporu s touto smlouvou nebo v rozporu s právními předpisy (zejména se zákonem č. 250/2000 Sb., o rozpočtových pravidlech územních rozpočtů, ve znění pozdějších předpisů) poruší rozpočtovou kázeň, tj. neoprávněně použije nebo zadrží poskytnutou dotaci, bude poskytovatel postupovat v souladu s ustanoveními § 22 zákona č. 250/2000 Sb., o rozpočtových pravidlech územních rozpočtů, ve znění pozdějších předpisů.
2. V případě neoprávněného použití či zadržení poskytnuté dotace bude příjemci uložen odvod za porušení rozpočtové kázně odpovídající výši neoprávněně použitých či zadržovaných finančních prostředků.
3. Poskytovatel písemně vyzve příjemce k provedení opatření k nápravě v jím stanovené lhůtě max. 30 kalendářních dnů, domnívá-li se na základě kontrolního zjištění, že příjemce porušil méně závaznou povinnost dle čl. V. této smlouvy, jejíž povaha umožňuje nápravu v náhradní lhůtě, nebo nepředložil vyúčtování v termínu stanoveném touto smlouvou. V rozsahu, v jakém příjemce provede opatření k nápravě platí, že nedošlo k porušení rozpočtové kázně.
4. Za porušení méně závazné povinnosti stanovené v čl. V. této smlouvy, u které není možné provést nápravu ani ve stanovené náhradní lhůtě, nebo u které příjemce neprovede nápravu ani ve stanovené náhradní lhůtě, bude příjemci v souladu s ustanovením zákona č. 250/2000 Sb., o rozpočtových pravidlech územních rozpočtů, ve znění pozdějších předpisů, uložen odvod ve výši 1 % z poskytnuté dotace za každé jednotlivé porušení povinnosti.
5. Při porušení několika méně závazných povinností se odvody za porušení rozpočtové kázně sčítají.

VIII. Závěrečná ustanovení

1. Změnit či doplnit tuto smlouvu mohou smluvní strany pouze na základě vzájemné dohody formou písemných vzestupně číslovaných dodatků podepsaných oprávněnými zástupci smluvních stran.
2. Smlouva nabývá platnosti a účinnosti dnem jejího podpisu oprávněnými zástupci smluvních stran a doručením či předáním této smlouvy oběma smluvním stranám.
3. Příjemce výslovně souhlasí s tím, aby tato smlouva byla poskytovatelem v plném rozsahu zveřejněna v souladu se zákonem č. 340/2015 Sb., o zvláštních podmínkách účinnosti některých smluv, uveřejňování těchto smluv a o registru smluv (zákon o registru smluv), v platném znění, způsobem umožňujícím dálkový přístup.
4. Smlouvu lze ukončit vzájemnou dohodou smluvních stran. Smlouvu lze rovněž z důvodů uvedených v § 167 odst. 1 zákona č. 500/2004 Sb., správního řádu, ve znění pozdějších předpisů, zrušit. V obou případech ukončení smlouvy musí být dohoda písemná a musí v ní být uvedeny důvody, které vedly k ukončení smlouvy včetně vzájemného vypořádání práv a závazků.
5. Smlouva se vyhotovuje ve třech stejnopisech, každý z nich má platnost originálu. Poskytovatel obdrží dvě vyhotovení, příjemce jedno vyhotovení.

Doložka:

Poskytnutí dotace a podmínky této smlouvy byly schváleny na zasedání Zastupitelstva města Brna č. konaném dne

V Brně dne

V Brně dne

.....
za poskytovatele
PhDr. Viera Rusinková
vedoucí OK MMB

.....
za příjemce
.....

Smlouva
o poskytnutí dotace z rozpočtu města Brna na roky 2017 - 2020
(dále jen „smlouva“)

I. Smluvní strany

Poskytovatel: Statutární město Brno
Dominikánské nám. 1, 601 67 Brno
IČO: 44992785 DIČ: CZ44992785
Zastoupené primátorem města Brna Ing. Petrem Vokřálem
Podpisem smlouvy je pověřen/a, vedoucí Odboru
kultury Magistrátu města Brna, na základě pověření primátora města Brna
Kontakt:
(dále ve smlouvě jen „poskytovatel“)

Příjemce: Název/jméno a příjmení
Sídlo/adresa trvalého pobytu
IČO/Datum narození
Registrace:
Zastoupený:
Bankovní spojení: ...
(dále ve smlouvě jen „příjemce“)

uzavřely níže uvedeného dne, měsíce a roku v souladu s ustanovením § 159 zákona
č. 500/2004 Sb., správního řádu, ve znění pozdějších předpisů, tuto

veřejnoprávní smlouvu o poskytnutí čtyřleté účelové neinvestiční dotace z rozpočtu
města Brna.

II. Předmět a účel smlouvy

1. Předmětem smlouvy je úprava vzájemných práv a povinností smluvních stran při poskytnutí neinvestičních finančních podpor formou dotace ve výši Kč (slovy: ...) z rozpočtu poskytovatele (dále jen „dotace“) příjemci za účelem úhrady nákladů (konkrétní vymezení nákladů, tj. konkrétní čerpání dotace ...) spojených s celoroční kulturní a uměleckou činností příjemce: (dále jen „činnost“) v letech 2017 - 2020/spojených s realizací projektu: (dále jen „projekt“) v letech 2017 - 2020.
2. Smluvní strany prohlašují, že pro právní vztah založený touto smlouvou jsou stejně jako ustanovení této smlouvy právně závazná ustanovení obsažená v platných „Zásadách pro poskytování dotací z rozpočtu města Brna pro vyhlášené programy“ (dále jen „Zásady“) a „Pravidlech pro poskytování dotací z rozpočtu města Brna pro vyhlášené programy (část A – Společná ustanovení a část B/6 – Zvláštní ustanovení pro poskytování dotací na projekty a celoroční činnost v oblasti kultury)“ (dále jen „Pravidla“).

3. Poskytnutí dotace je v souladu se zákonem č. 128/2000 Sb., o obcích (obecní zřízení), ve znění pozdějších předpisů, a se zákonem č. 250/2000 Sb., o rozpočtových pravidlech územních rozpočtů, ve znění pozdějších předpisů.
4. Dotace je ve smyslu zákona č. 320/2001 Sb., o finanční kontrole ve veřejné správě a o změně některých zákonů (zákon o finanční kontrole), ve znění pozdějších předpisů, veřejnou finanční podporou a vztahují se na ni ustanovení tohoto zákona.
5. Příjemce bere na vědomí, že poskytovatel je oprávněn snížit dosud nevyplacenou část dotace pro případ, že Zastupitelstvo města Brna rozhodne o krácení rozpočtu města Brna v letech 2017 - 2020.
6. Příjemce bere na vědomí, že poskytovatel je oprávněn v souladu s příslušným dotačním programem na základě doporučení hodnotící komise rozhodnout o nevyplacení splátek dotace na roky 2019 a 2020. *(platí pouze u příjemců, kteří v minulosti neobdrželi z rozpočtu města Brna tříletou dotaci v oblasti kultury).*

III. Výše a podmínky použití dotace

1. Poskytovatel se zavazuje poskytnout příjemci dotaci v celkové výši Kč (slovy: ...) na realizaci projektu/činnosti příjemce uvedeného/vedenou v čl. II. odst. 1 této smlouvy v letech 2017 - 2020.
2. Dotace bude poskytnuta na účet příjemce uvedený v záhlaví této smlouvy v roční výši Kč (slovy:) počínaje rokem 2017.
 - I.) Dotace bude poskytnuta ve výši a v termínech:
 - a) částka ve výši Kč nejpozději do třiceti kalendářních dnů ode dne účinnosti této smlouvy;
 - b) částka ve výši Kč nejpozději do 31. 3. 2018;
 - c) částka ve výši Kč nejpozději do 30. 4. 2019;
 - d) částka ve výši Kč nejpozději do 30. 4. 2020.*(platí u dotace na projekt a u dotace na činnost do výše 250 000 Kč včetně).*
 - II.) Dotace bude poskytnuta na účet příjemce uvedený v záhlaví této smlouvy v roční výši Kč (slovy:) počínaje rokem 2017. Dotace bude poskytnuta každý kalendářní rok ve dvou splátkách ve výši a v termínech:
 - a) první splátka ve výši Kč do třiceti dnů ode dne účinnosti této smlouvy v roce 2017 a dále v termínech do 31. 3. 2018, do 30. 4. 2019 a do 30. 4. 2020;
 - b) druhá splátka ve výši Kč nejpozději do 2017, 2018, 2019, 2020 v případě, že příjemce předloží vyúčtování první splátky nejpozději do 31. 8. příslušného kalendářního roku.
(platí u dotace na činnost ve výši 250 001 Kč až 400 000 Kč včetně). /
 - III.) Dotace bude poskytnuta na účet příjemce uvedený v záhlaví této smlouvy v roční výši Kč (slovy:) počínaje rokem 2017. Dotace bude poskytnuta každý kalendářní rok ve třech splátkách ve výši a v termínech:
 - a) první splátka ve výši Kč do třiceti dnů ode dne účinnosti této smlouvy v roce 2017 a dále v termínech do 31. 3. 2018, do 30. 4. 2019 a do 30. 4. 2020;
 - b) druhá splátka ve výši Kč nejpozději do 2017, 2018, 2019, 2020 v případě, že příjemce předloží vyúčtování první splátky nejpozději do příslušného kalendářního roku;

c) třetí splátka ve výši Kč nejpozději do 2017, 2018, 2019, 2020 v případě, že příjemce předloží vyúčtování druhé splátky nejpozději do 30. 9. příslušného kalendářního roku. (platí u dotace na činnost ve výši nad 400 000 Kč).

V případě nepředložení řádného vyúčtování výše uvedené splátky/vedených splátek poskytovatel pozastaví vyplácení další splátky/dalších splátek. Termín pro poskytnutí další splátky/dalších splátek se v tom případě přiměřeně prodlouží. V případě, že povinnosti spojené s vyúčtováním dílčí splátky/dílčích splátek nebudou splněny do 20. 11., nebude následující splátka/nebudou následující splátky v daném kalendářním roce poskytnuta. Pouze v případě řádného vyúčtování všech splátek poskytnutých za příslušný kalendářní rok bude pokračovat vyplácení další části dotace v následujícím kalendářním roce.

3. Poskytnutou dotaci lze použít max. do výše 70 % uznatelných nákladů na projekt/činnost v daném kalendářním roce.
4. Pokud dojde k poklesu uznatelných nákladů projektu/činnosti v takové míře, že poskytnutá dotace bude převyšovat 70% uznatelných nákladů projektu/činnosti v daném kalendářním roce, je příjemce povinen poměrnou část dotace vrátit na účet poskytovatele v termínu pro předložení vyúčtování dotace dle čl. IV. odst. 3 této smlouvy.
5. Jednotlivé splátky dotace **lze použít** pouze na úhradu uznatelných nákladů příjemce spojených s realizací projektu/činnosti v období od 1. 1. do 31. 12. kalendářního roku, ve kterém byly poskytnuty:
 - a) částku Kč poskytnutou v roce 2017 lze čerpat v období od 1. 1. do 31. 12. 2017;
 - b) částku Kč poskytnutou v roce 2018 lze čerpat v období od 1. 1. do 31. 12. 2018;
 - c) částku Kč poskytnutou v roce 2019 lze čerpat v období od 1. 1. do 31. 12. 2019;
 - d) částku Kč poskytnutou v roce 2020 lze čerpat v období od 1. 1. do 31. 12. 2020.
6. Dotaci lze použít pouze na uznatelné náklady, které splňují všechny níže uvedené podmínky:
 - a) vznikly a byly příjemcem uhrazeny v období čerpání dotace, tj. od 1. 1. do 31. 12. příslušného kalendářního roku;
 - b) byly vynaloženy v souladu s účelovým určením dle čl. II. odst. 1 této smlouvy, ostatními podmínkami této smlouvy a podmínkami Zásad a Pravidel;
 - c) vyhovují zásadám účelnosti, efektivnosti a hospodárnosti dle zákona č. 320/2001 Sb., o finanční kontrole ve veřejné správě a o změně některých zákonů (zákon o finanční kontrole), ve znění pozdějších předpisů.
7. Dotaci **nelze použít** na neuznatelné výdaje projektu/činnosti. Neuznatelné výdaje nelze také započítat do 30% finanční spoluúčasti příjemce dle čl. 3 odst. 3 této smlouvy. Neuznatelnými výdaji projektu/činnosti se rozumí:
 - a) úhrada výdajů na pohoštění, stravné (v souladu se zákonem č. 262/2006 Sb., zákoník práce, ve znění pozdějších předpisů), peněžní a věcné dary (vyjma soutěžních cen, pokud nespádají do jiné uvedené kategorie);
 - b) nákup nemovitostí;
 - c) odpisy dlouhodobého hmotného a nehmotného majetku;

- d) kapesné, stravné a úhrada cestovních náhrad nad rámec vymezený zákonem č. 262/2006 Sb., zákoník práce, ve znění pozdějších předpisů (ustanovení § 151 - § 190);
- e) dotace jiným fyzickým a právnickým osobám;
- f) úhrada daně z přidané hodnoty v případě, že žadatel má právo na její odpočet;
- g) úhrada úvěrů a půjček, penále, pokut, správních a místních poplatků;
- h) výdaje přesahující 50 % z poskytnuté dotace na úhradu mezd, ostatních osobních nákladů a odvodů na sociální a zdravotní pojištění příjemce a zaměstnanců příjemce – *netýká se dotací poskytnutých dle dotačního programu „významné akce“*;
- i) výdaje přesahující 50 % z poskytnuté dotace na úhradu jakýchkoli výdajů příjemce – právnické osoby – na činnost osob, které jsou členy statutárních či jiných orgánů příjemce, členy či vlastníky příjemce (vyjma úhrad cestovních náhrad v rámci zákona č. 262/2006 Sb., zákoník práce, ve znění pozdějších předpisů), max. 50% hranice se týká i součtu výdajů položek dle odrážek h) a i) – *netýká se dotací poskytnutých dle dotačního programu „významné akce“*;
- j) výdaje přesahující částku 500 Kč měsíčně na úhradu spojů (poštovné, telekomunikační služby, internet) – *netýká se dotací poskytnutých dle dotačního programu „významné akce“*.

IV. Práva a povinnosti smluvních stran

1. Příjemce se zavazuje, že:
 - a) nepřevéde svá práva a povinnosti z této smlouvy na jinou osobu;
 - b) bude realizovat projekt/činnost na vlastní účet a vlastní zodpovědnost, nepřevéde poskytnutou dotaci na jiný právní subjekt;
 - c) naplní účelové určení projektu/činnosti.
2. Příjemce se dále zavazuje:
 - a) realizovat projekt/činnost za podmínek této smlouvy, v souladu s právními předpisy, platnými Zásadami a platnými Pravidly;
 - b) použít dotaci k účelu dle této smlouvy a v souladu s podmínkami této smlouvy;
 - c) splnit povinnosti vyplývající ze zákona č. 121/2000 Sb., o právu autorském, o právech souvisejících s právem autorským a o změně některých zákonů (autorský zákon), ve znění pozdějších předpisů;
 - d) vést a sledovat odděleně v účetní evidenci čerpání prostředků z dotace;
 - e) kalkulovat všechny náklady bez daně z přidané hodnoty v případě, kdy příjemce má nárok na její odpočet.
3. Nejpozději v termínu **do 10. 1. /do 31. 1.** příslušného kalendářního roku (*platí pouze u celoroční činnosti a u projektů, které se uskuteční během měsíce prosince*) je příjemce povinen předložit poskytovateli celkové vyúčtování poskytnuté dotace za předchozí kalendářní rok/vyúčtování druhé/třetí splátky poskytnuté dotace za předchozí kalendářní rok. Případné informace v oblasti vyúčtování poskytnou pracovnice OK MMB Ing. Gregrová a Ing. Frydrychová, kontakt: gregrova.lenka@brno.cz , tel.: 542 172 066 frydrychova.jana@brno.cz , tel.: 542 172 067.
4. Nejpozději v termínu **do 10. 1. /do 31. 1.** příslušného kalendářního roku (*platí pouze u celoroční činnosti a u projektů, které se uskuteční během měsíce prosince*) je příjemce rovněž povinen:

- a) vrátit na účet sdělený pracovníky OK MMB případnou nepoužitou část prostředků dotace za předchozí kalendářní rok;
 - b) předložit poskytovateli závěrečnou zprávu - zhodnocení projektu/činnosti příjemce za předchozí kalendářní rok obsahující stručný popis realizovaného projektu/realizované činnosti, celkové vyhodnocení splnění účelu, přínos pro statutární město Brno, popř. způsob reprezentace statutárního města Brna.
5. Vyúčtování poskytnuté dotace bude obsahovat:
- a) vyplněný formulář „Vyúčtování neinvestiční dotace v oblasti kultury – projekt“/“Vyúčtování neinvestiční dotace v oblasti kultury – celoroční činnost“, který bude uveřejněn na webových stránkách poskytovatele a který bude k dispozici také na OK MMB;
 - b) kopie prvotních dokladů prokazujících využití dotace v příslušném kalendářním roce. Veškeré originály dokladů příjemce a jejich předložené kopie budou označeny textem, ze kterého bude jednoznačně zřejmé, že doklad byl hrazen z dotace poskytovatele (např. uvedení nápisu: „Hrazeno z dotace města Brna“);
 - c) prokázání úhrady prvotních dokladů:
 - I. Úhrada plateb v hotovosti – zjednodušený daňový doklad (paragon), faktura, platby na základě uzavřené smlouvy – nutno doložit výdajovým pokladním dokladem.
 - II. Úhrada bezhotovostní – faktura, smlouva – nutno doložit kopií výpisu z bankovního účtu příjemce;
 - d) fyzické a právnické osoby, které vedou účetnictví v plném nebo zjednodušeném rozsahu, předloží podpisem oprávněné osoby opatřenou část účetního deníku nebo hlavní knihy, dokládající zaúčtování veškerých dokladů, použitých k vyúčtování dotace. Podmínka „vést a sledovat odděleně v účetní evidenci čerpání prostředků z dotace“ (viz odst. 2 písm. d) tohoto článku smlouvy) bude splněna zavedením analytické evidence příslušných účtů nebo sledováním čerpání dotace v rámci střediska;
 - e) příjemci, kteří vedou jednoduché účetnictví, prokážou zavedení všech dokladů použitých k vyúčtování do peněžního deníku opatřeného podpisem oprávněné osoby. Příjemci, kteří nevedou účetnictví, doloží čestné prohlášení o této skutečnosti a doklady, kterými bude dotace vyúčtována, vše opatřené podpisem oprávněné osoby;
 - f) v případě využití dotace na úhradu nájmu bude předložen doklad, popř. kopie dokladu, splňující základní náležitosti nájemní smlouvy dle zákona č. 89/2012 Sb., občanského zákoníku, v platném znění (zejména vymezení předmětu nájmu, smluvních stran a výši nájmného).
6. Příjemce je povinen po odsouhlasení pracovníky OK MMB vložit bez zbytečného odkladu závěrečnou zprávu a formulář vyúčtování na server Dotace kultura přístupný z webových stránek města Brna www.brno.cz .
7. OK MMB v případě prodlení příjemce s předložením vyúčtování poskytnuté dotace dodatečně stanoví písemným oznámením náhradní termín ne delší než 30 kalendářních dnů pro předložení tohoto vyúčtování. Oznámení o stanovení náhradního termínu může být odesláno současně s výzvou k vrácení dotace.
8. Příjemce je povinen v případě obdržení výzvy k vrácení dotace či její části z důvodu nepředložení vyúčtování čerpání dotace tuto vrátit poskytovateli do 14 dnů ode dne doručení výzvy OK MMB na účet sdělený pracovníky OK MMB.

9. Prokáže-li se po poskytnutí dotace, že tato naplňuje znaky veřejné podpory dle č. 107 až 109 Smlouvy o fungování Evropské unie, zavazuje se příjemce poskytnutou dotaci včetně úroků neprodleně vrátit zpět na účet poskytovatele.
10. Poskytovatel je při nakládání s veřejnými prostředky povinen dodržovat ustanovení zákona č. 106/1999 Sb., o svobodném přístupu k informacím, ve znění pozdějších předpisů (zejména § 9 odst. 2 citovaného zákona).
11. Příjemce se zavazuje při čerpání dotace postupovat v souladu se zákonem č. 134/2016 Sb., o zadávání veřejných zakázek, v platném znění.

V. Další povinnosti příjemce

1. Příjemce se zavazuje uvádět na všech tištěných i elektronických materiálech souvisejících s realizací projektu/činnosti (např. publikace, časopisy, noviny, sborníky, propagační materiály všeho druhu, webové stránky):
 - a) že se projekt/činnost uskutečňuje v daném roce za finanční podpory statutárního města Brna – **a současně**
 - b) logo či znak statutárního města Brna. Před použitím loga je třeba požádat o souhlas Magistrát města Brna – Kancelář metropolitní spolupráce a marketingu, v případě použití znaku statutárního města Brna je třeba postupovat dle platného znění Statutu pro užívání znaku a vlajky města Brna a znaků a vlajek městských částí.
2. Příjemce se zavazuje na akcích, které se konají v rámci projektu/činnosti, na který/ktou je poskytnuta dotace, zajistit pro návštěvníky nekuřácké prostředí.
3. Příjemce je povinen předat poskytovateli vzory materiálů uvedených v odstavci 1. tohoto článku k provedení kontroly. Příjemce bude **předávat poskytovateli vzory materiálů průběžně**, nejpozději však současně s předložením závěrečného vyúčtování čerpání dotace. V případě poskytnutí dotace na vydání publikace (časopisu, novin, sborníku) je příjemce povinen předat poskytovateli **3 výtisky** publikace (časopisu, novin, sborníku) nejpozději do 14 dnů ode dne jejich vydání.
4. Příjemce se zavazuje prezentovat akce, které se konají v rámci projektu/činnosti, na který/ktou je poskytnuta dotace, pouze na výlepových plochách k tomu určených. Informace o možnosti prezentace příjemce najde na webových stránkách města Brna v části:
<http://www.brno.cz/sprava-mesta/magistrat-mesta-brna/usek-socialne-kulturni/odbor-kultury/poradani-a-prezentace-kulturnich-akci/>. Poskytovatel doporučuje příjemci využít bezplatnou prezentaci na turisticko - informačním portálu GOtoBRNO www.gotobrno.cz.
5. Příjemce je povinen předat poskytovateli prostřednictvím OK MMB na všechny akce, které se v rámci projektu/činnosti konají v Brně, v **přiměřeném předstihu pozvánku** buď elektronicky (na adresu: ok@brno.cz nebo oprchalova.zdenka@brno.cz a současně chlupata.lucie@brno.cz) nebo 2 kusy tištěných pozvánek (dle aktuální dohody s OK MMB).
6. Příjemce se zavazuje poskytnout poskytovateli na jeho žádost dle aktuální dohody 2 až 10 ks čestných vstupenek na akce, které se konají v rámci projektu/činnosti, na který/ktou je poskytnuta dotace.

7. Příjemce je povinen oznámit poskytovateli svůj případný zánik, transformaci, sloučení, změnu statutárního orgánu, změnu kontaktu, apod., či změnu vlastnického vztahu k věci, na kterou se dotace poskytuje, bez zbytečného odkladu, nejpozději však do 14 kalendářních dnů ode dne nabytí účinnosti této změny. V případě přeměny nebo zrušení s likvidací je příjemce povinen tuto skutečnost oznámit poskytovateli bez zbytečného odkladu po vstupu do likvidace.
8. Příjemce se zavazuje v případě změny projektu či jeho názvu/činnosti oproti údajům uvedeným v žádosti o dotaci včetně jejích příloh vyžádat si u poskytovatele písemný souhlas s takovou změnou. Změna může být méně závazná či závazná, míru závaznosti změny projektu či jeho názvu/činnosti je oprávněn posoudit a určit OK MMB. Souhlas může být příjemci udělen nejpozději **do 31. 12.** kalendářního roku, ve kterém se změna uskuteční.
9. Písemný souhlas se změnou projektu/činnosti uděluje:
 - a) OK MMB – v případě souhlasu s méně závaznou změnou projektu/činnosti. Za méně závaznou změnu projektu/činnosti se považuje taková změna, která nemá zásadní dopad na účel poskytnuté dotace (např. změna názvu projektu bez změny obsahu projektu), formální změna projektu/činnosti či smlouvy (např. změna účtu příjemce), změna místa či termínu konání akce či akcí, snížení skutečných celkových uznatelných nákladů projektu/činnosti o více než 50 % oproti nákladům předpokládaným, prodloužení termínu realizace projektu nejvýše do 30. 6. roku následujícího, změna položek, na které lze čerpat dotaci, při současném dodržení obsahu projektu/činnosti;
 - b) Zastupitelstvo města Brna – v případě souhlasu se závaznou změnou projektu/činnosti. Za závaznou změnu projektu/činnosti se považuje taková změna, která má zásadní dopad na účel poskytnuté dotace (např. změna názvu projektu způsobená změnou obsahu projektu) a na termíny stanovené pro čerpání a vyúčtování dotace.O souhlas se závaznou změnou projektu může příjemce žádat prostřednictvím OK MMB nejpozději **do 1. 11.** kalendářního roku, ve kterém se změna uskuteční.

VI. Kontrola

1. Příjemce je povinen umožnit poskytovateli v souladu se zákonem č. 320/2001 Sb., o finanční kontrole ve veřejné správě a o změně některých zákonů (zákon o finanční kontrole), ve znění pozdějších předpisů, provedení průběžné a následné veřejnosprávní kontroly nakládání s veřejnými prostředky z poskytnuté dotace, jejich použití k účelu, který je vymezen touto smlouvou a předložit při kontrole všechny požadované doklady. Kontrolu provádí zpravidla OK MMB, případně jiný orgán určený poskytovatelem.
2. Poskytovatel je oprávněn v případě podezření na porušení rozpočtové kázně zjištěného průběžnou veřejnosprávní kontrolou pozastavit či ukončit vyplácení schválené dotace.
3. Příjemce je povinen po dobu deseti let od ukončení čerpání dotace dle této smlouvy archivovat originály dokladů prokazujících čerpání dotace a originály dokladů prokazujících splnění min. 30 % finanční spoluúčasti příjemce na financování projektu/činnosti.

VII. Sankční ustanovení

1. Pokud příjemce v rozporu s touto smlouvou nebo v rozporu s právními předpisy (zejména se zákonem č. 250/2000 Sb., o rozpočtových pravidlech územních rozpočtů, ve znění pozdějších předpisů) poruší rozpočtovou kázeň, tj. neoprávněně použije nebo zadrží poskytnutou dotaci, bude poskytovatel postupovat v souladu s ustanoveními § 22 zákona č. 250/2000 Sb., o rozpočtových pravidlech územních rozpočtů, ve znění pozdějších předpisů.
2. V případě neoprávněného použití či zadržení poskytnuté dotace bude příjemci uložen odvod za porušení rozpočtové kázně odpovídající výši neoprávněně použitých či zadržených finančních prostředků.
3. Poskytovatel písemně vyzve příjemce k provedení opatření k nápravě v jím stanovené lhůtě max. 30 kalendářních dnů, domnívá-li se na základě kontrolního zjištění, že příjemce porušil méně závažnou povinnost dle čl. V. této smlouvy, jejíž povaha umožňuje nápravu v náhradní lhůtě, nebo nepředložil vyúčtování v termínu stanoveném touto smlouvou. V rozsahu, v jakém příjemce provede opatření k nápravě platí, že nedošlo k porušení rozpočtové kázně.
4. Za porušení méně závažné povinnosti stanovené v čl. V. této smlouvy, u které není možné provést nápravu ani ve stanovené náhradní lhůtě, nebo u které příjemce neprovede nápravu ani ve stanovené náhradní lhůtě, bude příjemci v souladu s ustanovením zákona č. 250/2000 Sb., o rozpočtových pravidlech územních rozpočtů, ve znění pozdějších předpisů, uložen odvod ve výši 1 % z poskytnuté dotace za každé jednotlivé porušení povinnosti.
5. Při porušení několika méně závažných povinností se odvody za porušení rozpočtové kázně sčítají.

VIII. Závěrečná ustanovení

1. Změnit či doplnit tuto smlouvu mohou smluvní strany pouze na základě vzájemné dohody formou písemných vzestupně číslovaných dodatků podepsaných oprávněnými zástupci smluvních stran.
2. Smlouva nabývá platnosti a účinnosti dnem jejího podpisu oprávněnými zástupci smluvních stran a doručením či předáním této smlouvy oběma smluvním stranám.
3. Příjemce výslovně souhlasí s tím, aby tato smlouva byla poskytovatelem v plném rozsahu zveřejněna v souladu se zákonem č. 340/2015 Sb., o zvláštních podmínkách účinnosti některých smluv, uveřejňování těchto smluv a o registru smluv (zákon o registru smluv), v platném znění, způsobem umožňujícím dálkový přístup.
4. Závazek založený touto smlouvou lze ukončit na základě písemné dohody smluvních stran nebo výpovědí.
5. Každá ze smluvních stran je oprávněna závazek z této smlouvy písemně vypovědět bez udání důvodu. Výpovědní lhůta je 14 dní a počíná běžet prvním dnem následujícím po dni doručení výpovědi druhé smluvní straně. V případě pochybností se má za to, že

výpověď byla doručena třetím dnem ode dne jejího odeslání. Ve výpovědní lhůtě poskytovatel pozastaví vyplácení finančních prostředků.

6. Smlouva se vyhotovuje ve třech stejnopisech, každý z nich má platnost originálu. Poskytovatel obdrží dvě vyhotovení, příjemce jedno vyhotovení.

Doložka:

Poskytnutí dotace a podmínky této smlouvy byly schváleny na zasedání Zastupitelstva města Brna č. konaném dne

V Brně dne

V Brně dne

.....
za poskytovatele
PhDr. Viera Rusinková
vedoucí OK MMB

.....
za příjemce
.....



MMB2017000000193

19.

Rada města Brna

ZM7/2164

Z7/26. zasedání Zastupitelstva města Brna
konané dne 7. března 2017

Název:

Návrh na poskytnutí dotací organizacím národnostních menšin a organizacím působícím v oblasti etnik – návrh rozpočtového opatření

Obsah:

- Důvodová zpráva
- Návrh dotací organizacím působícím v oblasti národnostních menšin a etnik na rok 2017
- Rozpočtové opatření – tabulka
- Podmínky smluv o poskytnutí dotací z rozpočtu města Brna na rok 2017 na projekty organizací národnostních menšin a organizací působících v oblasti etnik

Návrh usnesení:

Zastupitelstvo města Brna

s c h v a l u j e

1. poskytnutí neinvestičních dotací v celkové výši 1.400 tis. Kč ze schváleného rozpočtu města Brna na rok 2017 z ORJ 7200 – Odbor sociální péče (včetně § a položek) subjektům uvedeným v tabulce „Návrh dotací organizacím působícím v oblasti národnostních menšin a etnik na rok 2017“, která tvoří přílohu č. ... těchto usnesení
2. rozpočtové opatření spočívající v přesunu finančních prostředků z rozpočtu města Brna na rok 2017 z ORJ 7200 na odpovídající paragrafy a položky dle tabulky, která tvoří přílohu č. ... těchto usnesení, v souladu s rozpočtovou skladbou v závislosti na právní formě subjektů, kterým je dotace poskytována
3. uzavření veřejnoprávních smluv o poskytnutí dotací dle bodu 1. za „Podmínek smluv o poskytnutí dotací z rozpočtu města Brna na rok 2017 na projekty organizací národnostních menšin a organizací působících v oblasti etnik“, které tvoří přílohu č. ... těchto usnesení

p o v ě ř u j e

vedoucího Odboru sociální péče Magistrátu města Brna podpisem těchto smluv.

Stanoviska dotčených orgánů:

- Rada města Brna projednala na schůzi č. R7/103 konané dne 21. 2. 2017 a doporučila ke schválení.
- Finanční výbor ZMB materiál projednal na svém zasedání dne 28. 2. 2017. Výpis usnesení Finančního výboru bude ZMB předložen písemně.

Zpracoval:

Předkládá:

Odbor sociální péče MMB

Rada města Brna

Důvodová zpráva

Obsahem předkládaného materiálu je návrh na rozdělení dotací pro organizace národnostních menšin a organizace působící v oblasti etnik na rok 2017.

Rozpočtem statutárního města Brna pro období roku 2017 byly Odboru sociální péče Magistrátu města Brna (dále OSP MMB), ORJ 7200, v § 4342, položce 5222 schváleny finanční prostředky na **neinvestiční dotace organizacím národnostních menšin a organizacím zabývajících se problematikou etnik v celkové výši 1.400 tis. Kč.**

Žádosti o dotaci podalo 21 organizací působících v oblasti národnostních a etnických menšin. Organizace předložily v termínu do 17. listopadu 2016 celkem 23 projektů (viz. „*Návrh dotací organizacím působícím v oblasti národnostních menšin a etnik na rok 2017*“).

Při hodnocení předložených projektů postupoval OSP MMB dle „*Zásad pro poskytování dotací z rozpočtu statutárního města Brna pro vyhlášené programy*“ schválených ZMB dne 23. června 2015, „*Pravidel pro poskytování dotací z rozpočtu města Brna pro vyhlášené programy*“ schválených RMB dne 30. června 2015, „*B/8 – Zvláštní ustanovení pro poskytování dotací v oblasti národnostních menšin a etnik*“ schválených RMB dne 30. června 2015 a „*Kritérií pro hodnocení projektů – bodové hodnocení jednotlivých projektů, které podávají NNO v oblasti národnostních menšin a etnik na území Statutárního města Brna pro rok 2017*“ (formální správnost žádosti, úplnost předloženého projektu, konkrétnost stanovených cílů, přínos pro město Brno, vícezdrojovost financování, nákladovost projektu) schválených vedoucím OSP MMB dne 1. července 2016.

Organizace národnostních a etnických menšin předložily v termínu do 31. ledna 2017 vyúčtování neinvestičních dotací za uplynulý rok. Veškeré udělené dotace byly vyčerpány.

U všech organizací národnostních a etnických menšin, kterým byla přidělena v roce 2016 finanční dotace, byly provedeny průběžné veřejnosprávní kontroly zaměřené na prověření průběhu hospodaření s finanční dotací.

Hlasování ve Výboru pro národnostní menšiny ZMB

Hlasování: 5 - pro, 0 - proti, 0 - se zdržel/ z celkem 7 členů

Bc. Freund	Fajnorová	Mgr. Bednaříková	Vondroušková	Horváthová	Dudash	Ljoliš
omluven	omluvena	pro	pro	pro	pro	pro

Komise sociální, zdravotní a prarodinné politiky RMB

Hlasování: 7 - pro, 0 - proti, 1 - se zdržel/ z 11 členů. Usnesení bylo přijato.

MUDr. Drbal	Mgr. Bednaříková	JUDr. Sýkorová	Mgr. Ing. Vondráčková	Ing. Bohuňovská	Bc. Humpolíček	Mgr. Štáštka	Bc. Freund	MUDr. Parák	MUDr. Rychnovský	Mgr. Oplatek
pro	pro	pro	omluvena	zdržela se	omluven	pro	omluven	pro	pro	pro

Hlasování v RMB

Pro návrh usnesení hlasovalo 8 členů, nikdo nebyl proti, nikdo se nezdržel hlasování.

Ing. Vokřál	Mgr. Hladík	R. Mrázek	Bc. Hollan	Mgr. Ander	Ing. Kacer	M. Janíček	Bc. Kolářný	JUDr. Rusňáková	Ing. Staněk	Mgr. Suchý
pro	pro	-	pro	pro	nehlasoval	pro	pro	pro	pro	nepřítom.

Bude přílohou usnesení

Návrh dotací organizacím působícím v oblasti národnostních menšin a etnik na rok 2017 (v tis. Kč)									
ORJ 7200, § 4342, položka 5222 - neinvestiční dotace spolkům									
p.č.	organizace	název projektu	dotace r. 2016	žádost r. 2017	návrh OSP	Výbor pro NM	RMB	ZMB	
1	Ruský kulturní osvětový spolek na Moravě, z.s. zapsaný spolek Křivenová 224/67, Trnitá, 602 00 Brno IČ: 270 266 98	Mezinárodní festival: Dny národnostních menšin žijících v Brně, Babylonfest 2017	185	200	198	196	196	196	
2	POLONUS - klub Polští v Brně, z.s. zapsaný spolek Radnická 368/8, Brno-město, 602 00 Brno IČ: 653 503 59	Kulturně-společenská činnost Polského klubu POLONUS v Brně v roce 2017	97	106	83	85	85	85	
3	Bulharský spolek Brno zapsaný spolek Radnická 368/8, Brno-město, 602 00 Brno IČ: 266 075 90	Bulharská kultura, jazyk a lidové tradice	88	100	83	78	78	78	
4	Ruský kulturní osvětový spolek na Moravě, z.s. zapsaný spolek Křivenová 224/67, Trnitá, 602 00 Brno IČ: 270 266 98	Posilování kulturních a společenských vztahů, činnosti RKOSM, z.s. v městě Brně i na Moravě	98	100	95	94	94	94	
5	Obec Slovákov v Brně, z.s. zapsaný spolek Křivenová 224/67, Trnitá, 602 00 Brno IČ: 485 119 60	Kulturně-společenská činnost Obce Slovákov v Brně	85	98	75	80	80	80	
6	Svaz Maďarů - Brno zapsaný spolek Radnická 368/8, Brno-město, 602 00 Brno IČ: 711 968 03	Provoz Maďarského kulturního a informačního centra (MKIC) a vydávání zpravodaje Brünni Magyar Futár (BMF)	95	98	95	87	87	87	
7	Chorvatský kulturní spolek ČR zapsaný spolek Mečová 368/5, Brno-město, 602 00 Brno IČ: 036 158 63	Činnost spolku ve městě Brně 2017	48	97	50	57	57	57	

Návrh dotací organizacím působícím v oblasti národnostních menšin a etnik na rok 2017 (v tis. Kč)
 ORJ 7200, § 4342, položka 5222 - neinvestiční dotace spolkům

p.č.	organizace	název projektu	dotace r. 2016	žádost r. 2017	návrh OSP	Výbor pro NM	RMB	ZMB
8	IQ Roma servis, z.s. zapsaný spolek Vranovská 846/45, Husovice, 614 00 Brno IČ: 653 415 11	<i>Brno slaví Mezinárodní den Romů 2017</i>	70	94	94	90	90	90
9	Ukrajinská iniciativa Jižní Moravy z.s. zapsaný spolek Tomešova 562/2a, Staré Brno, 602 00 Brno IČ: 033 052 52	<i>Brněnská rozmanitost</i>	48	90	70	75	75	75
10	Řecká obec Brno zapsaný spolek Radnická 368/8, 602 00 Brno IČ: 653 493 42	<i>Řekové v Brně v roce 2017</i>	85	90	90	87	87	87
11	Asociace společenství Romů ČR, z.s. zapsaný spolek Záhumenice 569/7, Horní Heršpice, 619 00 Brno IČ: 01987526	<i>Volnočasové aktivity Romů - prevence kriminality rizikové skupiny dětí a mládeže</i>	nežádali	84	0	0	0	0
12	Společnost přátel jižních Slovanů zapsaný spolek Arna Nováka 1, 602 00 Brno IČ: 621 597 21	<i>Kulturní aktivity příslušníků šesti národností jižních Slovanů a rozvoj a propagace čs.- jihoslovanských kulturních styků</i>	0	80	40	50	50	50
13	Folklorní spolek Půčik zapsaný spolek Chodská 2829/19i, Královo Pole, 612 00 Brno IČ: 621 581 39	<i>Slovenská tradiční lidová kultura v Brně</i>	77	60	60	56	56	56
14	Lyceum Řekyň v České republice zapsaný spolek Starobrněnská 690/20, Brno-město, 602 00 Brno IČ: 708 923 18	<i>Rozvoj řecké kultury a vzdělávací činnosti v Brně</i>	48	53	50	50	50	50

Návrh dotací organizacím působícím v oblasti národnostních menšin a etnik na rok 2017 (v tis. Kč)									
ORJ 7200, § 4342, položka 5222 - neinvestiční dotace spolkům									
p.č.	organizace	název projektu	dotace r. 2016	žádost r. 2017	návrh OSP	Výbor pro NM	RMB	ZMB	
15	Sdružení Petrov, z.s. zapsaný spolek Petrov 272/5, Brno-město, 602 00 Brno IČ: 485 152 21	Taneční kroužek Romane čhove	16	50	47	45	45	45	
16	Německý jazykový a kulturní spolek Brno, z.s. zapsaný spolek Musilova 1240/3, Husovice, 614 00 Brno IČ: 265 230 86	Jazykové, kulturní a osvětové vzdělávání členů spolku a zájemců německé jazykové komunity	44	45	42	39	39	39	
17	Německý kulturní spolek region Brno zapsaný spolek Jana Uhra 170/12, Veverří, 602 00 Brno IČ: 449 904 56	Zachování a rozvíjení kulturní identity německé menšiny se zaměřením na informační a vzdělávací aktivity pro mladou generaci většinové společnosti	41	44	43	41	41	41	
18	Společenství Romů na Moravě Romano jekhetaniben pre Morava zapsaný spolek Bratislavská 244/65a, Zábřovice, 602 00 Brno IČ: 440 151 78	Django Fest XVI. ročník	23	40	37	37	37	37	
19	Pířin zapsaný spolek Majdalenky 852/13, Lesná, 638 00 Brno IČ: 265 917 23	Rozvoj bulharské kultury a folklóru v Brně	30	40	30	19	19	19	
20	Přátelé Podkarpatské Rusi zapsaný spolek Radnická 368/8, Brno-město, 602 00 Brno IČ: 228 144 34	Činnost spolku v roce 2017	32	35	32	32	32	32	
21	Ruský kulturní osvětový spolek na Moravě, z.s. zapsaný spolek Křtenová 224/67, Trnitá, 602 00 Brno IČ: 270 266 98	Prezentace spolků národnostních menšin	6	6	6	6	6	6	

Návrh dotací organizacím působícím v oblasti národnostních menšin a etnik na rok 2017 (v tis. Kč) ORJ 7200, § 4342, položka 5339 - neinvestiční dotace státní příspěvkové organizaci							
p.č.	organizace	název projektu	dotace r. 2016	žádost r. 2017	návrh OSP	Výbor pro NM	ZMB
22	Muzeum romské kultury, státní příspěvková organizace státní příspěvková organizace Bratislavská 67, 602 00 Brno IČ: 712 398 12	Ozvěny Romfestu 1990	20	100	55	70	70
Návrh dotací organizacím působícím v oblasti národnostních menšin a etnik na rok 2017 (v tis. Kč) ORJ 7200, § 4342, položka 5229 - neinvestiční dotace nadačnímu fondu							
23	Hellenika nadační fond nadační fond Dědická 1015/22, Slatina, 627 00 Brno IČ: 605 528 08	Řecká informační a kontaktní kancelář v Brně	12	30	25	26	26
Celkem			1 248	1 740	1 400	1 400	1 400

Rozpočtové opatření

Bude přílohou usnesení

v tis. Kč

Běžné výdaje - přesun						Úprava rozpočtu + -	Rozpočet po změně
ORJ	§	pol.	ÚZ	ORG	Věcná náplň	Upr. rozpočet k 8.2.2017	
7200	4342	5222		7720	Neinvestiční transfery spolkům	1 400	-96
7200	4342	5229		7720	Ostatní neinvestiční transfery neziskovým a podobným organizacím	0	26
7200	4342	5339		7720	Neinvestiční transfery cizím příspěvkovým organizacím	0	70

Podmínky smluv o poskytnutí dotací z rozpočtu statutárního města Brna na rok 2017 na projekty organizací národnostních menšin a organizací působících v oblasti etnik

Poskytovatel: Statutární město Brno

Domínkánské nám. 1, 602 00 Brno-střed

IČ: 44992785

zástupce: Ing. Petr Vokřál, primátor

ve věcech smlouvy oprávněn jednat: PaedDr. Jan Polák, CSc., vedoucí
Odboru sociální péče Magistrátu města Brna

Příjemce: přesný název nestátní neziskové organizace, právní forma, sídlo, IČ, bankovní spojení, zastoupení – vše v souladu se zápisem příjemce do veřejného rejstříku, resp. dle zakladatelských dokumentů.

Předmětná dotace je určena k úhradě nákladů spojených s činností organizací národnostních menšin a organizací působících v oblasti etnik a lze ji použít na úhradu schváleného projektu.

Dotace bude příjemci poskytnuta v jedné splátce převodem na účet příjemce v termínu do 30. června 2017.

Příjemce se zavazuje poskytnutou dotací z rozpočtu města Brna vést v účetnictví odděleně, v souladu s platnou právní úpravou.

Příjemce se zavazuje vyhotovit a předat do 31. července 2017 na Odbor sociální péče Magistrátu města Brna přehled o čerpání poskytnuté dotace za 1. pololetí roku 2017 pro průběžnou veřejnosprávní kontrolu dle zák. č. 320/2001 Sb., o finanční kontrole ve veřejné správě a o změně některých zákonů (zákon o finanční kontrole), v platném znění a prováděcí vyhlášky č. 416/2004 Sb.

Vyúčtování poskytnuté dotace bude zpracováno samostatně a odděleně od zúčtování jiných finančních prostředků. Příjemce se zavazuje vyhotovit vyúčtování dotace a předložit je spolu s příslušnými doklady Odboru sociální péče Magistrátu města Brna nejpozději do 31. ledna 2018.

V případě nepředložení vyúčtování poskytnuté dotace či závěrečné zprávy o realizaci projektů ve stanoveném termínu a nesplnění této povinnosti ani v náhradním termínu stanoveném poskytovatelem, bude považováno za méně závažná porušení rozpočtové kázně, v tomto případě činí odvod 10% z poskytnuté dotace.

Příjemce se zavazuje k součinnosti při výkonu finanční kontroly, prováděné pověřenými pracovníky MMB dle zák. č. 320/2001 Sb., o finanční kontrole v platném znění.

Příjemce je povinen vrátit neprodleně poskytovateli nevyčerpané finanční prostředky, nejpozději však do 31. ledna 2018. Porušení této povinnosti příjemcem je považováno za porušení rozpočtové kázně ve smyslu § 22 zák. č. 250/2000 Sb., o rozpočtových pravidlech územních rozpočtů, ve znění pozdějších předpisů.

Příjemce je povinen vrátit neoprávněně použité finanční prostředky z poskytnuté dotace na účet poskytovatele. Každé neoprávněné použití nebo zadržetí poskytnutých finančních prostředků příjemcem je porušením rozpočtové kázně ve smyslu § 22 zák. č. 250/2000 Sb., o rozpočtových pravidlech územních rozpočtů, ve znění pozdějších předpisů. Práva a povinnosti příjemce a poskytovatele, postup při odvodech a stanovení penále za prodlení s odvodem se řídí § 22 zák. č. 250/2000 Sb., o rozpočtových pravidlech územních rozpočtů, ve znění pozdějších předpisů.

Veškeré platby jako důsledky porušení závazků provede příjemce formou bezhotovostního převodu na účet poskytovatele.

Příjemce nese zodpovědnost za respektování pravidel ES v oblasti poskytování finančních prostředků. V případě, že Evropská komise dospěje k závěru, že poskytnuté finanční prostředky představují nepovolenou veřejnou podporu, je povinen příjemce veřejnou podporu vrátit včetně úroků.

Příjemce se zavazuje, že při prezentaci své činnosti bude uvádět město Brno jako poskytovatele části finančních prostředků.

Příjemce je povinen oznámit do 15 dnů svůj případný zánik, transformaci, sloučení, změnu statutárního zástupce atd.

Příjemce výslovně souhlasí s tím, aby smlouva o poskytnutí dotace byla vedena v evidenci smluv, která je veřejně přístupná a byla v plném rozsahu zveřejněna na stránkách určeným poskytovatelem.



20

Rada města Brna

ZM71 2146

Z7/26 zasedání Zastupitelstva města Brna
konané dne 7. 3. 2017

Název:**Návrh na poskytnutí dotací na podporu celoměstských environmentálních vzdělávacích, výchovných a osvětových programů a akcí na rok 2017 a návrh rozpočtového opatření****Obsah:**

- Důvodová zpráva (str. 2 - 3)
- Přehled navržených dotací – tabulka (str. 4)
- Podrobnější informace o žadatelích a projektech (str. 5)
- Podmínky veřejnoprávních smluv (str. 6 - 8)
- Rozpočtové opatření (str. 9)

Návrh usnesení:**Zastupitelstvo města Brna****s c h v a l u j e**

- poskytnutí dotací na podporu celoměstských environmentálních vzdělávacích, výchovných a osvětových programů a akcí v roce 2017 z rozpočtu města Brna na rok 2017 v celkové výši 895 tis. Kč dle přehledu navržených dotací uvedených v tabulce, která tvoří přílohu č.....těchto usnesení
- uzavření veřejnoprávních smluv o poskytnutí uvedených dotací z rozpočtu města Brna za stanovených podmínek, které tvoří přílohu č.....těchto usnesení
- rozpočtové opatření dle tabulky, která tvoří přílohu č.těchto usnesení z důvodu jiné právní subjektivity žadatelů o výše uvedené dotace než bylo schváleno v rozpočtu města Brna na rok 2017

Stanoviska dotčených orgánů:

- Rada města Brna na své R7/103. schůzi konané dne 21. 2. 2017 doporučila ZMB schválit předložený návrh usnesení.
- FV ZMB projednal dne 28. 2. 2017
Stanovisko výboru bude sděleno.

Zpracoval:
Odbor životního prostředí

Předkládá:
Rada města Brna

1/9

Důvodová zpráva

Z důvodu potřeby podpořit komplexní celoměstské environmentální vzdělávací, výchovné a osvětové (EVVO) programy a akce s velkým počtem zúčastněných subjektů v roce 2017 byl vyhlášen program podpora projektů ekologické výchovy ve městě Brně - „Podpora celoměstských EVVO programů a akcí v roce 2017“ (dále Program). Podmínkou podání žádosti byla účast aspoň 3 tis. návštěvníků v rámci akce nebo 20 tis. návštěvníků na akcích za celý rok. Příjem žádostí byl uzavřen 31. 10. 2016. Odboru životního prostředí byly v tomto termínu podány tři žádosti na podporu ekologických projektů.

OŽP na základě schváleného rozpočtu snížil požadovanou částku u žádosti Nadace Partnerství tak, aby výsledná celková poskytnutá částka byla dle Programu 895 tis. Kč a předložil takto upravený celkový návrh na KŽP ke schválení, případně k dalším úpravám. KŽP RMB tento celkový návrh na svém jednání dne 1. 2. 2017 schválila.

Celková částka požadovaná na dotace činí 900 tis. Kč.

Možnosti podat si žádost o dotaci nevyužily spolky, ale další subjekty (Lipka, školské zařízení pro environmentální vzdělávání, Brno a Nadace Partnerství). Z tohoto důvodu je souběžně s přehledem příspěvků navrženo i rozpočtové opatření, kterým se převádí dílčí část financí z položky 5222 Neinvestiční transfery spolkům na následující položky v rámci § 3792:

- pol. 5339 Neinvestiční transfery cizím příspěvkovým organizacím

Lipka – školské zařízení pro environmentální vzdělávání Brno – 350 tis. Kč

- pol. 5229 Ostatní neinvestiční transfery neziskovým a podobným organizacím

Nadace Partnerství - 545 tis. Kč

KŽP RMB projednala dne 1. 2. 2017

Hlasování: 8 pro – 0 proti – 0 se zdržel / z 11 členů

Jmenovité hlasování:

hlasování	Beran	Franc	Hollan	Hráček	Ledvína	Oliva	Oweis	Sedláček	Tyralík	Vížďa	Vlašín
pro		x	x	x	x			x	x	x	x
proti											
zdržel se											
nepřítomen	x					x	x				

Rada města Brna na své R7/103. schůzi konané dne 21. 2. 2017 doporučila ZMB schválit předložený návrh usnesení.
Schváleno jednomyslně 8 členy.

Jmenovité hlasování:

Ing. Vokřál	Mgr. Hladík	R.Mrázek	Bc. Hollan	Mgr. Ander	Ing. Kacer	M. Janíček	Bc. Kolářný	JUDr. Rusňáková	Ing. Staněk	Mgr. Suchý
nepřítomen	pro	-	nepřítom.	pro	pro	pro	pro	pro	pro	pro

Přehled navržených dotací

Číslo žád.	Žadatel Adresa	Název projektu	Požadavek v tis. Kč	% celk. nákladů projektu	Návrh KŽP v tis. Kč	Návrh RMB v tis. Kč	Schvále- no ZMB v tis. Kč	Účel případně omezení účelu
1	Lipka – školské zařízení pro environmentální vzdělávání, Brno Lipová 20, 602 00 Brno <i>přísp. org.</i>	EVVO pro Brno 2017	200	2	200	200		materiál a vybavení, služby, lektorné
2	Lipka – školské zařízení pro environmentální vzdělávání, Brno Lipová 20, 602 00 Brno <i>přísp. org.</i>	Den Země 2017	150	33	150	150		materiál, služby
3	Nadace Partnerství Údolní 33, 602 00 Brno	Environmentální vzdělávání, výchova a osvěta v Otevřené zahradě 2017	550	10	545	545		osobní náklady, materiál, služby, opravy a údržba, režijní náklady
	CELKEM		900		895	895		

Podrobnější informace o projektech

1. Lipka – školské zařízení pro environmentální vzdělávání Brno, příspěvková organizace EVVO pro Brno 2017

Požadovaná dotace: 200.000,-Kč

Navržená částka: 200.000,-Kč

Účel: materiál a vybavení, služby, lektorné

Dotace je určena na realizaci přírodovědných zájmových kroužků a klubů pro zájemce z řad brněnské veřejnosti a na pořádání výprav a táborů s přírodovědnou tematikou a na realizaci environmentálních výukových programů pro děti/žáky brněnských škol.

Lipka zabezpečí činnost přírodovědných, chovatelských, kulinářských, pohybově - turistických kroužků/klubů a kroužků zaměřených na výtvarnou/tvořivou činnost z přírodních materiálů pro brněnské děti a mládež, případně dospělé. Účastníci se v nich budou scházet obvykle jedenkrát týdně po celý školní rok. Organizace výletů, brigád v chráněných územích aj. o víkendech, prázdninách, státních svátcích a letních přírodovědných táborů. Pro ZŠ realizace jednodenních i pobytových environmentálních výukových programů.

2. Lipka – školské zařízení pro environmentální vzdělávání Brno, příspěvková organizace Den Země 2017

Požadovaná dotace: 150.000,-Kč

Navržená částka: 150.000,-Kč

Účel: materiál a vybavení, služby (propagace, pronájem, technické služby, poplatky, program na pódiu, doprovodný program - honoráře a služby)

Organizace velké jednorázové osvětové akce o životním prostředí ve městě Brně dne 22.4.2017 v jednom z brněnských parků (pravděpodobně na Kraví hoře). Na akci se návštěvníkům představí minimálně 30 organizací, zabývajících se environmentálními tématy, doprovodný program bude probíhat na pódiu a v rámci workshopů. K dispozici budou zdravé, alternativní a regionální potraviny. Počet návštěvníků v závislosti na počasí dosáhne 4 - 5 tisíc. Pro děti i dospělé bude připravena spousta her, poznávacích aktivit či tvořivých dílen. Cílem projektu je atraktivně informovat návštěvníky o aktuálních tématech v environmentální oblasti.

3. Nadace Partnerství

Environmentální vzdělávání, výchova a osvěta v Otevřené zahradě 2017

Požadovaná dotace: 550 000,-Kč

Navržená částka: 545.000,-Kč

Účel: osobní náklady (515.968,-Kč), materiál, služby, opravy a údržba

Nadace Partnerství žádá o dotaci z rozpočtu města Brna na spolufinancování environmentálních programů pro brněnské školy a brněnskou veřejnost v areálu Otevřené zahrady. Propojení zahrady s novou nástupní cestou na Špilberk, přístupnost až do večerních hodin i během víkendů od konce března do listopadu, vstup zdarma i rozšíření programů pro školy i veřejnost, vedly k dalšímu nárůstu návštěvnosti.

Široká škála vzdělávacích programů, příměstských táborů, dílen, seminářů, výstav a akcí pro veřejnost umožňuje jak školám (od MŠ až VŠ), tak rodinám s dětmi a veřejnosti, najít v centru Brna smysluplný program motivující k udržitelnému způsobu života a šetrnému vztahu k přírodě. Součástí aktivit jsou také prohlídky a vzdělávání zaměřené na odbornou veřejnost, zejména v oblasti udržitelného stavění, urbanismu, veřejných prostranství a dopravy, hospodaření s vodou, péči o stromy a zeleň, apod.

Vzdělávání a provoz v Otevřené zahradě zajišťuje 8 úvazků včetně externistů. Z dotace bude pokryto cca 10% z celkových provozních nákladů Otevřené zahrady (materiál, propagace, služby, personální náklady).

Nadace Partnerství přetvořila nemovitost Údolní 33 a přilehlé zahrady ve vzdělávací infrastrukturu. Spolupráce s městem Brnem se zintenzivnila v roce 2015 při revitalizaci boromejských a městských zahrad a při jejich zpřístupňování veřejnosti (propojení cestní sítě, investiční dotace na dokončení malé městské farmy).

Zahrada je od roku 2016 přístupná bez vstupného.

Podmínky pro uzavření veřejnoprávních smluv o poskytnutí dotací z rozpočtu města Brna na podporu projektů ekologické výchovy pro rok 2017

- 1) **Poskytovatel:** Statutární město Brno
Dominikánské nám. 196/1, 602 00 Brno
IČ: 44 99 27 85
bankovní spojení: Česká spořitelna a.s., Olbrachtova 1929/62, 140 00 Praha 4
číslo účtu: 111 211 222/0800
zastoupené primátorem Ing. Petrem Vokřálem
pro účel této smlouvy zastoupený vedoucím Odboru životního prostředí MMB
- 2) **Příjemce:** přesný název, sídlo, IČ, bankovní spojení, č. účtu, zastoupení
- 3) **Předmět a účel smlouvy (viz. přehled navržených dotací)**
- 4) **Platba jednorázově**
- 5) **Práva a povinnosti smluvních stran**
 - a) Poskytování dotací upravují Zásady pro poskytování dotací z rozpočtu města Brna pro vyhlášené programy schválené Zastupitelstvem města Brna na zasedání Z7/07 dne 23. 6. 2015, v platném znění a Pravidla pro poskytování dotací z rozpočtu města Brna pro vyhlášené programy schválená Radou města Brna na schůzi R7/028 dne 30. 6. 2015, v platném znění.
 - b) Výše poskytnuté finanční dotace.
 - c) Poskytnutí dotace ve lhůtě do 3 měsíců po podpisu smlouvy.
 - d) Povinnost příjemce předložit Odboru životního prostředí vyúčtování poskytnuté dotace do 31.1. následujícího roku. Dotaci lze použít pouze na úhradu nákladů příjemce spojených s realizací projektu/činnosti v období **od 1. 1. 2017 do 31. 12. 2017** při dodržení zásad hospodárnosti, účelnosti a efektivnosti vynaložených prostředků.
 - e) Příjemce se zavazuje odděleně vést a sledovat v účetní evidenci čerpání prostředků z dotace a umožnit účetní i fyzickou kontrolu čerpání dotace v souvislosti se zákonem č. 320/2001 Sb., o finanční kontrole, ve znění pozdějších předpisů a prováděcí vyhláškou MF č. 416/2004 Sb., ve znění pozdějších předpisů, dále ve smyslu zákona č. 255/2012 Sb., o kontrole (kontrolní řád), ve znění pozdějších předpisů. Poskytovatel je oprávněn v případě zjištění nesrovnalostí požadovat vysvětlení a doplnění příslušných dokladů.
 - f) Povinnost příjemce vrátit dotaci nebo její část poskytovateli v případě, že nebude užitá ke stanovenému účelu.

g) Příjemce je povinen písemně sdělit poskytovateli, že účel, na který má být dotace použita, nebude realizován, a to nejpozději do 30 dnů od zjištění této skutečnosti. Nejpozději k tomuto termínu je příjemce povinen nepoužité (nevyčerpané) peněžní prostředky vrátit na účet poskytovatele, a to takto:

- v roce, kdy byla dotace vyplacena, se vrací na účet č. 111211222/0800, pod variabilním symbolem, kterým je číslo smlouvy,

- po 1.1. následujícího roku, kdy byla dotace vyplacena, se vrací na účet č. 111350222/0800, pod variabilním symbolem, kterým je číslo smlouvy.

h) Příjemce je povinen vrátit dotaci nebo její část použitou v rozporu s účelem schváleným ve smlouvě, a to do 30 dnů od doručení výzvy k vrácení dotace na účet poskytovatele.

i) Každé neoprávněné použití nebo zadržetí poskytnutých finančních prostředků příjemcem vč. porušení povinností stanovených touto smlouvou je porušením rozpočtové kázně ve smyslu § 22 zák. č. 250/2000 Sb., o rozpočtových pravidlech územních rozpočtů, ve znění pozdějších předpisů.

j) Příjemce je povinen písemně oznámit jakoukoliv změnu v údajích uvedených v předložené žádosti a čestném prohlášení, zejména svůj případný zánik, transformaci, sloučení, změnu statutárního zástupce apod. či změnu vlastnického vztahu k věci, na niž se dotace poskytuje.

k) Příjemce se zavazuje v případě ukončení své činnosti bezodkladně a písemně o této skutečnosti informovat poskytovatele. Tuto povinnost má i v případě přechodného přerušení této činnosti s informací o příčinách, které k tomuto stavu vedly, a předpokládanému obnovení svojí činnosti. Současně se zavazuje, že učiní vše potřebné k tomu, aby k obnovení činnosti došlo v co nejkratším termínu.

l) Za méně závažná porušení povinností vyplývajících ze smlouvy se uloží odvod. Jedná se o nepravdivá prohlášení o údajích uvedených v „Žádosti o dotaci z rozpočtu statutárního města Brna ...“, dodání vyúčtování po termínu (nejvýše v náhradním termínu stanoveném poskytovatelem) a neoznámení ukončení své činnosti.

m) Příjemce nese odpovědnost za respektování pravidel EU v oblasti poskytování finančních prostředků ve smyslu čl. 107 a násl. Smlouvy o fungování Evropské unie, nařízení Komise (EU) č. 1407/2013 a Nařízení Komise (EU) č. 651/2014. V případě, že Evropská komise dospěje k závěru, že poskytnuté finanční prostředky představují nepovolenou veřejnou podporu je povinen příjemce veřejnou podporu vrátit, a to včetně úroků.

n) Příjemce je povinen uvádět na všech tištěných materiálech a akcích, hrazených z poskytnuté dotace, že se projekt uskutečnil za finanční podpory statutárního města Brna a povinnost poskytnout poskytovateli vzory takto vydaných materiálů. V případě použití loga města Brna má příjemce povinnost použít

logo v souladu s „Manuálem jednotného vizuálního stylu statutárního města Brna“ (dále jen „Manuál ...“) dostupném na www.brno.cz/logo. Může též zaslat žádost o udělení souhlasu e-mailem spolu s výtvarným návrhem a umístěným logem Brna v souladu s „Manuálem ...“ na logo@brno.cz. V případě užití znaku města Brna podá příjemce písemnou žádost spolu s výtvarným návrhem na Odbor vnitřních věcí.

- o) V případě přidělené dotace vyšší než 50 tis. Kč zveřejní statutární město Brno smlouvu v registru smluv dle zákona č. 340/2015 Sb., o registru smluv.
- p) Smluvní strany se ve smyslu § 167 odst. 1, písm. a) zák. č. 500/2004 Sb., správní řád, ve znění pozdějších předpisů dohodly, že příjemce i poskytovatel může podat písemný návrh na zrušení veřejnoprávní smlouvy i bez udání důvodů. Součástí návrhu musí být vzájemné vypořádání práv a závazků.

Rozpočtové opatření

v tis.Kč

Běžné výdaje - přesun		Věcná náplň		Úprava rozpočtu + -	Rozpočet po změně			
ORJ	§	Položka	ÚZ			ORG		
4200	3792	5222		7420	Neinvestiční transfery spolkům	2 695	-895	1 800
4200	3792	5229		7420	Ostatní neinvestiční transfery neziskovým a podobným organizacím	0	545	545
4200	3792	5339		7420	Neinvestiční transfery cizím příspěvkovým organizacím	0	350	350



MMB201700000195

21

Rada města Brna

ZM71 2145

Z7/26 zasedání Zastupitelstva města Brna
konané dne 7. 3. 2017

Název:

Návrh na poskytnutí dotací na podporu projektů ekologické výchovy v Brně na rok 2017 a návrh rozpočtového opatření

Obsah:

- Důvodová zpráva (str. 2 - 3)
- Přehled navržených dotací – tabulka (str. 4 - 9)
- Podrobnější informace o žadatelích a projektech (str. 10 - 22)
- Podmínky veřejnoprávních smluv (str. 23 - 25)
- Rozpočtové opatření - tabulka (str. 26)

Návrh usnesení:

Zastupitelstvo města Brna

s c h v a l u j e

- poskytnutí dotací na podporu projektů ekologické výchovy v městě Brně z rozpočtu města Brna na rok 2017 v celkové výši 1.800 tis. Kč dle přehledu navržených dotací uvedených v tabulce, která tvoří přílohu č.....těchto usnesení
- uzavření veřejnoprávních smluv o poskytnutí uvedených dotací z rozpočtu města Brna za stanovených podmínek, které tvoří přílohu č.....těchto usnesení
- rozpočtové opatření dle tabulky, která tvoří přílohu č.těchto usnesení z důvodu jiné právní subjektivity žadatelů o výše uvedené dotace než bylo schváleno v rozpočtu města Brna na rok 2017

Stanoviska dotčených orgánů:

- Rada města Brna na své R7/103. schůzi konané dne 21. 2. 2017 doporučila ZMB schválit předložený návrh usnesení.
- FV ZMB projednal dne 28. 2. 2017
Stanovisko výboru bude sděleno.

Zpracoval:
Odbor životního prostředí

Předkládá:
Rada města Brna

1/26

Důvodová zpráva

Poskytování dotací na podporu projektů ekologické výchovy z rozpočtu statutárního města Brna se řídí zejména následujícími schválenými dokumenty:

- Zásadami pro poskytování dotací z rozpočtu města Brna pro vyhlášené programy schválenými na Z7/07 zasedání ZMB konaném dne 23. 6. 2015, v platném znění
- Pravidly pro poskytování dotací na z rozpočtu města Brna pro vyhlášené programy schválenými na R7/028 schůzi RMB dne 30. 6. 2015, v platném znění.

Podle těchto dokumentů mohou být poskytovány dotace na podporu projektů ekologické výchovy fyzickým a právnickým osobám na neinvestiční i investiční výdaje s výjimkou osobních nákladů, neurčí-li smlouva jinak.

Příjem žádostí na rok 2017 byl uzavřen 31. 10. 2016 v souladu s výše uvedenými dokumenty. Odboru životního prostředí bylo v tomto termínu podáno 65 žádostí na podporu ekologických projektů.

Na 12. zasedání KŽP RMB konaném dne 7. 12. 2016 Odbor životního prostředí předložil přijaté žádosti jednotlivým členům KŽP RMB ke zhodnocení dle metodiky bodového hodnocení žádostí o dotaci na podporu projektů ekologické výchovy schválené KŽP RMB dne 3. 6. 2013. Po zapracování obdržených hodnocení členů KŽP Odborem životního prostředí, OŽP na základě schváleného rozpočtu a zkušeností se žadateli upravil navržené částky u žádostí tak, aby výsledná celková poskytnutá částka byla dle vyhlášeného programu „Dotace na podporu projektů ekologické výchovy ve městě Brně“ 1 800 tis. Kč a předložil takto upravený celkový návrh KŽP ke schválení, případně k dalším úpravám. KŽP RMB tento celkový návrh na svém jednání dne 1.2.2017 schválila.

Celková částka požadovaná na dotace činí 3 688,422,-Kč.

Možnosti podat si žádost o dotaci využily kromě spolků i další subjekty (Květ života, z.ú. Lipka – školské zařízení pro environmentální vzdělávání, Brno, SVČ Lužánky, DDM Brno Helceletova, Montessori Morava, Moravské zemské muzeum, Nadace Partnerství, Nadace Veronica, TyfloCentrum Brno, Vesna, Ing. Dana Kellnerová). Z tohoto důvodu je souběžně s přehledem příspěvků navrženo i rozpočtové opatření, kterým se převádí dílčí část financí z položky 5222 Neinvestiční transfery spolkům na následující položky v rámci § 3792:

- pol. 5339 Neinvestiční transfery cizím příspěvkovým organizacím
 - DDM Brno Helceletova – 119 tis. Kč
 - Lipka – školské zařízení pro environmentální vzdělávání, Brno – 130 tis. Kč
 - SVČ Lužánky – 68 tis. Kč
 - Moravské zemské muzeum – 10 tis. Kč
- pol. 5221 Neinvestiční transfery obecně prospěšným společnostem
 - Montessori Morava, o.p.s. – 22 tis. Kč
 - TyfloCentrum, o.p.s. - 38 tis. Kč
 - Vesna, o.p.s. – 36 tis. Kč
- pol. 5229 Ostatní neinvestiční transfery neziskovým a podobným organizacím
 - Květ života Brno, z.ú. – 30 tis. Kč
 - Nadace Partnerství - 40 tis. Kč
 - Nadace Veronica – 36 tis. Kč
- pol. 5493 Účelové neinvestiční transfery – fyzickým osobám
 - Ing. Dana Kellnerová – 63 tis. Kč

KŽP RMB projednala dne 1. 2. 2017

Hlasování: 9 pro – 0 proti – 0 se zdržel / z 11 členů

Usnesení bylo přijato.

Jmenovité hlasování:

hlasování	Beran	Franc	Hollan	Hráček	Ledvina	Oliva	Oweis	Sedláček	Tyralík	Vižďa	Vlašín
pro		x	x	x	x	x		x	x	x	x
proti											
zdržel se											
nepřítomen	x						x				

Rada města Brna na své R7/103. schůzi konané dne 21. 2. 2017 doporučila ZMB schválit předložený návrh usnesení.

Hlasování: 8 pro – 0 proti – 1 se zdržel / z 11 členů

Jmenovité hlasování:

Ing. Vokřál	Mgr. Hladík	R.Mrázek	Bc. Hollan	Mgr. Ander	Ing. Kacer	M. Janíček	Bc. Kolářny	JUDr. Rusňáková	Ing. Staněk	Mgr. Suchý
nepřítomen	pro	-	pro	pro	zdržel se	pro	pro	pro	pro	pro

Tab. 1 Přehled navržených dotací na podporu projektů ekologické výchovy

Číslo žád.	Žadatel Adresa	Název projektu	Požadavek v tis. Kč	% celk. nákladů projektu	16* přídě- leno	Návrh KŽP v tis. Kč	Návrh RMB v tis. Kč	Schvále- no ZMB v tis. Kč	Účel případně omezení účelu
1	Asociace pro rozvoj recyklace stavebních materiálů v ČR, z.s. Technická 2896/2, 616 69 Brno <i>spolek</i>	Podpora rozvoje recyklace stavebních materiálů v Brně	66	21	A/A	17	17		materiál, služby
2	ČSOP RS v Brně Panská 9, 602 00 Brno <i>spolek</i>	Biopotraviny pro Brno	45	64	A/A	23	23		materiál, služby
3	ČSOP RS v Brně Panská 9, 602 00 Brno <i>spolek</i>	Černovický hájek (Ráječek) – studie zpřístupnění a propagace městského lužního lesa	32,888	30	A/N	10	10		materiál, služby
4	ČSOP RS v Brně Panská 9, 602 00 Brno <i>spolek</i>	Péče o hendikepované netopýry a zimní monitoring 2017	26	54	A/N	13	13		materiál, služby, cestovné, opravy a údržba
5	ČLOVÍČEK (ONE LITTLE) Bosonožské nám. 762/12 642 00 Brno <i>spolek</i>	Přírodní dětský klub Človíček	10	17	A/N	6	6		materiál, služby
6	ČLOVÍČEK (ONE LITTLE) Bosonožské nám. 762/12 642 00 Brno <i>spolek</i>	Příměstský tábor pro děti se zdravotním znevýhodněním – Človíček a jeho maminka planeta Země	7	19	A/N	6	6		materiál, služby
7	Ing. Dana Kelnerová <i>fyz. os.</i>	Altán – Prádelna hradu Veverčí	70	71	N/N	63	63		materiál, služby, doprava
8	DDM Brno Helceletova <i>přísp.org</i> Helceletova 234/4, 602 00 Brno	Ekologické výukové programy	62	75	A/A	9	9		materiál, lektorné
9	DDM Brno Helceletova <i>přísp.org</i> Helceletova 234/4, 602 00 Brno	Ekoakce 2017	190	76	A/A	66	66		materiál, služby, lektorné
10	DDM Brno Helceletova <i>přísp.org</i> Helceletova 234/4, 602 00 Brno	Tvorba spektra programů EVVO v nových prostorách Přírodovědné stanice Kamenáčky	49	45	A/N	44	44		materiál, doprava materiálu, služby

Číslo žád.	Žadatel Adresa	Název projektu	Požadavek v tis. Kč	% celk. nákladů projektu	16* přídě- leno	Návrh KŽP v tis. Kč	Návrh RMB v tis. Kč	Schvále- no ZMB v tis. Kč	Účel případně omezení účelu
11	EkoCentrum Brno Písečnick 94, 614 00 Brno <i>spolek</i>	Unikátní centrum podpory ekologicky šetrného životního stylu Písečnick v Brně	95	32	A/A	57	57		materiál, služby s výjimkou vedení účetnictví, opravy a údržba
12	EkoCentrum Brno Písečnick 94, 614 00 Brno <i>spolek</i>	Ekologické výukové programy EkoCentra Brno v roce 2017	69	34	A/A	35	35		materiál, služby s výjimkou vedení účetnictví
13	EPONA z.s. Bratislavská 21, 602 00 Brno <i>spolek</i>	Malý hospodář	90	50	A/A	24	24		lektorné
14	Frank Bold Kids, z.s. Rysova 523/2, 621 00 Brno, <i>spolek</i>	Celoroční environmentální výchova v lesní mateřské škole Sýkorka	115	11	A/N	50	50		materiál, služby
15	Frank Bold Kids, z.s. Rysova 523/2, 621 00 Brno, <i>spolek</i>	Ekologická výchova v lesní mateřské škole Medláňka	54	9	A/N	25	25		materiál, služby, opravy a údržba
16	Hnutí Brontosaurus Hvězdová 10, 602 00 Brno <i>spolek</i>	Hnutí Brontosaurus pro ekologickou výchovu v Brně 2017	107	48	A/A	65	65		materiál, služby, cestovné
17	Hnutí DUHA – Friends of the Earth Czech Republic Údolní 33, 602 00 Brno <i>spolek</i>	Jak na ochranu životního prostředí v Brně	23	9	N/N	17	17		materiál, služby s výjimkou stravného, lektorné služby
18	Hnutí DUHA – Sedmá Generace Údolní 33, 602 00 Brno <i>spolek</i>	Časopis Sedmá generace – ochrana životního prostředí ve společenských souvislostech	34,9	4	A/A	25	25		
19	Junák – český skaut, středisko Hiawatha Brno, z.s. Park Lužánky ev.č. 792, 602 00 Brno <i>spolek</i>	Ekologická výchova ve skautském středisku Hiawatha	10	43	A/A	9	9		materiál, služby, cestovné
20	Junák – český skaut, Kapráluv mlýn, z.s. Ochoz u Brna 235, 664 02 <i>spolek</i>	Výukové programy o ekologicky šetrných technologiích	47,1	37	N/N	42	42		materiál, služby, doprava
21	Junák – český skaut, středisko Kompas Brno, z.s. Boženy Němcové 29, 612 00 Brno <i>spolek</i>	Kompas v přírodě jako ryba ve vodě	10	77	A/N	8	8		materiál, vybavení

Číslo žád.	Žadatel Adresa	Název projektu	Požadavek v tis. Kč	% celk. nákladů projektu	16* přídě- leno	Návrh KŽP v tis. Kč	Návrh RMB v tis. Kč	Schvále- no ZMB v tis. Kč	Účel případně omezení účelu
22	Kavyl, z.s. Viničné Šumice 137, 646 06 <i>spolek.</i>	Ekokroužky v Líšeňské permakulturní zahradě	55,5	23	N/N	0	0		materiál, vybavení
23	Květ života Brno, z.ú. <i>zapsaný ústav</i> Slámova 1096/39 618 00 Brno	Hrajme si v zahradě plně přírodních tajů!	120	55	N/N	30	30		materiál, služby, přeprava
24	Lesní klub Šiška, z.s. <i>spolek</i> Jiráskova 17, 602 00 Brno	Vybudování pergoly pro účely EVVO	80	100	A/N	40	40		materiál a vybavení, služby
25	Lipka - školské zař. pro environm. vzdělávání, Brno <i>přísp. org.</i> Lipová 20, 602 00 Brno <i>pracoviště Rozmarýnek</i>	Zkvalitnění zázemí přírodní zahrady Rozmarýnku	83	71	A/N	42	42		materiál, služby, doprava
26	Lipka - školské zař. pro environm. vzdělávání, Brno <i>přísp. org.</i> Lipová 20, 602 00 Brno <i>pracoviště Lipová</i>	Revitalizace zahradního jezírka a výroba mola na Lipové	115,300	100	A/N	45	45		materiál, služby, doprava
27	Lipka - školské zař. pro environm. vzdělávání, Brno <i>přísp. org.</i> Lipová 20, 602 00 Brno <i>pracoviště Jezírko</i>	Jezírko otevřené veřejnosti – dovybavení areálu a naučné stezky	65	83	A/N	43	43		materiál a vybavení, služby, cestovné
28	Lužánky – SVC <i>přísp. org.</i> Lidická 50, 658 12 Brno <i>pracoviště Lužánky</i>	Lužánky – místo, kde se dobře žije	140	72	A/N	45	45		materiál a vybavení, služby
29	Lužánky – SVC <i>přísp. org.</i> Lidická 50, 658 12 Brno <i>pracoviště Linka</i>	Přírodní zahrada u Linky	58	85	A/N	23	23		materiál a vybavení, služby, doprava materiálu
30	Mateřské centrum Kuřátka Malinovského nám. 5, 602 00 Brno <i>spolek</i>	Příroda a děti – projektová soutěžní přehlídka pro děti	38	31	A/A	19	19		materiál, služby
31	Mateřské centrum Kuřátka Malinovského nám. 5, 602 00 Brno <i>spolek</i>	Zvířátka a děti – naučný přírodovědný kroužek s péčí o morčata	23	35	A/A	9	9		materiál, služby
32	Mateřské centrum Kuřátka Malinovského nám. 5, 602 00 Brno <i>spolek</i>	Hledání pokladu pirátů – zábavně naučné odpoledne pro rodiny	22	35	A/A	11	11		materiál, služby,

Číslo žád.	Žadatel Adresa	Název projektu	Požadavek v tis. Kč	% celk. nákladů projektu	16* přiděleno	Návrh KŽP v tis. Kč	Návrh RMB v tis. Kč	Schváleno ZMB v tis. Kč	Účel případně omezení účelu
33	Montessori Morava, o.p.s. o.p.s. Ječná 29a, 621 00 Brno	Lesní zahrada	36,2	24	A/N	22	22		materiál a vybavení, služby
34	Moravské zemské muzeum Zelný trh 6, 659 37 Brno přisp. org.	Bryologický víkend 2017	20.3	70	N/N	10	10		materiál, služby, přeprava
35	MS Artemis z.s. spolek Kristenova 1076/2, 624 00 Brno	Artemis 2017 - pobyty v přírodě od jara do podzimu zaměřené na environmentální výchovu dětí a mládeže	186,080	80	A/A	45	45		materiál a vybavení, služby, opravy a údržba
36	Nadace Partnerství Údolní 33, 602 00 Brno	Do práce na kole 2017 v Brně	67,274	55	A/A	40	40		materiál, služby
37	Nadace Veronica Panská 363/ 9, 602 00 Brno	RecyTravel (sběrná místa v hotelech k předcházení vzniku odpadu)	40	24	A/N	36	36		materiál, služby
38	„Na kopečku z.s.“ spolek Horní 17, 639 00 Brno	Podpora ekologické výchovy dětí v MŠ - pokračování	32	60	A/A	16	16		materiál a vybavení, služby
39	NESEHNUTÍ Brno spolek třída Kpt.Jaroše 1935/18 602 00 Brno	Po Brně udržitelné	53	70	A/N	27	27		materiál, služby, cestovné
40	PERMAKULTURA (CS) spolek Lipová 20, 602 00 Brno	Příručky edice Klíč k soběstačnosti - 2017	64	85	A/A	32	32		služby
41	Pionýr, z.s. - 32. pionýrská skupina Galaxie Hořická 613/75, 642 00 Brno	Oprava naučné stezky v Brně - Bohunicích	48	60	N/N	19	19		materiál, služby
42	Pod Holednou Jundrov, z.s. Březová 72a, 637 00 Brno spolek	Letní příměstské tábory v lesním klubu Sojka v Jundrově	14,880	20	N/N	11	11		materiál, služby, vstupné/jízdné
43	Rezekvítek, z.s. spolek Štolcova 465/14, 618 00 Brno	Děti pečují o přírodu	38	14	A/N	34	34		materiál, služby
44	Rezekvítek, z.s. spolek Štolcova 465/14, 618 00 Brno	Vánoční stromky – stromky pro život 2017	32	58	A/A	19	19		materiál, služby
45	Rezekvítek, z.s. spolek Štolcova 465/14, 618 00 Brno	Voda kolem nás	27	9	A/N	24	24		materiál, služby

Číslo žád.	Žadatel Adresa	Název projektu	Požadavek v tis. Kč	% celk. nákladů projektu	16* přídě- leno	Návrh KŽP v tis. Kč	Návrh RMB v tis. Kč	Schvále- no ZMB v tis. Kč	Účel případně omezení účelu
46	Sdružení obrany spotřebitelů – Asociace, z.s. Mečová 5, 602 00 Brno <i>spolek</i>	Environmentální povědomí	79	68	A/A	39	39		materiál, služby, lektorné
47	Síť ekologických poraden STEP, z.s. Panská 9, 602 00 Brno <i>spolek</i>	Verejná prostranství bez chemie	50	50	A/N	25	25		materiál, služby, lektorné, cestovné
48	Síť ekologických poraden STEP, z.s. Panská 9, 602 00 Brno <i>spolek</i>	Verejná je zelená	50	50	A/N	25	25		materiál, služby, lektorné, cestovné
49	Skaut – český skaiting ABS, středisko Lesní moudrost Brno Pellicova 2, 602 00 Brno <i>spolek</i>	Podpora ekologické výchovy	11	76	A/A	6	6		materiál, opravy a údržba, obnova vybavení
50	SOLITON.CZ Orlí 481/5, 602 00 Brno <i>spolek</i>	Výstava Léčivé houby	34	49	A/N	7	7		materiál, služby
51	SOLITON.CZ Orlí 481/5, 602 00 Brno <i>spolek</i>	Chráněná příroda Brna	94	29	A/A	49	49		materiál a vybavení, služby, opravy a údržba
52	SOLITON.CZ Orlí 481/5, 602 00 Brno <i>spolek</i>	Zelená duše Brna - 1	200	28	A/N	50	50		drobný spotřební materiál, služby
53	Spolek zahrady u smrku, z.s. Ramešova 10, 612 00 Brno <i>spolek</i>	Verejná přírodní zahrada – člověk v městské krajině, prostor k setkávání	29	52	A/A	23	23		materiál, služby, opravy a údržba
54	Svaz tělesně postižených v ČR z.s. městská organizace Brno Mečová 368/5, 602 00 Brno <i>spolek</i>	Mezigenerační environmentalní výchova	30	67	A/A	12	12		materiál, služby, bezbariérová přeprava, lektorné
55	TyfloCentrum Brno, o.p.s. Chaloupkova 7, 612 00 Brno <i>o.p.s.</i>	Do přírody s bílou holí	64	68	A/A	38	38		materiál, služby, přeprava, lektorné
56	Vesna, o.p.s. Údolní 10, 602 00 Brno <i>o.p.s.</i>	Eko hrátky do pohádky	45	43	A/A	9	9		materiál, služby
57	Vesna, o.p.s. Údolní 10, 602 00 Brno <i>o.p.s.</i>	S tátou v lese, vždy vím, kde jsem	22	46	A/N	15	15		materiál, služby
58	Vesna, o.p.s. Údolní 10, 602 00 Brno <i>o.p.s.</i>	Soužití s přírodou	30	42	A/A	12	12		materiál, služby

Číslo žád.	Žadatel Adresa	Název projektu	Požadavek v tis. Kč	% celk. nákladů projektu	16* přídě- leno	Návrh KŽP v tis. Kč	Návrh RMB v tis. Kč	Schvále- no ZMB v tis. Kč	Účel případně omezení účelu
59	YMCA Brno Kounicova 3, 602 00 Brno <i>spolek</i>	Ekologie v YMCA Brno v roce 2017	11	15	A/A	10	10		materiál, služby, lektorné, cestovné
60	ZO ČSOP Pozemkový spolek Hády Panská 9, 602 00 Brno <i>spolek</i>	Suchomilná vegetace na Hádech 2017	32	53	A/A	19	19		materiál, služby
61	ZO ČSOP Pozemkový spolek Hády Panská 9, 602 00 Brno <i>spolek</i>	O přírodě v přírodě	39	62	A/A	20	20		materiál a vybavení, pomůcky, služby
62	ZO ČSOP Pozemkový spolek Hády Panská 9, 602 00 Brno <i>spolek</i>	Žáci podporují kokrhel luštinec v boji se třtinou křovištní	61,750	30	A/N	31	31		materiál a pomůcky, služby
63	ZO ČSOP Veronica Panská 9, 602 00 Brno <i>spolek</i>	Veronica – časopis pro ochranu přírody a krajiny, již 4.desetiletí	80	20	A/A	72	72		služby
64	ZO ČSOP Veronica Panská 9, 602 00 Brno <i>spolek</i>	Staré domy – poradenství a opatření pro úspory energie	70	64	A/N	28	28		materiál, služby, lektorné
65	ZO ČSOP Veronica Panská 9, 602 00 Brno <i>spolek</i>	Ekomapa pro Brňáčky a Brňany	60	60	A/A	54	54		materiál, služby
	CELKEM		3 688,422			1 800	1 800		

*16 přiděleno A(ano)/N(ne) ⇒ organizaci byla v roce 2016 schválena dotace na minimálně jeden projekt

↳ organizaci nebyla v roce 2016 přidělena dotace na stejný projekt

Podrobnější informace o projektech, případně o žadatelích

1. Asociace pro rozvoj recyklace stavebních materiálů v ČR, spolek RECYCLING 2017 v Brně

Požadovaná dotace: 66.000,-Kč

Navržená částka: 17.000,-Kč

Účel: materiál, služby

Cílem projektu je podpora rozvoje recyklace stavebních materiálů zejména ve městě Brně formou organizace 22. ročníku mezinárodní odborné konference RECYCLING 2017 v Brně, organizací soutěže prací studentů brněnských SŠ a VŠ, které se zabývají problematikou recyklace stavebních a demoličních odpadů a uspořádáním putovní výstavy o nakládání se stavebními a demoličními odpady a jejich recyklaci a znovuvyužití ve stavební výrobě.

2. Český svaz ochránců přírody, Regionální sdružení v Brně, spolek Biopotraviny pro Brno

Požadovaná dotace: 45.000,-Kč

Navržená částka: 23.000,-Kč

Účel: materiál, služby

Cílem projektu je informování občanů města Brna o principech a fungování ekologického zemědělství, o ekofarmách v Jihomoravském kraji, o alternativních možnostech obstarávání potravin jako je např. koncept komunitou podporovaného zemědělství, příprava a realizace Brněnského biojarmarku.

3. Český svaz ochránců přírody, Regionální sdružení v Brně, spolek Černovický hájek (Ráječek) – studie zpřístupnění a propagace lužního lesa

Požadovaná dotace: 32.888,-Kč

Navržená částka: 10.000,-Kč

Účel: materiál, služby

Cílem projektu je propagovat poslední fragment přírodě blízkého lužního lesa na území města Brna a vytvořit studii zpřístupnění tohoto podmáčeného území. Výstupem projektu budou informační materiály, prezentace v místních médiích, lektorované terénní exkurze a studie budoucího zpřístupnění.

4. Český svaz ochránců přírody, Regionální sdružení v Brně, spolek Péče o hendikepované netopýry a zimní monitoring 2017

Požadovaná dotace: 26.000,-Kč

Navržená částka: 13.000,-Kč

Účel: materiál, služby, cestovné, opravy a údržba

Cílem aktivity je návrat nalezených resp. zraněných a vyléčených zvířat zpět do přírody co nejbližší místa nálezu. Péče o nalezené netopýry bude probíhat spolu se záchrannými stanicemi v okolí, městskou policií Brno a veterinárními ordinacemi. Sledování čtyř zimovišť v okolí Tišnova – tyto lokality jsou zahrnuty do celostátního monitoringu.

5. ČLOVÍČEK (ONE LITTLE), spolek

Přírodní dětský klub Človíček

Požadovaná dotace: 10.000,-Kč

Navržená částka: 6.000,-Kč

Účel: materiál (výukový, pro pozorování v přírodě), služby, drobná pěstitelská činnost

Přírodní dětský klub Človíček zahájil svou činnost v září 2016. Je novou aktivitou spolku Človíček avšak navazuje na zkušenost spolku s ekologicky zaměřenými projekty. Klub je určen dětem ve věku 2,5 – 6 let s cílem rozvíjet lásku a úctu k planetě Zemi. Činnost je inspirovaná činností lesních mateřských škol.

6. ČLOVÍČEK (ONE LITTLE), spolek

Příměstský tábor pro děti se zdravotním znevýhodněním – Človíček a jeho maminka planeta Země

Požadovaná dotace: 7.000,-Kč

Navržená částka: 6.000,-Kč

Účel: výukový materiál, služby – pronájem prostor

Projekt bude realizován formou letního příměstského tábora zaměřeného na environmentální výchovu ve venkovních prostorech Otevřené zahrady Nadace Partnerství. Pomocí zážitkové pedagogiky bude dětem umožněno zažít přírodu z blízka.

7. Dana Kellnerová, fyz. os.

Altán – Prádelna hradu Veveří

Požadovaná dotace: 70.000,-Kč

Navržená částka: 63.000,-Kč

Účel: materiál, služby, doprava

Paní Dana Kellnerová dlouhá léta působila jako pedagog environmentální výchovy a i nadále spolupracuje s Lipkou – školským zařízením pro environmentální vzdělávání, Brno.

Okolí hradu Veveří je postupně revitalizováno ve prospěch veřejnosti. O stejné se snaží majitelka samoty - Prádelny hradu Veveří vzdálené cca 0,5 km od hradu V r. 2015 obnovili vodní nádrž a tím okolí objektu získalo na atraktivitě. Na břehu nádrže stojí chátrající dřevník, který by byl nahrazen altánem- přístřeškem. Tato dřevěná stavba by sloužila široké veřejnosti ale i dětským kolektivům např. v rámci výukových programů (organizátor Lipka) nebo příměstských táborů (organizátor Rezekvítek, Lipka), případně kolektivům dospělých v rámci kurzů EVVO.

8. Dům dětí a mládeže Brno, Helceletova, příspěvková organizace

Ekologické výukové programy

Požadovaná dotace: 62.000,-Kč

Navržená částka: 9.000,-Kč

Účel: materiál a pracovní pomůcky, vybavení, lektorné

Odloučená pracoviště DDM Brno, Helceletova průběžně realizují ekologické výukové programy (EVP) a tak přispívají k rozšíření vědomostí a dovedností žáků ZŠ. Ve školním roce 2015/16 se EVP zúčastnilo 746 žáků. Vytvoření materiálového zázemí pro realizaci stávajících výukových programů – nákup nových učebních pomůcek a vybavení pracoviště, doplnění metodických materiálů.

9. Dům dětí a mládeže Brno, Helceletova, příspěvková organizace

Ekoakce 2017

Požadovaná dotace: 190.000,-Kč

Navržená částka: 66.000,-Kč

Účel: materiál, služby, lektorné, odměny pro účastníky akcí

Hlavní náplní tohoto volnočasových zařízení je nabízení pravidelné i příležitostné tvůrčí činnosti dětem, dospívajícím i dospělým prostřednictvím 11 poboček. Cílem projektu je vytvoření podmínek pro realizaci cyklu aktivit v oblasti environmentální výchovy v místech působení jednotlivých pracovišť DDM se zaměřením na zapojení brněnské veřejnosti. Podíl na ochraně NPP Stránská skála, podíl na ochraně a tvorbě ŽP v lokalitě působení pracovišť (poznávací a soutěžní odpoledne Zelená stezka), rukodělné aktivity s environmentální tematikou, příležitostné akce (Vánoční stromky, Den Země...), vzdělávací aktivity, vybudování zázemí pro realizaci ekologických akcí a výukových programů.

10. Dům dětí a mládeže Brno, Helceletova, příspěvková organizace

Tvorba spektra programů EVVO v nových prostorách Přírodovědné stanice Kamenáčky

Požadovaná dotace: 49.000,-Kč

Navržená částka: 44.000,-Kč

Účel: materiál, doprava, služby

V roce 2016 začala demolice starého objektu Přírodovědné stanice Kamenáčky a následně výstavba budov nových s plánem dokončení do konce roku 2016. Obnovou činnosti stanice v roce 2017 bude

znovu doplněn sortiment vzdělávacích programů v rámci EVVO jak pro školy, tak pro veřejnost. Stanice pracuje metodou přímého využití živočichů a rostlin ve výuce s důrazem na souvztažnost k biotopům. Doplnění výukových pomůcek a dopracování některých vzdělávacích prvků v budově i v Ukázkové přírodní zahradě.

11. EkoCentrum Brno, spolek

Unikátní centrum podpory ekologicky šetrného životního stylu Písečnick v Brně

Požadovaná dotace: 95.000,-Kč

Navržená částka: 57.000,-Kč

Účel: služby, materiál, opravy a údržba

EkoCentrum působí v Brně již od roku 1990, hlavně jako stálé ekologické informační centrum, ekoporadna a realizátor programů zaměřených na podporu a propagaci ekologicky šetrného životního stylu. Od začátku roku 2014 přesídlilo EkoCentrum do domku se zahradou a unikátní pískovcovou skálou v brněnské lokalitě Písečnick. Cílem projektu je zabezpečit celoroční nabídku brněnského inspiračního centra Písečnick v oblasti environmentální osvěty.

Ekoporadenský servis, služby a aktivity pro podporu ekologicky šetrného každodenního jednání, osvětové kampaně, průběžně aktualizované internetové stránky, propagace.

12. EkoCentrum Brno, spolek

Ekologické výukové programy EkoCentra Brno v roce 2017

Požadovaná dotace: 69.000,-Kč

Navržená částka: 35.000,-Kč

Účel: materiál, služby, opravy a údržba

Realizace nabídky 20 výukových programů především pro MŠ, ZŠ a SŠ, propagace. Ve školním roce 2015/2016 centrum realizovalo 191 programů pro téměř 4 tis. dětí. Nabídka zahrne i programy v Terénním středisku Babice, nabídku výjezdních programů a tzv. „balíčků“ sdružujících několik výukových programů, které spolu tematicky souvisí.

13. EPONA z.s., spolek

Malý hospodář

Požadovaná dotace: 90.000,-Kč

Navržená částka: 24.000,-Kč

Účel: lektorné

EPONA byla založena v r. 1999.

Pomocí principu zážitkové pedagogiky nabídka environmentálních programů v přírodním prostředí jezdeckého areálu ekozemědělece pana Ing. Čapky v Hostěnicích u Brna s možností kontaktu s živými, především hospodářskými zvířaty. Cílová skupina: děti předškolního a mladšího školního věku včetně dětí s fyzickým, mentálním a smyslovým handicapem a dětí z minoritních, především romských komunit.

14. Frank Bold Kids, z.s., spolek

Celoroční environmentální výchova v lesní mateřské školce Sýkorka

Požadovaná dotace: 115.000,-Kč

Navržená částka: 50.000,-Kč

Účel: materiál, služby

Spolek Frank Bold Kids provozuje v přírodním prostředí rozsáhlé zahrady lesní mateřskou školku Sýkorka v Mokré Hoře a nově také lesní mateřskou školku v Medlánkách. Realizace uceleného vzdělávacího programu, který koreluje s ročním koloběhem přírody metodou výchovy v přírodě, celoroční působení na skupinu cca 45 dětí předškolního věku ve věku 3 - 6 let. Realizace min. 5 akcí pro veřejnost, především pro rodiče a příbuzné dětí.

15. Frank Bold Kids, z.s., spolek

Ekologická výchova v lesní školce Medlánka

Požadovaná dotace: 54.000,-Kč

Navržená částka: 25.000,-Kč

Účel: materiál, služby, opravy a údržba

Podpora nově otevřené mateřské školky na pozemku rozsáhlé zahrady v blízkosti přírodní památky Medlánecké kopce. Cílem projektu je realizovat ucelený, systematický, vzdělávací, celoroční program, který koresponduje s ročním koloběhem přírody a krajiny, a to metodou výchovy v přírodě. Celkově očekávaná účast je cca 25 dětí ve věku od 3 do 6 let. Realizace min. 3 akcí pro veřejnost (zejména rodiče dětí a příbuzní).

16. Hnutí Brontosaurus, spolek

Hnutí Brontosaurus pro ekologickou výchovu v Brně 2017

Požadovaná dotace: 107.000,-Kč

Navržená částka: 65.000,-Kč

Účel: materiál, služby, cestovné

Od roku 2000 je Brno sídlem celého Hnutí Brontosaurus. Na území Brna působí 7 z 49 základních článků HB. V širokém spektru nabídky aktivit environmentálního vzdělávání, výchovy a osvěty představují aktivity Hnutí Brontosaurus specifickou oblast, protože se soustředí zejména na práci s dětmi a mládeží s využitím neformálního vzdělávání a zážitkové pedagogiky v souvislosti s rozvojem dobrovolnictví.

Zvyšování povědomí cílových skupin (dětí, mladí lidé, dobrovolníci a zájemci o dobrovolnictví) o tématech ochrany životního prostředí a podpora zapojování cílových skupin do dobrovolnických aktivit. Ekostan – ekoporadna na cestách, ekovýchovní program Duhové střípky, dobrovolnická ekoporadna, výukové programy pro SŠ, AudioBrno - naučná stezka, komentované vycházky, víkendový workshop, dobrovolnické aktivity.

17. Hnutí DUHA – Friends of Earth Czech Republic, spolek

Jak na ochranu životního prostředí v Brně

Požadovaná dotace: 23.000,-Kč

Navržená částka: 17.000,-Kč

Účel: materiál, služby, lektorné

Cílem aktivity je seznámit mladé lidi ve věku 16 – 30 let se současnými směry ochrany životního prostředí, se stávajícími úspěšnými projekty, které se v Brně realizují a poskytnout jim informace, jak se do projektů zapojit, případně jak realizovat projekty vlastní.

Aktivity: škola občanské iniciativy, jednodenní vzdělávací semináře, propagace a medializace.

18. Hnutí Duha – Sedmá generace, spolek

Časopis Sedmá generace – ochrana životního prostředí ve společenských souvislostech

Požadovaná dotace: 34.900,- Kč

Navržená částka: 25.000,-Kč

Účel: služby (nájem, grafika, jazyková korektura, tisk, distribuce)

Společensko - ekologický časopis, vycházející od roku 1992, jehož cílem je informovat o ekologických tématech z různých úhlů a přispívat tak ke změnám postojů a chování čtenářů směrem k udržitelným, životnímu prostředí i lidem šetrnějším a zodpovědnějším způsobům. Do časopisu přispívá řada známých odborníků a odebírá jej řada školních knihoven. Podpora vydání XXVI. ročníku časopisu (5 čísel o nákladu 1600 kusů o cca 60 stranách), vytvoření jeho internetové verze a prezentace časopisu na akcích pro veřejnost, šíření informací prostřednictvím sociálních sítí Facebook a Twitter.

19. JUNÁK - český skaut, středisko „Hiawatha“ Brno, z.s., spolek

Ekologická výchova ve skautském středisku Hiawatha

Požadovaná dotace: 10.000,-Kč

Navržená částka: 9.000,-Kč

Účel: materiál, služby, cestovné

Organizační jednotka, 13. středisko Hiawatha Brno má v současné době 169 členů v 6 oddílech ve třech městských částech. Naplňování výchovných cílů střediska posilováním vztahů dětí k přírodě, rozšiřováním ekologických znalostí a prací pro ochranu přírody. Doplnění literatury a materiálů,

soutěž, výpravy do CHKO, zavedení třídění odpadů v objektech skautských základen a na táboře, úklid lesa nebo vodního toku, půl denní ekologická hra během táborů.

20. JUNÁK – český skaut, Kaprálův mlýn, z.s., spolek

Výukové programy o ekologicky šetrných technologiích

Požadovaná dotace: 47.100,-Kč

Navržená částka: 42.000,-Kč

Účel: materiál, služby, doprava

Středisko ekologické výchovy Kaprálův mlýn funguje od září 2012. Kaprálův mlýn poskytuje brněnským školám jedinečné programy o ekologicky šetrných technologiích. Cílem projektu je zkvalitnění programu Technologie pro XXI. století v jednodenní variantě pro 8.a 9. ročníky ZŠ a SŠ a umožnění účasti na programu více brněnským školám. Předmětem žádosti je rozvoj programu a odstranění bariér pro školy v účasti na programech. I když se Kaprálův mlýn nachází 1,5 km od hranice katastru města, slouží jeho programová nabídka z velké části brněnským školám.

21. JUNÁK – český skaut, středisko „KOMPAS“ Brno, z.s., spolek

Kompas v přírodě, jako ryba ve vodě

Požadovaná dotace: 10.000,-Kč

Navržená částka: 8.000,-Kč

Účel: materiál, vybavení, obnova vybavení

Organizační jednotka KOMPAS Brno v současné době registruje cca 188 členů ve čtyřech oddílech. Cílem projektu je nabídnout městským dětem bezprostřední kontakt s krásami české a slovenské přírody formou vícedenních putovních akcí a putovní části letních táborů.

22. KAVYL z.s., spolek

Ekokroužky v Líšeňské permakulturní zahradě

Požadovaná dotace: 55.500,-Kč

Navržená částka: 0,-Kč

Účel: materiál, vybavení, obnova vybavení

Spolek má k dispozici zanedbaný a dosud nevyužívaný pozemek o rozloze 6 000 m² v Brně – Líšni, který přeměňuje v permakulturní a komunitní zahradu. Vedle již fungujícího lesního klubu zde chce provozovat také další vzdělávací environmentální aktivity pro širokou veřejnost. Pro ty je třeba zajistit vybavení a dobudovat prvky v zahradě.

23. Květ života Brno, z.ú.

Hrajme si v zahradě plné přírodních tajů!

Požadovaná dotace: 120.000,-Kč

Navržená částka: 30.000,-Kč

Účel: materiál, služby, přeprava

Květ života je nezisková organizace, provozující mateřskou školu a jesle v ulici Lány 34 v Brně – Bohunicích. Proces vzdělávání je založen na Montessori metodě. Projekt slouží k vybudování zahrady za účelem ekologické výchovy a k revitalizaci jabloňového sadu v bývalém pomologickém ústavu v Brně. Je určen cca 20 dětem od 18 měsíců do 6 let navštěvujících centrum. Po vybudování by byl prostor zahrady a sadu nabídnut rovněž veřejnosti k volnočasovému užívání.

24. Lesní klub Šiška, z.s., spolek

Vybudování pergoly pro účely EVVO

Požadovaná dotace: 80.000,-Kč

Navržená částka: 40.000,-Kč

Účel: materiál a vybavení, služby

Lesní klub Šiška, z.s. byl založen v roce 2012 za účelem vytvoření prostředí pro plnohodnotné předškolní vzdělávání v přírodě. Zázemí lesního klubu je v Brně – Kohoutovicích. Na zahradě lesního klubu je pro účely environmentální výchovy využíván stan, který je v současné době nevyhovující. Cílem projektu je zlepšit podmínky EVVO prostřednictvím vybudování nové dřevěné pergoly, které poskytne ochranu a přístřeší pro environmentální aktivity dětí.

25. Lipka – školské zařízení pro environmentální vzdělávání, příspěvková organizace

Zkvalitnění zázemí přírodní zahrady Rozmarýnku

Požadovaná dotace: 83.000,-Kč

Navržená částka: 42.000,-Kč

Účel: materiál, služby, doprava

Cílem projektu je rozšířit a zkvalitnit možnost využití přírodní zahrady Rozmarýnku pro veřejnost a další cílové skupiny (školní třídy, přírodovědné odpolední kroužky, děti na příměstských táborech) a doplnit vybavení areálu zahrady.

Aktivitty: vybudování funkčního systému fotovoltaického osvětlení zahradních staveb, textilní přístřešky, vybudování skladovací skříně na materiál a pomůcky se zelenou střechou, zahradní úpravy, výsadba, vrbové zákoutí.

26. Lipka – školské zařízení pro environmentální vzdělávání, příspěvková organizace

Revitalizace zahradního jezírka a výroba mola na Lipové

Požadovaná dotace: 115.300,-Kč

Navržená částka: 45.000,-Kč

Účel: materiál, služby, doprava

Cílem projektu je oprava zahradního jezírka a výroba dřevěného mola. Zahradí jezírko, používané pravidelně k výuce, v kroužkové činnosti i pro veřejnost, bylo vybudováno před 20 lety a fólie na dně je porušená. Účastníci akcí mají omezený přístup k vodě, proto je zapotřebí vybudovat molo pro snadnější pozorování života v jezírku.

27. Lipka – školské zařízení pro environmentální vzdělávání, příspěvková organizace

Jezírko otevřené veřejnosti – dovybavení areálu a naučné stezky

Požadovaná dotace: 65.000,-Kč

Navržená částka: 43.000,-Kč

Účel: materiál a vybavení, služby, cestovné

Cílem projektu je doplnit vybavení areálu pracoviště Jezírko (geologické stanoviště a vodní stříkačka u jezírka), oprava některých prvků Lesní naučné stezky, zapůjčení živých ovcí na předvánoční akce a vydání letáku s nabídkou pro veřejnost.

28. Lužánky – středisko volného času, příspěvková organizace

Lužánky – místo, kde se dobře žije

Požadovaná dotace: 140.000,-Kč

Navržená částka: 45.000,-Kč

Účel: materiál a vybavení, služby

Cílem a hlavním přínosem projektu je motivovat návštěvníky SVC Lužánky ke změně životních postojů tak, aby bylo jejich chování k přírodě a svému okolí zodpovědné a ohleduplné. Organizace chce být návštěvníkům příkladem v udržitelném nakládání s odpady, s možnostmi jak šetřit vodou a jak využívat vodu dešťovou s ohledem na zvyšující se sucho nejen na jižní Moravě.

Celý projekt nese dva podtituly: „Šetření vodou a osvěta“ a „Třídění odpadu II.“ navazující na projekt již dříve z dotací podpořený.

29. Lužánky – středisko volného času, příspěvková organizace

Přírodní zahrada u Linky

Požadovaná dotace: 58.000,-Kč

Navržená částka: 23.000,-Kč

Účel: materiál a vybavení, služby, doprava materiálu

Přírodní zahrada u Linky je místem, které v sídlištní zástavbě Starého Lískovce slouží jako prostor pro setkávání dětí, mládeže i dospělých a hlavně jako jedna z možností osobního kontaktu s přírodou ve městě. Doplnění přírodní zahrady o naplánované prvky: dřevěné molo, africký záhon, tabulky a informační cedule, voliéra pro andulky, výběh pro malá zvířata. Přínosem projektu jsou nové možnosti aktivit pro kroužky, akce i veřejnost a ekologická výchova v přírodní zahradě.

30. Mateřské centrum Kuřátka, spolek

Příroda a děti, projektová soutěžní přehlídka pro děti

Požadovaná dotace: 38.000,-Kč

Navržená částka: 19.000,-Kč

Účel: materiál, služby (tisk, propagace, nájem), odměny

Mateřské centrum Kuřátka připravuje programy pro rodiny. 12. ročník projektové soutěžní přehlídky pro děti ve věku 3-12 let. Vyhlášení soutěže na Mezinárodní den dětí dne 1.6., oslovení škol a školek města Brna, distribuce dotazníků, soutěžních úkolů a zadání, seznámení s projekty koncem září, nejlepší projekty obhájeny v Ernově sále a oceněny na slavnostním představení.

31. Mateřské centrum Kuřátka, spolek

Zvířátka a děti – naučný přírodovědný kroužek s péčí o morčata

Požadovaná dotace: 23.000,-Kč

Navržená částka: 9.000,-Kč

Účel: materiál, služby

Naučný přírodovědný kroužek s péčí o morčata pro děti 5-12 let, pravidelné schůzky.

32. Mateřské centrum Kuřátka, spolek

Hledání pokladu pirátů – zábavné naučné odpoledne pro děti

Požadovaná dotace: 22.000,-Kč

Navržená částka: 11.000,-Kč

Účel: materiál, služby, odměny

13. ročník zábavného nedělního naučného odpoledne pro rodiny s dětmi. Děti na cestě za pokladem plní úkoly zaměřené na poznávání a ochranu přírody.

33. Montessori Morava, o.p.s.

Lesní zahrada

Požadovaná dotace: 36.200,-Kč

Navržená částka: 22.000,-Kč

Účel: materiál a vybavení, služby

Montessori Morava se od roku 2001 věnuje vzdělávání v rámci Montessori pedagogiky. Projekt je zaměřen na vybudování lesní zahrady přiléhající k budově provozovny Montessori – vzdělávacího rodinného centra a Montessori dětské skupiny Kvítek pro výukové potřeby dětí předškolního a mladšího školního věku 0-9 let.

34. Moravské zemské muzeum, příspěvková organizace

Bryologický víkend 2017

Požadovaná dotace: 20.300,-Kč

Navržená částka: 10.000,-Kč

Účel: materiál, služby, přeprava

Seznámení s mechorosty atraktivní formou pozorováním lupou, mikroskopem a exkurzemi do přírody s ukázkou druhů, stanovišť a významu ekosystému. Zhotovení seznamu mechorostů z průzkumu vybraných brněnských přírodních památek a rezervací. Účastníci: studenti SŠ, VŠ, pedagogové SŠ, zájemci z řad široké veřejnosti.

35. MS Artemis, z.s., spolek

Artemis 2017 - pobyty v přírodě od jara do podzimu zaměřené na environmentální výchovu dětí a mládeže

Požadovaná dotace: 186.080,-Kč

Navržená částka: 45.000,-Kč

Účel: materiál a vybavení, služby, opravy a údržba

Cílem projektu je bližší seznámení cca 60 dětí a mládeže ve věku 8-22 let s ekosystémem, porozumění dějů v něm, seznámení se s lesní pedagogikou, faunou a flórou, vybudování další pozorovatelný na pozorování zvěře a rozšíření znalostí o kynologii a sokolnictví.

36. Nadace Partnerství

Do práce na kole 2017 v Brně

Požadovaná dotace: 67.273,-Kč

Navržená částka: 40.000,-Kč

Účel: materiál, služby

Soutěžní kampaň Do práce na kole se v českých městech koná od roku 2011. Využívání jízdního kola místo auta nejen při cestách do práce pomáhá zlepšit životní prostředí města a motivuje zaměstnance k aktivnímu využívání kola jakožto dopravního prostředku při cestě do práce. Od roku 2012 je Nadací Partnerství organizována i kampaň v Brně. Cílem kampaně v roce 2017 je účast minimálně 1800 brněnských zaměstnanců a s tím spojená dostatečná medializace kampaně a zlepšení podmínek pro cyklistickou dopravu v Brně a to zejména ze strany zaměstnavatelů. Do soutěže se mohou zapojit firemní týmy 2 – 3 zaměstnanců, které během měsíce května musí absolvovat více jak 2/3 cest do práce na kole.

37. Nadace Veronica

Recy Travel (sběrná místa v hotelech pro předcházení vzniku odpadu)

Požadovaná dotace: 40.000,-Kč

Navržená částka: 36.000,-Kč

Účel: materiál, služby

Projekt RecyTravel se zaměří na předcházení vzniku odpadu v ubytovacích zařízeních (hotely, hostely) možností darovat hezké nevyužité věci pro 3 dobročinné obchody Nadace Veronica v Brně. Ve spolupráci s min. 8 pilotními zařízeními vznikne síť sběrných míst. Hosté tak mohou přímo na pokoji/recepci odevzdat věci, které by jinak vyhodili z důvodu např. zavazadlového omezení a nespotřebované hotelové produkty, které by jinak byly vyhozeny personálem při úklidu.

38. Na kopečku, z.s., spolek

Podpora ekologické výchovy dětí v MŠ - pokračování

Požadovaná dotace: 32.000,-Kč

Navržená částka: 16.000,-Kč

Účel: materiál a vybavení, služby

Zapsaný spolek „Na kopečku z.s.“ vznikl jako občanské sdružení v roce 2008 s cílem pomáhat vedení MŠ „Na kopečku u zvonečku“ v ulici Horní 17 v Brně.

Realizace environmentálního vzdělávání ve třech oblastech, v rámci nichž si budou děti z MŠ Horní a jejich rodiče prohlubovat svoje znalosti o životním prostředí. Tři celoroční ekologické výukové programy, péče o přírodní zahradu na školním pozemku a její rozšíření, vybavení tříd a školní zahrady pomůckami pro ekovýuku.

39. NESEHNUTÍ Brno, spolek

Po Brně udržitelně

Požadovaná dotace: 53.000,-Kč

Navržená částka: 27.000,-Kč

Účel: materiál, služby, cestovné

Cílem projektu je informovat a vzdělávat brněnskou veřejnost v tématech udržitelné městské mobility a kvalitního veřejného prostoru založené na online nástrojích a tištěných materiálech.

Aktivity: Osvětová kampaň zaměřená na udržitelnou mobilitu, konzultace pro občanské iniciativy, vzdělávací setkání, exkurze do Vídně.

40. PERMAKULTURA (CS), spolek

Příručky edice Klíč k soběstačnosti - 2017

Požadovaná dotace: 64.000,-Kč

Navržená částka: 32.000,-Kč

Účel: služby (grafické práce, tisk)

Permakultura jako obor harmonicky propojuje obory zahradnické, zemědělské, lesnické, stavební i architektonické. Vytváří lidská sídla (objekty i pozemky), která v maximální možné míře harmonizují lidské aktivity se životním prostředím. Organizace PERMAKULTURA (CS) pracuje v ČR od roku 1996. Organizace pořádá vzdělávací kurzy a exkurze po permakulturních projektech v ČR i v zahraničí, organizuje setkání a provozuje síť a mapu ukázkových permakulturních projektů ČR. Od roku 2014 její redakce vydává praktické příručky propagující zdravý životní styl a trvale udržitelný rozvoj – edice „Klíč k soběstačnosti“. Brožurky vycházejí 2x ročně a jsou monotematicky zaměřeny. Témata pro rok 2016: Permakulturní dům, Permakulturní farma.

41. Pionýr, z.s. – 32. Pionýrská skupina Galaxie, spolek

Oprava naučné stezky v Brně – Bohunicích

Požadovaná dotace: 48.000,-Kč

Navržená částka: 19.000,-Kč

Účel: materiál, služby

32. PS Galaxie vznikla v roce 2013 odloučením 32. pionýrského oddílu Severka od jiné pionýrské skupiny. 32. pionýrský oddíl Severka v r. 2005 vybudoval naučnou stezku v okolí bohunického sídliště o 11 zastaveních. Většina cedulí je v současné době v neuspokojivém, dezolátním stavu.

42. Pod Holednou Jundrov, z.s., spolek

Letní příměstské tábory v lesním klubu Sojka v Jundrově

Požadovaná dotace: 14.880,-Kč

Navržená částka: 11.000,-Kč

Účel: materiál, služby, vstup/jízdné na výlety

Cílem projektu je poskytnutí pobytu v přirozeném prostředí předškolním dětem během letních prázdnin.

43. Rezekvítek, z.s., spolek

Děti pečují o přírodu

Požadovaná dotace: 38.000,-Kč

Navržená částka: 34.000,-Kč

Účel: materiál, služby

Cílem projektu je vzdělat teoreticky i prakticky žáky a pedagogy ZŠ a firemní zaměstnance v oblasti ochrany přírody a krajiny a její biodiverzity za využití přímého kontaktu s přírodou na vybraných lokalitách - PP Medlánecké kopce a EVL Jižní svahy Hádů. Tisk brožury Chráněná území města Brna.

44. Rezekvítek, z.s., spolek

Vánoční stromky – stromky pro život 2017

Požadovaná dotace: 32.000,-Kč

Navržená částka: 19.000,-Kč

Účel: materiál, služby (tisk, grafika, propagace)

Tradiční projekt, podporující využívání živých vánočních stromků v domácnostech a návrat těchto stromků do lesa živých. Projekt pořádá Rezekvítek, ZO ČSOP Veronica, Lipka, YMCA, EkoCentrum Brno a Ekoporadna Tišnovsko ve spolupráci s Lesy města Brna (prodej živých jedliček a na jaře jejich výsadba), propagace akce. Každoročně se podaří prodat cca 700 jedliček v květináči a cca 100 - 200 se jich vrátí do lesa při společné výsadbě.

45. Rezekvítek, z.s., spolek

Voda kolem nás

Požadovaná dotace: 27.000,-Kč

Navržená částka: 24.000,-Kč

Účel: materiál, služby

Projekt zahrnuje dvě aktivity. První aktivita – osvěta veřejnosti (6 exkurzí vedených odborníky se zaměřením na vodu v krajině a její ochranu a na vodní biotopy). Druhá aktivita – metodická podpora

pedagogů ZŠ (nabídka 30 sad pomůcek s tématy týkajícími se vody z nichž 25 sad bude nabídnuto za sníženou cenu školám).

46. Sdružení obrany spotřebitelů - Asociace, z.s., spolek

Environmentální povědomí

Požadovaná dotace: 79.000,-Kč

Navržená částka: 39.000,-Kč

Účel: materiál, služby, lektorné

Sdružení obrany spotřebitelů vykonává činnost směřující k ochraně spotřebitelských práv. Projekt Environmentální povědomí je zaměřen na osvětu studentů brněnských škol (ZŠ, SŠ), důchodců, žen na mateřské a široké veřejnosti o ekologickém způsobu života formou přednášek. Uspořádání minimálně 5 besed pro výše uvedené cílové skupiny na téma biopotraviny, ekofarmy, úspory energie, ekologicky nezávadné výrobky a odpady, vydání informačních letáčků, poskytování poradenství, články na webu.

47. Síť ekologických poraden STEP, z.s., spolek

Veřejná prostranství bez chemie

Požadovaná dotace: 50.000,-Kč

Navržená částka: 25.000,-Kč

Účel: materiál, služby, lektorné, cestovné

Hlavním cílem projektu je snížit množství používaných herbicidních přípravků používaných při údržbě veřejných prostranství v Brně. Cílové skupiny: veřejnost, veřejná správa, správci veřejných ploch, děti a mládež do 18 let.

Výstupy: shromáždění informací a příkladů dobré praxe, souhrnná publikace Veřejná prostranství bez chemie, alternativní řešení, seminář pro veřejnou správu/správce veřejných prostranství v Brně, šíření informací prostřednictvím webu, průběžné poradenství.

48. Síť ekologických poraden STEP, z.s., spolek

Veřejná je zelená

Požadovaná dotace: 50.000,-Kč

Navržená částka: 25.000,-Kč

Účel: materiál, služby, lektorné, cestovné

Hlavním cílem projektu je motivovat veřejnou správu v Brně k nakupování a provozu v souladu s principy udržitelného rozvoje. Aktivita se proto zaměřují zejména na pracovníky veřejné správy na pozicích se vztahem k nákupům a provozu.

Výstupy: motivační brožura pro veřejnou správu, seminář pro veřejnou správu, revize a doplnění webových stránek www.zeleneuradovani.cz, doplnění Databáze příkladů dobré praxe, průběžné poradenství.

49. Skaut – český skauting ABS, středisko Lesní moudrost, Brno, spolek

Podpora ekologické výchovy

Požadovaná dotace: 12.000,-Kč

Navržená částka: 6.000,-Kč

Účel: materiál, obnova vybavení, opravy a údržba

Základní činností hnutí Skauta – ABS je výchova dětí a mládeže v duchu skautských zásad. Základním výchovným prostředkem je aktivní činnost v přírodě, znalost přírody a její ochrana. Jednodenní a vícedenní výpravy do přírody, třítydenní letní tábor. Cílem projektu je údržba a obnova technického zázemí umožňujícího provádět ekologickou výchovu a finanční výpomoc se zajištěním textových materiálů pro činnost.

50. Soliton.CZ, z.s., spolek

Výstava Léčivé houby

Požadovaná dotace: 34.000,-Kč

Navržená částka: 7.000,-Kč

Účel: materiál, služby, lektorné

20 výstavních panelů k tématu léčivé houby, metodické materiály k EVVO ve školách a centrech volného času.

51. Soliton.CZ, z.s., spolek

Chráněná příroda Brna

Požadovaná dotace: 94.000,-Kč

Navržená částka: 49.000,-Kč

Účel: materiál, vybavení, služby, opravy a údržba

Putovní výstava Chráněná příroda Brna a putovní výstava Ptáci našich zahrádek a parků.

52. Soliton.CZ, z.s., spolek

Zelená duše Brna - I

Požadovaná dotace: 200.000,-Kč

Navržená částka: 50.000,-Kč

Účel: materiál, vybavení, služby

Videodokument o parku Denisovy sady, případně Špilberku, videomedailóny tří dalších významných brněnských parků, výstava Významné brněnské parky, exkurze.

53. Spolek zahrady u smrku, z.s., spolek

Veřejná přírodní zahrada – člověk v městské krajině, prostor k setkávání

Požadovaná dotace: 39.000,-Kč

Navržená částka: 23.000,-Kč

Účel: materiál, služby, opravy a údržba

Dlouhodobý projekt řešící zachování přírodního místa uvnitř zastavěného území aktivním zapojením občanů o jeho péči. Zahrada se buduje a současně využívá od roku 2004. Plocha zahrady slouží k pravidelným aktivitám různých subjektů v úzké návaznosti na ekologickou osvětu. Zajištění údržby objektu a péče o zeleň, zajištění provozu a využití zahrady a přilehlé klubovny pro společenskou a osvětovou činnost, aktualizace webových stránek, propagace, realizace dohodnutých akcí (např. v rámci Brněnských dnů pro zdraví, Dnů Země, Živý vánoční strom...)

54. Svaz tělesně postižených v ČR, městská organizace Brno, spolek

Mezigenerační environmentální výchova

Požadovaná dotace: 30.000,-Kč

Navržená částka: 12.000,-Kč

Účel: materiál, služby, bezbariérová přeprava, lektorné

Zpřístupnění environmentálního vzdělávání a osvěty tělesně postiženým dětem a seniorům, kteří jinak tuto možnost, z důvodu svého postižení nemají, a to formou tříhodinových kurzů v areálu Lipky – pracoviště Jezírko v období červen – září.

55. TyfloCentrum Brno, o.p.s.

Do přírody s bílou holí

Požadovaná dotace: 64.000,-Kč

Navržená částka: 38.000,-Kč

Účel: materiál, služby, přeprava, lektorné

Přírodovědné turistické vycházky a výlety a ekologické vzdělávací programy se zaměřením na poznávání zajímavých přírodních lokalit uzpůsobené specifickým potřebám lidí s těžkým postižením zraku. Zvýšení motivace lidí s těžkým postižením zraku k provozování turistiky v přírodě formou „Turistické ligy“. Vedle běžných vycházek do přírody zajištění speciálních výukových programů a vycházek nabízených organizacemi věnujícími se ekologické výchově v Brně. Osvěta veřejnosti.

56. Vesna, o.p.s.

Eko hrátky do pohádky

Požadovaná dotace: 45.000,-Kč

Navržená částka: 9.000,-Kč

Účel: materiál, služby

Seznámení dětí (MŠ, 1. st. ZŠ, družiny, školní kluby, volnočasová zařízení) s problematikou recyklace odpadu formou zábavného a interaktivního divadelního představení.

57. Vesna, o.p.s.

S tátou v lese, vždy vím, kde jsem

Požadovaná dotace: 22.000,-Kč

Navržená částka: 15.000,-Kč

Účel: materiál, služby

Projekt je určen ke společnému prožití volného času dětí a jejich tatínků, případně celých rodin v různých ročních obdobích. Je koncipován jako terénní hra s prvky geocachingu, znalostí přírody a základů táboření v prostředí brněnských lesů. Děti se budou moci pomoci zábavných úkolů naučit orientovat v terénu a dozví znalosti a dovednosti z oblasti environmentální výchovy.

58. Vesna, o.p.s.

Soužití s přírodou

Požadovaná dotace: 30.000,-Kč

Navržená částka: 12.000,-Kč

Účel: materiál a vybavení, služby

Vesna nabízí pestrou škálu zájmových aktivit pro děti, mládež, rodiny s dětmi a seniory.

Třídenní pobyt pro skupinu 8 – 12 dětí ve věku 10-15 let s nocováním v lese, sběrem plodů a učením se, na čem je možno přežít, co je nebezpečné, s pozorování noční přírody, s analyzování zvuků zvířat, ekologický úklid tábořiště...Určeno pro děti nemající s pobytem v přírodě žádnou předchozí zkušenost.

59. YMCA Brno, spolek

Ekologie v YMCA Brno v roce 2017

Požadovaná dotace: 11.000,-Kč

Navržená částka: 10.000,-Kč

Účel: materiál, služby, lektorné, cestovné, vstupné

YMCA Brno sdružuje přes 20 oddílů a klubů, ve kterých probíhá různá zájmová činnost. Cílem projektu je podchytit zájem vedoucích a instruktorů o ekologickou výchovu prostřednictvím kvalitních výukových pomůcek a pokračovat v ekologické výchově v rámci oddílu Mladých svišťů. Exkurze do přírodovědného muzea, návštěva Lamacentra Brno – Hády, Anthroposu, Jarošova mlýna, tábory Veverská Bítýška, potáborová víkendovka, školení vedoucích.

60. ZO ČSOP Pozemkový spolek Hády, spolek

Suchomilná vegetace na Hádech 2017

Požadovaná dotace: 32.000,-Kč

Navržená částka: 19.000,- Kč

Účel: materiál, služby

Od svého vzniku roku 2000 se organizace podílí na biologické revitalizaci opuštěného vápencového lomu Hády. Projekt je zaměřen na aktivní ochranu ohrožených rostlin a živočichů stepních biotopů a na zvýšení druhové pestrosti původních druhů bylin, trav a dřevin v dobývacím prostoru Hády. Tyto aktivity jsou současně přínosem pro množství školních výukových programů a exkurzí, které jsou v této lokalitě vedeny. Likvidace invazních druhů a sečení travních porostů. Průběžné čištění lomu od odpadků.

61. ZO ČSOP Pozemkový spolek Hády, spolek

O přírodě v přírodě

Požadovaná dotace: 39.000,-Kč

Navržená částka: 20.000,-Kč

Účel: materiál a pomůcky, služby

Cílem projektu je vytvořit pro žáky 30 tříd 1. stupně ZŠ dopolední 3 hodinový blok aktivit s environmentální tematikou v přírodním areálu Lamacentra Hády. Vzdělávací blok je určen pro tři třídy najednou. Použití interaktivních vzdělávacích prvků, praktických ukázek a vytvořených

pomůcek. Organizace provozuje v bývalém vápencovém lomu Džungle na Hádech tzv. Lamacentrum, které nabízí široké veřejnosti mj. možnost zblízka se seznámit s lamou alpakou, jihoamerickým hospodářským zvířetem a dále s chovem ovcí a koz.

62. ZO ČSOP Pozemkový spolek Hády, spolek
Žáci podporují kokrhel luštinec v boji se třtinou křovištní

Požadovaná dotace: 61.750,-Kč

Navržená částka: 31.000,-Kč

Účel: materiál a pomůcky, služby

Cyklus tří venkovních výukových programů v roce 2017 pilotně ověřených na 5 třídách ZŠ a SŠ. Cykly na sebe navazují a budou probíhat v květnu, červnu a během října/listopadu. Projekt bude realizován při patě jižního svahu Hádu. Nosné téma reaguje na aktuální trend v aplikované ochraně přírody – využití kokrhele luštince pro potlačení třtiny křovištní. Třtina křovištní je na celém území ČR považována za závažný expanzivní druh významně snižující biodiverzitu.

63. ZO ČSOP Veronica, spolek
Veronica – časopis pro ochranu přírody a krajiny, již 4. desetiletí

Požadovaná dotace: 80.000,-Kč

Navržená částka: 72.000,-Kč

Účel: služby (tisk, grafika, distribuce)

Časopis s celorepublikovou působností vycházející od roku 1986 se zaměřením na environmentální ale i kulturní a společenská témata. Vydání a distribuce čtyř pravidelných čísel 31. ročníku časopisu v nákladu cca 800 kusů. Ediční plán na rok 2017 zahrnuje následující témata: Velcí kopytníci naší přírody, Paradoxy ochrany přírody, Půda/alternativně Přehrad, Putování organismů. Publicita projektu.

64. ZO ČSOP Veronica, spolek
Staré domy – poradenství a opatření pro úspory energie

Požadovaná dotace: 70.000,-Kč

Navržená částka: 28.000,-Kč

Účel: materiál, služby, lektorné

Projekt se soustředí na menší rodinné domy, jejichž regenerace je v rukou majitelů. Jeho cílem je motivovat majitele starších rodinných domů, zejména z příjmově nižších skupin, k odhodlání provést energetickou regeneraci domu. Publikace, kontrolní seznamy, které napomohou zorientovat se v problematice regenerace domu, série besed s experty.

65. ZO ČSOP Veronica, spolek
Ekomapa pro Brňáčky a Brňany

Požadovaná dotace: 60.000,-Kč

Navržená částka: 54.000,-Kč

Účel: materiál, služby

Cílem projektu je rozšířit a aktualizovat internetovou Ekomapu Brna. Ekomapa je interaktivní webový nástroj určený obyvatelům a návštěvníkům Brna, kteří se chtějí seznámit s různými službami, místy, pozoruhodnostmi, které všechny úzce souvisí s ochranou přírody a životního prostředí. Objekty jsou rozděleny do šesti tzv. okruhů: ekospotřebitel, odpady, organizace, příroda, domy a objekty, ostatní. Propagace Ekomapy.

Podmínky pro uzavření veřejnoprávních smluv o poskytnutí dotací z rozpočtu města Brna na podporu projektů ekologické výchovy pro rok 2017

- 1) **Poskytovatel:** Statutární město Brno
Dominikánské nám. 196/1, 602 00 Brno
IČ: 44 99 27 85
bankovní spojení: Česká spořitelna a.s., Olbrachtova 1929/62, 140 00 Praha 4
číslo účtu: 111 211 222/0800
zastoupené primátorem Ing. Petrem Vokřálem
pro účel této smlouvy zastoupený vedoucím Odboru životního prostředí MMB
- 2) **Příjemce:** přesný název, sídlo, IČ, bankovní spojení, č. účtu, zastoupení
- 3) **Předmět a účel smlouvy (viz. přehled navržených dotací)**
- 4) **Platba jednorázově**
- 5) **Práva a povinnosti smluvních stran**
 - a) Poskytování dotací upravují Zásady pro poskytování dotací z rozpočtu města Brna pro vyhlášené programy schválené Zastupitelstvem města Brna na zasedání Z7/07 dne 23. 6. 2015, v platném znění a Pravidla pro poskytování dotací z rozpočtu města Brna pro vyhlášené programy schválená Radou města Brna na schůzi R7/028 dne 30. 6. 2015, v platném znění.
 - b) Výše poskytnuté finanční dotace.
 - c) Poskytnutí dotace ve lhůtě do 3 měsíců po podpisu smlouvy.
 - d) Povinnost příjemce předložit Odboru životního prostředí vyúčtování poskytnuté dotace do 31.1. následujícího roku. Dotaci lze použít pouze na úhradu nákladů příjemce spojených s realizací projektu/činnosti v období **od 1. 1. 2017 do 31. 12. 2017** při dodržení zásad hospodárnosti, účelnosti a efektivnosti vynaložených prostředků.
 - e) Příjemce se zavazuje odděleně vést a sledovat v účetní evidenci čerpání prostředků z dotace a umožnit účetní i fyzickou kontrolu čerpání dotace v souvislosti se zákonem č. 320/2001 Sb., o finanční kontrole, ve znění pozdějších předpisů a prováděcí vyhláškou MF č. 416/2004 Sb., ve znění pozdějších předpisů, dále ve smyslu zákona č. 255/2012 Sb., o kontrole (kontrolní řád), ve znění pozdějších předpisů. Poskytovatel je oprávněn v případě zjištění nesrovnalostí požadovat vysvětlení a doplnění příslušných dokladů.
 - f) Povinnost příjemce vrátit dotaci nebo její část poskytovateli v případě, že nebude užita ke stanovenému účelu.

- g) Příjemce je povinen písemně sdělit poskytovateli, že účel, na který má být dotace použita, nebude realizován, a to nejpozději do 30 dnů od zjištění této skutečnosti. Nejpozději k tomuto termínu je příjemce povinen nepoužité (nevyčerpané) peněžní prostředky vrátit na účet poskytovatele, a to takto:
- v roce, kdy byla dotace vyplacena, se vrací na účet č. 111211222/0800, pod variabilním symbolem, kterým je číslo smlouvy,
 - po 1.1. následujícího roku, kdy byla dotace vyplacena, se vrací na účet č. 111350222/0800, pod variabilním symbolem, kterým je číslo smlouvy.
- h) Příjemce je povinen vrátit dotaci nebo její část použitou v rozporu s účelem schváleným ve smlouvě, a to do 30 dnů od doručení výzvy k vrácení dotace na účet poskytovatele.
- i) Každé neoprávněné použití nebo zadržetí poskytnutých finančních prostředků příjemcem vč. porušení povinností stanovených touto smlouvou je porušením rozpočtové kázně ve smyslu § 22 zák. č. 250/2000 Sb., o rozpočtových pravidlech územních rozpočtů, ve znění pozdějších předpisů.
- j) Příjemce je povinen písemně oznámit jakoukoliv změnu v údajích uvedených v předložené žádosti a čestném prohlášení, zejména svůj případný zánik, transformaci, sloučení, změnu statutárního zástupce apod. či změnu vlastnického vztahu k věci, na niž se dotace poskytuje.
- k) Příjemce se zavazuje v případě ukončení své činnosti bezodkladně a písemně o této skutečnosti informovat poskytovatele. Tuto povinnost má i v případě přechodného přerušování této činnosti s informací o příčinách, které k tomuto stavu vedly, a předpokládanému obnovení svojí činnosti. Současně se zavazuje, že učiní vše potřebné k tomu, aby k obnovení činnosti došlo v co nejkratším termínu.
- l) Za méně závažná porušení povinností vyplývajících ze smlouvy se uloží odvod. Jedná se o nepravdivá prohlášení o údajích uvedených v „Žádosti o dotaci z rozpočtu statutárního města Brna ...“, dodání vyúčtování po termínu (nejvýše v náhradním termínu stanoveném poskytovatelem) a neoznámení ukončení své činnosti.
- m) Příjemce nese odpovědnost za respektování pravidel EU v oblasti poskytování finančních prostředků ve smyslu čl. 107 a násl. Smlouvy o fungování Evropské unie, nařízení Komise (EU) č. 1407/2013 a Nařízení Komise (EU) č. 651/2014. V případě, že Evropská komise dospěje k závěru, že poskytnuté finanční prostředky představují nepovolenou veřejnou podporu je povinen příjemce veřejnou podporu vrátit, a to včetně úroků.
- n) Příjemce je povinen uvádět na všech tištěných materiálech a akcích, hrazených z poskytnuté dotace, že se projekt uskutečnil za finanční podpory statutárního města Brna a povinnost poskytnout poskytovateli vzory takto vydaných materiálů. V případě použití loga města Brna má příjemce povinnost použít

logo v souladu s „Manuálem jednotného vizuálního stylu statutárního města Brna“ (dále jen „Manuál ...“) dostupném na www.brno.cz/logo. Může též zaslat žádost o udělení souhlasu e-mailem spolu s výtvarným návrhem a umístěným logem Brna v souladu s „Manuálem ...“ na logo@brno.cz. V případě užití znaku města Brna podá příjemce písemnou žádost spolu s výtvarným návrhem na Odbor vnitřních věcí.

- o) V případě přidělené dotace vyšší než 50 tis. Kč zveřejní statutární město Brno smlouvu v registru smluv dle zákona č. 340/2015 Sb., o registru smluv.
- p) Smluvní strany se ve smyslu § 167 odst. 1, písm. a) zák. č. 500/2004 Sb., správní řád, ve znění pozdějších předpisů dohodly, že příjemce i poskytovatel může podat písemný návrh na zrušení veřejnoprávní smlouvy i bez udání důvodů. Součástí návrhu musí být vzájemné vypořádání práv a závazků.

Rozpočtové opatření

v tis.Kč

Běžné výdaje - přesun		Věcná náplň					Upravený rozpočet k 12. 1. 2017	Úprava rozpočtu + -	Rozpočet po změně
ORJ	§	Položka	ÚZ	ORG					
4200	3792	5222		7420	Neinvestiční transfery spolkům	2 695	-592	2 103	
4200	3792	5221		7420	Neinvestiční transfery obecně prospěšným společnostem	0	96	96	
4200	3792	5229		7420	Ostatní neinvestiční transfery neziskovým a podobným organizacím	0	106	106	
4200	3792	5339		7420	Neinvestiční transfery cizím příspěvkovým organizacím	0	327	327	
4200	3792	5493		7420	Účelové neinvestiční transfery fyzickým osobám	0	63	63	



MMB201700000196

12.

Rada města Brna

ZM7/2163

Z7/26. zasedání Zastupitelstva města Brna
konané dne 7. března 2017

Název:

Návrh na poskytnutí individuální dotace spolku Sanus Brno na poskytování pečovatelské a odlehčovací služby pro rok 2017 - návrh rozpočtového opatření

Obsah:

- Důvodová zpráva
- Rozpočtové opatření – tabulka
- Návrh smlouvy o poskytnutí dotace

Návrh usnesení:

Zastupitelstvo města Brna

s c h v a l u j e

- poskytnutí individuální neinvestiční dotace spolku Sanus Brno, IČ 26537231 ve výši 875 tis. Kč na projekty „Pečovatelská služba“ a „Odlehčovací služby“
- rozpočtové opatření dle tabulky, která tvoří přílohu č. ... těchto usnesení
- uzavření smlouvy o poskytnutí dotace spolku Sanus Brno, IČ 26537231 ve výši 875 tis. Kč z rozpočtu města Brna pro rok 2017, která tvoří přílohu č. ... těchto usnesení

p o v ě ř u j e

- vedoucího Odboru sociální péče Magistrátu města Brna podpisem této smlouvy

Stanoviska dotčených orgánů:

- Rada města Brna projednala na schůzi č. R7/103 konané dne 21. 2. 2017 a doporučila ke schválení.
- Finanční výbor ZMB materiál projednal na svém zasedání dne 28. 2. 2017. Výpis usnesení Finančního výboru bude ZMB předložen písemně.

Zpracoval:

Předkládá:

Odbor sociální péče MMB

Rada města Brna

Důvodová zpráva

Předmětem předkládaného materiálu je poskytnutí individuální dotace organizaci **Sanus Brno z. s.** (IČ: 26537231) na projekt „**Pečovatelská služba**“ a „**Odlehčovací služby**“.

Organizace je pravidelným příjemcem finanční podpory v rámci dotačního programu I z rozpočtu města Brna i z rozpočtů JMK a MPSV. Organizace nepodala žádost o dotaci z programu I v řádném termínu z objektivních důvodů (dlouhodobá nemoc ředitelky a sociální pracovnice). Jedná se o malou organizaci, která nedisponuje větším počtem administrativních pracovníků a v termínu pro podání žádosti o dotaci nebyla zajištěna zastupitelnost.

Organizace poskytuje dlouhodobě terénní sociální služby a je zařazena do základní sítě sociálních služeb JMK. Naplňuje priority Komunitního plánu sociálních služeb města Brna pro období 2016 – 2017, které jsou zaměřeny na setrvání uživatelů služeb co nejdéle v přirozeném domácím prostředí. Služby jsou poskytovány nejen v průběhu pracovního dne, ale i v odpoledních a večerních hodinách, včetně dnů pracovního volna a svátků. Výpadek těchto služeb by významnou měrou ohrozil dosavadní uživatele.

V rozpočtu města Brna na rok 2017 (ORJ 7200, § 4359, pol. 5222) byla vyčleněna částka ve výši 78 801 tis. Kč pro NNO poskytující registrované sociální služby (program I). V rámci programu I byla rozdělena částka 55 837 tis. Kč. Zbývající částka je určena na dofinancování sociálních služeb formou individuálních dotací. OSP MMB tímto materiálem navrhuje z této částky poskytnutí individuální dotace na projekt „**Pečovatelská služba**“ ve výši 786 tis. Kč (ORJ 7200, § 4351, pol. 5222) a na projekt „**Odlehčovací služby**“ ve výši 89 tis. Kč (ORJ 7200, §4359, pol. 5222).

Hlasování v Komisi sociální, zdravotní a prarodinné politiky RMB

Hlasování: 7 - pro, 0 - proti, 0 - se zdržel/ z 11 členů. Usnesení bylo přijato.

MUDr. Drbal	Mgr. Bednaříková	JUDr. Sýkorová	Mgr. Ing. Vondráčková	Ing. Bohuňovská	Bc. Humpolíček	Mgr. Štáštka	Bc. Freund	MUDr. Parák	MUDr. Rychnovský	Mgr. Oplatek
pro	pro	pro	omluvena	pro	omluven	pro	omluven	pro	omluven	pro

Hlasování v RMB

Pro návrh usnesení hlasovalo 8 členů, nikdo nebyl proti, 1 člen se zdržel hlasování.

Ing. Vokřál	Mgr. Hladík	R. Mrázek	Bc. Hollan	Mgr. Ander	Ing. Kacer	M. Janiček	Bc. Kolářný	JUDr. Rušňáková	Ing. Staněk	Mgr. Suchý
pro	pro	-	pro	pro	nepřítomen	zdržel se	pro	pro	pro	pro

ROZPOČTOVÉ OPATŘENÍ

Bude přílohou usnesení

v tis. Kč

Běžné výdaje - přesun									
ORJ	§	pol.	ÚZ	ORG	Věcná náplň	Upr. rozpočet k 9.2.2017	Úprava rozpočtu + -	Rozpočet po změně	
7200	4359	5222		7720	Neinvestiční transfery spolkům	23 885	-786	23 099	
7200	4351	5222		7720	Neinvestiční transfery spolkům	4 146	786	4 932	

SMLOUVA O POSKYTNUTÍ DOTACE

č.

dle zákona č. 250/2000 Sb., o rozpočtových pravidlech územních rozpočtů, ve znění pozdějších předpisů (dále jen „zákon o rozpočtových pravidlech“), dle § 159 zákona č. 500/2004 Sb., správního řádu, ve znění pozdějších předpisů, (dále jen „správní řád“) a § 105 zákona č. 108/2006 Sb., o sociálních službách, ve znění pozdějších předpisů (dále jen „zákon o sociálních službách“) a v souladu s Rozhodnutím Komise 2012/21/EU o použití čl. 106 odst. 2 Smlouvy o fungování Evropské unie na státní podporu ve formě vyrovnávací platby za závazek veřejné služby udělené určitým podnikům pověřeným poskytováním služeb obecného hospodářského zájmu, ze dne 20. 12. 2011 (dále jen „Rozhodnutí Komise č. 2012/21/EU“).

I.

Smluvní strany

Statutární město Brno

Dominikánské nám. 1, 602 00 Brno

IČ: 44992785

zástupce: Ing. Petr Vokřál, primátor

ve věcech smlouvy oprávněn jednat: PaedDr. Jan Polák, CSc., vedoucí Odboru sociální péče Magistrátu města Brna

bankovní spojení: 111211222/0800

(dále jen „poskytovatel“)

a

Sanus Brno

Kotlářská 902/51, Veveří, 602 00 Brno

zastoupený: Ing. Taťána Hodinářová

IČ 265 37 231

Bankovní spojení: 4200342804/6800, Sberbank CZ, a.s.

Zapsaný ve spolkovém rejstříku vedeném Krajským soudem v Brně,

Oddíl L, vložka 8690

(dále jen „příjemce“)

II.

Účel dotace

1. Poskytovatel s cílem a v rámci zajištění a podporování činností poskytovatelů sociálních služeb na území města Brna jakož i zajištění a podporování samotné existence a realizace poskytování sociálních služeb jako služeb obecného hospodářského zájmu na území města a za účelem finanční podpory poskytování sociálních služeb na území města, přistupuje k Pověření Jihomoravského kraje k poskytování služeb obecného hospodářského zájmu, které schválila Rada Jihomoravského kraje dne 1. 9. 2016, č. usnesení 10673/16/R154, a to k Pověření mezi Jihomoravským krajem jako pověřovatelem, a příjemcem jako pověřovaným, (dále jen „Pověření“). Sociálními službami obecného hospodářského zájmu dle tohoto Pověření jsou:

Sociální služba

identifikátor

Pečovatelská služba
Odlehčovací služby

9584174
7175525

2. Podporovaná sociální služba poskytovaná příjemcem dle této smlouvy a Pověření je službou obecného hospodářského zájmu ve smyslu Rozhodnutí Komise č. 2012/21/EU. Sociální služba musí být poskytována v rozsahu a kvalitě základních činností stanovených zákonem o sociálních službách, prováděcími předpisy a dalšími obecně závaznými právními předpisy. Činnost příjemce bude vykonávána jeho jménem a na jeho účet a odpovědnost v souladu s příslušnými právními předpisy na území města Brna nebo prokazatelně pro občany města. Příjemce odpovídá za věcné, personální a technické vybavení prostor, kde bude poskytování sociální služby uskutečňováno dle platných právních předpisů a za vytvoření vhodných podmínek pro její poskytování.
3. Účelem této smlouvy je úprava vzájemných práv a povinností smluvních stran při poskytnutí finanční podpory – vyrovnávací platby - z rozpočtu poskytovatele za závazek služby obecného hospodářského zájmu, tzn. za řádné plnění sociální služby v souladu s výše uvedeným Pověřením a touto smlouvou, tj. na podporu poskytování sociální služby vymezené v Pověření a této smlouvě na území města Brna nebo prokazatelně pro občany města.

III.

Předmět smlouvy

1. Poskytovatel se zavazuje poskytnout příjemci na jeho účet uvedený v čl. I. této smlouvy finanční podporu ve formě vyrovnávací platby za závazek sociální služby jako služby obecného hospodářského zájmu ve smyslu Rozhodnutí Komise 2012/21/EU, jak je uvedeno v čl. II. odst. 1 této smlouvy, tj. za řádné plnění sociální služby v souladu s touto smlouvou a s výše uvedeným Pověřením, při splnění podmínek této smlouvy, ze svého rozpočtu finanční podporu - vyrovnávací platbu ve výši 875.000,- Kč slovy: osm set sedmdesát pět tisíc korun českých na poskytování sociální služby:

pol. 5222

§ 4351 Pečovatelská služba

786.000,- Kč

§ 4359 Odlehčovací služby

89.000,- Kč

(dále jen „dotace“),

2. Poskytnutá dotace pokrývá pouze část rozdílu veškerých uznatelných nákladů a výnosů poskytovatele dosažených při poskytování sociální služby dle této smlouvy a Pověření. Dotace je poskytována formou zálohy s povinností jejího následného vyúčtování.
3. Prostředky dotace budou po podpisu smlouvy poukázány bankovním převodem na účet příjemce. Prostředky dotace v celkové výši do 100 tis. Kč budou příjemci poskytnuty jednorázově, v celkové výši do 500 tis. Kč budou příjemci poskytnuty ve dvou pololetních splátkách a v celkové výši nad 500 tis. Kč budou příjemci poskytnuty ve čtyřech čtvrtletních splátkách.

Dotace či její první část bude poukázána bankovním převodem na účet příjemce uvedený v čl. I. této smlouvy ve lhůtě nejpozději do 30 dnů ode dne podpisu této smlouvy oběma smluvními stranami.

Podmínkou převodu dotace je předložení vyúčtování dotace roku 2016, a to do 31. 1. 2017.

IV.

Podmínky použití dotace, práva a povinnosti příjemce

1. Příjemce je oprávněn čerpat dotaci k realizaci činnosti od 1. 1. 2017 nejpozději **do 31. 12. 2017**. Prostředky dotace nelze převádět do roku následujícího. Čerpáním dotace se rozumí úhrada výdajů souvisejících s uznatelnými náklady činnosti hrazených z příspěvku a vzniklých při realizaci činnosti převodem finančních prostředků v hotovosti nebo bankovním převodem ve prospěch jiné oprávněné právnické či fyzické osoby. Uznatelné náklady jsou náklady na činnosti, které jsou jako uznatelné označeny v této smlouvě, a které jsou hrazeny z příspěvku, příp. i z jiných zdrojů.
2. Dotace je poskytována na úhradu výdajů souvisejících s uznatelnými náklady činnosti dle čl. II a III.
3. Dotaci lze použít pouze na úhradu nákladů souvisejících s poskytováním základních činností sociální služby stanovených zákonem o sociálních službách pro příslušný druh a formu sociální služby. Finanční prostředky nesmí být použity na zajištění fakultativních činností (§ 35 odst. 4 zákona o sociálních službách).
4. Dotaci lze v odůvodněných případech použít na úhradu nákladů souvisejících s očkováním zaměstnanců proti virové hepatitidě.
5. V rámci rozpočtu sociální služby lze zohlednit veškeré přímé náklady vynaložené při poskytování sociální služby v rozsahu základních činností a odpovídající podíl nákladů společných příslušné sociální službě a jiným činnostem poskytovatele služby, které jsou však nezbytné pro poskytování sociální služby.
6. Z poskytnuté dotace nelze hradit tyto náklady (**neuznatelné náklady**):
 - a) nesouvisející s poskytováním základních činností,
 - b) na zdravotní péči poskytovanou podle § 36 zákona o sociálních službách, tato péče je hrazena podle § 17a zákona č. 48/1997 Sb., o veřejném zdravotním pojištění a o změně a doplnění některých souvisejících zákonů, ve znění pozdějších předpisů,
 - c) na pořízení nebo technické zhodnocení dlouhodobého hmotného a nehmotného majetku (dlouhodobým hmotným majetkem se rozumí majetek, jehož doba použitelnosti je delší než jeden rok a vstupní cena vyšší než 40.000,- Kč; dlouhodobým nehmotným majetkem se rozumí majetek, jehož doba použitelnosti je delší než jeden rok a vstupní cena vyšší než 60.000,- Kč),
 - d) odpisy majetku a ostatní náklady spadající pod účtovou skupinu číslo 55 – odpisy, rezervy a opravné položky,
 - e) ostatní sociální pojištění a ostatní sociální náklady na zaměstnance, ke kterým nejsou zaměstnavatelé povinni podle zvláštních právních předpisů (příspěvky na penzijní připojištění, životní pojištění, dary k životním jubileím a pracovním výročím, příspěvky na rekreaci apod.),
 - f) daně a poplatky – účtová skupina 53 (v případě, že nesouvisí s poskytováním základních činností, tj. nejsou ve vztahu k místu a formě poskytování sociální služby) – daň silniční, daň z nemovitých věcí, ostatní daně a poplatky (tj. daň z nabytí nemovitých věcí, správní poplatky, poplatky za znečištění ovzduší, poplatky za televizi a rozhlas apod.),
 - g) DPH, o jejíž vrácení je možné podle příslušného právního předpisu žádat,

- h) smluvní pokuty, úroky z prodlení, ostatní pokuty a penále, odpisy nedobytných pohledávek, úroky, kursové ztráty, dary, manka a škody, jiné ostatní náklady spadající pod účtovou skupinu 54,
- i) finanční náklady – účtová skupina 56 – výjimkou jsou pouze bankovní poplatky spojené s vedením účtu, na který jsou finanční prostředky poskytovateli služby zasílány,
- j) na pořádání workshopů, teambuildingů, výjezdních zasedání apod.,
- k) nespecifikované náklady (tj. výdaje, které nelze účetně doložit).
7. Dotaci lze použít na úhradu výdajů souvisejících s uznatelnými náklady souvisejícími s poskytováním sociální služby, tj. na osobní a provozní náklady.
- a) Provozní náklady jsou náklady nezbytné pro poskytování sociální služby v rozsahu stanoveném základními činnostmi služby, které jsou identifikovatelné, účetně evidované, ověřitelné, podložené originálními dokumenty a uvedené v rozpočtu žádosti o finanční podporu. Jejich výše nesmí přesáhnout obvyklou výši v daném místě a čase.
- b) Osobní náklady jsou mzdové náklady včetně odvodů pojistného na sociální zabezpečení a zdravotní pojištění, které hradí zaměstnavatel za své zaměstnance, a další osobní náklady, které je zaměstnavatel za zaměstnance podle platných právních předpisů povinen odvádět (např. odvody do fondu kulturních a sociálních potřeb, zákonné pojištění odpovědnosti zaměstnavatele za škodu při pracovním úrazu nebo nemoci z povolání).

Jedná se o náklady na zaměstnance pracující u zaměstnavatele (na pracovní smlouvy, dohody o pracovní činnosti nebo dohody o provedení práce):

- pracovníci v přímé péči – odborní pracovníci uvedení v ustanovení § 115 odst. 1 písm. a), b), d) a e) zákona o sociálních službách (sociální pracovníci, pracovníci v sociálních službách, pedagogičtí pracovníci, manželští a rodinní poradci a další odborní pracovníci, kteří přímo poskytují sociální služby),
- ostatní pracovníci, tj. vedoucí pracovníci (vedoucí organizace, vedoucí služby, ostatní vedoucí pracovníci), administrativní pracovníci (sekretářské a asistenční pozice, účetní, ostatní administrativní pracovníci), obslužný personál (údržba, úklid apod.)

Činnost ostatních pracovníků musí souviset s poskytováním základních činností sociální služby.

Náklady musí odpovídat nominálním (hrubým) mzdám, event. platům a zákonným odvodům na sociální a zdravotní pojištění hrazeným zaměstnavatelem a nesmí přesáhnout obvyklou výši v daném místě, čase a oboru.

Pokud se zaměstnanec podílí na poskytování příslušné sociální služby pouze částí svého pracovního úvazku, musí být náklady související s jeho pracovní činností rozděleny na základě prokazatelného kritéria na náklady související s příslušnou sociální službou a na náklady s ní nesouvisející. Použití zvoleného kritéria musí být poskytovatel sociální služby schopen doložit v průběhu i po skončení financování sociální služby.

Za uznatelné náklady se považují ty náklady, které věcně a časově souvisejí s poskytováním základních činností sociální služby v období od 1. 1. do 31. 12. příslušného roku, na který jsou finanční prostředky poskytnuty. Za uznatelné výdaje lze považovat rovněž výdaje, které byly vyplaceny po 31. 12. příslušného roku, za předpokladu, že náklad věcně a časově souvisí s obdobím do 31. 12. (např. mzdy za prosinec, vyplacené v lednu následujícího roku).

8. Poskytovatel sociální služby je povinen použít poskytnutý příspěvek nejpozději do 31. 12. příslušného roku, přičemž úhrada osobních nákladů (mzdové náklady a související sociální a zdravotní pojištění) a ostatních uznatelných nákladů vztahujících se k danému období vyplacených nejpozději do 20. 1. následujícího kalendářního roku, se považuje za úhradu nákladů v kalendářním roce, na který byl příspěvek poskytnut.
9. Pokud příjemce:
- a) je plátcem DPH nebo se jím stane v průběhu realizace činnosti, tj. do data uvedeného v odst. 1 tohoto článku nebo po ukončení realizace činnosti, ale do data uvedeného v odst. 14 tohoto článku, a vznikne mu ve vztahu k uznatelným výdajům činnosti nárok na uplatnění odpočtu DPH na vstupu podle zákona č. 235/2004 Sb., o dani z přidané hodnoty, ve znění pozdějších předpisů, uvede všechny uznatelné výdaje bez daně z přidané hodnoty (DPH není pro příjemce uznatelným výdajem),
 - b) je plátcem DPH a nevznikne mu ve vztahu k uznatelným výdajům činnosti nárok na odpočet DPH na vstupu, může příspěvek využít i na finanční pokrytí DPH vztahující se ke konkrétním uznatelným výdajům činnosti (DPH je pro příjemce uznatelným výdajem),
 - c) není plátcem DPH, může příspěvek využít i na finanční pokrytí DPH vztahující se ke konkrétním uznatelným výdajům činnosti (DPH je pro příjemce uznatelným výdajem),
 - d) není plátcem DPH, ale stane se jím po datu uvedeném v odst. 15 tohoto článku a vznikne mu ve vztahu k uznatelným výdajům činnosti nárok na uplatnění odpočtu DPH na vstupu podle zákona č. 235/2004 Sb., o dani z přidané hodnoty, ve znění pozdějších předpisů, je povinen do 30 dnů od data registrace plátce DPH předložit poskytovateli novou závěrečnou zprávu obsahující finanční vyúčtování příspěvku a uvést všechny uznatelné výdaje činnosti bez daně z přidané hodnoty (DPH není pro příjemce uznatelným výdajem).
10. Je-li příjemce veřejným zadavatelem nebo splní-li příjemce definici zadavatele podle zákona č. 137/2006 Sb., o veřejných zakázkách, ve znění pozdějších předpisů, je dále povinen postupovat při výběru dodavatele podle tohoto zákona.
11. Příjemce je povinen vést účetnictví v souladu s obecně platnými předpisy, zejm. zákonem č. 563/1991 Sb., o účetnictví, ve znění pozdějších předpisů (dále jen „zákon o účetnictví“), a zajistit řádné a oddělené sledování čerpání příspěvku. Příjemce, který nevede účetnictví podle tohoto zákona, je povinen vést daňovou evidenci podle zákona č. 586/1992 Sb., o daních z příjmů, ve znění pozdějších předpisů, rozšířenou tak, aby příslušné doklady vztahující se k příspěvku splňovaly náležitosti účetního dokladu ve smyslu § 11 zákona o účetnictví, s výjimkou § 11 odst. 1 písm. f), a aby předmětné doklady byly správné, úplné, průkazné, srozumitelné, vedené v písemné formě chronologicky a způsobem zaručujícím jejich trvanlivost a aby náklady a výnosy byly vedeny analyticky ve vztahu k finanční podpoře (na dokladech musí být jednoznačně uvedeno, že se vážou k příspěvku). Příjemce odpovídá za řádné vedení a viditelné označení **originálních účetních dokladů** prokazujících použití příspěvku uvedením „**hrazeno z dotace města Brna ve výši _____ Kč na základě smlouvy č. _____**“. Příjemce uvede toto označení zejména na originálech výpisů z bankovního účtu, výdajových pokladních dokladech a dále pak na originálech faktur, zjednodušených daňových dokladech, smlouvách (pokud na jejich základě probíhá fakturace či platba), originálech evidence docházky a mzdových listech.
12. Příjemce je povinen zajistit, aby osoby povinné spolupůsobit při kontrole (zejména dodavatelé zboží a služeb, příp. stavebních prací pro příjemce) umožnily kontrolnímu orgánu prověřit jejich účetnictví a účetní doklady v rozsahu nezbytném ke splnění účelu kontroly.
13. Příjemce se zavazuje vyhotovit a předat do 31. 7. 2017 na Odbor sociální péče Magistrátu města Brna přehled o čerpání poskytnuté dotace za 1. pololetí roku 2017 pro průběžnou veřejnosprávní kontrolu, která je prováděna dle zák. č. 320/2001 Sb., o finanční kontrole ve veřejné správě,

v platném znění a vyhlášky č. 416/2004 Sb., k provedení zákona o finanční kontrole ve veřejné správě, v platném znění.

14. Příjemce je povinen předložit poskytovateli **nejpozději** do 31. 1. 2018 finanční vyúčtování příspěvku. V tomto termínu musí být finanční vyúčtování příspěvku doručeno poskytovateli. Nejpozději k termínu pro předložení finančního vyúčtování příspěvku je příjemce rovněž povinen vrátit převodem na účet poskytovatele č. 111350222/0800 případnou nepoužitou část příspěvku (dále jen „vratka příspěvku“). Současně se zasláním vratky příspěvku nebo její části zpět na účet poskytovatele, zašle příjemce příspěvku Odboru sociální péče Magistrátu města Brna oznámení, ve kterém uvede důvod vrácení prostředků, účel, na který byla dotace poskytnuta, číslo účtu plátce, číslo účtu příjemce a symboly platby.
15. Vyúčtování dotace musí mimo závěrečnou zprávu obsahovat i účetní knihu daného účetního roku. Ostatní účetní doklady potvrzující čerpání dotace je příjemce povinen předložit pracovníkům OSP MMB provádějícím veřejnosprávní kontrolu na místě.
16. V případě nevyřešeného vyúčtování dotace poskytnuté z rozpočtu poskytovatele nebudou žadateli finance v dalším období financování zaslány do doby vyřešení finančního vyúčtování.
17. Příjemce je povinen průběžně informovat poskytovatele o všech změnách, které by mohly při vymáhání zadržených nebo neoprávněně použitých prostředků příspěvku zhoršit jeho pozici věřitele nebo dobytost jeho pohledávky. Zejména je příjemce povinen oznámit poskytovateli bezodkladně ode dne, kdy došlo k události, skutečnosti, které mají nebo mohou mít za následek příjemcův zánik, transformaci, sloučení či splynutí s jiným subjektem, změnu statutárního orgánu příjemce, apod. Informaci je nutno podat písemně do 8 dnů od vzniku skutečnosti.
18. Příjemce souhlasí se zveřejněním svého názvu, sídla, názvu činnosti a výše poskytnutého příspěvku, případně dalších údajů uvedených ve zvláštních právních předpisech.
19. Příjemce je povinen aktualizovat údaje o organizaci a poskytovaných službách na webovém Portálu sociální péče města Brna (www.socialnipece.brno.cz). Rovněž je také povinen písemně oznámit veškeré změny základních údajů v osobě příjemce, jako např. změnu registrace poskytované sociální služby, název příjemce, jméno osoby oprávněně jednat jménem příjemce, jméno vedoucího zařízení, změnu sídla, telefonního čísla, bankovního účtu apod.
20. Příjemce je povinen uvádět v jakémkoliv kontaktu s veřejností, médií a při prezentaci projektu, že projekt je realizován za finanční podpory statutárního města Brna. Při poskytování informace, která se týká používání veřejných prostředků, se nepovažuje poskytnutí informace o rozsahu a příjemci těchto prostředků za porušení obchodního tajemství.
21. Příjemce je povinen spolupracovat s Odborem sociální péče, především pak v rámci procesu Komunitního plánování sociálních služeb v městě Brně.
22. Příjemce se zavazuje neposkytovat dotaci jiným fyzickým a právnickým osobám, pokud se nejedná o úhradu spojenou s realizací činností, na které byl příspěvek poskytnut.
23. Příjemce je povinen po dobu **deseti let** od skončení činnosti archivovat následující podkladové materiály:
 - a) žádost včetně povinných příloh,
 - b) tuto smlouvu,
 - c) originály dokladů, prokazujících čerpání dotace,
 - d) dokumentaci o zadání veřejné zakázky, je-li zadávána,
 - e) závěrečnou zprávu obsahující finanční vyúčtování dotace.
24. Příjemce je povinen vrátit poskytovateli bezhotovostním převodem na jeho účet pod variabilním symbolem, jenž tvoří číslo smlouvy:

- a) dotaci nebo její část, kterou nevyčerpal v době nebo k účelu uvedenému v této smlouvě, a to ve lhůtě dané pro předložení vyúčtování dotace,
 - b) dotaci v plné výši, pokud se prokáže, že byla poskytnuta na základě jím uvedených nepravdivých, neúplných nebo zkreslených údajů v žádosti o poskytnutí dotace, a to do 10 dnů od obdržení výzvy k vrácení dotace, nebude-li v této výzvě uveden den pozdější,
 - c) dotaci nebo její část, kterou nevyčerpal, do 15 dnů ode dne právní moci rozhodnutí o zrušení registrace příjemce, nebo do 15 dnů ode dne ukončení poskytování sociálních služeb,
 - d) část dotace nevyčerpanou ke dni zrušení příjemce s likvidací nebo bez likvidace, nejpozději do 15 dnů ode dne zrušení příjemce, a ve stejné lhůtě je povinen předložit poskytovateli závěrečnou zprávu obsahující finanční vyúčtování poskytnuté dotace,
 - e) část dotace nevyčerpanou ke dni rozhodnutí o přeměně příjemce, na základě které mají práva a povinnosti dle této smlouvy přejít na právního nástupce příjemce, nejpozději do 15 dnů ode dne rozhodnutí o přeměně, a ve stejné lhůtě je povinen předložit poskytovateli závěrečnou zprávu obsahující finanční vyúčtování poskytnuté dotace,
 - f) část dotace nevyčerpanou ke dni ukončení této smlouvy výpovědí nebo dohodou smluvních stran, a to do 15 dnů od ukončení této smlouvy, a ve stejné lhůtě je povinen předložit poskytovateli závěrečnou zprávu obsahující finanční vyúčtování poskytnuté dotace,
 - g) v případě, že se při vyúčtování dotace zjistí, že příjemci na dotaci, tj. vyrovnávací platbu, nevzniklo právo, je příjemce povinen poskytnuté zálohy vrátit poskytovateli na jeho účet do 10 dnů po termínu pro předložení vyúčtování dotace,
 - h) část nevyčerpané dotace odpovídající danému počtu měsíců v roce, na které poskytovaná služba získá financování z fondů EU na základě zařazení do krajského individuálního projektu, a to do 15 dnů od obdržení této individuální dotace. Příjemce v tomto případě ztrácí rovněž nárok na případnou další splátku dotace.
25. V případě, že příjemci vznikne povinnost vrátit dotaci či její část dle této smlouvy, je povinen tuto vrátit v roce 2017 na účet č. 111211222/0800 a v roce 2018 na účet 111350222/0800.

V. Kontrola

1. Příslušné orgány poskytovatele jsou oprávněny v souladu se zvláštním právním předpisem zákonem č. 320/2001 Sb., o finanční kontrole ve veřejné správě a o změně některých zákonů (zákon o finanční kontrole), ve znění pozdějších předpisů, zákonem č. 128/2000 Sb., o obcích (obecní zřízení), ve znění pozdějších předpisů, zákonem č. 255/2012 Sb., o kontrole (kontrolní řád), a zákonem č. 250/2000 Sb., o rozpočtových pravidlech územních rozpočtů, ve znění pozdějších předpisů, kdykoli kontrolovat dodržení podmínek, za kterých byla dotace poskytnuta.
2. Příjemce je povinen poskytnout součinnost při výkonu kontrolní činnosti dle odst. 1 tohoto článku, zejména předložit kontrolním orgánům poskytovatele kdykoliv k nahlédnutí originály všech účetních dokladů prokazujících vznik uznatelných nákladů činnosti a využití prostředků v souladu s účelem činnosti. Příjemce je povinen rovněž umožnit zaměstnancům poskytovatele kontrolu činností souvisejících s poskytovanými sociálními službami, zejména vykonávání činností a záležitostí souvisejících s naplňováním standardů poskytovaných sociálních služeb.
3. Příjemce je povinen poskytnout součinnost při kontrole účelu poskytnuté dotace (rozsah poskytování sociálních služeb, výkaznictví a záležitosti související se standardy kvality sociálních služeb) formou následné veřejnosprávní kontroly na místě v souladu se zákonem č. 255/2012 Sb., o kontrole (kontrolní řád).

4. Příjemce je povinen umožnit poskytovateli provést kontrolu, jak v průběhu, tak i po ukončení realizace činnosti, a to ještě po dobu **deseti let** od ukončení financování činnosti ze strany poskytovatele.
5. Za pravdivost i správnost závěrečné zprávy a finančního vyúčtování dotace odpovídá osoba oprávněná jednat za nebo jménem příjemce, která tuto skutečnost v závěrečné zprávě a ve finančním vyúčtování příspěvku písemně potvrdí.

VI.

Důsledky porušení povinností příjemce

1. Jakékoliv porušení smluvních podmínek týkajících se finančního plnění je porušením rozpočtové kázně v souladu s ustanovením § 22 odst. 2 zákona č. 250/2000 Sb., o rozpočtových pravidlech územních rozpočtů, ve znění pozdějších předpisů.
2. Dotace či její část se považují za vrácené dnem, kdy byly připsány na účet poskytovatele.

VII.

Ukončení smlouvy

1. Smluvní vztah založený touto smlouvou lze ukončit písemnou dohodou nebo písemnou výpovědí danou poskytovatelem s uvedením výpovědního důvodu nebo písemnou výpovědí danou příjemcem i bez uvedení důvodu. Za písemnou formu nebude pro tento účel považována e-mailová či jiná elektronická zpráva.
2. Poskytovatel je oprávněn vypovědět tuto smlouvu jak před poskytnutím, tak i po poskytnutí dotace, z důvodu porušení povinností příjemcem stanovených touto smlouvou nebo obecně závaznými právními předpisy, zejm. v případě, že příjemce:
 - a) porušil rozpočtovou kázeň dle zákona o rozpočtových pravidlech,
 - b) porušil pravidla poskytování veřejné podpory stanovené v platných právních předpisech,
 - c) učinil právní jednání, které je podmíněno souhlasem poskytovatele, bez tohoto souhlasu,
 - d) neplní povinnosti v souvislosti se zajištěním veřejnosprávní kontroly dle článku V. této smlouvy anebo auditu,
 - e) opakovaně neplní povinnosti a nezanechává porušování povinností stanovených v této smlouvě, a to i povinností, jejichž porušení není uvedeno jako samostatný výpovědní důvod, a i přes písemné upozornění poskytovatele pokračuje v neplnění či porušování povinností, nebo pokud neodstraní následky těchto porušení a/nebo nezjedná nápravu ve lhůtě stanovené poskytovatelem,
 - f) uvedl nepravdivé, neúplné nebo zkreslené údaje, na které se váže uzavření této smlouvy, nebo které mohou mít vliv na dosažení účelu této smlouvy,
 - g) se dopustil finančních podvodů nebo jiných nekalých jednání.
3. Poskytovatel je oprávněn vypovědět tuto smlouvu před poskytnutím, tak i po poskytnutí dotace, dále z důvodu:
 - a) je-li příjemce jako právnická osoba či některá osoba tvořící statutární orgán příjemce odsouzen/a za trestný čin, jehož skutková podstata souvisí s předmětem podnikání nebo činností příjemce, nebo pro trestný čin hospodářský, anebo trestný čin proti majetku ve smyslu zákona č. 40/2009Sb., trestní zákoník, ve znění pozdějších předpisů, a zákona č.418/2011Sb., o trestní odpovědnosti právnických osob, ve znění pozdějších předpisů,
 - b) jestliže bylo proti příjemci zahájeno insolvenční řízení podle zákona č. 182/2006 Sb., o úpadku a způsobech jeho řešení, ve znění pozdějších předpisů,

- c) jestliže je příjemce v úpadku nebo v likvidaci nebo došlo-li ke zrušení příjemce s likvidací/bez likvidace,
 - d) jestliže došlo k přeměně příjemce či změně jeho právní formy,
 - e) v případě, že byla uvalena na příjemce služeb nucená správa,
 - f) rozhodnutí o zrušení registrace příjemce, resp. sociální služby vymezené Pověřením a touto smlouvou, ve smyslu zákona o sociálních službách nabylo právní moci,
 - g) pokud příjemce ukončil poskytování sociálních služeb zapsaných v registru poskytovatelů sociálních služeb,
 - h) pokud bylo zrušeno Pověření.
4. Výpověď této smlouvy daná poskytovatelem musí být učiněna písemně a musí v ní být uvedeny důvody.
 5. Výpovědní doba u výpovědi dané poskytovatelem z výpovědních důvodů uvedených v odst. 2 a odst. 3 tohoto článku činí 15 dnů a začne běžet dnem doručení výpovědi Příjemci. Účinky doručení pro účely této smlouvy však nastávají i tehdy, pokud příjemce svým jednáním nebo opomenutím doručení zmařil.
 6. Příjemce je oprávněn tuto smlouvu písemně vypovědět z jakéhokoliv důvodu. Výpovědní doba činí 1 měsíc a začne běžet od prvního dne měsíce následujícího po měsíci, v němž byla výpověď doručena poskytovateli.
 7. Tato smlouva zaniká také z důvodů uvedených v § 167 odst. 1 písm. b) až e) správního řádu. Návrh na zrušení smlouvy musí být učiněn písemně a musí v něm být uvedeny důvody, které vedou k zániku smlouvy. Podá-li smluvní strana ze zákonem stanovených důvodů návrh na zrušení této veřejnoprávní smlouvy a druhá smluvní strana s ním vysloví souhlas, tato smlouva zaniká dnem, kdy písemný souhlas smluvní strany došel smluvní straně, která návrh podala.
 8. Po ukončení této smlouvy dohodou nebo výpovědí musí dojít k vypořádání všech práv a povinností smluvních stran včetně vyúčtování a vrácení případných přeplatků poskytnutých záloh bezhotovostním převodem na účet poskytovatele, z něhož byla dotace vyplacena, a to do 15 dnů od ukončení této smlouvy nebo jejího zrušení, pokud je příjemce nevrátil před jejím ukončením nebo pokud se obě smluvní strany nedohodnou jinak. Příjemce je povinen předložit poskytovateli do 15 dnů ode dne ukončení smlouvy závěrečnou zprávu obsahující vyúčtování dotace, pokud tak neučinil dříve.
 9. Ukončením této smlouvy nezaniká právo poskytovatele na náhradu škody ani povinnost příjemce provést odvod za porušení rozpočtové kázně dle zákona o rozpočtových pravidlech a této smlouvy.
 10. V případech uvedených v odstavci 2 a 3 je příjemce povinen vrátit poskytnutou dotaci, a to do 14 dnů od obdržení výzvy k vrácení dotace.

VII.

Závěrečná ustanovení

1. Není-li v této smlouvě uvedeno jinak, je k jednání podle této smlouvy jménem poskytovatele oprávněna kontaktní osoba uvedená v záhlaví smlouvy nebo jiný pověřený zaměstnanec Magistrátu města Brna. Toto ustanovení se nevztahuje na podpisy dodatků k této smlouvě a na jednání směřující k ukončení platnosti či účinnosti této smlouvy.

2. Změna v osobě příjemce není přípustná.
3. Příjemce není oprávněn převést svá práva a povinnosti z této smlouvy na jinou fyzickou nebo právnickou osobu, ani tuto smlouvu postoupit.
4. Příjemce na sebe přebírá nebezpečí změny okolností ve smyslu § 1765 odst. 2 zák. č. 89/2012 Sb., občanského zákoníku.
5. Jakékoli změny této smlouvy, vyjma změn týkajících se údajů uvedených v záhlaví této smlouvy, lze provádět pouze formou písemných postupně číslovaných dodatků na základě dohody obou smluvních stran. Při změně čísla účtu příjemce, na který má být příspěvek zaslán, je příjemce povinen předložit písemnou žádost o zaslání příspěvku na nové číslo účtu spolu s kopií smlouvy o běžném účtu, která bude obsahovat číslo nového účtu.
6. Tato smlouva je sepsána v pěti vyhotoveních, jedno vyhotovení obdrží příjemce a čtyři vyhotovení poskytovatel.
7. Smluvní strany prohlašují, že tato smlouva byla sepsána na základě pravdivých údajů, podle jejich svobodné a vážné vůle, a na důkaz toho připojují své vlastnoruční podpisy.

X. Doložka

Tato smlouva byla schválena Zastupitelstvem města Brna na zasedání č. Z7/26 konaném dne 7. 3. 2017.

Smluvní strany berou na vědomí, že v souladu se zákonem č. 340/2015 Sb., o zvláštních podmínkách účinnosti některých smluv, uveřejňování těchto smluv a o registru smluv bude tato smlouva uveřejněna v registru smluv. Poskytovatel se zavazuje, že tuto smlouvu zašle správci registru smluv do 30 dnů od jejího uzavření.

V Brně dne:

V Brně dne:

Za poskytovatele:

Za příjemce



MMB2017000000197

23.

Rada města Brna

ZM712231

Z7/26. zasedání Zastupitelstva města Brna
konané dne 7. března 2017

Název:

Návrh na poskytnutí dotace Sociálnímu nadačnímu fondu města Brna a Jihomoravského kraje

Obsah:

- Důvodová zpráva
- Návrh smlouvy o poskytnutí neinvestiční dotace z rozpočtu města Brna

Návrh usnesení:

Zastupitelstvo města Brna

s c h v a l u j e

- smlouvu o poskytnutí neinvestiční dotace z rozpočtu města Brna ve výši 500 tis Kč Sociálnímu nadačnímu fondu města Brna a Jihomoravského kraje, se sídlem Brno, Mečová 5, PSČ 602 00, IČ 60554410, která tvoří přílohu č. ... těchto usnesení

p o v ě ř u j e

- vedoucího Odboru sociální péče Magistrátu města Brna podpisem této smlouvy

Stanoviska dotčených orgánů:

- Materiál byl předložen Radě města Brna na schůzi č. R7/104 konané dne 28. 2. 2017.

Zpracoval:

Odbor sociální péče MMB

Předkládá:

Rada města Brna

Důvodová zpráva:

Obsahem tohoto materiálu je žádost Sociálního nadačního fondu města Brna a Jihomoravského kraje o dotaci z rozpočtu Statutárního města Brna na provoz organizace a zajištění projektu „Carmen“ v roce 2017. Nadační fond obdržel v roce 2016 dotaci z rozpočtu města Brna ve výši 500 tis. Kč, kterou v řádném termínu vyúčtoval.

Sociální nadační fond města Brna a Jihomoravského kraje je nevládní organizace založená původně jako Sociální nadace města Brna „Domovy potřebných“. Nadace vznikla v roce 1993 rozhodnutím Zastupitelstva města Brna a v roce 1998 byla transformována na nadační fond. Hlavní vizí nadačního fondu, u jehož zrodu stáli především pracovníci odboru sociální péče, zastupitelé i představitelé veřejného života, bylo získávat doplňkový zdroj k financování sociálních služeb. V roce 2014 se působnost fondu rozšířila i na Jihomoravský kraj, který rovněž přispívá na aktivity nadačního fondu formou dotace.

Od roku 2012 patří ke stěžejním aktivitám projekt „Carmen“. Jeho smyslem je pomoc při řešení tíživých životních situací formou nadačních příspěvků lidem, kteří byli v sociální nouzi, ale nespĺňovali podmínky pro poskytnutí standardních nástrojů sociální ochrany (nepojistné sociální dávky). Nadační příspěvky pomáhají:

- předejít ztrátě bydlení (za podmínky garance udržení stávajícího bydlení)
- zajistit bydlení osobám bez přístřeší nebo osobám a rodinám žijícím v nedůstojných podmínkách, zejména v komerčních ubytovnách, a za podmínky jejich přechodu do vhodnějšího a levnějšího bydlení
- předejít sociálnímu propadu žadatele/rodiny a kdy je zřejmé, že žadatel již využil jiných existujících možností vyřešení problému
- zajistit celkovou stabilizaci příjmů žadatele/rodiny (např. řízení o přiznání důchodu apod.) při řešení jiných složitých sociálních situací

Finanční pomoc je poskytována na základě žádosti občanů, sociálního šetření a následného rozhodnutí správní rady nadačního fondu.

Sociální nadační fond města Brna a JMK v období od ledna do prosince 2016 vyplatil 38 nadačních příspěvků na návrh sociálních pracovníků OSP MMB i neziskových organizací, kteří i nadále pracují s lidmi, jimž byl poskytnut nadační příspěvek, a podávají o jejich situaci zpětnou vazbu nadačnímu fondu.

Ve schváleném rozpočtu města na rok 2017 je pro Sociální nadační fond města Brna a Jihomoravského kraje vyčleněno 500 tis. Kč (§ 4359, pol. 5229).

Hlasování v Komisi sociální, zdravotní a prorodinné politiky RMB

Hlasování: 7 - pro, 0 - proti, 0 - se zdržel/ z 11 členů. Usnesení bylo přijato.

MUDr. Drbal	Mgr. Bednaříková	JUDr. Sýkorová	Mgr. Ing. Vondráčková	Ing. Bohuňovská	Bc. Humpolíček	Mgr. Štáštka	Bc. Freund	MUDr. Parák	MUDr. Rychnovský	Mgr. Oplátek
pro	pro	pro	omluvena	pro	omluven	pro	omluven	pro	omluven	pro

S M L O U V A
o poskytnutí neinvestiční dotace z rozpočtu města Brna
č.

I.
Smluvní strany

Poskytovatel: **Statutární město Brno**
Dominikánské nám. 1, 602 00 Brno-město
IČ: 44992785
bank. spojení:
č. ú. 111211222/0800
zástupce: Ing. Petr Vokřál, primátor
k podpisu smlouvy oprávněn PaedDr. Jan Polák, CSc., vedoucí Odboru
sociální péče Magistrátu města Brna, na základě pověření Zastupitelstva
města Brna ze dne 7. 3. 2017

Příjemce: **Sociální nadační fond města Brna a Jihomoravského kraje**
se sídlem Brno, Mečová 5, PSČ 602 00
IČ:605 54 410
zástupce: JUDr. Jitka Tesařová,, předsedkyně správní rady
bank. spojení: Raiffeisenbank a.s., č.ú. 2141329001/5500

uzavřely níže uvedeného dne, měsíce a roku v souladu s § 159 zákona č. 500/2004 Sb.,
správní řád, ve znění pozdějších předpisů tuto

veřejnoprávní smlouvu o poskytnutí účelové neinvestiční dotace z rozpočtu města Brna

II.
Předmět a účel smlouvy

- 2.1. Předmětem této smlouvy je poskytnutí dotace v celkové výši 500.000,- Kč (slovy: pět set tisíc korun českých), z toho na provoz příjemce dotace ve výši 80.000,- Kč a na zajištění projektu pod názvem „Carmen“ ve výši 420.000,- Kč (dále jen „Projekt“).
- 2.2. Základním cílem Projektu je poskytování nadačních příspěvků lidem v bytové nouzi (kauce, přestěhování, vybavení nezbytným nábytkem, řešení dalších krizových situací). Nadační příspěvky pomohou k překlenutí tíživé životní situace, zejména pak zaplacení kauce potřebné pro získání nového bydlení, poskytování bezplatného právního a dluhového poradenství pro osoby ohrožené sociálním vyloučením.
- 2.3. Příjemce se zavazuje použít dotaci výhradně na úhradu provozních nákladů a nákladů v souladu s Projektem.

III. Podmínky poskytnutí dotace

- 3.1. Dotace bude příjemci poskytnuta v souladu s touto smlouvou bankovním převodem na účet příjemce uvedený v čl. I. této smlouvy, ve lhůtě nejpozději do 30 dnů ode dne uzavření této smlouvy.
- 3.2. Příjemce dotaci přijímá a zavazuje se použít dotaci maximálně hospodárným způsobem a výhradně k účelu, pro který byla schválena. Za dodržení účelu, na který byla dotace poskytnuta, a za pravdivost i správnost kompletního závěrečného finančního vyúčtování odpovídá osoba oprávněná jednat jménem příjemce, která tuto skutečnost na vyúčtování písemně potvrdí.
- 3.3. Nedodržení stanoveného účelu nebo podmínek, za kterých je dotace poskytována bude posuzováno a sankcionováno jako porušení rozpočtové kázně ve smyslu § 22 zákona č. 250/2000 Sb., o rozpočtových pravidlech územních rozpočtů.
- 3.4. Dotace poskytnutá dle této smlouvy je nepřenositelná na jiné fyzické nebo právnické osoby, pokud se nejedná o úhradu spojenou s realizací předmětu této smlouvy.
- 3.5. Příjemce je oprávněn čerpat dotaci k realizaci projektu nejpozději do 31. 12. 2017. Prostředky dotace nelze převádět do roku následujícího.

IV. Práva a povinnosti smluvních stran

- 4.1. Příjemce se zavazuje v souladu s platnou právní úpravou poskytnutou dotaci z rozpočtu města Brna vést v účetnictví odděleně od jiných zdrojů příjmů. Příjemce odpovídá za řádné vedení a viditelné označení originálních účetních dokladů prokazujících použití dotace uvedením „hrazeno z dotace MMB ve výši Kč“.
- 4.2. Příjemce je povinen předložit poskytovateli nejpozději v termínu do 31.1.2018 kompletní závěrečné vyúčtování poskytnuté dotace a předložit je spolu s příslušnými doklady a hodnotící zprávou Odboru sociální péče Magistrátu města Brna s potvrzením pravdivosti a správnosti finančního vyúčtování. Příjemce je povinen případnou nevyčerpanou část prostředků dotace vrátit nejpozději v tomto termínu poskytovateli, a to tak, že v roce 2017 vrátí nevyčerpanou dotaci na účet uvedený v čl. I. této smlouvy a v roce 2018 pak na účet 111350222/0800.

Prostředky určené na provoz příjemce dotace nelze použít na hrazení nákladů na: pořízení nebo technické zhodnocení dlouhodobého hmotného a nehmotného majetku, odpisy majetku, reprezentaci (dary, pohoštění a obdobná plnění), reklamu, mzdy funkcionářů, pokuty a sankce, dary jiným fyzickým a právnickým osobám, tvorbu kapitálového jmění.

- 4.3. Příjemce je povinen průběžně písemně informovat poskytovatele o všech změnách, které by mohly při vymáhání zadržovaných nebo neoprávněně použitých prostředků dotace zhoršit jeho pozici věřitele nebo vymahatelnost jeho pohledávky, a to bezodkladně ode dne, kdy k takové události došlo. Vypořádání závazků ke statutárnímu městu Brnu je příjemce dotace povinen provést přednostně.

- 4.4. Příjemce se zavazuje písemně oznámit veškeré změny základních údajů v osobě příjemce, jako např. název příjemce, jméno osoby oprávněné jednat jménem příjemce, jméno vedoucího zařízení, změnu sídla, telefonního čísla, bankovního účtu, apod., a to do 15 dnů ode dne nastalé změny. Příjemce se dále zavazuje oznámit svůj případný zánik, transformaci, sloučení apod.
- 4.5. Příjemce zároveň souhlasí se zveřejněním svého názvu, adresy sídla, dotačního titulu a výše poskytnuté dotace.
- 4.6. Příjemce dotace je povinen uvádět v jakémkoliv kontaktu s veřejností, médií a při prezentaci Projektu, že Projekt je realizován za finanční podpory statutárního města Brna. Při poskytování informace, která se týká používání veřejných prostředků, se nepovažuje poskytnutí informace o rozsahu a příjemci těchto prostředků za porušení obchodního tajemství.
- 4.7. Prokáže-li se po poskytnutí dotace, že tato naplňuje znaky veřejné podpory dle čl. 107 až 109 Smlouvy o fungování Evropské unie (dříve čl. 87 až 90 Smlouvy o založení Evropského společenství), zavazuje se příjemce poskytnutou dotaci neprodleně vrátit zpět na účet poskytovatele, a to včetně úroků.

V.

Kontrola

- 5.1. Příjemce je povinen poskytnout součinnost při výkonu kontrolní činnosti příslušnými orgány poskytovatele, kteří jsou oprávněni v souladu se zvláštním právním předpisem (zákon č. 320/2001 Sb., o finanční kontrole ve veřejné správě a o změně některých zákonů, ve znění pozdějších předpisů, zákon č. 250/2000 Sb., o rozpočtových pravidlech územních rozpočtů, ve znění pozdějších předpisů) kdykoliv kontrolovat dodržení podmínek, za kterých byla dotace poskytnuta. Příjemce je povinen zejména předložit kontrolním orgánům poskytovatele kdykoliv k nahlédnutí originály všech účetních dokladů prokazujících využití prostředků v souladu s účelem Projektu. Příjemce je povinen realizovat nápravná opatření, která mu byla v rámci této kontroly uložena, a je povinen o splnění nápravných opatřeních písemně informovat poskytovatele.

VI.

Sankce za nedodržení účelu a podmínek smlouvy

- 6.1. Příjemce bere na vědomí, že porušení povinností stanovených touto smlouvou bude řešeno jako porušení rozpočtové kázně ve smyslu ust. § 22 zákona č. 250/2000 Sb., o rozpočtových pravidlech územních rozpočtů, v platném znění.
- 6.2. Za méně závažné porušení povinností vyplývajících z této smlouvy se považují následující porušení, za která se uloží nižší odvod:
- opožděné dodání vyúčtování dle IV. odst. 4. 2. této smlouvy
 - za předložení neúplného vyúčtování poskytnutých finančních prostředků, v těchto případech činí odvod 1% z poskytnuté dotace
- 6.3. Dotace či její část se považují za vrácené dnem, kdy byly připsány na účet poskytovatele.

VII.
Závěrečná ustanovení

- 7.1. Případné změny a doplňky této smlouvy budou smluvní strany řešit písemnými, vzestupně číslovanými dodatky k této smlouvě, které budou výslovně za dodatky této smlouvy označeny.
- 7.2. Smlouva nabývá účinnosti a platnosti dnem podpisu poslední smluvní stranou.
- 7.3. Smluvní strany se ve smyslu § 167 odst. 1, písm. a) zák. č. 500/2004 Sb., správní řád, ve znění pozdějších předpisů dohodly, že příjemce i poskytovatel může podat písemný návrh na zrušení veřejnoprávní smlouvy i bez udání důvodů. Součástí návrhu musí být vzájemné vypořádání práv a závazků.
- 7.4. Statutární město Brno je při nakládání s veřejnými prostředky povinno dodržovat ustanovení zákona č. 106/1999 Sb., o svobodném přístupu k informacím, ve znění pozdějších předpisů (zejména § 9 odstavec 2 citovaného zákona).
- 7.5. Příjemce dotace souhlasí se jmenovitým zveřejněním veřejnoprávní smlouvy o poskytnutí dotace na úřední desce města Brna.
- 7.6. Smlouva je sepsána v 5 vyhotoveních, každý s platností originálu, z nichž 2 výtisky obdrží příjemce a 3 výtisky smlouvy slouží pro potřeby poskytovatele.
- 7.7. Účastníci této smlouvy prohlašují, že souhlasí s jejím obsahem, že byla sepsána na základě pravdivých údajů, srozumitelně, vážně, dle jejich pravé a svobodné vůle, nikoliv v tísní a za nápadně nevýhodných podmínek. Na důkaz toho připojují oprávnění zástupci smluvních stran své podpisy.

VIII.
Doložka

Tato smlouva byla schválena Zastupitelstvem města Brna na zasedání č. Z7/26 konaném dne 7. 3. 2017.

Smluvní strany berou na vědomí, že v souladu se zákonem č. 340/2015 Sb., o zvláštních podmínkách účinnosti některých smluv, uveřejňování těchto smluv a o registru smluv bude tato smlouva uveřejněna v registru smluv. Poskytovatel se zavazuje, že tuto smlouvu zašle správci registru smluv do 30 dnů od jejího uzavření.

V Brně dne:

V Brně dne:

Za poskytovatele:

Za příjemce:



MMB2017000000198

24.

Rada města Brna

ZM7/2161

Z7/26. zasedání Zastupitelstva města Brna
konané dne 7. března 2017

Název:

Návrh na poskytnutí dotací a uzavření smluv s nestátními neziskovými organizacemi, které vhodným způsobem navazují na sociální služby nebo je doplňují na rok 2017 (program II) - návrh rozpočtového opatření

Obsah:

- Důvodová zpráva
- Návrh dotací nestátním neziskovým organizacím, které vhodným způsobem navazují na sociální služby nebo je doplňují na rok 2017 - program II (dle celkové částky) – tabulka
- Rozpočtové opatření – tabulka
- Vzorová smlouva na poskytnutí dotací nestátním neziskovým organizacím, které vhodným způsobem navazují na sociální služby nebo je doplňují na rok 2017
- Přehled žádostí o dotaci z rozpočtu města Brna pro nestátní neziskové organizace, které vhodným způsobem navazují na sociální služby nebo je doplňují na rok 2017 - program II (dle zaměření projektu) – tabulka
- Seznam žadatelů z řad NNO o dotace na projekty, které vhodným způsobem navazují na sociální služby nebo je doplňují – program II (roky 2014, 2015, 2016, 2017)

Návrh usnesení:

Zastupitelstvo města Brna

s c h v a l u j e

1. poskytnutí dotací nestátním neziskovým organizacím, které vhodným způsobem navazují na sociální služby nebo je doplňují v celkové výši 2 000 tis. Kč z rozpočtu města Brna na rok 2017 z ORJ 7200 – Odbor sociální péče (včetně § a položek) uvedeným v tabulce „Návrh dotací nestátním neziskovým organizacím, které vhodným způsobem navazují na sociální služby nebo je doplňují na rok 2017 – program II“, která tvoří přílohu č. ... těchto usnesení
2. rozpočtové opatření spočívající v přesunu finančních prostředků z rozpočtu města Brna na rok 2017 z ORJ 7200 na odpovídající paragrafy a položky dle tabulky, která tvoří přílohu č. ... těchto usnesení, v souladu s rozpočtovou skladbou v závislosti na právní formě subjektů, kterým je dotace poskytována
3. uzavření smluv o poskytnutí dotací schválených dle bodu 1. dle „Vzorové smlouvy na poskytnutí dotací nestátním neziskovým organizacím, které vhodným způsobem navazují na sociální služby nebo je doplňují na rok 2017“, která tvoří přílohu č. ... těchto usnesení

p o v ě ř u j e

vedoucího Odboru sociální péče Magistrátu města Brna podpisem těchto smluv.

Stanoviska dotčených orgánů:

- Rada města Brna projednala na schůzi č. R7/103 konané dne 21. 2. 2017 a doporučila ke schválení.
- Finanční výbor ZMB materiál projednal na svém zasedání dne 28. 2. 2017. Výpis usnesení Finančního výboru bude ZMB předložen písemně.

Zpracoval:

Předkládá:



Odbor sociální péče MMB

Rada města Brna



Důvodová zpráva

Předmětem předkládaného materiálu je návrh na rozdělení dotací na rok 2017 pro NNO, které vhodným způsobem navazují na sociální služby nebo je doplňují (program II).

V rámci rozpočtu města Brna na rok 2017 byl v ORJ 7200 schválen celkový objem finančních prostředků ve výši **2 000 tis. Kč** (§ 4359, pol. 5221) pro **nestátní neziskové organizace** (dále jen NNO) na projekty, **kteřé vhodným způsobem navazují na sociální služby nebo je doplňují** (jedná se o svépomocné aktivity osob se zdravotním postižením, rodičů postižených dětí, dopravu klientů sociálních služeb, koordinace a zajištění dobrovolnických služeb, další drobné aktivity a akce v sociální oblasti). Tyto aktivity svým charakterem a obsahem nenaplnují definici jednotlivých druhů sociálních služeb dle zákona 108/2006 Sb., o sociálních službách a nemohou tak žádat o dotaci v rámci programu I určeného pro registrované sociální služby.

Nestátní neziskové organizace na základě uveřejněné výzvy Magistrátu města Brna pro program II podaly v termínu do 31. 10. 2016 na Odbor sociální péče své požadavky zpracované formou projektů.

Celkem bylo ve stanoveném termínu přijato a zaevidováno 62 projektů od 49 NNO. Celkový objem požadovaných finančních prostředků činí 4 720 199 Kč.

Při zpracování návrhu na poskytnutí finančních dotací postupoval Odbor sociální péče dle „Zásad pro poskytování dotací z rozpočtu Statutárního města Brna“ schválených ZMB a „Pravidel pro poskytování dotací z rozpočtu Statutárního města Brna nestátním neziskovým organizacím, které vhodným způsobem navazují na sociální služby nebo je doplňují – program II“ schválených RMB. Vlastní hodnocení předložených projektů proběhlo v souladu s kritérii pro hodnocení, která byla uvedena ve výzvě k podávání žádostí o poskytnutí dotace v rámci programu II.

Součástí tohoto materiálu je i vzorová smlouva na poskytnutí dotací z rozpočtu města Brna pro rok 2017.

Komise sociální, zdravotní a prorodinné politiky RMB

Hlasování: 6 - pro, 0 – proti, 0 – se zdržel/ z 11 členů. Usnesení bylo přijato.

MUDr. Drbal	Mgr. Bednaříková	JUDr. Sýkorová	Mgr. Ing. Vondráčková	Ing. Bohuňovská	Bc. Humpolíček	Mgr. Štátnka	Bc. Freund	MUDr. Parák	MUDr. Rychnovský	Mgr. Oplatek
pro	pro	nehlasovala	omluvena	pro	omluven	pro	omluven	pro	omluven	pro

Rada města Brna

Schváleno jednomyslně 9 členy

Ing. Vokřál	Mgr. Hladík	R. Mrázek	Bc. Hollan	Mgr. Ander	Ing. Kacer	M. Janíček	Bc. Kolářný	JUDr. Rusňáková	Ing. Staněk	Mgr. Suchý
pro	pro	-	pro	pro	nepřítomen	pro	pro	pro	pro	pro

Návrh dotací nestátním neziskovým organizacím, které vhodným způsobem navazují na sociální služby nebo je doplňují na rok 2017 - program II (dle celkové částky)							
organizace	název projektu	cílová skupina	dotace II 2017				
			rozpočet Σ	požadavek NNO	návrh OSP	CELKEM	
1 Diecézní charita Brno - evidovaná právnická osoba (církev), třída Kpt. Jaroše 9, 602 00 Brno, IČ: 44 99 02 60	<i>Pomáháme dobrovolně 2017</i>	dobrovolníci (dle zákona o dobrovolnické službě – starší 15 let; horní hranice není stanovena)	83 805 Kč	83 805 Kč	65 000 Kč	165 000 Kč	
	<i>Effeta - svozová služba</i>	lidé s mentálním a kombinovaným postižením mladí dospělí 19 – 26 let dospělí 27 – 64 let	212 200 Kč	50 000 Kč	40 000 Kč		
	<i>Svazová služba pro uživatele Chráněného bydlení sv. Michaela</i>	osoby s mentálním a kombinovaným postižením a autismem, dospělí	198 335 Kč	100 000 Kč	60 000 Kč		
	<i>Noc venku 2017</i>	lidé bez domova (bez ohledu na věk), veřejnost (od 15 let, horní hranice není stanovena)	17 000 Kč	17 000 Kč	0 Kč		
2 PASPOINT, z.ú. - zapsaný ústav, Anenská 10, 602 00 Brno, IČ: 26 58 99 07	<i>Dobrovolnické centrum</i>	děti a mladí lidé s PAS (autismem)	559 927 Kč	99 933 Kč	70 000 Kč	130 000 Kč	
	<i>Volnočasové aktivity pro děti a mladé lidi s PAS</i>	děti a mladí lidé s PAS (autismem)	295 667 Kč	99 994 Kč	60 000 Kč		
3 SPMP ČR pobočný spolek BRNO - pobočný spolek, Lomená 44, 617 00 Brno, IČ:64 32 68 37	<i>Tábor mentálně a kombinovaně postižených osob</i>	mentálně a kombinovaně postižené osoby ve věku 15-ti let až seniorského	750 000 Kč	80 000 Kč	60 000 Kč	100 000 Kč	
	<i>Odměny pracovníků kanceláře, pronájem kanceláře</i>	pracovníci kanceláře SPMP ČR pobočný spolek Brno	231 732 Kč	60 000 Kč	40 000 Kč		
4 ADRA, o.p.s. - obecně prospěšná společnost, sídlo: Markova 600/6, 158 00 Praha, místo poskytování v Brně: Anenská 10, 602 00 Brno, IČ: 61 38 81 22	<i>Dobrovolnické centrum ADRA Brno</i>	uživatelé zařízení zdravotně-sociální péče	423 861 Kč	100 000 Kč	80 000 Kč	80 000 Kč	
5 RATOLEST BRNO, z.s. - spolek, tř. Kpt. Jaroše 7b, 602 00 Brno, IČ: 65 34 88 93	<i>Dobrovolnické centrum Ratolesti Brno</i>	Cílová skupina dle specifikace dané organizací přijímající dobrovolnickou činnost. Převážně se jedná se o: 1. děti a mládež, které žijí v sociálně vyloučených lokalitách a nacházejí se v nepříznivé životní situaci. 2. seniory, kteří se nacházejí v nepříznivé životní situaci, často se snižou soběstačnosti z důvodu věku, případně z důvodu nepříznivého zdravotního stavu či jiného. 3. Handicapované osoby – s tělesným, mentálním, duševním či jiným chronickým onemocněním, případně jejich kombinací. 4. oběti domácího nebo sexuálního násilí – které se obrátí s žádostí o pomoc na organizaci	229 100 Kč	99 760 Kč	80 000 Kč	80 000 Kč	
6 Centrum pro rodinu a sociální péči - evidovaná právnická osoba (církev), Biskupská 7, 602 00 Brno, IČ: 44 99 15 84	<i>Na rozcestí</i>	osamělí rodiče a jejich děti	745 584 Kč	97 659 Kč	0 Kč	70 000 Kč	
	<i>Od neklidu ke klidu (spolu o ADHD)</i>	rodiče hyperaktivních a neklidných dětí, učitelé a ostatní odborníci pracující s hyperaktivními a neklidnými dětmi (18-99 let)	222 734 Kč	90 000 Kč	70 000 Kč		
	<i>Všechny naše děti</i>	osvojitelské rodiny a biologické děti pěstounů (18-99 let)	491 861 Kč	73 000 Kč	0 Kč		
7 Diakonie ČCE - středisko v Brně - evidovaná právnická osoba (církev), Hrnčířská 27, 602 00 Brno, IČ: 48 51 57 52	<i>Dobrovolnické programy</i>	osamělí senioři a lidé s dlouhodobým duševním onemocněním	61 000 Kč	33 600 Kč	30 000 Kč	70 000 Kč	
	<i>Kontaktní místo pro pečující</i>	rodinní příslušníci a blízcí pečující o lidi s demencí	210 420 Kč	100 000 Kč	40 000 Kč		

organizace	název projektu	cílová skupina	dotace II 2017			
			rozpočet I	požadavek NNO	návrh OSP	CELKEM
8 Liga vozíčkářů, z.ú. - zapsaný ústav, Bzenecká 23, 628 00 Brno, IČ: 00 49 94 12	<i>Doprava pro osoby se zdravotním postižením</i>	osoby se zdravotním postižením (OZP), bez věkového omezení	336 400 Kč	96 000 Kč	70 000 Kč	70 000 Kč
	<i>Informacemi k soběstačnosti</i>	Projekt je určen primárně pro cílovou skupinu osob se zdravotním postižením (bez věkového omezení), a to především s postižením tělesným či kombinovaným (jak osoby v období těsně po úrazu či nemoci, jejichž důsledkem je úplná nebo částečná ztráta mobility, tak osoby s vrozeným postižením), a jejich blízcí (rodina, osoby pečující apod.).	54 200 Kč	36 600 Kč	0 Kč	
9 Parkinson klub Brno, Společnost Parkinson, z.s. , Merhautova 931/13e, 613 00 Brno IČ: 72 56 82 75	<i>Pohyb versus život</i>	členové PKB Brno, průměrná věková hranice 68 let v rozmezí 45-85 let	135 000 Kč	80 000 Kč	65 000 Kč	65 000 Kč
10 ÚSMĚVY-občanské sdružení pro pomoc lidem s Downovým syndromem a jejich rodinám - spolek, Nerudova 7, 602 00 Brno, IČ: 27 02 65 74	<i>"Rozvoj aktivního života lidí s Downovým syndromem"</i>	rodice osob s Downovým syndromem (25 až 60let). Děti a mladí lidé s Downovým syndromem	245 000 Kč	80 000 Kč	65 000 Kč	65 000 Kč
11 Spokojený senior - KLAS z.s. - spolek, Biskupská 7, 602 00 Brno, IČ: 02 61 50 37	<i>Posilovna paměti</i>	senioři s Alzheimerovou demencí, 55+	43 090 Kč	40 090 Kč	0 Kč	65 000 Kč
	<i>Podpora realizace programu KLAS</i>	senioři, 55+	242 540 Kč	99 632 Kč	65 000 Kč	
12 ZO ČSOP Pozemkový spolek Hády - pobočný spolek, sídlo: Panská 9, 602 00 Brno, místo poskytování: Hády 5, 614 00 Brno, IČ: 70 88 26 31	<i>Přírodovědný kroužek pro děti a mládež s poruchou autistického spektra</i>	děti a mladí lidé s PAS (porucha autistického spektra)	93 300 Kč	93 300 Kč	65 000 Kč	65 000 Kč
13 SK KONTAKT BRNO - spolek, Srbská 53, 612 00 Brno, IČ: 70 88 36 45	<i>JAKO RYBY VE VODĚ II</i>	osoby s postižením všech věkových kategorií	433 494 Kč	100 000 Kč	60 000 Kč	60 000 Kč
14 Modrá beruška - komunitní centrum rodičů a dětí s poruchou autistického spektra - spolek, Kozinova 326/18, 627 00 Brno, IČ: 01 77 53 32	<i>Terapeutické pobyty pro rodiny s dětmi s poruchou autistického spektra</i>	rodice – osoby pečující o osobu blízkou a děti s PAS	70 000 Kč	70 000 Kč	55 000 Kč	55 000 Kč
15 Dobrovolnické centrum Motýlek - spolek, Černopolní 9, 613 00 Brno, IČ: 26 62 23 35	<i>Dobrovolníci v nemocnici</i>	hospitalizovaní lidé všech věkových kategorií a senioři	577 360 Kč	60 000 Kč	50 000 Kč	50 000 Kč
16 Rezekvítek, z. s. - spolek, Kamenná 177/6, 639 00 Brno, IČ: 15 54 94 29	<i>Plodiny včera a dnes</i>	senioři (věk přibližně 60+) a zaměstnanci (věk různorodý) domovů seniorů (DS)	92 770 Kč	70 000 Kč	50 000 Kč	50 000 Kč
17 Společnost Podané ruce o.p.s. - obecně prospěšná společnost, Vídeňská 3, 639 00 Brno, IČ: 60 55 76 21	<i>Sociálně terapeutická dílna Eikon v Brně</i>	Lidé, kteří se v souvislosti s předchozím užíváním návykových látek nacházejí v obtížné životní situaci a mají zájem na jejím řešení Věková struktura 18 – 64 let	2 420 000 Kč	100 000 Kč	45 000 Kč	45 000 Kč
18 Spolek K-Fontána - spolek, sídlo: Kanice 188, 664 01 Bílovice nad Svitavou, místo poskytování: Starobrněnská 20, 602 00 Brno, IČ: 27 05 27 88	<i>Bezplatné sociální a dluhové poradenství</i>	osoby ohrožené sociálním vyloučením (zpravidla se jedná o klienty, kteří se dostanou do dluhové pasti díky fyzickému či psychickému handicapu, matky samoživitelky, osoby bez domova apod.)	97 619 Kč	97 619 Kč	45 000 Kč	45 000 Kč
19 IQ Roma servis, z.s. - spolek, Vranovská 846, 614 00 Brno, IČ: 65 34 15 11	<i>Cigi Cigi Cirkus</i>	děti a mládež ze sociálně vyloučených lokalit města Brna ve věku od 6 do 16 let	93 800 Kč	93 800 Kč	43 000 Kč	43 000 Kč
20 Domov pro mne, z.s. - spolek, Kounicova 299/42, 602 00 Brno, IČ: 65 35 01 11	<i>Zážitkové pobyty pro osoby s těžkým tělesným postižením</i>	osoby s tělesným postižením ve věku 18 – 65 let	171 715 Kč	50 000 Kč	40 000 Kč	40 000 Kč
21 Klára pomáhá z.s. - spolek, Mladá 8, 644 00 Brno, IČ: 01 27 78 12	<i>Svépomocná setkání pečujících, Svépomocné kurzy pečeni bez lepku</i>	pečující z řad rodiny a ostatní neformální pečující	121 000 Kč	100 000 Kč	0 Kč	40 000 Kč
	<i>4P pomoc pečujícím (poradenství, provázení, podpora a pomoc)</i>	osoby OZP, ale zejména pečující osoby, tedy pečující, kteří pečují o nesoběstačného člena rodiny. Jde o průřezovou skupinu – seniory, OZP s postižením (bez rozdílu postižení) bez rozdílu věku (dětí, mládež, osoby v aktivním věku, senioři), jednotlivce i celé rodiny.	1 187 533 Kč	100 000 Kč	0 Kč	
	<i>Zotavení - péče o pozůstalé</i>	osoby pozůstalé	414 920 Kč	100 000 Kč	40 000 Kč	

organizace	název projektu	cílová skupina	dotace II 2017				
			rozpočet Σ	požadavek NNO	návrh OSP	CELKEM	
22	Kunštát PRO FUTURO o.p.s. - obecně prospěšná společnost, sídlo: Pod hotelem Rudka 252, 679 72 Kunštát, místo poskytování: Atelier KREAT, Botanická 16, 602 00 Brno, IČ: 29 19 34 78	KREAT – podpora volné tvorby lidí s mentálním, psychickým, handicapem a autismem	dospělí lidé s mentálním handicapem. Dospělí lidé s psychickým handicapem. Dospělí lidé s Poruchou autistického spektra.	100 000 Kč	70 000 Kč	40 000 Kč	40 000 Kč
23	Sjednocená organizace nevidomých a slabozrakých České republiky, zapsaný spolek - společnost, sídlo: Krakovská 21, 110 00 Praha, Oblastní odbočka Brno-sever, Chaloupkova 3, 612 00 Brno, IČ: 65 39 94 47	Podpora klubové činnosti zrakově postižených v Brně	osoby se zrakovým postižením – nevidomé a slabozraké nad 15 let, z toho je většina seniorů ve věku nad 60 let	250 960 Kč	54 000 Kč	40 000 Kč	40 000 Kč
24	EPONA z.s. - spolek, sídlo: Bratislavská 21, 602 00 Brno, místo poskytování: Hostěnice 188, 664 04 Mokrá, IČ: 69 70 73 32	Mámo, táto, za námi jde kůň	postižené děti a mládež v rodinné péči	150 000 Kč	100 000 Kč	37 000 Kč	37 000 Kč
25	Bílý kruh bezpečí, z.s. - spolek, sídlo: U trojice 2, 150 00 Praha, místo poskytování Brně: Slovinská 41, 612 00 Brno, IČ: 47 60 74 83	Koordinace dobrovolníků regionální pobočky Bílého kruhu bezpečí v Brně	primární: Dobrovolníci organizace Sekundární: uživatelé služby (viz statistika)	39 900 Kč	39 900 Kč	35 000 Kč	35 000 Kč
26	Diakonie Českobratrské církve evangelické - evidovaná právnická osoba (církve), sídlo: Belgická 374/22, 120 00 Praha 2, místo v Brně: Diakonie ČCE - Pečuj doma, Hrnčířská 27, 602 00 Brno, IČ: 45 24 27 04	Noviny a portál Pečuj doma	Cílovou skupinou jsou laičtí pečující, starající se o seniory, ale i mladší, zdravotně postižené osoby. Pečující, kteří se zapojí do projektu, jsou středního nebo vyššího středního věku, přibližně z 85 % jde o ženy.	502 000 Kč	50 000 Kč	35 000 Kč	35 000 Kč
27	HoSt-Home-Start Česká republika, z.ú. - zapsaný ústav, sídlo: Rubešova 83/10, 120 00 Brno, místo poskytování: Viniční 3067/240, 615 00 Brno, IČ: 26 61 61 90	HoSt – dobrovolnická podpora sociálně ohrožených rodin v Brně	rodiny s dětmi (průměrně alespoň 1 dítě v rodině je mladší 6ti let)	402 244 Kč	100 000 Kč	35 000 Kč	35 000 Kč
28	Pobočka Diakonie Církve bratrské v Brně - evidovaná právnická osoba (církve), Kounicova 15, 602 00 Brno, IČ: 04 41 79 50	Podpůrná skupina „Nový začátek“	Cílovou skupinou jsou lidé v těžké životní situaci bez ohledu na věk: lidé bez domova, matky samoživitelky, sociálně slabí občané, lidé žijící v izolaci, např. kvůli ztrátě zaměstnání, kvůli dlouhodobému působení v domácnosti.	134 667 Kč	90 547 Kč	35 000 Kč	35 000 Kč
29	Unie ROSKA - reg. org. ROSKA BRNO-MĚSTO, z.p.s. - pobočný spolek, Srbská 53, 612 00 Brno, IČ: 64 33 10 16	Komplexní podpora osob s roztroušenou sklerózou – MS centrum v Brně	Pacienti s RS, jejich blízcí, přátelé a příznivci	278 000 Kč	40 000 Kč	35 000 Kč	35 000 Kč
30	Svaz tělesně postižených v České republice z. s. městská organizace Brno - spolek, Mečová 5, 602 00 Brno, IČ: 15 54 56 01	Bezbariérová přeprava osob	tělesně postižení, zdravotně postižení, senioři	88 000 Kč	40 100 Kč	35 000 Kč	35 000 Kč
		„Počítačová gramotnost, konverzace v anglickém jazyce“	tělesně postižení, zdravotně postižení, senioři	57 330 Kč	43 500 Kč	0 Kč	
31	NIPI bezbariérové prostředí - obecně prospěšná společnost, Havlíčkova 44, 586 01 Jihlava, IČ: 27 16 30 59	Vyrovňování příležitostí pro občany se zdravotním postižením prostřednictvím ochrany veřejného zájmu na úseku bezbariérové přístupnosti staveb	osoby s omezenou schopností orientace a pohybu (osoby se zdravotním postižením, senioři, rodiče s dětmi a dětmi do tří let	109 500 Kč	51 500 Kč	30 000 Kč	30 000 Kč
32	ONKA, z.s. - spolek, sídlo: Černopolní 9, 613 00 Brno, místo poskytování: Černopolní 22a, 613 00 Brno, IČ: 22 68 04 46	Podpora rodin onkologicky léčených dětí	rodiny onkologicky léčených dětí, včetně dětí jež léčbu již ukočily, jejich prarodiče, sourozenci a pozůstalí rodiče. Věková struktura 4 – 65 let.	151 224 Kč	92 500 Kč	30 000 Kč	30 000 Kč
33	Institut pro rehabilitaci sluchu a řeči, z.ú. - zapsaný ústav, Příkop 6, 602 00 Brno, IČ: 04 04 43 47	Svépomocné skupiny a přednášky pro rodiče dětí se sluchovým postižením a narušenou komunikační schopností	rodiče dětí se sluchovým postižením nebo narušenou komunikační schopností a široká veřejnost	40 000 Kč	30 000 Kč	28 000 Kč	28 000 Kč
34	CANTES Brno, z.p.s. - zapsaný pobočný spolek, sídlo: Elišky Krásnohorské 711, 665 01 Rosice u Brna, IČ: 72 02 65 70	Canisterapie pro zlepšení a kvalitnější života klientů	domovy důchdců, LDN, školky, ZŠ, stacionáře pro postižené děti, nemocnice, organizace zabývající se pomocí rodinám s postiženými dětmi a podobně	50 000 Kč	25 000 Kč	25 000 Kč	25 000 Kč
35	Občanské sdružení AMICUS-BRNO - spolek, sídlo: Tuřanská 21, 620 00, IČ: 26 58 96 81	Výdaje na činnost OS AMICUS - BRNO	důševně nemocní pacienti s chronickou schizofrenií ve věku 23 až 65 let	26 500 Kč	25 400 Kč	25 000 Kč	25 000 Kč
36	Popálky o.p.s. - obecně prospěšná společnost, sídlo: Jihlavská 20, 625 00 Brno, místo poskytování: Nádražní 10, 602 00 Brno, IČ: 62 15 82 61	Podpora a poradenství pro osoby po úraze popálením	Cílovou skupinou jsou lidé jakéhokoliv věku, kteří utrpěli popáleninový úraz. Dále je to rodina a blízcí pacientů, které zasáhli úraz v oblasti psychologické a sociální. Děti 0-2 roky 30 % Děti 3-12 let 20% Mladí lidé 13-26 let 20% Dospělí 30%	1 031 920 Kč	100 000 Kč	25 000 Kč	25 000 Kč
37	PRO Gaudia, z.ú. - zapsaný ústav, sídlo: Jeseniova 47, 130 00 Praha, místo poskytování: Pekařská 7, 602 00 Brno a Nemocnice milosrdných bratří, p. o., Polní 3, 639 00 Brno, IČ: 26 64 11 35	Podpora při střetu se závažnou nemocí v Brně	Závažné a chronicky nemocní (18 - 80 let)	200 380 Kč	50 000 Kč	25 000 Kč	25 000 Kč
38	Centrum Anabel, z.ú. - zapsaný ústav, Masarykova 506/37, 602 00 Brno, IČ: 26 60 65 18	Preventivní aktivity v oblasti poruch příjmu potravy	rizikové skupiny dětí, žáků a studentů - ohrožené vznikem poruch příjmu potravy	22 000 Kč	22 000 Kč	20 000 Kč	20 000 Kč

	organizace	název projektu	cílová skupina	dotace II 2017			
				rozpočet Σ	požadavek NNO	návrh OSP	CELKEM
39	Organizace nevidomých z.s. - zapsaný spolek, sídlo: Havlíčkova 38, 568 01 Jihlava, Středisko Brno: Nové sady 988/2, 602 00 Brno, IČ: 26 61 59 32	Arteterapie pro ZP	zrakově a jinak postižené osoby ve věku 20 až 85 let	16 200 Kč	12 960 Kč	12 000 Kč	12 000 Kč
40	Církevní střední zdravotnická škola s.r.o. - společnost s ručením omezeným, Grohova 14/16, 602 00 Brno, IČ: 27 68 18 66	"Žijeme naplno"	OSP, S, OMP, OZP, bez omezení věku	120 500 Kč	44 000 Kč	0 Kč	0 Kč
41	Městská rada seniorů statutárního města Brna (MRSsmB) - právní forma: neuvedeno, Malinovského nám. 4, 602 00 Brno, IČ: neuvedeno	Žádost o dotaci z rozpočtu města Brna na seniorské aktivity pro Městskou radu seniorů statutárního města Brna na rok 2017	senioři	neuveden	400 000 Kč	0 Kč	0 Kč
42	Přátelé Moravské galerie, z. s. - spolek, Husova 18, 662 26 Brno, IČ: 67 01 15 86	Creative 60+	Senioři ve věku od 60 let	150 000 Kč	35 000 Kč	0 Kč	0 Kč
43	Romodrom o.p.s. - obecně prospěšná společnost, sídlo: Rybná 24, 110 00 Praha, místo poskytování: Koliště 31, 602 00 Brno, IČ: 26 53 70 36	Komunitní pracovník	osoby ohrožené sociálním vyloučením, osoby sociálně vyloučené, tvořící komunitu (bez omezení věku)	275 640 Kč	99 000 Kč	0 Kč	0 Kč
44	Sdružení Petrov, z.s. - spolek, Petrov 5, 602 00 Brno, IČ: 48 51 52 21	Odpolední Doučování v Dětském domě Zábřovice	děti a mládež ohrožené sociálním vyloučením ve věku 5 - 17 let	1 300 000 Kč	98 000 Kč	0 Kč	0 Kč
45	Senior fitness z.s. - spolek, Novobranská 4, 602 00 Brno, IČ: 22 72 47 70	Bměňší senioři v pohybu	Senioři (věk 64+) a presenioři (věk 55 - 64) Do projektu mohou být zapojeni senioři	93 100 Kč	35 000 Kč	0 Kč	0 Kč
46	Svaz důchodců ČR, Městská organizace Brno - pobočný spolek, Běhounská 17, 602 00 Brno, IČ: 69 70 68 24	Sociální poradenství a volnočasové aktivity seniorů	60 +	630 000 Kč	50 000 Kč	0 Kč	0 Kč
47	Světýlko o.p.s. - obecně prospěšná společnost, Vídeňská 55, 639 00 Brno, IČ: 28 27 66 04	Obědy pro babičky a dědečky	Lidé pobírající starobní důchod, který není dostatečný pro jejich základní životní potřeby, zvláště pak stravu.	180 000 Kč	100 000 Kč	0 Kč	0 Kč
48	Tyfloservis, o.p.s. - obecně prospěšná společnost, sídlo: Krakovská 1695/21, 110 00 Praha, místo poskytování v Brně: Tyfloservis, o.p.s. - Krajské ambulantní středisko Brno, Kamenomlýnská 124/2, 603 00 Brno	Tyfloservis - zdravotně edukační služby pro osoby s těžkým zrakovým postižením	Osoby s těžkým zrakovým a kombinovaným handicapem ve věku od 15 let.	400 600 Kč	70 000 Kč	0 Kč	0 Kč
49	Unie pečujících, z.s. - spolek, Klecandova 24, 613 00 Brno, IČ: 04 15 75 75	Karta pečujícího	neformální pečující	286 500 Kč	100 000 Kč	0 Kč	0 Kč
CELKEM				18 650 132 Kč	4 720 199 Kč	2 000 000 Kč	2 000 000 Kč

Rozpočtové opatření

Bude přílohou usnesení

v tis. Kč

Běžné výdaje - přesun		Věcná náplň		Úpr. rozpočet k 9.2.2017	Úprava rozpočtu + -	Rozpočet po změně		
ORJ	§	pol.	ÚZ				ORG	
7200	4359	5221		7720	Neinvestiční transfery obecně prospěšným společnostem	2 689	-1 780	909
7200	4359	5222		7720	Neinvestiční transfery spolkům	23 885	1 097	24 982
7200	4359	5223		7720	Neinvestiční transfery církvím a náboženským společnostem	716	375	1 091
7200	4359	5229		7720	Ostatní neinvestiční transfery neziskovým a podobným organizacím	588	308	896

S M L O U V A č.
o poskytnutí účelové neinvestiční dotace z rozpočtu města Brna pro rok 2017

I.
Smluvní strany

Poskytovatel: **Statutární město Brno**
Dominikánské nám. 1, 602 00 Brno-střed
IČ: 44992785
zástupce: Ing. Petr Vokřál, primátor
k podpisu smlouvy pověřen PaedDr. Jan Polák, CSc., vedoucí Odboru
sociální péče Magistrátu města Brna na základě usnesení Zastupitelstva
města Brna ze dne 7. 3 .2017.

Příjemce: přesný název nestátní neziskové organizace, právní forma, sídlo, IČ,
bankovní spojení, zastoupení – vše v souladu se zápisem organizace do
obchodního nebo jiného veřejného rejstříku

uzavřely níže uvedeného dne, měsíce a roku v souladu s ustanovením § 159 zákona č.
500/2004 Sb., správní řád, ve znění pozdějších předpisů tuto

**veřejnoprávní smlouvu o poskytnutí účelové neinvestiční dotace z rozpočtu statutárního
města Brna**

II.
Účel smlouvy

Účelem smlouvy je poskytnutí účelové finanční podpory z rozpočtu statutárního města Brna
ve formě neinvestiční dotace (dále jen „dotace“) k zajištění činností, které vhodným
způsobem navazují na sociální služby dle zákona č. 108/2006 Sb., o sociálních službách, nebo
je doplňují, na území města Brna.

III.
Předmět smlouvy

Předmětem této smlouvy je poskytnutí dotace za podmínek uvedených v této smlouvě ze
schválených prostředků ORJ 7200, pol., § rozpočtu města Brna pro rok 2017 příjemci
na tyto projekt/projekty:

IV. Výše dotace

Usnesením zasedání Zastupitelstva města Brna č. Z7/26 konaného dne 7. 3. 2017 bylo příjemci schváleno poskytnutí neinvestiční dotace v celkové výši **Kč** (slovy: tisíc korun českých).

V. Podmínky použití dotace

5. 1. Prostředky dotace budou poukázány bankovním převodem na účet příjemce uvedený v čl. I. této smlouvy ve lhůtě nejpozději do 30 dnů ode dne podpisu smlouvy smluvními stranami.
Podmínkou převodu dotace je předložení vyúčtování dotace roku 2016, a to do 31. 1. 2017.
5. 2. Příjemce dotaci přijímá a zavazuje se použít dotaci maximálně hospodárným způsobem a výhradně k účelu, pro který byla schválena. Za dodržení účelu, na který byla dotace poskytnuta, a za pravdivost i správnost kompletního závěrečného finančního vyúčtování odpovídá osoba oprávněná jednat jménem příjemce, která tuto skutečnost na vyúčtování písemně potvrdí.
5. 3. Předmětná dotace je určena k úhradě nákladů spojených s realizací schváleného projektu předloženého příjemcem.
5. 4. Přiznané peněžní prostředky od města Brna určené na konkrétní účel nelze duplicitně použít, pokud byly na tentýž účel poskytnuty prostředky jiným orgánem samosprávy nebo státní správy.
5. 5. Z poskytnuté neinvestiční dotace nelze hradit náklady (výdaje) na: pořízení nebo technické zhodnocení dlouhodobého hmotného a nehmotného majetku, odpisy majetku, reprezentaci (dary, pohoštění a obdobná plnění), reklamu, na splátky finančních závazků a leasingové splátky, náhrady při pracovní cestě, vč. zahraniční cesty, mzdy funkcionářů, tvorbu kapitálového jmění, pokuty a sankce, dary jiným fyzickým nebo právnickým osobám a dále dle Pravidel pro poskytování dotací z rozpočtu města Brna.
Nedodržení stanoveného účelu nebo podmínek, za kterých je dotace poskytována, je posuzováno a sankcionováno jako porušení rozpočtové kázně ve smyslu § 22 zákona č. 250/2000 Sb., o rozpočtových pravidlech územních rozpočtů.
5. 6. Dotace poskytnutá dle této smlouvy je nepřenositelná na jiné fyzické nebo právnické osoby, pokud se nejedná o úhradu spojenou s realizací předmětu této smlouvy.
5. 7. Příjemce je oprávněn čerpat dotaci k realizaci projektu nejpozději do 31. 12. 2017. Prostředky dotace nelze převádět do roku následujícího.

VI. Práva a povinnosti smluvních stran

6. 1. Příjemce se zavazuje v souladu s platnou právní úpravou poskytnutou dotaci z rozpočtu města Brna vést v účetnictví odděleně od jiných zdrojů příjmů. Příjemce odpovídá za řádné vedení a viditelné označení originálních účetních dokladů prokazujících použití dotace uvedením „hrazeno z dotace města Brna ve výši Kč“.
6. 2. Příjemce je povinen předložit poskytovateli nejpozději v termínu do 31. 1. 2018 kompletní závěrečné vyúčtování poskytnuté dotace s potvrzením pravdivosti a správnosti finančního vyúčtování. V případě, že příjemci vznikne povinnost vrátit dotaci či její část dle této smlouvy, je povinen tuto vrátit v roce 2017 na účet č. 111211222/0800 a v roce 2018 na účet 111350222/0800.
- 6.3. Příjemce je v případě ukončení činnosti uvedené v čl. II této smlouvy bezodkladně a písemně informovat o této skutečnosti poskytovatele. Příjemce je dále povinen průběžně informovat poskytovatele o všech změnách, které by mohly při vymáhání zadržovaných nebo neoprávněně použitých prostředků dotace zhoršit jeho pozici věřitele nebo vymahatelnost jeho pohledávky, a to bezodkladně ode dne, kdy k takové události došlo.
6. 4. Příjemce se zavazuje k součinnosti při předávání veškerých informací o změnách základních údajů v osobě příjemce, jako např. název příjemce, jméno osoby oprávněné jednat jménem příjemce, jméno vedoucího zařízení, změnu sídla, telefonního čísla, bankovního účtu, apod. Příjemce se dále zavazuje oznámit svůj případný zánik, transformaci, sloučení, změnu statutárního zástupce apod. Oznámení učiní písemně bez zbytečného odkladu.
6. 5. Příjemce zároveň souhlasí se zveřejněním svého názvu, adresy sídla, dotačního titulu a výše poskytnuté dotace.
6. 6. Příjemce dotace je povinen uvádět v jakémkoliv kontaktu s veřejností, médií a při prezentaci projektu, že projekt je realizován za finanční podpory statutárního města Brna. Při poskytování informace, která se týká používání veřejných prostředků, se nepovažuje poskytnutí informace o rozsahu a příjemci těchto prostředků za porušení obchodního tajemství.
6. 7. Prokáže-li se po poskytnutí dotace, že tato naplňuje znaky veřejné podpory dle čl. 107 až 109 Smlouvy o fungování Evropské unie (dříve čl. 87 až 90 Smlouvy o založení Evropského společenství), zavazuje se příjemce poskytnutou dotaci neprodleně vrátit zpět na účet poskytovatele, a to včetně úroků.
6. 8. Poskytovatel si vyhrazuje právo na změnu výše poskytnuté dotace v průběhu roku, a to tak, že ve lhůtě 30 dnů v návaznosti na rozpočtové opatření písemně oznámí příjemci, že dotace mu bude vyplacena v nižší částce.

VII. Kontrola

7. 1. Příjemce je povinen poskytnout součinnost při výkonu kontrolní činnosti příslušnými orgány poskytovatele, kteří jsou oprávněni v souladu se zvláštním právním předpisem (zákon č. 320/2001 Sb., o finanční kontrole ve veřejné správě a o změně některých zákonů, ve znění pozdějších předpisů, zákon č. 250/2000 Sb., o rozpočtových pravidlech územních rozpočtů, ve znění pozdějších předpisů) kdykoliv kontrolovat dodržení podmínek, za kterých byla dotace poskytnuta. Příjemce je povinen zejména předložit kontrolním orgánům poskytovatele kdykoliv k nahlédnutí originály všech účetních dokladů prokazujících využití prostředků v souladu s účelem projektu. Příjemce je povinen realizovat nápravná opatření, která mu byla v rámci této kontroly uložena, a je povinen o splnění nápravných opatření písemně informovat poskytovatele.
7. 2. Poskytovatel je oprávněn v zařízení příjemce provádět kontrolu odbornými zaměstnanci Odboru sociální péče Magistrátu města Brna pověřenými vedoucím tohoto odboru a příjemce se zavazuje poskytnout součinnost v souvislosti s touto kontrolou.

VIII. Sankce

- 8.1. Příjemce bere na vědomí, že porušení povinností stanovených touto smlouvou bude řešeno jako porušení rozpočtové kázně ve smyslu ustanovení § 22 zákona č. 250/2000 Sb., o rozpočtových pravidlech územních rozpočtů, ve znění pozdějších předpisů.
- 8.2. Za méně závažná porušení povinností vyplývajících z této smlouvy, se považují následující porušení a nepravdivá prohlášení, za které se uloží nižší odvod:
 - a) za nepravdivá prohlášení o údajích uvedených v „Žádosti o dotaci z rozpočtu statutárního města Brna...“ činí odvod 1% z poskytnuté dotace
 - b) za opožděné dodání vyúčtování dle článku VI. odst. 6. 2. této smlouvy nejvýše o 10 dní činí odvod 1% z poskytnuté dotace
 - c) za porušení povinností uvedené v článku VI. odst. 6. 3. a 6. 4. této smlouvy činí odvod 1% z poskytnuté dotace
8. 3. V případě zániku osoby příjemce spojeného s právním nástupnictvím nového právního subjektu, který bude vykonávat činnosti shodné nebo obdobné s činností původního příjemce dotace, dotace se ponechává za předpokladu, že bude do 30 dnů od okamžiku účinnosti právního nástupnictví uzavřen dodatek k této smlouvě upravující nové právní skutečnosti.
8. 4. Dotace či její část se považují za vrácené dnem, kdy byly připsány na účet poskytovatele.

IX. Ukončení smlouvy

- 9.1. Smlouvu lze ukončit na základě písemné dohody obou smluvních stran nebo písemnou výpovědí smlouvy, a to za podmínek dále stanovených.
- 9.2. Poskytovatel může smlouvu vypovědět jak před proplacením, tak i po proplacení dotace.
- 9.3. Výpovědním důvodem je porušení povinností příjemcem dotace stanovených touto smlouvou nebo obecně závaznými právními předpisy, kterého se příjemce dopustí zejména pokud:
- a) svým jednáním poruší rozpočtovou kázeň dle zákona č. 250/2000 Sb., o rozpočtových pravidlech územních rozpočtů, ve znění pozdějších předpisů,
 - b) je on sám, případně jako právnická osoba či některá osoba tvořící statutární orgán příjemce odsouzen/a za trestný čin, jehož skutková podstata souvisí s předmětem podnikání nebo činností příjemce, nebo pro trestný čin hospodářský, anebo trestný čin proti majetku ve smyslu zákona č. 40/2009 Sb., trestní zákoník, ve znění pozdějších předpisů a zákona č. 418/2011 Sb., o trestní odpovědnosti právnických osob, ve znění pozdějších předpisů,
 - c) bylo zahájeno insolvenční řízení podle zákona č. 182/2006 Sb., o úpadku a způsobech jeho řešení, ve znění pozdějších předpisů,
 - d) příjemce uvedl nepravdivé, neúplné nebo zkreslené údaje, na které se váže uzavření této smlouvy,
 - e) je v likvidaci,
 - f) změnil právní formu a stane se tak nezpůsobilým příjemcem dotace pro danou oblast podpory,
 - g) opakovaně neplní povinnosti stanovené smlouvou, i když byl k jejich nápravě vyzván poskytovatelem.
- 9.4. V případě výpovědi této smlouvy před proplacením dotace, nárok na vyplacení dotace nevzniká a nelze se jej platně domáhat. V případě výpovědi smlouvy po proplacení dotace, se příjemce zavazuje poskytnuté peněžní prostředky vrátit bezhotovostním převodem na účet poskytovatele bez zbytečného odkladu, nejpozději však do 15 dnů od doručení výpovědi.
- 9.5. Výpověď smlouvy musí být učiněna písemně a musí v ní být uvedeny důvody jejího udělení.
- 9.6. Výpovědní lhůta činí jeden (1) měsíc a začne běžet od prvního dne měsíce následujícího po měsíci, v němž byla výpověď doručena příjemci dotace. Účinky doručení pro účely této smlouvy však nastávají i tehdy, pokud příjemce svým jednáním nebo opomenutím doručení zmařil.
- 9.7. Účinky výpovědi nastávají dnem uplynutí výpovědní lhůty za podmínky, že příjemce dotace vrátí poskytnuté peněžní prostředky před jejím uplynutím. Jinak k ukončení Smlouvy dojde až vypořádáním všech práv a povinností smluvních stran.

- 9.8. Příjemce je oprávněn tuto smlouvu kdykoliv písemně vypovědět nejpozději však do konce lhůty pro podání vyúčtování, přičemž výpověď je účinná dnem jejího doručení poskytovateli. V takovém případě je příjemce povinen vrátit poskytnutou částku dotace poskytovateli do 14 dnů ode dne účinnosti výpovědi.
- 9.9. Při ukončení smlouvy dohodou je příjemce povinen vrátit bezhotovostním převodem na účet poskytovatele poskytnutou částku dotace, která mu již byla vyplacena, a to bez zbytečného odkladu, nejpozději do 30 dnů ode dne doručení dohody podepsané oběma smluvními stranami, nedohodnou-li se smluvní strany jinak.

X. Závěrečná ustanovení

10. 1. Změny a doplnění smlouvy mohou být provedeny pouze ve formě písemných, řádně číslovaných dodatků.
10. 2. Smluvní strany se ve smyslu § 167 odst. 1, písm. a) zák. č. 500/2004 Sb., správní řád, ve znění pozdějších předpisů dohodly, že příjemce i poskytovatel může podat písemný návrh na zrušení veřejnoprávní smlouvy i bez udání důvodů. Součástí návrhu musí být vzájemné vypořádání práv a závazků.
10. 3. Smlouva nabývá účinnosti a platnosti dnem podpisu obou smluvních stran.
10. 4. Statutární město Brno je při nakládání s veřejnými prostředky povinno dodržovat ustanovení zákona č. 106/1999 Sb., o svobodném přístupu k informacím, ve znění pozdějších předpisů (zejména § 9 odstavec 2 citovaného zákona).
10. 5. Příjemce souhlasí se jmenovitým zveřejněním veřejnoprávní smlouvy o poskytnutí dotace na úřední desce města Brna.
10. 6. Smlouva je sepsána v 5 vyhotoveních, každý s platností originálu, z nichž 1 výtisk obdrží příjemce a 4 exempláře smlouvy slouží pro potřeby poskytovatele.
10. 7. Účastníci této smlouvy prohlašují, že souhlasí s jejím obsahem, že byla sepsána na základě pravdivých údajů, srozumitelně, vážně, dle jejich pravé a svobodné vůle, nikoliv v tísní a za nápadně nevýhodných podmínek. Na důkaz toho připojují oprávnění zástupci smluvních stran své podpisy.
10. 8. Příjemce podpisem této smlouvy výslovně prohlašuje, že se seznámil se Zásadami pro poskytování dotací z rozpočtu statutárního města Brna pro vyhlášené programy schválenými Zastupitelstvem města Brna na zasedání č. Z7/07 konaném dne 23. 6. 2015 a platnými Pravidly pro poskytování dotací z rozpočtu statutárního města Brna pro vyhlášené programy včetně ustanovení pro poskytování dotací nestátním neziskovým organizacím k zajištění činností, které vhodným způsobem navazují na sociální služby – program II a zavazuje se je dodržovat.

**X.
Doložka**

Tato smlouva byla schválena Zastupitelstvem města Brna na zasedání č. Z7/26 konaném dne 7. 3. 2017.

V Brně dne:

V Brně dne:

Za poskytovatele:

Za příjemce:

Přehled žádostí o dotaci z rozpočtu města Brna pro nestátní neziskové organizace, které vhodným způsobem navazují na sociální služby nebo je doplňují na rok 2017 - program II (dle zaměření projektu)

organizace	název projektu	cílová skupina	dotace II 2017			
			rozpočet Σ	požadavek NNO	návrh OSP	
dobrovolnická činnost						
1	ADRA, o.p.s. - obecně prospěšná společnost, sídlo: Markova 600/6, 158 00 Praha, místo poskytování v Brně: Anenská 10, 602 00 Brno, IČ: 61 38 81 22	<i>Dobrovolnické centrum ADRA Brno</i>	uživatelé zařízení zdravotně-sociální péče	423 861 Kč	100 000 Kč	80 000 Kč
2	Bílý kruh bezpečí, z.s. - spolek, sídlo: U trojice 2, 150 00 Praha, místo poskytování Brně: Slovinská 41, 612 00 Brno, IČ: 47 60 74 83	<i>Koordinace dobrovolníků regionální pobočky Bílého kruhu bezpečí v Brně</i>	primární: Dobrovolníci organizace Sekundární: uživatelé služby (viz statistika)	39 900 Kč	39 900 Kč	35 000 Kč
3	Diakonie ČCE - středisko v Brně - evidovaná právnická osoba (církve), Hrnčířská 27, 602 00 Brno, IČ: 48 51 57 52	<i>Dobrovolnické programy</i>	osamělí senioři a lidé s dlouhodobým duševním onemocněním	61 000 Kč	33 600 Kč	30 000 Kč
4	Diecézní charita Brno - evidovaná právnická osoba (církve), třída Kpt. Jaroše 9, 602 00 Brno, IČ: 44 99 02 60	<i>Pomáháme dobrovolně 2017</i>	dobrovolníci (dle zákona o dobrovolnické službě – starší 15 let; horní hranice není stanovena)	83 805 Kč	83 805 Kč	65 000 Kč
5	Dobrovolnické centrum Motýlek - spolek, Černopolní 9, 613 00 Brno, IČ: 26 62 23 35	<i>Dobrovolníci v nemocnici</i>	hospitalizovaní lidé všech věkových kategorií a senioři	577 360 Kč	60 000 Kč	50 000 Kč
6	HoSt-Home-Start Česká republika, z.ú. - zapsaný ústav, sídlo: Rubešova 83/10, 120 00 Brno, místo poskytování: Viniční 3067/240, 615 00 Brno, IČ: 26 61 61 90	<i>HoSt – dobrovolnická podpora sociálně ohrožených rodin v Brně</i>	rodiny s dětmi (příčemž alespoň 1 dítě v rodině je mladší 6ti let)	402 244 Kč	100 000 Kč	35 000 Kč
7	PASPOINT, z.ú. - zapsaný ústav, Anenská 10, 602 00 Brno, IČ: 26 58 99 07	<i>Dobrovolnické centrum</i>	děti a mladí lidé s PAS (autismem)	295 667 Kč	99 994 Kč	70 000 Kč
8	RATOLEST BRNO, z.s. - spolek, tř. Kpt. Jaroše 7b, 602 00 Brno, IČ: 65 34 88 93	<i>Dobrovolnické centrum Ratolesti Brno</i>	Cílová skupina dle specifikace dané organizace přijímající dobrovolnickou činnost. Převážně se jedná se o: 1. děti a mládež, které žijí v sociálně vyloučených lokalitách a nacházejí se v nepříznivé životní situaci. 2. seniory, kteří se nacházejí v nepříznivé životní situaci, často se sníženou soběstačností z důvodu věku, případně z důvodu nepříznivého zdravotního stavu či jiného. 3. Handicapované osoby – s tělesným, mentálním, duševním či jiným chronickým onemocněním, případně jejich kombinací. 4. obětí domácího nebo sexuálního násilí – které se obrátí s žádostí o pomoc na organizaci	229 100 Kč	99 760 Kč	80 000 Kč
dobrovolnická činnost celkem				2 112 937 Kč	617 059 Kč	445 000 Kč
doprava pro osoby se zdravotním postižením						
1	Diecézní charita Brno - evidovaná právnická osoba (církve), třída Kpt. Jaroše 9, 602 00 Brno, IČ: 44 99 02 61	<i>Effeta - svozová služba</i>	lidé s mentálním a kombinovaným postižením. Mladí dospělí 19 - 26 let, dospělí 27 - 64 let	212 200 Kč	50 000 Kč	40 000 Kč
	Diecézní charita Brno - evidovaná právnická osoba (církve), třída Kpt. Jaroše 9, 602 00 Brno, IČ: 44 99 02 62	<i>Svozová služba pro uživatele Chráněného bydlení sv. Michaela</i>	Osoby s mentálním a kombinovaným postižením a autismem, dospělí	198 335 Kč	100 000 Kč	60 000 Kč
2	Liga vozíčkářů - spolek, Bzenecká 23, 628 00 Brno, IČ: 00 49 94 12	<i>Doprava pro osoby se zdravotním postižením</i>	osoby se zdravotním postižením (OZP), bez věkového omezení	336 400 Kč	96 000 Kč	70 000 Kč
3	Svaz tělesně postižených v České republice z. s. městská organizace Brno - spolek, Mečová 5, 602 00 Brno, IČ: 15 54 56 01	<i>Bezbariérová přeprava osob</i>	tělesně postižení, zdravotně postižení, senioři	88 000 Kč	40 100 Kč	35 000 Kč
doprava celkem				834 935 Kč	286 100 Kč	205 000 Kč
svépomocné aktivity a poradenství						
1	CANTES Brno, z.p.s - pobočný spolek, sídlo: Elišky Krásnohorské 711, 665 01 Rosice u Brna, IČ: 72 02 65 70	<i>Canisterapie pro zlepšení a zkvalitnění života klientů</i>	domovy důchdců, LDN, školky, ZŠ, stacionáře pro postižené děti, nemocnice, organizace zabývající se pomocí rodinám s postiženými dětmi a podobně	50 000 Kč	25 000 Kč	25 000 Kč
2	Centrum Anabell, z. s. - zapsaný ústav, Masarykova 506/37, 602 00 Brno, IČ: 26 60 65 18	<i>Preventivní aktivity v oblasti poruch příjmu potravy</i>	rizikové skupiny dětí, žáků a studentů - ohrožené vznikem poruch příjmu potravy	22 000 Kč	22 000 Kč	20 000 Kč

Přehled žádostí o dotaci z rozpočtu města Brna pro nestátní neziskové organizace, které vhodným způsobem navazují na sociální služby nebo je doplňují na rok 2017 - program II (dle zaměření projektu)

organizace	název projektu	cílová skupina	dotace II 2017			
			rozpočet 1	požadavek NNO	návrh OSP	
3	Centrum pro rodinu a sociální péči - evidovaná právnická osoba (církev), Biskupská 7, 602 00 Brno, IČ: 44 99 15 84	Na rozcestí	osamělí rodiče a jejich děti	745 584 Kč	97 659 Kč	0 Kč
	Centrum pro rodinu a sociální péči - evidovaná právnická osoba (církev), Biskupská 7, 602 00 Brno, IČ: 44 99 15 84	Od neklidu ke klidu (spolu o ADHD)	rodiče hyperaktivních a neklidných dětí, učitelé a ostatní odborníci pracující s hyperaktivními a neklidnými dětmi (18-99 let)	222 734 Kč	90 000 Kč	70 000 Kč
	Centrum pro rodinu a sociální péči - evidovaná právnická osoba (církev), Biskupská 7, 602 00 Brno, IČ: 44 99 15 84	Všechny naše děti	osvojitelské rodiny a biologické děti pěstounů (18-99 let)	491 861 Kč	73 000 Kč	0 Kč
4	Církevní střední zdravotnická škola s.r.o. - společnost s ručením omezeným, Grohova 14/16, 602 00 Brno, IČ: 27 68 18 66	"Žijeme naplno"	OSP, S, OMP, OZP, bez omezení věku	120 500 Kč	44 000 Kč	0 Kč
5	Diakonie ČCE - středisko v Brně - evidovaná právnická osoba (církev), Hrnčířská 27, 602 00 Brno, IČ: 48 51 57 52	Kontaktní místo pro pečující	rodinní příslušníci a blízcí pečující o lidi s demencí	210 420 Kč	100 000 Kč	40 000 Kč
6	Diakonie Českobratrské církve evangelické - evidovaná právnická osoba (církev), sídlo: Belgická 374/22, 120 00 Praha 2, místo v Brně: Diakonie ČCE - Pečuj doma, Hrnčířská 27, 602 00 Brno, IČ: 45 24 27 04	Noviny a portál Pečuj doma	Cílovou skupinou jsou laičtí pečující, starající se o seniory, ale i mladší, zdravotně postižené osoby. Pečující, kteří se zapojují do projektu, jsou středního nebo vyššího středního věku, přibližně z 85 % jde o ženy.	502 000 Kč	50 000 Kč	35 000 Kč
7	Diecézní charita Brno - evidovaná právnická osoba (církev), třída Kpt. Jaroše 9, 602 00 Brno, IČ: 44 99 02 63	Noc venku 2017	lidé bez domova (bez ohledu na věk), veřejnost (od 15 let, horní hranice není stanovena)	17 000 Kč	17 000 Kč	0 Kč
8	Domov pro mne, z.s. - spolek, Kounicova 299/42, 602 00 Brno, IČ: 65 35 01 11	Zážitkové pobyty pro osoby s těžkým tělesným postižením	Osoby s tělesným postižením ve věku 18 – 65 let	171 715 Kč	50 000 Kč	40 000 Kč
9	EPONA z.s. - spolek, sídlo: Bratislavská 21, 602 00 Brno, místo poskytování: Hostěnice 188, 664 04 Mokrá, IČ: 69 70 73 32	Mámo, táto, za námi jde kůň	postižené děti a mládež v rodinné péči	150 000 Kč	100 000 Kč	37 000 Kč
10	Institút pro rehabilitaci sluchu a řeči, z.ú. - zapsaný ústav, Příkop 6, 602 00 Brno, IČ: 04 04 43 47	Svépomocné skupiny a přednášky pro rodiče dětí se sluchovým postižením a narušenou komunikační schopností	rodiče dětí se sluchovým postižením nebo narušenou komunikační schopností a široká veřejnost	40 000 Kč	30 000 Kč	28 000 Kč
11	IQ Roma servis, z.s. - spolek, Vranovská 846, 614 00 Brno, IČ: 65 34 15 11	Cigi Cigi Cirkus	děti a mládež ze sociálně vyloučených lokalit města Brna ve věku od 6 do 16 let	93 800 Kč	93 800 Kč	43 000 Kč
12	Klára pomáhá z.s. - spolek, Mladá 8, 644 00 Brno, IČ: 01 27 78 12	Svépomocná setkání pečujících, Svépomocné kurzy pečeni bez lepku	pečující z řad rodiny a ostatní neformální pečující	121 000 Kč	100 000 Kč	0 Kč
	Klára pomáhá z.s. - spolek, Mladá 8, 644 00 Brno, IČ: 01 27 78 12	4P pomoc pečujícím (poradenství, provázení, podpora a pomoc)	osoby OZP, ale zejména pečující osoby, tedy pečující, kteří pečují o nesoběstačného člena rodiny. Jde o průřezovou skupinu – seniory, OZP s postižením (bez rozdílu postižení) bez rozdílu věku (dětí, mládež, osoby v aktivním věku, seniory), jednotlivce i celé rodiny.	1 187 533 Kč	100 000 Kč	0 Kč
	Klára pomáhá z.s. - spolek, Mladá 8, 644 00 Brno, IČ: 01 27 78 12	Zotavení - péče o pozůstalé	osoby pozůstalé	414 920 Kč	100 000 Kč	40 000 Kč
13	Kunštát PRO FUTURO o.p.s. - obecně prospěšná společnost, sídlo: Pod Hotelem Rudka 252, 679 72 Kunštát, místo poskytování: Atelier KREAT, Botanická 16, 602 00 Brno, IČ: 29 19 34 78	KREAT – podpora volné tvorby lidí s mentálním, psychickým, handicapem a autismem	Dospělí lidé s mentálním handicapem. Dospělí lidé s psychickým handicapem. Dospělí lidé s Poruchou autistického spektra.	100 000 Kč	70 000 Kč	40 000 Kč
14	Liga vozíčkářů - spolek, Bzenecká 23, 628 00 Brno, IČ: 00 49 94 12	Informacemi k soběstačnosti	Projekt je určen primárně pro cílovou skupinu osob se zdravotním postižením (bez věkového omezení), a to především s postižením tělesným či kombinovaným (jak osoby v období těsně po úrazu či nemoci, jejichž důsledkem je úplná nebo částečná ztráta mobility, tak osoby s vrozeným postižením), a jejich blízcí (rodina, osoby pečující apod.). Mnohé informace jsou však využitelné i pro osoby s jiným typem zdravotního postižení, seniory, osoby pečující či osoby pracující s osobami se zdravotním postižením (např. pracovníci NNO, sociálních odborů městských úřadů apod.).	54 200 Kč	36 600 Kč	0 Kč

Přehled žádostí o dotaci z rozpočtu města Brna pro nestátní neziskové organizace, které vhodným způsobem navazují na sociální služby nebo je doplňují na rok 2017 - program II (dle zaměření projektu)

organizace	název projektu	cílová skupina	dotace II 2017		
			rozpočet 1	požadavek NNO	návrh OSP
15 Městská rada seniorů statutárního města Brna (MRSsmB) - právní forma: neuvedeno, Malinovského nám. 4, 602 00 Brno, IČ: neuvedeno	<i>Žádost o dotaci z rozpočtu města Brna na seniorské aktivity pro Městskou radu seniorů statutárního města Brna na rok 2017</i>	senioři	<i>neuveden</i>	400 000 Kč	0 Kč
16 Modrá beruška - komunitní centrum rodičů a dětí s poruchou autistického spektra - spolek, Kozinova 326/18, 627 00 Brno, IČ: 01 77 53 32	<i>Terapeutické pobyty pro rodiny s dětmi s poruchou autistického spektra</i>	rodiče – osoby pečující o osobu blízkou a děti s PAS	<i>70 000 Kč</i>	70 000 Kč	55 000 Kč
17 NIPI bezbariérové prostředí - obecně prospěšná společnost, Havlíčkova 44, 586 01 Jihlava, IČ: 27 16 30 59	<i>Vyrovňování příležitostí pro občany se zdravotním postižením prostřednictvím ochrany veřejného zájmu na úseku bezbariérové přístupnosti staveb</i>	osoby s omezenou schopností orientace a pohybu (osoby se zdravotním postižením, senioři, rodiče s dětmi a dětmi do tří let	<i>109 500 Kč</i>	51 500 Kč	30 000 Kč
18 Občanské sdružení AMICUS-BRNO - spolek, sídlo: Tuřanská 21, 620 00, IČ: 26 58 96 81	<i>Výdaje na činnost OS AMICUS - BRNO</i>	duševně nemocní pacienti s chronickou schizofrenií ve věku 23 až 65 let	<i>26 500 Kč</i>	25 400 Kč	25 000 Kč
19 ONKA, z.s. - spolek, sídlo: Černopolní 9, 613 00 Brno, místo poskytování: Černopolní 22a, 613 00 Brno, IČ: 22 68 04 46	<i>Podpora rodin onkologicky léčených dětí</i>	rodiny onkologicky léčených dětí, včetně dětí jež léčbu již ukočily, jejich prarodiče, sourozenci a pozůstalí rodiče. Věková struktura 4 – 65 let.	<i>151 224 Kč</i>	92 500 Kč	30 000 Kč
20 Organizace nevidomých z.s. - zapsaný spolek, sídlo: Havlíčkova 38, 568 01 Jihlava, Středisko Brno: Nové sady 988/2, 602 00 Brno, IČ: 26 61 59 32	<i>Arteterapie pro ZP</i>	zrakově a jinak postižené osoby ve věku 20 až 85 let	<i>16 200 Kč</i>	12 960 Kč	12 000 Kč
21 Parkinson klub Brno, Společnost Parkinson, z.s. , Merhautova 931/13e, 613 00 Brno IČ: 72 56 82 75	<i>Pohyb versus život</i>	členové PKB Brno, průměrná věková hranice 68 let v rozmezí 45-85 let	<i>135 000 Kč</i>	80 000 Kč	65 000 Kč
22 PASPOINT, z.ú. - zapsaný ústav, sídlo: Anenská 10, 602 00 Brno, IČ: 26 58 99 07	<i>Volnočasové aktivity pro děti a mladé lidi s PAS</i>	děti a mladí lidé s PAS (autismem)	<i>559 927 Kč</i>	99 933 Kč	60 000 Kč
23 Pobočka Diakonie Církve bratrské v Brně - evidovaná právnická osoba (církev), Kounicova 15, 602 00 Brno, IČ: 04 41 79 50	<i>Podpůrná skupina „Nový začátek“</i>	Cílovou skupinou jsou lidé v těžké životní situaci bez ohledu na věk: lidé bez domova, matky samoživitelky, sociálně slabí občané, lidé žijící v izolaci, např. kvůli ztrátě zaměstnání, kvůli dlouhodobému působení v domácnosti.	<i>134 667 Kč</i>	90 547 Kč	35 000 Kč
24 Popálky o.p.s. - obecně prospěšná společnost, sídlo: Jihlavská 20, 625 00 Brno, místo poskytování: Nádražní 10, 602 00 Brno, IČ: 62 15 82 61	<i>Podpora a poradenství pro osoby po úraze popálením</i>	Cílovou skupinou jsou lidé jakéhokoliv věku, kteří utrpěli popáleninový úraz. Dále je to rodina a blízcí pacientů, které zasáhl úraz v oblasti psychologické a sociální. Děti 0-2 roky 30 % Děti 3-12 let 20% Mladí lidé 13-26 let 20% Dospělí 30%	<i>1 031 920 Kč</i>	100 000 Kč	25 000 Kč
25 PRO Gaudia, z.ú. - zapsaný ústav, sídlo: Jeseniova 47, 130 00 Praha, místo poskytování: Pekařská 7, 602 00 Brno a Nemocnice milosrdných bratří, p. o., Polní 3, 639 00 Brno, IČ: 26 64 11 35	<i>Podpora při střetu se závažnou nemocí v Brně</i>	Závažně a chronicky nemocní (18 - 80 let)	<i>200 380 Kč</i>	50 000 Kč	25 000 Kč
26 Rezekvítek, z. s. - spolek, Kamenná 177/6, 639 00 Brno, IČ: 15 54 94 29	<i>Plodiny včera a dnes</i>	senioři (věk přibližně 60+) a zaměstnanci (věk různorodý) domovů seniorů (DS)	<i>92 770 Kč</i>	70 000 Kč	50 000 Kč
27 Romodrom o.p.s. - obecně prospěšná společnost, sídlo: Rybná 24, 110 00 Praha, místo poskytování: Koliště 31, 602 00 Brno, IČ: 26 53 70 36	<i>Komunitní pracovník</i>	osoby ohrožené sociálním vyloučením, osoby sociálně vyloučené, tvořící komunitu (bez omezení věku)	<i>275 640 Kč</i>	99 000 Kč	0 Kč

Přehled žádostí o dotaci z rozpočtu města Brna pro nestátní neziskové organizace, které vhodným způsobem navazují na sociální služby nebo je doplňují na rok 2017 - program II (dle zaměření projektu)

organizace	název projektu	cílová skupina	dotace II 2017			
			rozpočet Σ	požadavek NNO	návrh OSP	
28 Sdružení Petrov, z.s. - spolek, Petrov 5, 602 00 Brno, IČ: 48 51 52 21	<i>Odpolední Doučování v Dětském domě Zábřdovice</i>	děti a mládež ohrožené sociálním vyloučením ve věku 5 - 17 let	1 300 000 Kč	98 000 Kč	0 Kč	
29 Senior fitnes z.s. - spolek, Novobranská 4, 602 00 Brno, IČ: 22 72 47 70	<i>Brněnští senioři v pohybu</i>	Senioři (věk 64+) a presenioři (věk 55 – 64) Do projektu mohou být zapojeni senioři a presenioři: a) Zdraví – oslabení pouze standardními projevy procesu stárnutí b) Chronicky oslabení	93 100 Kč	35 000 Kč	0 Kč	
30 Sjednocená organizace nevidomých a slabozrakých České republiky, zapsaný spolek - spolek, Krakovská 21, 110 00 Praha, Oblastní odbočka Brno-sever, Chaloupkova 3, 612 00 Brno, IČ: 65 39 94 47	<i>Podpora klubové činnosti zrakově postižených v Brně</i>	osoby se zrakovým postižením – nevidomé a slabozraké nad 15 let, z toho je většina seniorů ve věku nad 60 let	250 960 Kč	54 000 Kč	40 000 Kč	
31 SK KONTAKT BRNO - spolek, Srbská 53, 612 00 Brno, IČ: 70 88 36 45	<i>JAKO RYBY VE VODĚ II</i>	osoby s postižením všech věkových kategorií	433 494 Kč	100 000 Kč	60 000 Kč	
32	SPMP ČR pobočný spolek BRNO - pobočný spolek, Lomená 44, 617 00 Brno, IČ:64 32 68 37	<i>Tábor mentálně a kombinovaně postižených osob</i>	mentálně a kombinovaně postižené osoby ve věku 15-ti let až seniorského	750 000 Kč	80 000 Kč	60 000 Kč
	SPMP ČR pobočný spolek BRNO - pobočný spolek, Lomená 44, 617 00 Brno, IČ:64 32 68 37	<i>Odměny pracovníků kanceláře, pronájem kanceláře</i>	pracovníci kanceláře SPMP ČR pobočný spolek Brno	231 732 Kč	60 000 Kč	40 000 Kč
33	Spokojený senior - KLAS z.s. - spolek, Biskupská 7, 602 00 Brno, IČ: 02 61 50 37	<i>Posilovna paměti</i>	senioři s Alzheimerovou demencí, 55+	43 090 Kč	40 090 Kč	0 Kč
	Spokojený senior - KLAS z.s. - spolek, Biskupská 7, 602 00 Brno, IČ: 02 61 50 37	<i>Podpora realizace programu KLAS</i>	senioři, 55+	242 540 Kč	99 632 Kč	65 000 Kč
34	Společnost Podané ruce o.p.s. - obecně prospěšná společnost, Vídeňská 3, 639 00 Brno, IČ: 60 55 76 21	<i>Sociálně terapeutická dílna Eikon v Brně</i>	lidé, kteří se v souvislosti s předchozím užíváním návykových látek nacházejí v obtížné životní situaci a mají zájem na jejím řešení Věková struktura 18 – 64 let	2 420 000 Kč	100 000 Kč	45 000 Kč
35	Společnost přátel Moravské galerie v Brně - spolek, Husova 18, 662 26 Brno, IČ: 67 01 15 86	<i>Creative 60+</i>	Senioři ve věku od 60 let	150 000 Kč	35 000 Kč	0 Kč
36	Spolek K-Fontána - spolek, sídlo: Kanice 188, 664 01 Bílovice nad Svitavou, místo poskytování: Starobrněnská 20, 602 00 Brno, IČ: 27 05 27 88	<i>Bezplatné sociální a dluhové poradenství</i>	osoby ohrožené sociálním vyloučením (zpravidla se jedná o klienty, kteří se dostanou do dluhové pasti díky fyzickému či psychickému handicapu, matky samoživitelky, osoby bez domova apod.)	97 619 Kč	97 619 Kč	45 000 Kč
37	Svaz důchodců ČR, Městská organizace Brno - pobočný spolek, Běhounská 17, 602 00 Brno, IČ: 69 70 68 24	<i>Sociální poradenství a volnočasové aktivity seniorů</i>	60 +	630 000 Kč	50 000 Kč	0 Kč
38	Svaz tělesně postižených v České republice z. s. městská organizace Brno - spolek, Mečová 5, 602 00 Brno, IČ: 15 54 56 01	<i>„Počítačová gramotnost, konverzace v anglickém jazyce“</i>	tělesně postižení, zdravotně postižení, senioři	57 330 Kč	43 500 Kč	0 Kč

Přehled žádostí o dotaci z rozpočtu města Brna pro nestátní neziskové organizace, které vhodným způsobem navazují na sociální služby nebo je doplňují na rok 2017 - program II (dle zaměření projektu)

organizace	název projektu	cílová skupina	dotace II 2017		
			rozpočet Σ	požadavek NNO	návrh OSP
39 Světýlko o.p.s. - obecně prospěšná společnost, Vídeňská 55, 639 00 Brno, IČ: 28 27 66 04	<i>Obědy pro babičky a dědečky</i>	Lidé pobírající starobní důchod, který není dostatečný pro jejich základní životní potřeby, zvláště pak stravu.	180 000 Kč	100 000 Kč	0 Kč
40 Tyfloservis, o.p.s. - obecně prospěšná společnost, sídlo: Krakovská 1695/21, 110 00 Praha, místo poskytování v Brně: Tyfloservis, o.p.s. - Krajské ambulantní středisko Brno, Kamenomlýnská 124/2, 603 00 Brno	<i>Tyfloservis – zdravotně edukační služby pro osoby s těžkým zrakovým postižením</i>	Osoby s těžkým zrakovým a kombinovaným handicapem ve věku od 15 let.	400 600 Kč	70 000 Kč	0 Kč
41 Unie pečujících, z.s. - spolek, Klecandova 24, 613 00 Brno, IČ: 04 15 75 75	<i>Karta pečujícího</i>	neformální pečující	286 500 Kč	100 000 Kč	0 Kč
42 Unie ROSKA - reg. org. ROSKA BRNO-MĚSTO, z.p.s. - pobočný spolek, Srbská 53, 612 00 Brno, IČ: 64 33 10 16	<i>Komplexní podpora osob s roztroušenou sklerózou – MS centrum v Brně</i>	Pacienti s RS, jejich blízcí, přátelé a příznivci	278 000 Kč	40 000 Kč	35 000 Kč
43 ÚSMĚVY-občanské sdružení pro pomoc lidem s Downovým syndromem a jejich rodinám - spolek, Nerudova 7, 602 00 Brno, IČ: 27 02 65 74	<i>"Rozvoj aktivního života lidí s Downovým syndromem"</i>	rodiče osob s Downovým syndromem (25 až 60let). Děti a mladí lidé s Downovým syndromem	245 000 Kč	80 000 Kč	65 000 Kč
44 ZO ČSOP Pozemkový spolek Hády - pobočný spolek, sídlo: Panská 9, 602 00 Brno, místo poskytování: Hády 5, 614 00 Brno, IČ: 70 88 26 31	<i>Přírodovědný kroužek pro osoby s PAS</i>	děti a mladí lidé s PAS (porucha autistického spektra)	93 300 Kč	93 300 Kč	65 000 Kč
svěpomocné aktivity a poradenství celkem			15 702 260 Kč	3 817 040 Kč	1 350 000 Kč
celkem za všechny projekty program II			18 650 132 Kč	4 720 199 Kč	2 000 000 Kč

Seznam žadatelů z řad NNO o dotace na projekty, které vhodným způsobem navazují na sociální služby nebo je doplňují - program II (roky 2014, 2015, 2016, 2017)									
organizace	název projektu	cílová skupina	schválené dotace II 2014	schválené dotace II 2015	schválená dotace II 2016	dotace II 2017			
						rozpočet	požadavek NNO	návrh OSP	
1 ADRA, o.p.s. - obecně prospěšná společnost, sídlo: Markova 600/6, 158 00 Praha, místo poskytování v Brně: Anenská 10, 602 00 Brno, IČ: 61 38 81 22	<i>Dobrovolnické centrum ADRA Brno</i>	uživatelé zařízení zdravotně-sociální péče	organizace nežádala	organizace nežádala	80 000 Kč	423 861 Kč	100 000 Kč	80 000 Kč	
2 Bílý kruh bezpečí, z.s. - spolek, sídlo: U trojice 2, 150 00 Praha, místo poskytování Brně: Slovinská 41, 612 00 Brno, IČ: 47 60 74 83	<i>Koordinace dobrovolníků regionální pobočky Bílého kruhu bezpečí v Brně</i>	primární: Dobrovolníci organizace Sekundární: uživatelé služby (viz statistika)	organizace nežádala	organizace nežádala	organizace nežádala	39 900 Kč	39 900 Kč	35 000 Kč	
3 CANTES Brno, z.p.s. - pobočný spolek, sídlo: Elišky Krásnohorské 711, 665 01 Rosice u Brna, IČ: 72 02 65 70	<i>Canisterapie pro zlepšení a zkvalitnění života klientů</i>	domovy důchodců, LDN, školky, ZŠ, stacionáře pro postižené děti, nemocnice, organizace zabývající se pomocí rodinám s postiženými dětmi a podobně	10 000 Kč	20 000 Kč	25 000 Kč	50 000 Kč	25 000 Kč	25 000 Kč	
4 Centrum Anabell, z. s. - zapsaný ústav, Masarykova 506/37, 602 00 Brno, IČ: 26 60 65 18 (od 1. 1. 2017 zapsaný ústav)	<i>Preventivní aktivity v oblasti poruch příjmu potravy</i>	rizikové skupiny dětí, žáků a studentů - ohrožené vznikem poruch příjmu potravy	organizace nežádala	organizace nežádala	14 000 Kč	22 000 Kč	22 000 Kč	20 000 Kč	
	<i>Od neklidu ke klidu (spolu o ADHD)</i>	rodice hyperaktivních a neklidných dětí (18-99 let), učitelé a ostatní odborníci pracující s hyperaktivními a neklidnými dětmi	organizace nežádala	organizace nežádala	25 000 Kč	222 734 Kč	90 000 Kč	70 000 Kč	
	<i>Aktivace seniorů ve městě Brně</i>	senioři ve věku 55 let a výše	organizace nežádala	organizace nežádala	0 Kč	0 Kč	0 Kč	organizace nežádala	
5 Centrum pro rodinu a sociální péči - evidovaná právnická osoba (církev), Biskupská 7, 602 00 Brno, IČ: 44 99 15 84	<i>Klub aktivních seniorů (KLAS)</i>	senioři ve věku 55 let a výše	organizace nežádala	20 000 Kč	organizace nežádala	0 Kč	0 Kč	organizace nežádala	
	<i>Na rozcestí</i>	osamělí rodiče a jejich děti	organizace nežádala	organizace nežádala	organizace nežádala	745 584 Kč	97 659 Kč	0 Kč	
	<i>Všechny naše děti</i>	osvojitelské rodiny a biologické děti pěstounů (18-99 let)	organizace nežádala	organizace nežádala	organizace nežádala	491 861 Kč	73 000 Kč	0 Kč	

6	Cesta naděje kolibřík o.p.s. - obecně prospěšná společnost, Podbělova 18, 628 00 Brno, IČ: 01927230	<i>Pomoc obětem trestné činnosti dle z.č. 45/2013 Sb.</i>	oběti trestné činnosti bez omezení věkem blíže vymezené ust. par 2 z.č. 45/2013 Sb.	0 Kč	organizace nežádala	0 Kč	0 Kč	0 Kč	0 Kč	organizace nežádala
7	Církevní střední zdravotnická škola s.r.o. - společnost s ručením omezeným, Grohova 14/16, 602 00 Brno, IČ: 27 68 18 66	<i>"Žijeme naplno"</i>	OSP, S, OMP, OZP, bez omezení věku	organizace nežádala	organizace nežádala	120 500 Kč	44 000 Kč	0 Kč	0 Kč	organizace nežádala
8	Česká asociace pro koktavost , spolek, Veseňská 527/20 639 00 Brno, IČ: 13066650	<i>Setkávání osob postižených koktavostí a odborná školení</i>	Děti a dospělí postižení koktavostí od 5 let a jejich rodinní příslušníci	0 Kč	organizace nežádala	0 Kč	0 Kč	0 Kč	0 Kč	organizace nežádala
9	Diakonie ČCE - středisko v Brně - evidovaná právnická osoba (církev), Hrnčířská 27, 602 00 Brno, IČ: 48 51 57 52	<i>Dobrovolnické programy</i> <i>Kontaktní místo pro pečující</i>	osamělí senioři a lidé s dlouhodobým duševním onemocněním rodinní příslušníci a blízcí pečující o lidi s demencí	organizace nežádala	organizace nežádala	61 000 Kč	33 600 Kč	100 000 Kč	30 000 Kč	organizace nežádala
10	Diakonie Českobratrské církve evangelické - evidovaná právnická osoba (církev), sídlo: Belgická 374/22, 120 00 Praha 2, místo v Brně: Diakonie ČCE - Pečující doma, Hrnčířská 27, 602 00 Brno, IČ: 45 24 27 04	<i>Noviny a portál Pečující doma</i>	Cílovou skupinou jsou laičtí pečující, starající se o seniory, ale i mladší, zdravotně postižené osoby. Pečující, kteří se zapojují do projektu, jsou středního nebo vyššího středního věku, přibližně z 85 % jde o ženy. dobrovolníci (dle zákona o dobrovolnické službě - starší 15 let; horní hranice není stanovena) lidé s mentálním a kombinovaným postižením. Mladí dospělí 19 - 26 let, dospělí 27 - 64 let	organizace nežádala	organizace nežádala	502 000 Kč	50 000 Kč	50 000 Kč	35 000 Kč	organizace nežádala
11	Diecézní charita Brno - evidovaná právnická osoba (církev), třída Kpt. Jaroše 9, 602 00 Brno, IČ: 44 99 02 60	<i>Pomáháme dobrovolně 2017</i> <i>Efféta - svazová služba</i> <i>Svazová služba pro uživatele Chránského bydlení sv. Michaela</i> <i>Noc venku 2017</i>	Osoby s mentálním a kombinovaným postižením a autismem, dospělí lidé bez domova (bez ohledu na věk), veřejnost (od 15 let, horní hranice není stanovena) ženy s dětmi, kterým je poskytována sociální služba azylového domu. Jedná se o děti od narození až po dosažení dospělosti a ženy, které o děti pečují	organizace nežádala	organizace nežádala	83 805 Kč	83 805 Kč	50 000 Kč	40 000 Kč	organizace nežádala
12	Dobrovolnické centrum Motýlek - spolek, Čermopoini 9, 613 00 Brno, IČ: 26 62 23 35	<i>"Společně poznáváme svět"</i> <i>Dobrovolníci v nemocnici</i>	hospitalizovaní lidé všech věkových kategorií a senioři	organizace nežádala	organizace nežádala	17 000 Kč	17 000 Kč	60 000 Kč	50 000 Kč	organizace nežádala

13	Domov pro mne, z.s. - spolek, Kounicova 299/42, 602 00 Brno, IČ: 65 35 01 11	<i>Zážitek pobývy pro osoby s těžkým tělesným postižením</i>	Osoby s tělesným postižením ve věku 18 – 65 let	organizace nežádala	organizace nežádala	organizace nežádala	171 715 Kč	50 000 Kč	40 000 Kč
14	EPONA z.s. - spolek, sídlo: Bratislavská 21, 602 00 Brno, místo poskytování: Hostěnice 188, 664 04 Mokrá, IČ: 69 70 73 32	<i>Mám konička mámi!</i> <i>Mámo, táto, za námi jde kůň</i>	postižené děti a mládež v rodinné péči postižené děti a mládež v rodinné péči	organizace nežádala	organizace nežádala	organizace nežádala	0 Kč	0 Kč	organizace nežádala
15	Evropské centrum pantomimy neslyšících o.s. - spolek, Vodova 35, 612 00 Brno - Královo Pole, IČ: 65 76 76 59	<i>Koordinátor projektů</i>	sluchové postižení, celé věkové spektrum (dětí, mládež, dospělí, senioři)	15 000 Kč	25 000 Kč	25 000 Kč	0 Kč	0 Kč	organizace nežádala
16	HoSt-Home-Start Česká republika, z.ú. - zapsaný ústav, sídlo: Ruběšova 83/10, 120 00 Brno, místo poskytování: Viniční 3067/240, 615 00 Brno, IČ: 26 61 61 90	<i>Podpora ohrožených rodin v Brně</i> <i>HoSt - dobrovolnická podpora sociálně ohrožených rodin v Brně</i>	děti do 6 let rodiny s dětmi (přičemž alespoň 1 dítě v rodině je mladší 6ti let)	organizace nežádala	organizace nežádala	organizace nežádala	0 Kč	0 Kč	organizace nežádala
17	INEX-SDA BRNO - spolek, Anenská 10, 625 00 Brno, IČ: 75 05 34 71	<i>CIPISEK</i>	děti ve věku 7-18 let: děti úzkostné, uzavřené, šikanované ale i naopak dětí hyperaktivní, děti s problémovým chováním, s potížemi s autoritou a dodržování pravidly.	organizace nežádala	organizace nežádala	organizace nežádala	0 Kč	0 Kč	organizace nežádala
18	Institut moderního vzdělávání, o.p.s. - obecně prospěšná společnost, sídlo: Soukenická 2, 602 00 Brno, místo poskytování: Nové sady 20, 602 00 Brno, IČ: 28 27 97 27	<i>Občanská realitní poradna 2016 - řešení nájmu u sociálně ohrožených skupin</i>	sociálně ohrožené skupiny: lidé s příjmy nižšími než vydaje řešící bydlení - nejčastěji lidé nad 50 let, Romové, neúplné rodiny	organizace nežádala	organizace nežádala	organizace nežádala	0 Kč	0 Kč	organizace nežádala
19	Institut pro rehabilitaci sluchu a řeči, z.ú. - zapsaný ústav, Příkop 6, 602 00 Brno, IČ: 04 04 43 47	<i>Svépomocné skupiny a přednášky pro rodiče dětí se sluchovým postižením a narušenou komunikační schopností</i>	rodiče dětí se sluchovým postižením nebo narušenou komunikační schopností a široká veřejnost	organizace nežádala	organizace nežádala	15 000 Kč	40 000 Kč	30 000 Kč	28 000 Kč
20	IQ Roma servis, z.s. - spolek, Vranovská 846, 614 00 Brno, IČ: 65 34 15 11	<i>Cigi Cigi Cirkus</i>	děti a mládež ze sociálně vyloučených lokalit města Brna ve věku od 6 do 16 let	organizace nežádala	organizace nežádala	organizace nežádala	93 800 Kč	93 800 Kč	43 000 Kč

<p>21</p> <p>Klára pomáhá z.s. - spolek, Mladá 8, 644 00 Brno, IČ: 01 27 78 12</p>	<p><i>DĚDEČKY, BABIČKY, PŘÍJDU NA KAFLČKO</i></p> <p><i>Poradna pro pečující a Poradna pro pozůstalé</i></p> <p><i>Dopravním Vás</i></p> <p><i>Zotavení - péče o pozůstalé</i></p> <p><i>4P pomoc pečujícím (poradenství, provázení, podpora a pomoc)</i></p> <p><i>Svépomocná setkání pečujících, Svépomocné kurzy pečeni bez lepku</i></p>	<p>pečující osoby v seniorském věku 60+. Osamělé seniorky a seniři</p> <p>pečující osoby o osobu blízkou v domácnosti a pozůstalí</p> <p>pečující osoby ve věku 18 - 70 let</p> <p>osoby pozůstalé</p> <p>osoby OZP, ale zejména pečující osoby, tedy pečující, kteří pečují o nesoběstačného člena rodiny. Jde o průřezovou skupinu – seniory, OZP s postižením (bez rozdílu postižení) bez rozdílu věku (děti, mládež, osoby v aktivním věku, seniři), jednotlivci i celé rodiny.</p> <p>pečující z řad rodiny a ostatní neformální pečující</p>	<p>organizace nežadala</p> <p>organizace nežadala</p> <p>15 000 Kč</p> <p>organizace nežadala</p> <p>organizace nežadala</p> <p>organizace nežadala</p> <p>organizace nežadala</p> <p>organizace nežadala</p> <p>organizace nežadala</p> <p>organizace nežadala</p> <p>organizace nežadala</p>	<p>20 000 Kč</p> <p>organizace nežadala</p> <p>organizace nežadala</p> <p>organizace nežadala</p> <p>organizace nežadala</p> <p>organizace nežadala</p> <p>organizace nežadala</p> <p>organizace nežadala</p> <p>organizace nežadala</p> <p>organizace nežadala</p>	<p>0 Kč</p> <p>0 Kč</p> <p>0 Kč</p> <p>20 000 Kč</p> <p>organizace nežadala</p> <p>organizace nežadala</p> <p>organizace nežadala</p> <p>organizace nežadala</p> <p>organizace nežadala</p> <p>organizace nežadala</p> <p>organizace nežadala</p> <p>organizace nežadala</p> <p>organizace nežadala</p>	<p>0 Kč</p> <p>0 Kč</p> <p>0 Kč</p> <p>414 920 Kč</p> <p>1 187 533 Kč</p> <p>121 000 Kč</p> <p>0 Kč</p> <p>0 Kč</p> <p>0 Kč</p> <p>0 Kč</p> <p>0 Kč</p>	<p>0 Kč</p> <p>0 Kč</p> <p>0 Kč</p> <p>100 000 Kč</p> <p>100 000 Kč</p> <p>100 000 Kč</p> <p>0 Kč</p> <p>0 Kč</p> <p>0 Kč</p> <p>0 Kč</p> <p>0 Kč</p>	<p>organizace nežadala</p> <p>organizace nežadala</p> <p>organizace nežadala</p> <p>40 000 Kč</p> <p>0 Kč</p> <p>0 Kč</p> <p>0 Kč</p> <p>0 Kč</p> <p>0 Kč</p> <p>0 Kč</p> <p>0 Kč</p> <p>0 Kč</p>
<p>22</p> <p>Kunštát PRO FUTURO o.p.s. - obecně prospěšná společnost, sídlo: Pod Hotelem Rudka 252, 679 72 Kunštát, místo poskytování: Atelier KREAT, Botanická 16, 602 00 Brno, IČ: 29 19 34 78</p>	<p><i>Ateliérpek - podpora volné tvorby lidí s autismem</i></p> <p><i>KREAT - podpora volné tvorby lidí s mentálními, psychickým, handicapem a autismem</i></p>	<p>dospělí lidé s poruchou autistického spektra</p> <p>Dospělí lidé s mentálními handicapem. Dospělí lidé s psychickým handicapem. Dospělí lidé s Poruchou autistického spektra.</p>	<p>organizace nežadala</p> <p>organizace nežadala</p> <p>organizace nežadala</p> <p>organizace nežadala</p> <p>organizace nežadala</p> <p>organizace nežadala</p> <p>organizace nežadala</p> <p>organizace nežadala</p> <p>organizace nežadala</p> <p>organizace nežadala</p>	<p>organizace nežadala</p> <p>organizace nežadala</p> <p>organizace nežadala</p> <p>organizace nežadala</p> <p>organizace nežadala</p> <p>organizace nežadala</p> <p>organizace nežadala</p> <p>organizace nežadala</p> <p>organizace nežadala</p> <p>organizace nežadala</p>	<p>0 Kč</p> <p>0 Kč</p> <p>0 Kč</p> <p>30 000 Kč</p> <p>organizace nežadala</p> <p>organizace nežadala</p> <p>organizace nežadala</p> <p>organizace nežadala</p> <p>organizace nežadala</p> <p>organizace nežadala</p> <p>organizace nežadala</p> <p>organizace nežadala</p> <p>organizace nežadala</p>	<p>0 Kč</p> <p>0 Kč</p> <p>0 Kč</p> <p>0 Kč</p> <p>0 Kč</p> <p>0 Kč</p> <p>0 Kč</p> <p>0 Kč</p> <p>0 Kč</p> <p>0 Kč</p> <p>0 Kč</p>	<p>0 Kč</p> <p>0 Kč</p> <p>0 Kč</p> <p>70 000 Kč</p> <p>40 000 Kč</p> <p>40 000 Kč</p> <p>40 000 Kč</p> <p>40 000 Kč</p> <p>40 000 Kč</p> <p>40 000 Kč</p> <p>40 000 Kč</p> <p>40 000 Kč</p>	<p>organizace nežadala</p> <p>organizace nežadala</p> <p>organizace nežadala</p> <p>organizace nežadala</p> <p>organizace nežadala</p> <p>organizace nežadala</p> <p>organizace nežadala</p> <p>organizace nežadala</p> <p>organizace nežadala</p> <p>organizace nežadala</p>
<p>23</p> <p>Liga vozíčkářů - spolek, Bzenecká 23, 628 00 Brno, IČ: 00 49 94 12</p>	<p><i>Doprava pro lidi se zdravotním postižením</i></p> <p><i>Informacemi k soběstačnosti</i></p>	<p>osoby se zdravotním postižením (OZP), bez věkového omezení</p> <p>Projekt je určen primárně pro cílovou skupinu osob se zdravotním postižením (bez věkového omezení), a to především s postižením tělesným či kombinovaným (jak osoby v období těsně po úrazu či nemoci, jejichž důsledkem je úplná nebo částečná ztráta mobility, tak osoby s vrozeným postižením), a jejich blízcí (rodina, osoby pečující apod.).</p>	<p>10 000 Kč</p> <p>organizace nežadala</p> <p>organizace nežadala</p> <p>organizace nežadala</p> <p>organizace nežadala</p> <p>organizace nežadala</p> <p>organizace nežadala</p> <p>organizace nežadala</p> <p>organizace nežadala</p> <p>organizace nežadala</p>	<p>22 000 Kč</p> <p>organizace nežadala</p> <p>organizace nežadala</p> <p>organizace nežadala</p> <p>organizace nežadala</p> <p>organizace nežadala</p> <p>organizace nežadala</p> <p>organizace nežadala</p> <p>organizace nežadala</p> <p>organizace nežadala</p>	<p>45 000 Kč</p> <p>organizace nežadala</p> <p>organizace nežadala</p> <p>organizace nežadala</p> <p>organizace nežadala</p> <p>organizace nežadala</p> <p>organizace nežadala</p> <p>organizace nežadala</p> <p>organizace nežadala</p> <p>organizace nežadala</p>	<p>336 400 Kč</p> <p>96 000 Kč</p> <p>70 000 Kč</p> <p>70 000 Kč</p> <p>70 000 Kč</p> <p>70 000 Kč</p> <p>70 000 Kč</p> <p>70 000 Kč</p> <p>70 000 Kč</p> <p>70 000 Kč</p> <p>70 000 Kč</p>	<p>96 000 Kč</p> <p>96 000 Kč</p> <p>96 000 Kč</p> <p>96 000 Kč</p> <p>96 000 Kč</p> <p>96 000 Kč</p> <p>96 000 Kč</p> <p>96 000 Kč</p> <p>96 000 Kč</p> <p>96 000 Kč</p>	<p>organizace nežadala</p> <p>organizace nežadala</p> <p>organizace nežadala</p> <p>organizace nežadala</p> <p>organizace nežadala</p> <p>organizace nežadala</p> <p>organizace nežadala</p> <p>organizace nežadala</p> <p>organizace nežadala</p> <p>organizace nežadala</p>

24/31

24	Mediační centrum, o.s., spolek, Slatinská 104, 636 00 Brno, IČ: 22735194	Mediace v rodinné oblasti	Rodiče nezletilých dětí, kteří se dostali do konfliktu ohledně výkonu rodičovské zodpovědnosti, případně další konfliktů v rodině	10 000 Kč	organizace nežádala	organizace nežádala	0 Kč	0 Kč	organizace nežádala
25	Městská rada seniorů statutárního města Brna (MRSsmB) - právní forma: neuvědění, Malinovského nám. 4, 602 00 Brno, IČ: neuvědění	Žádost o dotaci z rozpočtu města Brna na seniorské aktivity pro Městskou radu seniorů statutárního města Brna na rok 2017	senioři	organizace nežádala	organizace nežádala	organizace nežádala	400 000 Kč	0 Kč	organizace nežádala
26	Mise naděje, z.s. - spolek, Rybářská 18, 603 00 Brno, IČ: 02 20 49 83	Kreativní činnosti pro děti v nemocnici a v dětském domově	děti ve Fakultní nemocnici v Brně ve věku od 4 do 18 let, děti z dětského domova Dagmar ve věku od 4 do 18 let	organizace nežádala	13 000 Kč	organizace nežádala	0 Kč	0 Kč	organizace nežádala
27	Modrá beruška - komunitní centrum rodičů a dětí s poruchou autistického spektra - spolek, Kozínova 326/18, 627 00 Brno, IČ: 01 77 53 32	Terapeutické pobyty pro rodiny s dětmi s poruchou autistického spektra	rodiče - osoby pečující o osobu blízkou a děti s PAS	organizace nežádala	organizace nežádala	40 000 Kč	70 000 Kč	55 000 Kč	organizace nežádala
28	Moravskoslezský kruh - spolek, Trávníky 12, 613 00 Brno, IČ: 26 61 87 61	Aktivizační skupiny pod vedením psychologa pro rodiče dětí s PAS	rodiče dětí s poruchou autistického spektra	organizace nežádala	20 000 Kč	organizace nežádala	0 Kč	0 Kč	organizace nežádala
29	NIPI bezbariérové prostředí - obecně prospěšná společnost, Havlíčkova 44, 586 01 Jihlava, IČ: 27 16 30 59	Rozšíření internetového portálu	rodiče dětí s PAS, odborníci v přímé práci s osobami s PAS 20-60 let	15 000 Kč	organizace nežádala	organizace nežádala	0 Kč	0 Kč	organizace nežádala
30	Moravskoslezský kruh - spolek, Trávníky 12, 613 00 Brno, IČ: 26 61 87 61	Vydávání novin Pečuj doma	čtenáři novin jsou rodinní pečující, starající se o nemožnou seniory, příp. i mladší, zdravotně postižené	organizace nežádala	30 000 Kč	organizace nežádala	0 Kč	0 Kč	organizace nežádala
31	NIPI bezbariérové prostředí - obecně prospěšná společnost, Havlíčkova 44, 586 01 Jihlava, IČ: 27 16 30 59	Vyrovnávání příležitostí pro občany se zdravotním postižením prostřednictvím ochrany veřejného zájmu na úseku bezbariérové přístupnosti	osoby s omezenou schopností orientace a pohybu (osoby se zdravotním postižením, seniory, rodiče s dětmi a dětmi do tří let	10 000 Kč	20 000 Kč	21 000 Kč	109 500 Kč	30 000 Kč	organizace nežádala
32	Občanské sdružení AMICUS-BRNO - spolek, sídlo: Tuřánská 21, 620 00, IČ: 26 58 96 81	Vydaje na činnost OS AMICUS - BRNO	duševně nemocní pacienti s chronickou schizofrenií ve věku 23 až 65 let	15 000 Kč	23 000 Kč	20 000 Kč	26 500 Kč	25 000 Kč	organizace nežádala
33	Ochránci práv sociálně slabých občanů a národnostních menšin Markéty Kuncové 2 , spolek, Markéty Kuncové 3801/2, 615 00 Brno, IČ: 22839321	Začlenění sociálně slabých občanů do společnosti	Sociálně slabí občané ve věku 5 až 50 let	0 Kč	organizace nežádala	organizace nežádala	0 Kč	0 Kč	organizace nežádala

32	ONKA, z.s. - spolek, sídlo: Černopolní 9, 613 00 Brno, místo poskytování: Černopolní 22a, 613 00 Brno, IČ: 22 68 04 46	<i>Podpora rodin onkologicky léčených dětí</i>	rodiny onkologicky léčených dětí, včetně dětí jež léčbu již ukončily, jejich prarodiče, sourozenci a pozůstali rodiče. Věková struktura 4 - 65 let.	organizace nežádala	organizace nežádala	20 000 Kč	151 224 Kč	92 500 Kč	30 000 Kč
33	Organizace nevidomých z.s. - zapsaný spolek, sídlo: Havičkova 38, 568 01 Jihlava, Středisko Brno: Nové sady 988/2, 602 00 Brno, IČ: 26 61 59 32	<i>Arteterapie pro ZP</i>	zrakové a jinak postižené osoby ve věku 20 až 85 let	10 000 Kč	12 000 Kč	12 000 Kč	16 200 Kč	12 960 Kč	12 000 Kč
34	Paracentrum Fenix - spolek, sídlo: Netroufalky 3, 625 00 Brno, IČ: 26 67 68 26	<i>Bezbariérové služby</i>	osoby s tělesným postižením nad 15 let	organizace nežádala	organizace nežádala	60 000 Kč	0 Kč	0 Kč	organizace nežádala
35	Parkinson klub Brno, Společnost Parkinson, z.s. , Merhautova 931/13e, 613 00 Brno IČ: 72 56 82 75	<i>Pohybem parkinsoniád nahlédnout do světa vitality</i>	členové Klubu Parkinson Brno, Společnost Parkinson, z.s., ve věku většinou mezi 60 - 70 let	organizace nežádala	organizace nežádala	40 000 Kč	0 Kč	0 Kč	organizace nežádala
		<i>"Když se řekne Parkinson ... je to těžká choroba ... pohybem ji zvládneme ..."</i>	členové PARKINSON KLUBU BRNO	organizace nežádala	35 000 Kč	organizace nežádala	organizace nežádala	0 Kč	0 Kč
36	PASPOINT, z.ú. - zapsaný ústav, Anenská 10, 602 00 Brno, IČ: 26 58 99 07 (dříve Asociace pomáhající lidem s autismem APLA-JM o.s.)	<i>Parkinsonici v Brně</i>	členové PARKINSON KLUBU BRNO	15 000 Kč	organizace nežádala	organizace nežádala	0 Kč	0 Kč	organizace nežádala
		<i>Pohyb versus život</i>	členové PKB Brno, průměrná věková hranice 68 let v rozmezí 45-85 let	organizace nežádala	organizace nežádala	organizace nežádala	135 000 Kč	80 000 Kč	65 000 Kč
37	Pobočka Diakonie Církve bratrské v Brně - evidovaná právnická osoba (církve), Kounicova 15, 602 00 Brno, IČ: 04 41 79 50	<i>Dobrovolnické centrum</i>	děti a mladí lidé s PAS (autismem)	organizace nežádala	organizace nežádala	70 000 Kč	295 667 Kč	99 994 Kč	70 000 Kč
		<i>Volnočasové aktivity pro děti a mladé lidi s PAS</i>	děti a mladí lidé s PAS (autismem)	organizace nežádala	organizace nežádala	organizace nežádala	559 927 Kč	99 933 Kč	60 000 Kč
		<i>Podpůrná skupina „Nový začátek“</i>	Cílovou skupinou jsou lidé v těžké životní situaci bez ohledu na věk: lidé bez domova, matky samoživitelky, sociálně slabí občané, lidé žijící v izolaci, např. kvůli ztrátě zaměstnání, kvůli dlouhodobému působení v domácnosti	organizace nežádala	organizace nežádala	organizace nežádala	134 667 Kč	90 547 Kč	35 000 Kč

38	Popálky o.p.s. - obecně prospěšná společnost, sídlo: Jihlavská 20, 625 00 Brno, místo poskytování: Nádražní 10, 602 00 Brno, IČ: 62 15 82 61	<i>Podpora a poradenství pro osoby po úraze popálením</i>	Cílovou skupinou jsou lidé jakéhokoli věku, kteří utrpěli popáleninový úraz. Dále je to rodina a blízcí pacientů, které zasáhli úraz v oblasti psychologické a sociální. Děti 0-2 roky 30 % Děti 3-12 let 20% Mladí lidé 13-26 let 20% Dospělí 30%	organizace nežádala	organizace nežádala	organizace nežádala	1 031 920 Kč	100 000 Kč	25 000 Kč
39	Preťium z.s. - spolek, sídlo: Družstevní 1183/1, 621 00 Brno, místo poskytování: Anenská 10, 602 00 Brno, IČ: 22 76 94 63	<i>Psychologická podpora jako jedna z cest k důstojnému životu seniorů a pečujících osob</i>	senioři ve věku nad 60 let, pečující osoby	organizace nežádala	organizace nežádala	20 000 Kč	0 Kč	0 Kč	organizace nežádala
40	PRO Gaudia, z.ú. - zapsaný ústav, sídlo: Jeseniova 47, 130 00 Praha, místo poskytování: Pekařská 7, 602 00 Brno a Nemocnice milosrdných bratří, p. o., Polní 3, 639 00 Brno, IČ: 26 64 11 35	<i>Podpora při střetu se závažnou nemocí v Brně</i>	Závažné a chronicky nemocní (18 - 80 let)	organizace nežádala	organizace nežádala	organizace nežádala	200 380 Kč	50 000 Kč	25 000 Kč
41	RATOLEST BRNO, z.s. - spolek, tř. Kpt. Jaroše 7b, 602 00 Brno, IČ: 65 34 88 93	<i>Dobrovolnické centrum Ratolesti Brno</i>	Cílová skupina dle specifikace dané organizací přijímající dobrovolnickou činnost. Pevně se jedná se o: 1. děti a mládež, které žijí v sociálně vyloučených lokalitách a nacházejí se v nepříznivé životní situaci. 2. seniory, kteří se nacházejí v nepříznivé životní situaci, často se snižující soběstačností z důvodu věku, případně z důvodu nepřítomného zdravotního stavu či jiného. 3. Handicapované osoby - s tělesnými, mentálními, duševními či jinými chronickými onemocněním, případně jejich kombinací. 4. obětí domácího nebo sexuálního násilí - které se obrátí s žádostí o pomoc na organizaci.	15 000 Kč	organizace nežádala	organizace nežádala	229 100 Kč	99 760 Kč	80 000 Kč
42	Rezekvítek, z. s. - spolek, Kamenná 177/6, 639 00 Brno, IČ: 15 54 94 29	<i>Preventivní program pro mladé dospělé</i> <i>Zdravé a aktivní s bylinkami</i> <i>Environmentální výlety a exkurze pro děti, rodiče i prarodiče</i> <i>Plodiny včera a dnes</i>	mladí dospělí ve věku 18 - 26 let, kteří se dostali do konfliktu se zákonem, tzn. spáchali trestný čin nebo k takovému jednání směřují, tím, že vykazují rysy predelikventního chování a pohybují se na hraně zákona. senioři (věk přibližně 60+) a zaměstnanci (věk různorodý) domovů seniorů (DS) Děti předškolního a mladšího školního věku (2 - 12 let), dospělí a senioři (27 - 100 let) senioři (věk přibližně 60+) a zaměstnanci (věk různorodý) domovů seniorů (DS)	organizace nežádala	organizace nežádala	20 000 Kč	0 Kč	0 Kč	organizace nežádala
				organizace nežádala	organizace nežádala	organizace nežádala	92 770 Kč	70 000 Kč	50 000 Kč

43	Romodrom o.p.s. - obecně prospěšná společnost, sídlo: Rybná 24, 110 00 Praha, místo poskytování: Koliště 31, 602 00 Brno, IČ: 26 53 70 36	<i>Komunitní pracovník</i>	osoby ohrožené sociálním vyloučením, osoby sociálně vyloučené, tvůrčí komunitu (bez omezení věku)	organizace nežadala	organizace nežadala	organizace nežadala	275 640 Kč	99 000 Kč	0 Kč
44	Sdružení Petrov, z.s. - spolek, Petrov 5, 602 00 Brno, IČ: 48 51 52 21	<i>Odpolední Doučování v Dětském domě Zábřovice</i>	děti a mládež ohrožené sociálním vyloučením ve věku 5 - 17 let	10 000 Kč	25 000 Kč	0 Kč	1 300 000 Kč	98 000 Kč	0 Kč
45	Sdružení SOS dětských vesniček - spolek, U Prašného mostu 4, 11 901 Praha, adresa Brno: Borůvková 9, 612 00 Brno, IČ: 00 40 79 33	<i>SOS Kormidlo</i>	studující mládež do 26 let z péstounských rodin a dětských domovů	organizace nežadala	0 Kč	organizace nežadala	0 Kč	0 Kč	organizace nežadala
46	Sedmiková Lenka, Mgr. , Ježkova 6, 638 00 Brno	<i>Biblioterapie spojená s hrami podporující sociální komunikaci</i>	uživatelé psychiatrické péče dospělého věku v hospitalizaci, seniři	osoba nežadala	osoba nežadala	0 Kč	0 Kč	0 Kč	osoba nežadala
47	Senior fitness z.s. - spolek, Novobranská 4, 602 00 Brno, IČ: 22 72 47 70	<i>Brněňští seniři v pohybu</i>	Seniři (věk 64+) a prezenioři (věk 55-64) Do projektu mohou být zapojeni seniři a prezenioři: a) Zdraví - oslabení pouze standardními profeky procesu stárnutí	organizace nežadala	organizace nežadala	organizace nežadala	93 100 Kč	35 000 Kč	0 Kč
48	Sjednocená organizace nevidomých a slabozrakých České republiky, zapsaný spolek - spolek, Krakovská 21, 110 00 Praha, Oblastní odbočka Brno-sever, Chaloupkova 3, 612 00 Brno, IČ: 65 39 94 47	<i>Podpora klubové činnosti zrakově postižených v Brně</i>	osoby se zrakovým postižením - nevidomí a slabozraké nad 15 let, z toho je většina seniorů ve věku nad 60 let	10 000 Kč	25 000 Kč	30 000 Kč	250 960 Kč	54 000 Kč	40 000 Kč
49	SK KONTAKT BRNO - spolek, Srbská 53, 612 00 Brno, IČ: 70 88 36 45	<i>JAKO RYBY VE VODĚ</i>	Osoby s postižením všech věkových kategorií	organizace nežadala	organizace nežadala	58 000 Kč	0 Kč	0 Kč	organizace nežadala
49		<i>JAKO RYBY VE VODĚ II</i>	osoby s postižením všech věkových kategorií	organizace nežadala	organizace nežadala	organizace nežadala	433 494 Kč	100 000 Kč	60 000 Kč
50	SPMP ČR pobočný spolek BRNO - pobočný spolek, Lomená 44, 617 00 Brno, IČ:64 32 68 37	<i>Tábor mentálně a kombinované postižených osob</i> <i>Odměny pracovníků kanceláře, pronájem kanceláře</i> <i>Posílení kompetencí osob pečujících o lidi s mentálním postižením</i> <i>Vzdělávání a posilování kompetencí rodičů pečujících o lidi s mentálním postižením a lidí s mentálním postižením</i>	mentálně a kombinované postižené osoby ve věku 15-ti let až seniorského pracovníci kanceláře SPMP ČR pobočný spolek Brno osoby, které pečují o člověka s mentálním postižením v domácím prostředí osoby, které pečují o člověka s mentálním postižením v domácím prostředí, osoby s mentálním postižením dospělí	organizace nežadala	organizace nežadala	40 000 Kč	750 000 Kč	80 000 Kč	60 000 Kč
				organizace nežadala	organizace nežadala	23 000 Kč	231 732 Kč	60 000 Kč	40 000 Kč
				organizace nežadala	35 000 Kč	organizace nežadala	0 Kč	0 Kč	organizace nežadala
				25 000 Kč	organizace nežadala	organizace nežadala	0 Kč	0 Kč	organizace nežadala

28/31

51	Spokojený senior - KLAS z.s. - spolek, Josefská 1, 602 00 Brno, IČ: 02 61 50 37	Aktivní život seniorů ve městě Brně Posilovna paměti Podpora realizace programu KLAS	senioři ve věku 55 let a výše senioři s Alzheimerovou demencí, 55+ senioři, 55+	organizace nežádala organizace nežádala organizace nežádala	organizace nežádala organizace nežádala organizace nežádala	organizace nežádala organizace nežádala organizace nežádala	30 000 Kč organizace nežádala organizace nežádala	0 Kč 43 090 Kč 242 540 Kč	0 Kč 40 090 Kč 99 632 Kč	0 Kč 0 Kč 65 000 Kč	organizace nežádala 0 Kč organizace nežádala
52	Společensví Romů na Moravě Romano Jekhetaniben pro Morava - spolek, Bratislavská 65a, 602 00 Brno, IČ: 44 01 51 78	Správným směrem Krok vstříc	dospělí klienti terénních programů a jejich děti rodice, zejména matky, bydlící se svými dětmi na ubytovnách. Věk 18-30 let	organizace nežádala organizace nežádala	organizace nežádala 16 000 Kč	organizace nežádala organizace nežádala	organizace nežádala organizace nežádala	0 Kč 0 Kč	0 Kč 0 Kč	organizace nežádala organizace nežádala	
53	Společnost Podané ruce, o.p.s. - obecně prospěšná společnost, Vídeňská 3, 639 00 Brno, IČ: 60 55 76 21	Časťina pro dospělé v SRNM Eikón sociální terapeutická dílna v Brně	Dospělí a mládež od 15 let, částečně gramotné osoby, žijící v sociálně vyloučené lokalitě na území Brno-střed, Brno-sever lidé, kteří se v souvislosti s přechodem užíváním návykových látek nacházejí v obtížné životní situaci a mají zájem na jejím řešení Věková struktura 18 – 64 let	organizace nežádala 14 000 Kč 10 000 Kč	organizace nežádala organizace nežádala 20 000 Kč	organizace nežádala organizace nežádala organizace nežádala	organizace nežádala organizace nežádala organizace nežádala	0 Kč 0 Kč 2 420 000 Kč	0 Kč 0 Kč 100 000 Kč	organizace nežádala organizace nežádala 45 000 Kč	
54	Společnost přátel Moravské galerie v Brně - spolek, Husova 18, 662 26 Brno, IČ: 67 01 15 86	Creative 60+	Senioři ve věku od 60 let	organizace nežádala	organizace nežádala	organizace nežádala	organizace nežádala	150 000 Kč	35 000 Kč	0 Kč	organizace nežádala
55	Spolek K-Fontána - spolek, sídlo: Kanice 188, 664 01 Bílovice nad Svitavou, místo poskytování: Starobrněnská 20, 602 00 Brno, IČ: 27 05 27 88	Bezplatné sociální a dluhové poradenství	osoby ohrožené sociálním vyloučením (zpravidla se jedná o klienty, kteří se dostanou do dluhové pasti díky fyzickému či psychickému handicapu, matky samotvritelky, osoby bez domova)	organizace nežádala	organizace nežádala	organizace nežádala	45 000 Kč	97 619 Kč	97 619 Kč	45 000 Kč	organizace nežádala
56	Svaz důchodců ČR, Městská organizace Brno - pobočný spolek, Běhounská 17, 602 00 Brno, IČ: 69 70 68 24	Sociální poradenství a volnočasové aktivity seniorů	60 +	organizace nežádala	organizace nežádala	organizace nežádala	30 000 Kč	630 000 Kč	50 000 Kč	0 Kč	organizace nežádala

57	Svaz tělesně postižených v České republice z. s. městská organizace Brno - spolek, Mečová 5, 602 00 Brno, IČ: 15 54 56 01	Bezbariérová přeprava osob	tělesně postižení, zdravotně postižení, seniři	10 000 Kč	22 000 Kč	30 000 Kč	88 000 Kč	40 100 Kč	35 000 Kč
58	Světýlko o.p.s. - obecně prospěšná společnost, Vídeňská 55, 639 00 Brno, IČ: 28 27 66 04	„Počítačová gramotnost, konverzace v anglickém jazyce“	tělesně postižení, zdravotně postižení, seniři	organizace nežádala	organizace nežádala	organizace nežádala	57 330 Kč	43 500 Kč	0 Kč
59	Theatr ludem , spolek, Zb. října 49/23, 702 00 Ostrava, IČ: 27002144	Obědy pro babičky a dědečky	Lidé pobírající starobní důchod, který není dostatečný pro jejich základní životní potřeby, zvláště pak stravu.	organizace nežádala	organizace nežádala	organizace nežádala	180 000 Kč	100 000 Kč	0 Kč
60	Tripitaka, o.s. - spolek, sídlo: Sekaninova 1204/36, 128 00 Praha 2, místo poskytování: Kounicova 3, 602 00 Brno, IČ: 22 84 07 88	Terapie loutkou Brno 2014	Děti a mládež se speciálními potřebami a ohrožené riziky, osoby se zdravotním postižením	0 Kč	organizace nežádala	organizace nežádala	0 Kč	0 Kč	organizace nežádala
61	TROJROZMĚR - Brněnské centrum českého znakového jazyka, o.s. , spolek, H. Malifové 14, 638 00 Brno, IČ: 22 73 68 32	Vzrstevnický program Tripitaka o.s. pro mládež lidí vyrůstající bez podpory rodiny v Brně	mladí lidé vyrůstající bez podpory rodiny, ohrožení sociálně patologickými jevy - klienti sociálních služeb	organizace nežádala	organizace nežádala	0 Kč	0 Kč	0 Kč	organizace nežádala
62	Tyfloservis, o.p.s. - obecně prospěšná společnost, sídlo: Krakovská 1695/21, 110 00 Praha, místo poskytování v Brně: Tyfloservis, o.p.s. - Krajské ambulantní středisko Brno, Kamenomlýnská 124/2, 603 00 Brno	Osvěta a budování identit, sluchově postižených	Osoby se sluchovým postižením - děti, dospělí a seniři	0 Kč	organizace nežádala	organizace nežádala	0 Kč	0 Kč	organizace nežádala
63	Tyfloservis, o.p.s. - obecně prospěšná společnost, sídlo: Krakovská 1695/21, 110 00 Praha, místo poskytování v Brně: Tyfloservis, o.p.s. - Krajské ambulantní středisko Brno, Kamenomlýnská 124/2, 603 00 Brno	Tyfloservis - zdravotně edukační služby pro osoby s těžkým zrakovým postižením	Osoby s těžkým zrakovým a kombinovaným handicapem ve věku od 15 let.	organizace nežádala	organizace nežádala	organizace nežádala	400 600 Kč	70 000 Kč	0 Kč
63	Unie pečujících, z.s. - spolek, Klecandova 24, 613 00 Brno, IČ: 04 15 75 75	Karta pečujícího	neformální pečující	organizace nežádala	organizace nežádala	organizace nežádala	286 500 Kč	100 000 Kč	0 Kč

64	Unie ROSKA - reg. org. ROSKA BRNO-MĚSTO, z.p.s. - pobočný spolek, Srobská 63, 612 00 Brno, IČ: 64 33 10 16	Komplexní podpora osob s roztroušenou sklerózou – MS centrum v Brně	Pacienti s RS, jejich blízcí, přátelé a příznivci	11 000 Kč	20 000 Kč	organizace nežádala	278 000 Kč	40 000 Kč	35 000 Kč
65	ÚSMĚVY-občanské sdružení pro pomoc lidem s Downovým syndromem a jejich rodinám - spolek, Nerudova 7, 602 00 Brno, IČ: 27 02 65 74	"Rozvoj aktivního života lidí s Downovým syndromem" Sociální poradenství pro rodiče dětí s Downovým syndromem	rodiče osob s Downovým syndromem (25 až 60let), Děti a mladí lidé s Downovým syndromem	organizace nežádala 10 000 Kč	32 000 Kč organizace nežádala	40 000 Kč organizace nežádala	245 000 Kč 0 Kč	80 000 Kč 0 Kč	65 000 Kč organizace nežádala
66	Ústav prevence a léčby závislosti A Kluby Brno z.ú. - zapsaný ústav, sídlo: Krasová 45, 679 06 Krasová, místo poskytování: Hybešova 1, 602 00 Brno, IČ: 04 47 26 91	Pracovní poradenství pro osoby závislé na alkoholu a hazardních hrách Sociální bydlení klientů po léčbě ze závislosti	Lidé se závislostí na alkoholu a hazardních hrách nebo závislostí vyloučením nebo sociálně vyloučené, v důsledku zneužívání návykových látek	0 Kč organizace nežádala	organizace nežádala	organizace nežádala	0 Kč 0 Kč	0 Kč 0 Kč	organizace nežádala organizace nežádala
67	Viciniis, z.s. - spolek, Spodní 20, 625 00 Brno, IČ: 04 25 68 16	About you... for you... with you	rodiny s dětmi z odlišného sociokulturního prostředí, osoby pocházející z majoritní společnosti	organizace nežádala	organizace nežádala	0 Kč	0 Kč	0 Kč	organizace nežádala
68	ZO ČSOP Pozemkový spolek Hády - spolek, Panská 9, 602 00 Brno, IČ: 70 88 26 31	Přírodovědný kroužek pro osoby s PAS Nedej se, přidej se! Zážitkové a vzdělávací programy pro znevýhodněné děti v Lamacentru Hády	děti a mladí lidé s PAS (porucha autistického spektra) dětí a dospělí s poruchou autistického spektra Znevýhodněné děti od tří let (pečující rodiny a instituce)	organizace nežádala organizace nežádala	organizace nežádala 20 000 Kč	30 000 Kč organizace nežádala	93 300 Kč 0 Kč	93 300 Kč 0 Kč	65 000 Kč organizace nežádala organizace nežádala
CELKEM				250 000 Kč	500 000 Kč	1 300 000 Kč	18 650 132 Kč	4 720 199 Kč	2 000 000 Kč



MMB201700000199

25

Rada města Brna

ZM7/2138

Z7/26. zasedání Zastupitelstva města Brna
konané dne 7. března 2017

Název:

**Návrh na uzavření smluv o poskytnutí dotací Ptačímu centru o.p.s. na zajištění činnosti
záchranné stanice Ptačí centrum o.p.s. v roce 2017**

Obsah:

- Důvodová zpráva (str. 2-3)
- Návrh smlouvy o poskytnutí účelové investiční dotace (str. 4-9)
- Návrh smlouvy o poskytnutí provozní dotace (str. 10-15)

Návrh usnesení:

Zastupitelstvo města Brna

s c h v a l u j e

- uzavření smluv o poskytnutí účelové investiční a provozní dotace Ptačímu centru o.p.s. v celkové výši 400 tis. Kč z rozpočtu města Brna na zajištění činnosti záchranné stanice Ptačí centrum o.p.s. v roce 2017, které tvoří přílohu č. ... těchto usnesení

p o v ě ř u j e

- vedoucího Odboru životního prostředí MMB podpisem těchto smluv

Stanoviska dotčených orgánů:

- Rada města Brna projednala na schůzi č. R7/100 konané dne 7. 2. 2017 a doporučila ke schválení.

Zpracoval:
Odbor životního prostředí MMB

Předkládá:
Rada města Brna

Ke 27

1/15

Důvodová zpráva

Odbor životního prostředí MMB obdržel žádost Ptačího centra o.p.s. (dále jen „Ptačí centrum“) o poskytnutí individuální dotace na zajištění činnosti záchranné stanice Ptačí centrum v roce 2017. Ptačí centrum žádá celkem o 400 tis. Kč, z čehož 200 tis. Kč by bylo použito na investice do vybavení záchranné stanice a 200 tis. Kč na provoz záchranné stanice Ptačí centrum (rozpis nákladů na investice a provoz uveden na str. 9 a 15). Požadovaná částka byla schválena v rozpočtu města Brna na rok 2017.

Statutární město Brno již dlouhodobě spolupracuje s obecně prospěšnou společností Ptačí centrum. Do roku 2009 se jednalo především o zajištění péče o zraněné či jinak handicapované ptáky nalezené na území města Brna, jejich léčbu a opětovné vypouštění do volné přírody.

V roce 2009 byla činnost Ptačího centra rozšířena také o péči o volně žijící druhy savců. Spolupráce s Ptačím centrem je bezproblémová a veškeré sjednané činnosti byly vždy provedeny spolehlivě a na vysoké odborné úrovni. Provozovatel Ptačího centra pan Zdeněk Machař buduje zázemí pro péči o handicapované živočichy přibližně 20 let a během dlouholetého působení navázal spolupráci s městskou policií, hasičskými sbory, veterinárními lékaři a s širokou veřejností.

Ročně je do záchranné stanice (ZS) Ptačí centrum přijato okolo 1500 živočichů. MŽP poskytuje prostřednictvím Národní sítě záchranných stanic pouze zlomek financí, které jsou na provoz záchranných stanic potřebné. Každá ZS v ČR získává prostředky na svůj provoz velmi obtížně. Finanční částka, kterou statutární město Brno provozovateli této ZS poskytuje, je pouze příspěvkem na zajištění činnosti ZS. Skutečné roční náklady na činnost ZS jsou výrazně vyšší.

Celkový rozpočet investice do vybavení záchranné stanice činí 1.528.500,- Kč, dotace města Brna by částkou 200 tis. Kč pokryla 13,08 % z celkových investičních nákladů.

Celkové náklady na roční provoz záchranné stanice Ptačí centrum činí 510.000,- Kč, dotace města Brna by částkou 200 tis. Kč pokryla 39,22 % z celkových provozních nákladů.

Komise životního prostředí RMB projednala materiál na svém 2. zasedání dne 1. 2. 2017

Hlasování: 9 pro – 0 proti – 0 se zdržel / z 11 členů

Usnesení bylo přijato. Komise doporučila.

hlasování	Beran	Franc	Hollan	Hráček	Ledvina	Oliva	Oweis	Sedláček	Tyralík	Vízd' a	Vlašín
pro		x	x	x	x	x		x	x	x	x
proti											
zdržel se											
nepřítomen	x						x				

Rada města Brna projednala na schůzi č. R7/100 konané dne 7. 2. 2017 a doporučila ke schválení.

Schváleno jednomyslně 10 členy.

Ing. Vokřál	Mgr. Hladík	R.Mrázek	Bc. Hollan	Mgr. Ander	Ing. Kacer	M. Janíček	Bc. Kolářný	JUDr. Rusňáková	Ing. Staněk	Mgr. Suchý
pro	pro	pro	nepřítomen	pro	pro	pro	pro	pro	pro	pro

SMLOUVA

o poskytnutí účelové investiční dotace z rozpočtu statutárního města Brna

Smluvní strany:

1. Statutární město Brno,

se sídlem Dominikánské nám. 196/1, 602 00 Brno

zastoupené primátorem Ing. Petrem Vokřálem

IČO: 44992785

DIČ: CZ 44992785

ve věcech smluvních je oprávněn jednat:

Ing. Martin Vaněček, vedoucí Odboru životního prostředí MMB

ve věcech technických je oprávněna jednat:

Ing. Tereza Mičková, pracovnice Odboru životního prostředí MMB.

Bankovní spojení: Česká spořitelna, a.s., Olbrachtova 1929/62, 140 00 Praha 4

Číslo účtu: 111211222/0800

(poskytovatel)

2. Ptačí centrum o.p.s.,

se sídlem Štěpánská 4b, 602 00 Brno,

zastoupená předsedou o.p.s. Zdeňkem Machařem

IČO: 25557513

DIČ: CZ 25557513

o.p.s. vedená u Krajského soudu v Brně pod spisovou značkou O 108

Bankovní spojení: Česká spořitelna, a.s., Olbrachtova 1929/62, 140 00 Praha 4

Číslo účtu: 1351736399/0800 (není plátcem DPH)

(příjemce)

uzavřely níže uvedeného dne, měsíce a roku v souladu s ustanovením § 159 zákona č. 500/2004 Sb., správní řád, ve znění pozdějších předpisů a v souladu se zákonem č. 250/2000 Sb., o rozpočtových pravidlech územních rozpočtů, ve znění pozdějších předpisů, tuto

veřejnoprávní smlouvu o poskytnutí účelové investiční dotace z rozpočtu statutárního města Brna

I.

Předmět a účel smlouvy

1. Předmětem smlouvy je poskytnutí finanční dotace z rozpočtu statutárního města Brna za účelem **zajištění činnosti záchranné stanice Ptačí centrum o.p.s.** (dále jen „záchranná stanice“), která pečuje o nalezené a handicapované živočichy z volné přírody na území města Brna.

Finanční dotace slouží k úhradě nákladů spojených s pořízením vybavení pro záchrannou stanici (souboru majetku), konkrétně na: kotce pro zvířata a plotové dílce na vypouštění ptáků.

Celkový rozpočet investice je **1.528.500,- Kč**

Dotace z rozpočtu statutárního města Brna činí **200.000,- Kč**.

Dotace statutárního města Brna pokryje **13,08 %** z celkových investičních nákladů.

Cílem investiční dotace je zkvalitnění vybavenosti záchranné stanice a tím i péče o nalezené a handicapované živočichy z volné přírody na území města Brna.

2. Nedílnou součástí této smlouvy, jako její Příloha č. 1, je rozpis požadovaných nákladů na investice.

II. Čerpání dotace

1. Poskytovatel se zavazuje poskytnout příjemci dotaci ze svých rozpočtových prostředků ve výši **200.000,- Kč** (slovy dvě stě tisíc korun českých) ve lhůtě do 1 měsíce po podpisu smlouvy oběma smluvními stranami a to jednorázovým převodem celé poskytované částky na účet příjemce.

III. Práva a povinnosti smluvních stran

1. Příjemce se zavazuje odděleně vést a sledovat v účetní evidenci čerpání prostředků z dotace a umožnit účetní i fyzickou kontrolu čerpání dotace v souvislosti se zákonem č. 320/2001 Sb., o finanční kontrole, ve znění pozdějších předpisů a prováděcí vyhláškou MF č. 416/2004 Sb., ve znění pozdějších předpisů, dále ve smyslu zákona č. 255/2012 Sb., o kontrole (kontrolní řád), ve znění pozdějších předpisů. Poskytovatel je oprávněn v případě zjištění nesrovnalostí požadovat vysvětlení a doplnění příslušných dokladů.
2. Příjemce je povinen nejpozději do 31.1.2018 poskytnutou dotaci řádně finančně vypořádat (vyúčtovat) na předepsaném formuláři. Příjemce je povinen doložit převodci doklady prokazující využití dotace v souladu s touto smlouvou. Jedná se zejména o kopie účetních dokladů, tj. účtenek, výdajových a příjmových dokladů, faktur, smluv a bankovních výpisů prokazujících provedení úhrady vykazovaných výdajů. Příjemce se zavazuje, že předložené účetní doklady ve výši poskytnuté dotace nebyly a nebudou duplicitně použity ve vyúčtování dotace poskytnuté jiným subjektem. Všechny kopie účetních dokladů musí mít náležitosti dle zákona č. 563/1991 Sb., o účetnictví v platném znění.
3. Příjemce je povinen použít dotaci pouze na úhradu nákladů spojených s pořízením vybavení záchranné stanice, které jsou specifikovány v čl. 1 této smlouvy, a to v období nejdříve od 1.1.2017 do 31.12.2017 při dodržení zásad hospodárnosti, účelnosti a efektivnosti vynaložených prostředků.
4. Poskytovatel je oprávněn zkontrolovat účelnost a úspornost vynaložených nákladů hrazených z prostředků tvořících dotaci. Příjemce je povinen umožnit OŽP MMB věcnou kontrolu účetnictví umožňující prověřit veškeré příjmy a výdaje příjemce související s předmětem a účelem smlouvy. V případě zjištění nesrovnalostí je oprávněn požadovat doplnění příslušných dokladů.

5. Zjištěné nesrovnalosti či vady ve vyúčtování budou příjemcem řádně vysvětleny a neprodleně doplněny.
6. Příjemce je povinen vrátit dotaci nebo její část převodci do 15.12.2017 v případě, že tato nebude užita ke stanovenému účelu nebo nebyla zcela vyčerpána.
7. Příjemce je povinen písemně sdělit poskytovateli, že účel, na který má být dotace použita, nebude realizován, a to nejpozději do 30 dnů od zjištění této skutečnosti. Nejpozději k tomuto termínu je příjemce povinen nepoužité (nevyčerpané) peněžní prostředky vrátit na účet převodce, a to takto:
 - v roce, kdy byla dotace vyplacena, se vrací na účet č. 111 246 222/0800, pod variabilním symbolem, kterým je číslo smlouvy,
 - po 1.1. do 29.2. následujícího roku, kdy byla dotace vyplacena, se vrací na účet č. 111 350 222/0800, pod variabilním symbolem 64022229,
 - po 1.3. následujícího roku, kdy byla dotace vyplacena, se vrací na účet č. 111 158 222/0800, pod variabilním symbolem, kterým je číslo smlouvy.
8. Příjemce je povinen vrátit dotaci nebo její část použitou v rozporu s účelem schváleným ve smlouvě, a to do 30 dnů od doručení výzvy k vrácení dotace na účet poskytovatele.
9. Každé neoprávněné použití nebo zadržení poskytnutých finančních prostředků příjemcem vč. porušení povinností stanovených touto smlouvou je porušením rozpočtové kázně ve smyslu § 22 zák. č. 250/2000 Sb., o rozpočtových pravidlech územních rozpočtů, ve znění pozdějších předpisů.
10. Příjemce je povinen písemně oznámit jakoukoliv změnu v údajích uvedených v předložené žádosti a čestném prohlášení, zejména svůj případný zánik, transformaci, sloučení, změnu statutárního zástupce apod. či změnu vlastnického vztahu k věci, na niž se dotace poskytuje.
11. Příjemce nesmí dotaci poskytnout jiným fyzickým nebo právnickým osobám. Dotaci nelze převést na jinou fyzickou nebo právnickou osobu, která pro příjemce zajišťuje realizaci projektu. Příjemce je vždy povinen použít dotaci k přímým platbám dle účelu.
12. Příjemce se zavazuje v případě ukončení své činnosti bezodkladně a písemně o této skutečnosti informovat poskytovatele. Tuto povinnost má i v případě přechodného přerušování této činnosti s informací o příčinách, které k tomuto stavu vedly, a předpokládanému obnovení svojí činnosti. Současně se zavazuje, že učiní vše potřebné k tomu, aby k obnovení činnosti došlo v co nejkratším termínu.
13. Příjemce nese odpovědnost za respektování pravidel EU v oblasti poskytování finančních prostředků ve smyslu čl. 107 a násl. Smlouvy o fungování Evropské unie, Nařízení Komise (EU) č. 1407/2013 a Nařízení Komise (EU) č. 651/2014. V případě, že Evropská komise dospěje k závěru, že poskytnuté finanční prostředky představují nepovolenou veřejnou podporu je povinen příjemce veřejnou podporu vrátit, a to včetně úroků.
14. Příjemce je povinen uvádět na všech tištěných a elektronicky zpracovaných materiálech a akcích, hrazených z poskytnuté dotace, že se projekt uskutečnil za finanční podpory

statutárního města Brna a povinnost poskytnout poskytovateli vzory takto vydaných materiálů. V případě použití loga města Brna zašle příjemce žádost o udělení souhlasu e-mailem spolu s výtvarným návrhem a umístěným logem Brna v souladu s „Manuálem jednotného vizuálního stylu statutárního města Brna“ (dále jen „Manuál“) na logo@brno.cz. V případě užití znaku města Brna podá příjemce písemnou žádost spolu s výtvarným návrhem na Odbor vnitřních věcí.

IV.

Sankční ustanovení

1. Za méně závažná porušení povinností vyplývajících z této smlouvy, se považují následující porušení a nepravdivá prohlášení, za které se uloží odvod:
 - a) za nepravdivá prohlášení o údajích uvedených v „Žádosti o dotaci z rozpočtu statutárního města Brna“ činí odvod 1% z poskytnuté dotace,
 - b) za dodání finančního vypořádání dotace po termínu (nejvýše v náhradním termínu stanoveném poskytovatelem) činí odvod 1% z poskytnuté dotace,
 - c) za neoznámení ukončení své činnosti činí odvod 1% z poskytnuté dotace.
2. Za porušení ustanovení čl. III. bod 2 – druhá věta a následující ustanovení bodu 2, dále čl. III. bod 5 této smlouvy je stanovena sankce spočívající v okamžitém navrácení dotace v plné výši.
3. Dotace či její část se považuje za vrácenou dnem, kdy byla připsána na účet poskytovatele.

V.

Závěrečná ustanovení

1. Vztahy touto smlouvou zvláště neupravené se řídí českým právním řádem a stejně se postupuje i při výkladu jednotlivých ustanovení této smlouvy.
2. Smluvní strany se ve smyslu § 167 odst. 1, písm. a) zák. č. 500/2004 Sb., správní řád, ve znění pozdějších předpisů dohodly, že příjemce i poskytovatel může podat písemný návrh na zrušení veřejnoprávní smlouvy i bez udání důvodu. Součástí návrhu musí být vzájemné vypořádání práv a závazků.
3. Statutární město Brno je při nakládání s veřejnými prostředky povinno dodržovat ustanovení zákona č. 106/1999 Sb., o svobodném přístupu k informacím ve znění pozdějších předpisů (zejména § 9 odst. 2 zákona).
4. Příjemce podpisem této smlouvy prohlašuje, že se seznámil s platnými obecnými Zásadami pro poskytování dotací z rozpočtu statutárního města Brna a Pravidly pro poskytování dotací z rozpočtu statutárního města Brna.
5. Smlouva může být měněna či doplňována pouze písemnou formou se souhlasem obou stran, označenými jako dodatek ke smlouvě s pořadovým číslem, potvrzenými oběma smluvními stranami.
6. Smlouva se vyhotovuje ve třech stejnopisech, z nichž příjemce obdrží jeden a poskytovatel dva výtisky.

7. Smlouva nabývá platnosti a účinnosti dnem podpisu oběma smluvními stranami.
8. Obě smluvní strany prohlašují, že tato smlouva je projevem jejich svobodné a vážné vůle, což stvrzují svými podpisy.
9. Smlouva bude zveřejněna v registru smluv dle zákona č. 340/2015 Sb., o registru smluv. Statutární město Brno zašle smlouvu správci registru smluv k uveřejnění.

Doložka

Tato smlouva byla schválena Zastupitelstvem města Brna na zasedání č. Z7/ konaném
dne 2017.

V Brně dne:
za poskytovatele:

V Brně dne:
za příjemce:

.....
Ing. Martin Vaněček
vedoucí Odboru životního prostředí MMB
pověřený podpisem této smlouvy
Z7/ zasedáním ZMB

.....
Zdeněk Machař
předseda Ptačího centra o.p.s.

Příloha č. 1

Rozpis nákladů na investice

Předmět investice	Celkové náklady	Částka z dotace města Brna
Soubor majetku, z toho:		
Kotce pro zvířata	1.365.000,- Kč	186.500,- Kč
Inkubátory	150.000,- Kč	0,- Kč
Plotové dílce na vypouštění ptáků	13.500,- Kč	13.500 Kč
Celkem	1.528.500,- Kč	200.000,- Kč

Dotace města Brna činí **13,08 %** z celkových investičních nákladů.

SMLOUVA

o poskytnutí dotace z rozpočtu statutárního města Brna

Smluvní strany:

1. Statutární město Brno,

se sídlem Dominikánské nám. 196/1, 602 00 Brno

zastoupené primátorem Ing. Petrem Vokřálem

IČO: 44992785

DIČ: CZ 44992785

ve věcech smluvních je oprávněn jednat:

Ing. Martin Vaněček, vedoucí Odboru životního prostředí MMB

ve věcech technických je oprávněna jednat:

Ing. Tereza Mičková, pracovnice Odboru životního prostředí MMB.

Bankovní spojení: Česká spořitelna, a.s., Olbrachtova 1929/62, 140 00 Praha 4

Číslo účtu: 111211222/0800

(poskytovatel)

2. Ptačí centrum o.p.s.,

se sídlem Štěpánská 4b, 602 00 Brno,

zastoupená předsedou o.p.s. Zdeňkem Machařem

IČO: 25557513

DIČ: CZ 25557513

o.p.s. vedená u Krajského soudu v Brně pod spisovou značkou O 108

Bankovní spojení: Česká spořitelna, a.s., Olbrachtova 1929/62, 140 00 Praha 4

Číslo účtu: 1351736399/0800 (není plátcem DPH)

(příjemce)

uzavřely níže uvedeného dne, měsíce a roku v souladu s ustanovením § 159 zákona č. 500/2004 Sb., správní řád, ve znění pozdějších předpisů a v souladu se zákonem č. 250/2000 Sb., o rozpočtových pravidlech územních rozpočtů, ve znění pozdějších předpisů, tuto

veřejnoprávní smlouvu o poskytnutí dotace z rozpočtu statutárního města Brna

I.

Předmět a účel smlouvy

1. Předmětem smlouvy je poskytnutí finanční dotace z rozpočtu statutárního města Brna za účelem **zajištění činnosti záchranné stanice Ptačí centrum o.p.s.** (dále jen „záchranná stanice“), která pečuje o nalezené a handicapované živočichy z volné přírody na území města Brna.
Finanční dotace slouží k úhradě nákladů spojených s provozem záchranné stanice, konkrétně na: krmiva, léčiva a chirurgické nástroje, telekomunikační prostředky, elektřinu.

2. Nedílnou součástí této smlouvy, jako její Příloha č. 1, je rozpis nákladů na provoz záchranné stanice.

II. Čerpání dotace

1. Poskytovatel se zavazuje poskytnout příjemci dotaci ze svých rozpočtových prostředků ve výši **200.000,- Kč** (slovy dvěstětisíckorunčeských) ve lhůtě do 1 měsíce po podpisu smlouvy oběma smluvními stranami a to jednorázovým převodem celé poskytované částky na účet příjemce.

III. Práva a povinnosti smluvních stran

1. Příjemce se zavazuje odděleně vést a sledovat v účetní evidenci čerpání prostředků z dotace a umožnit účetní i fyzickou kontrolu čerpání dotace v souvislosti se zákonem č. 320/2001 Sb., o finanční kontrole, ve znění pozdějších předpisů a prováděcí vyhláškou MF č. 416/2004 Sb., ve znění pozdějších předpisů, dále ve smyslu zákona č. 255/2012 Sb., o kontrole (kontrolní řád), ve znění pozdějších předpisů. Poskytovatel je oprávněn v případě zjištění nesrovnalostí požadovat vysvětlení a doplnění příslušných dokladů.
2. Příjemce je povinen nejpozději do 31.1.2018 poskytnutou dotaci řádně finančně vypořádat na předepsaném formuláři. Příjemce je povinen doložit převodci doklady prokazující využití dotace v souladu s touto smlouvou. Jedná se zejména o kopie účetních dokladů, tj. účtenek, výdajových a příjmových dokladů, faktur, smluv a bankovních výpisů prokazujících provedení úhrady vykazovaných výdajů. Příjemce se zavazuje, že předložené účetní doklady ve výši poskytnuté dotace nebyly a nebudou duplicitně použity ve vyúčtování dotace poskytnuté jiným subjektem. Všechny kopie účetních dokladů musí mít náležitosti dle zákona č. 563/1991 Sb., o účetnictví v platném znění.
3. Příjemce je povinen použít dotaci pouze na úhradu nákladů spojených s provozem záchranné stanice, které jsou specifikovány v čl. I. této smlouvy, a to v období od 1.1.2017 do 31.12.2017 při dodržení zásad hospodárnosti, účelnosti a efektivnosti vynaložených prostředků.
4. Poskytovatel je oprávněn zkontrolovat účelnost a úspornost vynaložených nákladů, hrazených z prostředků tvořících dotaci. Příjemce je povinen umožnit OŽP MMB věcnou kontrolu účetnictví umožňující prověřit veškeré příjmy a výdaje příjemce související s předmětem a účelem smlouvy. V případě zjištění nesrovnalostí je oprávněn požadovat doplnění příslušných dokladů.
5. Zjištěné nesrovnalosti či vady ve vyúčtování budou příjemcem řádně vysvětleny a neprodleně doplněny.
6. Příjemce je povinen vrátit dotaci nebo její část poskytovateli do 15.12.2017 v případě, že tato nebude užita ke stanovenému účelu nebo nebyla zcela vyčerpána.

7. Příjemce je povinen písemně sdělit poskytovateli, že účel, na který má být dotace použita, nebude realizován, a to nejpozději do 30 dnů od zjištění této skutečnosti. Nejpozději k tomuto termínu je příjemce povinen nepoužité (nevyčerpané) peněžní prostředky vrátit na účet převodce, a to takto:
 - v roce, kdy byla dotace vyplacena, se vrací na účet č. 111 211 222/0800, pod variabilním symbolem, kterým je číslo smlouvy,
 - po 1.1. do 29.2. následujícího roku, kdy byla dotace vyplacena, se vrací na účet č. 111 350 222/0800, pod variabilním symbolem 64022229,
 - po 1.3. následujícího roku, kdy byla dotace vyplacena, se vrací na účet č. 111 158 222/0800, pod variabilním symbolem, kterým je číslo smlouvy.
8. Příjemce je povinen vrátit dotaci nebo její část použitou v rozporu s účelem schváleným ve smlouvě, a to do 30 dnů od doručení výzvy k vrácení dotace na účet poskytovatele.
9. Každé neoprávněné použití nebo zadržetí poskytnutých finančních prostředků příjemcem vč. porušení povinností stanovených touto smlouvou je porušením rozpočtové kázně ve smyslu § 22 zák. č. 250/2000 Sb., o rozpočtových pravidlech územních rozpočtů, ve znění pozdějších předpisů.
10. Příjemce je povinen písemně oznámit jakoukoliv změnu v údajích uvedených v předložené žádosti a čestném prohlášení, zejména svůj případný zánik, transformaci, sloučení, změnu statutárního zástupce apod. či změnu vlastnického vztahu k věci, na niž se dotace poskytuje.
11. Příjemce nesmí dotaci poskytnout jiným fyzickým nebo právnickým osobám. Příjemce je vždy povinen použít dotaci k přímým platbám dle účelu.
12. Příjemce se zavazuje v případě ukončení své činnosti bezodkladně a písemně o této skutečnosti informovat poskytovatele. Tuto povinnost má i v případě přechodného přerušování této činnosti s informací o příčinách, které k tomuto stavu vedly, a předpokládanému obnovení svojí činnosti. Současně se zavazuje, že učiní vše potřebné k tomu, aby k obnovení činnosti došlo v co nejkratším termínu.
13. Příjemce nese odpovědnost za respektování pravidel EU v oblasti poskytování finančních prostředků ve smyslu čl. 107 a násl. Smlouvy o fungování Evropské unie, Nařízení Komise (EU) č. 1407/2013 a Nařízení Komise (EU) č. 651/2014. V případě, že Evropská komise dospěje k závěru, že poskytnuté finanční prostředky představují nepovolenou veřejnou podporu je povinen příjemce veřejnou podporu vrátit, a to včetně úroků.
14. Příjemce je povinen uvádět na všech tištěných a elektronicky zpracovaných materiálech a akcích, hrazených z poskytnuté dotace, že se projekt uskutečnil za finanční podpory statutárního města Brna a povinnost poskytnout poskytovateli vzory takto vydaných materiálů. V případě použití loga města Brna zašle příjemce žádost o udělení souhlasu e-mailem spolu s výtvarným návrhem a umístěným logem Brna v souladu s „Manuálem jednotného vizuálního stylu statutárního města Brna“ (dále jen „Manuál“) na logo@brno.cz. V případě užití znaku města Brna podá příjemce písemnou žádost spolu s výtvarným návrhem na Odbor vnitřních věcí.

IV. Sankční ustanovení

1. Za méně závažná porušení povinností vyplývajících z této smlouvy, se považují následující porušení a nepravdivá prohlášení, za které se uloží odvod:
 - a) za nepravdivá prohlášení o údajích uvedených v „Žádosti o dotaci z rozpočtu statutárního města Brna“ činí odvod 1% z poskytnuté dotace,
 - b) za dodání vyúčtování po termínu (nejvýše v náhradním termínu stanoveném poskytovatelem) činí odvod 1% z poskytnuté dotace,
 - c) za neoznámení ukončení své činnosti činí odvod 1% z poskytnuté dotace.
2. Za porušení ustanovení čl. III. bod 2 – druhá věta a následující ustanovení bodu 2, dále čl. III. bod 5 této smlouvy je stanovena sankce spočívající v okamžitém navrácení dotace v plné výši.
3. Dotace či její část se považuje za vrácenou dnem, kdy byla připsána na účet poskytovatele.

V. Závěrečná ustanovení

1. Vztahy touto smlouvou zvláště neupravené se řídí českým právním řádem a stejně se postupuje i při výkladu jednotlivých ustanovení této smlouvy.
2. Smluvní strany se ve smyslu § 167 odst. 1, písm. a) zák. č. 500/2004 Sb., správní řád, ve znění pozdějších předpisů dohodly, že příjemce i poskytovatel může podat písemný návrh na zrušení veřejnoprávní smlouvy i bez udání důvodů. Součástí návrhu musí být vzájemné vypořádání práv a závazků.
3. Statutární město Brno je při nakládání s veřejnými prostředky povinno dodržovat ustanovení zákona 106/1999 Sb., o svobodném přístupu k informacím ve znění pozdějších předpisů (zejména § 9 odstavce 2 zákona).
4. Příjemce podpisem této smlouvy prohlašuje, že se seznámil s platnými obecnými Zásadami pro poskytování dotací z rozpočtu statutárního města Brna a Pravidly pro poskytování dotací z rozpočtu statutárního města Brna.
5. Smlouva může být měněna či doplňována pouze písemnou formou se souhlasem obou stran, označenými jako dodatek ke smlouvě s pořadovým číslem, potvrzenými oběma smluvními stranami.
6. Smlouva se vyhotovuje ve třech stejnopisech, z nichž příjemce obdrží jeden a poskytovatel dva výtisky.
7. Smlouva nabývá platnosti a účinnosti dnem podpisu oběma smluvními stranami.

8. Obě smluvní strany prohlašují, že tato smlouva je projevem jejich svobodné a vážné vůle, což stvrzují svými podpisy.
9. Smlouva bude zveřejněna v registru smluv dle zákona č. 340/2015 Sb., o registru smluv. Statutární město Brno zašle smlouvu správci registru smluv k uveřejnění.

Doložka

Tato smlouva byla schválena Zastupitelstvem města Brna na zasedání č. Z7/ konaném
dne 2017.

V Brně dne:
Za poskytovatele:

V Brně dne:
Za příjemce:

.....
Ing. Martin Vaněček
vedoucí Odboru životního prostředí MMB
pověřený podpisem této smlouvy
Z7/ zasedáním ZMB

.....
Zdeněk Machař
předseda Ptačího centra o.p.s.

Příloha č. 1

Rozpis nákladů na provoz záchranné stanice Ptačí centrum o.p.s.

Položka	Celkové náklady	Částka z dotace města Brna
Krmiva	220.000,- Kč	100.000,- Kč
Léčiva a chirurgické nástroje	20.000,- Kč	10.000,- Kč
Telekomunikační prostředky	60.000,- Kč	50.000,- Kč
Elektřina	54.000,- Kč	40.000,- Kč
Voda	10.000,- Kč	0,- Kč
Pohonné hmoty	146.000,- Kč	0,- Kč
Celkem	510.000,- Kč	200.000,- Kč

Dotace města Brna činí 39,22 % z celkových provozních nákladů.



MMB201700000200

26.

Rada města Brna

ZM7/2162

Z7/26. zasedání Zastupitelstva města Brna
konané dne 7. března 2017

Název:

**Návrh na uzavření smluv o poskytnutí individuálních dotací na projekty v sociální oblasti -
návrh rozpočtového opatření**

Obsah:

- Důvodová zpráva
- Rozpočtové opatření – tabulka
- Návrhy smluv o poskytnutí účelové neinvestiční dotace z rozpočtu města Brna

Návrh usnesení:

Zastupitelstvo města Brna

s c h v a l u j e

- poskytnutí individuálních neinvestičních dotací právnickým osobám SPONDEA, o.p.s., IČ 253 46 342 ve výši 400 tis. Kč na projekt „Program pro osoby nevládající agresí ve vztazích“, Paspoint, z.ú., IČ 265 89 907 ve výši 400 tis. Kč na projekt „Komplexní podpora rodin s poruchami autistického spektra – poradenské centrum“ a RENADI, o.p.s., IČ 293 68 227 ve výši 500 tis. Kč na odborné sociální poradenství, kontaktní centrum a službu následné péče
- rozpočtové opatření dle tabulky, která tvoří přílohu č. ... těchto usnesení
- uzavření smluv o poskytnutí neinvestičních dotací právnickým osobám SPONDEA, o.p.s., IČ 253 46 342 ve výši 400 tis. Kč, Paspoint, z.ú. ve výši 400 tis. Kč, IČ 265 89 907 a RENADI, o.p.s., IČ 293 68 227 ve výši 500 tis. Kč z rozpočtu města Brna na rok 2017, které tvoří přílohu č. ... těchto usnesení

p o v ě ř u j e

- vedoucího Odboru sociální péče Magistrátu města Brna podpisem těchto smluv

Stanoviska dotčených orgánů:

- Rada města Brna projednala na schůzi č. R7/103 konané dne 21. 2. 2017 a doporučila ke schválení.
- Finanční výbor ZMB materiál projednal na svém zasedání dne 28. 2. 2017. Výpis usnesení Finančního výboru bude ZMB předložen písemně.

Zpracoval:

Předkládá:

Odbor sociální péče MMB

Rada města Brna

Důvodová zpráva

Organizace **Paspoint, z. ú.** (IČ 26589907) se obrátila na OSP MMB s žádostí o individuální dotaci na projekt „**Komplexní podpora rodin dětí s poruchami autistického spektra (PAS) – poradenské centrum**“. Projekt reaguje na současnou nevyhovující legislativní situaci, kdy se na daného poskytovatele obrací klienti (příbuzní klientů) s tím, že jim byly diagnostikovány poruchy autistického spektra (některé z forem), přičemž si s touto novou situací nevědí rady (za poslední 2 roky se jedná o více než 150 rodin). Poskytovatel toto řeší skrze sociální službu raná péče, ovšem ta je ze zákona určena pouze dětem do sedmi let. Problémem je fakt, že se navyšuje počet osob, kterým jsou PAS diagnostikovány i ve vyšším věku (v některých případech dokonce i v dospělosti, kdy byla dané osobě např. původně nesprávně diagnostikována schizofrenie či jiná psychiatrická diagnóza apod.). V takovéto situaci nelze nabídnout službu rané péče a pro tyto klienty tak neexistuje relevantní alternativa. Obecně je také problémem, že podpora rodin s dětmi končí sedmým rokem věku (raná péče), poté systematická multidisciplinární podpora rodiny s dítětem s PAS chybí. Tato nevyhovující situace by měla být do budoucna řešena registrací sociálně aktivizační služby pro rodiny s dětmi, kterou plánuje poskytovatel začít realizovat od roku 2018 (Pravidla pro tvorbu sítě soc. služeb v JMK pro rok 2017 vznik této služby neumožňovala). Poté by již byla služba financována standardním způsobem (v rámci příslušného dotačního programu). Aby však nedošlo k přerušení práce s danými rodinami v rámci tohoto projektu, který byl doposud financován z fondů EU, navrhuje OSP MMB projekt pro rok 2017 podpořit formou **poskytnutí individuální dotace ve výši 400 tis. Kč**. Organizace na daný projekt žádá také o individuální dotaci z Jihomoravského kraje (ve stejné výši) a rovněž počítá s pokrytím nákladů z dalších zdrojů (nadace, sponzorské dary, sbírky).

V rozpočtu města Brna na rok 2017 (ORJ 7200 § 4359 pol. 5222) je již částka ve výši 400 tis. Kč určená na individuální dotaci obecně prospěšné společnosti Paspoint (dříve APLA JM – spolek 5222) na projekt „Komplexní podpora rodin dětí s poruchami autistického spektra (PAS) – poradenské centrum“, vyčleněna. Součástí návrhu je i smlouva o poskytnutí individuální dotace a rozpočtové opatření.

Organizace **RENADI, o.p.s.** (IČ 29368227) se na OSP MMB obrátila s žádostí o poskytnutí individuálních dotací na tři sociální služby, které bude v roce 2017 poskytovat (zahájení poskytování služeb se předpokládá v březnu 2017, podmínky registrace služeb splněny). Jedná se o **odborné sociální poradenství, kontaktní centrum a služby následné péče**. Všechny tyto služby budou poskytovány pro **cílovou skupinu osob ohrožených závislostí na alkoholu, lécích či na hazardních hrách**. Organizace RENADI se na zmíněnou cílovou skupinu zaměřuje již od roku 2013 (především formou poradenství a psychoterapie), přičemž plánuje svou činnost rozšířit formou registrovaných sociálních služeb. OSP MMB navrhuje výše zmíněné služby podpořit, protože v současné době tyto služby pro tuto specifickou cílovou skupinu nejsou v základní síti sociálních služeb města Brna. Pro rok 2018 se počítá s jejich zařazením do sítě služeb (Pravidla pro tvorbu sítě soc. služeb v JMK pro rok 2017), poté by tedy služby byly již financovány standardním způsobem (skrze dotační program I). Komplex výše zmíněných tří služeb je potřebný z hlediska celé rodiny, která stejně jako samotný klient potřebuje využívat odborné poradenství v dané oblasti, stejně tak je důležité nabízet klientům služby kontaktního centra – jak z preventivního hlediska, tak i z důvodu možnosti další návazné práce s klientem. Neméně důležitá je pak následná péče a to především jak prevence relapsu již stabilizovaného klienta a jeho návratu do původního způsobu života negativně ovlivněného závislostí. Vzhledem k tomu, že se jedná o poměrně početnou cílovou skupinu (např. v porovnání s cílovou skupinou osob závislých na

nelegálních látkách), je nutné tyto základní sociální služby v městě Brně zabezpečit. OSP MMB navrhuje podpořit zmíněné služby v následné výši: odborné sociální poradenství ve výši 160 tis. Kč, kontaktní centrum ve výši 190 tis. Kč a službu následné péče ve výši 150 tis. Kč. **Celkem tedy ve výši 500 tis. Kč.**

V rozpočtu města Brna na rok 2017 (ORJ 7200 § 4376 pol. 5221) je již částka ve výši 500 tis. Kč určená na individuální dotaci obecně prospěšné společnosti RENADI na provoz služeb pro cílovou skupinu osob závislých na alkoholu a hazardních hrách, vyčleněna. Součástí návrhu je i smlouva o poskytnutí individuální dotace a rozpočtové opatření.

Organizace **Spondea, o.p.s.** (IČ 25346342) předložila žádost o individuální dotaci na projekt „**Program pro osoby nezvládající agresi ve vztazích**“. Cílovou skupinou jsou muži a ženy nezvládající agresi ve vztazích, kteří se dopustili násilí na svých blízkých osobách, partnerech, dětech, rodičích či prarodičích, přičemž věková struktura cílové skupiny je 18 – 65 let. Základní ideou a cílem projektu je zajištění bezpečí pro osoby vystavené domácímu či genderově podmíněnému násilí aktivní intervencí směrem k osobám, které se takového násilí dopouštějí. Práce s osobou nezvládající agresi se podílí na snížení rizika násilí v domácnosti, protože ne vždy osoba dopouštějící se násilí z domácnosti odchází. A i v případě, kdy násilná osoba z domácnosti odejde, je pravděpodobné, že se násilí v nové domácnosti nebo vztahu bude opět dopouštět. Jedná se tedy o komplexní, interdisciplinární a systémový přístup, který se při práci se zmíněnou cílovou skupinou velmi osvědčil (projekt je realizován již od roku 2015, dříve financován z Norských fondů), navrhuje OSP MMB projekt formou individuální dotace podpořit tak, aby byla zajištěna jeho návaznost. **Návrh individuální dotace činí 400 tis. Kč.**

V rozpočtu města Brna na rok 2017 (ORJ 7200 § 4359 pol. 5221) je již částka ve výši 400 tis. Kč určená na individuální dotaci obecně prospěšné společnosti Spondea na projekt „Program pro osoby nezvládající agresi ve vztazích“, vyčleněna. Součástí návrhu je i smlouva o poskytnutí individuální dotace.

Hlasování v Komisi sociální, zdravotní a prarodinné politiky RMB

Hlasování: 7 - pro, 0 - proti, 0 - se zdržel/ z 11 členů. Usnesení bylo přijato.

MUDr. Drbal	Mgr. Bednaříková	JUDr. Sýkorová	Mgr. Ing. Vondráčková	Ing. Bohuňovská	Bc. Humpolíček	Mgr. Štáverka	Bc. Freund	MUDr. Parák	MUDr. Rychnovský	Mgr. Oplatek
pro	pro	pro	omluvena	pro	omluven	pro	omluven	pro	omluven	pro

Hlasování v RMB

Schváleno jednomyslně 10 členy.

Ing. Vokřál	Mgr. Hladík	R. Mrázek	Bc. Hollan	Mgr. Ander	Ing. Kacer	M. Janíček	Bc. Kolářný	JUDr. Rusňáková	Ing. Staněk	Mgr. Suchý
pro	pro	--	pro	pro	pro	pro	pro	pro	pro	pro

ROZPOČTOVÉ OPATŘENÍ

Bude přílohou usnesení
v tis. Kč

Běžné výdaje - přesun									
ORJ	§	pol.	ÚZ	ORG	Věcná náplň	Upr. rozpočet k 8.2.2017	Úprava rozpočtu + -	Rozpočet po změně	
7200	4359	5222		7720	Neinvestiční transfery spolkům	23 885	-400	23 485	
7200	4359	5229		7720	Ostatní neinvestiční transfery neziskovým a podobným organizacím	588	400	988	
7200	4376	5221		7720	Neinvestiční transfery obecně prospěšným společnostem	2 455	-160	2 295	
7200	4312	5221		7720	Neinvestiční transfery obecně prospěšným společnostem	295	160	455	

S M L O U V A č.
o poskytnutí neinvestiční dotace z rozpočtu města Brna pro rok 2016

I.
Smluvní strany

- Poskytovatel:** **Statutární město Brno**
Dominikánské nám. 1, 602 00 Brno-město
IČ: 44992785
bankovní spojení: Česká spořitelna, a.s. Olbrachtova 1929/62, 140 00
Praha 4, č.ú. 111211222/0800
zástupce: Ing. Petr Vokřál, primátor
k podpisu smlouvy oprávněn PaedDr. Jan Polák, CSc., vedoucí Odboru
sociální péče Magistrátu města Brna, na základě pověření Zastupitelstva
města Brna ze dne 7. 3. 2017
- Příjemce:** **SPONDEA, o.p.s.**
Sýpka 1351/25, Černá Pole, 613 00 Brno
IČ: 253 46 342
bankovní spojení: Sberbank CZ, a.s., č.ú. 4200333975/6800
zástupce: Mgr. Jana Levová, ředitelka
zapsaná v rejstříku obecně prospěšných společností vedeného Krajským
soudem v Brně, oddíl O, vložka 36

uzavřely níže uvedeného dne, měsíce a roku v souladu s ustanovením § 159 zákona č. 500/2004 Sb., správní řád, ve znění pozdějších předpisů tuto

veřejnoprávní smlouvu o poskytnutí účelové neinvestiční dotace z rozpočtu města Brna.

II.
Předmět a účel smlouvy

- 2.1. Předmětem této smlouvy je poskytnutí dotace ve výši 400.000,- Kč (slovy: čtyři sta tisíc korun českých) na zajištění projektu pod názvem „Program pro osoby nezvládající agresi ve vztazích“(dále jen „Projekt“).
- 2.2. Základním cílem Projektu je zajištění bezpečí pro osoby vystavené domácímu či genderově podmíněnému násilí aktivní intervencí směrem k osobám, které se takového násilí dopouštějí.

III. Podmínky použití dotace

- 3.1. Dotace bude po podpisu smlouvy poukázána bankovním převodem na účet příjemce ve lhůtě nejpozději do 30 dnů ode dne podpisu této smlouvy oběma smluvními stranami.
- 3.2. Příjemce dotaci přijímá a zavazuje se použít dotaci maximálně hospodárným způsobem a výhradně k účelu, pro který byla schválena. Za dodržení účelu, na který byla dotace poskytnuta, a za pravdivost i správnost kompletního závěrečného finančního vyúčtování odpovídá osoba oprávněná jednat jménem příjemce, která tuto skutečnost na vyúčtování písemně potvrdí.
- 3.3. Z poskytnuté dotace nelze hradit tyto náklady (neuznatelné náklady):
 - a) nesouvisející s poskytováním základních činností,
 - b) na pořízení nebo technické zhodnocení dlouhodobého hmotného a nehmotného majetku (dlouhodobým hmotným majetkem se rozumí majetek, jehož doba použitelnosti je delší než jeden rok a vstupní cena vyšší než 40.000,- Kč, dlouhodobým nehmotným majetkem se rozumí majetek, jehož doba použitelnosti je delší než jeden rok a vstupní cena vyšší než 60.000,- Kč),
 - c) odpisy majetku a ostatní náklady spadající pod účtovou skupinu číslo 55 – odpisy, rezervy a opravné položky,
 - d) ostatní sociální pojištění a ostatní sociální náklady na zaměstnance, ke kterým nejsou zaměstnavatelé povinni podle zvláštních právních předpisů (příspěvky na penzijní připojištění, životní pojištění, dary k životním jubileím a pracovním výročí, příspěvky na rekreaci apod.),
 - e) daně a poplatky – účtová skupina 53 – daň silniční, daň z nemovitých věcí, ostatní daně a poplatky (správní poplatky, poplatky za znečištění ovzduší, poplatky za televizi a rozhlas apod.),
 - f) DPH, o jejíž vrácení je možné podle příslušného právního předpisu žádat,
 - g) smluvní pokuty, úroky z prodlení, ostatní pokuty a penále, odpisy nedobytných pohledávek, úroky, kursové ztráty, dary, manka a škody, jiné ostatní náklady spadající pod účtovou skupinu 54,
 - h) finanční náklady – účtová skupina 56 s výjimkou bankovních poplatků spojených s vedením účtu, na který jsou finanční prostředky příjemci zasílány,
 - i) na pořádání workshopů, teambuildingů, výjezdních zasedání apod.,
 - j) nespecifikované náklady (tj. výdaje, které nelze účetně doložit).
- 3.4. Dotace poskytnutá podle této smlouvy je nepřenositelná na jiné fyzické nebo právnické osoby, pokud se nejedná o úhradu spojenou s realizací předmětu této smlouvy.
- 3.5. Příjemce je oprávněn čerpat dotaci k realizaci projektu nejpozději do 31. 12. 2017. Prostředky dotace nelze převádět do roku následujícího.

IV. Práva a povinnosti smluvních stran

- 4.1. Příjemce se zavazuje v souladu s platnou právní úpravou poskytnutou dotaci z rozpočtu města Brna vést v účetnictví odděleně od jiných zdrojů příjmů. Příjemce

odpovídá za řádné vedení a viditelné označení originálních účetních dokladů prokazujících použití dotace uvedením „hrazeno z dotace města Brna ve výši (částka) Kč“.

- 4.2. Příjemce je povinen předložit poskytovateli nejpozději v termínu do 31. 1. 2018 kompletní závěrečné vyúčtování poskytnuté dotace s potvrzením pravdivosti a správnosti finančního vyúčtování. V případě, že příjemci vznikne povinnost vrátit dotaci či její část dle této smlouvy, je povinen tuto vrátit v roce 2017 na účet č. 111211222/0800 a v roce 2018 na účet 111350222/0800.
- 4.3. Příjemce je v případě ukončení činnosti uvedené v čl. II této smlouvy bezodkladně a písemně informovat o této skutečnosti poskytovatele. Příjemce je dále povinen průběžně informovat poskytovatele o všech změnách, které by mohly při vymáhání zadržovaných nebo neoprávněně použitých prostředků dotace zhoršit jeho pozici věřitele nebo vymahatelnost jeho pohledávky, a to bezodkladně ode dne, kdy k takové události došlo.
- 4.4. Příjemce se zavazuje písemně oznámit veškeré změny základních údajů v osobě příjemce, jako např. název příjemce, jméno osoby oprávněné jednat jménem příjemce, jméno vedoucího zařízení, změnu sídla, telefonního čísla, bankovního účtu apod., a to do 15 dnů od dne nastalé změny.
- 4.5. Příjemce zároveň souhlasí se zveřejněním svého názvu, adresy sídla, dotačního titulu a výše poskytnuté dotace.
- 4.6. Příjemce dotace je povinen uvádět v jakémkoliv kontaktu s veřejností, médií a při prezentaci projektu, že projekt je realizován za finanční podpory statutárního města Brna. Při poskytování informace, která se týká používání veřejných prostředků, se nepovažuje poskytnutí informace o rozsahu a příjemci těchto prostředků za porušení obchodního tajemství.
- 4.7. Prokáže-li se po poskytnutí dotace, že tato naplňuje znaky veřejné podpory dle Smlouvy o fungování Evropské unie, zavazuje se příjemce poskytnutou dotaci neprodleně vrátit zpět na účet poskytovatele, a to včetně úroků.
- 4.8. Příjemce se zavazuje poskytovat služby spojené s náplní smlouvy pouze na území statutárního města Brna daného správním obvodem.

V.

Kontrola

Příjemce je povinen poskytnout součinnost při výkonu kontrolní činnosti příslušnými orgány poskytovatele, kteří jsou oprávněni v souladu se zvláštním právním předpisem (zákon č. 320/2001 Sb., o finanční kontrole ve veřejné správě a o změně některých zákonů, ve znění pozdějších předpisů, zákon č. 250/2000 Sb., o rozpočtových pravidlech územních rozpočtů, ve znění pozdějších předpisů) kdykoliv kontrolovat dodržení podmínek, za kterých byla dotace poskytnuta. Příjemce je povinen zejména předložit kontrolním orgánům poskytovatele kdykoliv k nahlédnutí originály všech účetních dokladů prokazujících využití prostředků v souladu s účelem projektu. Příjemce je povinen realizovat nápravná opatření, která mu byla v rámci této kontroly uložena, a je povinen o splnění nápravných opatření písemně informovat poskytovatele.

VI. Sankce

- 6.1. Příjemce bere na vědomí, že každé porušení povinností stanovených touto smlouvou bude řešeno jako porušení rozpočtové kázně ve smyslu ust. § 22 zákona č. 250/2000 Sb., o rozpočtových pravidlech územních rozpočtů, ve znění pozdějších předpisů.
- 6.2. Za méně závažná porušení povinností vyplývajících z této smlouvy, se považují následující porušení a nepravdivá prohlášení, za které se uloží nižší odvod:
 - a) za nepravdivá prohlášení o údajích uvedených v „Žádosti o dotaci z rozpočtu statutárního města Brna...“ činí odvod 10% z poskytnuté dotace,
 - b) za opožděné dodání vyúčtování dle článku IV. odst. 4.2. této smlouvy nejvýše o 10 dní činí odvod 10% z poskytnuté dotace,
- 6.3. V případě zániku osoby příjemce spojeného s právním nástupnictvím nového právního subjektu, který bude vykonávat činnosti shodné nebo obdobné s činností původního příjemce dotace, dotace se ponechává za předpokladu, že bude do 30 dnů od okamžiku účinnosti právního nástupnictví uzavřen dodatek k této smlouvě upravující nové právní skutečnosti.
- 6.4. Dotace či její část se považují za vrácené dnem, kdy byly připsány na účet poskytovatele.

VII. Ukončení smlouvy

- 7.1. Smlouvu lze ukončit na základě písemné dohody obou smluvních stran nebo písemnou výpovědí smlouvy, a to za podmínek dále stanovených.
- 7.2. Poskytovatel může smlouvu vypovědět jak před proplacením, tak i po proplacení dotace.
- 7.3. Výpovědním důvodem je porušení povinností příjemcem dotace stanovených touto smlouvou nebo obecně závaznými právními předpisy, kterého se příjemce dopustí zejména pokud:
 - a) svým jednáním poruší rozpočtovou kázeň dle zákona č. 250/2000 Sb., o rozpočtových pravidlech územních rozpočtů, ve znění pozdějších předpisů,
 - b) je on sám, případně jako právnická osoba či některá osoba tvořící statutární orgán příjemce odsouzen/a za trestný čin, jehož skutková podstata souvisí s předmětem podnikání nebo činností příjemce, nebo pro trestný čin hospodářský, anebo trestný čin proti majetku ve smyslu zákona č. 40/2009 Sb., trestní zákoník, ve znění pozdějších předpisů a zákona č. 418/2011 Sb., o trestní odpovědnosti právnických osob, ve znění pozdějších předpisů,
 - c) bylo zahájeno insolvenční řízení podle zákona č. 182/2006 Sb., o úpadku a způsobech jeho řešení, ve znění pozdějších předpisů,
 - d) příjemce uvedl nepravdivé, neúplné nebo zkreslené údaje, na které se váže uzavření této smlouvy,
 - e) je v likvidaci,

- f) změni právní formu a stane se tak nezpůsobilým příjemcem dotace pro danou oblast podpory,
 - g) opakovaně neplní povinnosti stanovené smlouvou, i když byl k jejich nápravě vyzván poskytovatelem.
- 7.4. V případě výpovědi této smlouvy před proplacením dotace, nárok na vyplacení dotace nevzniká a nelze se jej platně domáhat. V případě výpovědi smlouvy po proplacení dotace, se příjemce zavazuje poskytnuté peněžní prostředky vrátit bezhotovostním převodem na účet poskytovatele bez zbytečného odkladu, nejpozději však do 15 dnů od doručení výpovědi.
- 7.5. Výpověď smlouvy musí být učiněna písemně a musí v ní být uvedeny důvody jejího udělení.
- 7.6. Výpovědní lhůta činí jeden (1) měsíc a začne běžet od prvního dne měsíce následujícího po měsíci, v němž byla výpověď doručena příjemci dotace. Účinky doručení pro účely této smlouvy však nastávají i tehdy, pokud příjemce svým jednáním nebo opomenutím doručení zmařil.
- 7.7. Účinky výpovědi nastávají dnem uplynutí výpovědní lhůty za podmínky, že příjemce dotace vrátí poskytnuté peněžní prostředky před jejím uplynutím. Jinak k ukončení Smlouvy dojde až vypořádáním všech práv a povinností smluvních stran.
- 7.8. Příjemce je oprávněn tuto smlouvu kdykoliv písemně vypovědět nejpozději však do konce lhůty pro podání vyúčtování, přičemž výpověď je účinná dnem jejího doručení poskytovateli. V takovém případě je příjemce povinen vrátit poskytnutou částku dotace poskytovateli do 14 dnů ode dne účinnosti výpovědi.
- 7.9. Při ukončení smlouvy dohodou je příjemce povinen vrátit bezhotovostním převodem na účet poskytovatele poskytnutou částku dotace, která mu již byla vyplacena, a to bez zbytečného odkladu, nejpozději do 30 dnů ode dne doručení dohody podepsané oběma smluvními stranami, nedohodnou-li se smluvní strany jinak.

VIII. Závěrečná ustanovení

- 8.1. Změny a doplnění smlouvy mohou být provedeny pouze ve formě písemných, řádně číslovaných dodatků.
- 8.2. Smluvní strany se ve smyslu § 167 odst. 1, písm. a) zák. č. 500/2004 Sb., správní řád, ve znění pozdějších předpisů dohodly, že příjemce i poskytovatel může podat písemný návrh na zrušení veřejnoprávní smlouvy i bez udání důvodů. Součástí návrhu musí být vzájemné vypořádání práv a závazků.
- 8.3. Smlouva nabývá účinnosti a platnosti dnem podpisu obou smluvních stran.
- 8.4. Statutární město Brno je při nakládání s veřejnými prostředky povinno dodržovat ustanovení zákona č. 106/1999 Sb., o svobodném přístupu k informacím, ve znění pozdějších předpisů (zejména § 9 odstavec 2 citovaného zákona).

- 8.5. Příjemce souhlasí se jmenovitým zveřejněním veřejnoprávní smlouvy o poskytnutí dotace na úřední desce města Brna.
- 8.6. Smlouva je sepsána v 5 výtiscích, každý s platností originálu. Poskytovatel obdrží 3 vyhotovení a příjemce 2 vyhotovení této smlouvy.
- 8.7. Účastníci této smlouvy prohlašují, že souhlasí s jejím obsahem, že byla sepsána na základě pravdivých údajů, srozumitelně, vážně, dle jejich pravé a svobodné vůle, nikoliv v tísní a za nápadně nevýhodných podmínek. Na důkaz toho připojují oprávnění zástupci smluvních stran své podpisy.
- 8.8. Příjemce podpisem této smlouvy výslovně prohlašuje, že se seznámil se Zásadami pro poskytování dotací z rozpočtu statutárního města Brna schválenými Zastupitelstvem města Brna na zasedání č. Z7/07 dne 23. 6. 2015 a Pravidly pro poskytování dotací z rozpočtu statutárního města Brna včetně zvláštních ustanovení pro poskytování dotací na projekty v oblasti protidrogové prevence, schválenými Radou města Brna na schůzi č. R7/028 konané dne 30. června 2015 a zavazuje se je dodržovat.

IX. Doložka

Tato smlouva byla schválena Zastupitelstvem města Brna na zasedání č. Z7/26 konaném dne 7. 3. 2017.

Smluvní strany berou na vědomí, že v souladu se zákonem č. 340/2015 Sb., o zvláštních podmínkách účinnosti některých smluv, uveřejňování těchto smluv a o registru smluv bude tato smlouva uveřejněna v registru smluv. Poskytovatel se zavazuje, že tuto smlouvu zašle správci registru smluv do 30 dnů od jejího uzavření.

V Brně dne:

V Brně dne:

Za statutární město Brno:

Za společnost SPONDEA, o.p.s.

PaedDr. Jan Polák, CSc.
vedoucí Odboru sociální péče
Magistrátu města Brna

Mgr. Jana Levová
ředitelka společnosti

S M L O U V A ě.
o poskytnutí neinvestiční dotace z rozpočtu města Brna

I.
Smluvní strany

- Poskytovatel:** **Statutární město Brno**
Dominikánské nám. 1, 602 00 Brno-město
IČ: 44992785
bankovní spojení: Česká spořitelna, a.s. Olbrachtova 1929/62, 140 00
Praha 4, č.ú. 111211222/0800
zástupce: Ing. Petr Vokřál, primátor
k podpisu smlouvy oprávněn PaedDr. Jan Polák, CSc., vedoucí Odboru
sociální péče Magistrátu města Brna, na základě pověření Zastupitelstva
města Brna ze dne 7. 3. 2017
- Příjemce:** **Paspoint, z.ú.**
Anenská 10/10, Staré Brno, 602 00 Brno
IČ: 265 89 907
bankovní spojení: 2701090490/2010
zástupce: Ing. Tomáš Dostál
zapsaná v rejstříku ústavů vedeného Krajským soudem v Brně, oddíl U,
vložka 184

uzavřely níže uvedeného dne, měsíce a roku v souladu s ustanovením § 159 zákona č. 500/2004 Sb., správní řád, ve znění pozdějších předpisů tuto

veřejnoprávní smlouvu o poskytnutí účelové neinvestiční dotace z rozpočtu města Brna.

II.
Předmět a účel smlouvy

- 2.1. Předmětem této smlouvy je poskytnutí dotace ve výši 400.000,- Kč (slovy: čtyři sta tisíc korun českých) na zajištění projektu pod názvem „Komplexní podpora rodin dětí s poruchami autistického spektra – poradenské centrum“ (dále jen „Projekt“).
- 2.2. Účelem Projektu je podpora rodin dětí s poruchami autistického spektra i po sedmém roce života dítěte, neboť dle zákona o sociálních službách nelze poskytovat tuto podporu formou sociální služby rané péče, která je poskytována do sedmi let věku.

III. Podmínky použití dotace

- 3.1. Dotace bude po podpisu smlouvy poukázána bankovním převodem na účet příjemce ve lhůtě nejpozději do 30 dnů ode dne podpisu této smlouvy oběma smluvními stranami.
- 3.2. Příjemce dotaci přijímá a zavazuje se použít dotaci maximálně hospodárným způsobem a výhradně k účelu, pro který byla schválena. Za dodržení účelu, na který byla dotace poskytnuta, a za pravdivost i správnost kompletního závěrečného finančního vyúčtování odpovídá osoba oprávněná jednat jménem příjemce, která tuto skutečnost na vyúčtování písemně potvrdí.
- 3.3. Z poskytnuté dotace nelze hradit tyto náklady (neuznatelné náklady):
 - a) nesouvisející s poskytováním základních činností,
 - b) na pořízení nebo technické zhodnocení dlouhodobého hmotného a nehmotného majetku (dlouhodobým hmotným majetkem se rozumí majetek, jehož doba použitelnosti je delší než jeden rok a vstupní cena vyšší než 40.000,- Kč, dlouhodobým nehmotným majetkem se rozumí majetek, jehož doba použitelnosti je delší než jeden rok a vstupní cena vyšší než 60.000,- Kč),
 - c) odpisy majetku a ostatní náklady spadající pod účtovou skupinu číslo 55 – odpisy, rezervy a opravné položky,
 - d) ostatní sociální pojištění a ostatní sociální náklady na zaměstnance, ke kterým nejsou zaměstnavatelé povinni podle zvláštních právních předpisů (příspěvky na penzijní připojištění, životní pojištění, dary k životním jubileím a pracovním výročí, příspěvky na rekreaci apod.),
 - e) daně a poplatky – účtová skupina 53 – daň silniční, daň z nemovitých věcí, ostatní daně a poplatky (správní poplatky, poplatky za znečištění ovzduší, poplatky za televizi a rozhlas apod.),
 - f) DPH, o jejíž vrácení je možné podle příslušného právního předpisu žádat,
 - g) smluvní pokuty, úroky z prodlení, ostatní pokuty a penále, odpisy nedobytných pohledávek, úroky, kursové ztráty, dary, manka a škody, jiné ostatní náklady spadající pod účtovou skupinu 54,
 - h) finanční náklady – účtová skupina 56 s výjimkou bankovních poplatků spojených s vedením účtu, na který jsou finanční prostředky příjemci zasílány,
 - i) na pořádání workshopů, teambuildingů, výjezdních zasedání apod.,
 - j) nespécifikované náklady (tj. výdaje, které nelze účetně doložit).
- 3.4. Dotace poskytnutá podle této smlouvy je nepřenositelná na jiné fyzické nebo právnické osoby, pokud se nejedná o úhradu spojenou s realizací předmětu této smlouvy.
- 3.5. Příjemce je oprávněn čerpat dotaci k realizaci projektu nejpozději do 31. 12. 2017. Prostředky dotace nelze převádět do roku následujícího.

IV. Práva a povinnosti smluvních stran

- 4.1. Příjemce se zavazuje v souladu s platnou právní úpravou poskytnutou dotaci z rozpočtu města Brna vést v účetnictví odděleně od jiných zdrojů příjmů. Příjemce

odpovídá za řádné vedení a viditelné označení originálních účetních dokladů prokazujících použití dotace uvedením „hrazeno z dotace města Brna ve výši (částka) Kč“.

- 4.2. Příjemce je povinen předložit poskytovateli nejpozději v termínu do 31. 1. 2018 kompletní závěrečné vyúčtování poskytnuté dotace s potvrzením pravdivosti a správnosti finančního vyúčtování. V případě, že příjemci vznikne povinnost vrátit dotaci či její část dle této smlouvy, je povinen tuto vrátit v roce 2017 na účet č. 111211222/0800 a v roce 2018 na účet 111350222/0800.
- 4.3. Příjemce je v případě ukončení činnosti uvedené v čl. II této smlouvy bezodkladně a písemně informovat o této skutečnosti poskytovatele. Příjemce je dále povinen průběžně informovat poskytovatele o všech změnách, které by mohly při vymáhání zadržovaných nebo neoprávněně použitých prostředků dotace zhoršit jeho pozici věřitele nebo vymahatelnost jeho pohledávky, a to bezodkladně ode dne, kdy k takové události došlo.
- 4.4. Příjemce se zavazuje písemně oznámit veškeré změny základních údajů v osobě příjemce, jako např. název příjemce, jméno osoby oprávněné jednat jménem příjemce, jméno vedoucího zařízení, změnu sídla, telefonního čísla, bankovního účtu apod., a to do 15 dnů od dne nastalé změny.
- 4.5. Příjemce zároveň souhlasí se zveřejněním svého názvu, adresy sídla, dotačního titulu a výše poskytnuté dotace.
- 4.6. Příjemce dotace je povinen uvádět v jakémkoliv kontaktu s veřejností, médií a při prezentaci projektu, že projekt je realizován za finanční podpory statutárního města Brna. Při poskytování informace, která se týká používání veřejných prostředků, se nepovažuje poskytnutí informace o rozsahu a příjemci těchto prostředků za porušení obchodního tajemství.
- 4.7. Prokáže-li se po poskytnutí dotace, že tato naplňuje znaky veřejné podpory dle Smlouvy o fungování Evropské unie, zavazuje se příjemce poskytnutou dotaci neprodleně vrátit zpět na účet poskytovatele, a to včetně úroků.
- 4.8. Příjemce se zavazuje poskytovat služby spojené s náplní smlouvy pouze na území statutárního města Brna daného správním obvodem.

V.

Kontrola

Příjemce je povinen poskytnout součinnost při výkonu kontrolní činnosti příslušnými orgány poskytovatele, kteří jsou oprávněni v souladu se zvláštním právním předpisem (zákon č. 320/2001 Sb., o finanční kontrole ve veřejné správě a o změně některých zákonů, ve znění pozdějších předpisů, zákon č. 250/2000 Sb., o rozpočtových pravidlech územních rozpočtů, ve znění pozdějších předpisů) kdykoliv kontrolovat dodržení podmínek, za kterých byla dotace poskytnuta. Příjemce je povinen zejména předložit kontrolním orgánům poskytovatele kdykoliv k nahlédnutí originály všech účetních dokladů prokazujících využití prostředků v souladu s účelem projektu. Příjemce je povinen realizovat nápravná opatření, která mu byla v rámci této kontroly uložena, a je povinen o splnění nápravných opatření písemně informovat poskytovatele.

VI. Sankce

- 6.1. Příjemce bere na vědomí, že každé porušení povinností stanovených touto smlouvou bude řešeno jako porušení rozpočtové kázně ve smyslu ust. § 22 zákona č. 250/2000 Sb., o rozpočtových pravidlech územních rozpočtů, ve znění pozdějších předpisů.
- 6.2. Za méně závažná porušení povinností vyplývajících z této smlouvy, se považují následující porušení a nepravdivá prohlášení, za které se uloží nižší odvod:
 - a) za nepravdivá prohlášení o údajích uvedených v „Žádosti o dotaci z rozpočtu statutárního města Brna...“ činí odvod 10% z poskytnuté dotace,
 - b) za opožděné dodání vyúčtování dle článku IV. odst.4 .2. této smlouvy nejvýše o 10 dní činí odvod 10% z poskytnuté dotace,
- 6.3. V případě zániku osoby příjemce spojeného s právním nástupnictvím nového právního subjektu, který bude vykonávat činnosti shodné nebo obdobné s činností původního příjemce dotace, dotace se ponechává za předpokladu, že bude do 30 dnů od okamžiku účinnosti právního nástupnictví uzavřen dodatek k této smlouvě upravující nové právní skutečnosti.
- 6.4. Dotace či její část se považují za vrácené dnem, kdy byly připsány na účet poskytovatele.

VII. Ukončení smlouvy

- 7.1. Smlouvu lze ukončit na základě písemné dohody obou smluvních stran nebo písemnou výpovědí smlouvy, a to za podmínek dále stanovených.
- 7.2. Poskytovatel může smlouvu vypovědět jak před proplacením, tak i po proplacení dotace.
- 7.3. Výpovědním důvodem je porušení povinností příjemcem dotace stanovených touto smlouvou nebo obecně závaznými právními předpisy, kterého se příjemce dopustí zejména pokud:
 - a) svým jednáním poruší rozpočtovou kázeň dle zákona č. 250/2000 Sb., o rozpočtových pravidlech územních rozpočtů, ve znění pozdějších předpisů,
 - b) je on sám, případně jako právnická osoba či některá osoba tvořící statutární orgán příjemce odsouzen/a za trestný čin, jehož skutková podstata souvisí s předmětem podnikání nebo činností příjemce, nebo pro trestný čin hospodářský, anebo trestný čin proti majetku ve smyslu zákona č. 40/2009 Sb., trestní zákoník, ve znění pozdějších předpisů a zákona č. 418/2011 Sb., o trestní odpovědnosti právnických osob, ve znění pozdějších předpisů,
 - c) bylo zahájeno insolvenční řízení podle zákona č. 182/2006 Sb., o úpadku a způsobech jeho řešení, ve znění pozdějších předpisů,
 - d) příjemce uvedl nepravdivé, neúplné nebo zkreslené údaje, na které se váže uzavření této smlouvy,
 - e) je v likvidaci,

- f) změny právní formu a stane se tak nezpůsobilým příjemcem dotace pro danou oblast podpory,
 - g) opakovaně neplní povinnosti stanovené smlouvou, i když byl k jejich nápravě vyzván poskytovatelem.
- 7.4. V případě výpovědi této smlouvy před proplacením dotace, nárok na vyplacení dotace nevzniká a nelze se jej platně domáhat. V případě výpovědi smlouvy po proplacení dotace, se příjemce zavazuje poskytnuté peněžní prostředky vrátit bezhotovostním převodem na účet poskytovatele bez zbytečného odkladu, nejpozději však do 15 dnů od doručení výpovědi.
- 7.5. Výpověď smlouvy musí být učiněna písemně a musí v ní být uvedeny důvody jejího udělení.
- 7.6. Výpovědní lhůta činí jeden (1) měsíc a začne běžet od prvního dne měsíce následujícího po měsíci, v němž byla výpověď doručena příjemci dotace. Účinky doručení pro účely této smlouvy však nastávají i tehdy, pokud příjemce svým jednáním nebo opomenutím doručení zmařil.
- 7.7. Účinky výpovědi nastávají dnem uplynutí výpovědní lhůty za podmínky, že příjemce dotace vrátí poskytnuté peněžní prostředky před jejím uplynutím. Jinak k ukončení Smlouvy dojde až vypořádáním všech práv a povinností smluvních stran.
- 7.8. Příjemce je oprávněn tuto smlouvu kdykoliv písemně vypovědět nejpozději však do konce lhůty pro podání vyúčtování, přičemž výpověď je účinná dnem jejího doručení poskytovateli. V takovém případě je příjemce povinen vrátit poskytnutou částku dotace poskytovateli do 14 dnů ode dne účinnosti výpovědi.
- 7.9. Při ukončení smlouvy dohodou je příjemce povinen vrátit bezhotovostním převodem na účet poskytovatele poskytnutou částku dotace, která mu již byla vyplacena, a to bez zbytečného odkladu, nejpozději do 30 dnů ode dne doručení dohody podepsané oběma smluvními stranami, nedohodnou-li se smluvní strany jinak.

VIII. Závěrečná ustanovení

- 8.1. Změny a doplnění smlouvy mohou být provedeny pouze ve formě písemných, řádně číslovaných dodatků.
- 8.2. Smluvní strany se ve smyslu § 167 odst. 1, písm. a) zák. č. 500/2004 Sb., správní řád, ve znění pozdějších předpisů dohodly, že příjemce i poskytovatel může podat písemný návrh na zrušení veřejnoprávní smlouvy i bez udání důvodů. Součástí návrhu musí být vzájemné vypořádání práv a závazků.
- 8.3. Smlouva nabývá účinnosti a platnosti dnem podpisu obou smluvních stran.
- 8.4. Statutární město Brno je při nakládání s veřejnými prostředky povinno dodržovat ustanovení zákona č. 106/1999 Sb., o svobodném přístupu k informacím, ve znění pozdějších předpisů (zejména § 9 odstavec 2 citovaného zákona).

- 8.5. Příjemce souhlasí se jmenovitým zveřejněním veřejnoprávní smlouvy o poskytnutí dotace na úřední desce města Brna.
- 8.6. Smlouva je sepsána v 5 výtiscích, každý s platností originálu. Poskytovatel obdrží 3 vyhotovení a příjemce 2 vyhotovení této smlouvy.
- 8.7. Účastníci této smlouvy prohlašují, že souhlasí s jejím obsahem, že byla sepsána na základě pravdivých údajů, srozumitelně, vážně, dle jejich pravé a svobodné vůle, nikoliv v tísní a za nápadně nevýhodných podmínek. Na důkaz toho připojují oprávnění zástupci smluvních stran své podpisy.
- 8.8. Příjemce podpisem této smlouvy výslovně prohlašuje, že se seznámil se Zásadami pro poskytování dotací z rozpočtu statutárního města Brna schválenými Zastupitelstvem města Brna na zasedání č. Z7/07 dne 23. 6. 2015 a Pravidly pro poskytování dotací z rozpočtu statutárního města Brna včetně zvláštních ustanovení pro poskytování dotací na projekty v oblasti protidrogové prevence, schválenými Radou města Brna na schůzi č. R7/028 konané dne 30. června 2015 a zavazuje se je dodržovat.

IX. Doložka

Tato smlouva byla schválena Zastupitelstvem města Brna na zasedání č. Z7/26 konaném dne 7. 3. 2017.

Smluvní strany berou na vědomí, že v souladu se zákonem č. 340/2015 Sb., o zvláštních podmínkách účinnosti některých smluv, uveřejňování těchto smluv a o registru smluv bude tato smlouva uveřejněna v registru smluv. Poskytovatel se zavazuje, že tuto smlouvu zašle správci registru smluv do 30 dnů od jejího uzavření.

V Brně dne:

V Brně dne:

Za statutární město Brno:

Za Paipoint, z.ú.

PaedDr. Jan Polák, CSc.
vedoucí Odboru sociální péče
Magistrátu města Brna

Ing. Tomáš Dostál
ředitel

S M L O U V A č.
o poskytnutí neinvestiční dotace z rozpočtu města Brna

I.
Smluvní strany

- Poskytovatel:** **Statutární město Brno**
Dominikánské nám. 1, 602 00 Brno-město
IČ: 44992785
bankovní spojení: Česká spořitelna, a.s. Olbrachtova 1929/62, 140 00
Praha 4, č.ú. 111211222/0800
zástupce: Ing. Petr Vokřál, primátor
k podpisu smlouvy oprávněn PaedDr. Jan Polák, CSc., vedoucí Odboru
sociální péče Magistrátu města Brna, na základě pověření Zastupitelstva
města Brna ze dne 7. 3. 2017
- Příjemce:** **RENADI, o.p.s.**
Sokolská 291/14, Veveří, 602 00 Brno
IČ: 293 68 227
bankovní spojení: 2100321644/2010
zástupce: Mgr. Marcela Severová. Ph.D.
zapsaná v rejstříku obecně prospěšných společností vedeného Krajským
soudem v Brně, oddíl O, vložka 507

uzavřely níže uvedeného dne, měsíce a roku v souladu s ustanovením § 159 zákona č. 500/2004 Sb., správní řád, ve znění pozdějších předpisů tuto

veřejnoprávní smlouvu o poskytnutí účelové neinvestiční dotace z rozpočtu města Brna.

II.
Předmět a účel smlouvy

- 2.1. Předmětem této smlouvy je poskytnutí dotace v celkové výši 500.000,- Kč (slovy: pět set tisíc korun českých), a to na sociální služby:
- a) odborné sociální poradenství ve výši 160.000,- Kč
 - b) kontaktní centrum ve výši 190.000,- Kč
 - c) služba následné péče ve výši 150.000,- Kč
- 2.2. Účelem poskytnutí dotace je zajištění služeb pro cílovou skupinu osob ohrožených závislostí na alkoholu a hazardních hrách.

III. Podmínky použití dotace

- 3.1. Dotace bude po podpisu smlouvy poukázána bankovním převodem na účet příjemce ve lhůtě nejpozději do 30 dnů ode dne uzavření této smlouvy.
- 3.2. Příjemce dotaci přijímá a zavazuje se použít dotaci maximálně hospodárným způsobem a výhradně k účelu, pro který byla schválena. Za dodržení účelu, na který byla dotace poskytnuta, a za pravdivost i správnost kompletního závěrečného finančního vyúčtování odpovídá osoba oprávněná jednat jménem příjemce, která tuto skutečnost na vyúčtování písemně potvrdí.
- 3.3. Z poskytnuté dotace nelze hradit tyto náklady (neuznatelné náklady):
- a) nesouvisející s poskytováním základních činností,
 - b) na pořízení nebo technické zhodnocení dlouhodobého hmotného a nehmotného majetku (dlouhodobým hmotným majetkem se rozumí majetek, jehož doba použitelnosti je delší než jeden rok a vstupní cena vyšší než 40.000,- Kč, dlouhodobým nehmotným majetkem se rozumí majetek, jehož doba použitelnosti je delší než jeden rok a vstupní cena vyšší než 60.000,- Kč),
 - c) odpisy majetku a ostatní náklady spadající pod účtovou skupinu číslo 55 – odpisy, rezervy a opravné položky,
 - d) ostatní sociální pojištění a ostatní sociální náklady na zaměstnance, ke kterým nejsou zaměstnavatelé povinni podle zvláštních právních předpisů (příspěvky na penzijní připojištění, životní pojištění, dary k životním jubileím a pracovním výročím, příspěvky na rekreaci apod.),
 - e) daně a poplatky – účtová skupina 53 – daň silniční, daň z nemovitých věcí, ostatní daně a poplatky (správní poplatky, poplatky za znečištění ovzduší, poplatky za televizi a rozhlas apod.),
 - f) DPH, o jejíž vrácení je možné podle příslušného právního předpisu žádat,
 - g) smluvní pokuty, úroky z prodlení, ostatní pokuty a penále, odpisy nedobytných pohledávek, úroky, kursové ztráty, dary, manka a škody, jiné ostatní náklady spadající pod účtovou skupinu 54,
 - h) finanční náklady – účtová skupina 56 s výjimkou bankovních poplatků spojených s vedením účtu, na který jsou finanční prostředky příjemci zaslány,
 - i) na pořádání workshopů, teambuildingů, výjezdních zasedání apod.,
 - j) nespecifikované náklady (tj. výdaje, které nelze účetně doložit).
- 3.4. Dotace poskytnutá podle této smlouvy je nepřenositelná na jiné fyzické nebo právnické osoby, pokud se nejedná o úhradu spojenou s realizací předmětu této smlouvy.
- 3.5. Příjemce je oprávněn čerpat dotaci k realizaci projektu nejpozději do 31. 12. 2017. Prostředky dotace nelze převádět do roku následujícího.

IV. Práva a povinnosti smluvních stran

- 4.1. Příjemce se zavazuje v souladu s platnou právní úpravou poskytnutou dotaci z rozpočtu města Brna vést v účetnictví odděleně od jiných zdrojů příjmů. Příjemce

prokazujících použití dotace uvedením „hrazeno z dotace města Brna ve výši (částka) Kč“.

- 4.2. Příjemce je povinen předložit poskytovateli nejpozději v termínu do 31. 1. 2018 kompletní závěrečné vyúčtování poskytnuté dotace s potvrzením pravdivosti a správnosti finančního vyúčtování. V případě, že příjemci vznikne povinnost vrátit dotaci či její část dle této smlouvy, je povinen tuto vrátit v roce 2017 na účet č. 111211222/0800 a v roce 2018 na účet 111350222/0800.
- 4.3. Příjemce je v případě ukončení činnosti uvedené v čl. II této smlouvy bezodkladně a písemně informovat o této skutečnosti poskytovatele. Příjemce je dále povinen průběžně informovat poskytovatele o všech změnách, které by mohly při vymáhání zadržovaných nebo neoprávněně použitých prostředků dotace zhoršit jeho pozici věřitele nebo vymahatelnost jeho pohledávky, a to bezodkladně ode dne, kdy k takové události došlo.
- 4.4. Příjemce se zavazuje písemně oznámit veškeré změny základních údajů v osobě příjemce, jako např. název příjemce, jméno osoby oprávněné jednat jménem příjemce, jméno vedoucího zařízení, změnu sídla, telefonního čísla, bankovního účtu apod., a to do 15 dnů od dne nastalé změny.
- 4.5. Příjemce zároveň souhlasí se zveřejněním svého názvu, adresy sídla, dotačního titulu a výše poskytnuté dotace.
- 4.6. Příjemce dotace je povinen uvádět v jakémkoliv kontaktu s veřejností, médií a při prezentaci projektu, že projekt je realizován za finanční podpory statutárního města Brna. Při poskytování informace, která se týká používání veřejných prostředků, se nepovažuje poskytnutí informace o rozsahu a příjemci těchto prostředků za porušení obchodního tajemství.
- 4.7. Dotace je poskytována jako podpora de minimis podle nařízení komise (ES) č. 1998/2006 ze dne 15. prosince 2006 o použití článků 87 a 88 Smlouvy o ES na podporu de minimis, Prokáže-li se po poskytnutí dotace, že tato naplňuje znaky veřejné podpory, zavazuje se příjemce poskytnutou dotaci neprodleně vrátit zpět na účet poskytovatele, a to včetně úroků.
- 4.8. Příjemce se zavazuje poskytovat služby spojené s náplní smlouvy pouze na území statutárního města Brna daného správním obvodem.

V.

Kontrola

Příjemce je povinen poskytnout součinnost při výkonu kontrolní činnosti příslušnými orgány poskytovatele, kteří jsou oprávněni v souladu se zvláštním právním předpisem (zákon č. 320/2001 Sb., o finanční kontrole ve veřejné správě a o změně některých zákonů, ve znění pozdějších předpisů, zákon č. 250/2000 Sb., o rozpočtových pravidlech územních rozpočtů, ve znění pozdějších předpisů) kdykoliv kontrolovat dodržení podmínek, za kterých byla dotace poskytnuta. Příjemce je povinen zejména předložit kontrolním orgánům poskytovatele kdykoliv k nahlédnutí originály všech účetních dokladů prokazujících využití prostředků v souladu s účelem projektu. Příjemce je povinen realizovat nápravná opatření, která mu byla v rámci této kontroly

uložena, a je povinen o splnění nápravných opatření písemně informovat poskytovatele.

VI. Sankce

- 6.1. Příjemce bere na vědomí, že každé porušení povinností stanovených touto smlouvou bude řešeno jako porušení rozpočtové kázně ve smyslu ust. § 22 zákona č. 250/2000 Sb., o rozpočtových pravidlech územních rozpočtů, ve znění pozdějších předpisů.
- 6.2. Za méně závažná porušení povinností vyplývajících z této smlouvy, se považují následující porušení a nepravdivá prohlášení, za které se uloží nižší odvod:
 - a) za nepravdivá prohlášení o údajích uvedených v „Žádosti o dotaci z rozpočtu statutárního města Brna...“ činí odvod 10% z poskytnuté dotace,
 - b) za opožděné dodání vyúčtování dle článku IV. odst. 4.2. této smlouvy nejvýše o 10 dní činí odvod 10% z poskytnuté dotace,
- 6.3. V případě zániku osoby příjemce spojeného s právním nástupnictvím nového právního subjektu, který bude vykonávat činnosti shodné nebo obdobné s činností původního příjemce dotace, dotace se ponechává za předpokladu, že bude do 30 dnů od okamžiku účinnosti právního nástupnictví uzavřen dodatek k této smlouvě upravující nové právní skutečnosti.
- 6.4. Dotace či její část se považují za vrácené dnem, kdy byly připsány na účet poskytovatele.

VII. Ukončení smlouvy

- 7.1. Smlouvu lze ukončit na základě písemné dohody obou smluvních stran nebo písemnou výpovědí smlouvy, a to za podmínek dále stanovených.
- 7.2. Poskytovatel může smlouvu vypovědět jak před proplacením, tak i po proplacení dotace.
- 7.3. Výpovědním důvodem je porušení povinností příjemcem dotace stanovených touto smlouvou nebo obecně závaznými právními předpisy, kterého se příjemce dopustí zejména pokud:
 - a) svým jednáním poruší rozpočtovou kázeň dle zákona č. 250/2000 Sb., o rozpočtových pravidlech územních rozpočtů, ve znění pozdějších předpisů,
 - b) je on sám, případně jako právnická osoba či některá osoba tvořící statutární orgán příjemce odsouzen/a za trestný čin, jehož skutková podstata souvisí s předmětem podnikání nebo činností příjemce, nebo pro trestný čin hospodářský, anebo trestný čin proti majetku ve smyslu zákona č. 40/2009 Sb., trestní zákoník, ve znění pozdějších předpisů a zákona č. 418/2011 Sb., o trestní odpovědnosti právnických osob, ve znění pozdějších předpisů,
 - c) bylo zahájeno insolvenční řízení podle zákona č. 182/2006 Sb., o úpadku a způsobech jeho řešení, ve znění pozdějších předpisů,

- d) příjemce uvedl nepravdivé, neúplné nebo zkreslené údaje, na které se váže uzavření této smlouvy,
 - e) je v likvidaci,
 - f) změnil právní formu a stane se tak nezpůsobilým příjemcem dotace pro danou oblast podpory,
 - g) opakovaně neplní povinnosti stanovené smlouvou, i když byl k jejich nápravě vyzván poskytovatelem.
- 7.4. V případě výpovědi této smlouvy před proplacením dotace, nárok na vyplacení dotace nevzniká a nelze se jej platně domáhat. V případě výpovědi smlouvy po proplacení dotace, se příjemce zavazuje poskytnuté peněžní prostředky vrátit bezhotovostním převodem na účet poskytovatele bez zbytečného odkladu, nejpozději však do 15 dnů od doručení výpovědi.
- 7.5. Výpověď smlouvy musí být učiněna písemně a musí v ní být uvedeny důvody jejího udělení.
- 7.6. Výpovědní lhůta činí jeden (1) měsíc a začne běžet od prvního dne měsíce následujícího po měsíci, v němž byla výpověď doručena příjemci dotace. Účinky doručení pro účely této smlouvy však nastávají i tehdy, pokud příjemce svým jednáním nebo opomenutím doručení zmařil.
- 7.7. Účinky výpovědi nastávají dnem uplynutí výpovědní lhůty za podmínky, že příjemce dotace vrátí poskytnuté peněžní prostředky před jejím uplynutím. Jinak k ukončení Smlouvy dojde až vypořádáním všech práv a povinností smluvních stran.
- 7.8. Příjemce je oprávněn tuto smlouvu kdykoliv písemně vypovědět nejpozději však do konce lhůty pro podání vyúčtování, přičemž výpověď je účinná dnem jejího doručení poskytovateli. V takovém případě je příjemce povinen vrátit poskytnutou částku dotace poskytovateli do 14 dnů ode dne účinnosti výpovědi.
- 7.9. Při ukončení smlouvy dohodou je příjemce povinen vrátit bezhotovostním převodem na účet poskytovatele poskytnutou částku dotace, která mu již byla vyplacena, a to bez zbytečného odkladu, nejpozději do 30 dnů ode dne doručení dohody podepsané oběma smluvními stranami, nedohodnou-li se smluvní strany jinak.

VIII.

Závěrečná ustanovení

- 8.1. Změny a doplnění smlouvy mohou být provedeny pouze ve formě písemných, řádně číslovaných dodatků.
- 8.2. Smluvní strany se ve smyslu § 167 odst. 1, písm. a) zák. č. 500/2004 Sb., správní řád, ve znění pozdějších předpisů dohodly, že příjemce i poskytovatel může podat písemný návrh na zrušení veřejnoprávní smlouvy i bez udání důvodů. Součástí návrhu musí být vzájemné vypořádání práv a závazků.
- 8.3. Smlouva nabývá účinnosti a platnosti dnem podpisu obou smluvních stran.

- 8.4. Statutární město Brno je při nakládání s veřejnými prostředky povinno dodržovat ustanovení zákona č. 106/1999 Sb., o svobodném přístupu k informacím, ve znění pozdějších předpisů (zejména § 9 odstavec 2 citovaného zákona).
- 8.5. Příjemce souhlasí se jmenovitým zveřejněním veřejnoprávní smlouvy o poskytnutí dotace na úřední desce města Brna.
- 8.6. Smlouva je sepsána v 5 výtiscích, každý s platností originálu. Poskytovatel obdrží 3 vyhotovení a příjemce 2 vyhotovení této smlouvy.
- 8.7. Účastníci této smlouvy prohlašují, že souhlasí s jejím obsahem, že byla sepsána na základě pravdivých údajů, srozumitelně, vážně, dle jejich pravé a svobodné vůle, nikoliv v tísní a za nápadně nevýhodných podmínek. Na důkaz toho připojují oprávnění zástupci smluvních stran své podpisy.
- 8.8. Příjemce podpisem této smlouvy výslovně prohlašuje, že se seznámil se Zásadami pro poskytování dotací z rozpočtu statutárního města Brna schválenými Zastupitelstvem města Brna na zasedání č. Z7/07 dne 23. 6. 2015 a Pravidly pro poskytování dotací z rozpočtu statutárního města Brna včetně zvláštních ustanovení pro poskytování dotací na projekty v oblasti protidrogové prevence, schválenými Radou města Brna na schůzi č. R7/028 konané dne 30. června 2015 a zavazuje se je dodržovat.

IX. Doložka

Tato smlouva byla schválena Zastupitelstvem města Brna na zasedání č. Z7/26 konaném dne 7. 3. 2017.

Smluvní strany berou na vědomí, že v souladu se zákonem č. 340/2015 Sb., o zvláštních podmínkách účinnosti některých smluv, uveřejňování těchto smluv a o registru smluv bude tato smlouva uveřejněna v registru smluv. Poskytovatel se zavazuje, že tuto smlouvu zašle správci registru smluv do 30 dnů od jejího uzavření.

V Brně dne:

V Brně dne:

Za statutární město Brno:

Za RENADI, o.p.s.

PaedDr. Jan Polák, CSc.
vedoucí Odboru sociální péče
Magistrátu města Brna

Mgr. Marcela Severová, Ph.D.
ředitelka



MMB2017000000201

74.

Rada města Brna

ZM7/2158

Z7/26. zasedání Zastupitelstva města Brna
konané dne 7. března 2017

Název:

**Návrh na uzavření smlouvy o poskytnutí dotace Ústavu prevence a léčby závislostí
A Kluby Brno, poskytujícímu služby v souladu s protidrogovou politikou a potřebami
města Brna**

Obsah:

- Důvodová zpráva
- Návrh smlouvy o poskytnutí neinvestiční dotace z rozpočtu města Brna pro rok 2017
- Obsah projektu

Návrh usnesení:

Zastupitelstvo města Brna

s c h v a l u j e

- smlouvu o poskytnutí neinvestiční dotace, schválené v rozpočtu města Brna na rok 2017, s Ústavem prevence a léčby závislostí A Kluby Brno z.ú., poskytujícím služby v souladu s protidrogovou politikou na projekt „Krizová intervence a léčba legálních závislostí“ ve výši 246 tis. Kč, která tvoří přílohu č. ... těchto usnesení

p o v ě ř u j e

vedoucího Odboru sociální péče Magistrátu města Brna podpisem této smlouvy.

Stanoviska dotčených orgánů:

- Rada města Brna projednala na schůzi č. R7/103 konané dne 21. 2. 2017 a doporučila ke schválení.
- Finanční výbor ZMB materiál projednal na svém zasedání dne 28. 2. 2017. Výpis usnesení Finančního výboru bude ZMB předložen písemně.

Zpracoval:

Předkládá:

Odbor sociální péče MMB

Rada města Brna

Důvodová zpráva

Ve městě Brně je dlouhodobě financována síť zařízení, která poskytuje sekundární a terciární protidrogovou prevenci v souladu s protidrogovou politikou a potřebami města Brna.

Z finančních prostředků města Brna je mimo jiné podporována činnost organizací poskytujících akutní léčebnou a krizově poradenskou podporu problémovým uživatelům návykových látek a jedincům nacházejícím se v krizové situaci spojené se závislostním chováním (látkové i nelátkové závislosti). Předkládaný projekt svojí obsahovou náplní napomáhá k vytváření a udržení funkčního a na reálné potřeby reagujícího systému péče o problémové uživatele návykových látek a jejich rodinné příslušníky a doplňuje svojí činností služby poskytované zdravotnickými zařízeními (FN Brno, PL Brno) i ostatními nestátními neziskovými organizacemi.

Na zasedání Zastupitelstva města Brna konaném dne **13. prosince 2016 (Z7/24)** byla pro rok 2017 na individuální dotace protidrogové prevence schválena finanční částka ve výši **3.123.000,- Kč**.

Z celkové částky 3.123.000,- Kč bylo již Zastupitelstvem města Brna na zasedání č. Z7/25 konaném dne **31. ledna 2017** schváleno poskytnutí účelových neinvestičních dotací organizacím poskytujícím služby v souladu s protidrogovou politikou ve výši **2.877.000,- Kč**.

Projekt „Krizová intervence a léčba legálních závislostí“ žadatele Ústav prevence a léčby závislostí A Kluby Brno z. ú. je předkládán dodatečně v rámci samostatného návrhu, neboť jeho další finanční podpora byla podmíněna výsledky plánované následné finanční kontroly na výše uvedené organizaci za období roku 2016.

Tato kontrola proběhla v termínu od 30. 1. 2017 do 6. 2. 2017 a závady nebyly zjištěny (protokol o kontrole č. j. MMB/ 0029494/2017). Schválená výše individuální dotace na tento projekt činí **246.000,- Kč**.

Komise sociální, zdravotní a prorodinné politiky RMB

Hlasování: 8 - pro, 0 - proti, 0 - se zdržel/ z 11 členů. Usnesení bylo přijato.

MUDr. Drbal	Mgr. Bednaříková	JUDr. Sýkorová	Mgr. Ing. Vondráčková	Ing. Bohuňovská	Bc. Humpolíček	Mgr. Štáštka	Bc. Freund	MUDr. Parák	MUDr. Rychnovský	Mgr. Oplátek
pro	pro	pro	omluvena	pro	omluven	pro	omluven	pro	pro	pro

Rada města Brna

Schváleno jednomyslně 10 členy.

Ing. Voldřál	Mgr. Hladík	R. Mrázek	Bc. Hollan	Mgr. Ander	Ing. Kácer	M. Janíček	Bc. Koláčný	JUDr. Rusňáková	Ing. Staněk	Mgr. Suchý
pro	pro	-	pro	pro	pro	pro	pro	pro	pro	pro

S M L O U V A ě.
o poskytnutí neinvestiční dotace z rozpočtu města Brna pro rok 2017

I.
Smluvní strany

Poskytovatel: **Statutární město Brno**
Dominikánské nám. 1, 602 00 Brno
IČ: 44992785
bankovní spojení: Česká spořitelna, a.s. Olbrachtova 1929/62, 140 00
Praha 4,
č. ú. 111211222/0800
zástupce: Ing. Petr Vokřál, primátor
k podpisu smlouvy pověřen PaedDr. Jan Polák, CSc., vedoucí Odboru
sociální péče Magistrátu města Brna na základě usnesení Zastupitelstva
města Brna ze dne 7.3.2017

Příjemce: **Ústav prevence a léčby závislostí A Kluby Brno z. ú.**
Blatnická 4219/4, Židenice, 628 00 Brno
IČ: 044 726 91
bankovní spojení:
zástupce: Martin Klíč, ředitel

uzavřely níže uvedeného dne, měsíce a roku v souladu s ustanovením § 159 zákona č. 500/2004 Sb., správní řád, ve znění pozdějších předpisů tuto

**veřejnoprávní smlouvu o poskytnutí účelové neinvestiční dotace z rozpočtu statutárního
města Brna.**

II.
Účel smlouvy

Účelem smlouvy je poskytnutí účelové finanční podpory z rozpočtu statutárního města Brna ve formě neinvestiční dotace (dále jen dotace) k zajištění rozvoje protidrogové prevence pro občany ve správním obvodu statutárního města Brna.

III.
Předmět smlouvy

Předmětem této smlouvy je poskytnutí dotace za podmínek uvedených v této smlouvě ze schválených prostředků ORJ 7200, položka 5229, § 3541 z rozpočtu města Brna pro rok 2017 příjemci na projekt „Krizová intervence a léčba legálních závislostí“ (dále jen projekt).

IV. Výše dotace

- 4.1. Usnesením zasedání Zastupitelstva města Brna č. Z7/26 konaného dne 7. 3.2017 bylo příjemci schváleno poskytnutí neinvestiční dotace v celkové výši 246.000,- Kč (slovy: dvě stě čtyřicet šest tisíc korun českých).
- 4.2. Finanční dotace bude příjemci poskytnuta do 30-ti kalendářních dnů od uzavření této smlouvy na bankovní účet uvedený v čl. I. této smlouvy

V. Podmínky použití dotace

- 5.1. Příjemce dotaci přijímá a zavazuje se použít dotaci maximálně hospodárným způsobem a výhradně k účelu, pro který byla schválena. Za dodržení účelu, na který byla dotace poskytnuta, a za pravdivost i správnost kompletního závěrečného finančního vyúčtování odpovídá osoba oprávněná jednat jménem příjemce, která tuto skutečnost na vyúčtování písemně potvrdí.
- 5.2. Z poskytnuté dotace nelze hradit tyto náklady (neuznatelné náklady):
 - a) nesouvisející s poskytováním základních činností,
 - b) na pořízení nebo technické zhodnocení dlouhodobého hmotného a nehmotného majetku (dlouhodobým hmotným majetkem se rozumí majetek, jehož doba použitelnosti je delší než jeden rok a vstupní cena vyšší než 40.000,- Kč, dlouhodobým nehmotným majetkem se rozumí majetek, jehož doba použitelnosti je delší než jeden rok a vstupní cena vyšší než 60.000,- Kč),
 - c) odpisy majetku a ostatní náklady spadající pod účtovou skupinu číslo 55 – odpisy, rezervy a opravné položky,
 - d) ostatní sociální pojištění a ostatní sociální náklady na zaměstnance, ke kterým nejsou zaměstnavatelé povinni podle zvláštních právních předpisů (příspěvky na penzijní připojištění, životní pojištění, dary k životním jubileím a pracovním výročí, příspěvky na rekreaci apod.),
 - e) daně a poplatky – účtová skupina 53 – daň silniční, daň z nemovitých věcí, ostatní daně a poplatky (správní poplatky, poplatky za znečištění ovzduší, poplatky za televizi a rozhlas apod.),
 - f) DPH, o jejíž vrácení je možné podle příslušného právního předpisu žádat,
 - g) smluvní pokuty, úroky z prodlení, ostatní pokuty a penále, odpisy nedobytných pohledávek, úroky, kursové ztráty, dary, manka a škody, jiné ostatní náklady spadající pod účtovou skupinu 54,
 - h) finanční náklady – účtová skupina 56 s výjimkou bankovních poplatků spojených s vedením účtu, na který jsou finanční prostředky příjemci zasílány,
 - i) na pořádání workshopů, teambuildingů, výjezdních zasedání apod.,
 - j) nespecifikované náklady (tj. výdaje, které nelze účetně doložit).
- 5.3. Dotace poskytnutá podle této smlouvy je nepřenositelná na jiné fyzické nebo právnické osoby, pokud se nejedná o úhradu spojenou s realizací předmětu této smlouvy.
- 5.4. Příjemce je oprávněn čerpat dotaci k realizaci projektu nejpozději do 31. 12. 2017. Prostředky dotace nelze převádět do roku následujícího.

VI. Práva a povinnosti smluvních stran

- 6.1. Příjemce se zavazuje v souladu s platnou právní úpravou poskytnutou dotaci z rozpočtu města Brna vést v účetnictví odděleně od jiných zdrojů příjmů. Příjemce odpovídá za řádné vedení a viditelné označení originálních účetních dokladů prokazujících použití dotace uvedením „hrazeno z dotace MMB ve výši (částka) Kč“.
- 6.2. Příjemce se zavazuje vyhotovit a předat do 31. 7. 2017 na Odbor sociální péče Magistrátu města Brna přehled o čerpání poskytnuté dotace za 1. pololetí roku 2017 pro průběžnou veřejnosprávní kontrolu, která je prováděna dle zák. č. 320/2001 Sb., o finanční kontrole ve veřejné správě, v platném znění a vyhlášky č. 416/2004 Sb., k provedení zákona o finanční kontrole ve veřejné správě, v platném znění.
- 6.3. Příjemce je povinen předložit poskytovateli nejpozději v termínu do 31. 1. 2018 kompletní závěrečné vyúčtování poskytnuté dotace s potvrzením pravdivosti a správnosti finančního vyúčtování. Příjemce je povinen případnou nevyčerpanou část prostředků dotace vrátit nejpozději v tomto termínu poskytovateli, a to tak, že v roce 2017 vrátí nevyčerpanou dotaci na účet uvedený v čl. I. této smlouvy a v roce 2018 pak na účet 111350222/0800 pod variabilním symbolem, kterým je číslo smlouvy. Příjemce se zavazuje předložit protidrogovému koordinátorovi zprávu o vyhodnocení projektu do 31. 01. 2018, která musí obsahovat informace o průběhu, realizaci a plnění cíle výše jmenovaného projektu.
- 6.4. Příjemce je v případě ukončení činnosti uvedené v čl. II této smlouvy bezodkladně a písemně informovat o této skutečnosti poskytovatele. Příjemce je dále povinen průběžně informovat poskytovatele o všech změnách, které by mohly při vymáhání zadržovaných nebo neoprávněně použitých prostředků dotace zhoršit jeho pozici věřitele nebo vymahatelnost jeho pohledávky, a to bezodkladně ode dne, kdy k takové události došlo.
- 6.5. Příjemce se zavazuje písemně oznámit veškeré změny základních údajů v osobě příjemce, jako např. název příjemce, jméno osoby oprávněné jednat jménem příjemce, jméno vedoucího zařízení, změnu sídla, telefonního čísla, bankovního účtu apod., a to do 15 dnů ode dne nastalé změny.
- 6.6. Příjemce zároveň souhlasí se zveřejněním svého názvu, adresy sídla, dotačního titulu a výše poskytnuté dotace.
- 6.7. Příjemce dotace je povinen uvádět v jakémkoliv kontaktu s veřejností, médií a při prezentaci projektu, že projekt je realizován za finanční podpory statutárního města Brna. Při poskytování informace, která se týká používání veřejných prostředků, se nepovažuje poskytnutí informace o rozsahu a příjemci těchto prostředků za porušení obchodního tajemství.
- 6.8. Prokáže-li se po poskytnutí dotace, že tato naplňuje znaky veřejné podpory dle čl. 107 až 109 Smlouvy o fungování Evropské unie (dříve čl. 87 až 90 Smlouvy o založení Evropského společenství), zavazuje se příjemce poskytnutou dotaci neprodleně vrátit zpět na účet poskytovatele, a to včetně úroků.

VII. Kontrola

- 7.1. Příjemce je povinen poskytnout součinnost při výkonu kontrolní činnosti příslušnými orgány poskytovatele, kteří jsou oprávněni v souladu se zvláštním právním předpisem (zákon č. 320/2001 Sb., o finanční kontrole ve veřejné správě a o změně některých zákonů, ve znění pozdějších předpisů, zákon č. 250/2000 Sb., o rozpočtových pravidlech územních rozpočtů, ve znění pozdějších předpisů) kdykoliv kontrolovat dodržení podmínek, za kterých byla dotace poskytnuta. Příjemce je povinen zejména předložit kontrolním orgánům poskytovatele kdykoliv k nahlédnutí originály všech účetních dokladů prokazujících využití prostředků v souladu s účelem projektu. Příjemce je povinen realizovat nápravná opatření, která mu byla v rámci této kontroly uložena, a je povinen o splnění nápravných opatření písemně informovat poskytovatele.

VIII. Sankce

- 8.1. Příjemce bere na vědomí, že porušení povinností stanovených touto smlouvou bude řešeno jako porušení rozpočtové kázně ve smyslu ust. § 22 zákona č. 250/2000 Sb., o rozpočtových pravidlech územních rozpočtů, ve znění pozdějších předpisů.
- 8.2. V případě zániku osoby příjemce spojeného s právním nástupnictvím nového právního subjektu, který bude vykonávat činnosti shodné nebo obdobné s činností původního příjemce dotace, dotace se ponechává za předpokladu, že bude do 30 dnů od okamžiku účinnosti právního nástupnictví uzavřen dodatek k této smlouvě upravující nové právní skutečnosti.
- 8.3. Dotace či její část se považují za vrácené dnem, kdy byly připsány na účet poskytovatele.

IX. Ukončení smlouvy

- 9.1. Smlouvu lze ukončit na základě písemné dohody obou smluvních stran nebo písemnou výpovědí smlouvy, a to za podmínek dále stanovených.
- 9.2. Poskytovatel může smlouvu vypovědět jak před proplacením, tak i po proplacení dotace.
- 9.3. Výpovědním důvodem je porušení povinností příjemcem dotace stanovených touto smlouvou nebo obecně závaznými právními předpisy, kterého se příjemce dopustí zejména pokud:
- a) svým jednáním poruší rozpočtovou kázeň dle zákona č. 250/2000 Sb., o rozpočtových pravidlech územních rozpočtů, ve znění pozdějších předpisů,
 - b) je on sám, případně jako právnická osoba či některá osoba tvořící statutární orgán příjemce odsouzen/a za trestný čin, jehož skutková podstata souvisí s předmětem podnikání nebo činností příjemce, nebo pro trestný čin hospodářský, anebo trestný čin proti majetku ve smyslu zákona č. 40/2009 Sb., trestní zákoník, ve znění pozdějších předpisů a zákona č. 418/2011 Sb., o trestní odpovědnosti právnických osob, ve znění pozdějších předpisů,

- c) bylo zahájeno insolvenční řízení podle zákona č. 182/2006 Sb., o úpadku a způsobech jeho řešení, ve znění pozdějších předpisů,
 - d) příjemce uvedl nepravdivé, neúplné nebo zkreslené údaje, na které se váže uzavření této smlouvy,
 - e) je v likvidaci,
 - f) změnil právní formu a stane se tak nezpůsobilým příjemcem dotace pro danou oblast podpory,
 - g) opakovaně neplní povinnosti stanovené smlouvou, i když byl k jejich nápravě vyzván poskytovatelem.
- 9.4. V případě výpovědi této smlouvy před proplacením dotace, nárok na vyplacení dotace nevzniká a nelze se jej platně domáhat. V případě výpovědi smlouvy po proplacení dotace, se příjemce zavazuje poskytnuté peněžní prostředky vrátit bezhotovostním převodem na účet poskytovatele bez zbytečného odkladu, nejpozději však do 15 dnů od doručení výpovědi.
- 9.5. Výpověď smlouvy musí být učiněna písemně a musí v ní být uvedeny důvody jejího udělení.
- 9.6. Výpovědní lhůta činí jeden (1) měsíc a začne běžet od prvního dne měsíce následujícího po měsíci, v němž byla výpověď doručena příjemci dotace. Účinky doručení pro účely této smlouvy však nastávají i tehdy, pokud příjemce svým jednáním nebo opomenutím doručení zmařil.
- 9.7. Účinky výpovědi nastávají dnem uplynutí výpovědní lhůty za podmínky, že příjemce dotace vrátí poskytnuté peněžní prostředky před jejím uplynutím. Jinak k ukončení Smlouvy dojde až vypořádáním všech práv a povinností smluvních stran.
- 9.8. Příjemce je oprávněn tuto smlouvu kdykoliv písemně vypovědět nejpozději však do konce lhůty pro podání vyúčtování, přičemž výpověď je účinná dnem jejího doručení poskytovateli. V takovém případě je příjemce povinen vrátit poskytnutou částku dotace poskytovateli do 14 dnů ode dne účinnosti výpovědi.
- 9.9. Při ukončení smlouvy dohodou je příjemce povinen vrátit bezhotovostním převodem na účet poskytovatele poskytnutou částku dotace, která mu již byla vyplacena, a to bez zbytečného odkladu, nejpozději do 30 dnů ode dne doručení dohody podepsané oběma smluvními stranami, nedohodnou-li se smluvní strany jinak.

X.

Závěrečná ustanovení

- 10.1. Změny a doplnění smlouvy mohou být provedeny pouze ve formě písemných, řádně číslovaných dodatků.
- 10.2. Smluvní strany se ve smyslu § 167 odst. 1, písm. a) zák. č. 500/2004 Sb., správní řád, ve znění pozdějších předpisů dohodly, že příjemce i poskytovatel může podat písemný návrh na zrušení veřejnoprávní smlouvy i bez udání důvodů. Součástí návrhu musí být vzájemné vypořádání práv a závazků.
- 10.3. Smlouva nabývá účinnosti a platnosti dnem podpisu obou smluvních stran.
- 10.4. Statutární město Brno je při nakládání s veřejnými prostředky povinno dodržovat ustanovení zákona č. 106/1999 Sb., o svobodném přístupu k informacím, ve znění pozdějších předpisů (zejména § 9 odstavec 2 citovaného zákona).

- 10.5. Příjemce souhlasí se jmenovitým zveřejněním veřejnoprávní smlouvy o poskytnutí dotace na úřední desce města Brna.
- 10.6. Smlouva je sepsána v 5 výtiscích, každý s platností originálu. Poskytovatel obdrží 3 vyhotovení a příjemce 2 vyhotovení této smlouvy.
- 10.7. Účastníci této smlouvy prohlašují, že souhlasí s jejím obsahem, že byla sepsána na základě pravdivých údajů, srozumitelně, vážně, dle jejich pravé a svobodné vůle, nikoliv v tísní a za nápadně nevýhodných podmínek. Na důkaz toho připojují oprávnění zástupci smluvních stran své podpisy.
- 10.8. Příjemce podpisem této smlouvy výslovně prohlašuje, že se seznámil se Zásadami pro poskytování dotací z rozpočtu statutárního města Brna schválenými Zastupitelstvem města Brna na zasedání č. Z7/07 dne 23. 6. 2015 a Pravidly pro poskytování dotací z rozpočtu statutárního města Brna včetně zvláštních ustanovení pro poskytování dotací na projekty v oblasti protidrogové prevence, schválenými Radou města Brna na schůzi č. R7/028 konané dne 30. června 2015 a zavazuje se je dodržovat.

XI. Doložka

Tato smlouva byla schválena Zastupitelstvem města Brna na zasedání č. Z7/26 konaného ode dne 7. 3. 2017.

Smluvní strany berou na vědomí, že v souladu se zákonem č. 340/2015 Sb., o zvláštních podmínkách účinnosti některých smluv, uveřejňování těchto smluv a o registru smluv bude tato smlouva uveřejněna v registru smluv. Poskytovatel se zavazuje, že tuto smlouvu zašle správci registru smluv do 30 dnů od jejího uzavření.

V Brně dne:

V Brně dne:

Za poskytovatele:

Za příjemce:

Obsah projektu

Projekt č. 4 – Ústav prevence a léčby závislostí A Kluby Brno z.ú.

Blatnická 4219/4, 628 00 Brno

IČ: 044 726 91

„KRIZOVÁ INTERVENCE A LÉČBA LEGÁLNÍCH ZÁVISLOSTÍ“

Celkové náklady projektu: 1.454.000,- Kč

Požadováno na r. 2017: 450.000,- Kč

Navrhováno na r. 2017: 246.000,- Kč

Základní podmínky – účel projektu:

Zajistit dostupnost nízkoprahových služeb formou programu harm reduction, tj. minimalizaci rizik a snižování zdravotních a ekonomicko-sociálních poškození spojených s užíváním návykových látek. První kontakt s odborníkem (krizová intervence) je pro člověka v krizi jedním z nejdůležitějších bodů, na jehož základě se pak vyvíjí další spolupráce. Služby vedoucí k ochraně veřejného zdraví. Poskytnout zejména následující služby:

poradenství, psychologicko-terapeutickou pomoc osobám v krizi nebo obtížné životní situaci, do které se dostali zneužíváním návykových látek nebo gamblerstvím. Klienti mají možnost využít také anonymního poradenství po telefonu, poradenství formou chatu nebo e-mailem.

Cílovou skupinou jsou lidé, kteří se dostali do obtížné životní situace z důvodu zneužívání návykových látek či hraním hazardních her, zejména pak také klienti s potížemi při zvládnání závislosti na alkoholu.



MMB201700000202

28

Rada města Brna

ZM7/2166

Z7/26. zasedání Zastupitelstva města Brna
konané dne 7. března 2017

Název:

**Návrh na uzavření smluv o poskytnutí individuálních dotací z rozpočtu města Brna
v oblasti kultury**

Obsah:

- Důvodová zpráva
- Individuální dotace v oblasti kultury v roce 2017 - tabulka
- Individuální dotace v oblasti kultury v letech 2017 – 2020 – tabulka
- Návrh Smlouvy o poskytnutí individuální dotace z rozpočtu města Brna v roce 2017
- Návrh Smlouvy o poskytnutí individuální dotace z rozpočtu města Brna v letech 2017 – 2020

Návrh usnesení:

Zastupitelstvo města Brna**s c h v a l u j e**

1. poskytnutí neinvestičních individuálních dotací v celkové výši 3 100 tis. Kč z rozpočtu města Brna subjektům uvedeným v tabulce Individuální dotace v oblasti kultury v roce 2017, která tvoří přílohu č. těchto usnesení,
2. poskytnutí neinvestičních individuálních dotací z rozpočtu města Brna ve výši 2 870 tis. Kč ročně v letech 2017 – 2018 a ve výši 2 970 tis. Kč ročně v letech 2019 – 2020 subjektům uvedeným v tabulce Individuální dotace v oblasti kultury v letech 2017 – 2020, která tvoří přílohu č. těchto usnesení,
3. uzavření smluv o poskytnutí schválených dotací dle bodu 1. za podmínek Smlouvy o poskytnutí individuální dotace z rozpočtu města Brna v roce 2017, která tvoří přílohu č. těchto usnesení,
4. uzavření smluv o poskytnutí schválených dotací dle bodu 2. za podmínek Smlouvy o poskytnutí individuální dotace z rozpočtu města Brna v letech 2017 – 2020, která tvoří přílohu č. těchto usnesení,

p o v ě ř u j e

vedoucí Odboru kultury MMB podpisem smluv o poskytnutí individuálních dotací z rozpočtu města Brna v roce 2017 a v letech 2017 - 2020.

Stanoviska dotčených orgánů:

Rada města Brna projednala materiál na schůzi č. R7/103 konané dne 21. 2. 2017 a doporučila ke schválení.

Zpracoval: *V. Jugová*
Odbor kultury MMB

Předkládá:
Rada města Brna

1/18

Důvodová zpráva

V průběhu listopadu 2016 byly podány na OK MMB následující žádosti o individuální dotace:

1. Dne 14. 11. 2016 podal žádost o individuální dotaci na svoji celoroční činnost v letech 2017 – 2020 ve výši 5 000 tis. Kč ročně Český filharmonický sbor Brno, o.p.s. – poskytnutí této dotace a návrh na uzavření smlouvy o poskytnutí dotace byly řešeny v samostatném materiálu. Tento materiál byl schválen Zastupitelstvem města Brna č. Z7/25 dne 31. 1. 2017.
2. Dne 16. 11. 2016 podala společnost JAZZFESTBRNO AHEAD, s.r.o. žádost o individuální dotaci ve výši 4 000 tis. Kč na projekt Festival JAZZFESTBRNO na rok 2017. V roce 2017 proběhne 16. ročník tohoto mezinárodního jazzového festivalu. Festival je od počátků nedílně spjat s městem Brnem, poskytuje obyvatelům Brna příležitost setkat se s domácí i zahraniční jazzovou špičkou, řada interpretů světových jmen (např. Janis Siegel, Jacky Terrasson, Boris Kozlov, aj.) vystoupila v ČR poprvé právě v rámci tohoto festivalu. Jeho dlouhodobým cílem je popularizovat jazzový žánr.
3. Dne 16. 11. 2016 podal spolek Sdružení přátel folkloru v Brně z.s. žádost o individuální dotaci ve výši 1 000 tis. Kč v letech 2017 a 2018 a ve výši 1 100 tis. Kč v letech 2019 a 2020 na pořádání Mezinárodního folklorního festivalu Brno v letech 2017 – 2020. Mezinárodní folklorní festival Brno je již více než čtvrt století (probíhá od r. 1990) nedílnou součástí kulturního dění v městě Brně. Festival je od r. 1995 zařazen do celosvětového kalendáře prestižních festivalů CIOFF®. Na festivalu každoročně vystupuje 5 – 7 zahraničních souborů a cca 30 domácích souborů, celkem cca 1700 účinkujících.
4. Dne 18. 11. 2016 podala společnost BUJOART, s.r.o. žádost o individuální dotaci ve výši 500 tis. Kč ročně na projekt Moravia Music Fest v letech 2017 – 2020. V roce 2017 proběhne 10. ročník tohoto jazzového festivalu. Festival každoročně představuje návštěvníkům široké spektrum špičkových hudebních interpretů z oblasti jazzové hudby a příbuzných žánrů se silnou zahraniční účastí. Festival pravidelně podporuje big bandovou tvorbu, v následujících letech má pořadatel v plánu uvést v programu také několik velkých jazzových projektů se zapojením symfonického orchestru a zvýšit počet zahraničních vystupujících.
5. Dne 18. 11. 2016 podala společnost Větrné mlýny, s.r.o. žádost o individuální dotaci ve výši 1 370 tis. Kč ročně na projekt Měsíc autorského čtení v letech 2017 – 2020. V roce 2017 proběhne již 18. ročník jedné z největších literárních akcí ve střední Evropě. Akce se koná v letních měsících v době divadelních prázdnin a iniciuje, že v tuto dobu navštíví Brno řada významných literárních osobností nejen z ČR, ale i ze Slovenska, Polska, Ukrajiny a dalších zemí. Festival od r. 2010 probíhá kromě Brna také v Ostravě, Košicích a Wroclawi, od r. 2015 také ve Lvově. V rámci festivalu probíhá 31 autorských čtení domácích autorů, 31 autorských čtení hostujících autorů a 31 denních off-programů ve spolupráci s Českou televizí. Festival každoročně navštíví cca 7 000 – 8 000 diváků.
6. Dne 18. 11. 2016 podala Moravská galerie v Brně žádost o individuální dotaci ve výši 150 tis. Kč na projekt Brněnská muzejní noc v roce 2017. V roce 2017 proběhne 13. ročník této akce, která je součástí Festivalu muzejních nocí vyhlášeného Asociací muzeí a galerií ČR. Cílem projektu je zpopularizovat a přiblížit činnost muzeí a galerií nejširší veřejnosti. V roce 2016 se projektu zúčastnilo 25 institucí ve 42 objektech, počet vstupů se v posledních letech pohybuje okolo 115 tisíc. Moravská galerie v Brně je koordinátorem této akce ve městě Brně.

Finanční prostředky na poskytnutí individuálních dotací v roce 2017 subjektům uvedeným v tabulkách byly schváleny Zastupitelstvem města Brna č. Z7/24 konaném dne 13. 12. 2016 ve výši 4 100 tis. Kč. Jejich navýšení o částku 1 870 tis. Kč bylo schváleno Zastupitelstvem města Brna č. Z7/25 konaném dne 31. 1. 2017. Celkem jsou na individuální dotace pro subjekty uvedené v tabulkách schváleny pro rok 2017 finanční prostředky ve výši 5 970 tis. Kč.

Závazek města Brna v letech 2018 – 2020 vyplývající ze čtyřletých smluv o poskytnutí individuálních dotací bude zohledněn při přípravě jednotlivých ročních rozpočtů.

Součástí materiálu jsou:

- Individuální dotace v oblasti kultury v roce 2017 - tabulka
- Individuální dotace v oblasti kultury v letech 2017 – 2020 - tabulka
- Návrh Smlouvy o poskytnutí individuální dotace z rozpočtu města Brna v roce 2017
- Návrh Smlouvy o poskytnutí individuální dotace z rozpočtu města Brna v letech 2017 – 2020

Komise RMB pro kulturu projednala materiál na R7/KPK/33. zasedání konaném dne 8. 2. 2017.

Hlasování: přítomno 6 členů - 5 pro - 0 proti – 1 se zdržel/z 11 členů.

Usnesení nebylo přijato.

PhDr. Hofmannová	Š. Ryšavý	Mgr. Blažik	Mgr. Dubová	I. Fajnorová	MgA. Kořínek	Ing. Michalík	JUDr. Sýkorová	P. Šafařík	Mgr. Škarabelová, Ph.D.	PhDr. Vlčková
pro	pro	nepřít.	pro	pro	nepřít.	nepřít.	zdrž.	nepřít.	nepřít.	pro

Rada města Brna projednala materiál na schůzi č. R7/103 konané dne 21. 2. 2017.

Schváleno jednomyslně 10 členy.

Ing. Vokřál	Ing. Hladík	R. Mírázek	Bc. Hollan	Mgr. Ander Ph.D.	Ing. Kacer	M- Janíček	Bc. Kolářný	JUDr. Rusňáková	Ing. Staněk	Mgr. Suchý
pro	pro	nepřít.	pro	pro	pro	pro	pro	pro	pro	pro

Individuální dotace v oblasti kultury v roce 2017									
	Příjemce dotace	Název projektu	IČO příjemce	Celkové náklady 2017 (v tis. Kč)	Požadovaná částka 2017 (v tis. Kč)	Návrh KPMK 2017 (v tis. Kč)	Návrh RMB ke schválení ZMB 2017 (v tis. Kč)	Schváleno ZMB 2017 (v tis. Kč)	Konkrétní čerpání dotace
1	JAZZFESTBRNO AHEAD, s.r.o.	Festival JAZZFESTBRNO 2017	05242860	12 120,0	4 000,0		3 000,0		honoráře, pronájem, propagace, ostatní náklady - production fee
2	Moravská galerie v Brně	Brněnská muzejní noc	00094871	797,0	150,0		100,0		propagace
Celkem				12 917,0	4 150,0		3 100,0		

Individuální dotace v oblasti kultury v letech 2017 - 2020

Příjemce dotace	Název projektu	IČO příjemce	Celkové náklady (v tis. Kč)				Požadovaná částka (v tis. Kč)				Návrh KPK (v tis. Kč)				Návrh RMB ke schválení ZMB (v tis. Kč)				Schváleno ZMB (v tis. Kč)	Konkrétní čerpání dotace
			2017	2018	2019	2020	2017	2018	2019	2020	2017	2018	2019	2020	2017	2018	2019	2020		
1	BUJOART s.r.o. Moravia Music Fest	02870738	1 661,0	1 421,0	1 421,0	1 421,0	500,0	500,0	500,0	500,0					500,0	500,0	500,0	500,0		pronájem, osvětlení, ozvučení, propagace, honoráře, lektorné
2	Větrné mlýny s.r.o. Měsíc autorského čtení	29279194	2 391,4	2 391,4	2 446,0	2 456,0	1 370,0	1 370,0	1 370,0	1 370,0					1 370,0	1 370,0	1 370,0	1 370,0		spoje, osobní náklady, honoráře, služby, cestovné, přeprava
3	Sdružení přátel folkloru v Brně z.s. Mezinárodní folklorní festival Brno	00487856	1 531,0	1 531,0	1 635,0	1 635,0	1 000,0	1 000,0	1 000,0	1 000,0					1 000,0	1 000,0	1 100,0	1 100,0		přeprava, cestovné, ubytování, honoráře, materiál, nákup drobného majetku, pamětní listy, pamětní plakety, pronájem, ostraha, propagace, návrh grafického vizuálu, katalog, dohody o PP
Celkem			5 583,4	5 343,4	5 502,0	5 512,0	2 870,0	2 870,0	2 870,0	2 870,0					2 870,0	2 870,0	2 970,0	2 970,0		

bude přílohou usnesení

Smlouva č.:

Smlouva
o poskytnutí individuální dotace z rozpočtu města Brna v roce 2017
(dále jen „smlouva“)

I. Smluvní strany

Poskytovatel: Statutární město Brno
Dominikánské nám. 196/1, 602 00 Brno
IČO: 44992785 DIČ: CZ44992785
Zastoupené primátorem města Brna Ing. Petrem Vokřálem
Podpisem smlouvy byla Zastupitelstvem města Brna na zasedání č. Z7/..
konaném dne pověřena PhDr. Viera Rusinková, vedoucí Odboru
kultury Magistrátu města Brna (dále ve smlouvě jen „OK MMB“)
Kontakt: OK MMB, tel.: 542 172 075, email: ok@brno.cz
(dále ve smlouvě jen „poskytovatel“)

Příjemce: Název
Sídlo
IČO
Registrace:
Zastoupený:
Bankovní spojení: ...
(dále ve smlouvě jen „příjemce“)

Preambule

Smluvní strany vědomy si nezastupitelnosti a jedinečnosti kultury pro rozvoj lidské společnosti a vedeny cílem podílet se dle svých možností a schopností na podpoře a rozvoji kulturní a umělecké činnosti ve městě Brně uzavírají v souladu s ustanovením § 159 zákona č. 500/2004 Sb., správního řádu, ve znění pozdějších předpisů, tuto

veřejnoprávní smlouvu o poskytnutí individuální účelové neinvestiční dotace z rozpočtu města Brna.

II. Předmět a účel smlouvy

1. Předmětem smlouvy je úprava vzájemných práv a povinností smluvních stran při poskytnutí neinvestiční finanční podpory formou dotace (dále jen „dotace“) z rozpočtu poskytovatele **na** (**název projektu**) (dále jen „projekt“) po dobu trvání této smlouvy, a to na základě žádosti evidované pod č.j.
2. Poskytnutí dotace je v souladu se zákonem č. 128/2000 Sb., o obcích (obecní zřízení), ve znění pozdějších předpisů, a se zákonem č. 250/2000 Sb., o rozpočtových pravidlech územních rozpočtů, ve znění pozdějších předpisů.

3. Dotace je ve smyslu zákona č. 320/2001 Sb., o finanční kontrole ve veřejné správě a o změně některých zákonů (zákon o finanční kontrole), ve znění pozdějších předpisů, veřejnou finanční podporou a vztahují se na ni ustanovení tohoto zákona.

III. Výše a podmínky použití dotace

1. Poskytovatel se zavazuje poskytnout příjemci dotaci v celkové výši **Kč (slovy: korun českých)** na úhradu uznatelných neinvestičních nákladů příjemce přímo souvisejících s realizací projektu uvedeného v čl. II. odst. 1 této smlouvy v roce 2017, a to na: (*konkrétní čerpání dotace*).
2. Dotace bude poskytnuta na účet příjemce uvedený v záhlaví této smlouvy v jedné splátce ve výši **Kč (slovy: korun českých)** nejpozději do třiceti kalendářních dnů ode dne účinnosti této smlouvy.
3. Dotaci lze použít pouze na úhradu uznatelných nákladů příjemce spojených s realizací projektu v období **od 1. 1. 2017 do 31. 12. 2017**.
4. Dotaci **lze použít** pouze na **uznatelné náklady**, které splňují všechny níže uvedené podmínky:
 - a) vznikly a byly příjemcem uhrazeny v období čerpání dotace, tj. od 1. 1. 2017 do 31. 12. 2017,
 - b) byly vynaloženy v souladu s účelovým určením dle čl. II. odst. 1 této smlouvy a s ostatními podmínkami této smlouvy,
 - c) vyhovují zásadám účelnosti, efektivnosti a hospodárnosti dle zákona č. 320/2001 Sb., o finanční kontrole ve veřejné správě a o změně některých zákonů (zákon o finanční kontrole), ve znění pozdějších předpisů.
5. Dotaci **nelze použít** na úhradu **neuznatelných nákladů** projektu. Neuznatelnými náklady projektu se rozumí veškeré další náklady projektu s výjimkou uznatelných nákladů uvedených v čl. III. odst. 4 této smlouvy.

IV. Práva a povinnosti smluvních stran

1. Příjemce se zavazuje, že:
 - a) nepřevéde svá práva a povinnosti z této smlouvy na jinou osobu,
 - b) bude realizovat projekt na vlastní účet a vlastní zodpovědnost, nepřevéde poskytnutou dotaci na jiný právní subjekt,
 - c) naplní účelové určení projektu.
2. Příjemce se dále zavazuje:
 - a) realizovat projekt za podmínek této smlouvy a v souladu s právními předpisy,
 - b) použít dotaci k účelu dle této smlouvy a v souladu s podmínkami této smlouvy,
 - c) splnit povinnosti vyplývající ze zákona č. 121/2000 Sb., o právu autorském, o právech souvisejících s právem autorským a o změně některých zákonů (autorský zákon), ve znění pozdějších předpisů,
 - d) vést a sledovat odděleně v účetní evidenci čerpání prostředků z dotace,
 - e) kalkulovat všechny náklady bez daně z přidané hodnoty v případě, kdy příjemce má nárok na její odpočet.

3. Příjemce je povinen nejpozději **do 15. 1. 2018** předložit poskytovateli vyúčtování uznatelných nákladů a výnosů projektu nebo toto vyúčtování v této lhůtě předat k poštovní přepravě.
4. Nejpozději **do 15. 1. 2018** příslušného kalendářního roku je příjemce rovněž povinen:
 - a) vrátit na účet sdělený pracovníky Odboru kultury Magistrátu města Brna (dále jen „OK MMB“) případnou nepoužitou část prostředků dotace,
 - b) předložit poskytovateli závěrečnou zprávu – zhodnocení projektu obsahující popis projektu, vyhodnocení splnění účelu a přínos pro statutární město Brno. Součástí závěrečné zprávy bude případná související fotodokumentace a doložení propagačních materiálů, ze kterých bude patrné dodržení povinností příjemce stanovené v čl. V. odst. 1 smlouvy.
5. Vyúčtování uznatelných nákladů a výnosů projektu bude obsahovat:
 - a) vyplněný formulář „Vyúčtování neinvestiční dotace v oblasti kultury – projekt“, který bude uveřejněn na webových stránkách poskytovatele www.brno.cz a ve fyzické podobě bude k dispozici na OK MMB,
 - b) kopie prvotních dokladů prokazujících využití dotace v příslušném kalendářním roce. Veškeré originály dokladů příjemce a jejich předložené kopie budou označeny textem, ze kterého bude jednoznačně zřejmé, že doklad byl hrazen z dotace poskytovatele (např. uvedení nápisu: „Hrazeno z dotace města Brna“);
 - c) prokázání úhrady prvotních dokladů:
 - A) Úhrada plateb v hotovosti – zjednodušený daňový doklad (paragon), faktura, platby na základě uzavřené smlouvy – nutno doložit výdajovým pokladním dokladem,
 - B) Úhrada bezhotovostní – faktura, smlouva – nutno doložit kopií výpisu z bankovního účtu příjemce,
 - d) podpisem oprávněné osoby opatřenou část účetního deníku nebo hlavní knihy, dokládající zaúčtování veškerých dokladů, použitých k vyúčtování dotace. Podmínka „vést a sledovat odděleně v účetní evidenci čerpání prostředků z dotace“ (viz odst. 2 písm. d) tohoto článku smlouvy) bude splněna zavedením analytické evidence příslušných účtů nebo sledováním čerpání dotace v rámci střediska.
6. Případné informace v oblasti vyúčtování poskytnou pracovnice OK MMB Ing. Gregrová a Ing. Frydrychová, kontakt:
gregrova.lenka@brno.cz, tel.: 542 172 066
frydrychova.jana@brno.cz, tel.: 542 172 067.
7. Prokáže-li se po poskytnutí dotace, že tato naplňuje znaky veřejné podpory dle č. 107 až 109 Smlouvy o fungování Evropské unie, zavazuje se příjemce poskytnutou dotaci včetně úroků neprodleně vrátit zpět na účet poskytovatele.
8. Poskytovatel je při nakládání s veřejnými prostředky povinen dodržovat ustanovení zákona č. 106/1999 Sb., o svobodném přístupu k informacím, ve znění pozdějších předpisů (zejména § 9 odst. 2 citovaného zákona).
9. Příjemce se zavazuje při čerpání dotace postupovat v souladu se zákonem č. 134/2016 Sb., o zadávání veřejných zakázek, v platném znění.

V. Další povinnosti příjemce

1. Příjemce se zavazuje uvádět na všech tištěných i elektronických materiálech souvisejících s realizací projektu (např. publikace, časopisy, noviny, propagační materiály všeho druhu, webové stránky):
 - a) že se projekt uskutečňuje za finanční podpory statutárního města Brna – **a současně**
 - b) logo či znak statutárního města Brna. Před použitím loga je třeba požádat o souhlas Magistrát města Brna – Kancelář metropolitní spolupráce a marketingu, v případě použití znaku statutárního města Brna je třeba postupovat dle platného znění Statutu pro užívání znaku a vlajky města Brna a znaků a vlajek městských částí.
2. Příjemce se zavazuje na akcích, které se konají v rámci projektu, na který je poskytnuta dotace, zajistit pro návštěvníky nekuřácké prostředí.
3. Příjemce je povinen předat poskytovateli vzory materiálů uvedených v odstavci 1 tohoto článku k provedení kontroly. Příjemce bude **předávat poskytovateli vzory materiálů průběžně**, nejpozději však současně s předložením vyúčtování čerpání dotace.
4. Příjemce se zavazuje prezentovat akce, které se konají v rámci projektu, na který je poskytnuta dotace, pouze na výleповých plochách k tomu určených. Informace o možnosti další prezentace příjemce najde na webových stránkách města Brna v části: <http://www.brno.cz/sprava-mesta/magistrat-mesta-brna/usek-socialne-kulturni/odbor-kultury/poradani-a-prezentace-kulturnich-akci/>. Poskytovatel doporučuje příjemci využít bezplatnou prezentaci na turisticko - informačním portálu GOtoBRNO www.gotobrno.cz.
5. Příjemce je povinen předat poskytovateli prostřednictvím OK MMB na všechny akce, které se v rámci projektu konají v Brně, **v přiměřeném předstihu pozvánku** buď elektronicky (na adresu: ok@brno.cz nebo oprchalova.zdenka@brno.cz a současně chlupata.lucie@brno.cz) nebo 2 kusy tištěných pozvánek (dle aktuální dohody s OK MMB).
6. Příjemce se zavazuje poskytnout poskytovateli na jeho žádost dle aktuální dohody 2 až 10 ks čestných vstupenek na akce, které se konají v rámci projektu, na který je poskytnuta dotace.
7. Příjemce je povinen oznámit poskytovateli svůj případný zánik, transformaci, sloučení, změnu statutárního orgánu, změnu kontaktu, apod., či změnu vlastnického vztahu k věci, na kterou se dotace poskytuje, bez zbytečného odkladu, nejpozději však do 14 kalendářních dnů ode dne nabytí účinnosti této změny. V případě přeměny nebo zrušení s likvidací je příjemce povinen tuto skutečnost oznámit poskytovateli bez zbytečného odkladu po vstupu do likvidace.
8. Příjemce se zavazuje v případě změny projektu oproti údajům uvedeným v žádosti o dotaci včetně jejích příloh vyžádat si u poskytovatele písemný souhlas s takovou změnou. Změna může být méně závažná či závažná, míru závažnosti změny projektu je oprávněn posoudit a určit OK MMB. Souhlas může být příjemci udělen nejpozději **do 31. 12. 2017.**

9. Písemný souhlas se změnou projektu uděluje:
- a) OK MMB – v případě souhlasu s méně závažnou změnou projektu. Za méně závažnou změnu projektu se považuje taková změna, která nemá zásadní dopad na účel poskytnuté dotace (např. změna názvu projektu bez změny obsahu projektu), formální změna projektu či smlouvy (např. změna účtu příjemce), změna místa konání akce či akcí, změna termínu konání akce či akcí, snížení skutečných celkových uznatelných nákladů projektu o více než 50 % oproti nákladům předpokládaným, změna položek, na které bude dotace čerpána za současného dodržení účelu poskytnuté dotace;
 - b) Zastupitelstvo města Brna – v případě souhlasu se závažnou změnou projektu. Za závažnou změnu projektu se považuje taková změna, která má zásadní dopad na účel poskytnuté dotace (např. změna názvu projektu způsobená změnou obsahu projektu) a na termíny stanovené pro čerpání a vyúčtování dotace.

O souhlas se závažnou změnou projektu může příjemce žádat prostřednictvím OK MMB nejpozději do 1. 11. 2017.

VI. Kontrola

1. Příjemce je povinen umožnit poskytovateli v souladu se zákonem č. 320/2001 Sb., o finanční kontrole ve veřejné správě a o změně některých zákonů (zákon o finanční kontrole), ve znění pozdějších předpisů, provedení průběžné a následné veřejnosprávní kontroly nakládání s veřejnými prostředky z poskytnuté dotace, jejich použití k účelu, který je vymezen touto smlouvou a předložit při kontrole všechny požadované doklady. Kontrolu provádí zpravidla OK MMB, případně jiný orgán určený poskytovatelem.
2. Poskytovatel je oprávněn v případě podezření na porušení rozpočtové kázně zjištěné průběžnou veřejnosprávní kontrolou pozastavit či ukončit vyplácení schválené dotace.
3. Příjemce je povinen po dobu deseti let od ukončení čerpání dotace dle této smlouvy archivovat originály dokladů prokazujících čerpání dotace.

VII. Sankční ustanovení

1. Pokud příjemce v rozporu s touto smlouvou nebo v rozporu s právními předpisy (zejména se zákonem č. 250/2000 Sb., o rozpočtových pravidlech územních rozpočtů, ve znění pozdějších předpisů) poruší rozpočtovou kázeň, tj. neoprávněně použije nebo zadrží poskytnutou dotaci, bude poskytovatel postupovat v souladu s ustanoveními § 22 zákona č. 250/2000 Sb., o rozpočtových pravidlech územních rozpočtů, ve znění pozdějších předpisů.
2. V případě neoprávněného použití či zadržetí poskytnuté dotace bude příjemci uložen odvod za porušení rozpočtové kázně odpovídající výši neoprávněně použitých či zadržovaných finančních prostředků.
3. Poskytovatel písemně vyzve příjemce k provedení opatření k nápravě v jím stanovené lhůtě max. 30 kalendářních dnů, domnívá-li se na základě kontrolního zjištění, že příjemce porušil méně závažnou povinnost dle čl. V. této smlouvy, jejíž povaha umožňuje nápravu v náhradní lhůtě, nebo nepředložil vyúčtování v termínu stanoveném touto smlouvou. V rozsahu, v jakém příjemce provede opatření k nápravě platí, že nedošlo k porušení rozpočtové kázně.

4. Za porušení méně závažné povinnosti stanovené v čl. V. této smlouvy, u které není možno provést nápravu v dodatečně stanovené náhradní lhůtě, nebo u které příjemce neprovede nápravu ani v stanovené náhradní lhůtě, bude příjemci v souladu s ustanovením zákona č. 250/2000 Sb., o rozpočtových pravidlech územních rozpočtů, ve znění pozdějších předpisů, stanoven odvod ve výši 0,5 % z poskytnuté dotace.
5. Při porušení několika méně závažných povinností se odvody za porušení rozpočtové kázně sčítají.

VIII. Závěrečná ustanovení

1. Změnit či doplnit tuto smlouvu mohou smluvní strany pouze na základě vzájemné dohody formou písemných vzestupně číslovaných dodatků podepsaných oprávněnými zástupci smluvních stran.
2. Smlouva nabývá platnosti a účinnosti dnem jejího podpisu oprávněnými zástupci smluvních stran a doručením či předáním této smlouvy oběma smluvním stranám.
3. Příjemce výslovně souhlasí s tím, aby tato smlouva byla poskytovatelem v plném rozsahu zveřejněna v souladu se zákonem č. 340/2015 Sb., o zvláštních podmínkách účinnosti některých smluv, uveřejňování těchto smluv a o registru smluv (zákon o registru smluv), v platném znění, způsobem umožňujícím dálkový přístup.
4. Smlouvu lze ukončit vzájemnou dohodou smluvních stran. Smlouvu lze rovněž z důvodů uvedených v § 167 odst. 1 zákona č. 500/2004 Sb., správního řádu, ve znění pozdějších předpisů, zrušit. V obou případech ukončení smlouvy musí být dohoda písemná a musí v ní být uvedeny důvody, které vedly k ukončení smlouvy včetně vzájemného vypořádání práv a závazků.
5. Smlouva se vyhotovuje ve třech stejnopisech, každý z nich má platnost originálu. Poskytovatel obdrží dvě vyhotovení, příjemce jedno vyhotovení.

Doložka:

Poskytnutí dotace a tato smlouva byly schváleny na zasedání Zastupitelstva města Brna Z7/... konaném dne

V Brně dne

V Brně dne

.....
za poskytovatele
PhDr. Viera Rusinková
vedoucí OK MMB

.....
za příjemce
.....

bude přílohou usnesení

Smlouva č.:

Smlouva
o poskytnutí individuální dotace z rozpočtu města Brna v letech 2017 - 2020
(dále jen „smlouva“)

I. Smluvní strany

Poskytovatel: Statutární město Brno
Dominikánské nám. 196/1, 602 00 Brno
IČO: 44992785 DIČ: CZ44992785
Zastoupené primátorem města Brna Ing. Petrem Vokřálem
Podpisem smlouvy byla Zastupitelstvem města Brna na zasedání č. Z7/..
konaném dne pověřena PhDr. Viera Rusinková, vedoucí Odboru
kultury Magistrátu města Brna (dále ve smlouvě jen „OK MMB“)
Kontakt: OK MMB, tel.: 542 172 075, email: ok@brno.cz
(dále ve smlouvě jen „poskytovatel“)

Příjemce: Název
Sídlo
IČO
Registrace:
Zastoupený:
Bankovní spojení: ...
(dále ve smlouvě jen „příjemce“)

Preambule

Smluvní strany vědomy si nezastupitelnosti a jedinečnosti kultury pro rozvoj lidské společnosti a vedeny cílem podílet se dle svých možností a schopností na podpoře a rozvoji kulturní a umělecké činnosti ve městě Brně uzavírají v souladu s ustanovením § 159 zákona č. 500/2004 Sb., správního řádu, ve znění pozdějších předpisů, tuto

veřejnoprávní smlouvu o poskytnutí individuální víceleté účelové neinvestiční dotace z rozpočtu města Brna.

II. Předmět a účel smlouvy

1. Předmětem smlouvy je úprava vzájemných práv a povinností smluvních stran při poskytování neinvestičních ročních finančních podpor formou dotace (dále jen „dotace“) z rozpočtu poskytovatele na (*název projektu*) (dále jen „projekt“) po dobu trvání této smlouvy, a to na základě žádosti evidované pod č.j.
2. Poskytnutí dotace je v souladu se zákonem č. 128/2000 Sb., o obcích (obecní zřízení), ve znění pozdějších předpisů, a se zákonem č. 250/2000 Sb., o rozpočtových pravidlech územních rozpočtů, ve znění pozdějších předpisů.

3. Dotace je ve smyslu zákona č. 320/2001 Sb., o finanční kontrole ve veřejné správě a o změně některých zákonů (zákon o finanční kontrole), ve znění pozdějších předpisů, veřejnou finanční podporou a vztahují se na ni ustanovení tohoto zákona.

III. Výše a podmínky použití dotace

1. Poskytovatel se zavazuje poskytnout příjemci dotaci v celkové výši Kč (slovy: korun českých) na úhradu uznatelných neinvestičních nákladů příjemce přímo souvisejících s realizací projektu uvedeného v čl. II. odst. 1 této smlouvy v letech 2017 – 2020, a to na:(konkrétní čerpání dotace).
2. Dotace bude poskytnuta na účet příjemce uvedený v záhlaví této smlouvy ve čtyřech splátkách počínaje rokem 2017 ve výši a v termínech:
- a) první splátka ve výši Kč nejpozději do třiceti kalendářních dnů ode dne účinnosti této smlouvy,
 - b) druhá splátka ve výši Kč nejpozději do 31. 3. 2018,
 - c) třetí splátka ve výši Kč nejpozději do 30. 4. 2019,
 - d) čtvrtá splátka ve výši Kč nejpozději do 30. 4. 2020.

Počínaje druhou splátkou budou jednotlivé splátky dotace poskytnuty příjemci ve výše uvedených termínech za předpokladu splnění podmínky předložení řádného vyúčtování předchozí splátky. V případě nepředložení řádného vyúčtování předchozí splátky poskytovatel pozastaví vyplácení další splátky a termín pro poskytnutí další splátky se přiměřeně prodlouží. V případě nesplnění povinností spojených s řádným vyúčtováním splátky ani do 20. 11. roku následujícího po roce, ve kterém byla příslušná splátka čerpána, nebude následující splátka pro daný rok příjemci poskytnuta.

3. Poskytovatel je oprávněn snížit dosud nevyplacenou splátku dotace v případě, že Zastupitelstvo města Brna rozhodne o krácení rozpočtu města Brna na daný kalendářní rok počínaje rokem 2017.
4. Jednotlivé splátky dotace lze použít pouze na úhradu uznatelných nákladů příjemce spojených s realizací projektu v období **od 1. 1. do 31. 12.** kalendářního roku, ve kterém byly poskytnuty:
- a) částku Kč poskytnutou v roce 2017 lze čerpat v období od 1. 1. do 31. 12. 2017,
 - b) částku Kč poskytnutou v roce 2018 lze čerpat v období od 1. 1. do 31. 12. 2018,
 - c) částku Kč poskytnutou v roce 2019 lze čerpat v období od 1. 1. do 31. 12. 2019,
 - d) částku Kč poskytnutou v roce 2020 lze čerpat v období od 1. 1. do 31. 12. 2020.
5. Jednotlivé splátky dotace **lze použít** pouze na **uznatelné náklady**, které splňují všechny níže uvedené podmínky:
- a) vznikly a byly příjemcem uhrazeny v období čerpání dotace, tj. od 1. 1. do 31. 12. příslušného kalendářního roku,
 - b) byly vynaloženy v souladu s účelovým určením dle čl. II. odst. 1 této smlouvy a s ostatními podmínkami této smlouvy,
 - c) vyhovují zásadám účelnosti, efektivnosti a hospodárnosti dle zákona č. 320/2001 Sb., o finanční kontrole ve veřejné správě a o změně některých zákonů (zákon o finanční kontrole), ve znění pozdějších předpisů.

6. Dotaci **nelze použít** na úhradu **neuznatelných nákladů** projektu. Neuznatelnými náklady projektu se rozumí veškeré další náklady projektu s výjimkou uznatelných nákladů uvedených v čl. III. odst. 5 této smlouvy.

IV. Práva a povinnosti smluvních stran

1. Příjemce se zavazuje, že:
 - a) nepřevede svá práva a povinnosti z této smlouvy na jinou osobu,
 - b) bude realizovat projekt na vlastní účet a vlastní zodpovědnost, nepřevede poskytnutou dotaci na jiný právní subjekt,
 - c) naplní účelové určení projektu.

2. Příjemce se dále zavazuje:
 - a) realizovat projekt za podmínek této smlouvy a v souladu s právními předpisy,
 - b) použít dotaci k účelu dle této smlouvy a v souladu s podmínkami této smlouvy,
 - c) splnit povinnosti vyplývající ze zákona č. 121/2000 Sb., o právu autorském, o právech souvisejících s právem autorským a o změně některých zákonů (autorský zákon), ve znění pozdějších předpisů,
 - d) vést a sledovat odděleně v účetní evidenci čerpání prostředků z dotace,
 - e) kalkulovat všechny náklady bez daně z přidané hodnoty v případě, kdy příjemce má nárok na její odpočet.

3. Příjemce je povinen nejpozději **do 15. 1.** příslušného kalendářního roku předložit poskytovateli celkové vyúčtování čerpání dotace za předchozí kalendářní rok nebo toto vyúčtování v této lhůtě předat k poštovní přepravě.

4. Nejpozději **do 15. 1.** příslušného kalendářního roku je příjemce rovněž povinen:
 - a) vrátit na účet sdělený pracovníky Odboru kultury Magistrátu města Brna (dále jen „OK MMB“) případnou nepoužitou část prostředků dotace za předchozí kalendářní rok,
 - b) předložit poskytovateli závěrečnou zprávu – zhodnocení projektu příjemce za předchozí kalendářní rok obsahující popis projektu včetně příp. související fotodokumentace a doložení propagačních materiálů, ze kterých bude patrné dodržení povinnosti příjemce stanovené v čl. V. odst. 1 smlouvy, vyhodnocení splnění účelu, přínos pro statutární město Brno.

5. Celkové vyúčtování uznatelných nákladů a výnosů projektu bude obsahovat:
 - a) vyplněný formulář „Vyúčtování neinvestiční dotace v oblasti kultury – projekt“, který bude k dispozici na OK MMB, a který bude uveřejněn na webových stránkách poskytovatele,
 - b) kopie prvotních dokladů prokazujících využití dotace v příslušném kalendářním roce. Veškeré originály dokladů příjemce a jejich předložené kopie budou označeny textem, ze kterého bude jednoznačně zřejmé, že doklad byl hrazen z dotace poskytovatele (např. uvedení nápisu: „Hrazeno z dotace města Brna“);
 - c) prokázání úhrady prvotních dokladů:
 - A) Úhrada plateb v hotovosti – zjednodušený daňový doklad (paragon), faktura, platby na základě uzavřené smlouvy – nutno doložit výdajovým pokladním dokladem,
 - B) Úhrada bezhotovostní – faktura, smlouva – nutno doložit kopií výpisu z bankovního účtu příjemce,

- d) podpisem oprávněné osoby opatřenou část účetního deníku nebo hlavní knihy, dokládající zaúčtování veškerých dokladů, použitých k vyúčtování dotace. Podmínka „vést a sledovat odděleně v účetní evidenci čerpání prostředků z dotace“ (viz odst. 2 písm. d) tohoto článku smlouvy) bude splněna zavedením analytické evidence příslušných účtů nebo sledováním čerpání dotace v rámci střediska.
6. Případné informace v oblasti vyúčtování poskytnou pracovnice OK MMB Ing. Gregrová a Ing. Frydrychová, kontakt:
gregrova.lenka@brno.cz, tel.: 542 172 066
frydrychova.jana@brno.cz, tel.: 542 172 067.
7. Prokáže-li se po poskytnutí dotace, že tato naplňuje znaky veřejné podpory dle č. 107 až 109 Smlouvy o fungování Evropské unie, zavazuje se příjemce poskytnutou dotaci včetně úroků neprodleně vrátit zpět na účet poskytovatele.
8. Poskytovatel je při nakládání s veřejnými prostředky povinen dodržovat ustanovení zákona č. 106/1999 Sb., o svobodném přístupu k informacím, ve znění pozdějších předpisů (zejména § 9 odst. 2 citovaného zákona).
9. Příjemce se zavazuje při čerpání dotace postupovat v souladu se zákonem č. 134/2016 Sb., o zadávání veřejných zakázek, v platném znění.

V. Další povinnosti příjemce

1. Příjemce se zavazuje uvádět na všech tištěných i elektronických materiálech souvisejících s realizací projektu (např. publikace, časopisy, noviny, sborníky, propagační materiály všeho druhu, webové stránky):
- že se projekt uskutečňuje za finanční podpory statutárního města Brna – **a současně**
 - logo či znak statutárního města Brna. Před použitím loga je třeba požádat o souhlas Magistrát města Brna – Kancelář metropolitní spolupráce a marketingu, v případě použití znaku statutárního města Brna je třeba postupovat dle platného znění Statutu pro užívání znaku a vlajky města Brna a znaků a vlajek městských částí.
2. Příjemce se zavazuje na akcích, které se konají v rámci projektu, na který je poskytnuta dotace, zajistit pro návštěvníky nekuřácké prostředí.
3. Příjemce je povinen předat poskytovateli vzory materiálů uvedených v odstavci 1 tohoto článku k provedení kontroly. Příjemce bude **předávat poskytovateli vzory materiálů průběžně**, nejpozději však současně s předložením vyúčtování čerpání dotace za daný kalendářní rok.
4. Příjemce se zavazuje prezentovat akce, které se konají v rámci projektu, na který je poskytnuta dotace, pouze na výlepových plochách k tomu určených. Informace o možnosti prezentace příjemce najde na webových stránkách města Brna v části:
<http://www.brno.cz/sprava-mesta/magistrat-mesta-brna/usek-socialne-kulturni/odbor-kultury/poradani-a-prezentace-kulturnich-akci/>. Poskytovatel doporučuje příjemci využít bezplatnou prezentaci na turisticko - informačním portálu GOtoBRNO www.gotobrno.cz .

5. Příjemce je povinen předat poskytovateli prostřednictvím OK MMB na všechny akce, které se v rámci projektu konají v Brně, **v přiměřeném předstihu pozvánku** buď elektronicky (na adresu: ok@brno.cz nebo oprchalova.zdenka@brno.cz a současně chlupata.lucie@brno.cz) nebo 2 kusy tištěných pozvánek (dle aktuální dohody s OK MMB).
6. Příjemce se zavazuje poskytnout poskytovateli na jeho žádost dle aktuální dohody 2 až 10 ks čestných vstupenek na akce, které se konají v rámci projektu, na který je poskytnuta dotace.
7. Příjemce je povinen oznámit poskytovateli svůj případný zánik, transformaci, sloučení, změnu statutárního orgánu, změnu kontaktu, apod., či změnu vlastnického vztahu k věci, na kterou se dotace poskytuje, bez zbytečného odkladu, nejpozději však do 14 kalendářních dnů ode dne nabytí účinnosti této změny. V případě přeměny nebo zrušení s likvidací je příjemce povinen tuto skutečnost oznámit poskytovateli bez zbytečného odkladu po vstupu do likvidace.
8. Příjemce se zavazuje v případě změny projektu oproti údajům uvedeným v žádosti o dotaci včetně jejích příloh vyžádat si u poskytovatele písemný souhlas s takovou změnou. Změna může být méně závažná či závažná, míru závažnosti změny projektu je oprávněn posoudit a určit OK MMB. Souhlas může být příjemci udělen nejpozději **do 31. 12.** kalendářního roku, ve kterém se změna uskuteční.
9. Písemný souhlas se změnou projektu uděluje:
 - a) OK MMB – v případě souhlasu s méně závažnou změnou projektu. Za méně závažnou změnu projektu se považuje taková změna, která nemá zásadní dopad na účel poskytnuté dotace (např. změna názvu projektu bez změny obsahu projektu), formální změna projektu či smlouvy (např. změna účtu příjemce), změna místa konání akce či akcí, změna termínu konání akce či akcí, snížení skutečných celkových uznatelných nákladů projektu o více než 50 % oproti nákladům předpokládaným, změna položek, na které bude dotace čerpána za současného dodržení účelu poskytnuté dotace;
 - b) Zastupitelstvo města Brna – v případě souhlasu se závažnou změnou projektu. Za závažnou změnu projektu se považuje taková změna, která má zásadní dopad na účel poskytnuté dotace (např. změna názvu projektu způsobená změnou obsahu projektu) a na termíny stanovené pro čerpání a vyúčtování dotace.

O souhlas se závažnou změnou projektu může příjemce žádat prostřednictvím OK MMB nejpozději **do 1. 11.** kalendářního roku, ve kterém se změna uskuteční.

VI. Kontrola

1. Příjemce je povinen umožnit poskytovateli v souladu se zákonem č. 320/2001 Sb., o finanční kontrole ve veřejné správě a o změně některých zákonů (zákon o finanční kontrole), ve znění pozdějších předpisů, provedení průběžné a následné veřejnosprávní kontroly nakládání s veřejnými prostředky z poskytnuté dotace, jejich použití k účelu, který je vymezen touto smlouvou a předložit při kontrole všechny požadované doklady. Kontrolu provádí zpravidla OK MMB, případně jiný orgán určený poskytovatelem.
2. Poskytovatel je oprávněn v případě podezření na porušení rozpočtové kázně zjištěné průběžnou veřejnosprávní kontrolou pozastavit či ukončit vyplácení schválené dotace.

3. Příjemce je povinen po dobu deseti let od ukončení čerpání dotace dle této smlouvy archivovat originály dokladů prokazujících čerpání dotace.

VII. Sankční ustanovení

1. Pokud příjemce v rozporu s touto smlouvou nebo v rozporu s právními předpisy (zejména se zákonem č. 250/2000 Sb., o rozpočtových pravidlech územních rozpočtů, ve znění pozdějších předpisů) poruší rozpočtovou kázeň, tj. neoprávněně použije nebo zadrží poskytnutou dotaci, bude poskytovatel postupovat v souladu s ustanoveními § 22 zákona č. 250/2000 Sb., o rozpočtových pravidlech územních rozpočtů, ve znění pozdějších předpisů.
2. V případě neoprávněného použití či zadržení poskytnuté dotace bude příjemci uložen odvod za porušení rozpočtové kázně odpovídající výši neoprávněně použitých či zadržovaných finančních prostředků.
3. Poskytovatel písemně vyzve příjemce k provedení opatření k nápravě v jím stanovené lhůtě max. 30 kalendářních dnů, domnívá-li se na základě kontrolního zjištění, že příjemce porušil méně závažnou povinnost dle čl. V. této smlouvy, jejíž povaha umožňuje nápravu v náhradní lhůtě, nebo nepředložil vyúčtování v termínu stanoveném touto smlouvou. V rozsahu, v jakém příjemce provede opatření k nápravě platí, že nedošlo k porušení rozpočtové kázně.
4. Za porušení méně závažné povinnosti stanovené v čl. V. této smlouvy, u které není možno provést nápravu v dodatečně stanovené náhradní lhůtě, nebo u které příjemce neprovede nápravu ani v stanovené náhradní lhůtě, bude příjemci v souladu s ustanovením zákona č. 250/2000 Sb., o rozpočtových pravidlech územních rozpočtů, ve znění pozdějších předpisů, stanoven odvod ve výši 0,5 % z poskytnuté dotace.
5. Při porušení několika méně závažných povinností se odvody za porušení rozpočtové kázně sčítají.

VIII. Závěrečná ustanovení

1. Změnit či doplnit tuto smlouvu mohou smluvní strany pouze na základě vzájemné dohody formou písemných vzestupně číslovaných dodatků podepsaných oprávněnými zástupci smluvních stran.
2. Smlouva nabývá platnosti a účinnosti dnem jejího podpisu oprávněnými zástupci smluvních stran a doručením či předáním této smlouvy oběma smluvním stranám.
3. Příjemce výslovně souhlasí s tím, aby tato smlouva byla poskytovatelem v plném rozsahu zveřejněna v souladu se zákonem č. 340/2015 Sb., o zvláštních podmínkách účinnosti některých smluv, uveřejňování těchto smluv a o registru smluv (zákon o registru smluv), v platném znění, způsobem umožňujícím dálkový přístup.
4. Závazek založený touto smlouvou lze ukončit na základě písemné dohody smluvních stran nebo výpovědí.

5. Každá ze smluvních stran je oprávněna závazek z této smlouvy písemně vypovědět bez udání důvodu. Výpovědní lhůta je 14 dní a počíná běžet prvním dnem následujícím po dni doručení výpovědi druhé smluvní straně. V případě pochybností se má za to, že výpověď byla doručena třetím dnem ode dne jejího odeslání. Ve výpovědní lhůtě poskytovatel pozastaví vyplácení finančních prostředků.
6. Smlouva se vyhotovuje ve třech stejnopisech, každý z nich má platnost originálu. Poskytovatel obdrží dvě vyhotovení, příjemce jedno vyhotovení.

Doložka:

Poskytnutí dotace a tato smlouva byly schváleny na zasedání Zastupitelstva města Brna Z7/... konaném dne

V Brně dne

V Brně dne

.....
za poskytovatele
PhDr. Viera Rusinková
vedoucí OK MMB

.....
za příjemce
.....
.....



MMB2017000000203

29

Rada města Brna

ZM7/2167

Z7/26 zasedání Zastupitelstva města Brna
konané dne 7. 3. 2017

Název:

Návrh na změnu Zásad pro poskytování dotací z rozpočtu města Brna pro vyhlášené programy

Obsah:

- důvodová zpráva (str. 2-3)
- Zásady pro poskytování dotací z rozpočtu města Brna pro vyhlášené programy s vyznačením změn (str. 4-6)
- návrh doplnění Pravidel pro poskytování dotací z rozpočtu města Brna o část B/12: Zvláštní ustanovení pro poskytování dotací na podporu aktivit k oživení ploch veřejné zeleně (str. 7-8)

Návrh usnesení:

Zastupitelstvo města Brna

schvaluje

změnu „Zásad pro poskytování dotací z rozpočtu města Brna pro vyhlášené programy“ spočívající v rozšíření oblasti pro vyhlášení programů pro životní prostředí o okruh:

- dotace na podporu aktivit k oživení ploch veřejné zeleně;

Zásady pro poskytování dotací z rozpočtu města Brna pro vyhlášené programy tvoří přílohu č. ... zápisu.

bere na vědomí

návrh na doplnění Pravidel pro poskytování dotací z rozpočtu města Brna o část B/12: Zvláštní ustanovení pro poskytování dotací na podporu aktivit k oživení ploch veřejné zeleně.

Stanoviska dotčených orgánů:

- Rada města Brna projednala na schůzi č. R7/103 konané dne 21. 2. 2017 a doporučila ke schválení.

Zpracoval

Odbor životního prostředí MMB

Předkládá:

Rada města Brna

by. A 27

Důvodová zpráva

Zastupitelstvu města Brna je předkládán návrh na změnu Zásad pro poskytování dotací z rozpočtu města Brna (dále jen „Zásady“), které stanovují základní rámec pravidel pro poskytování dotací. Změnou je navrhováno rozšíření bodu 10 písm. c) o nový okruh pro poskytování dotací pro oblast životního prostředí. Součástí předkládaného materiálu je rovněž navrhované doplnění Pravidel pro poskytování dotací z rozpočtu města Brna (dále jen „Pravidla“), které obsahují základní procesní pravidla pro získání dotací. Konečné schválení Pravidel je v kompetenci RMB a může být provedeno až po přijetí Zásad ZMB. Pravidla jsou pro značný rozsah předkládána ve zkrácené verzi obsahující doplněnou část B/12. Změny obou dokumentů jsou nezbytným předpokladem pro vyhlášení nového dotačního programu, který svou náplní není možné zařadit do okruhů dotací, jež jsou již zavedeny.

Statutární město Brno má bohaté přírodní zázemí dané jak rozsáhlými lesy v těsné blízkosti městské aglomerace, tak jedinečným systémem zeleně ve městě samotném. Mezi dominantní prvky města patří dvě větší řeky Svratka a Svitava s řadou drobných přítoků, kolem kterých byl vytvořen systém městské zeleně.

Odbor životního prostředí prostřednictvím systematické ochrany pracuje na zachování kvality životního prostředí, jako tomu je např. v případě ochrany zeleně a jejích biologických a estetických funkcí. Dále si město klade za cíl zvyšovat občanské povědomí o hodnotách přírody, k čemuž využívá několik prostředků – podporu projektů environmentálního vzdělávání, výchovy a osvěty, motivaci k ekologickému způsobu života a ztraktivňování životního prostředí pro pobyt v něm.

Městská zeleň však zastává specifické postavení. Pro udržení její kvality a významnosti nestačí legislativní ukotvení její ochrany či intenzivní péče města samotného. Naopak péče a zájem o městskou zeleň a nábřeží řek za současného zapojení osob žijících v její těsné blízkosti má mnohem větší potenciál pro dlouhodobou udržitelnost zeleně, její využívání a ocenění jejích funkcí. Právě iniciativa osob z blízkého sousedství nábřeží řek a jiných ploch veřejné zeleně a nastartování komunitního stylu života v těchto oblastech, které má být dotačním programem podpořeno, přináší efektivní využití možností cenného prostoru, jehož uplatnění je prozatím výjimečné.

Benefity, které projekty přinesou, mohou významně navýšit hodnotu zeleně, co by veřejného prostoru. Okolí řek je svým prostředím jedinečné, avšak ve městě Brně je jeho potenciál doposud hůře využíván, ačkoli jisté občanské iniciativy a tendence v tomto směru postupně vznikají. Je v dlouhodobém zájmu města, aby podporovalo iniciativy vedoucí k zlepšování prostoru veřejné zeleně, zlepšování mezilidských vztahů v sousedských komunitách a aby vhodně stimulovalo realizaci projektů, jejichž cílem je vrátit společenský život také k řekám, do přírody.

S rozvojovým záměrem zřízení dotačního programu pro oživení nábřeží řek na území města Brna je v současnosti počítáno rovněž ve schváleném rozpočtu města Brna pro rok 2017 částkou ve výši 1.500 tis. Kč (§ 3792, pol. 5169, j. n. 6371).

Zastupitelstvu města Brna jsou proto tímto materiálem předkládány k projednání změny dokumentů za účelem zavedení nového dotačního programu.

Komise životního prostředí RMB projednala materiál na svém jednání dne 1. 2. 2017.

Usnesení bylo přijato.

Hlasování: 9 pro – 0 proti – 0 se zdržel / z 11 členů.

hlasování	Beran Vít, Ing.	Franc Aristid, Mgr.	Hollan Jan, RNDr., PhD.	Hráček Jiří	Ledvina Petr, Mgr. Ing.	Oliva Jiří, JUDr.	Oweis Naser, Ing., PhD.	Sedláček Miroslav, RNDr.	Tyralík Pavel, Ing.	Víža František, doc. RNDr., PhD	Vlašín Mojmír, RNDr.
pro		X	X	X	X	X		X	X	X	X
proti											
zdržel se											
nepřítomen	X						X				

Rada města Brna projednala materiál na své schůzi č. R7/103 dne 21. 2. 2017 a doporučila jej ke schválení.

Hlasování: 9 pro - 0 proti - 0 se zdržel / z 11 členů

Ing. Vokřál	Mgr. Hladík	R. Mrázek	Bc. Hollan	Mgr. Ander	Ing. Kacer	M. Janíček	Bc. Kolářný	JUDr. Rusňáková	Ing. Staněk	Mgr. Suchý
nepřítomen	pro	-	pro	pro	pro	pro	pro	pro	pro	pro

Zásady pro poskytování dotací z rozpočtu města Brna pro vyhlášené programy

ve znění změn a doplnění schválených na zasedání ZMB č. Z7/22 konaném dne 11. 10. 2016
a ve znění změn a doplnění schválených na zasedání ZMB č. Z7/... konaném dne

1. Účelem těchto Zásad je stanovit základní rámec pro poskytování dotací z rozpočtu města Brna právnickým a fyzickým osobám.
2. Tyto Zásady se nevztahují na poskytování dotací z rozpočtu městských částí statutárního města Brna.
3. Dotací se pro potřeby těchto Zásad rozumí poskytnutí finančních prostředků z rozpočtu města Brna právnickým nebo fyzickým osobám na stanovené programy, které doplňují nabídku města Brna v daných oblastech a na aktivity, na jejichž realizaci a rozvoji má město Brno zájem.
4. O poskytnutí dotace rozhoduje Zastupitelstvo města Brna.
5. Na poskytnutí dotace není právní nárok.
6. Dotaci lze poskytnout pouze žadateli, který nemá k datu podání žádosti závazky po lhůtě splatnosti vůči veřejným rozpočtům (bezdlužnost), tedy:
 - a) k rozpočtu statutárního města Brna, tedy městu Brnu, jeho městským částem a organizacím městem a městskými částmi zřizovaným,
 - b) ke státnímu rozpočtu, tedy nemá dluh na daních a sociálním či zdravotním pojištění,
 - c) k dalším poskytovatelům dotací z veřejných rozpočtů.Tuto skutečnost žadatel potvrzuje čestným prohlášením.
7. Bezdlužností se rozumí závazky žadatele dle bodu 6 těchto Zásad:
 - a) které byly řádně vyrovnány,
 - b) kterým bylo, na základě žádosti žadatele, příslušným orgánem schváleno posečkání s platbou,
 - c) které jsou, na základě žádosti žadatele, předmětem splátkového kalendáře, soudního smíru nebo jiného právního aktu obdobného charakteru,
 - d) jejichž existence je předmětem probíhajícího soudního sporu.
8. Dotaci nelze poskytnout organizacím zřízeným městem Brnem nebo jeho městskými částmi.
9. Věcně příslušným odborem je: pro oblast školství, mládeže a tělovýchovy – Odbor školství, mládeže a tělovýchovy MMB, pro oblast kultury – Odbor kultury MMB, pro oblast životního prostředí – Odbor životního prostředí MMB, pro oblast sociální péče – Odbor sociální péče MMB, pro oblast zdraví – Odbor zdraví MMB, pro oblast památkové péče – Odbor památkové péče MMB, pro oblast podpory veřejných a společenských akcí – Kancelář strategie města, pro podporu nákupu elektronické základní nepřenositelné roční předplatní jízdenky MHD pro zóny 100 a 101 Odbor životního prostředí MMB a pro podporu přihlášení k trvalému pobytu ve městě Brně Odbor životního prostředí MMB.
10. Programy se vyhláší pro:
 - a) oblast školství, mládeže a tělovýchovy:

- dotace na projekty a na provozní náklady v oblasti volnočasových aktivit dětí a mládeže,
 - dotace na projekty a na provozní náklady v oblasti tělovýchovných a sportovních aktivit,
- b) oblast kultury:
- dotace na projekty a na celoroční činnost v oblasti kultury,
- c) oblast životního prostředí:
- dotace na podporu projektů ekologické výchovy ve městě Brně,
 - dotace na podporu aktivit k oživení ploch veřejné zeleně.
- d) oblast sociální péče:
- dotace nestátním neziskovým organizacím na sociální služby – program I,
 - dotace nestátním neziskovým organizacím, které vhodným způsobem navazují na sociální služby nebo je doplňují – program II,
 - dotace organizacím působícím v oblasti národnostních menšin a v oblasti etnik,
 - dotace na projekty v oblasti prevence kriminality,
 - dotace na projekty protidrogové politiky v městě Brně,
- e) oblast zdraví:
- dotace na činnosti doplňující zdravotnické služby na území města Brna,
 - dotace na činnosti v oblasti podpory rodiny,
 - dotace na aktivity realizované v rámci Plánu aktivního stárnutí ve městě Brně,
 - dotace na aktivity v oblasti podpory neformálních pečovatелů,
- f) oblast památkové péče:
- dotace na zachování a obnovu kulturních památek,
- g) oblast podpory veřejných a společenských akcí:
- dotace na veřejné a společenské akce,
- h) podporu nákupu elektronické základní nepřenosné roční předplatní jízdenky MHD pro zóny 100 a 101,
- i) podporu přihlášení k trvalému pobytu ve statutárním městě Brně.
11. Veřejnoprávní smlouvy o poskytnutí přidělené dotace podepisují vedoucí věcně příslušných odborů na základě pověření uděleného primátorem města Brna. V případě programů (dotací) uvedených v bodu 10 pod písm. h) a i) těchto Zásad je vedoucí věcně příslušného odboru oprávněn pověřit podpisem veřejnoprávních smluv o poskytnutí dotace kompetentní podřízené zaměstnanec.
12. Další podmínky, které musí splňovat žadatel o dotaci, a podrobnosti upravující problematiku poskytování dotací, včetně jejich vyúčtování, upraví Rada města Brna v „Pravidlech pro poskytování dotací z rozpočtu města Brna pro vyhlášené programy“.
13. Věcně příslušný odbor zajistí projednání žádostí o dotace tak, aby o nich Zastupitelstvo města Brna rozhodlo zpravidla v březnu následujícího roku.
14. Veřejnoprávní smlouvy o poskytnutí dotace zveřejní město Brno na své úřední desce způsobem umožňujícím dálkový přístup v souladu s ustanoveními zákona č. 250/2000 Sb., o rozpočtových pravidlech územních rozpočtů v platném znění.
15. V případě programů (dotací) uvedených v bodu 10 pod písm. h) a i) těchto Zásad se ustanovení odstavců 4, 6, 7, 13 a 14 těchto Zásad nepoužijí a bude postupováno podle pravidel, schválených pro tyto konkrétní programy (dotace).

16. Tyto Zásady byly schváleny ZMB na zasedání Z7/07 dne 23. 6. 2015, a tímto dnem nabyly účinnosti. Změny zásad byly schváleny na zasedání Z7/22 dne 11. 10. 2016 a Z7/... konaném dne a dnem schválení nabyly účinnosti.

Nabytím účinnosti těchto Zásad se ruší Zásady pro poskytování dotací z rozpočtu města Brna schválené Z6/016 zasedáním ZMB dne 19. 6. 2012.

ČÁST B – ZVLÁŠTNÍ USTANOVENÍ

B/12 – Zvláštní ustanovení pro poskytování dotací na podporu aktivit k oživení ploch veřejné zeleně

ZÁKLADNÍ USTANOVENÍ

Platná jsou všechna společná ustanovení, uvedená v části A těchto Pravidel, které část B doplňuje a upřesňuje s ohledem na program pro oblast životního prostředí. Konkrétní dotační program stanoví detailní kritéria a specifikaci dotace.

ÚČEL PROGRAMU

Dotace na aktivity k oživení ploch veřejné zeleně jsou poskytovány na jednotlivé projekty se zaměřením na podporu využití nábřeží řek a jiných ploch veřejné zeleně na území města Brna za účelem setkávání širších skupin lidí umožňující posílení komunitního života a vztahu obyvatel k městské zeleni a přírodě. Cílem je rovněž podpora aktivních lidí, kteří se z vlastní iniciativy snaží rozvíjet okolní prostředí veřejné zeleně, vztah lidí k tomuto prostředí a ke svému sousedství.

Dotace jsou poskytovány na projekty, u nichž je každoročně posuzován jejich přínos z hlediska potřebnosti v rámci oživení ploch nábřeží a jiných ploch veřejné zeleně.

OKRUH ŽADATELŮ

O poskytnutí dotace mohou žádat právnické i fyzické osoby se sídlem nebo působností na území města Brna.

PŘEDPOKLÁDANÝ CELKOVÝ OBJEM PENĚŽNÍCH PROSTŘEDKŮ VYČLENĚNÝCH V ROZPOČTU

Podle aktuálních finančních možností rozpočtu města Brna.

LHŮTA PRO PODÁNÍ ŽÁDOSTI

Žádosti se zpravidla předkládají od 15. 9. do 31. 10. kalendářního roku předcházejícího rok, pro který je dotační program vyhlášen.

Pro vyhlášený dotační program na rok 2017 se žádosti předkládají od 25. 4. do 10. 5. 2017.

ZPŮSOB PODÁNÍ ŽÁDOSTI

Jedna právnická a jedna fyzická osoba je oprávněna předložit nejvýše 2 jednotlivé žádosti o dotaci. Pokud žadatel podá více projektů, budou na základě konzultace s žadatelem stanoveny prioritní projekty.

NÁLEŽITOSTI ŽÁDOSTI

Žadatel je povinen vyplnit formulář, Žádost o poskytnutí dotace na aktivity k oživení ploch veřejné zeleně, zveřejněný na stránkách www.brno.cz/ozp a dodat jej společně s přílohami v souladu s požadavky dle Části A, čl. III Pravidel. Přílohy prokazující existenci žadatele nebo zřízení bankovního účtu předkládá žadatel v jednom vyhotovení bez ohledu na počet předložených žádostí. Věcně a srozumitelně formulovaný cíl projektu, jeho předpokládané přínosy, podrobný popis aktivit a jasný a realistický rozpočet je nutné dodat formou přílohy

mimo předepsaný formulář žádosti. Veškeré požadované přílohy se dokládají v prostých kopiích.

LHŮTA PRO ROZHODNUTÍ O ŽÁDOSTI

Zastupitelstvo města Brna rozhoduje o žádosti zpravidla na svém březnovém zasedání.

POSTUP PŘI PROJEDNÁVÁNÍ A POSKYTOVÁNÍ DOTACÍ

Věcně příslušnou komisí pro dotace pro program pro oblast životního prostředí v okruhu dotací na podporu aktivit k oživení ploch veřejné zeleně je Komise životního prostředí Rady města Brna. Návrh na poskytnutí dotace je Odborem životního prostředí postupně předkládán Komisi životního prostředí RMB, Radě města Brna a Zastupitelstvu města Brna.

Mezi kritéria pro hodnocení žádosti se řadí míra přispění k podpoře pravidelného využívání městské zeleně, přínos jednotlivých aktivit ke zvýraznění hodnoty zeleně v městském prostředí, množství oslovených osob, míra a způsob zapojení veřejnosti do projektu, spolupráce s orgány místní samosprávy a dalšími subjekty. Další kritéria jsou uvedena ve vyhlášeném programu.

Odbor životního prostředí může na daný kalendářní rok vyhlásit podrobnější tematické okruhy pro podávání žádostí na projekty.

PODMÍNKY PRO POSKYTNUTÍ DOTACE

Podmínkami pro poskytnutí dotace jsou splnění formálních požadavků a kritérií programové výzvy, soulad zaměření projektu s účelem dotačního programu a schválení poskytnutí dotace Zastupitelstvem města Brna.

POUŽITÍ A FINANČNÍ VYPOŘÁDÁNÍ DOTACE

Dotace jsou poskytovány na investiční i neinvestiční výdaje. Byl-li na základě poskytnuté dotace pořízen materiál, který umožňuje dlouhodobé využití, není možné jej opakovaně zahrnout do žádosti o dotaci.

Není-li ve smlouvě stanoveno jinak, dotaci nelze použít na úhradu mezd a odvodů na sociální a zdravotní pojištění příjemců dotace a jejich zaměstnanců, na úhradu výdajů na pohoštění, stravné, peněžní dary, na odpisy dlouhodobého hmotného majetku, na úhradu pokut a jiných sankcí, úhradu půjček a úroků, investice do dopravních prostředků, leasing a jako dotaci jiným fyzickým nebo právnickým osobám.

Příjemce dotace předloží současně s finančním vypořádáním dotace (formulář je dostupný na www.brno.cz/ozp) i písemné hodnocení realizovaného projektu.

ZÁVĚREČNÁ USTANOVENÍ

Tato Pravidla byla v části B/12 schválena Radou města Brna na schůzi R7/... konané dne a nabyla účinnosti dnem schválení.



MMB201700000204

30

Rada města Brna

Z7/26. zasedání Zastupitelstva města Brna
konané dne 7. března 2017

ZM7/ 2171

Název:

Finanční prostředky Fondu kofinancování projektů – březen 2017 – návrh rozpočtového opatření

Obsah:

- Důvodová zpráva
- Rozpočtové opatření - tabulka

Návrh usnesení:

Zastupitelstvo města Brna

schvaluje

rozpočtové opatření dle tabulky, která tvoří přílohu č. ... těchto usnesení, za účelem tvorby a přesunu v rámci běžných a kapitálových výdajů Fondu kofinancování projektů

Stanoviska dotčených orgánů:

Finanční výbor projednal materiál dne 28. 2. 2017.

Materiál byl předložen Radě města Brna na schůzi č. R7/104. konané dne 28. 2. 2017.

Zpracoval:
Odbor implementace evropských fondů

Předkládá:
Rada města Brna

4

Důvodová zpráva

Předkládaný materiál nezvyšuje ani nesnižuje celkové rozpočtové náklady schválené v kolektivních orgánech města, materiál pouze zapojuje finanční prostředky na jednotlivé akce dle aktuální potřeby.

Návrh rozpočtového opatření převádí ve prospěch Fondu kofinancování projektů přijatou platbu ve výši 770 459,24 Kč na uskutečněné výdaje projektu CH4LLENGE v období 21. 9. 2014 - 21. 6. 2016. Jedná se o třetí, závěrečnou platbu, Celkové výdaje projektu činí 2 310 799,31 Kč, celková výše proplacené dotace činí 1 907 181,12 Kč.

Odbor implementace evropských fondů předkládá materiál týkající se rozpočtových úprav u následujících akcí financovaných z Fondu kofinancování projektů:

- Zvýšení atraktivity Brněnské přehrady – 20 tis. Kč na úhradu zpracování geometrického plánu zaměření lokalit
- Revitalizace sportovních ploch při MŠ a ZŠ v MČ Brno-Židenice – 2 650 tis. Kč, z toho 2 400 tis. Kč na finanční narovnání za stavební práce a 250 tis. Kč za zastoupení v soudním řízení. Dohoda o narovnání se společností SPORTOVNÍ PODLAHY ZLÍN, s.r.o. bude předložena k projednání na schůzi Rady města Brna. Statutární město Brno dne 5. 9. 2016 odstoupilo od smlouvy se zhotovitelem díla z důvodu rozporu provádění díla s předanou projektovou dokumentací, porušování podmínek smlouvy zhotovitelem, neplnění pokynů technického dozoru investora, prodlení s prováděním prací a nepřítomností autorizované osoby stavbyvedoucího. Zhotovitel vzal odstoupení od smlouvy na vědomí. Dle smluvních podmínek Dohody o narovnání bude zhotoviteli část ceny díla za skutečně provedené práce uhrazena dle konečné faktury
- Řízení ITI – 150 tis. Kč na pořízení webové aplikace pro předkládání a správu projektových záměrů, do které budou žadatelé vyplňovat své projektové záměry. Tento systém usnadní administraci a zlepší i komunikaci s žadateli. Výdaj je způsobilý v plné výši
- TROLLEY – 103 tis. Kč na úhradu sankce vyměřené poskytovatelem dotace za pochybení při zadávání veřejných zakázek na Odboru dopravy MMB
- Park Hvězdička – 340 tis. Kč na zajištění úhrady za dvouletou následnou péči, která je součástí projektu

Rozpočtové opatření

v tis. Kč

Příjmy - zvýšení		Věcná náplň		Úprava rozpočtu + -	Rozpočet po změně
ORJ	§	Položka	ÚZ/ZJ	ORG	Upr. rozpočet k 14.2.2017
1700		4152	46500000	5164	0
					771
Financování - snížení					
ORJ	§	Položka	ÚZ/ZJ	ORG	Upr. rozpočet k 14.2.2017
1700		8115	46500000	5164	0
					-771
Kapitálové a běžné výdaje - přesun					
ORJ	§	Položka	ÚZ/ZJ	ORG	Upr. rozpočet k 14.2.2017
5900	3639	6121		5099	44 344
5900	3639	5166		5099	27 797
5600	3429	5169		5144	40
1600	3636	5172	109517018	5304	170
5600	3429	6121		5144	40
5600	3113	6121		5177	0
1600	3636	6111		5304	0
5900	2271	5191		5093	0
5600	3745	5169		5098	0
					2 650
					150
					103
					340
					41 694
					27 354
					20
					20
					60
					2 650
					150
					103
					340



MMB2017000000205

31

Rada města Brna

Z7/26. zasedání Zastupitelstva města Brna
konané dne 7. března 2017

ZM7/ 2173

Název:

**Projekty financované z Fondu kofinancování projektů – březen 2017 - návrh
rozpočtového opatření**

Obsah:

- Důvodová zpráva
- Rozpočtové opatření - tabulka

Návrh usnesení:

Uvedeno na další straně

Stanoviska dotčených orgánů:

Finanční výbor projednal materiál dne 28. 2. 2017.

Materiál byl předložen Radě města Brna na schůzi č. R7/104. konané dne 28. 2. 2017.

Zpracoval:
Odbor implementace evropských fondů

Předkládá:
Rada města Brna

Návrh usnesení:

Zastupitelstvo města Brna

schvaluje

- 1) snížení celkových nákladů projektu ORG 5346 „Parkovací systém“ z 92 227 tis. Kč na 61 642 tis. Kč
- 2) snížení celkových nákladů projektu ORG 5347 „Řízení dopravy a sběr dopravních dat“ z 128 710 tis. Kč na 46 430 tis. Kč
- 3) snížení celkových nákladů projektu ORG 2838 „Prodloužení TT z Osové ke Kampusu MU v Bohunicích“ z 907 800 tis. Kč na 1 tis. Kč
- 4) zařazení projektu ORG 5357 „Prodloužení TT z Osové ke Kampusu MU v Bohunicích“ s celkovými náklady ve výši 1 236 000 tis. Kč a dobou realizace 2017-2020 do rozpočtu kapitálových výdajů města Brna
- 5) rozpočtové opatření dle tabulky, která tvoří přílohu č. ... těchto usnesení, za účelem realizace projektu „Prodloužení TT z Osové ke Kampusu MU v Bohunicích“

Důvodová zpráva

Předkládaný materiál navrhuje snížení celkových nákladů projektů „Parkovací systém“ a „Řízení dopravy a sběr dopravních dat“

Parkovací systém

Projekt vychází ze schváleného investičního záměru „Rozvoj dopravní telematiky v letech 2015-2020“ Posouzení projektu schválilo Zastupitelstvo města Brna na svém zasedání Z7/24 konaném 13. prosince 2016. Žádost o dotaci z Operačního programu Doprava, prioritní osy 2 – Silniční infrastruktura na síti TEN-T, veřejná infrastruktura pro čistou mobilitu a řízení silničního provozu, schválila Rada města Brna na schůzi R7/098 konané dne 24. ledna 2017.

Oproti Posouzení projektu se v žádosti o dotaci snížily celkové náklady z původních 92 227 tis. Kč na současných 61 642 tis. Kč a předpokládaná výše dotace se snížila ze 78 393 tis. Kč na 52 395 tis. Kč, přičemž veškeré výdaje projektu jsou prozatím řazeny do uznatelných nákladů.

Důvodem změny rozpočtu je především fakt, že z původního projektového záměru vypadla dílčí aktivita „Systém regulace parkování v historickém jádru města Brna“, u které se stále hledá optimální technické řešení a též nepřipravenost některých dílčích aktivit, které byly zahrnuty do původního projektového záměru (např. majetkoprávních vypořádání). Nepřipravené aktivity budou řešeny v rámci následujících žádostí o dotaci.

Cílem projektu je zlepšení organizace, zvýšení bezpečnosti a plynulosti dopravy prostřednictvím realizace systémů parkování ve vazbě na systémy ovlivňování a řízení silničního provozu. Podle Strategie parkování ve městě Brně je pro efektivní realizaci všech opatření v řešení parkování na území města Brna nutné nabídnout obyvatelům centrální části města možnost rezidentního parkování a řešit regulaci vjezdu ostatních vozidel do historického centra města a pěší zóny.

Součástí projektu budou následující aktivity:

- Informační systém bezpečnosti a organizace dopravy, HW+SW,
- Propojení systému dopravní telematiky na informační systém města Brna, webové stránky www.parkovanivbrne.cz, propojení na eshop DPMB a.s.
- Kamerový dohled v rozšířené oblasti historického centra včetně sběru dat o průjezdu vozidel do centra města

Řízení dopravy a sběr dopravních dat

Projekt vychází ze schváleného investičního záměru „Rozvoj dopravní telematiky v letech 2015-2020“ Posouzení projektu schválilo Zastupitelstvo města Brna na svém zasedání Z7/24 konaném 13. prosince 2016. Žádost o dotaci z Operačního programu Doprava, prioritní osy 2 – Silniční infrastruktura na síti TEN-T, veřejná infrastruktura pro čistou mobilitu a řízení silničního provozu, schválila Rada města Brna na schůzi R7/098 konané dne 24. ledna 2017.

Oproti Posouzení projektu se v žádosti o dotaci snížily celkové rozpočtové náklady z původních 128 710 tis. Kč na současných 46 430 tis. Kč a předpokládaná výše dotace se snížila ze 103 538 tis. Kč na 39 466 tis. Kč, přičemž veškeré výdaje projektu jsou prozatím řazeny do uznatelných nákladů.

Důvodem změny rozpočtu je nepřipravenost některých dílčích aktivit, které byly zahrnuty do původního projektového záměru (např. majetkoprávních vypořádání, nestihnutí vydání územního rozhodnutí na některých dílčích akcích do ukončení výzvy). Nepřipravené aktivity budou řešeny v rámci následujících žádostí o dotaci.

Cílem projektu je zvýšení kvality řízení dopravního provozu, snížení nehodovosti, zvýšení efektivity dopravy pro cestující jak osobní tak hromadnou dopravou na území města Brna. Zvýšení kvality fungování individuální dopravy a zvýšení atraktivnosti městské hromadné dopravy pro veřejnost.

Součástí projektu budou následující aktivity:

- Stavby a rekonstrukce SSZ včetně preference MHD (3 křižovatky)
- Dohledový subsystém - Kamerový dohled
- Centrální technický dispečink a sběr dopravních dat - Rozšíření funkcí dopravní ústředny SSZ
- Rekonstrukce a rozšíření přenosových cest řízení dopravy

Voleným orgánům města Brna je předložen návrh na zařazení projektu „Prodloužení TT z Osové ke Kampusu MU v Bohunicích“ do rozpočtu města Brna.

Prodloužení TT z Osové ke Kampusu MU v Bohunicích

Zastupitelstvo města Brna schválilo na svém Z7/25. zasedání konaném dne 31. ledna 2017 smlouvu o spolupráci mezi statutárním městem Brnem a Dopravním podnikem města Brna, a.s. za účelem přípravy a realizace stavby Prodloužení TT z Osové ke Kampusu MU v Bohunicích.

Na projekt bude podána žádost o dotaci z Operačního programu Doprava, ve kterém lze získat krytí celkových způsobilých výdajů až ve výši 85%. Žadatelem i příjemcem dotace je v tomto případě DPMB, město Brno vystupuje jako partner s finančním příspěvkem.

Celkové náklady projektu činí dle projektového záměru 1 236 000 tis. Kč, předpokládaná výše dotace činí 1 051 000 tis. Kč.

V současné době je zpracována dokumentace pro územní rozhodnutí a probíhá příprava majetkoprávního vypořádání nemovitých věcí dotčených trvalým záborem stavby (výkupy pozemků).

Cílem projektu je prodloužení stávající tramvajové trati ze zastávky Osová k Universitnímu kampusu v délce cca 900 m. Projekt je reakcí na zprovoznění Univerzitního kampusu, rozšiřování služeb Fakultní nemocnice a chystanou výstavbu ubytovacích kapacit. Realizací projektu se významným způsobemlepší dopravní dostupnost celé oblasti, zrychlí se také spojení s centrem města. Dojde také k nahrazení autobusové dopravy, což bude mít pozitivní vliv na životní prostředí.

Financování projektu bude probíhat v rámci Fondu kofinancování projektů, z tohoto důvodu je navrženo zařazení akce pod Fond. Úhrada daňových dokladů bude probíhat jak ze strany DPMB, tak ze strany města Brna dle vlastnictví stavebních objektů realizovaných v rámci stavby. Veškeré výdaje jsou zahrnuty do způsobilých. Podíl DPMB ve výši 15% bude řešen investičním transferem.

Návrh rozpočtového opatření převádí Odboru investičnímu MMB částku ve výši 33 000 tis. Kč, z toho 14 000 tis. Kč na úhradu dokumentace pro územní rozhodnutí a částku ve výši 19 000 tis. Kč na zajištění majetkoprávního vypořádání.

bude přílohou usnesení

Rozpočtové opatření

v tis. Kč

Kapitálové výdaje - převod		Věcná náplň		Úpr. rozpočet k 10.2.2017	Úprava rozpočtu + -	Rozpočet po změně		
ORJ	§	Položka	ÚZ/ZJ	ORG				
5900	3639	6121		5099	Příprava projektů pro nové programovací období	44 344	-33 000	11 344
5600	2212	6121		5357	Prodloužení TT z Osově ke Kampusu MU v Bohunicích	0	33 000	33 000



MMB2017000000206

32

Rada města Brna

ZM71 2176

Z7/26. zasedání Zastupitelstva města Brna
konané dne 7. března 2017

Název:

Projekt "Pilotní testování koncepce sociálního bydlení v Brně" – rozhodnutí o poskytnutí dotace

Obsah:

- Důvodová zpráva
- Rozhodnutí o poskytnutí dotace (k nahlédnutí)

Návrh usnesení:

Zastupitelstvo města Brna**b e r e n a v ě d o m í**

rozhodnutí Ministerstva práce a sociálních věcí o poskytnutí dotace v rámci Operačního programu Zaměstnanost na projekt „Pilotní testování koncepce sociálního bydlení v Brně“

s o u h l a s í

s podmínkami rozhodnutí o poskytnutí dotace z Operačního programu Zaměstnanost na projekt „Pilotní testování koncepce sociálního bydlení v Brně“, které jsou nedílnou součástí rozhodnutí o poskytnutí dotace

Rozhodnutí o poskytnutí dotace vč. podmínek tvoří přílohu č.... těchto usnesení

p o v ě ř u j e

na základě čl. 3.2.3 Metodiky implementace projektů (spolu)financovatelných z evropských fondů a národních programů Radu města Brna souhlasem se změnovými rozhodnutími, která budou v budoucnu vydávána k rozhodnutí o poskytnutí dotace na projekt „Pilotní testování koncepce sociálního bydlení v Brně“ s výjimkou podstatných změn v parametrech schváleného projektu dle čl. 3.1.2 Metodiky implementace projektů (spolu)financovatelných z evropských fondů a národních programů

u k l á d á

Radě města Brna předložit Zastupitelstvu města Brna závěrečné vyúčtování projektu

T: po ukončení projektu

Stanoviska dotčených orgánů:

Materiál byl předložen Radě města Brna na schůzi č. R7/104 konané dne 28. 2. 2017

Zpracoval:

Odbor implementace evropských fondů

Odbor sociální péče

Předkládá:

Rada města Brna

Důvodová zpráva

V souladu s Metodikou implementace projektů (spolu)financovatelných z evropských fondů a národních programů je voleným orgánům města Brna předložen dokument Rozhodnutí o poskytnutí dotace (obdoba smlouvy o poskytnutí dotace) na projekt s názvem **Pilotní testování koncepce sociálního bydlení v Brně** společně s aktualizovaným Manuálem realizace projektu. Projekt realizuje vybrané cíle ze Strategického plánu sociálního začleňování, který ZMB schválilo na svém zasedání č. Z7/16 konaném dne 15. března 2016. Projekt bude realizován za metodické podpory Ministerstva práce a sociálních věcí.

Zastupitelstvo města Brna schválilo na Z7/20. zasedání konaném dne 6. září 2016 Posouzení projektu. Rada města Brna schválila na své R7/084. schůzi konané dne 25. října 2016 podání projektové žádosti.

Město Brno nemá v současné době ucelenou koncepci sociálního bydlení a na něj navazující systém pronájmu obecního bytového fondu, kde by docházelo k propojení s další sociální intervencí a sociální podporou podle formy bydlení a cílového adresáta, kterému je / může být sociální bydlení poskytnuto. Stávající systém je tak pro mnohé cílové skupiny de facto zcela nedostupný (*např. klienti sociálních kurátorů, tj. nejčastěji lidé bez domova s vícečetnými sociálními problémy, dosáhnou ročně v průměru na 6 přidělených obecních bytů, přestože se jedná řádově o tisíce evidovaných klientů tohoto pracoviště v průběžném roce*). Ve svém důsledku tak drtivá většina lidí v bytové nouzi zůstává mimo běžné bydlení; zůstává v azylových domech, odchází do nevyhovujícího ubytování v komerčních ubytovnách či zůstává / začíná žít venku.

Cílem projektu je (v návaznosti na projednávanou změnu Pravidel pronájmu bytů v domech v majetku statutárního města Brna) navrhnout a zakotvit základy stabilního a funkčního systému sociálního bydlení v městě Brně, včetně způsobu jeho možné praktické realizace (návrh systému, ověření jeho fungování, zpracování analýz a metodik, apod.). Projekt předpokládá využití dvou kategorií sociálního bydlení (podle míry potřeb a poskytované následné podpory nájemníkům v systému sociálního bydlení), tj. sociální bydlení pro osoby s komplexními potřebami a s podporou sociální práce; a sociální či dostupné bydlení pro nízkopříjmové domácnosti bez potřeby sociální práce. Projekt tak má svoji analyticko-návrhovou část a část praktického testování a ověřování (viz popis klíčových aktivit projektu).

V rámci analyticko-návrhové části vzniknou podkladové dokumenty a analýzy, které společně s vyhodnocením pilotního testování a analyzování různých modelů sociálního bydlení poslouží k přípravě Koncepce sociálního bydlení města Brna.

V rámci části praktického testování budou ověřovány způsoby a metody práce v obou variantách sociálního bydlení. V části dostupného či sociálního bydlení pro nízkopříjmové domácnosti bez potřeby sociální práce je plánováno přidělení 50 bytů, v části sociálního bydlení s podporou sociální práce bude přiděleno 65 bytových jednotek z cílové skupiny osamělých osob – jednotlivců bez domova. Současně bude pilotován nový přístup k sociálnímu bydlení a sociální práci v bydlení, tzv. *housing first*. Během tří let tak v případě úspěšné realizace projektu vznikne 115 nových domácností lidí, kteří žili buď v nevyhovujících podmínkách, nebo neměli bydlení vůbec žádné, čímž reálně přispěje ke zmírnění fenoménu bezdomovství v městě Brně a podpoří další skupiny osob z vymezené cílové skupiny.

Zkušenosti z projektu využije město Brno pro strategické rozhodování o své vizi a realizaci systému sociálního bydlení, současně pozitivní dopad zkušeností z tohoto projektu bude mít i celostátní efekt; výstupy projektu bude reflektovat také MPSV ČR při svých strategiích v oblasti bydlení na národní úrovni.

Celkové náklady projektu budou ve výši **14 895 012 Kč**. Předpokládaná výše dotace činí **14 150 261 Kč** (95 % z celkových způsobilých nákladů), spolufinancování projektu z rozpočtu města Brna tvoří **744 751 Kč** (5 % z celkových způsobilých investičních výdajů). Projekt je koncipován na tři roky, od 1. 4. 2017 do 31. 3. 2020.

Struktura výdajů projektu „Pilotní testování koncepce sociálního bydlení v Brně“ (včetně DPH)		
Celkové výdaje projektu	14 895 012 Kč	100 %
Způsobilé výdaje	14 895 012 Kč	100 %
Celková dotace	14 150 261 Kč	95 %
Spolufinancování města Brna	744 751 Kč	5 %

Nositelem projektu je Odbor sociální péče MMB.

Případná změnová rozhodnutí vydaná k rozhodnutí o poskytnutí dotace budou v souladu s čl. 3.2.3 metodiky předložena Radě města Brna. Jedná se o změnová rozhodnutí, která se netýkají podstatných změn v parametrech schváleného projektu, tj. nejedná se o zvýšení celkových rozpočtových nákladů projektu či finanční spoluúčasti více než o 30 % anebo o změnu v podobě zvýšení či snížení závazných indikátorů projektu (tato změnová rozhodnutí budou i nadále předkládána Zastupitelstvu města Brna).

Po ukončení projektu bude Zastupitelstvu města Brna předloženo závěrečné vyúčtování projektu.

Rozhodnutí o poskytnutí dotace bude členům Zastupitelstva města Brna k dispozici k nahlédnutí na jeho zasedání konaném dne 7.3.2017. Dokument bude rovněž poskytnut předsedům klubů zastupitelů politických stran na CD nosiči.



MMB201700000207

33

Rada města Brna

ZM7/ 2174

Z7/26. zasedání Zastupitelstva města Brna
konané dne 7. března 2017

Název:

Projekt „Mateřská škola Pastviny 70 – rozšíření“ – rozhodnutí o poskytnutí dotace

Obsah:

- Důvodová zpráva
- Rozhodnutí o poskytnutí dotace (k nahlédnutí)

Návrh usnesení:

Zastupitelstvo města Brna**b e r e n a v ě d o m í**

rozhodnutí Ministerstva pro místní rozvoj o poskytnutí dotace v rámci Integrovaného regionálního operačního programu na projekt „Mateřská škola Pastviny 70 – rozšíření“

s o u h l a s í

s podmínkami rozhodnutí o poskytnutí dotace z Integrovaného regionálního operačního programu na projekt „Mateřská škola Pastviny 70 – rozšíření“, které jsou nedílnou součástí rozhodnutí o poskytnutí dotace

Rozhodnutí o poskytnutí dotace vč. podmínek tvoří přílohu č.... těchto usnesení

p o v ě ř u j e

na základě čl. 3.2.3 Metodiky implementace projektů (spolu)financovatelných z evropských fondů a národních programů Radu města Brna souhlasem se změnovými rozhodnutími, která budou v budoucnu vydávána k rozhodnutí o poskytnutí dotace na projekt „Mateřská škola Pastviny 70 – rozšíření“ s výjimkou podstatných změn v parametrech schváleného projektu dle čl. 3.1.2 Metodiky implementace projektů (spolu)financovatelných z evropských fondů a národních programů

u k l á d á

Radě města Brna předložit Zastupitelstvu města Brna závěrečné vyúčtování projektu

T: po ukončení projektu

Stanoviska dotčených orgánů:

Materiál nepodléhá projednání v komisích RMB.

Zpracoval:

Odbor implementace evropských fondů

Předkládá:

Rada města Brna

Důvodová zpráva

Kolektivním orgánům města Brna je předkládáno rozhodnutí o poskytnutí dotace z Integrovaného regionálního operačního programu (IROP) na projekt **Mateřská škola Pastviny 70 – rozšíření**.

Cílem projektu je prostřednictvím výstavby nového objektu mateřské školy zajistit dostatečné kapacity kvalitních a cenově dostupných zařízení péče o děti do šesti let. Požadavky na umístění dětí v předškolních zařízeních nejsou v současnosti jak v městské části Brno-Komín, tak ve městě Brně uspokojeny. Výstavbou nové modulární mateřské školy dojde k navýšení kapacity kvalitních a cenově dostupných zařízení a tím umožnění lepšího zapojení rodičů s dětmi předškolního věku na trh práce. Výsledkem projektu bude rozšíření kapacity předškolního zařízení o 25 míst pro děti do šesti let. Zařízení umožní i přijetí dětí mladších tří let. Při výstavbě nové budovy je počítáno s umožněním bezbariérového pohybu zdravotně postiženým dětem. Bude se jednat o samostatně stojící modulární stavbu s jednou třídou pro 25 dětí. V budově bude vstupní hala, šatna pro děti, umývárna a WC pro děti, herna, sanitární místnost, šatna pro personál, technická místnost, úklidová místnost, výdejna jídel a sklad.

V projektu je zahrnuto i vybavení prostor mateřské školy nábytkem a venkovní úpravy včetně pořízení herních prvků. Podpora infrastruktury pro předškolní vzdělávání je jednou z podporovaných aktivit specifického cíle 2.4 IROP.

Předpokládané celkové rozpočtové náklady a i celkové způsobilé výdaje projektu jsou 9 366 615,00 Kč. Dotace by měla dosáhnout výše 8 429 953,50 Kč, program umožňuje financovat 90 % způsobilých výdajů projektu. Požadavek na finanční spoluúčast města Brna je ve výši 936 661,50,- Kč. Finanční spoluúčast městské části Brno-Komín je 5 % z celkových nákladů projektu a lze předpokládat ve výši 468 330,75 Kč.

Struktura výdajů projektu „Mateřská škola Pastviny 70 – rozšíření“ (včetně DPH)		
Celkové výdaje projektu	9 366 615,00 Kč	100 %
Nezpůsobilé výdaje	0,00 Kč	0 %
Způsobilé výdaje	9 366 615,00 Kč	100 %
Celková dotace	8 429 953,50 Kč	90 %
Kofinancování statutárního města Brna	936 661,50 Kč	10 %

Fyzická realizace projektu bude probíhat v roce 2017.

Nositel projektu v souladu s Metodikou implementace projektů (spolu)financovatelných z evropských fondů a národních programů (dále jen metodika) je **MČ Brno-Komín**.

Od schválení posouzení projektu na Z7/16. zasedání Zastupitelstva konaném dne 15. 3. 2016 došlo k mírnému nárůstu celkových výdajů (o 67 872,00 Kč), naproti tomu byly původně nezpůsobilé výdaje (310 000,00 Kč) přesunuty do způsobilých výdajů projektu. Celkové kofinancování města Brna bylo sníženo (o 272 212,50 Kč). Změny byly způsobeny přehodnocením způsobilosti výdajů a dopracováním projektové dokumentace a rozpočtu.

Případná změnová rozhodnutí vydaná k rozhodnutí o poskytnutí dotace budou v souladu s čl. 3.2.3 metodiky předložena Radě města Brna. Jedná se o změnová rozhodnutí, která se netýkají podstatných změn v parametrech schváleného projektu, tj. nejedná se o zvýšení

celkových rozpočtových nákladů projektu či finanční spoluúčasti více než o 30 % anebo o změnu v podobě zvýšení či snížení závazných indikátorů projektu (tato změnová rozhodnutí budou i nadále předkládána Zastupitelstvu města Brna).

Po ukončení projektu bude Zastupitelstvu města Brna předloženo závěrečné vyúčtování projektu.

Rozhodnutí o poskytnutí dotace bude členům Zastupitelstva města Brna k dispozici k nahlédnutí na jeho zasedání konaném dne 7. 3. 2017. Dokument bude rovněž poskytnut předsedům klubů zastupitelů politických stran na CD nosiči.



MMB2017000000208

34

Rada města Brna

Z7/26. zasedání Zastupitelstva města Brna
konané dne 7. března 2017

ZM7/ 2169

Název:

Projekt „Stavební úpravy objektu Budínská 2“ – posouzení projektu, návrh rozpočtového opatření

Obsah:

- Důvodová zpráva
- Posouzení projektu
- Rozpočtové opatření – tabulka
- Situační mapka širších vztahů

Návrh usnesení:

pro velký rozsah uvedeno na další straně

Stanoviska dotčených orgánů:

Finanční výbor projednal materiál dne 28. 2. 2017.

Materiál byl předložen Radě města Brna na schůzi č. R7/104 konané dne 28. 2. 2017

Zpracoval:
Odbor implementace evropských fondů
Městská policie Brno

Předkládá:
Rada města Brna

Zastupitelstvo města Brna

s c h v a l u j e

- posouzení projektu „Stavební úpravy objektu Budínská 2“, které tvoří přílohu č. těchto usnesení
- zařazení projektu ORG 5358 „Stavební úpravy objektu Budínská 2“ s celkovými rozpočtovými náklady ve výši 9 200 tis. Kč a dobou realizace 2017-2019 do rozpočtu kapitálových výdajů města Brna
- rozpočtové opatření dle tabulky, která tvoří přílohu č. těchto usnesení, za účelem realizace projektu „Stavební úpravy objektu Budínská 2“

s o u h l a s í

s přípravou žádosti o dotaci z Operačního programu Životní prostředí na projekt „Stavební úpravy objektu Budínská 2“ v rámci parametrů uvedených v posouzení projektu

u k l á d á

Radě města Brna zajistit přípravu žádosti o dotaci z Operačního programu Životní prostředí na projekt „Stavební úpravy objektu Budínská 2“ v rámci parametrů uvedených v posouzení projektu

T: dle aktuálně vyhlášené výzvy

Důvodová zpráva

Kolektivním orgánům města Brna je na základě Metodiky implementace projektů (spolu)financovatelných z evropských fondů a národních programů předkládáno posouzení projektu „**Stavební úpravy objektu Budínská 2**“.

Stávající služebna Městské policie Brno (dále jen MPB) Revíru Jih je umístěna v objektu Dornych 114. Tento objekt je dlouhodobě v nevyhovujícím stavebně-technickém stavu a potřebám MPB nevyhovuje ani prostorově. Z toho důvodu požádala MPB v roce 2012 o zpracování IZ „Rekonstrukce služebny MPB Revír Jih, Dornych 114“ s předpokladem rozšíření služebny do dvorního křídla objektu; předmětný IZ byl stažen z jednání RMB č. R6/075 dne 29. 08. 2012. Celkové náklady rekonstrukce byly v IZ odhadnuty na 11.750 tis. Kč, ale vzhledem k narušené statické stropů doporučoval IZ zpracovat v předstihu stavebně-technický průzkum objektu a na základě jeho výsledků aktualizovat náklady rekonstrukce, s logickým předpokladem jejich navýšení. Vzhledem k vysokým nákladům nebyla rekonstrukce uskutečněna a budova bude vrácena zpět do užívání městské části. V návaznosti na tyto kroky došlo k jednání vedení městské policie, v zastoupení tehdejšího ředitele JUDr. Šimka s primátorem města Brna, při kterém byla zmíněna možná nabídka objektu radnice městské části Slatina na ulici Budínská, který by měl být uvolněn po přestěhování ÚMČ do jiného objektu. Po prohlídce objektu radnice na ulici Budínské, byla tato budova shledána, po nutných stavebních úpravách (vnitřní rozložení prostor, sociální zázemí atd.), jako vyhovující pro potřeby služebny MPB revíru Jih. Tyto závěry byly předloženy ředitelem MPB primátorovi města Brna na pravidelných jednáních a ve spolupráci se starostou městské části Slatina bylo rozhodnuto o dalším využití objektu Budínská 2, ve prospěch MPB – zřízení služebny revíru Jih. Toto rozhodnutí bylo potvrzeno souhlasem RMB dne 8.11.2016 se zpracováním investičního záměru stavebních úprav objektu Budínská 2.

Jedním z cílů projektu je realizace úspor energií prostřednictvím zateplení obvodového pláště budovy, střechy a výměny výplní otvorů. Tímto opatřením dojde ke zlepšení energetické náročnosti veřejné budovy. Výsledkem projektu bude snížení spotřeby energie v oblasti konečné spotřeby, zejména energie na vytápění. Z hlediska ochrany životního prostředí dojde ke snížení produkce znečišťujících látek, především CO₂.

V rámci přípravy bude zpracována projektová dokumentace ve stupni pro provádění stavby, která řeší zateplení obvodového pláště, střechy, výměnu výplní otvorů a vnitřní úpravy objektu. Projektová dokumentace bude splňovat hodnotící indikátory 70. výzvy Operačního programu Životní prostředí (OPŽP). Součástí projektové dokumentace budou i přílohy k žádosti o dotaci (dle podmínek dokumentů 70. výzvy OPŽP):

- odborný posudek ve vztahu k zvláště chráněným druhům
- energetické posouzení

Na projekt je možné v rámci nového programovacího období podat žádost o dotaci do Operačního programu Životní prostředí, prioritní osa 5: Energetické úspory, specifický cíl 5.1: Snížit energetickou náročnost veřejných budov a zvýšit využití obnovitelných zdrojů energie. Příjem žádostí probíhá v rámci plánované výzvy v období od 3. března – 29. září 2017.

Celkové náklady se předpokládají na **9,2 mil Kč**, dotace se odhaduje na **1,0 mil Kč** (11 % z celkových nákladů) a uznatelné náklady předběžně ve výši **2,5 mil Kč**. Město Brno uhradí ze svého rozpočtu **8,2 mil Kč**. Náklady a výše dotace budou upřesněny podle zpracované projektové dokumentace, položkového rozpočtu a při dopracování žádosti. Současné rozdělení nákladů je provedeno na základě odhadu. Součástí materiálu je návrh rozpočtového

opatření na základě žádosti Městská policie Brno o přidělení finančních prostředků na přípravu projektové dokumentace ve výši 654 tis. Kč.

Nezpůsobilé náklady tvoří stavební práce, které nejsou financovatelné prostřednictvím Operačního programu Životní prostředí. Jedná se o vnitřní úpravy budovy: rekonstrukce sociálních zařízení, vybudování skladu zbraní, odstranění příček, malířské práce, rekonstrukce nášlapných vrstev.

K hodnocení bude přičtena bonifikace na základě úrovně znečištění ovzduší v území, a ta činí 10 bodů.

Nositelem projektu v souladu s Metodikou implementace projektů (spolu)financovatelných z evropských fondů a národních programů je **Městská policie Brno**.

<i>Struktura výdajů projektu „Stavební úpravy objektu Budínská 2“ (včetně DPH)</i>		
Celkové výdaje projektu	9 200 000 Kč	100 %
Nezpůsobilé výdaje	6 700 000 Kč	73 %
Způsobilé výdaje	2 500 000 Kč	27 %
Dotace *	1 000 000 Kč	11 %
Kofinancování statutárního města Brna *	8 200 000 Kč	89 %

* % z celkových nákladů projektu

Stanoviska dotčených orgánů:

Materiál nepodléhá projednání v komisích RMB

Výbor implementace projektů EU projedná materiál dne 24.2.2017

Posouzení projektu se skládá z těchto částí:

- 1. Záměr projektu***
 - a) Obecné údaje
 - b) Legislativní a strategický průběh, popis projektu
 - c) Financování
- 2. Analýza dotačních příležitostí***

Záměr projektu
část A
A.1. PŘEDKLADATEL
1. Plný název předkladatele projektu: Statutární město Brno
2. Právní statut: Statutární město (dle zákona č. 128/2000 Sb., o obcích (obecní zřízení))
A.2. KONTAKTNÍ OSOBA A PARTNEŘI PROJEKTU
1. Nositel projektu: Městská policie Brno
2. Jméno kontaktní osoby (nositele): Bc. Luboš Oprchal
3. Adresa, telefon, mobil, e-mail, webová stránka kontaktní osoby: Brno-Ponava 602 00, Štefánikova 112/43 tel. 541 124 411 email: reditel@mpb.cz
4. Přehled partnerů participujících na projektu: -
5. Adresa, telefon, mobil, e-mail, webová stránka partnerů na projektu: -
6. Způsob spolupráce partnerů na projektu: -
A.3. VŠEOBECNÉ INFORMACE O PROJEKTU
1. Název projektu: Stavební úpravy objektu Budínská 2
2. Umístění projektu: Katastrální území Slatina
3. Cíle projektu, jeho účel: Jedním z cílů projektu je realizace úspor energií prostřednictvím zateplení obvodového pláště budovy, střechy a výměny výplní otvorů. Tímto opatřením dojde ke zlepšení energetické náročnosti veřejné budovy. V rámci přípravy bude zpracována projektová dokumentace ve stupni pro provádění stavby, která řeší zateplení obvodového pláště a střechy a výměnu výplní otvorů. Projektová dokumentace bude splňovat hodnotící indikátory 70. výzvy Operačního programu Životní prostředí (OPŽP). Součástí projektové dokumentace budou i přílohy k žádosti o dotaci (dle podmínek dokumentů 70. výzvy OPŽP): - odborný posudek ve vztahu k zvláště chráněným druhům - energetické posouzení Při zpracování PD a příloh budou dodržena pravidla publicity OPŽP. Všechny dokumenty OPŽP jsou k dispozici na webových stránkách www.opzp.cz .

4. Výchozí stav:

U objektu je nedostatečná tloušťka obvodového pláště, nevhodná izolace střechy a zastaralé výplně otvorů.

5. Předpokládané výsledky projektu:

Výsledkem projektu bude objekt ve stavu vyhovujícím náročným ekonomickým podmínkám na energetický management a rostoucím požadavkům na kvalitnější životní prostředí.

6. Předpokládané dopady projektu

Zlepšení životního prostředí snížením produkce znečišťujících látek, především CO₂.
Ekonomický dopad do rozpočtu města Brna – úspora energie, menší náklady na vytápění.

7. Cílové skupiny

Všichni uživatelé objektu, při užívání zateplených a rekonstruovaných prostor a zřizovatel, při zjištění snížení spotřeby energie za sledované období.

Záměr projektu
část B
B.1. STRATEGICKÝ A LEGISLATIVNÍ PRŮMĚT
<p>1. Soulad se Strategií pro Brno: Projekt je v souladu s prioritou 3. Kvalita života Strategie pro Brno, a to konkrétně se strategickým cílem 3.1 Životní prostředí.</p>
<p>2. Soulad s odvětvovými koncepčními dokumenty MMB: Projekt je v souladu s Energetickou koncepcí statutárního města Brna, bod č. 1.7.2 Městský a regionální program úspor energie a bodem 2.4 Potenciál úspor v terciálním sektoru.</p>
<p>3. Soulad s Územním plánem města Brna: Území se podle platného Územního plánu města Brna nachází ve stabilizované funkční ploše pro bydlení.</p>
<p>4. Legislativní audit: Veškeré aktivity plánované v rámci tohoto projektu jsou v souladu s platnou legislativou ČR i EU. Realizací tohoto projektu nevznikají žádná právní rizika pro žádný subjekt.</p>
B.2. POPIS PROJEKTU
<p>1. Jednotlivé aktivity projektu: Bourací práce, zateplení obvodového pláště objektu a střechy, výměna výplní otvorů.</p>
<p>2. Časová náročnost projektu: Městská policie Brno zajistí zpracování kompletní projektové dokumentace pro provádění stavby, odborný a energetický posudek. Projektová dokumentace bude v rámci žádosti o dotaci předložena na schvalování orgánům města Brna. Dle podmínek a vyhlášení konkrétní výzvy bude žádost odevzdána do 29. 9. 2017. Doba zahájení výstavby se předpokládá v roce 2017 a ukončení se předpokládá na rok 2018.</p>
<p>3. Indikátory:</p> <ul style="list-style-type: none"> • Plochy zateplování konstrukcí • Množství snížení spotřebované energie • Množství snížení produkce CO₂
<p>4. Rozpočet na celou dobu trvání projektu: Investiční výdaje – cca 9 200 000 Kč včetně 21 % DPH; z toho: - 8 170 000 Kč - na stavební práce, - 1 030 000 Kč - PD, administrace projektu, TDI, činnost BOZP, autorský dozor.</p>

PROJEKTOVÝ ZÁMĚR – část C.**C. 1. financování****1. Rozpočet na celou dobu trvání projektu:**

fáze v Kč	Výdaje na projekt		Příjmy z projektu
	investiční	Provozní (neinvestiční)	
přípravná	654 000		
realizační	8 546 000		
provozní			
Celkem	9 200 000		

2. Možnosti financování

v Kč	Částka	%	Upřesnění
Vlastní zdroje			
Rozpočet města	8 200 000	89	Fond kofinancování projektů
Ostatní veřejné zdroje			
EU	1 000 000	11	Operační program Životní prostředí*
Privátní zdroje			
Jiné			
Celkem	9 200 000	100	

* Projekt může získat dotaci až 40 % ze způsobilých výdajů.

C.2. OSTATNÍ INFORMACE**1. Majetkové poměry:**

„Stavební úpravy objektu Budínská 2“ – projekt bude realizován na parcele v majetku statutárního města Brna, v katastrálním území Slatina, parc. č 1262.

2. Synergie:

Projekt zateplení navazuje na další projekty v této oblasti.

3. Zajištění udržitelnosti projektu:

Provoz objektu je zajišťován z rozpočtu Městské policie Brno.

Analýza dotačních příležitostí

Projekt „Stavební úpravy objektu Budínská 2“ náleží do Operačního programu Životní prostředí, prioritní osy 5: Energetické úspory, specifický cíl 5.1: Snížit energetickou náročnost veřejných budov a zvýšit využití obnovitelných zdrojů energie.

Celkové náklady na projekt činí **9,2 mil Kč**, podle předběžné analýzy bude způsobilým výdajem částka **2,5 mil Kč**.

Dle platného dokumentu OPŽP lze obdržet až **40 % dotace** na způsobilé výdaje.

U projektu „Stavební úpravy objektu Budínská 2“ může dotace z OPŽP dosáhnout až **1,0 mil Kč**.

Rozpočet projektu

Celkové náklady **9,2 mil Kč**

Celkové způsobilé výdaje **2,5 mil Kč**

Zdroje krytí projektu

Dle dokumentu Pravidla pro žadatele a příjemce Operačního programu Životní prostředí je možné získat podporu do výše 40 % způsobilých výdajů. Strukturu zdrojů krytí projektu ukazuje následující tabulka:

Struktura nákladů projektu

	Částka Kč	Podíl v %
podíl města	8 200 000	89
dotace z OPŽP, SFŽP	1 000 000	11
celkové rozpočtové náklady	9 200 000	100

Rozpočtové opatření

v tis. Kč

Kapitálové výdaje - převod									
ORJ	§	Položka	ÚZ/ZJ	ORG	Věcná náplň	Upr. rozpočet k 8.2.2017	Úprava rozpočtu + -	Rozpočet po změně	
5900	3639	6121		5099	Příprava projektů pro nové programovací období	44 344	-654	43 690	
8200	5311	6121		5358	Stavební úpravy objektu Budínská 2	0	654	654	

Budínská 2, Brno-Slatina, parc. č. 1262

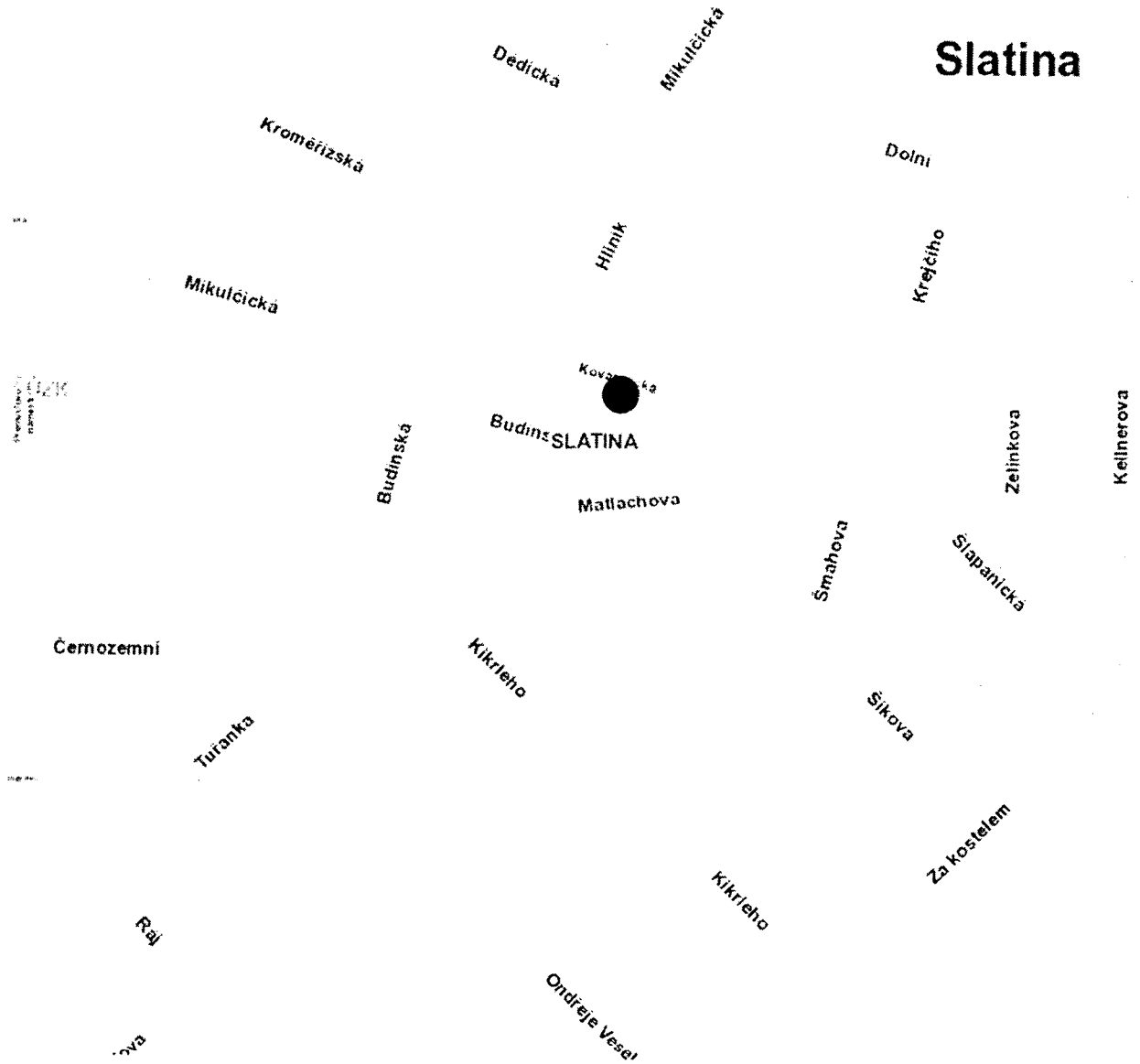



MMB201700000209

35

Rada města Brna

Z7/26. zasedání Zastupitelstva města Brna
konané dne 7. března 2017

ZM7/ 2175

Název:

**Projekt „Revitalizace krajinné zeleně a ovocného sadu Horka“ – posouzení projektu,
návrh rozpočtového opatření**

Obsah:

- Důvodová zpráva
- Rozpočtové opatření – tabulka
- Posouzení projektu
- Výpis z příslušného usnesení RMB – souhlas s podáním žádosti o dotaci
- Kumulativní rozpočet projektu
- Položkový rozpočet projektu

Návrh usnesení:

Zastupitelstvo města Brna

schvaluje

- spoluúčast města Brna na projektu „Revitalizace krajinné zeleně a ovocného sadu Horka“ z Fondu kofinancování projektů ve výši 50 % spoluúčasti statutárního města Brna
- zařazení projektu ORG 5356 „Revitalizace krajinné zeleně a ovocného sadu Horka“ s celkovými náklady ve výši 403 tis. Kč a dobou realizace 2017 do rozpočtu běžných výdajů města Brna
- rozpočtové opatření dle tabulky, která tvoří přílohu č. těchto usnesení, za účelem poskytnutí spoluúčasti města Brna městské části Brno - Ořešín na realizaci projektu „Revitalizace krajinné zeleně a ovocného sadu Horka“

Stanoviska dotčených orgánů:

Materiál byl předložen Radě města Brna na schůzi č. R7/104 konané dne 28. 2. 2017

Finanční výbor projednal materiál dne 28. 2. 2017

Zpracoval:

Odbor implementace evropských fondů
MČ Brno - Ořešín

Předkládá:

Rada města Brna

Důvodová zpráva

RMB na schůzi R7/039. konané dne 13. 10. 2015 udělila souhlas MČ Brno – Ořešín s podáním žádosti o dotace do Operačního programu Životní prostředí na projekt „Revitalizace krajinné zeleně a ovocného sadu Horka“ (viz příloha). Žádost byla podána dne 28. 6. 2016 v rámci 29. výzvy a výběrová komise řídicího orgánu Operačního programu Životní prostředí doporučila projekt k podpoře. Vzhledem k tomu, že MČ Brno – Ořešín požadovala finanční spoluúčasť města Brna z Fondu kofinancování projektů, byl RMB na jednání schůze R7/098 konané dne 24. 1. 2017 předložen materiál s návrhem rozpočtového opatření za účelem spoluúčasti města na projektu ve výši 446 000 Kč. Na základě souhlasu RMB byl návrh rozpočtového opatření předložen ke schválení na jednání ZMB Z7/25 konaného dne 31. 1. 2017, kde byl tento bod v průběhu jednání stažen.

Vzhledem k tomu, že po podání žádosti o dotaci MČ Brno - Ořešín provedla pokácení stromů a některých keřových skupin, které byly součástí žádosti, bylo nutné přepracovat rozpočet a výkaz výměr pro výběr zhotovitele zohledňující již provedené práce. Z důvodu aktualizace rozpočtu projektu, byl materiál znovu předložen na jednání Rady města Brna konané dne 28. 2. 2017 a rovněž Zastupitelstvu města Brna je předkládán návrh rozpočtového opatření v návaznosti na upravené posouzení projektu.

Projekt „Revitalizace krajinné zeleně a ovocného sadu Horka“ řeší revitalizaci významného krajinného prvku Horka u Ořešína. V současné době je VKP tvořen přestárlými, dozívajícími druhy ovocných stromů. Remízek na vrcholu Horky je zarostlý invazivním druhem-trnovníkem akátem. Ostatní krajinná zeleň se skládá především z neudržovaných a nezapěstovaných skupin náletů, které se postupně stále více rozšiřují směrem do louky a zabírají tak území, na němž rostou xerothermní společenstva. Neprobíhala žádná péče o ovocné dřeviny, keřových lemů kolem území louky ani zamezování invaze území nálety.

Cílem projektu je obnovit přestárlý sad výsadbami mladých stromů ovocných druhů se zachováním většího podílu třešní. Dále pak odstranit všechny nepůvodní invazivní rostliny a nahradit je mladými stromy původních dlouhověkých odrůd. Současně odstranit neperspektivní skupiny náletů a keřů, prosvětlit stávající travní porost na daném území.

Předpokládané celkové náklady projektu jsou 2 070 798 Kč. Celkové způsobilé výdaje se odhadují ve výši 1 582 633 Kč. Celkové nezpůsobilé náklady činí 488 135 Kč. Dotace se předpokládá ve výši 1 266 106 Kč (80 % z celkových způsobilých výdajů). Vzhledem k investicím, které městská část realizovala, žádá o spolufinancování ve výši 50 % spoluúčasti města Brna.

Podrobnější informace o projektu jsou součástí posouzení projektu.

Struktura výdajů projektu „Revitalizace krajinné zeleně a ovocného sadu Horka“ (včetně DPH)		
Celkové výdaje projektu	2 070 798 Kč	100,0 %
Způsobilé výdaje	1 582 663 Kč	76,4 %
Nezpůsobilé výdaje	488 135 Kč	23,6 %
Celková dotace	1 266 106 Kč	61,2 %
Spolufinancování města Brna	402 346 Kč	19,4 %
Spolufinancování MČ Brno-Ořešín	402 346 Kč	19,4 %

Nositelem projektu je městská část Brno-Ořešín.

Stanoviska dotčených orgánů:

Výbor implementace projektů EU projedná materiál dne 24. 2. 2017.
Finanční výbor projedná materiál dne 28. 2. 2017.

Posouzení projektu se skládá z těchto částí:

1. Záměr projektu

- a) Obecné údaje
- b) Legislativní a strategický průmět, popis projektu
- c) Financování

2. Analýza dotačních příležitostí

Posouzení projektu
část A
A1. PŘEDKLADATEL
1. Plný název předkladatele projektu: Statutární město Brno
2. Právní statut: statutární město (dle zákona č. 128/2000 Sb., o obcích)
A2. KONTAKTNÍ OSOBA A PARTNEŘI PROJEKTU
1. Nositel projektu Statutární město Brno, Městská část Brno-Ořešín
2. Jméno kontaktní osoby (nositele), funkce: Mgr. Jan Levíček, starosta MČ Brno-Ořešín
3. Adresa, telefon, mobil, e-mail, webová stránka kontaktní osoby: Ronovská 20/10, 621 00 Brno, 602 513 596
4. Přehled partnerů participujících na projektu:
5. Adresa, telefon, mobil, e-mail, webová stránka partnerů na projektu:
6. Způsob spolupráce partnerů na projektu:
A3. VŠEOBECNÉ INFORMACE O PROJEKTU
1. Název projektu: Revitalizace krajinné zeleně a ovocného sadu Horka
2. Umístění projektu: v městské části Brno-Ořešín, k.ú. Ořešín
3. Cíle projektu, jeho účel: Cílem projektu je obnova přestárlého sadu výsadbami mladých stromů ovocných druhů společně s odstraněním invazních rostlin a následným nahrazením za rostliny původní.
4. Výchozí stav: V současné době je území tvořeno přestárlými, dožívajícími druhy ovocných stromů, zejména třešní. Remízek na vrcholu Horky je zarostlý invazním druhem, konkrétně trnovníkem akátem. Krajinná zeleň v okolí je složena zejména z neudržovaných a nezapěstovaných skupin náletů dubů, líp, habrů, třešní, jabloní. Území zarostlo keři, stále více se rozšiřujícími směrem do louky, tím zabírají území, na kterém rostou xerothermní společenstva.
5. Předpokládané výsledky projektu Projekt by měl posilovat ekologicko-stabilizační funkci a také biodiverzitu daného území. Projekt by měl zajišťovat rozvoj a rozšíření xerothermních společenstev, které se vyskytují na daném území.
6. Předpokládané dopady projektu Kvalitnější a vzhledově přitažlivější prostředí pro volný čas nejen pro obyvatele MČ Brno-Ořešín, ale i přilehlého okolí.
7. Cílové skupiny: Vlastníci a správci pozemků, organizace podílející se na ochraně přírody a krajiny, obyvatelé Brna

Posouzení projektu

část B

B1. POPIS PROJEKTU

1. Jednotlivé aktivity projektu:

- Odstranění přestárých ovocných stromů
- Výsadba nových stromů
- Odstranění invazních druhů rostlin a keřů
- Odstranění neperspektivních skupin náletů
- Odstranění migračních překážek živočichů s následným zlepšením průchodnosti krajiny
- Ošetření zanedbaných stromů
- Rekultivace a prosvětlení travního porostu
- Povrchová úprava stávající cesty a svahů

2. Časová náročnost projektu:

- | | |
|--|------------|
| 1. Příprava schválení žádosti o dotace | 6 měsíců |
| 2. realizace | 12 měsíců |
| 3. následná péče | 36 měsíců |
| 4. monitoring (udržitelnost) | 120 měsíců |

3. Indikátory:

- vytvoření plochy s posílenou přirozenou funkcí krajiny 1,56 ha

4. Hrubý rozpočet na celou dobu trvání projektu:

technické a sadové úpravy	986 207 Kč
vedlejší rozpočtové náklady	42 350 Kč
následná péče	432 873 Kč
projektová příprava (PD, AD,TDI)	266 281 Kč
propagace	2 420 Kč
<u>mobiliář (nezpůsobilé výdaje)</u>	<u>340 667 Kč</u>
celkem	2 070 798 Kč

B2. STRATEGICKÝ A LEGISLATIVNÍ PRŮMĚT

1. Soulad se Strategií pro Brno:

- soulad s prioritou Strategie č. 3 – „Kvalita života“,
3.1.5 zlepšení kvality veřejných prostranství a vybraných složek životního prostředí.

2. Soulad s odvětvovými koncepčními dokumenty MMB:

- v žádném odvětvovém koncepčním dokumentu Magistrátu města Brna nejsou veřejná prostranství ve smyslu veřejné zeleně koncepčně řešena.

3. Soulad s územním plánem města Brna

Pro dotčené plochy je ÚPD města Brna stanoven druh plochy ZPF, jedná se o registrované území významného krajinného prvku.

4. Legislativní audit

- Veškeré aktivity plánované v rámci tohoto projektu jsou zcela v souladu s platnou legislativou ČR i EU.

Posouzení projektu**část C****C1. ZJIŠŤOVÁNÍ FINANCOVÁNÍ****1. Rozpočet na celou dobu trvání projektu:**

Fáze	Výdaje na projekt		Příjmy z projektu	
	Investiční	provozní	investiční	provozní
Přípravná		235 950 Kč	-	-
Realizační		1 834 848 Kč	-	-
Provozní				
Celkem		2 070 798 Kč	-	-

2. Možnosti financování:

v Kč	Částka	%	Upřesnění
Vlastní zdroje	402 346	19,4	Fond kofinancování projektů
Rozpočet MČ Ořešín	402 346	19,4	Bude hrazeno z rozpočtu MČ Brno - Ořešín
Ostatní veřejné zdroje EU	1 266 106	61,2	Operační program Životní prostředí (dotace)
Privátní zdroje jiné			
Celkem	2 070 798	100	

C2. OSTATNÍ INFORMACE**1. Majetkové poměry:**

Pozemky p.č. 59/32, 59/52, 60, 61, 63, 64, 65 v k.ú. Ořešín. jsou ve vlastnictví statutárního města Brna. Pozemky p.č. 59/33, 66/1, 66/2, 66/3 v k.ú. Ořešín jsou v majetku soukromých osob, kteří dali souhlas s realizací projektu a souhlasili s prováděním prací k zajištění jeho udržitelnosti.

2. Synergie:**3. Zajištění udržitelnosti projektu:**

Městská část Brno - Ořešín bude regenerovaná prostranství udržovat z vlastních zdrojů. S financováním této údržby je kalkulováno v rozpočtu MČ.

Analýza dotačních příležitostí

Projekt Revitalizace krajinné zeleně a ovocného sadu Horka spadá do specifického cíle 4.3 – posílení přirozené funkce krajiny, zařazené v prioritní ose 4 v operačním programu životní prostředí. Podle Implementačního dokumentu OPŽP je v rámci těchto oblastí podpory možné podporovat projekty zaměřené mimo jiné na: zásahy posilující ekologicko-stabilizační funkce významných krajinných prvků.

Projekt tak přímo naplňuje podmínky implementačního dokumentu.

Rozpočet projektu

Realizace – popis	RN vč. DPH
technické a sadové úpravy	986 207 Kč
vedlejší rozpočtové náklady	42 350 Kč
následná péče	432 873 Kč
projektová příprava (PD, AD,TDI)	266 281 Kč
propagace	2 420 Kč
mobiliiář (nezpůsobilé výdaje)	340 667 Kč
Celkové náklady	2 070 798 Kč

Zdroje krytí projektu

Projekt bude finančně kryt z rozpočtu MČ Brno – Ořešín. Dle rozpočtových nákladů činí podíl MČ Brno - Ořešín na nákladech **1 668 452 Kč** a podíl Fondu kofinancování projektů **402 346 Kč**. Orgánům města bude předložen k projednání návrh příslušného rozpočtového opatření. Většina nákladů spojených s realizací projektu jsou způsobilými výdaji a lze předpokládat, že celková výše dotace může dosáhnout až 61,2 % celkových nákladů.

Struktura výdajů projektu „Revitalizace krajinné zeleně a ovocného sadu Horka“ (včetně DPH)		
Celkové výdaje projektu	2 070 798 Kč	100,0 %
Způsobilé výdaje	1 582 663 Kč	76,4 %
Nezpůsobilé výdaje	488 135 Kč	23,6 %
Celková dotace	1 266 106 Kč	61,2 %
Spolufinancování města Brna	402 346 Kč	19,4 %
Spolufinancování MČ Brno-Ořešín	402 346 Kč	19,4 %

bude přílohou usnesení

Rozpočtové opatření

v tis. Kč

Běžné výdaje - přesun								
ORJ	§	Položka	ÚZ/ZJ	ORG	Věcná náplň	Upr. rozpočet k 15.2.2017	Úprava rozpočtu + -	Rozpočet po změně
5900	3639	5166		5099	Předprojektová příprava; Konzultační, poradenské a právní služby	27 797	-403	27 394
5900	6330	5347		5356	Převody mezi statutárními městy a jejich městskými částmi; MČ Brno-Ořešín (Projekt Revitalizace krajinné zeleně a ovocného sadu Horka)	0	403	403



V Brně dne 13. 10. 2015

V Ý P I S

Usnesení schůze Rady města Brna č. R7/039
konané dne 13. října 2015

6. Žádost městské části Brno-Ořešín o udělení souhlasu RMB s podáním žádosti o podporu z operačního programu Životní prostředí SFŽP ČR na akci „Revitalizace krajinné zeleně a ovocného sadu Horka“ – RM7/02535

1. RMB schvaluje podání žádosti městské části Brno-Ořešín o podporu z operačního programu Životní prostředí SFŽP ČR v rámci prioritní osy 4 – Ochrana a péče o přírodu a krajinu, specifického cíle podpory 4.3: Posílit přirozené funkce krajiny, aktivity 4.3.2: Vytváření, regenerace či posílení funkčnosti krajinných prvků a struktur na akci „Revitalizace krajinné zeleně a ovocného sadu Horka“ ve výši 2.229.111,- Kč s případnou spoluúčastí města (z Fondu kofinancování evropských projektů) ve výši 446 tis. Kč.

2. RMB pověřuje starostu městské části Mgr. Jana Levička podpisem žádosti a všech souvisejících dokumentů.



Schváleno jednomyslně 8 členy:

* * * * *

Ing. Petr Vokřál
primátor

Ing. Klára Liptáková
1. náměstkyně primátora

Ověřovatelé:
Ing. Vít Beran
Marek Janiček



EVROPSKÁ UNIE
Evropský fond pro regionální rozvoj
Operační program Životní prostředí



Kumulativní rozpočet projektu - Prioritní osa 4

Název žadatele: Městská část Brno-Ořešín

Název projektu: Revitalizace krajinné zeleně a ovocného sadu Horka

Specifický cíl: 4.3.: Posílit přirozené funkce krajiny

Aktivita: 4.3.2: Vytváření, regenerace či posílení funkčnosti krajinných prvků a prvků a struktur

Instrukce:

Editovat pouze zelená pole!

Důležité informace jsou označeny červeným trojúhelníkem v pravém horním rohu buněk.

Souhrnný rozpočet

Procentní výše způsobilých výdajů na projektovou přípravu		8,00					
Realizace	Cena bez DPH	Procento DPH [%]	Cena s DPH	Nezpůsobilá část celkových výdajů stanovená žadatelem (bez DPH)	Způsobilé výdaje po zohlednění limitů způsobilých výdajů a způsobilosti DPH		
Základní realizační náklady	1 454 403,00	21	1 759 828,00	281 543,00	1 419 161,00		
Vedlejší rozpočtové náklady	35 000,00	21	42 350,00	0,00	42 350,00		
Celkem (Přímé realizační výdaje)	1 489 403,00		1 802 178 Kč	281 543,00	1 461 511,00		
Osobní náklady			0,00	0,00	0,00		
Celkem	1 489 403,00		1 802 178 Kč	281 543,00	1 461 511,00		
Projektová dok. / inženýrská činnost	133 000,00	21	160 930,00	34 527,10	119 152,20		
Podklad. studie a analýzy vč. biol. posouzení	12 000,00	21	14 520,00	12 000,00	0,00		
Technický dozor	15 000,00	21	18 150,00	15 000,00	0,00		
Autorský dozor	10 000,00	21	12 100,00	10 000,00	0,00		
Zpracování žádosti v ISKP14+	30 000,00	21	36 300,00	30 000,00	0,00		
Výběrové řízení	20 000,00	21	24 200,00	20 000,00	0,00		
Celkem	220 000,00		266 200,00	121 527,10	119 152,20		
Nákup nemovitosti	0,00	21	0,00	0,00	0,00		
Publicita, propagace	2 000,00	21	2 420,00	347,11	2 000,00		
Celkem	1 711 403,00		2 070 798 Kč	403 417,21	1 582 663,20		

Komentář k nezpůsobilým výdajům stanoveným žadatelem:

Nezpůsobilé výdaje projektu jsou v rozpočtu vyčísleny samostatně, jedná se mobilář, terénní úpravy a opravu schůdků (SO-02). Dále jsou připočítány výdaje za frézování pařezů (SO-01.1) a část z projektové přípravy a dozoru přesahující způsobilou % část.

Celkové výdaje projektu	2 070 798 Kč
Celkové způsobilé výdaje projektu	1 582 663 Kč
Celkové nezpůsobilé výdaje	488 135 Kč

Tento formát kumulativního rozpočtu je doporučující, není závazný. Jako povinnou součást žádosti o podporu je možné předložit i jinou formu kumulativního rozpočtu dle potřeb žadatele, avšak s obdobným členěním nákladů.

REKAPITULACE STAVBY

Kód: 2031/15

Stavba: REVITALIZACE KRAJINNÉ ZELENĚ A OVOCNÉHO SADU HORKA

KSO:

Místo: Ořešín

CC-CZ:

Datum: 15.12.2015

Zadavatel:

IČ:

DIČ:

Uchazeč:

IČ:

DIČ:

Projektant:

IČ:

DIČ:

Poznámka:

Cena bez DPH

1 454 403,00

Sazba daně

21,00%

15,00%

Základ daně

1 454 403,00

0,00

Výše daně

305 425,00

0,00

Cena s DPH

v

CZK

1 759 828,00

REKAPITULACE OBJEKTŮ STAVBY A SOUPISŮ PRACÍ

Kód: 2031/15

Stavba: REVITALIZACE KRAJINNÉ ZELENĚ A OVOCNÉHO SADU HORKA

Místo: Ořešín

Datum: 15.12.2015

Zadavatel:
Uchazeč:

Projektant:

Kód	Objekt, Soupis prací	Cena bez DPH [CZK]	Cena s DPH [CZK]	Typ
Náklady stavby celkem				
SO-01	SO-01 Terénní a sadové úpravy	1 172 860,00	1 419 161,00	STA
SO-01.1	SO-01.1 Technické a sadové úpravy	815 113,00	986 287,00	Soupis
SO-01.2	SO-01.2 Následná péče 1. rok	119 249,00	144 291,00	Soupis
SO-01.3	SO-01.3 Následná péče 2. rok	119 249,00	144 291,00	Soupis
SO-01.4	SO-01.4 Následná péče 3. rok	119 249,00	144 291,00	Soupis
SO-02	SO-02 Mobiliář- neuznatelné náklady	281 543,00	340 667,00	STA

KRYCÍ LIST SOUPLISU

Stavba: REVITALIZACE KRAJINNÉ ZELENĚ A OVOCNÉHO SADU HORKA
Objekt: SO-01 - SO-01 Terénní a sadové úpravy
Soupis: SO-01 - SO-01.1 Technické a sadové úpravy

SO-01.1 - SO-01.1 Technické a sadové úpravy

KSO: CC-CZ: 15.12.2015
Místo: Ořešín Datum:
Zadavatel: IČ: DIČ:
Uchazeč: IČ: DIČ:
Projektant: IČ: DIČ:
Poznámka: IČ: DIČ:

Cena bez DPH	815 113,00	
DPH základní snížená	Základ daně 815 113,00 0,00	Sazba daně 21,00% 15,00%
Cena s DPH		Výše daně 171 174,00 0,00
	v CZK	986 287,00

REKAPITULACE ČLENĚNÍ SOUPISU PRACÍ

Stavba: REVITALIZACE KRAJINNÉ ZELENĚ A OVOCNÉHO SADU HORKA

Objekt: SO-01 - SO-01 Terénní a sadové úpravy

Soupis: SO-01.1 - SO-01.1 Technické a sadové úpravy

Místo: Ořešín

Datum: 15.12.2015

Zadavatel:
Uchazeč:

Projektant:

Kód dílu - Popis

Cena celkem [CZK]

Náklady soupisu celkem

815 112,60

HSV - Práce a dodávky HSV

780 112,60

1 - Zemní práce

738 112,60

3 - Svislé a kompletní konstrukce

42 000,00

VRN - Vedlejší rozpočtové náklady

35 000,00

SOUPIS PRACÍ

Stavba: REVITALIZACE KRAJINNÉ ZELENĚ A OVOCNÉHO SADU HORKA
 Objekt: SO-01 - SO-01 Terénní a sadové úpravy
 Soutěž: SO-01.1 - SO-01.1 Technické a sadové úpravy

Místo: Ořešín Datum: 15.12.2015
 Zadavatel: Projektant:
 Uchazeč:

PČ	Typ	Kód	Popis	MJ	Množství	J.cena [CZK]	Cena celkem [CZK]	Cenová soustava
----	-----	-----	-------	----	----------	--------------	-------------------	-----------------

Náklady soupisu celkem

815 112,60

D HSV Práce a dodávky HSV

780 112,60

D 1 Zemní práce

738 112,60

1	K	111111322	Odstranění ruderálního porostu do 500 m ² naložení a odvoz do 20 km ve svahu do 1:2	m ²	450,000	9,50	4 275,00	CS ÚRS 2015 01
2	K	111111412	Odstranění stařiny do 100 m ² s naložením a odvozem do 20 km ve svahu do 1:2	m ²	225,000	9,50	2 137,50	CS ÚRS 2015 01
3	M	R2	Chemické ošetření pařezů akátů	m ²	10,000	340,00	3 400,00	
4	M	R3	Herbicid (podle použitého druhu)	l	0,105	350,00	36,80	
5	K	11201102/R	Odstranění dřevin průměru kmene do 100 mm i s kořeny z celkové plochy přes 1000 do 10000 m ² včetně likvidace	m ²	1 281,000	6,10	7 814,10	

P Poznámka k položce:

zvýšená svažítost 20%, zhoršená přístupnost 20%

6	K	112101101/R	Kácení stromů listnatých D kmene do 300 mm včetně vodovodního přemístění do 500m, včetně likvidace klesu	kus	3,000	480,00	1 440,00	
---	---	-------------	--	-----	-------	--------	----------	--

P Poznámka k položce:

zhoršená přístupnost 20%

7	K	112101101/R1	Kácení stromů listnatých D kmene do 200 mm včetně vodovodního přemístění do 500m, včetně likvidace klesu	kus	16,000	180,00	2 880,00	
---	---	--------------	--	-----	--------	--------	----------	--

P Poznámka k položce:

zhoršená přístupnost 20%

PČ	Typ	Kód	Popis	MJ	Množství	J.cena [CZK]	Cena celkem [CZK]	Cenová soustava
8	K	112201201	Odfřezování pařezů D do 300 mm	kus	33,000	400,00	13 200,00	CS ÚRS 2015 01
9	K	112201201/R	Odfřezování pařezů D do 200 mm	kus	30,000	200,00	6 000,00	
10	K	112201202	Odfřezování pařezů D do 500 mm	kus	9,000	1 000,00	9 000,00	CS ÚRS 2015 01
11	K	112201202/R	Odfřezování pařezů D do 400 mm	kus	19,000	600,00	11 400,00	
12	K	112201203	Odfřezování pařezů D do 700 mm	kus	1,000	1 900,00	1 900,00	CS ÚRS 2015 01
13	K	112201203/R	Odfřezování pařezů D do 600 mm	kus	3,000	1 400,00	4 200,00	
14	K	112201204/R	Odfřezování pařezů D do 1000 mm	kus	1,000	3 500,00	3 500,00	
15	K	181451122	Založení lučního trávníku výševem plochy přes 1000 m ² ve svahu do 1:2	m ²	2 925,000	6,00	17 550,00	CS ÚRS 2015 01
16	K	183105215	Hloubení jámek s výměnou 50 % půdy zeminy tř 1 až 4 objem do 0,4 m ³ ve svahu do 1:1	kus	34,000	320,00	10 880,00	CS ÚRS 2015 01
17	K	183105221	Hloubení jámek s výměnou 50 % půdy zeminy tř 1 až 4 objem do 1 m ³ ve svahu do 1:1	kus	29,000	650,00	18 850,00	CS ÚRS 2015 01
18	M	103211000	zahravní substrát pro výsadbu VL	m ³	20,530	1 000,00	20 530,00	CS ÚRS 2015 01
	WV		0,5*29		14,500			
	WV		alejové stromy		14,500			
	WV		0,01*603		6,030			
	WV		keře		6,030			
	WV		Součet		20,530			
19	M	103211000/R	zahravní kompost pro výsadbu VL	t	3,536	340,00	1 202,20	
	WV		0,2*34		6,800			
	WV		ovocné stromy		6,800			
	WV		6,8*0,52 Přepočtené koeficientem množství		3,536			
20	K	183115214	Hloubení jámek s výměnou 50 % půdy zeminy tř 1 až 4 objem do 0,02 m ³ ve svahu do 1:1	kus	603,000	12,00	7 236,00	CS ÚRS 2015 01
21	K	184102110/R	Výsadba dřeviny s balem D do 0,1 m do jamky v rovině a svahu do 1:5	kus	603,000	10,00	6 030,00	
22	K	184102116/R	Výsadba dřeviny s balem D do 0,7 m do jamky v rovině a svahu do 1:5	kus	34,000	320,00	10 880,00	
23	K	184102117/R	Výsadba dřeviny s balem D do 1 m do jamky v rovině a svahu do 1:5	kus	29,000	700,00	20 300,00	
24	K	184215132	Ukotvení kmene dřeviny třemi kůly D do 0,1 m délky do 2 m	kus	63,000	260,00	16 380,00	CS ÚRS 2015 01
	WV		29		29,000			
	WV		alejové		29,000			
	WV		34		34,000			
	WV		ovocné		34,000			
	WV		Součet		63,000			
25	M	052172100/R	tyč odkorněná délka 200 cm, tloušťka 8 cm	kus	155,000	120,00	18 600,00	
	WV		29*3		87,000			

PČ	Typ	Kód	Popis	MJ	Množství	J.cena [CZK]	Cena celkem [CZK]	Cenová soustava
W			alejové		87,000			
W			34*2		68,000			
W			ovocné		68,000			
W			Součet		155,000			
26	K	184806112	Řez stromů výchovný, průklestem stromů netrnitých, o průměru koruny přes 2 do 4 m, č.48,127, průklest č.7	kus	3,000	111,00	333,00	CS ÚRS 2015 01
27	K	184813121/R	Ochrana dřevin před okusem plastovou chráničkou v rovině a svahu do 1:5	kus	63,000	20,00	1 260,00	
28	K	184852112/R	Řez stromu bezpečnostní o ploše koruny do 50 m2 lezeckou technikou	kus	57,000	700,00	39 900,00	
29	K	184852113/R	Řez stromu bezpečnostní o ploše koruny do 100 m2 lezeckou technikou	kus	3,000	1 200,00	3 600,00	
30	K	184852212/R	Řez stromu zdravotní a symetizační č. 27, 81 o ploše koruny do 50 m2 lezeckou technikou	kus	83,000	1 000,00	83 000,00	
31	K	184852213/R	Řez stromu zdravotní o ploše koruny do 100 m2 lezeckou technikou	kus	21,000	2 000,00	42 000,00	
32	K	184852216/R	Řez stromu zdravotní o ploše koruny do 200 m2 lezeckou technikou	kus	4,000	3 000,00	12 000,00	
33	K	2	travní směs	kg	9,870	8 500,00	83 895,00	
W			2467,5*0,004 Přepočtené koeficientem množství		9,870			
34	K	3	Příprava půdy (zorání, diskování, smykování, vláčení)	m2	2 925,000	10,00	29 250,00	
35	K	Pol31	zálivka jamky, objem od 0,125 do 0,4 m3 (70x70 cm)	ks	34,000	35,00	1 190,00	
36	K	Pol31.1	zálivka jamky, objem od 0,5 do 1,0 m3 (100x100 cm)	ks	29,000	45,00	1 305,00	
37	K	Pol32	zálivka jamky, objem od 0,02 do 0,05 m3 (30x30 cm)	m2	603,000	10,00	6 030,00	
38	K	Pol36.1	chránička proti okusu zvěří (tubus do 170cm)	ks	63,000	60,00	3 780,00	
39	K	R10	jeřáb břek (Sorbus torminalis), vysokokmen 10-12 s balem v.2,0 - 2,5m	ks	2,000	2 000,00	4 000,00	
40	K	R11	lípa srdčitá (Tilia cordata), vysokokmen 10-12 s balem, v. 2,0 m-2,5m	ks	7,000	2 000,00	14 000,00	
41	K	R12	kaštanovník setý (Castanea sativa), vysokokmen 10-12 s balem, v. 2,0 m-2,5m	ks	2,000	2 000,00	4 000,00	
42	K	R13	oskeruš domácí (Sorbus domestica), vysokokmen 10-10 s balem, v. 2,0 m-2,5m	ks	1,000	2 000,00	2 000,00	
43	K	R14	kručinka barvířská (Genista tinctoria), 20-40cm, kontejner	ks	72,000	280,00	20 160,00	
44	K	R15	dřín obecný (Cornus mas), 60-100cm, kontejner	ks	45,000	280,00	12 600,00	
45	K	R16	líška obecná (Corylus avellana), 60-100cm, kontejner	ks	20,000	280,00	5 600,00	
46	K	R17	hloh jednosemenný (Crataegus monogyna), 60-100, kontejner	ks	12,000	280,00	3 360,00	
47	K	R18	brslien evropský (Euonymus europaeus), 60-100, kontejner	ks	10,000	280,00	2 800,00	

PČ	Typ	Kód	Popis	MJ	Množství	J.cena [CZK]	Cena celkem [CZK]	Cenová soustava
48	K	R19	zimolez pýřitý (Lonicera xylosteum), 60-100cm, kontejner	ks	30,000	280,00	8 400,00	
49	K	R20	trnka obecná (Prunus spinosa), 60-100cm, kontejner	ks	50,000	280,00	14 000,00	
50	K	R21	růže keltská (Rosa gallica), 20-40cm, kontejner	ks	95,000	150,00	14 250,00	
51	K	R22	růže bedrníkolistá (Rosa pimpinellifolia), 20-40cm, kontejner	ks	50,000	150,00	7 500,00	
52	K	R23	růže vinná (Rosa rubiginosa), 20-40cm, kontejner	ks	50,000	150,00	7 500,00	
53	K	R24	klokoč zpeřený (Staphylea pinnata), 60-100cm, kontejner	ks	44,000	280,00	12 320,00	
54	K	R25	kalina tušalaj (Viburnum lantana), 60-100cm, kontejner	ks	15,000	280,00	4 200,00	
55	K	R26	kalina obecná (Viburnum opulus), 60-100cm, kontejner	ks	5,000	280,00	1 400,00	
56	K	R27	dříšťál obecný (Berberis vulgaris), 20-40, prostokořený	ks	75,000	80,00	6 000,00	
57	K	R28	řešetlák počistivý (Rhamnus cathartica), 20-40, prostokořený	ks	30,000	80,00	2 400,00	
58	K	R29	kdouloň obecná Cydonia oblonga, prostokořený vysokokmen popřípadě polokmen	ks	1,000	400,00	400,00	
59	K	R30	jabloň domácí (Malus domestica) 'Boskoopské (koženáč), prostokořený vysokokmen popřípadě polokmen	ks	1,000	400,00	400,00	
60	K	R31	jabloň domácí (Malus domestica) Jaderníčka moravská, prostokořený vysokokmen popřípadě polokmen	ks	1,000	400,00	400,00	
61	K	R32	jabloň domácí (Malus domestica) 'Kardinal žiháný', prostokořený vysokokmen popřípadě polokmen	ks	1,000	400,00	400,00	
62	K	R33	jabloň domácí (Malus domestica) 'Matčino', prostokořený vysokokmen popřípadě polokmen	ks	1,000	400,00	400,00	
63	K	R34	jabloň domácí (Malus domestica) 'Mišeňské', prostokořený vysokokmen popřípadě polokmen	ks	1,000	400,00	400,00	
64	K	R35	jabloň domácí (Malus domestica) 'Řehtač soudkovitý', prostokořený vysokokmen popřípadě polokmen	ks	1,000	400,00	400,00	
65	K	R36	mišpule velkoplodá (Mespilus germanica), prostokořený vysokokmen popřípadě polokmen	ks	3,000	400,00	1 200,00	
66	K	R37	moruše bílá (Morus alba), prostokořený vysokokmen popřípadě polokmen	ks	1,000	400,00	400,00	
67	K	R38	moruše černá (Morus nigra), prostokořený vysokokmen popřípadě polokmen	ks	1,000	400,00	400,00	
68	K	R4	D+M spojovací latky	ks	155,000	30,00	4 650,00	
	W		29*3		87,000			
	W		alejové		87,000			
	W		34*2		68,000			
	W		ovocné		68,000			
	W		Součet		155,000			

PČ	Typ	Kód	Popis	MJ	Množství	J.cena [CZK]	Cena celkem [CZK]	Cenová soustava
69	K	R40	třešeň (Prunus avium) 'Vlkova', prostokořený vysokokmen popřípadě polokmen	ks	1,000	400,00	400,00	
70	K	R41	třešeň (Prunus avium) 'Hedeřfingerská', prostokořený vysokokmen popřípadě polokmen	ks	2,000	400,00	800,00	
71	K	R42	třešeň (Prunus avium) 'Karešova', prostokořený vysokokmen popřípadě polokmen	ks	1,000	400,00	400,00	
72	K	R43	třešeň (Prunus avium) 'Kaštánka', prostokořený vysokokmen popřípadě polokmen	ks	2,000	400,00	800,00	
73	K	R44	třešeň (Prunus avium) 'Napoleonova', prostokořený vysokokmen popřípadě polokmen	ks	1,000	400,00	400,00	
74	K	R45	třešeň (Prunus avium) 'Rychlice', prostokořený vysokokmen popřípadě polokmen	ks	1,000	400,00	400,00	
75	K	R46	sladkovišeň (Prunus cerasus) 'Královna Hortenzie', prostokořený vysokokmen popřípadě polokmen	ks	2,000	400,00	800,00	
76	K	R47	sladkovišeň (Prunus cerasus) 'Raná', prostokořený vysokokmen popřípadě polokmen	ks	1,000	400,00	400,00	
77	K	R48	višeň obecná (Prunus cerasus) 'Morela pozdní', prostokořený vysokokmen popřípadě polokmen	ks	2,000	400,00	800,00	
78	K	R49	višeň obecná (Prunus cerasus) 'Amarelka královská', prostokořený vysokokmen popřípadě polokmen	ks	2,000	400,00	800,00	
79	K	R5	D+M bavlněný úvazek	m	67,300	20,00	1 346,00	
	W		29*1,5		43,500			
	W		alejové		43,500			
	W		34*0,7		23,800			
	W		ovocné		23,800			
	W		Součet		67,300			
80	K	R54	švestka domácí (Prunus domestica) 'Malvazinka', prostokořený vysokokmen popřípadě polokmen	ks	1,000	400,00	400,00	
81	K	R56	švestka domácí (Prunus domestica) 'Žlutý špendlík', prostokořený vysokokmen popřípadě polokmen	ks	1,000	400,00	400,00	
82	K	R57	hrušeň obecná, (Pyrus communis) 'Krvavka', prostokořený vysokokmen popřípadě polokmen	ks	1,000	400,00	400,00	
83	K	R58	hrušeň obecná, (Pyrus communis) 'Solanka', prostokořený vysokokmen popřípadě polokmen	ks	1,000	400,00	400,00	
84	K	R59	hrušeň obecná, (Pyrus communis) 'Šidlenka', prostokořený vysokokmen popřípadě polokmen	ks	1,000	400,00	400,00	
85	K	R6	D+M Hnojivo	kg	7,480	60,00	448,80	
	W		0,01*603		6,030			
	W		keře		6,030			
	W		0,05*29		1,450			
	W		alejové stromy		1,450			
	W		Součet		7,480			

PČ	Typ	Kód	Popis	MJ	Množství	J.cena [CZK]	Cena celkem [CZK]	Cenová soustava
86	K	R60	jeřáb obecný, (Sorbus aucuparia) var. Moravica, prostokořený vysokokmen popřípadě polokmen	ks	1,000	400,00	400,00	
87	K	R61	Tatarova hruška(x Sorbopyrus sp.), prostokořený vysokokmen popřípadě polokmen	ks	1,000	400,00	400,00	
88	K	R63	mulčování štěpkou tl. 0,1m	m2	242,550	13,00	3 153,20	
			29*0,5+34*0,5+603*0,35		242,550			
89	K	R64	štěpka tl. 0,1m	m3	24,200	300,00	7 260,00	
			24,2		24,200			
90	K	R7	javor babyka (Acer campestre), vysokokmen 10-12 s balem, v. 2,0-2,5 m	ks	4,000	2 000,00	8 000,00	
91	K	R8	Javor mlč (Acer platanoides), vysokokmen 10-12 s balem, v. 2,0-2,5 m	ks	7,000	2 000,00	14 000,00	
92	K	R9	dub zimní (Quercus petraea), vysokokmen 10-12 s balem v.2,0 - 2,5m	ks	6,000	2 000,00	12 000,00	
D	3		Svislé a kompletní konstrukce				42 000,00	
93	K	348951250/R	Optocení kultur v 1,6 m s drátěným pletivem	m	400,000	105,00	42 000,00	
D	VRN		Vedlejší rozpočtové náklady				35 000,00	
94	K	30	Projekt skutečného stavu	kpl	1,000	13 000,00	13 000,00	
95	K	65	Geodetické práce	kpl	1,000	22 000,00	22 000,00	

KRYCÍ LIST SOUPISU

Stavba: REVITALIZACE KRAJINNÉ ZELENĚ A OVOCNÉHO SADU HORKA
Objekt: SO-01 - SO-01 Terénní a sadové úpravy
Soupis:

SO-01.2 - SO-01.2 Následná péče 1. rok

KSO: Ořešín
Místo: Ořešín
Zadavatel:
Uchazeč:
Projektant:
Poznámka:

CC-CZ: 15.12.2015
Datum:
IČ:
DIČ:
IČ:
DIČ:
IČ:
DIČ:

Cena bez DPH	119 249,00		
DPH základní snížená	Základ daně 119 249,00 0,00	Sazba daně 21,00% 15,00%	Výše daně 25 042,00 0,00
Cena s DPH	v	CZK	144 291,00

REKAPITULACE ČLENĚNÍ SOUPISU PRACÍ

Stavba: REVITALIZACE KRAJINNÉ ZELENĚ A OVOCNÉHO SADU HORKA
Objekt: SO-01 - SO-01 Terénní a sadové úpravy
Soupis: **SO-01.2 - SO-01.2 Následná péče 1. rok**

Místo: Ořešín Datum: 15.12.2015
Zadavatel: Projektant:
Uchazeč:

Kód dílu - Popis Cena celkem [CZK]

Náklady soupisu celkem

HSV - Práce a dodávky HSV	119 248,50
1 - Zemní práce	119 248,50

SOUPIS PRACÍ

Stavba: REVITALIZACE KRAJINNÉ ZELENĚ A OVOCNÉHO SADU HORKA
 Objekt: SO-01 - SO-01 Terénní a sadové úpravy
 Soutěž: SO-01.2 - SO-01.2 Následná péče 1. rok

Místo: Ořešín Datum: 15.12.2015
 Zadavatel: Projektant:
 Uchazeč:

PČ	Typ	Kód	Popis	MJ	Množství	J.cena [CZK]	Cena celkem [CZK]	Cenová soustava
Náklady soupisu celkem								
D	HSV		Práce a dodávky HSV				119 248,50	
D	1		Zemní práce				119 248,50	
1	M	R1	Chemické ošetření pařezů a výmladků akátů	m2	3 800,000	4,00	15 200,00	
2	M	R3	Herbicid (podle použitého druhu)	l	0,500	350,00	175,00	
3	K	R4	ošetření vysazených rostlin-solitary	ks	63,000	20,00	1 260,00	
	VV		34+29		63,000			
4	K	R5	ošetření vysazených rostlin-keře	ks	603,000	4,50	2 713,50	
5	K	R6	zálivka jamky, objem od 0,07 do 0,125 m3 (50x50 cm)	ks	34,000	150,00	5 100,00	
6	K	R7	zálivka jamky, objem od 0,07 do 0,125 m3 (50x50 cm)	ks	29,000	150,00	4 350,00	
7	K	R8	zálivka jamky, objem od 0,02 do 0,05 m3 (35x35 cm)	ks	603,000	150,00	90 450,00	

KRYCÍ LIST SOUPISU

Stavba: REVITALIZACE KRAJINNÉ ZELENĚ A OVOCNÉHO SADU HORKA
Objekt: SO-01 - SO-01 Terénní a sadové úpravy
Soupis: SO-01.3 - SO-01.3 Následná péče 2. rok

KSC: Ořešín
Místo: Ořešín
Zadavatel: CC-CZ: 15.12.2015
Datum: 15.12.2015
IČ: DIČ:
IČ: DIČ:
IČ: DIČ:
IČ: DIČ:

Cena bez DPH	119 249,00		
DPH základní snížená	Základ daně 119 249,00 0,00	Sazba daně 21,00% 15,00%	Výše daně 25 042,00 0,00
Cena s DPH	v CZK		144 291,00

REKAPITULACE ČLENĚNÍ SOUPISU PRACÍ

Stavba: REVITALIZACE KRAJINNÉ ZELENĚ A OVOCNÉHO SADU HORKA

Objekt: SO-01 - SO-01 Terénní a sadové úpravy

Soupis: **SO-01.3 - SO-01.3 Následná péče 2. rok**

Místo: Ořešín

Datum: 15.12.2015

Zadavatel:
Uchazeč:

Projektant:

Kód dílu - Popis

Cena celkem [CZK]

Náklady soupisu celkem

119 248,50

HSV - Práce a dodávky HSV

119 248,50

1 - Zemní práce

119 248,50

SOUPIS PRACÍ

Stavba: REVITALIZACE KRAJINNÉ ZELENĚ A OVOCNÉHO SADU HORKA
Objekt: SO-01 - SO-01 Terénní a sadové úpravy
Soupis: SO-01.3 - SO-01.3 Následná péče 2. rok

Místo: Ořešín Datum: 15.12.2015
Zadavatel: Projektant:
Uchazeč:

PČ	Typ	Kód	Popis	MJ	Množství	J.cena [CZK]	Cena celkem [CZK]	Cenová soustava
----	-----	-----	-------	----	----------	--------------	-------------------	-----------------

Náklady soupisu celkem

119 248,50

D HSV

Práce a dodávky HSV

119 248,50

D	1	Zemní práce						
1	M	R1	Chemické ošetření pařezů a výmladků akátů	m ²	3 800,000	4,00	15 200,00	
2	M	R3	Herbicid (podle použitého druhu)	l	0,500	350,00	175,00	
3	K	R4	ošetření vysazených rostlin-solitary	ks	63,000	20,00	1 260,00	
4	K	R5	ošetření vysazených rostlin-keře	ks	603,000	4,50	2 713,50	
5	K	R6	zálivka jamky, objem od 0,07 do 0,125 m ³ (50x50 cm)	ks	34,000	150,00	5 100,00	
6	K	R7	zálivka jamky, objem od 0,07 do 0,125 m ³ (50x50 cm)	ks	29,000	150,00	4 350,00	
7	K	R8	zálivka jamky, objem od 0,02 do 0,05 m ³ (35x35 cm)	ks	603,000	150,00	90 450,00	

KRYCÍ LIST SOUPISU

Stavba: REVITALIZACE KRAJINNÉ ZELENĚ A OVOCNÉHO SADU HORKA
Objekt: SO-01 - SO-01 Terénní a sadové úpravy
Soupis: SO-01.4 - SO-01.4 Následná péče 3. rok

KSO: Místo: Ořešín
CC-CZ: Datum: 15.12.2015
Zadavatel: IČ: DIČ:
Uchazeč: IČ: DIČ:
Projektant: IČ: DIČ:
Poznámka: IČ: DIČ:

Cena bez DPH	119 249,00	
DPH základní snížená	Základ daně 119 249,00 0,00	Výše daně 25 042,00 0,00
Cena s DPH	144 291,00	

REKAPITULACE ČLENĚNÍ SOUPISU PRACÍ

Stavba: REVITALIZACE KRAJINNÉ ZELENĚ A OVOCNÉHO SADU HORKA
Objekt: SO-01 - SO-01 Terénní a sadové úpravy
Soupis: SO-01.4 - SO-01.4 Následná péče 3. rok

Místo: Ořešín

Datum: 15.12.2015

Zadavatel:
Uchazeč:

Projektant:

Kód dílu - Popis

Cena celkem [CZK]

Náklady soupisu celkem

119 248,50

HSV - Práce a dodávky HSV

119 248,50

1 - Zemní práce

119 248,50

SOUPIS PRACÍ

Stavba: REVITALIZACE KRAJINNÉ ZELENĚ A OVOCNÉHO SADU HORKA
Objekt: SO-01 - SO-01 Terénní a sadové úpravy
Soupis: SO-01.4 - SO-01.4 Následná péče 3. rok

Místo: Ořešín Datum: 15.12.2015

Zadavatel:
Uchazeč: Projektant:

PČ	Typ	Kód	Popis	MJ	Množství	J.cena [CZK]	Cena celkem [CZK]	Cenová soustava
----	-----	-----	-------	----	----------	--------------	-------------------	-----------------

Náklady soupisu celkem

119 248,50

D HSV Práce a dodávky HSV

119 248,50

D 1 Zemní práce

119 248,50

1	M	R1	Chemické ošetření pařezů a výmladků akátů	m2	3 800,000	4,00	15 200,00	
2	M	R3	Herbicid (podle použitého druhu)	l	0,500	350,00	175,00	
3	K	R4	ošetření vysazených rostlin-solitary	ks	63,000	20,00	1 260,00	
4	K	R5	ošetření vysazených rostlin-keře	ks	603,000	4,50	2 713,50	
5	K	R6	závlivka jamky, objem od 0,07 do 0,125 m3 (50x50 cm)	ks	34,000	150,00	5 100,00	
6	K	R7	závlivka jamky, objem od 0,07 do 0,125 m3 (50x50 cm)	ks	29,000	150,00	4 350,00	
7	K	R8	závlivka jamky, objem od 0,02 do 0,05 m3 (35x35 cm)	ks	603,000	150,00	90 450,00	

KRYCÍ LIST SOUPLISU

Stavba:

REVITALIZACE KRAJINNÉ ZELENĚ A OVOCNÉHO SADU HORKA

Objekt:

SO-02 - SO-02 Mobiliář- neuznatelné náklady

KSO:

Místo: Ořešín

Zadavatel:

CC-CZ:

Datum: 15.12.2015

IČ:

DIČ:

IČ:

DIČ:

IČ:

DIČ:

Projektant:

Poznámka:

Cena bez DPH

281 543,00

DPH základní
snížená

Základ daně
281 543,00
0,00

Sazba daně
21,00%
15,00%

Výše daně
59 124,00
0,00

Cena s DPH

v CZK

340 667,00

REKAPITULACE ČLENĚNÍ SOUPLISU PRACÍ

Stavba: REVITALIZACE KRAJINNÉ ZELENĚ A OVOCNÉHO SADU HORKA

Objekt: SO-02 - SO-02 Mobiliář- neuznatelné náklady

Místo: Ořešín

Datum: 15.12.2015

Zadavatel:

Projektant:

Uchazeč:

Kód dílu - Popis

Cena celkem [CZK]

Náklady soupisu celkem

281 542,60

HSV - Práce a dodávky HSV

281 542,60

1 - Zemní práce

46 305,60

3 - Svislé a kompletní konstrukce

160 200,00

5 - Komunikace pozemní

30 831,00

998 - Přesun hmot

44 206,00

SOUPIS PRACÍ

Stavba:

REVITALIZACE KRAJINNÉ ZELENÉ A OVOCNÉHO SADU HORKA

Objekt:

SO-02 - SO-02 Mobiliář- neuznatelné náklady

Místo:

Ořešín

Datum: 15.12.2015

Zadavatel:

Projektant:

Uchazeč:

PČ	Typ	Kód	Popis	MJ	Množství	J.cena [CZK]	Cena celkem [CZK]	Nová soustava
----	-----	-----	-------	----	----------	--------------	-------------------	---------------

Náklady soupisu celkem

281 542,60

D HSV

Práce a dodávky HSV

281 542,60

D 1 Zemní práce

46 305,60

1	M	R1	D+M 6 akátových schůdků, včetně likvidace původních	kpl	1,000	5 000,00	5 000,00	
2	K	122207111	Odkopávky nezapažené pro pozemkové úpravy zeminy tř 3	m3	116,000	35,90	4 164,40	CS ÚRS 2015 01
3	K	122207119	Příplatek k odkopávkám nezapaženým pro pozemkové úpravy za lepidlovost zeminy tř 3	m3	116,000	8,45	980,20	CS ÚRS 2015 01
4	K	171203111	Uložení a hrubé rozhrnutí výkopku bez zhutnění v rovině a ve svahu do 1:5	m3	116,000	235,00	27 260,00	CS ÚRS 2015 01
5	K	181102302	Úprava pláně v zářezích se zhutněním	m2	430,000	20,70	8 901,00	CS ÚRS 2015 01

D 3 Svislé a kompletní konstrukce

160 200,00

6	K	326212211	Zdvo nádzákladové z lomového kamene na sucho objemu nad 3 m3 jednostranně lícované	m3	40,000	2 780,00	111 200,00	CS ÚRS 2015 01
7	K	R2	D+M Lavička s opěradlem	m3	7,000	7 000,00	49 000,00	

D 5 Komunikace pozemní

30 831,00

8	K	564831111	Podklad ze štěrkodrtě ŠD tl 100 mm	m2	430,000	71,70	30 831,00	CS ÚRS 2015 01
---	---	-----------	------------------------------------	----	---------	-------	-----------	----------------

D 998 Přesun hmot

44 206,00

9	K	998231311	Přesun hmot pro sadovnícké a krajinářské úpravy vodorovně do 5000 m	t	176,824	250,00	44 206,00	CS ÚRS 2015 01
---	---	-----------	---	---	---------	--------	-----------	----------------

Struktura údajů, formát souboru a metodika pro zpracování

Struktura

Soubor je složen ze záložky Rekapitulace stavby a záložek s názvem soupisu prací pro jednotlivé objekty ve formátu XL SX. Každá ze záložek přitom obsahuje ještě samostatné sestavy vymezené orámováním a nadpisem sestavy.

Rekapitulace stavby obsahuje sestavu Rekapitulace stavby a Rekapitulace objektů stavby a soupisů prací.

V sestavě **Rekapitulace stavby** jsou uvedeny informace identifikující předmět veřejné zakázky na stavební práce, KSO, CC-CZ, CZ-CPV, CZ-CPA a celkové nabídkové ceny uchazeče.

V sestavě **Rekapitulace objektů stavby a soupisů prací** je uvedena rekapitulace stavebních objektů, inženýrských objektů, provozních souborů, vedlejších a ostatních nákladů a ostatních nákladů s rekapitulací nabídkové ceny za jednotlivé soupisy prací. Na základě údaje Typ je možné identifikovat, zda se jedná o objekt nebo soupis prací pro daný objekt:

STA	Stavební objekt pozemní
ING	Stavební objekt inženýrský
PRO	Provozní soubor
VON	Vedlejší a ostatní náklady
OST	Ostatní
Soupis	Soupis prací pro daný typ objektu

Soupis prací pro jednotlivé objekty obsahuje sestavy krycí list soupisu, Rekapitulace členění soupisu prací, Soupis prací. Za soupis prací může být považován i objekt stavby v případě, že neobsahuje podřízenou zakázku.

Krycí list soupisu obsahuje rekapitulaci informací o předmětu veřejné zakázky ze sestavy Rekapitulace stavby, informaci o zařazení objektu do KSO, CC-CZ, CZ-CPV, CZ-CPA a rekapitulaci celkové nabídkové ceny uchazeče za aktuální soupis prací.

Rekapitulace členění soupisu prací obsahuje rekapitulaci soupisu prací ve všech úrovních členění soupisu tak, jak byla tato členění použita (např. stavební díly, funkční díly, případně jiné členění) s rekapitulací nabídkové ceny.

Soupis prací obsahuje položky veškerých stavebních nebo montážních prací, dodávek materiálů a služeb nezbytných pro zhotovení stavebního objektu, inženýrského objektu, provozního souboru, vedlejších a ostatních nákladů.

Pro položky soupisu prací se zobrazují následující informace:

PČ	Pořadové číslo položky v aktuálním soupisu
TYP	Typ položky: K - konstrukce, M - materiál, PP - plný popis, PSC - poznámka k souboru cen, P - poznámka k položce, W - výkaz výměr
Kód	Kód položky
Popis	Zkrácený popis položky
MJ	Měrná jednotka položky
Množství	Množství v měrné jednotce
J.cena	Jednotková cena položky. Zadaní může obsahovat namísto J.ceny sloupce J.materiál a J.montáž, jejichž součet definuje

J.cenu položky.

Cena celkem Celková cena položky daná jako součin množství a j.ceny
Cenová soustava Příslušnost položky do cenové soustavy

Ke každé položce soupisu prací se na samostatných řádcích může zobrazovat:

Plný popis položky
Poznámka k souboru cen a poznámka zadavatele
Výkaz výměr

Pokud je k řádku výkazu výměr evidovaný údaj ve sloupci Kód, jedná se o definovaný odkaz, na který se může odvolávat výkaz výměr z jiné položky.

Metodika pro zpracování

Jednotlivé sestavy jsou v souboru provázány. Editovatelné pole jsou zvýrazněny žlutým podbarvením, ostatní pole neslouží k editaci a nesmí být jakkoliv modifikovány.

Uchazeč je pro podání nabídky povinen vyplnit žlutě podbarvená pole:

Pole Uchazeč v sestavě Rekapitulace stavby - zde uchazeč vyplní svůj název (název subjektu)

Pole IČ a DIČ v sestavě Rekapitulace stavby - zde uchazeč vyplní svoje IČ a DIČ

Datum v sestavě Rekapitulace stavby - zde uchazeč vyplní datum vytvoření nabídky

J.cena = jednotková cena v sestavě Soupis prací o maximálním počtu desetinných míst uvedených v poli

- pokud sestavy soupisů prací obsahují pole J.cena, musí být všechna tato pole vyplněna nenulovými kladnými číslicemi

Poznámka - nepovinný údaj pro položku soupisu

V případě, že sestavy soupisů prací neobsahují pole J.cena, potom ve všech soupisech prací obsahují pole:

- J.materiál - jednotková cena materiálu

- J.montáž - jednotková cena montáže

Uchazeč je v tomto případě povinen vyplnit všechna pole J.materiál a pole J.montáž nenulovými kladnými číslicemi. V případech, kdy položka neobsahuje žádný materiál je přípustné, aby pole J.materiál bylo vyplněno nulou. V případech, kdy položka neobsahuje žádnou montáž je přípustné, aby pole J.montáž bylo vyplněno nulou. Není však přípustné, aby obě pole - J.materiál, J.Montáž byly u jedné položky vyplněny nulou.

Rekapitulace stavby

Název atributu	Povinný (A/N)	Popis	Typ	Max. počet znaků
----------------	---------------	-------	-----	------------------

Kód	A	Kód stavby	String	20
Stavba	A	Název stavby	String	120
Místo	N	Místo stavby	String	50
Datum	A	Datum vykonaného exportu	Date	
KSO	N	Klasifikace stavebního objektu	String	15
CC-CZ	N	Klasifikace stavebních děl	String	15
CZ-CPV	N	Společný slovník pro veřejné zakázky	String	20
CZ-CPA	N	Klasifikace produkce podle činnosti	String	20
Zadavatel	N	Zadavatel zadání	String	50
IČ	N	IČ zadavatele zadání	String	20
DIČ	N	DIČ zadavatele zadání	String	20
Uchazeč	N	Uchazeč veřejné zakázky	String	50
Projektant	N	Projektant	String	50
Poznámka	N	Poznámka k zadání	String	255
Sazba DPH	A	Rekapitulace sazeb DPH u položek soupisů	eGSazbaDph	
Základna DPH	A	Základna DPH určena součtem celkové ceny z položek soupisů	Double	
Hodnota DPH	A	Hodnota DPH	Double	
Cena bez DPH	A	Celková cena bez DPH za celou stavbu. Sčítává se ze všech listů.	Double	
Cena s DPH	A	Celková cena s DPH za celou stavbu	Double	

Rekapitulace objektů stavby a soupisů prací

Název atributu	Povinný (A/N)	Popis	Typ	Max. počet znaků
----------------	---------------	-------	-----	------------------

Kód	A	Přebírá se z Rekapitulace stavby	String	20
Stavba	A	Přebírá se z Rekapitulace stavby	String	120
Místo	N	Přebírá se z Rekapitulace stavby	String	50
Datum	A	Přebírá se z Rekapitulace stavby	Date	
Zadavatel	N	Přebírá se z Rekapitulace stavby	String	50
Projektant	N	Přebírá se z Rekapitulace stavby	String	50

Uchazeč	N	Přebírá se z Rekapitulace stavby	String	50
Kód	A	Kód objektu	String	20
Objektu, Soupis prací	A	Název objektu	String	120
Cena bez DPH	A	Cena bez DPH za daný objekt	Double	
Cena s DPH	A	Cena spolu s DPH za daný objekt	Double	
Typ	A	Typ zakázky	eGTypZakazky	



Rada města Brna

Z7/26. zasedání Zastupitelstva města Brna

Konané dne 7. března 2017

ZM7/ 2172

Název:

Projekt „Protipovodňová opatření a revitalizace malých vodních toků, příprava projektové dokumentace“ – posouzení projektu, návrh rozpočtového opatření

Obsah:

- Důvodová zpráva
- Posouzení projektu „Protipovodňová opatření a revitalizace malých vodních toků, příprava projektové dokumentace“
- Rozpočtové opatření – tabulka
- Zákres dotčených území do mapy

Návrh usnesení:

pro velký rozsah uvedeno na další straně

Stanoviska dotčených orgánů:

Finanční výbor projednal materiál dne 28. 2. 2017.

Materiál byl předložen Radě města Brna na schůzi č. R7/104 konané dne 28. 2. 2017

Zpracoval:

Odbor implementace evropských fondů

Odbor vodního a lesního hospodářství a zemědělství

Předkládá:

Rada města Brna

Zastupitelstvo města Brna

s c h v a l u j e

- posouzení projektu „Protipovodňová opatření a revitalizace malých vodních toků, příprava projektové dokumentace“, které tvoří přílohu č. ... těchto usnesení
- zařazení projektu ORG 5359 „Protipovodňová opatření a revitalizace malých vodních toků, příprava projektové dokumentace“ s celkovými náklady ve výši 8 000 tis. Kč a dobou realizace 2017-2018 do rozpočtu kapitálových výdajů města Brna
- rozpočtové opatření dle tabulky, která tvoří přílohu č. ... těchto usnesení, za účelem realizace projektu „Protipovodňová opatření a revitalizace malých vodních toků, příprava projektové dokumentace“

s o u h l a s í

s přípravou žádostí o dotaci z Operačního programu Životní prostředí na projekty „Protipovodňová opatření a revitalizace malých vodních toků“ po etapách na základě projektové přípravy a aktuálních výzev

u k l á d á

Radě města Brna zajistit přípravu žádostí o dotaci z Operačního programu Životní prostředí na projekt „Protipovodňová opatření a revitalizace malých vodních toků“

T: dle aktuálních výzev a postupu projektových prací

Důvodová zpráva

Voleným orgánům města Brna je, na základě Metodiky implementace projektů (spolu)financovatelných z evropských fondů a národních programů, předkládáno posouzení projektu „Protipovodňová opatření a revitalizace malých vodních toků, příprava projektové dokumentace“.

Cílem projektu je realizace opatření na malých vodních tocích ve městě Brně. Opatření se skládají z:

- **Přírodě blízká protipovodňová opatření na malém vodním toku Leskava**

Tato opatření budou zaměřena na zvýšení ochrany osob a majetku ve městě Brně před povodňovým ohrožením. Povodňová rizika totiž nejsou spojena pouze s významnými říčními toky (Svratka a Svitava), ale i s drobnými vodními toky, které se na území města nalézají. Mimo „klasická“ povodňová rizika způsobená intenzivním deštěm\táním sněhu atp., může dojít např. k situaci tzv. zpětného vzduťu řeky, kterým *de facto* dojde k „přetečení“ vody ze Svratky do Leskavy a následnému zvýšení ohrožení přilehlého území.

Protipovodňová opatření je možné financovat z Operačního programu Životní prostředí, Prioritní osa 1 – Zlepšování kvality vod a snižování rizika povodní, Specifický cíl 1.3 – Zajistit protipovodňovou ochranu intravilánu.

Na základě předpokládané aktualizace Příručky pro žadatele a příjemce, která charakterizuje způsobilé náklady projektu, se nově očekává zařazení „mobiliáře“ do způsobilých nákladů projektu v tomto specifickém cíli (s určitými limity).

- **Revitalizace říčních toků – Černovický potok**

Tato opatření budou zaměřena na podporu revitalizace a renaturace říčních toků a zlepšování prostředí v sídlech. Renaturace je proces odstranění nevhodných technických opatření na toku řeky, které např. znesnadňují naplňování přirozené funkce řeky (ekostabilizace vodních a na vodu vázaných ekosystémů). Náplní opatření bude zároveň zlepšování prostředí říčního toku a nejbližšího okolí. Mělo by dojít k „přiblížení“ a zvýšení dostupnosti řeky obyvatelům a zvýšení „rekreačního“ potenciálu říčního toku. V případě Černovického potoka by měla být revitalizována tzv. „Holásecká jezera“.

Revitalizace říčních toků je možné financovat z Operačního programu Životní prostředí, Prioritní osa 4 – Ochrana a péče o přírodu a krajinu, Specifická cíl 4.2 – posílit biodiverzitu; Specifický cíl 4.3 – Posílit přirozené funkce krajiny.

Typ opatření zvoleného u jednotlivých malých vodních toků vycházejí z charakteru toku a území, uvažovanému budoucímu využití a snahy o maximalizaci způsobilých výdajů.

Opatření budou realizována na těchto malých vodních tocích:

- a) Leskava – protipovodňová opatření
 - a. Prioritně „Realizace PPO města Brna – etapa XIII Leskava“
- b) Černovický potok
 - a. Holásecká jezera

Závěrem předkládaného materiálu jsou uvedeny zákresy dotčených území v mapě.

V současnosti je zapotřebí zpracovat projektové dokumentace (dále „PD“) k jednotlivým opatřením plánovaným na výše uváděných vodních tocích. Zpracované PD budou blíže specifikovat charakter a náklady jednotlivých opatření a budou sloužit jako podklad pro podání žádosti o dotaci do Operačního programu Životní prostředí. **Bez zpracované PD není možné podat žádost o dotaci.** Příprava bude probíhat v letech 2017–2018. **Pro potřeby předložení žádosti o dotaci bude projekt „etapizován“** (rozdělen na části) dle zvoleného opatření a místa realizace (vodního toku).

Po dokončení PD a vypsání příslušné výzvy bude předloženo voleným orgánům statutárního města Brna navazující posouzení projektu a to vždy tak, aby obsah posouzení byl v kontextu s obsahem etapy projektu.

Ministerstvo Životního prostředí České republiky, které administruje Operační program Životní prostředí, průběžně vyhlašuje výzvy k předkládání projektů u výše uvedených specifických cílů prioritních os. V minulých výzvách však byl nedostatek kvalitních projektů a nedocházelo k naplnění alokace. **Předmětné posouzení tedy zároveň reaguje na průběžně prováděné sledování absorpční kapacity realizovatelných projektů ze strany MŽP ČR a průběžné konzultace projektových záměrů nositele projektů s AOPK ČR, MŽP ČR a SFŽP ČR.** Účelem předložení tohoto typu posouzení je snaha o zrychlenou přípravu projektových dokumentací a využití současného příznivého stavu pro potenciální žadatele o dotaci.

Celkové náklady na přípravu se předpokládají ve výši **8 mil. Kč**, náklady na projektovou dokumentaci jsou způsobilým výdajem projektu. **Dotace na projektovou dokumentaci je omezena na 6 % z celkových způsobilých přímých realizačních výdajů** (u projektů s celkovými výdaji nad 10 mil. Kč). Náklady na přípravu se budou uplatňovat až v rámci jednotlivých etap projektu (jednotlivých žádostí o dotaci).

Příklad výpočtu dotace na projektovou dokumentaci:

Pokud celkové způsobilé přímé realizační výdaje projektu jsou 36 mil. Kč, je možné nárokovat až 2,2 mil. Kč na projektovou dokumentaci. **Teoreticky tedy může dotace dosahovat až 100 % nákladů na zpracování projektové dokumentace.**

V současnosti není možné přesněji odhadnout výši dotace na zpracování projektové dokumentace, a to vzhledem k systému výpočtu, který se odvíjí od výše způsobilých přímých realizačních nákladů.

Výše podpory u jednotlivých specifických cílů (fáze realizace):

- Specifický cíl 1.3 – Zajistit protipovodňovou ochranu intravilánu: podpora do výše 85 % celkových způsobilých výdajů
- Specifický cíl 4.2 – posílení biodiverzity: podpora od 85 % do 100 % způsobilých výdajů dle využitého typu opatření
- Specifický cíl 4.3 – Posílit přirozené funkce krajiny: podpora do výše 85 % celkových způsobilých výdajů. Dle informací MŽP ČR je uvažováno navýšení až do 100 % způsobilých výdajů

V průběhu příprav projektové dokumentace bude tato pravidelně konzultována s pracovníky AOPK ČR a SFŽP ČR, tak aby konkrétní zvolené nástroje realizace jednotlivých opatření v maximální možné míře respektovaly specifická pravidla způsobilosti.

Přesný výpočet budoucích realizačních nákladů a možné dotace bude součástí posouzení projektu, která v budoucnu budou předkládána v závislosti na postupu projekčních prací a vypisovaných výzvách k předkládání žádostí.

Nositelem projektu v souladu s Metodikou implementace projektů (spolu)financovatelných z evropských fondů a národních programů je OVLHZ MMB.

Stanoviska dotčených orgánů:

Výbor implementace projektů EU projedná materiál dne 24. 2. 2017

Komise Rady města Brna pro životní prostředí přijala na R7/KZP/3. zasedání konaném dne 20. 2. 2017 následující usnesení:

Doporučuje Radě města Brna schválit materiál s názvem Projekt „Protipovodňová opatření a revitalizace malých vodních toků, příprava projektové dokumentace – posouzení projektu, návrh rozpočtového opatření.

Hlasování: 7 pro – 0 proti – 0 se zdržel / 11 členů

Usnesení bylo přijato.

Jmenovité hlasování:

hlasování	Beran	Franc	Hollan	Hráček	Ledvína	Oliva	Owais	Sedláček	Tyralík	Vížďa	Vlašín
pro		X	X	X	X		X	X	X		
proti											
zdržel se											
nepřítomen	X					X				X	X

bude přílohou usnesení

Posouzení projektu se skládá z těchto částí:

1. Záměr projektu

A) Obecné údaje

B) Legislativní a strategický průběh, popis projektu

C) Financování

2. Analýza dotačních příležitostí

Záměr projektu
část A
A.1. PŘEDKLADATEL
1. Plný název předkladatele projektu: Statutární město Brno
2. Právní statut: Statutární město (dle zákona č. 128/2000 Sb., o obcích (obecní zřízení))
A.2. KONTAKTNÍ OSOBA A PARTNEŘI PROJEKTU
1. Nositel projektu: Odbor vodního a lesního hospodářství a zemědělství, MMB
2. Jméno kontaktní osoby (nositele): JUDr. Marta Kolková
3. Adresa, telefon, mobil, e-mail, webová stránka kontaktní osoby: OVLHZ Kounicova 67 601 67, Brno kolkoma.marta@brno.cz
4. Přehled partnerů participujících na projektu: Projekt je koordinován s pracovníky Povodí Moravy, s.p., na základě memoranda uzavřeného se SMB ohledně přípravy protipovodňových opatření
5. Adresa, telefon, mobil, e-mail, webová stránka partnerů na projektu:
6. Způsob spolupráce partnerů na projektu: Zaměstnanci Povodí Moravy se účastní schůzek projektového a odborného týmu zaměřeného na protipovodňová opatření ve městě Brně. Projekty budou připravovány ve vzájemné koordinaci
A.3. VŠEOBECNÉ INFORMACE O PROJEKTU
1. Název projektu: Protipovodňová opatření a revitalizace malých vodních toků, příprava projektové dokumentace
2. Umístění projektu: Malé vodní toky: <ol style="list-style-type: none"> a) Leskava <ol style="list-style-type: none"> a. Prioritně „Realizace PPO města Brna – etapa XIII Leskava“ b) Černovický potok <ol style="list-style-type: none"> a. Holásecká jezera

3. Cíle projektu, jeho účel:

- **Přírodě blízká protipovodňová opatření na malém vodním toku Leskava**

Tato opatření budou zaměřena na zvýšení ochrany osob a majetku ve městě Brně před povodňovým ohrožením. Povodňová rizika totiž nejsou spojena pouze s významnými říčními toky (Svratka a Svitava), ale i s drobnými vodními toky, které se na území města nalézají. Mimo „klasická“ povodňová rizika způsobená intenzivním deštěm\táním sněhu atp., může dojít např. k situaci tzv. zpětného vzduťi řeky, kterým *de facto* dojde k „přetečení“ vody ze Svratky do Leskavy a následnému zvýšení ohrožení přilehlého území.

- **Revitalizace říčních toků – Černovický potok**

Tato opatření budou zaměřena na podporu revitalizace a renaturace říčních toků a zlepšování prostředí v sídlech. Renaturace je proces odstranění nevhodných technických opatření na toku řeky, které např. znesnadňují naplňování přirozené funkce řeky (ekostabilizace vodních a na vodu vázaných ekosystémů). Náplní opatření bude zároveň zlepšování prostředí říčního toku a nejbližšího okolí. Mělo by dojít k „přiblížení“ a zvýšení dostupnosti řeky obyvatelům a zvýšení „rekreačního“ potenciálu říčního toku. V případě Černovického potoka by měla být revitalizována tzv. „Holásecká jezera“.

4. Výchozí stav:

Přírodně blízká protipovodňová opatření na malém vodním toku Leskava

Je zpracován Generel odvodnění města Brna (2010), studie „Možnosti revitalizace údolních niv hlavních brněnských toků“ zpracovaný společností Fontes (2006) a dále SMB disponuje studií „Přírodě blízká protipovodňová opatření a revitalizace údolní nivy hlavních brněnských toků“ zpracovaných společností AQUATIS pro Povodí Moravy (2015). Nejsou zpracovány projektové dokumentace v žádném stupni.

V současnosti nebyla na předmětných tocích realizována koncepční protipovodňová opatření. Ochrana obyvatel města Brna a jejich majetku je tedy na nízkém stupni. V některých místech byla PPO částečně vybudována soukromými investory v rámci ochrany „developerské výstavby“.

Revitalizace říčních toků – Černovický potok

Černovický potok je v „nevyhovujícím“ stavu, kdy prakticky není možné využití k rekreačním účelům a vodní tok neplní svoji ekostabilizační funkci a to z důvodu silného zabahnění a znečištění. V současnosti byla OŽP MMB zadána analýza sedimentu v Holáseckých jezerech, jako podklad potřebný pro zpracování projektové dokumentace.

5. Předpokládané výsledky projektu:

Budou prováděny komplexní přípravné práce (příprava projektové dokumentace), které budou podklady pro realizaci následujících etap a předložení žádostí o dotaci.

6. Předpokládané dopady projektu

Zvýšení povodňové ochrany obyvatel města Brna a jejich majetku.
Revitalizace malého vodního toku.

7. Cílové skupiny

Obyvatelé města Brna.

Záměr projektu

část B

B.1. STRATEGICKÝ A LEGISLATIVNÍ PRŮMĚT

1. Soulad se Strategií pro Brno:

Revitalizace: Projekty jsou v souladu s třetí prioritou Strategie pro Brno Kvalita života, konkrétně se strategickým cílem 3.1. Dosáhnout vyšší kvality života ve městě s opatřením 3.1.5 Zlepšení kvality veřejných prostranství a vybraných složek životního prostředí.

Protipovodňová opatření: Projekty jsou v souladu s třetí prioritou Strategie pro Brno Kvalita života s cílem 3.1. Dosáhnout vyšší kvality života ve městě s opatřením 3.1.4 zajištění bezpečnosti obyvatel.

2. Soulad s odvětvovými koncepčními dokumenty MMB:

Projekt je v souladu s Generelem odvodnění města Brna.

3. Soulad s Územním plánem města Brna:

Některá z v budoucnu řešených území nejsou v souladu s Územním plánem města Brna.

4. Legislativní audit:

Veškeré aktivity plánované v rámci tohoto projektu jsou v souladu s platnou legislativou ČR i EU.

Realizací tohoto projektu nevznikají žádná právní rizika pro žádný subjekt.

B.2. POPIS PROJEKTU

1. Jednotlivé aktivity projektu:

V rámci přípravy budou prováděny komplexní přípravné práce (zpracování projektové dokumentace), které budou podklady pro realizaci následujících etap a předložení žádostí o dotaci.

Projektová dokumentace bude v případě protipovodňových opatření zpracována v souladu s metodikou Přírodě blízkých povodňových opatření a dalšími koncepčně odvětvovými dokumenty.

Projektová dokumentace bude v případě revitalizace říčních toků respektovat specifická pravidla Operačního programu Životní prostředí.

2. Časová náročnost projektu:

V současnosti existuje pouze Generel odvodnění města Brna, studie SMB „Možnosti revitalizace údolních niv hlavních brněnských toků“ a studie Povodí Moravy „Přírodě blízká protipovodňová opatření a revitalizace údolní nivy hlavních brněnských toků“. V současnosti nejsou zpracovány investiční záměry.

Projektová dokumentace bude zpracovávána v letech 2017-2018 (zahrnut i proces výběru dodavatel PD). Předložení posouzení projektu jednotlivých etap kolektivním orgánům města Brna se předpokládá v druhé polovině roku 2018 – zároveň v návaznosti na termíny výzev vypisované poskytovatelem dotace.

Zahájení fyzické realizace projektu je možné uvažovat nejdříve v první polovině roku 2019.

3. Indikátory:

- Indikátory budou upřesněny na základě zpracované projektové dokumentace

4. Rozpočet na celou dobu trvání projektu:

Příprava projektové dokumentace – 8 mil. Kč. Náklady na projektovou dokumentaci jsou způsobilé do 6 % přímých způsobilých realizačních nákladů.

Příklad:

Pokud celkové způsobilé přímé realizační výdaje projektu jsou 36 mil. Kč, je možné nárokovat až 2,2 mil. Kč na projektovou dokumentaci. **Teoreticky tedy může dotace dosahovat až 100 % nákladů na zpracování projektové dokumentace.**

Záměr projektu

část C

C.1. FINANCOVÁNÍ

1. Rozpočet na celou dobu trvání projektu (v Kč):

fáze v Kč	Výdaje projektu	Příjmy projektu
Přípravná Příprava a zabezpečení výstavby	8 000 000	
Realizační*		
Celkem	8 000 000	0

Provozní fáze

Provozní výdaje se v souvislosti s přípravou nepředpokládají*.

*tyto výdaje budou upřesněny v posouzeních projektů, které budou předloženy kolektivním orgánům města Brna po dopracování projektové dokumentace jednotlivých etap.

2. Možnosti financování

Zdroj	Částka v tis. Kč	%	Upřesnění
Rozpočet města	8 000	100*	Fond kofinancování projektů
Celkem	8 000	100,00	

Náklady na projektovou dokumentaci jsou způsobilým výdajem projektu. **Dotace na projektovou dokumentaci je omezena na 6 % z celkových způsobilých přímých realizačních výdajů** (u projektů s celkovými výdaji nad 10 mil. Kč).

Příklad výpočtu dotace na projektovou dokumentaci:

Pokud celkové způsobilé přímé realizační výdaje projektu jsou 36 mil. Kč, je možné nárokovat až 2,2 mil. Kč na projektovou dokumentaci. Teoreticky tedy může dotace dosahovat až 100 % nákladů na zpracování projektové dokumentace.

V současnosti není možné přesněji odhadnout výši dotace na zpracování projektové dokumentace, a to vzhledem k systému výpočtu, který se odvíjí od výše způsobilých přímých realizačních nákladů.

* Náklady na přípravu se budou uplatňovat až v rámci jednotlivých etap projektu (jednotlivých žádostí o dotaci).

Výše podpory realizačních výdajů:

- Specifický cíl 1.3 – Zajistit protipovodňovou ochranu intravilánu: podpora do výše 85 % celkových způsobilých výdajů
- Specifická cíl 4.2 – posílení biodiverzity: podpora od 85 % do 100 % způsobilých výdajů dle využitého typu opatření
- Specifický cíl 4.3 – Posílit přirozené funkce krajiny: podpora do výše 85 % celkových způsobilých výdajů. Dle informací MŽP ČR je uvažováno navýšení až do 100 % způsobilých výdajů

C.2. OSTATNÍ INFORMACE

1. Majetkové poměry:

Investice bude realizována na značném množství pozemků. V některých případech nejsou pozemky ve vlastnictví statutárního města Brna.

2. Synergie:

Projekt Revitalizace Holáseckých jezer je součástí strategického projektu „Voda v Brně“. Ostatní projekty tento strategický projekt doplňují a rozšiřují. Projekty je možné označit za synergické s dlouhodobým směřováním města Brna.

3. Zajištění udržitelnosti projektu:

Udržitelnost projektu bude realizována statutárním městem Brnem, kdy je udržitelnost projektu všeobecně vyžadována. Explicitní podmínky udržitelnosti a možných omezení budou vždy součástí v budoucnu předložených posouzení projektu jednotlivých etap.

Analýza dotačních příležitostí

Projekt „Protipovodňová opatření a revitalizace malých vodních toků, příprava projektové dokumentace“ svojí náplní spadá do Operačního programu Životní prostředí. Projekt zahrnuje dva typy následných realizačních opatření, které jsou podpořeny v rámci různých specifických cílů:

- **Přírodě blízká protipovodňová opatření na malém vodním toku Leskava**

Protipovodňová opatření je možné financovat z Operačního programu Životní prostředí, Prioritní osa 1 – Zlepšování kvality vod a snižování rizika povodní, Specifický cíl 1.3 – Zajistit protipovodňovou ochranu intravilánu.

- **Revitalizace říčních toků – Černovický potok**

Revitalizace říčních toků je možné financovat z Operačního programu Životní prostředí, Prioritní osa 4 – Ochrana a péče o přírodu a krajinu, Specifická cíl 4.2 – posílit biodiverzitu; Specifický cíl 4.3 – Posílit přirozené funkce krajiny.

V rámci výše uvedených specifických cílů jsou podporovány projekty na realizaci protipovodňových opatření a revitalizaci a renaturaci říčních toků.

Celkové náklady na přípravu projektové dokumentace se předpokládají ve výši **8 mil. Kč**, náklady na projektovou dokumentaci jsou způsobilým výdajem projektu. **Dotace na projektovou dokumentaci je omezena na 6 % z celkových způsobilých přímých realizačních výdajů** (u projektů s celkovými výdaji nad 10 mil. Kč). Náklady na přípravu se budou uplatňovat až v rámci jednotlivých etap projektu (jednotlivých žádostí o dotaci).

Příklad výpočtu dotace na projektovou dokumentaci:

Pokud celkové způsobilé přímé realizační výdaje projektu jsou 36 mil. Kč, je možné nárokovat až 2,2 mil. Kč na projektovou dokumentaci. **Teoreticky tedy může dotace dosahovat až 100 % nákladů na zpracování projektové dokumentace.**

V současnosti není možné přesněji odhadnout výši dotace na zpracování projektové dokumentace, a to vzhledem k systému výpočtu, který se odvíjí od výše způsobilých přímých realizačních nákladů.

Pro potřeby předložení žádosti o dotaci bude projekt „etapizován“ (rozdělen na části) dle zvoleného opatření a místa realizace (vodního toku). Po dokončení PD a vypsání příslušné výzvy bude předloženo voleným orgánům statutárního města Brna navazující posouzení projektu a to vždy tak, aby obsah posouzení byl v kontextu s obsahem etapy projektu. Předpokládá se předložení projektů do individuálních výzev (vzhledem k finančním limitům ITI).

Rozpočet projektu

- Příprava a zabezpečení výstavby dokumentace

8 mil. Kč

Výdaje jsou určeny na přípravu a zpracování projektové dokumentace.

Zdroje krytí projektu

Výše podpory u jednotlivých specifických cílů (fáze realizace):

- Specifický cíl 1.3 – Zajistit protipovodňovou ochranu intravilánu: podpora do výše 85 % celkových způsobilých výdajů
- Specifická cíl 4.2 – posílení biodiverzity: podpora od 85 % do 100 % způsobilých výdajů dle využitého typu opatření
- Specifický cíl 4.3 – Posílit přirozené funkce krajiny: podpora do výše 85 % celkových způsobilých výdajů. Dle informací MŽP ČR je uvažováno navýšení až do 100 % způsobilých výdajů

bude přílohou usnesení

Rozpočtové opatření

v tis. Kč

Kapitálové výdaje - převod									
ORJ	§	Položka	ÚZ/ZJ	ORG	Věcná náplň	Upr. rozpočet k 13. 2. 2017	Úprava rozpočtu + -	Rozpočet po změně	
5900	3639	6121		5099	Příprava projektů pro nové programovací období	44 344	-2 000	42 344	
4300	3744	6121		5359	Protipovodňová opatření a revitalizace malých vodních toků, příprava projektové dokumentace	0	2 000	2 000	

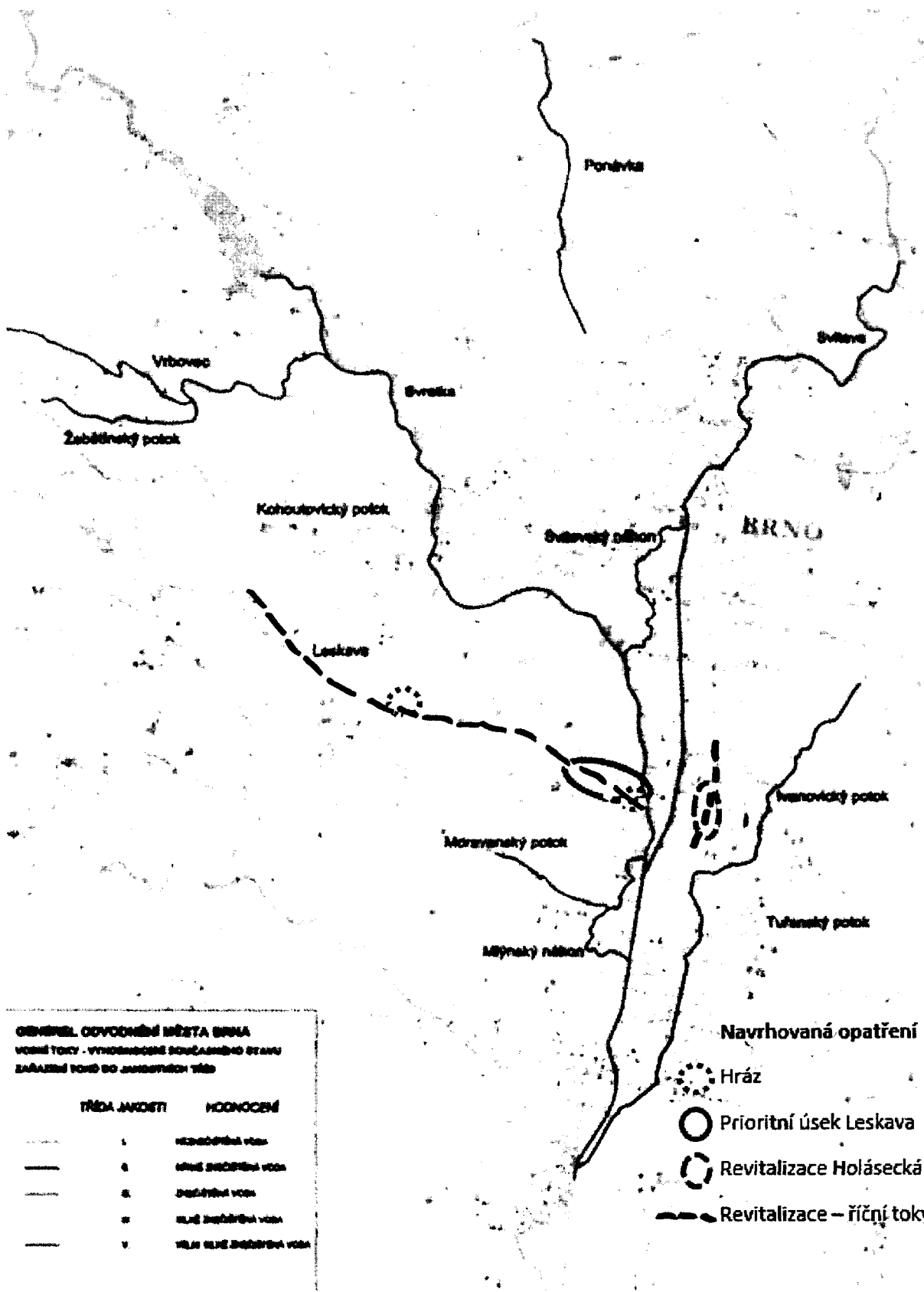

OBŠERŤ ODVOZENÍ MĚSTA BRNA
 VODNÍ TOKY - VYHODNĚNÍ SOUČASNÉHO STAVU
 ZÁKLADNÍ TYPY DO JAKOSTI TŘÍD

TŘÍDA JAKOSTI	HOČNOCNÍ
-----	1. NEJLEPŠÍ VODNÍ
-----	2. DĚLEBNÁ VODNÍ
-----	3. DĚLEBNÁ VODNÍ
-----	4. NEJLEPŠÍ VODNÍ
-----	5. NEJLEPŠÍ VODNÍ

- Navrhovaná opatření**
- Hráz
 - Prioritní úsek Leskava
 - Revitalizace Holásecká j.
 - Revitalizace - říční toky



MMB2017000000211

37

Rada města Brna

ZM7/2168

Z7/26. zasedání Zastupitelstva města Brna
konané dne 7. 3. 2017

Název:

Projekt „Asistenti prevence kriminality v Brně“ - posouzení projektu

- Důvodová zpráva
- Posouzení projektu

Návrh usnesení:

Zastupitelstvo města Brna

s c h v a l u j e

posouzení projektu „Asistenti prevence kriminality v Brně“, které tvoří přílohu č. ... těchto usnesení

s o u h l a s í

s přípravou žádosti o dotaci z Operačního programu Zaměstnanost na projekt „Asistenti prevence kriminality v Brně“

u k l á d á

Radě města Brna zajistit přípravu žádosti o dotaci z Operačního programu Zaměstnanost na projekt „Asistenti prevence kriminality v Brně“ v rámci parametrů uvedených v posouzení projektu.

T: 31. 5. 2017

Stanoviska dotčených orgánů:

Materiál byl předložen Radě města Brna na schůzi č. R7/104 konané dne 28. 2. 2017

Zpracoval:

Odbor implementace evropských fondů
Městská policie Brno

Předkládá:

Rada města Brna

1/18

Důvodová zpráva

V souladu s Metodikou implementace projektů (spolu)financovatelných z evropských fondů a národních programů je voleným orgánům města Brna předloženo posouzení projektu s názvem **Asistenti prevence kriminality v Brně**. Projekt realizuje vybrané cíle ze Strategického plánu sociálního začleňování, který Zastupitelstvo schválilo na svém zasedání Z7/16 konaném dne 15. března 2016.

Stávající preventivní aktivity místních subjektů podílejících se na sociální, situační a jiné prevenci nejsou vždy dostatečně účinné. Je žádoucí získat další spojení z lokalit se zvýšeným výskytem společensky nežádoucí činnosti a zároveň oslovit širokou veřejnost pro dodržování základních bezpečnostních standardů a pro prolomení bariér lhostejnosti a nezájmu k jevům ovlivňujícím bezpečnost a veřejný pořádek. Výskyt přestupkové činnosti, zvýšená koncentrace sociálně nepřizpůsobivých občanů z lokality, která je označována jako sociálně vyloučená (nebo ohrožená sociálním vyloučením a kriminalita), je v současné době skutečností, která se dotýká každého z nás. Proto je potřeba předcházet trestné činnosti již v jejím zárodku a zapojit spoluobčany do prevence nežádoucích jevů.

Předkládaný projekt si klade za cíl vytvoření osmi pracovních pozic pro osoby dlouhodobě a obtížně zaměstnatelné, mezi něž mohou patřit obyvatelé sociálně vyloučených lokalit či příslušníci romské menšiny. Tyto osoby se mohou stát Asistenty prevence kriminality, kteří budou zaměstnanci samosprávy a budou zařazeni v Městské policii Brno. Jejich hlavní činnost bude zaměřena na prevenci kriminality, budou přispívat k ochraně a bezpečnosti osob a majetku města, budou provádět dohled nad dodržováním čistoty na veřejných prostranstvích a plnit další dlouhodobé a operativní úkoly (např. dohled u základních škol, práce s dětmi a mládeží, ale i s celými rodinami). Projekt Asistentů prevence kriminality byl již realizován v minulých letech s finanční podporou Ministerstva vnitra ČR a města Brna. V současné době jsou zaměstnání a placení z prostředků Městské policie Brno dva asistenti, jejich počet by měl být v projektu navýšen na celkový počet 8 osob.

Celkové náklady projektu se předpokládají ve výši **9 368 750 Kč**. Předpokládaná výše dotace činí **8 900 312 Kč** (95% z celkových způsobilých nákladů) a spolufinancování projektu z rozpočtu města Brna tvoří **468 438** (5% z celkových způsobilých nákladů).

Struktura výdajů projektu „Asistenti prevence kriminality v Brně“ (včetně DPH)		
Celkové výdaje projektu	9 368 750 Kč	100 %
Způsobilé výdaje	9 368 750 Kč	100 %
Celková dotace	8 900 312 Kč	95 %
Spolufinancování města Brna	468 438 Kč	5 %

Nositel projektu je Městská policie Brno.

Projekt je koncipován na tři roky, od 1. 1. 2018 do 31. 12. 2020.

Stanoviska dotčených orgánů:

Komise sociální, zdravotní a prorodinné politiky RMB přijala na svém 30. zasedání konaném dne 16. 2. 2017 následující usnesení:

d o p o r u č u j e Radě města Brna schválit materiál s názvem Projekt „Asistenti prevence kriminality v Brně“ - posouzení projektu

Hlasování: 7 - pro, 0 – proti, 1 – se zdržel/ z 11 členů. Usnesení bylo přijato.

MUDr. Drbal	Mgr. Bednaříková	JUDr. Sýkorová	Mgr. Ing. Vondráčková	Ing. Bohuňovská	Bc. Humpolíček	Mgr. Štástka	Bc. Freund	MUDr. Parák	MUDr. Rychnovský	Mgr. Oplatek
pro	pro	pro	omluvena	pro	omluven	zdržel se	omluven	pro	pro	pro

Výbor implementace projektů EU projedná materiál dne 24. 2. 2017.

bude přílohou usnesení

Posouzení projektu se skládá z těchto částí:

1. Záměr projektu

- a) Obecné údaje
- b) Legislativní a strategický průběh, popis projektu
- c) Financování

2. Analýza dotačních příležitostí

PROJEKTOVÝ ZÁMĚR – část A.	
A.1. PŘEDKLADATEL	
1. Plný název předkladatele projektu:	Statutární město Brno, Dominikánské náměstí 1, 601 67 Brno
2. Právní statut:	statutární město (dle zákona č. 128/2000 Sb., o obcích)
A.2. KONTAKTNÍ OSOBA A PARTNEŘI PROJEKTU	
1. Nositel projektu:	Městská policie Brno
2. Jméno kontaktní osoby (nositele):	Mgr. Petra Kubišová
3. Adresa, telefon, mobil, e-mail, webová stránka kontaktní osoby:	Městská policie Brno, Preventivně informační oddělení, Bauerova 7, Brno Tel.: 548 210 035 e-mail: petra.kubisova@mpb.cz
A.3. VŠEOBECNÉ INFORMACE O PROJEKTU	
1. Název projektu:	Asistenti prevence kriminality v Brně (APK – Brno)
2. Umístění projektu:	Město Brno
3. Cíle projektu, jeho účel:	<ul style="list-style-type: none"> • snížení počtu spáchaných trestných činů i přestupků (protiprávního jednání obecně) v sociálně vyloučené lokalitě • zvýšení pocitu bezpečí obyvatel sociálně vyloučené lokality • zajištění vymahatelnosti práva a posílení subjektů garantujících dodržování práva (veřejná správa, obecní policie, Policie ČR) • motivace k zaměstnání pro osoby dlouhodobě nezaměstnané a obtížně zaměstnatelné obývající sociálně vyloučené lokality • zvýšení pracovních a sociálních kompetencí, zvýšení vzdělání, zajištění praxe a zaměstnanosti pro osoby dlouhodobě nezaměstnané a obtížně zaměstnatelné obývající sociálně vyloučené lokality • snaha o trvalou udržitelnost výstupů projektu prostřednictvím zajištění dlouhodobé zaměstnanosti asistentů v obecní policii nebo bezpečnostních agenturách • podpora sociální integrace, zvýšení sociálního statusu, prevence a eliminace sociálního vyloučení • garance šíření dobré praxe (výstupů projektu) i do dalších sociálně vyloučených nebo sociální exkluzí ohrožených lokalit • posílení vnitřní koheze a pozitivních vzorců chování v rámci rodin v sociálně vyloučených lokalitách prostřednictvím zajištění zaměstnání pro dospělého člena rodiny • prevence sousedských sporů, bagatelní a latentní protiprávní činnosti, kterou Policie ČR a obecní policie v rámci sociálně vyloučených lokalit obtížně řeší, • prevence rasově motivovaných sporů a extremistických projevů • změna negativního pohledu majoritní společnosti na osoby sociálně vyloučené
4. Výchozí stav:	<ul style="list-style-type: none"> • Stávající preventivní aktivity místních subjektů podílejících se zvláště na sociální, situační a jiné prevenci nejsou vždy dostatečně účinné. Je proto žádoucí získat další

spojence nejen z lokalit se zvýšeným výskytem společensky nežádoucí činnosti, ale oslovit a získat také širokou veřejnost pro dodržování základních bezpečnostních standardů a především pro prolomení bariér lhostejnosti a nezájmu k jevům majícím přímý vliv na bezpečnost a veřejný pořádek;

- Výskyt přestupkové činnosti, zvýšená koncentrace sociálně nepřízpůsobivých občanů z lokality, která je označována jako sociálně vyloučená (nebo ohrožená sociálním vyloučením);
- Kriminalita (nejen nejvíce rozšířená a obávaná majetková trestná činnost) je skutečností a dotýká se v podstatě každého z nás; potřeba předcházet trestné činnosti již v jejich zárodcích – viz sběrači kovů, paliči kabelů, porušovatelé obecně závazných vyhlášek apod.
- Slabé zapojení spoluobčanů pro změnu stávajícího stavu – odbourání lhostejnosti a potřeba změny vzorců chování.

5. Předpokládané výsledky projektu:

- Asistent prevence kriminality se stane zaměstnancem samosprávy zařazeným v obecní policii ve smyslu zákona č. 553/1991 Sb., o obecní policii, ve znění pozdějších předpisů. Asistent není strážníkem ani čekatelem, ale plní úkoly, které nejsou dle zákona o obecní policii svěřeny výhradně strážníkovi nebo čekateli. Definice jeho aktivit je uvedena v **Národní soustavě povolání** s popisem pracovní činnosti, pracovních podmínek, zdravotních, kvalifikačních požadavků a dalších požadovaných kompetencí (**kód NSP – ID: 102691**). Zejména se podílí na prevenci kriminality v součinnosti s ostatními subjekty prevence; přispívá k ochraně a bezpečnosti osob a majetku obcí a měst; provádí dohled nad dodržováním čistoty zvláště na veřejných prostranstvích; plní dlouhodobé a operativní úkoly v oblastí situační prevence ve stanovené lokalitě a vymezeném čase (nejčastěji jedna dvojice v dopolední a druhá v odpolední směně).
- Zřízení pozice mentora, který komplexně garantuje činnost asistentů (od vedení, podpory až po vystrojení) a jedná v souladu se základními etickými a profesními standardy.
- Využití dlouhodobě nezaměstnaných osob se znalostí specifik vyloučených lokalit, jejich vyškolení a zaměstnání na pozicích asistentů.
- Dojde ke zvýšení dohledu u základních škol (před zahájením vyučování a při ukončení vyučování a rozchodu žáků), a to jak dohled nad bezpečností na silnicích (přechody pro chodce) i dohled nad bezpečností dětí při začínajících projevech šikany, rvaček, okrádání školáků, kouření dětí nebo jako prevence před distribucí omamných látek přímo před budovou školy.
- Zvýší se dohled nad veřejným pořádkem formou hlídkové služby společně s hlídkami městské policie, dále dojde ke zvýšení spolupráce s majiteli domů v nalézání možností zapojení obyvatel do práce na zlepšení kvality bydlení (např. společné úklidy). Významným prvkem bude práce s dětmi a mládeží, např. upozorňování dětí na nevhodné chování (nadměrný hluk, znečišťování veřejného prostranství, kouření, a návštěvy pohostinství) a spolupráce s neziskovými organizacemi, účast na pracovních skupinách (DROM).
- Návštěvy problémových rodin spolu se strážníkem městské policie zajistí předání informací a vysvětlení možných právních důsledků jejich nežádoucího jednání. Přítomnost asistentů při kontrolách ubytoven je možnost, jak předcházet vzniku konfliktů.

- Díky působení asistentů dojde k podchycení nezajištěných bytů, monitorování a práce s bezdomovci, budou se věnovat nálezům a zajištění injekčních stříkaček, získávat poznatky o problémových rodinách, o nezajištěných vozidlech, narušování občanského soužití, o výskytu záškoláctví u dětí a mládeže apod.

6. Předpokládané dopady projektu:

- Dojde k posílení bezpečnosti, veřejného pořádku a zvýšení kvality občanského soužití v komunitách, které jsou označovány za sociálně vyloučené.
- Asistenti získají nové pracovní zkušenosti, zvýší se jejich znalosti a dovednosti v jednání s lidmi, upevní si své sebevědomí a pocit vlastní hodnoty. V neposlední řadě zvýší své šance na uplatnění na trhu práce poté, co ukončí činnost asistentů.
- Postupná změna náhledu na romskou komunitu jako na skupinu ryze problémovou. Lze předpokládat, že v lokalitách, kde asistenti působí, dojde ke snížení počtu oznámení a stížností na vybrané přestupky, zejména proti veřejnému pořádku, jejichž pachatelé byli v hojné míře právě příslušníci romské komunity. Mělo by dojít ke zvýšení objasněnosti přestupků, a to na základě místní a osobní znalosti asistentů.

7. Cílová skupina

- obyvatelé sociálně vyloučených lokalit
- dlouhodobě a obtížně zaměstnatelní
- příslušníci romské menšiny

PROJEKTOVÝ ZÁMĚR – část B.

B. 1. POPIS PROJEKTU

Jednotlivé aktivity projektu:

1) Činnost asistentů prevence kriminality a jejich metodické vedení

Metoda realizace: Metodika převzatá z ministerstva vnitra – Asistenti prevence kriminality, <http://www.mvcr.cz/clanek/vyhlaseni-programu-prevence-kriminality-na-rok-2017.aspx>

Jedná se o aktivitu, která je zcela v souladu s Metodikou výběru, přípravy a činnosti asistentů prevence kriminality vydané Ministerstvem vnitra ČR.

V této aktivitě bude zaměstnáno **6 nových asistentů** z cílové skupiny, vybraných na základě výběrového řízení. Tento počet doplní **dva stávající APK** – zaměstnanci MPB. Jejich vedení a koordinaci aktivit bude zajišťovat **1 osoba - mentor**.

Asistenti budou zaměstnanci samosprávy, budou zařazeni v městské policii a budou plnit úkoly, které nejsou svěřeny výhradně strážníkovi nebo čekateli. Náplň činnosti:

- podílí se na prevenci kriminality v součinnosti s ostatními subjekty prevence;
- přispívá k ochraně a bezpečnosti osob a majetku obcí a měst;
- provádí dohled nad dodržováním čistoty zvláště na veřejných prostranstvích;
- plní dlouhodobé a operativní úkoly v oblasti situační prevence ve stanovené lokalitě a vymezeném čase (nejčastěji jedna dvojice v dopolední a druhá v odpolední směně).

Při své činnosti je APK podřízen mentorovi, který komplexně garantuje jeho činnost (vedení, motivace, podpora, kontrola, vyhodnocování) a jedná v souladu se základními etickými a profesními standardy.

Mentor je strážník MP, který s asistenty pracuje na základě uzavřené Dohody o provedení práce.

APK i mentor spolupracují s ostatními strážníky v příslušných lokalitách. V kontaktu jsou i s dalšími institucemi působícími ve vyloučených lokalitách. V případě potřeby se účastní pracovních skupin a setkání týkajících se uvedené problematiky.

Asistenti prostřednictvím mentora předávají získané informace o protiprávním jednání k dalšímu opatření městské policii nebo Policii ČR.

2) Průběžné vzdělávání a supervize

- a) vzdělávání a příprava APK v oblasti základních legislativních norem a komunikačních dovedností;
- b) průběžná motivace k naplňování stanovených cílů; zvláště pak morálního, etického a profesního kodexu APK
- c) formování společensky žádoucího, profesionálního vystupování na veřejnosti, vztahu k zaměstnavateli a ke svým spolupracovníkům
- d) trénink základních profesních dovedností předcházení a zvládnutí nestandardních situací a psychické z odolňování APK

Průběžné vzdělávání APK

- a) Průběžné vzdělávání APK bude rozděleno na obecné a specifické.

Obecné

Cíl: osvojit si znalosti a dovednosti zvyšující šanci na uplatnění na trhu práce.

Obsah:

- Motivační část – mzda versus podpora v nezaměstnanosti a sociální dávky
- Sestavení životopisu
- Možnosti rekvalifikace – typy, podmínky apod.
- Kde a jak hledat práci
- Pracovní pohovor
- Finanční gramotnost

Specifické

Cíl: rozšíření znalostí a dovedností získaných při vstupním vzdělávání. Získání účastníků pro naplňování základních metod a forem zvládnutí specifických projevů sociálně slabých a obtížně zvladatelných jedinců. Příprava APK k úspěšnému zvládnutí řešení úkolů v součinnosti s mentory a dalšími subjekty působícími v této oblasti.

Obsah:

- Dodržování jasných standardů profesně etického kodexu asistenta prevence kriminality
- Nastolení jasných priorit v oblasti upevňování vztahů v pracovním týmu, zvládnutí emocí
- Rozvoj osobního potenciálu
- Posílení základních občanskoprávních a sociálně pracovních návyků
- Adaptace na rychle se měnící podmínky, které se výrazně dotýkají APK po ukončení projektu
- Vyrovnání se s řadou společensky nežádoucích stereotypů, zlovyků, rutin
- Minimalizace profesních selhání

Průběžné vzdělávání a supervize mentora

Cíl: průběžně poskytovat mentorovi nové dovednosti a znalosti pro práci s cílovou skupinou tak, aby byla účinnost jeho práce co nejvyšší.

Obsah:

- Metody práce s cílovou skupinou s důrazem na specifika vedení a motivaci
- Vedení rozhovoru a upevňování vztahů
- Předcházení a řešení konfliktů
- Základy komunikačních dovedností
- Vyjednávání v obtížně zvladatelných situacích

Supervize

Jedná se o zvýšení kvality a efektivity práce a prevence profesního vyhoření mentora a APK. Supervize je důležitým nástrojem na získání zpětné vazby, na úspěšnost projektu, na způsob řízení, na kvalitu práce. Supervizní zjištění slouží pro rozšíření dalších dovedností, utváření komplexu osobních, sociálních, profesních a komunikačně vztahových kompetencí, nastolení jasných priorit v upevňování vztahů v pracovním týmu a zvládnutí emocí, adaptaci na rychle se měnící podmínky, vyrovnání se s řadou společensky nežádoucích zlovyků, stereotypů a rutiny.

3) Průběžné vyhodnocování přínosu APK

Jedná se o stěžejní aktivitu z hlediska úspěšnosti realizace projektu a práce s cílovou skupinou. Spolupráce je rozdělena na týdenní, čtvrtletní a roční aktivity.

Týdenní aktivity:

- Evidence překážek výkonu práce
- Zhodnocení průběhu pracovního týdne
- Definování, co se povedlo a co je třeba zlepšit

- Vyhodnocení úspěchů
- Vedení statistických údajů o řešených problémových situacích, kdy nešlo o protiprávní jednání, ale pouze o méně závažné porušení chování

Čtvrtletní aktivity:

- Individuální plánování
- Hodnocení silných a slabých stránek činnosti APK
- Definování cílů na další období

Roční aktivita:

- Zpráva - shrnutí výsledků práce APK a mentora

2. Časová náročnost projektu:

Projekt bude realizován od 1. 1. 2018 po dobu tří let.

3. Indikátory:

- Celkový počet asistentů: 6 nových + 2 stávající, kteří jsou již součástí MP Brno
- Statistické údaje týkající se činnosti asistentů (typy a počty řešených problémů, počty kontaktů s obyvateli lokality apod.)

4. Hrubý rozpočet na celou dobu trvání projektu:

Přímé náklady:

- mzda pro 8 asistentů po dobu tří let
6 048 000,-Kč (21 000/osoba/měsíc) - mzdy APK vyjádřené v superhrubé výši
 - odměna pro mentora
216 000,-Kč (6 000/osoba/měsíc) -DPP mentor
 - motivační ohodnocení
405 000,-Kč (15 000/osoba/rok) - příplatky, odměny APK a mentor
 - nákup služby – evaluace projektu
200 000,-Kč – externí evaluace
 - výstroj a vybavení
360 000,- Kč (15 000/osoba/rok) - výstroj
100 000,-Kč - zařízení, nábytek (dovybavení služebny)
16 000,- Kč (2000/osoba)- telefony
 - průběžné vzdělávání
36 000,-Kč (12 000/rok) – průběžné vzdělávání APK a mentor
72 000,-Kč (16 hodin x 500 x 1 lektor + příprava 4000,- Kč) - supervize 2x ročně (24.000/rok)
 - očkování
42 000,-Kč - očkování žloutenka, klíšťová encefalitida
- Celkem 7 495 000,-Kč**

Nepřímé náklady:

25 % přímých nákladů = 1 873 750,- Kč

Celkem za projekt: 9 368 750,- Kč**B. 2. STRATEGICKÝ A LEGISLATIVNÍ PRŮMĚT****1. Soulad se Strategií pro Brno:**

Ano

2. Soulad s odvětvovými koncepčními dokumenty MMB:

Koncepce prevence kriminality ve městě Brně na léta 2017 – 2021

Strategický plán sociálního začleňování města Brna pro období 2016 – 2019

3. Soulad s územním plánem města Brna:

Nerelevantní

4. Legislativní audit:

Nerelevantní

PROJEKTOVÝ ZÁMĚR – část C.**C. 1. FINANCOVÁNÍ****1. Rozpočet na celou dobu trvání projektu:**

fáze v Kč	Výdaje na projekt		Příjmy z projektu
	investiční	provozní	
Přípravná			
Realizační		9 368 750	
Provozní			
Celkem		9 368 750	

2. Možnosti financování

v Kč	Částka	%	Upřesnění
Vlastní zdroje Rozpočet města	468 438	5	Fond kofinancování evropských projektů
Ostatní veřejné zdroje EU	8 900 312	95	Evropský sociální fond v ČR
Privátní zdroje Jiné			
Celkem	9 368 750	100	

C. 2. OSTATNÍ INFORMACE**1. Majetkové poměry:**

V projektu bude využívána služebna pro asistenty jako zázemí pro činnost (budova na ulici Křenová ...), která je v majetku města.

2. Synergie:

Projekt je synergický s dalšími realizovanými či připravovanými projekty města Brna zaměřenými na podporu sociálně vyloučených lokalit.
Projekt navazuje a rozšiřuje aktivity MP v této oblasti.

3. Zajištění udržitelnosti projektu:

Pokud se činnost APK ukáže jako přínosná, předpokládá se udržení pracovních pozic pro asistenty v rámci Městské policie Brno a rovněž jejich preventivní činnost v lokalitách.

Analýza dotačních příležitostí

Projekt „Asistenti prevence kriminality v Brně“ svojí náplní spadá do Operačního programu Zaměstnanost, prioritní osy Sociální začleňování a boj s chudobou, investiční priority Aktivní začleňování, včetně začleňování s ohledem na podporu rovných příležitostí a aktivní účast a zlepšení zaměstnatelnosti.

Projekt bude podán ve výzvě č. **052 Podpora sociálního začleňování v SVL 3. výzva**, která byla vyhlášena 16. 1. a projekty lze předkládat od **1. 3. 2017**

Celkové náklady projektu činí **9 368 750 Kč**, podle předběžné analýzy bude způsobilým výdajem celá částka **9 368 750 Kč**, tj. nepočítá se s nezpůsobilými výdaji.

Dle dokumentace OPZ a výzvy je pro územní samosprávný celek jako žadatele míra poskytované dotace **95 %** způsobilých výdajů, což činí 8 900 312 Kč. Spolufinancování ve výši zbývajících **5 %** pak činí 468 438 Kč.

Rozpočet projektu

Celkové náklady **9 368 750 Kč**

Celkové způsobilé výdaje **9 368 750 Kč**

Dle dokumentace k výzvě jsou celkové náklady včetně 25 % nepřímých nákladů se zjednodušeným dokladováním.

Rozpočet projektu/Zdroje krytí

Dle dokumentace OPZ musí žadatel ze skupiny územních samosprávných celků zajistit spolufinancování ve výši 5 % z celkových způsobilých výdajů a uhradit všechny případné nezpůsobilé výdaje. Spoluúčast bude hrazena z Fondu kofinancování evropských projektů.

Financování projektu bude probíhat ve formě ex-ante záloh, přičemž první záloha bude poskytnuta ve výši 30 % celkových výdajů a následně dle průběžných žádostí o platbu (monitorovací období je stanoveno na 6 měsíců).

Délka realizace projektu je nastavena na 36 měsíců.

Struktura nákladů projektu

Předpokládané celkové náklady	9 368 750 Kč	100 %
Rozpočet města	468 438 Kč	5 %
Operační program Zaměstnanost	8 900 312 Kč	95 %



MMB201700000212

38

Rada města Brna

Z7/26. zasedání Zastupitelstva města Brna
konané dne 7. března 2017

ZM7/ 2170

Název:

Projekt „Nová družina se spojovacím krčkem – ZŠ Staňkova, Brno“
- posouzení projektu

Obsah:

- Důvodová zpráva
- Posouzení projektu

Návrh usnesení:

Zastupitelstvo města Brna

s c h v a l u j e

posouzení projektu „Nová družina se spojovacím krčkem – ZŠ Staňkova, Brno“, které tvoří přílohu č. ... těchto usnesení

s o u h l a s í

s přípravou žádosti o dotaci z Integrovaného regionálního operačního programu na projekt „Nová družina se spojovacím krčkem – ZŠ Staňkova, Brno“ v rámci parametrů uvedených v posouzení projektu

u k l á d á

Radě města Brna zajistit přípravu žádosti o dotaci z Integrovaného regionálního operačního programu na projekt „Nová družina se spojovacím krčkem – ZŠ Staňkova, Brno“ v rámci parametrů uvedených v posouzení projektu.

T: do 14. 4. 2017

Stanoviska dotčených orgánů:

Materiál byl předložen Radě města Brna na schůzi č. R7/104 konané dne 28. 2. 2017.

Zpracoval:

Odbor implementace evropských fondů
Městská část Brno-Královo Pole

Předkládá:

Rada města Brna

Důvodová zpráva

V souladu s Metodikou implementace projektů (spolu)financovatelných z evropských fondů a národních programů je Zastupitelstvu města Brna předloženo posouzení projektu s názvem „**Nová družina se spojovacím krčkem – ZŠ Staňkova, Brno**“.

Cílem projektu je rozšířit kapacitu a zkvalitnit podmínky pro výuku na Základní škole Staňkova 14 v městské části Brno-Královo Pole. Jedná se o stavební úpravy 1. NP v objektu bývalé mateřské školy nacházejícím se na dvoře základní školy, kde je umístěna školní družina. Rekonstrukce se netýká suterénu objektu. 1. nadzemní podlaží bude stále sloužit jako školní družina, ale s navýšenou kapacitou dětí. Požadavek ZŠ Staňkova 14 na další prostory pro družinu vychází z důvodu zvýšeného počtu dětí v družině a nedostatku prostor. Realizací projektu se tak navýší kapacita o třetinu tj. o jedno oddělení družiny. Stavebními úpravami tak vzniknou ze dvou tříd a malé kanceláře tři učebny. Počtu dětí se musely uzpůsobit toalety, ke kterým přibýly i jedny dimenzované pro vozíčkáře. Dále bude vybudován nový krček propojující budovu základní školy s družinou a bude tak bezbariérově zpřístupněno 1. NP základní školy.

Z hlediska náplně projektu pro Integrovaný regionální operační program budou nově zrekonstruované prostory školní družiny sloužit především k zájmové a neformální výuce jazyků a jazykové komunikace, což vychází ze vzdělávacích oblastí a oborů Rámcového vzdělávacího programu pro základní vzdělávání.

Předpokládané celkové náklady projektu jsou 11 972 333,- Kč včetně DPH. Celkové způsobilé výdaje se odhadují ve stejné výši. Dotace se předpokládá ve výši 10 775 099,- Kč (90 % z celkových způsobilých výdajů). Nezpůsobilé výdaje se zatím nepředpokládají. Požadavek na finanční spoluúčast žadatele lze předpokládat ve výši 1 197 234,- Kč. Městská část Brno-Královo Pole se bude spolupodílet na financování projektu celkovou částkou ve výši 1 000 000,-Kč. MČ dále zajistila vypracování veškeré projektové dokumentace.

Struktura výdajů projektu „ Nová družina se spojovacím krčkem – ZŠ Staňkova, Brno “ (včetně DPH)		
Celkové výdaje projektu	11 972 333 Kč	100,0 %
Nezpůsobilé výdaje	0 Kč	0 %
Způsobilé výdaje	11 972 333 Kč	100 %
Dotace	10 775 099 Kč	90 %
Kofinancování města Brna	197 234 Kč	2 %
Podíl MČ Brno-Královo Pole	1 000 000 Kč	8 %

Nositelem projektu je MČ Brno-Královo Pole.

Stanoviska dotčených orgánů:

Výbor implementace projektů EU projedná materiál dne 24. 2. 2017.

Komise Rady města Brna pro výchovu a vzdělávání projedná materiál dne 6. 3. 2017.

Posouzení projektu se skládá z těchto částí:

- 1. Záměr projektu*
 - a) Obecné údaje
 - b) Legislativní a strategický průmět, popis projektu
 - c) Financování
- 2. Analýza dotačních příležitostí*

PROJEKTOVÝ ZÁMĚR – část A.

A. 1. Předkladatel

1. Plný název předkladatele projektu:

Statutární město Brno, Dominikánské náměstí 1, 601 67 Brno

2. Právní statut:

statutární město (dle zákona č. 128/2000 Sb., o obcích)

A. 2. Kontaktní osoba a partneři projektu

1. Nositel projektu:

Statutární město Brno, městská část Brno-Královo

2. Jméno kontaktní osoby (nositele):

Ing. Karin Karasová

3. Adresa, telefon, mobil, e-mail, webová stránka kontaktní osoby:

Palackého tř. 59, 612 93 Brno tel.: 541 588 111 email: karasova@krpole.brno.cz

4. Přehled partnerů participujících na projektu: nerelevantní

5. Adresa, telefon, mobil, e-mail, webová stránka partnerů na projektu:

6. Způsob spolupráce partnerů na projektu:

A. 3. Všeobecné informace o projektu

1. Název projektu: Nová družina se spojovacím krčkem – ZŠ Staňkova, Brno

2. Umístění projektu: Staňkova 14, Brno-Královo Pole, p. č. 596, k. ú. Ponava

3. Cíle projektu, jeho účel:

Cílem projektu je rozšířit kapacitu a zkvalitnit podmínky pro výuku na Základní škole Staňkova 14 v městské části Brno-Královo Pole. Jedná se o stavební úpravy 1. NP v objektu bývalé mateřské školy nacházejícím se na dvoře základní školy, kde je umístěna školní družina. Rekonstrukce se netýká suterénu objektu. 1. nadzemní podlaží bude stále sloužit jako školní družina, ale s navýšenou kapacitou dětí. Požadavek ZŠ Staňkova 14 na další prostory pro družinu vychází z důvodu zvýšeného počtu dětí v družině a nedostatku prostor. Realizací projektu se tak navýší kapacita o třetinu tj. o jedno oddělení družiny. Stavebními úpravami tak vzniknou ze dvou tříd a malé kanceláře tři učebny. Počtu dětí se musely upravit toalety, ke kterým přibýly i jedny dimenzované pro vozíčkáře. Dále bude vybudován nový krček propojující budovu základní školy s družinou a bude tak bezbariérově zpřístupněno 1. NP základní školy.

Z hlediska náplně projektu pro Integrovaný regionální operační program budou nově zrekonstruované prostory školní družiny sloužit především k zájmové a neformální výuce jazyků a jazykové komunikace, což vychází ze vzdělávacích oblastí a oborů Rámcového vzdělávacího programu pro základní vzdělávání.

4. Výchozí stav:

Základní škola a Mateřská škola, Brno, Staňkova 14 se nachází v městské části Brno-Královo Pole v klidném prostředí. Ve škole se vzdělávají děti podle školního vzdělávacího programu „Škola bez hranic“, který vychází z myšlenek daltonské výuky, jež je vhodná pro všechny děti z celého světa. Cílem je zaměřit školu na výuku českého jazyka pro děti ze států Evropské unie i pro cizince z třetích zemí.

Škola je zaměřena na:

- jazykovou přípravu žáků z Evropské unie a třetích zemí
- výuku anglického jazyka v 1. a 2. ročníku
- odpolední výuku
- výuky se mohou účastnit i děti z ostatních základních škol, přičemž zůstávají stále jejich kmenovými žáky

5. Předpokládané výsledky projektu:

Zvýšení kapacity školní družiny o 1/3, tj. o 30 žáků, zlepšení podmínek pro výuku jazyků, zlepšení práce s digitálními technologiemi.

6. Předpokládané dopady projektu: Modernizace školy a její zatraktivnění pro budoucí uživatele.

7. Cílové skupiny: - děti absolvující povinnou školní docházku z MČ Brno-Královo Pole
- děti cizinců ze států Evropské unie i třetích zemí

PROJEKTOVÝ ZÁMĚR – část B.**B. 1. POPIS PROJEKTU****1. Jednotlivé aktivity projektu:**

Přípravná fáze – projektová dokumentace pro územní a stavební řízení, vydání územního rozhodnutí a stavebního povolení, realizační dokumentace, podání žádosti o dotaci.

Realizační fáze – výběrové řízení na dodavatele stavby a samotná realizace.

Udržitelnosti projektu – po dobu 5-ti let od ukončení musí být zachovány všechny výstupy projektu a musí sloužit k účelu popsanému v žádosti o dotaci. Případné škody na majetku musí být proto hrazeny z vlastních zdrojů žadatele.

2. Časová náročnost projektu:

- | | |
|--|-----------|
| 1. zpracování žádosti o dotaci včetně povinných příloh | 2 měsíce |
| 2. výběrové řízení na dodavatele stavby | 4 měsíce |
| 3. vlastní realizace stavby | 12 měsíců |

3. Indikátory:

- Kapacita podporovaných zařízení péče o děti nebo vzdělávacích zařízení
- Počet podpořených vzdělávacích zařízení

4. Hrubý rozpočet na celou dobu trvání projektu:

Stavební výdaje:	10 648 000 Kč
Vnitřní vybavení:	273 533 Kč
Inženýrské činnosti:	470 000 Kč
Projektová dokumentace:	580 800 Kč
Celkem:	11 972 333 Kč

Všechny ceny jsou včetně DPH.

B. 2. STRATEGICKÝ A LEGISLATIVNÍ PRŮMĚT

1. Soulad se Strategií pro Brno:

Ano

2. Soulad s odvětvovými koncepčními dokumenty MMB:

Ano

3. Soulad s územním plánem města Brna:

Ano

4. Legislativní audit:

Veškeré aktivity plánované v rámci tohoto projektu jsou zcela v souladu s platnou legislativou ČR i EU. Realizací tohoto projektu nevznikají žádná právní rizika pro žádný subjekt. Neočekávaná rizika mohou přijít se změnami z legislativní úrovně. Projektový cyklus na statutárním městě Brně počítá s řadou metodik, aby nebylo možné realizaci projektu nějakým způsobem poškodit. Existence metodik dostatečně eliminuje vnitřní legislativní riziko. Vnější legislativní riziko lze jen těžko úplně odstranit, legislativa přijatá na národní úrovni může neočekávaně změnit parametry projektů (daňové reformy apod.).

PROJEKTOVÝ ZÁMĚR – část C.

C. 1. FINANCOVÁNÍ

1. Rozpočet na celou dobu trvání projektu:

fáze v Kč	Výdaje na projekt		Příjmy z projektu
	investiční	Provozní (neinvestiční)	
přípravná – projektová dokumentace	580 800		
realizační			
náklady stavební části	10 648 000		
vnitřní vybavení		273 533	
TDI, BOZP, AD	470 000		
Celkem		11 972 333	

Provozní fáze

- Odhad provozních výdajů – cca 340 000 Kč/rok
- Provozní náklady budou kryty z rozpočtu MČ Brno-Královo Pole.

2. Možnosti financování

v Kč	Částka	%	Upřesnění
Vlastní zdroje			
Rozpočet města	1 197 234	10	
Ostatní veřejné zdroje			
EU	10 775 099	90	IROP
Privátní zdroje			
Jiné			
Celkem	11 972 333	100	

C. 2. OSTATNÍ INFORMACE**1. Majetkové poměry:**

- k. ú. Ponava

- p. č. 596 zastavěná plocha a nádvoří – vlastník statutární město Brno

2. Synergie:

Projekt navazuje na předešlé projekty uskutečněné v MČ Brno-Královo Pole.

3. Zajištění udržitelnosti projektu:

Bude v plné šíři zajišťovat MČ Brno-Královo Pole s využitím vlastních finančních zdrojů.

Analýza dotačních příležitostí

Projekt „**Nová družina se spojovacím krčkem – ZŠ Staňkova, Brno**“ je svým zaměřením v souladu s Integrovaným regionálním operačním programem (IROP), specifickým cílem 2.4 Zvýšení kvality a dostupnosti infrastruktury pro vzdělávání a celoživotní učení. Jedná se o školy a školská zařízení, střediska volného času, domy dětí a mládeže, školní družiny a školní kluby, vzdělávací a školící centra a další subjekty podílející se na realizaci zájmového, neformálního a celoživotního (dalšího) vzdělávání. Projektové záměry **musí být v souladu** s Místním akčním plánem vzdělávání nebo Krajským akčním plánem vzdělávání.

Podporovanými aktivitami jsou:

Stavební úpravy a pořízení vybavení odborných učeben za účelem zvýšení kvality vzdělávání ve vazbě na budoucí uplatnění na trhu práce v **klíčových kompetencích**: komunikace v cizích jazycích, přírodní vědy, technické a řemeslné obory, práce s digitálními technologiemi.

Rozpočet projektu

Rozpočet projektu ve výši **11 972 333,- Kč** zahrnuje tyto náklady:

- náklady stavební části 10 648 000,- Kč
- vnitřní vybavení družiny 273 533,- Kč
- technický dozor investora, BOZP, AD 470 000,- Kč
- projektová dokumentace 580 800,- Kč

Zdroje krytí projektu

Vzhledem k tomu, že projekt svým charakterem nezakládá veřejnou podporu, může získat prostřednictvím Integrovaného regionálního operačního programu (IROP) dotaci max. 90 % ze způsobilých výdajů, což dokládá následující tabulka.

Struktura výdajů projektu „ Nová družina se spojovacím krčkem – ZŠ Staňkova, Brno “ (včetně DPH)		
Celkové výdaje projektu	11 972 333Kč	100,0 %
Nezpůsobilé výdaje	0 Kč	0 %
Způsobilé výdaje	11 972 333Kč	100 %
Dotace	10 775 099 Kč	90 %
Kofinancování města Brna	197 234 Kč	1,65 %
Podíl MČ Brno-Královo Pole	1 000 000 Kč	8,35 %

Předpokládanou strukturu zdrojů krytí projektu shrnuje následující přehled:

- **Předpokládané celkové náklady** 11 972 333 Kč 100,00 %
- Fond kofinancování evropských projektů 197 234 Kč 1,65 %
- MČ Brno-Královo Pole 1 000 000 Kč 8,35 %
- Integrovaný regionální operační program 10 775 099 Kč 90,00 %



MMB201700000213

39

Rada města Brna

ZM7/2230

Z7/026. zasedání Zastupitelstva města Brna
konané dne 7. března 2017

Název:

Strategie Brno 2050 - postup přípravy, spolupráce s partnery a plán pořizování dat

Obsah:

- Důvodová zpráva (str. 2)
- Strategie Brno 2050 – postup přípravy, spolupráce s partnery a plán pořizování dat (str. 5)
- Příloha č. 1: Dosavadní vstupy pro zpracování analytických východisek (str. 15)
- Příloha č. 2: Harmonogram postupu tvorby (str. 16)
- Příloha č. 3: Proces tvorby dílčí části – strategická část (str. 18)

Návrh usnesení:

Zastupitelstvo města Brna

b e r e n a v ě d o m í

dosavadní vstupy pro zpracování analytických východisek, které tvoří přílohu č. ... těchto usnesení

s c h v a l u j e

postup přípravy, spolupráci s partnery a plán pořizování dat Strategie Brno 2050, které tvoří přílohu č. ... těchto usnesení

Stanovisko dotčených orgánů:

Rada města Brna projednala materiál na své schůzi č. R7/104. konané dne 28. února 2017.

Zpracovalo:

Oddělení strategického plánování

Oddělení spolupráce a rozvoje

Oddělení dat, analýz a evaluací

Předkládá:

Rada města Brna

Důvodová zpráva

Strategie Brno 2050

Informativní zpráva „Informace o zahájení přípravy nového strategického rozvojového dokumentu města Brna - Strategie pro Brno 2050“ byla předložena na Z7/15. zasedání Zastupitelstva města Brna konaném dne 2. února 2016.

Plánování je systematickým procesem promyšlení a usměrňování činností. Strategické plánování je nutné chápat jako proces opakovatelný a nikdy nekončící.

U procesu strategického plánování je klíčové, že cílem tohoto procesu není pouze vytvoření strategického dokumentu, i když je to první a zásadní krok, ale neustálé plánování a uskutečnění změn v situaci města Brna.

Strategie pro Brno (Strategie) představuje základní strategický rozvojový dokument města Brna. Jeho hlavním přínosem je stanovení klíčových cílů a priorit rozvoje města. Strategie vytváří rámec pro směřování dílčích sektorových politik a programů a je základem proaktivního rozhodování ve střednědobém a dlouhodobém horizontu města.

Současně platná Strategie pro Brno se blíží ke svému konečnému časovému horizontu (2020), a tudíž je vhodné začít plánovat další budoucnost města, a to i vzhledem k přípravě nového územního plánu města. Jako další horizont strategie byl vybrán rok 2050.

Dne 22. 3. 2017 se uskuteční v areálu BVV setkání města a jeho partnerů v rámci městského ekosystému.

Zapojení partnerů města – městský ekosystém

Statutární město Brno začalo rozvíjet dlouhodobé vztahy v rámci regionálního inovačního ekosystému již od roku 2009 pomocí projektů, které pomáhaly bořit bariéry a rozvíjet spolupráci mezi jednotlivými aktéry. Tvorba nové strategie s dlouhodobým horizontem je příležitostí pro rozšíření spolupráce z rozvoje inovačního potenciálu města na celkový strategický rozvoj.

Pro způsob zapojení partnerů byl zvolen příklad baskitského města Bilbao, které již několik desítek let řeší svůj budoucí rozvoj v úzké spolupráci s univerzitami, podnikateli, neziskovým sektorem a občany. Cílem je, aby partneři města strategii přirozeně podporovali a vnímali spoluzodpovědnost za její obsah a naplňování. Nejedná se tedy o strategii úřadu nebo městské části, ale o dokument, který mohou naplňovat a financovat i zapojení partneři včetně vyšších úrovní vládnutí.

Pro účely procesu strategického plánování jsou instituce, organizace a společnosti, které ovlivňují současnou a budoucí podobu města segmentovány do jednotlivých kategorií. Město netvoří pouze úřad, ale zástupci všech politických klubů, městských částí, městských společností a městských organizací. Privátní sektor je tvořen malými a středními podniky, velkými společnostmi a obchodními komorami. Akademická sféra je rozdělena na univerzity, centra výzkumu a vývoje a Akademii věd ČR. Není opomenut ani neziskový sektor včetně nadací a nadačních fondů, aktivní občané a vyšší úrovně vládnutí. Z nich je velmi důležitá zejména region, intermediární agentury a národní úroveň. Vstupy a inspirace budou získávány

z úrovně evropských sítí (EUROCITIES, URBACT, HORIZONT 2020), kontaktů zastoupení při Evropské komisi.

Plán pořizování a publikování dat MMB

Podkladová data jsou na MMB shromažďována parciálně na jednotlivých odborech a odděleních. Neexistuje žádná společná platforma či jen seznam, kdo jakými daty disponuje. To se týká samozřejmě i městských firem a příspěvkových organizací. Strategické plánování nebo průřezové problematiky jako územní plánování pak mají velmi těžkou pozici. Drtivá většina dat pak není přístupná veřejnosti, ve většině případů není přístupná ani ostatním zaměstnancům MMB nebo spíše není ve vhodné elektronické podobě.

Cílem vytvoření „Plánu pořizování dat“ je intenzivnější a užší spolupráce v problematice datové základny napříč odbory MMB ve spolupráci s městskými firmami a příspěvkovými organizacemi. Návrh plánu prozatím s horizontem do konce roku 2017 byl vytvořen ve spolupráci vybraných odborů a oddělení (OÚPR, OI, KAM, KMSM, OSP) pod vedením Oddělení dat, analýz a evaluací. Takto utvořená skupina by měla pořizování dat koordinovat průběžně a měla by úzce spolupracovat s dalšími vybranými datovými experty na městských firmách, společnostech a příspěvkových organizacích. Plán by měl být průběžně doplňován a i když se jedná svou povahou o živý dokument, základní datové pilíře by měly být neměnné. Kromě pořizování dat je dalšími klíčovými výzvami jednotné skladování dat a jejich zpřístupnění veřejnosti.

Další kapitolou je samotná publikace zajímavých dat a jejich analýz a interpretací, která by měla lidem v Brně nabídnout pohled na rozvoj města skrze objektivní a jednoduchá data. Cílem bude jednou měsíčně představit jedno ucelené téma skrze čísla jednoduchou a poutavou formou. V tomto ohledu již byl zaslán na Tiskové středisko návrh témat, která by mohla být publikována.

Při získávání dat je kladen velký důraz co nejmenší finanční zatížení rozpočtu města, drtivá většina dat je získávána zdarma.

Postup a proces projednávání tvorby na 1. pololetí 2017

- Projednání a schválení procesu přípravy a harmonogramu zpracování strategie v orgánech města.
- Nastavení tzv. městského ekosystému (nyní primárně pro potřeby tvorby strategie)
- Základní kvantifikace městského ekosystému
- Dopracovávání dílčích částí východisek pro tvorbu strategie.
- Příprava a zahájení realizace komunikačního plánu strategie v rámci integrované komunikační kampaně Chytré Brno s primárním zaměřením na občany města Brna.
- Zpracování, rozeslání a vyhodnocení dotazníků (na téma: Jak vidí současné Brno?) členům městského ekosystému. Vyhodnocení dotazníků bude provedeno dle sektorů v ekosystému a výsledky rozeslány.

- **Uspořádání 1. společného setkání městského ekosystému za účelem představení výsledků dotazníků a východisek a zjištění zájemců o aktivní zapojení do pracovních skupin (22. 3. 2017).**
- Vytvoření konceptu strategické části – vize a cíle města do roku 2050 a jeho následné projednání dle postupu uvedeného v příloze 3.

V následujícím období se rovněž počítá s tím, že orgány města (komise/výbory, RMB, ZMB) budou nadále pravidelně informovány o postupu prací v rámci tvorby Strategie pro Brno.

STRATEGIE BRNO 2050

Postup přípravy, spolupráce s partnery a plán pořizování dat

STRATEGICKÉ PLÁNOVÁNÍ

Plánování je systematickým procesem promýšlení a usměrňování činností. Strategické plánování je nutné chápat jako proces opakovatelný a nikdy nekončící.

U procesu strategického plánování je klíčové, že cílem tohoto procesu není pouze vytvoření strategického dokumentu, i když je to první a zásadní krok, ale **neustálé plánování a uskutečnění změn** v situaci města Brna.

Rozvojový strategický dokument je tedy nutno chápat spíše jako základní nástroj koncepčního řízení města. V rámci procesu jeho tvorby dojde k formulaci vize a rozvojových cílů spolu s prioritami a aktivitami vedoucími k jejich naplnění. Zpracování koncepčních dokumentů je obvyklým vstupním krokem, který tento proces, resp. jeho fáze, formalizuje. Strategické plánování se proto v Brně musí, má-li být jeho realizace účinná, stát propojujícím prvkem aktérů rozvoje a rozvojových nástrojů.

Ve všech fázích strategického plánování je velmi důležité využívat spolupráce s občany města a se subjekty působícími v Brně (tzv. městský ekosystém) a budovat tak dlouhodobá partnerství.

DOKUMENT STRATEGIE PRO BRNO

Strategie Brno 2050 (Strategie) představuje **základní strategický rozvojový dokument** města Brna. Jejím hlavním přínosem je **stanovení klíčových cílů a priorit rozvoje města**. Strategie vytváří **rámec pro směřování dílčích sektorových politik** a programů a je **základem proaktivního rozhodování** ve střednědobém a dlouhodobém horizontu města.

DÍLČÍ ČÁSTI STRATEGIE PRO BRNO

Strategie bude koncipována ve třech časových horizontech:



Tento systém zpracování strategického dokumentu a jeho jednotlivých složek umožní stanovení **dlouhodobých vizí a cílů rozvoje města**, priorit a témat, které poskytnou plánům

města potřebnou stabilitu, a zároveň umožní **průběžnou aktualizaci** a zpracování nových **konkrétních akčních plánů**.

KDO SE NA JEJÍ PŘÍPRAVĚ BUDE PODÍLET

Tvorba nové strategie je založena na **aktivní spolupráci a koordinaci všech klíčových aktérů** nejen uvnitř Magistrátu města Brna, ale zejména i navenek, a to jak směrem k odborné veřejnosti (zástupcům veřejného, neziskového, soukromého i akademického sektoru), tak v rámci adekvátního zapojení široké veřejnosti – obyvatel města Brna a Brněnské metropolitní oblasti. Pro tvorbu Strategie bude využit právě se formující „**městský ekosystém**“, složený z různých panelů (poradních orgánů).

Schéma městského ekosystému:

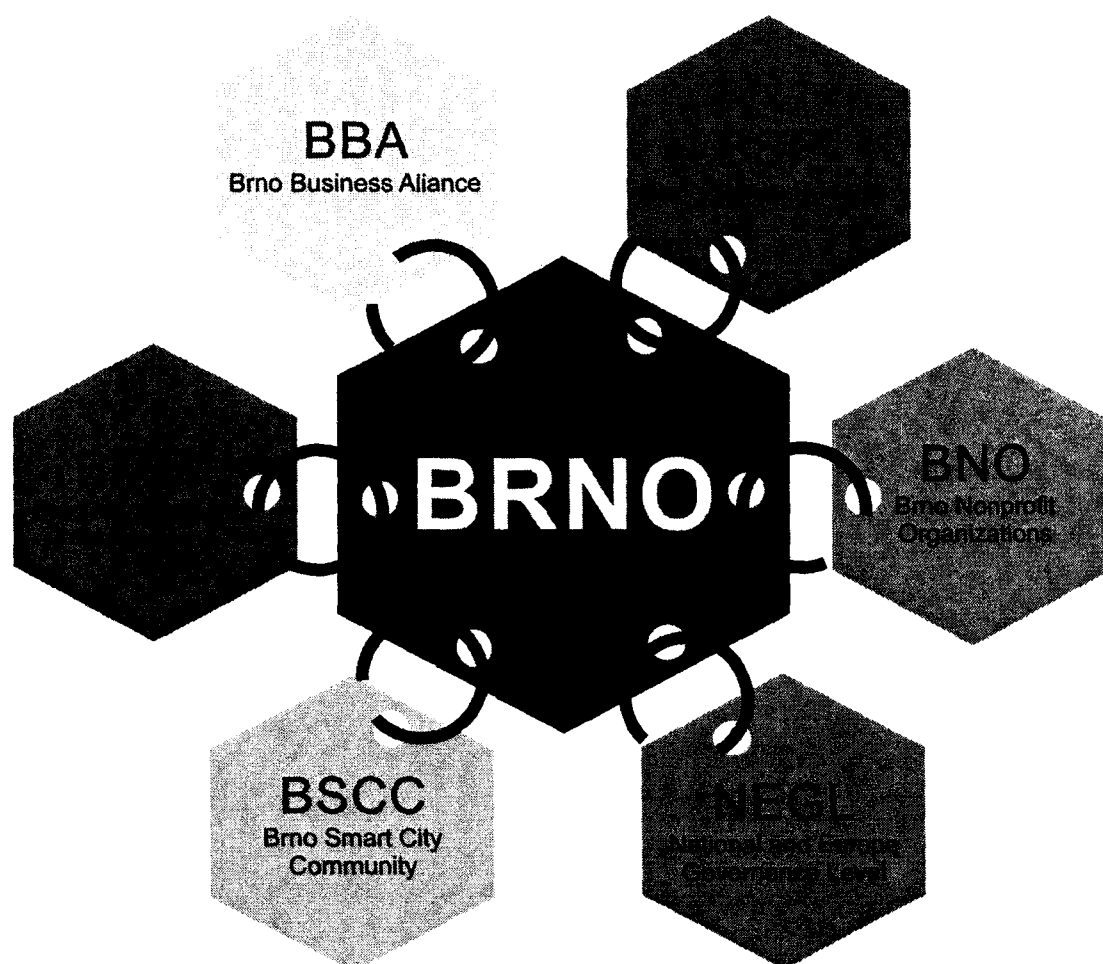

Díky podpoře partnerského přístupu dojde ke **zvýšení transparentnosti, přehlednosti a srozumitelnosti celého procesu strategického plánování rozvoje města**. Právě vytvoření širokého konsensu na hlavních prioritách a cílech rozvoje města i konkrétních aktivitách, které budou směřovat k jejich naplnění, **usnadní cestu k jejich realizaci** v následujících letech.

Pro odpovídající zapojení zástupců **odborné veřejnosti** byla provedena předběžná analýza relevantních partnerů dané tematické oblasti. Tito partneři se stanou **součástí ekosystému**,

který se bude spolupodílet na tvorbě a připomínkování strategie prostřednictvím společných setkání, participace v pracovních skupinách a připomínkování vznikající strategie.

Komunikace a participace **široké veřejnosti** bude řešena prostřednictvím přípravy a realizace **komunikačního plánu a realizace aktivit pro zapojení veřejnosti**.

ORGANIZAČNÍ SCHÉMA

Základní organizační schéma pro tvorbu nové strategie bylo definováno takto:

KONTROLNÍ ÚROVEŇ

SCHVALOVACÍ ÚROVEŇ

MANAŽERSKÁ ÚROVEŇ

REALIZAČNÍ ÚROVEŇ

PORADNÍ ÚROVEŇ

SPOLUPRACUJÍCÍ ÚROVEŇ

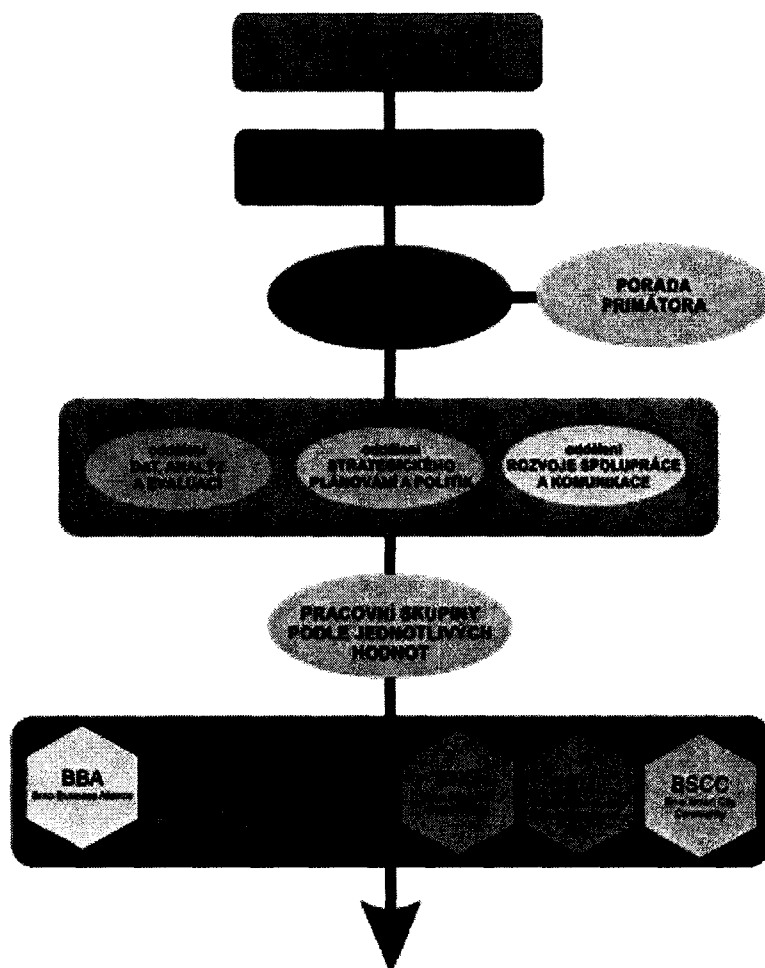

KONTROLNÍ A SCHVALOVACÍ ÚROVEŇ

V těchto dvou úrovních budou hrát zásadní roli orgány města (primárně RMB a ZMB), které budou ze své úrovně průběžně schvalovat dílčí ucelené části, potažmo celou Strategii pro Brno 2050.

Základem pro tvorbu a zejména následnou realizaci Strategie je shoda napříč politickým spektrem. Tu se podaří zajistit pouze v tom případě, že se zástupci všech politických stran pod vedením primátora města budou průběžně seznamováni s postupem tvorby nové strategie ještě před projednáním v Radě a Zastupitelstvu města Brna.

MANAŽERSKÁ ÚROVEŇ

Základem této úrovně bude tzv. Expertní panel Smart City Brno, který bude společně s realizačním týmem nastavovat a dotvářet koncepty dílčích částí Strategie. **Hlavní manažerská rozhodnutí**, která budou nastavovat primární směry Strategie a celého strategického plánování města, **bude mít v kompetenci porada primátora**.

REALIZAČNÍ A SPOLUPRACUJÍCÍ ÚROVEŇ

Realizační úroveň budou primárně tvořit tři nová specializovaná pracoviště, která mají podpořit pravidelné dlouhodobé plánování města, a sekundárně ostatní relevantní odbory v rámci MMB (OÚPR, OD, OI ...).

První ze tří oddělení – **oddělení dat, analýz a evaluací** – bude mít těžiště své činnosti ve shromažďování dat, jejich interpretaci a evaluaci. Data bude zpracovávat do analytických výstupů jak na geoinformační bázi v elektronické podobě, tak i interpretovanou dokumentovou formou. Nejintenzivnější zapojení tohoto oddělení do procesu tvorby Strategie je plánováno v rámci zpracování analytické části. Důležitou roli bude plnit také ve fázi realizace Strategie při provádění evaluací, pravidelného vyhodnocování naplánovaných aktivit a indikátorů, aby byla zajištěna pravidelná zpětná vazba pro zlepšování nastavení projektů a procesů.

Druhé oddělení – **oddělení strategického plánování** – bude odpovídat za přípravu a sestavení Strategie a bude koordinovat její tvorbu. Na základě podkladů připravených oddělením dat a analýz bude navrhopvat nové nástroje pro uplatnění hlavního strategického dokumentu města. Dále bude aktivní v rámci návrhů implementace nových nástrojů v dlouhodobém rozvoji města. Ve spolupráci s externími odborníky bude zpracovávat jednotlivé části Strategie, které budou následně rozpracovány a projednány v rámci ekosystému města Brna.

Třetí oddělení – **oddělení rozvoje spolupráce a komunikace** – bude cíleně pracovat se skupinami klíčových partnerů, jejichž angažmá je v dlouhodobém rozvoji města žádoucí (městským ekosystémem). Bude se soustředit na jednotnou komunikaci přípravy Strategie vůči cílovým skupinám v rámci všech dostupných komunikačních nástrojů. Bude odpovědné za realizaci nových nástrojů v oblasti spolupráce a komunikace, které bude dále rozpracovávat pro jednání a komunikaci se skupinami klíčových partnerů a bude odpovídat za organizaci setkávání s nimi.

Realizační a spolupracující úroveň budou velmi úzce provázány a v pravidelné interakci.

Pro úspěšné fungování této úrovně je nutné vhodně nastavit:

- Koordinaci uvnitř MMB – horizontální a vertikální koordinace jednotlivých odborů uvnitř MMB je základem pro úspěšný přenos informací a jejich aplikaci do každodenní agendy.

- Zapojení externích subjektů – je již zcela běžný postup při tvorbě koncepčních dokumentů města Brna. Rozsah jejich zapojení bude díky věcné komplexnosti Strategie pro Brno 2050 výrazně širší.
- Zapojení široké veřejnosti – to je absolutní základ pro budoucí úspěšnou realizaci naplánovaných cílů města. Je velmi důležité, aby si občané města vzali novou Strategie za svůj dokument a byli s ním zcela ztotožnění.

JAKÝ BUDE POSTUP PRACÍ

Příprava nové Strategie pro Brno bude probíhat formou **kombinace** zpracování s využitím **vlastních odborných pracovníků** (odborného gestora, metodika), **odborných konzultantů a profesionálních facilitátorů** pro pořádání setkání odborné i široké veřejnosti a **externích zpracovatelů** (např. pro komunikaci nebo sociologická šetření), kteří vzejdou z výběrových řízení.

V průběhu zpracování jednotlivých částí strategického dokumentu budou probíhat **setkání pracovních skupin se zástupci odborné veřejnosti i akce zaměřené na participaci laické veřejnosti**.

Průběžně budou zajištěny odpovídající **mechanismy pro řízení strategie** – odpovědnosti, monitoring, vazba na rozpočet, závaznost.

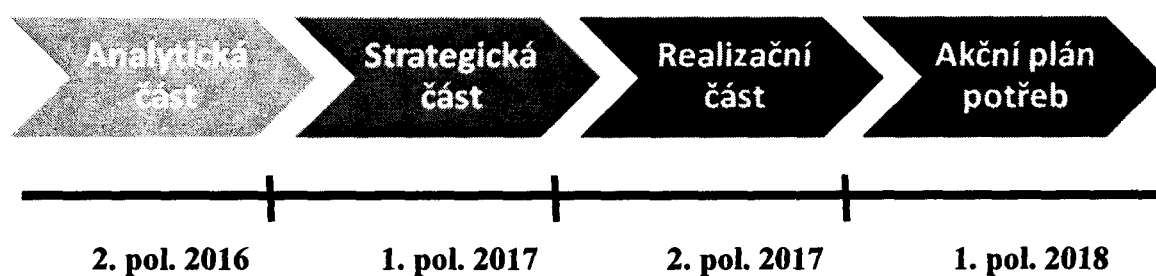

Dosavadní vytvořené podklady do východisek pro Strategie v roce 2016 jsou v **příloze č. 1**. Další detailní harmonogram budoucí tvorby dokumentu Strategie 2050 je v **příloze č. 2**.

VĚCNÝ POSTUP

- **Zpracování analytické části** (evaluace, aktualizace analýz a indikátorů, průzkumy, popis současného stavu, SWOT), projednání, zpracování připomínek.
- **Zpracování strategické části Strategie pro Brno 2050** (dlouhodobý časový horizont – hodnoty, vize, cíle, oblasti změn, územní průmět, indikátory), projednání, zpracování připomínek.
- **Zpracování realizační části** (střednědobý časový horizont 5–10 let, rozpracování výzev - priority a témata, územní průmět, harmonogram, finanční alokace, zodpovědnosti, analýza rizik), projednání, zpracování připomínek.

- **Zpracování akčního plánu potřeb** (krátkodobý časový horizont 2–3 let, konkrétní aktivity, akce, projekty, finanční alokace, harmonogram, zodpovědnosti), projednání, zapracování připomínek
- **Zhodnocení realizace a zpětná vazba** je nedílnou součástí procesu plánování. Realizace strategie a její postupné naplňování bude vyhodnocováno každoročně. V případě dřívějšího dosažení či naopak pomalejšího plnění stanovených cílů bude strategie umožňovat úpravu, v případě nových neočekávaných skutečností bude moci za stanovených podmínek dojít k aktualizaci příslušné části strategie. V případě celkové změny směřování rozvoje města by muselo dojít ke zpracování nové strategie.

Příprava mechanismů řízení a případné revize strategie (odpovědnosti, vazba na rozpočet, závaznost, harmonogram a monitoring) bude součástí každé dílčí části Strategie.

PROCESNÍ POSTUP

Vhodný a transparentní postup pro tvorbu Strategie a jejich dílčích částí je založena na poměrně složitém procesu, který ale vychází z těchto základních předpokladů:

- Proces musí být jasně předem nastavený a transparentně zveřejněný.
- Možnost vyjádřit se musí dostat každý, ať je to občan či instituce.
- Nástroje pro tvorbu a projednání dílčích částí Strategie budou značně diverzifikované a budou nastaveny dle možností a potřeb dané cílové skupiny.
- Před schválením dané části Strategie v orgánech města musí být představena a projednána všemi politickými kluby města Brna.
- Proces musí být opakovatelný.

Nastavený proces tvorby Strategie se skládá z fáze tvorby, fáze projednání a z fáze schvalování a bude opakován pro každou základní část Strategie – analytická část, strategická část, realizační část a akční plán, přičemž může být sdružen do víc částí Strategie.

Detailnější schéma procesu tvorby Strategie je představeno v příloze č. 3.

MOŽNOST ZMĚNY STRATEGIE

Po projednání jednotlivých částí Strategie v rámci městského ekosystému a schválení ze strany RMB a ZMB je daná část Strategie závazná a platná pro příslušné v dokumentu vymezené časové období.

Podstatné změny strategické či realizační části Strategie – změna stanovených hodnot, vize nebo dílčích částí, typu strategického cíle, priorit či témat – jsou akceptovatelné pouze v případě opakování postupu projednávání Strategie v rámci celého městského ekosystému a s jeho souhlasem s navrhovanou změnou a následně schváleny orgány města.

Vzhledem k velkému důrazu na přijetí a podporu Strategie ze strany celého městského ekosystému a napříč politickým spektrem (tj. zástupci koalice i opozice) předpokládáme podstatné změny pouze v situacích, kdy by bylo nutné zohlednit nové z vnějšího prostředí přicházející příležitosti či hrozby např. v situaci, kdy by došlo k zásadním změnám celospolečenského vývoje, krizi veřejných financí, válečnému konfliktu či vzniku nového globálního megatrendu s primárním dopadem na město.

Díličí změny strategické či realizační části Strategie, které budou podrobně specifikovány v rámci závěrečné kapitoly příslušné části Strategie, bude možné provádět po projednání v komisích, schválení v RMB a ZMB. Typově se bude jednat např. o úpravu stanovených hodnoty indikátorů vzhledem k rychlejšímu / pomalejšímu plnění vlivem nových nepředpokládaných skutečností apod. Změny v akčních plánech, které budou tvořeny v cca dvouleté periodicitě, se díky jejich krátkému časovému rozsahu nepředpokládají.

PROJEKT „STRATEGICKÉ DOKUMENTY MĚSTA BRNA S DŮRAZEM NA OBLAST KVALITY ŽIVOTA“

Pro potřeby celkové optimalizace a zefektivnění procesu strategického plánování ve městě Brně je v rámci Magistrátu města Brna od listopadu 2016 realizován projekt „Strategické dokumenty města Brna s důrazem na oblast kvality života“, který je financován v rámci Operačního programu zaměstnanost, prioritní osy Efektivní veřejná správa.

Jádrem předkládaného projektu je kromě vytvoření nového zastřešujícího strategického rozvojového dokumentu „Strategie pro Brno 2050“ zejména **tvorba vybraných oborových strategií**, zaměřených na zlepšení kvality života obyvatel města – **Strategie bydlení, Kulturní strategie, Koncepce sportu a Plánu zdraví města Brna**. Díky jednotnému metodickému vedení, propojení a vzájemné koordinaci zpracování těchto nově vznikajících dokumentů (počínající rovinou vizí, přes strategickou a programovou část až do úrovně akčních plánů) bude zajištěn **soulad dlouhodobých priorit a cílů na úrovni celkového rozvoje města Brna** a jejich odpovídající rozpracování v rámci konkrétních oblastí a aktivit, bezprostředně ovlivňujících kvalitu života jeho obyvatel.

Uvnitř magistrátu bude spolupráce zajištěna prostřednictvím **metodického vedení, konzultací a koordinace ze strany Oddělení strategického plánování**, kterou bude poskytovat garantům a realizátorům jednotlivých oborových strategií.

ROZPOČET PŘÍPRAVY STRATEGIE NA ROK 2017

Osobní náklady (pracovní smlouvy, DPČ, DPP) – v rámci projektu OPZ	970 tis. Kč
Externí evaluace Strategie pro Brno a 4 tematických strategií – v rámci projektu OPZ	600 tis. Kč
Nákup dat mobilních operátorů – v rámci projektu OPZ	220 tis. Kč
Komunikační plán, kreativní řešení – rozpočet KNPSC	400 tis. Kč
Realizace komunikačního plánu – rozpočet KNPSC	1 500 tis. Kč
Webová stránka Brno 2050 a 4 tematických strategií – rozpočet KNPSC	280 tis. Kč

INTEGROVANÁ KOMUNIKAČNÍ KAMPAŇ CHYTRÉ BRNO

Projekt	2017		MEDIA ORU	prosince 2016	leden 2017	únor 2017	březen 2017	duben 2017	květen 2017	červen 2017	červenec 2017	srpen 2017	září 2017	říjen 2017	listopad 2017	prosinec 2017
	Rozpočet KREATIVA	CELKEM (RIS. KČ)														
BRNO (přímá reklama)	300	1 500	1700		Start 2. fáze kampaně, spuštění webu											
Starty ve Brněnem	240	1 500	1500						Start 1. fáze kampaně, spuštění webu							
GEODATIA BRNO	100	500	?	21.12. schůzka NSM, OMI, T-Mapy - nabídka propojit s Městská data		22.2. schůzka Městská data, NSM, OMI, ODEA		Dokončení Městského briežu pro Aetnu								
Ein. platforma Smart City i NSC	80	500														
Typové šablony 2016	400	1 500	1500		Připrava briežu	Dokončení Městského briežu pro Aetnu 2.3. schůzka		kampaň, spuštění webu								
Městská data	80	200	?	21.12. schůzka NSM, OMI, T-Mapy - nabídka propojit s Městská data												
Městský esthop (Brněnská karta)	300	1 000	?				Dokončení Městského briežu pro Aetnu									
Kreativní Brno	140	500	1500													
Konference HYPERLOOP	10	50	1500		posvícením program-raj (2.1. a 2.1.1. NSM 4.3. - final) Brněnská konference (16.12.2017) 18:00-20:00											
Městský esthop	50	400	1500		Dokončení Městského briežu pro Aetnu	22.3. 1. spuštění kampaně (výrobní)										
BRADA	50	150	1500													
Brněnská karta	100	150	1500													
CELKEM	1 850	8 040														

PŘÍLOHA Č. 1:

DOSAVADNÍ VSTUPY PRO ZPRACOVÁNÍ ANALYTICKÝCH VÝCHODISEK STRATEGIE

Interní vstupy

- Aktualizace Profilu města Brna – zpracováno, 1. 11. 2016 schváleno v RMB
- Indikátorová soustava – výsledky měření 2015 – zpracováno vč. on-line verze, 1. 11. 2016 schváleno v RMB
- Stávající oborové strategie a koncepce v rámci MMB, příspěvkových organizací a akciových společností města – zrealizován průzkum, nyní probíhá vyhodnocení
- Územně analytické podklady – zpracováno, proběhla prezentace, odpovědnost OÚPR
- Sociologické šetření – interní prezentace výstupů proběhne na začátku března 2017
- Externí evaluace – bylo vyhlášeno výběrové řízení na zpracovatele v rámci realizace projektu „Strategické dokumenty města Brna s důrazem na oblast kvality života“ (CZ.03.4.74/0.0/0.0/16_033/0002913), který je částečně financován z EU.

Externí vstupy (srovnání města)

- Místní / regionální / národní / mezinárodní srovnání (př. mezinárodní žebříčky, indikátory City keys) – zpracovány možnosti využití pro indikátorovou soustavu
- Inspirace z českých měst – společné konzultace – zpracován stručný přehled
- Mezinárodní aktivity – zahraniční města, Eurocities, Urbact, partnerská města
- Nové koncepty, trendy – připraven podklad, bude dále zpracováno ve strategické části
- Strategické dokumenty EU, Strategie ČR 2030, Program rozvoje kraje – připraven podklad

Dosud zrealizované a připravované aktivity pro odbornou i širokou veřejnost

- Diskuse nad přípravou nové Strategie v rámci Brněnské ozvučné desky (11/2015)
- Strategie pro Brno v rámci Týdne města (5/2016) – akce pro zapojení veřejnosti - zpracování Pocitové mapy města Brna, následně i elektronická verze
- Strategie pro Brno v rámci Dne bez aut (9/2016) – akce pro zapojení veřejnosti – průzkum, jak komunikovat přípravu nové strategie široké veřejnosti, nyní probíhá anketa v Metropolitánu i on-line verze ankety na webu města Brna
- Výstava Strategie pro Brno 2050 v Urbancentru – 10–11/2016, v rámci výstavy doprovodné akce – panelová diskuse (24. 11.) s primátorem a hosty k budoucímu vývoji města a další doprovodné akce odborů, zapojených v projektu financovaného z Operačního programu Zaměstnanost (OK, BO, OZ, OŠMT)

Činnost	2016												2017												2018											
	11	12	1	2	3	4	5	6	7	8	9	10	11	12	1	2	3	4	5	6	7	8	9	10												
Zpracování připomínek																																				
Projednáni v orgánech města																																				
Finální verze																																				
REALIZAČNÍ (PROGRAMOVÁ) ČÁST																																				
1. draft realizační části																																				
Projednáni interní a externí																																				
Dopracování realizační části																																				
Veřejná prezentace / projednáni																																				
Zpracování připomínek																																				
Projednáni v orgánech města																																				
Finální verze																																				
AKČNÍ PLÁN																																				
1. draft akčních plánů																																				
Projednáni interní a externí																																				
Dopracování Akčních plánů																																				
Veřejná prezentace / projednáni																																				
Zpracování připomínek																																				
Projednáni v orgánech města																																				
Finální verze																																				
ZAVER																																				
Výběr dodavatele																																				
Zjišťovací řízení																																				
Zpracování SEA																																				
Veřejné projednáni																																				
ZAVĚREČNÁ KONFERENCE																																				
Zveřejnění finální verze Strategie																																				
Závěrečná konference																																				

PŘÍLOHA Č. 3:

PROCES TVORBY DÍLČÍ ČÁSTI STRATEGIE – STRATEGICKÁ ČÁST

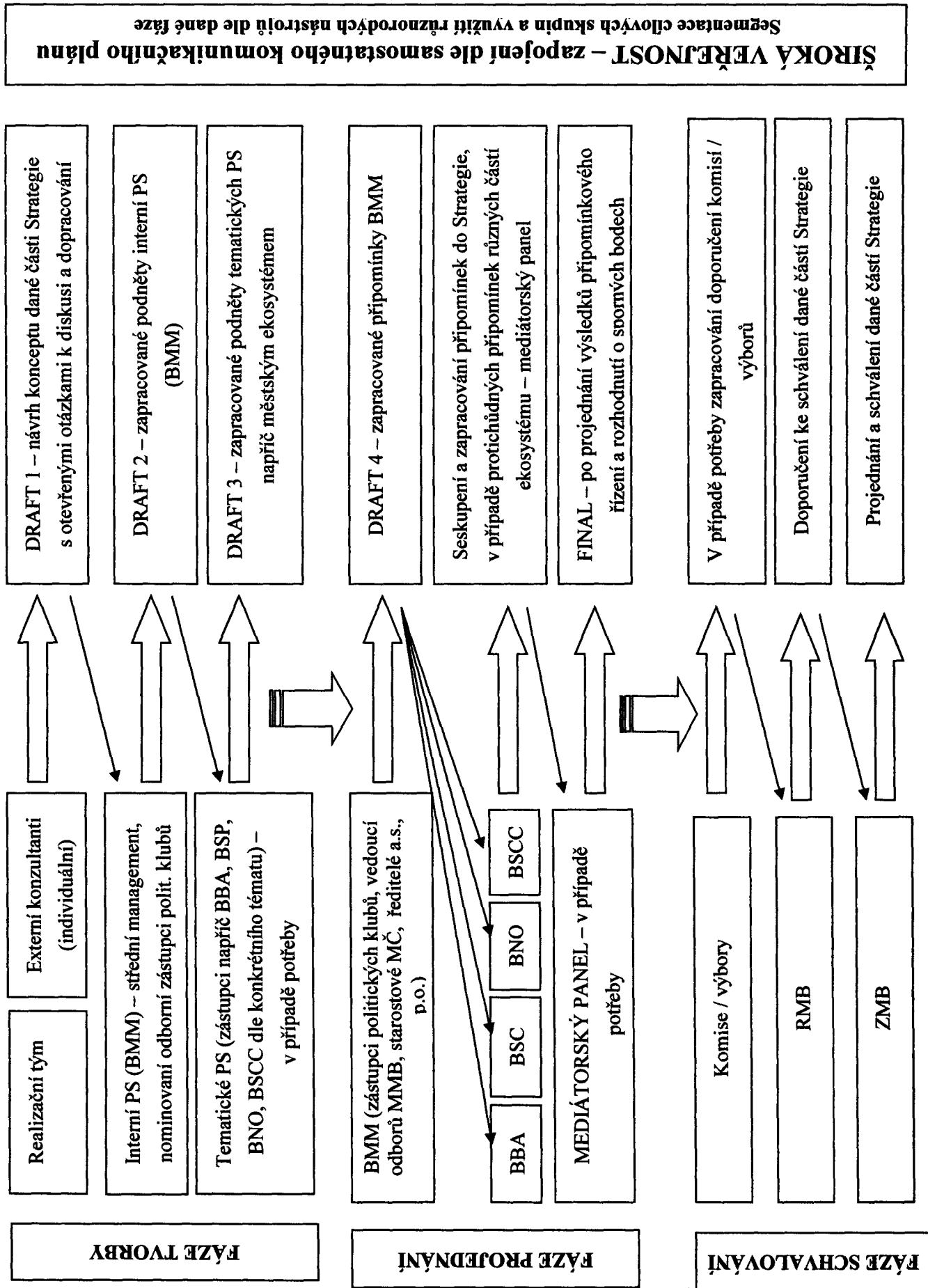

ŠIROKÁ VERĚJNOST – zapojení dle samostatného komunikačního plánu
 Segmentace cílových skupin a využití různých nástrojů dle dané fáze



MMB201700000214

40

Rada města Brna

Z7/26. zasedání Zastupitelstva města Brna
konané dne 7.3.2016

ZM7/ 2235

Název:

Zpráva o zápůjčkách z Fondu rozvoje bydlení města Brna

Obsah:

- zpráva o zápůjčkách z FRBmB (str. 2-8)

Návrh usnesení:

Zastupitelstvo města Brna

bere na vědomí

zprávu o zápůjčkách poskytnutých z Fondu rozvoje bydlení města Brna v letech 1995-2016,
která tvoří přílohu č. těchto usnesení.

Stanoviska dotčených orgánů:

- Rada města Brna projednala materiál na své 103. schůzi dne 21.2.2017 a doporučila Zastupitelstvu města Brna vzít zprávu na vědomí.
- Finanční výbor Zastupitelstva města Brna projednal materiál na svém 29. zasedání dne 28.2.2017.

Zpracoval:
Bytový odbor MMB

Předkládá:
Rada města Brna

Zpráva o zápůjčkách z Fondu rozvoje bydlení města Brna

Fond rozvoje bydlení města Brna (dále FRBmB) byl zřízen na podporu zachování a zlepšení funkcí stávajícího bytového fondu města Brna dle dispozic Ministerstva pro místní rozvoj ČR v roce 1994. První zápůjčky byly poskytnuty v roce 1995.

Tvorba a použití účelových prostředků fondu se řídily vyhláškami města Brna č. 14/1994, 1/1996, 22/1997, 8/1999, Pravidly vytvoření a použití účelových prostředků FRBmB z roku 2002, Podmínkami poskytování návratných účelových půjček z FRBmB z roku 2003 a Pravidly poskytování návratných účelových půjček z FRBmB z roku 2005, 2006, 2008, 2009, 2012, 2014 a 2015. V květnu 2016 schválilo Zastupitelstvo města Brna poslední aktualizované znění Pravidel poskytování návratných účelových zápůjček z FRBmB (dále jen Pravidla).

Hlavními zdroji fondu jsou (viz tab.1)

- návratné bezúročné zápůjčky z rozpočtových prostředků státu (byly poskytovány v letech 1994 – 2000 na podkladě žádosti a jejich výše závisela na počtu obyvatel obce), celková výše 97 400 tisíc Kč,
- příspěvky z rozpočtu města Brna, celková výše 53 646 tisíc Kč,
- splátky (úmory a úroky) zápůjček poskytnutých z FRBmB v předchozích letech.

Od roku 2002 jsou jediným zdrojem fondu příjmy ze splácení zápůjček poskytnutých v předchozích letech. Původní zdroje fondu (tj. z rozpočtu státu a města) činily celkem 151 046 tis. Kč. Do konce roku 2016 bylo formou zápůjček poskytnuto klientům celkem 725 129 tis. Kč. Z toho je zřejmé, že původně vložené finanční prostředky se doposud použily více jak čtyřikrát. Na úrocích ze zápůjček získalo město 69 990 tis. Kč (viz tab. 4). V letech 2004 až 2010 bylo vráceno do státního rozpočtu celkem 97 400 tis. Kč.

Zdroje a potřeby FRBmB v letech 1995 až 2016 (v tis. Kč):

tab. 1

rok	zdroj 1: bezúročná zápůjčka ze státního rozpočtu	termín vrácení půjčených prostředků do státního rozpočtu	zdroj 2: příspěvek z rozpočtu města	zdroj 3: příjmy ze splácení poskytnutých zápůjček	skutečné čerpání zápůjček
1994	23 600	do konce r. 2004			
1995	13 500	do konce r. 2005			27 325
1996	11 300	do konce r. 2006		8 732	26 143
1997	9 000	do 8.12.2007	15 900	15 084	34 993
1998	13 500	do 27.10.2008	15 000	22 005	42 202
1999	13 500	do 14.6.2009	10 000	31 877	47 275
2000	13 000	do 14. 6.2010	10 000	37 841	64 552
2001			2 746	51 955	49 029
2002				61 066	45 840

rok	zdroj 1: bezúročná zápůjčka ze státního rozpočtu	termín vrácení půjčených prostředků do státního rozpočtu	zdroj 2: příspěvek z rozpočtu města	zdroj 3: příjmy ze splácní poskytnutých zápůjček	skutečné čerpání zápůjček
2003				54 773	53 694
2004				53 737	59 733
2005				49 478	34 665
2006				47 111	35 995
2007				46 072	31 055
2008				45 486	34 403
2009				44 336	20 602
2010				35 148	27 641
2011				33 456	23 796
2012				29 061	11 817
2013				29 591	16 419
2014				20 161	15 338
2015				20 632	5 640
2016				17 161	16 972
celkem	97 400		53 646	754 763	725 129

V tabulce 1 nejsou zahrnuty výdaje spojené se správou fondu, jako např. poplatky za vedení účtu u ČS, a.s. nebo provize spořitelně za převod finančních prostředků na účty klientům. Nejsou zde zahrnuty ani příjmy z úroků z běžného účtu města vedeného u ČS, a.s. (výše úroků je proměnlivá a řídí se Oznámením ČS, a.s. o úrokových sazbách).

Žádosti o zápůjčku jsou podávány na podatelnu Bytového odboru MMB a na úřady příslušných městských částí. Žádosti, které splňují podmínky podle Pravidel, předkládá Bytový odbor MMB Komisi bydlení Rady města Brna. Ta provádí dvakrát ročně výběrové řízení pro výběr žadatelů o zápůjčku. Poskytnutí zápůjček schvaluje Zastupitelstvo města Brna.

Statutární město Brno uzavírá prostřednictvím Bytového odboru MMB s žadatelem smlouvu o zápůjčce, zajišťuje zápis zástavního práva do katastru nemovitostí, kontroluje splácní zápůjček, předepisuje smluvní pokuty při zpoždění plateb a vymáhá dluhy v případě neplatičů. Po splácní zápůjček zajišťuje výmaz zástavního práva v katastru nemovitostí nebo připraví podklady k výmazu zástavního práva. V letech 1995 až 2005 se pohybovala roční úroková sazba v závislosti na účelu zápůjčky v rozmezí 3 – 7 %, splatnost byla 3 – 8 let. V letech 2006 až 2015 byla jednotná roční úroková sazba ve výši 3 %, splatnost byla 5 - 8 let. Od roku 2016 jsou poskytovány zápůjčky s roční úrokovou sazbou ve výši 1,52 %, splatnost u všech účelových položek je pětiletá, s výjimkou dvou účelových položek, a to vybudování nové bytové jednotky nebo vybudování obytného prostoru v nástavbě, půdní vestavbě nebo přístavbě, kdy je osmiletá.

Zápůjčky jsou poskytovány městským částem na opravu domů ve vlastnictví města a všem vlastníkům bytových domů, rodinných domů a bytových jednotek. Městským částem může být v souladu s Pravidly každoročně poskytnuto až 80% z celkového objemu prostředků fondu. Od roku 1995 bylo poskytnuto celkem 3 311 zápuček ve výši 725 129 tis. Kč, z toho 176 zápuček městským částem ve výši 251 404 tis. Kč.

Přehled zápuček poskytnutých městským částem uvádí následující tabulka.

tab.2

městská část	počet zápuček	výše zápučky v Kč
Brno-jih	10	18.638.696,-
Brno-sever	6	26.661.000,-
Brno-Černovice	37	59.364.250,-
Brno-střed	35	51.242.000,-
Brno-Kohoutovice	13	22.310.000,-
Brno-Královo Pole	2	6.097.750,-
Brno-Líšeň	35	18.360.000,-
Brno-Maloměřice	3	680.000,-
Brno-Nový Lískovec	1	1.250.000,-
Brno-Řečkovice	3	7.015.000,-
Brno-Slatina	7	8.535.400,-
Brno-Vinohrady	4	2.791.910,-
Brno-Žabovřesky	14	17.695.000,-
Brno-Židenice	6	10.763.152,-
celkem	176	251.404.158,-

Přehled o zápučkách poskytnutých z FRBmB v letech 1995 – 2016 z hlediska účelů ukazuje tabulka 3. Z ní vyplývá, že nejčetnější účelovou položkou je obnova fasády, dále následují účely obnova střechy, ZTI a elektroinstalace. Tabulka rovněž udává počet smluv uzavřených na jednotlivé účely. Jedna smlouva může být přitom použita na více účelů. Souhrnné informace o zápučkách poskytuje tabulka 4.

Přehled o zápisných poskytnutých z FRBmB v letech 1995 až 2016

rok	obnova sítěch	zřízení plynového, elektrického topení	měření, regulace tepla a vody	odstranění zemní vlhkosti (zoblače)	zajištění stability domu	obnova fasád, zateplení, okna, lodže	koupelna, WC, obnova byt. jádra	rekonstr. ZTI, elektro- instalace	nová BJ nebo výb. obyt. prostoru v nástavbě nebo půdní vestavbě	nová přípojka ZTI	ekologický odtěv užitkové vody	modernizace výtahu	obnova vnitřních dveří a podlah	oprava oplocení a plochových zidek	půjčeno celkem v tis. Kč
	56	7	-	26	-	57	3	6	6	-	-	-	-	-	
1995	7 214	4 660	-	1 774	-	10 747	650	630	1 650	-	-	-	-	-	27 325
1996	52	19	-	25	-	55	12	24	42	-	-	-	-	-	26 143
1997	5 541	1 990	-	2 226	-	9 031	330	1 200	5 825	-	-	-	-	-	34 993
1998	89	56	-	51	-	80	48	61	85	-	-	-	-	-	42 202
1999	7 981	2 539	-	2 961	-	2 816	1 075	2 149	15 692	-	-	-	-	-	47 275
2000	7 170	4 206	-	5 182	-	14 470	1 187	8 604	1 383	-	-	-	-	-	64 552
2001	107	43	-	52	-	27	32	67	1	-	-	-	-	-	49 029
2002	12 957	2 647	-	3 974	-	10 861	1 059	13 682	2 095	-	-	-	-	-	45 840
2003	99	24	-	53	-	117	19	58	-	-	-	-	-	-	53 694
2004	10 216	2 095	-	5 073	-	38 770	1 325	7 073	-	-	-	-	-	-	59 733
2005	45	37	-	40	-	85	48	55	26	-	-	-	-	-	34 665
2006	4 405	10 055	-	3 519	-	12 935	6 885	7 160	4 070	-	-	-	-	-	35 995
2007	23	26	-	23	-	83	13	34	23	-	-	-	-	-	31 055
2008	2 190	1 640	-	1 940	-	31 290	440	1 510	6 830	-	-	-	-	-	34 403
2009	35	34	4	23	2	88	32	41	14	8	-	-	-	-	20 602
2010	4 825	2 224	75	1 910	430	31 207	1 656	6 195	4 797	375	-	-	-	-	27 641
2011	54	16	1	16	2	114	13	69	14	2	-	-	-	-	23 796
2012	6 222	985	320	1 295	800	33 466	850	11 275	4 420	100	-	-	-	-	11 817
2013	29	19	4	11	3	71	9	57	7	2	-	-	-	-	16 419
2014	4 800	1 335	75	837	760	21 200	450	2 818	2 300	90	-	-	-	-	15 338
2015	12	7	-	10	2	68	10	8	9	1	-	-	-	-	5 640
2016	1 505	278	-	745	650	26 784	498	1 745	3 740	50	-	-	-	-	16 972
celkem	16	10	2	9	3	37	13	11	9	1	2	1	-	-	725 129
	2 355	1 220	105	990	950	16 925	1 590	2 490	3 630	50	250	500	-	-	
	21	9	5	12	1	44	10	11	8	0	0	2	-	-	
	3 527	1 500	465	873	220	18 101	920	2 547	3 600	0	0	2 650	-	-	
	12	9	3	4	1	32	15	10	4	0	1	0	-	-	
	2 300	1 237	80	320	400	11 450	1 130	1 155	2 400	0	130	0	-	-	
	12	6	3	4	0	22	7	6	3	0	1	3	-	-	
	2 566	890	245	420	0	17 400	800	730	1 400	0	150	3 050	-	-	
	14	12	3	6	1	19	13	12	5	0	1	6	-	-	
	2 862	1 542	356	556	400	7 753	1 236	2 420	2 400	0	200	4 071	-	-	
	5	3	1	16	0	27	9	21	2	1	0	2	-	-	
	1 150	600	120	109	0	4 413	985	1 740	1 200	50	0	1 450	-	-	
	15	8	2	1	1	21	9	2	2	1	0	0	-	-	
	1 465	457	30	29	75	5 702	4 696	3 125	800	50	0	0	-	-	
	5	8	1	4	0	14	9	10	0	0	1	0	-	-	
	960	1 800	30	440	0	4 438	3 630	3 950	0	0	90	0	-	-	
	10	2	0	2	1	6	3	3	0	0	0	0	-	-	
	2 190	160	0	115	250	2 965	210	350	0	0	0	0	-	-	
	10	11	0	6	2	15	13	10	8	0	0	0	14	3	
	2 780	1 215	0	360	400	2 975	1 400	2 269	3 220	0	0	0	1 963	390	
	789	380	29	464	19	1 191	349	654	276	16	6	14	14	3	
celkem	97 161	45 265	1 901	35 648	5 335	334 899	32 992	84 817	71 452	765	820	11 721	1 963	390	

Souhrnné informace o zápůjčkách z FRBmB v letech 1995 až 2016

zápůjčky poskytnuty v roce	počet žadatelů o zápůjčku	počet čerpaných zápůjček	výdaje FRBmB (čerpano na zápůjčky) celkem tis. Kč		z toho od roku 1997		příjmy FRBmB (ze splácení) celkem tis. Kč	z toho	
			investiční tis. Kč	neinvestiční tis. Kč	úroky tis. Kč	úroky tis. Kč			
1995	205	115	27 325	nevedeno	nevedeno	-	-	-	-
1996	136	94	26 143	nevedeno	nevedeno	8 732	7 393	1 339	1 339
1997	221	171	34 993	15 906	19 087	15 084	12 894	2 190	2 190
1998	505	190	42 202	1 383	40 819	22 005	19 216	2 789	2 789
1999	347	168	47 275	4 155	43 120	31 877	28 689	3 188	3 188
2000	235	170	64 552	9 700	54 852	37 841	34 068	3 773	3 773
2001	180	152	49 029	23 460	25 569	51 955	47 182	4 773	4 773
2002	196	113	45 840	35 440	10 400	61 066	56 450	4 616	4 616
2003	250	136	53 694	21 590	32 104	54 773	49 631	5 142	5 142
2004	215	160	59 733	15 660	44 073	53 737	49 130	4 607	4 607
2005	136	100	34 665	6 190	28 475	49 478	44 551	4 927	4 927
2006	99	75	35 995	18 180	17 815	47 111	42 840	4 271	4 271
2007	79	58	31 055	11 380	19 675	46 072	41 495	4 577	4 577
2008	77	58	34 403	9 120	25 283	45 486	41 183	4 303	4 303
2009	60	51	20 602	2 130	18 472	44 336	40 378	3 958	3 958
2010	52	41	27 641	1 550	26 091	35 148	32 026	3 122	3 122
2011	58	42	23 796	2 600	21 196	33 456	30 424	3 032	3 032
2012	70	48	11 817	1 250	10 567	29 061	26 558	2 503	2 503
2013	63	35	16 419	7 361	9 058	29 591	27 392	2 199	2 199
2014	40	24	15 338	7 090	8 248	20 161	18 489	1 672	1 672
2015	35	18	5 640	-	5 640	20 632	18 886	1 746	1 746
2016	52	37	16 972	8 880	8 092	17 161	15 898	1 263	1 263
celkem	3 311	2 056	725 129	203 025	468 636	754 763	684 773	69 990	69 990

Čerpání zápůjčky

Dne 10.11.2003 uzavřelo statutární město Brno s Českou spořitelnou a.s. smlouvu č. 3703 9 316 o vedení a správě účtu FRBmB. Předmětem této smlouvy je převod prostředků FRBmB do spořitelny, závazek spořitelny tyto prostředky spravovat, zřizovat účty uživatelům fondu a převádět na ně prostředky podle smlouvy uzavřené mezi městem a dlužníkem. Dne 7.12.2015 uzavřelo statutární město Brno s Českou spořitelnou a.s. dodatek č. 1 k výše uvedené smlouvě. V dodatku se smluvní strany dohodly, že České spořitelně a.s. přísluší nyní odměna ve výši 1 % (na místo 2 %) z částek převáděných z účtu města na účet dlužníka.

Platební nekázeň

Právnícké a fyzické osoby splácejí zápůjčku měsíčními splátkami. Ocitnou-li se v prodlení se splátkou dle splátkového kalendáře, jsou povinny zaplatit městu smluvní pokutu ve výši 1 % z dlužné částky za každý den prodlení. Kontrolu splácení průběžně provádí a vymáhání dlužných částek zajišťuje Bytový odbor MMB.

Do doby uhrazení všech dlužných částek není proveden výmaz zástavního práva váznoucího na opravované nemovitosti ve prospěch statutárního města Brna.

V případě závažných neplatičů vymáhá město Brno pohledávku soudní cestou. V souladu s Pravidly dbá Bytový odbor MMB na to, aby osoby, které jsou opakovaně v prodlení s úhradou splátek, nebo u kterých bylo splácení vymáháno soudně, nebyly již při případné další žádosti o zápůjčku zařazeny do dalšího výběrového řízení.

Kontrola čerpání

V souladu s ustanoveními zákona č. 320/2001 Sb., o finanční kontrole ve veřejné správě kontroluje Bytový odbor MMB použití finančních prostředků z FRBmB. Kontroly provádějí rovněž Česká spořitelna a.s. a Městská policie Brno, oddělení stavební policie.

Česká spořitelna a.s., oblastní pobočka v Brně, kontroluje účelové čerpání finančních prostředků z FRBmB při likvidaci předkládaných faktur, resp. jiných srovnatelných dokladů. Poruší-li dlužník svůj závazek použít poskytnutou zápůjčku výhradně k účelu uvedenému ve smlouvě, je povinen zaplatit městu smluvní pokutu ve výši 20 % z neoprávněně použité částky.

Stavební policie provádí kontrolu účelového použití finančních prostředků na místě samém.

Každá opravovaná nemovitost je kontrolována po dvou letech od uzavření smlouvy o zápůjčce. O kontrole je sepsán protokol. V současné době provádí stavební policie dle podkladů poskytnutých BO MMB kontrolu účelovosti zápůjček poskytnutých z FRBmB v roce 2014.

Podpisem smlouvy o zápůjčce se dlužník zavazuje provést stavební práce do dvou let od otevření účtu u ČS. Při kontrolách je občas zjištěno zpoždění stavebních prací. Stavební policie ve spolupráci s Bytovým odborem MMB provádí v těchto případech opakovanou kontrolu, dokud nejsou opravy provedeny v souladu se smlouvou.

Do 31.12.2016 se v 19 případech zjistilo nedodržení účelu zápůjčky a byla použita sankce podle platných předpisů.

Hlasování členů KB:

- Komise bydlení RMB projednala materiál na svém 49. zasedání dne 1.2.2017.

Hlasování: 6-pro, 0-proti, 0-se zdržel/z 11 členů

Usnesení bylo přijato

Ing. Karasová	Ing. Březa	Ing. Drápalová	JUDr. Dumbrovská	Bc. Freund	JUDr. Gregorová	Ing. Pospíšil	Mgr. Štástka	Mgr. Štefan	Ing. Doležal	Bc. Milota
pro	pro	omluvena	pro	omluven	pro	nepřítomen	nepřítomen	pro	pro	omluven

- **Rada města Brna** projednala materiál na své 103. schůzi dne 21.2.2017 a doporučila Zastupitelstvu města Brna vzít zprávu na vědomí.
Pro návrh usnesení hlasovalo 9 členů, nikdo nebyl proti, 1 člen se zdržel hlasování.

Ing. Vokřál	Mgr. Hladík	R.Mrázek	Bc. Hollan	Mgr. Ander	Ing. Kacer	M. Janíček	Bc. Kolářný	JUDr. Rusňáková	Ing. Štaněk	Mgr. Suchý
pro	pro	-	pro	pro	pro	zdržel se	pro	pro	pro	pro



MMB201700000216

92

Rada města Brna

ZM7/2222

Z7/26. zasedání Zastupitelstva města Brna
konané od 7. 3. 2017

Název:

**Návrh na zrušení Postupu při majetkoprávním vypořádání pozemků ve vlastnictví
statutárního města Brna zastavěných bytovými domy**

Obsah:

- důvodová zpráva
- Postup při majetkoprávním vypořádání pozemků ve vlastnictví statutárního města Brna zastavěných bytovými domy

Návrh usnesení:

Zastupitelstvo města Brna

z r u š u j e Postup při majetkoprávním vypořádání pozemků ve vlastnictví statutárního města Brna zastavěných bytovými domy - Metodiku schválenou na zasedání ZMB č.XIII /II, konaném ve dnech 13. - 15. 2. 1996, bod 25/1, ve znění schváleném na zasedání ZMB č. Z3/021 dne 5. 9. 2000, bod 72 , ve znění schváleném na zasedání ZMB č. Z3/032 dne 13. 11. 2001, bod 55, ve znění schváleném na zasedání ZMB č. Z4/015 dne 6.4.2004, bod 69, ve znění schváleném na zasedání ZMB č.Z6/034, konaném dne 20.5.2014, bod. 28.

Stanoviska dotčených orgánů:

Rada města Brna projednala na schůzi č. R7/100 konané dne 7.2.2017 a doporučila.

Zpracoval:

Bytový odbor

Předkládá:

Rada města Brna

Důvodová zpráva

Prodej pozemků zastavěných bytovými domy a pozemků, které s nimi tvoří jeden celek se od roku 1996 uskutečňoval podle Postupu při majetkoprávním vypořádání pozemků ve vlastnictví statutárního města Brna zastavěných bytovými domy -- Metodiky schválené na zasedání ZMB č. XIII / II., konaném ve dnech 13. - 15. 2. 1996, bod, 25/1, ve znění schváleném na zasedání ZMB č. Z3/021 dne 5. 9. 2000, bod 72 a ve znění schváleném na zasedání ZMB č. Z3/032 dne 13. 11. 2001, bod 55, ve znění schváleném na zasedání ZMB č. Z4/015 dne 6.4.2004, bod 69, ve znění schváleném na zasedání ZMB č.Z6/034, konaném dne 20.5.2014, bod. 28 (dále jen „Postup“).

Tento „Postup“ upravoval prodej

- pozemků pod bytovými domy s byty ve kterých byly vymezeny byty a nebytové prostory zákonem č. 72/1994 Sb. o vlastnictví bytů ;
- pozemků pod bytovými domy, ve kterých nebyly vymezeny byty a nebytové prostory dle zákona o vlastnictví bytů, byly-li tyto domy vystavěny před datem 24.5.1991, tedy před tím, než se město stalo vlastníkem těchto pozemků dle z. č. 172/1991 Sb. o přechodu některých věcí z majetku České republiky do vlastnictví obcí.

Prodej se nevztahoval na prodej spoluvlastnických podílů statutárního města Brna a fyzických nebo právnických osob, nebyly-li tyto osoby zároveň vlastníky jednotky nebo bytového domu postaveného na příslušném pozemku, na podněty vlastníků bytového domu, anebo jednotek domě postaveném po 24.5.1991 a na prodej pozemků zastavěných bytovými domy a domy s jednotkami prodanými podle „Pravidel prodeje domů, bytů a nebytových prostor v těchto domech včetně pozemků z vlastnictví města Brna do vlastnictví právnických a fyzických osob.“

Cena za prodej pozemků byla stanovena s ohledem na § 21 zákona č. 72/1994 Sb., ve kterém bylo uvedeno, že s vlastnictvím jednotky jsou spojena práva k pozemku (stavební parcele). Vlastník pozemku upraví práva k pozemku vlastníků jednotek písemnou smlouvou tak, aby rozsah jejich práv k pozemku odpovídal rozsahu spoluvlastnických podílů na společných částech domu. Nedojde-li mezi vlastníkem jednotky a vlastníkem pozemku ke sjednání písemné smlouvy o úpravě práv k pozemku do 31.12. 2000, vzniká dne 1.ledna 2001 ve prospěch vlastníka jednotky věcné břemeno k zastavěnému pozemku, a to za náhradu. Náhrada za věcné břemeno byla stanovena jako pětinašobek maximálního ročního nájemného z pozemku ve městě Brně uvedeného ve výměru Ministerstva financí ČR, kterým se vydává seznam zboží s regulovanými cenami, platnému ke dni, v němž se má náhrada platit. Kupní cena se pak rovnala ceně odpovídající ceně věcného břemene.

Maximální cena nájemného pro město Brno byla každoročně stanovována cenovými výměry Ministerstva financí a do 31.12.2006 činila 20,- Kč/m²/rok, kupní cena činila 100,-Kč/m².

Od 1.1.2007 maximální cena nájemného pro město Brno činila 45,- Kč/m²/rok, kupní cena činila 225,-Kč/m². S účinností od 1.1.2012 byla výměrem MF č. 01/2012 regulace výše nájemného z pozemků zrušena, u podnětů podaných od 1.1.2012 se kupní cena stanovila jako pětinašobek v místě obvyklého nájemného.

Poslední záměr prodeje pozemků podle „Postupu“ byl schválen na Z6/036 zasedání Zastupitelstva města Brna, konaném dne 2.9.2014. Vzhledem k postoji města, projeveného např. při změně podmínek při privatizaci bytových domů, že při prodeji obecního majetku se již nelze odchylovat od ceny obvyklé, není odůvodněn pokračování v prodeji dle „Postupu“ a je zapotřebí jej zrušit. Pozemky, které nebylo možno odprodat z důvodu neukončení restitučních nebo jiných sporů, budou prodávány za cenu obvyklou.

Komise majetková projednala dne 23.1.2017. Hlasování: 7 - pro, 0 - proti, 2 - se zdrželi /11 členů. Komise doporučila.

Ing. Liptáková	p. Janíček	Ing. Drápalová	PhDr. Hofmannová	Ing. Pospíšil	JUDr. Kerndl	p. Řiha	p. Šafařík	Ing. Zuziak	Mgr. Leder	Ing. Malec
pro	omluven	pro	pro	zdržel se	omluven	zdržel se	pro	pro	pro	pro

Rada města Brna projednala na schůzi č. R7/100 konané dne 7.2.2017.

Hlasování: 11 pro – 0 proti – 0 se zdržel/ z 11 členů. RMB zrušení doporučila.

Ing. Voktál	Mgr. Hladík	R. Mrázek	Bc. Hollan	Mgr. Ander	Ing. Kacer	M. Janíček	Bc. Koláčný	JUDr. Rusňáková	Ing. Staněk	Mgr. Suchý
pro	pro	pro	pro	pro	pro	pro	pro	pro	pro	pro

Postup při majetkoprávním vypořádání pozemků ve vlastnictví statutárního města Brna zastavěných bytovými domy a způsob výpočtu náhrady za zřízení věcného břemene

Metodika schválená na zasedání ZMB č. XIII / II., konaném ve dnech 13. - 15. 2. 1996, bod, 25/1, ve znění schváleném na zasedání ZMB č. Z3/021 dne 5. 9. 2000, bod 72 a ve znění schváleném na zasedání ZMB č. Z3/032 dne 13. 11. 2001, bod 55, ve znění schváleném na zasedání ZMB č. Z4/015 dne 6.4.2004, bod 69, ve znění schváleném na zasedání ZMB č. Z6/034. dne 20.5.2014, bod 28.

Článek 1 Předmět postupu

(1) Podle tohoto postupu se upravují právní vztahy k pozemkům zastavěným bytovými domy¹⁾ a k pozemkům, které s nimi tvoří funkční celek (dále jen pozemek nebo pozemky).

(2) Podle tohoto postupu se upravují právní vztahy k pozemkům zastavěným domy s jednotkami vymezenými podle zákona č. 72/1994 Sb. , k pozemkům, které s nimi tvoří funkční celek a k nádvoří, je-li ze všech stran ohraničeno bytovým domem a není-li zastavěno stavbou jiného vlastníka²⁾ (dále jen pozemek nebo pozemky).

(3) Postup se nevztahuje:

- a) na prodej pozemků v podílovém spoluvlastnictví statutárního města Brna a fyzických nebo právnických osob, nejsou-li tyto osoby zároveň vlastníkem jednotky nebo bytového domu postaveného na příslušném pozemku;
- b) na podněty o odprodej pozemku vlastníkem bytového domu, vlastníky jednotek v příslušném domě nebo původním vlastníkem bytového domu, byly-li tyto domy povoleny ve smyslu zákona č. 50/1976 Sb. zákona o územním plánování a stavebním řádu (stavební zákon) po datu 24.5.1991.
- c) na prodej pozemků zastavěných bytovými domy a domy s jednotkami prodanými podle „Pravidel prodeje domů, bytů a nebytových prostor v těchto domech včetně pozemků z vlastnictví města Brna do vlastnictví právnických a fyzických osob.“

Článek 2 Vymezení pojmů

Pro účely tohoto postupu se rozumí

- (1) bytovým domem stavba pro bydlení, ve kterém více než polovina podlahové plochy odpovídá požadavkům na trvalé bydlení a je k tomuto účelu určena¹⁾,
- (2) jednotkou byt nebo nebytový prostor podle zákona o vlastnictví bytů³⁾
- (3) původním vlastníkem původní vlastník bytového domu či vlastník části dosud nepřevedených jednotek v bytovém domě tj. právnická nebo fyzická osoba
- (4) vlastníkem bytového domu právnické nebo fyzická osoba
- (5) vlastníkem jednotky fyzická nebo právnická osoba

Článek 3 Způsob prodeje pozemků

Statutární město Brno prodává:

1. celé pozemky
2. spoluvlastnické podíly na pozemcích

Článek 4

Podnět k odprodeji pozemku

(1) Podnět k odprodeji pozemku nebo jeho části může podat vlastník bytového domu, vlastníci jednotek v příslušném domě nebo původní vlastník bytového domu, podnět může být učiněn i z úrovně města.

(2) Podal-li podnět k odprodeji pozemku nebo jeho části původní vlastník bytového domu nebo jednotky, nemusí nový vlastník jednotky znovu podávat podnět o odprodej příslušné části pozemku.

(3) Podnět předkládaný městu prostřednictvím Bytového odboru MMB musí mít písemnou formu a musí obsahovat tyto náležitosti:

- jméno, příjmení, bydliště a rodné číslo, je-li podnět podán fyzickou osobou nebo obchodní název, IČO a sídlo, je-li podnět ze strany právnické osoby
- označení pozemku, na kterém je bytový dům postaven a označení funkčních celků
- podpis

(4) Statutární město Brno k realizaci dispozice zajistí:

- a) vyjádření OÚPR MMB k převodu pozemků z hlediska Územního plánu města Brna
- b) vyjádření Pozemkového úřadu k restitučním nárokům
- c) stanovení cen
- d) nabývací tituly na pozemky města
- e) projednání záměru v Radě města Brna a zveřejnění záměru zákonem stanoveným způsobem
- f) schválení podmínek prodeje Zastupitelstvem města Brna

Článek 5

Kupní cena při prodeji pozemku

(1) Kupní cena se stanoví jako pětinasobek maximálního ročního nájemného z pozemků ve statutárním městě Brně, uvedeného ve výměru Ministerstva financí ČR, kterým se vydává seznam zboží s regulovanými cenami, platnému ke dni odsouhlasení záměru prodeje pozemku Radou města Brna.

(2) U podnětů podaných od 1.1.2012 se kupní cena stanoví jako pětinasobek v místě obvyklého nájemného z pozemků.

(3) Podá-li žadatel podnět k odprodeji v souladu s částí první, čl.2 a kupní smlouva nebude uzavřena do 31.12. kalendářního roku, v němž byl podnět podán, a to z důvodu, který není na straně žadatele, bude odprodej pozemku realizován za kupní cenu platnou v době podání podnětu.

Článek 6

Způsob schvalování prodeje pozemků

(1) Záměr prodeje pozemků bude předložen ke schválení Radě města Brna.

(2) Po zveřejnění záměru prodeje budou podmínky prodeje pozemků předloženy ke schválení Zastupitelstvu města Brna.

(3) Po schválení podmínek prodeje Zastupitelstvem města Brna vypracuje Bytový odbor Magistrátu města v souladu se schválenými podmínkami kupní smlouvu, která bude předložena smluvním stranám k podpisu.

1) § 2 písm.a) bod 1 vyhl. Ministerstva pro místní rozvoj č. 501/2006 Sb. v platném znění

2) § 21 odst. 6 z.č. 72/1994 Sb., ve znění pozdějších předpisů

3) § 2 písm. h) z.č. 72/1994 Sb., ve znění pozdějších předpisů

Podmínky kupních smluv při prodeji pozemků ve vlastnictví statutárního města Brna zastavěných bytovými domy a pozemků tvořících s nimi funkční celek

- Prodávající: statutární město Brno
- Kupující: - vlastník bytového domu
- vlastník jednotky v domě podle stavu zápisu v katastru nemovitostí v době podpisu kupní smlouvy
- Předmět koupě: - celý pozemek zastavěný bytovým domem a pozemek tvořící s ním funkční celek
- spoluvlastnické podíly na pozemku zastavěného bytovým domem a na pozemku tvořícího s ním funkční celek a k nádvoří, je-li ze všech stran ohraničeno bytovým domem a není-li zastavěno stavbou jiného vlastníka, v rozsahu odpovídajícím spoluvlastnickým podílům vlastníků jednotek na společných částech domu
- Kupní cena: - pětinašobek maximálního ročního nájemného z pozemků ve statutárním městě Brně uvedeného ve výměru Ministerstva financí ČR, kterým se vydává seznam zboží s regulovanými cenami, platnému ke dni odsouhlasení záměru prodeje pozemku Radou města Brna
- u žádostí podaných od 1.1.2012 jako pětinašobek v místě obvyklého ročního nájemného z pozemků
- nebude-li kupní smlouva uzavřena do 31. 12. kalendářního roku, v němž byl podán podnět k odprodeji, a to z důvodu, který není na straně žadatele, je kupní cenou cena platná v době podání podnětu.
- Splatnost kupní ceny: před podpisem kupní smlouvy ze strany statutárního města Brna



Z7/26. zasedání Zastupitelstva města Brna
konané od 7. března.2017

Název:

Návrh prodeje bytového domu Špitálka 14 včetně pozemku

Obsah:

- Důvodová zpráva
- Podmínky kupní smlouvy
- Podmínky nabídky prodeje pozemků s bytovými domy schválené ZMB č. Z7/05
- Snímek katastrální mapy

Návrh usnesení:

Zastupitelstvo města Brna

s c h v a l u j e

prodej pozemku p.č. 71 – zastavěná plocha a nádvoří o výměře 764 m² se stavbou č.p. 37, způsob využití bytový dům, vše v k.ú. Trnitá, město Brno, městská část Brno – střed, za podmínek kupní smlouvy, které tvoří přílohu č.....těchto usnesení.

Stanoviska dotčených orgánů:

- Rada města Brna projednala na schůzi č. R7/102 konané dne 14.2.2017 a doporučila ke schválení.

Zpracoval:

Bytový odbor

Předkládá:

Rada města Brna

Důvodová zpráva

Dne 7.10.2014 schválilo Zastupitelstvo města Brna na svém Z6/037 zasedání záměr prodeje bytového domu Špitálka 14 včetně pozemku p.č. 71, k.ú. Trnitá, dle „Pravidel prodeje“. Nájemcům byla dne 3.11.2014 odeslána nabídka. V domě bylo za účelem koupě založeno Bytové družstvo Špitálka 14, Brno.

Zastupitelstvo města Brna na svém Z7/05 zasedání konaném dne 14.4.2015 mimo jiné

- **vyjmul** ve smyslu čl. 13 Pravidel prodeje domů, bytů a nebytových prostor v těchto domech včetně pozemků z vlastnictví města Brna do vlastnictví právnických a fyzických osob bytový dům Špitálka 14 ze zveřejněného seznamu domů, které budou připravovány k prodeji dle Pravidel prodeje, schváleného Z3/033. zasedáním ZMB konaném od 11.12.2001, ve znění pozdějších změn

- **zrušilo** Pravidla prodeje domů, bytů a nebytových prostor v těchto domech včetně pozemků z vlastnictví města Brna do vlastnictví právnických a fyzických osob, schválená Z5/008. zasedáním ZMB dne 4.9.2007 se změnami schválenými Z5/015. zasedáním ZMB dne 27.5.2008 a Z6/021. zasedáním dne 22.1.2013, vyjma čl. 13 těchto Pravidel

- **změnilo usnesení Z6/037. zasedání konaného dne 7.10.2014, bod č. 49**, kterým byl schválen záměr prodeje pozemku p.č. 71 zastavěná plocha a nádvoří o výměře 764 m² se stavbou č.p. 37, způsob využití bytový dům, vše v k.ú. Trnitá, město Brno, městská část Brno – střed, dle Pravidel prodeje domů, bytů a nebytových prostor a stanovena výchozí cena této nemovitosti tak, že

- **schválilo** záměr prodeje uvedené nemovité věci za cenu ve výši **12 150 000,- Kč** a za podmínek nabídky prodeje pozemků s bytovými domy, které tvoří přílohu tohoto materiálu.

Dne 18.5.2015 byla Bytovému družstvu Špitálka 14, Brno odeslána nová nabídka ke koupi s lhůtou pro přijetí nabídky 2 měsíce. Dne 16.7.2015 družstvo sdělilo, že nabídku přijímá s tím, že členy družstva se stali všichni nájemci a financování kupní ceny bude provedeno úvěrem od některé banky. Dne 31.7.2015 podalo družstvo žádost o úvěr u Stavební spořitelny České spořitelny. Dne 25.9.2015 bylo z důvodu nesplnění všech podmínek banky ze strany bytového družstva poskytnutí úvěru SSČS zamítnuto. Následně bytové družstvo hledalo nové nabídky financování kupní ceny prostřednictvím úvěru. Členská schůze BD dne 15.12.2015 přijala nabídku banky Wüstenrot. Dne 29.3.2016 bylo družstvu oznámeno, že banka svoji nabídku úvěru vzala zpět z důvodu technického stavu domu a vysoké kupní ceny.

Bytové družstvo sdělilo, že do konce měsíce května 2016 bude BO MMB informovat o dalších možnostech získání finančních prostředků na koupi domu.

Vzhledem k tomu, že se tak nestalo, vyzval BO dne 16.6.2016 bytové družstvo k tomu, aby do 10.7.2016 předložilo usnesení členské schůze ve věci způsobu úhrady kupní ceny, případně žádosti o poskytnutí slevy 4 %.

Dne 9.7.2016 bytové družstvo doložilo zápis z členské schůze konané dne 29.6.2016 s tím, že zájem o koupi domu stále trvá a že kupní cenu domu bude družstvo hradit z dalších členských vkladů jednotlivých členů družstva. Usnesení bylo přijato, nikdo z členů nehlasoval proti, pouze 2 členové se zdrželi hlasování.

Současně bytové družstvo požádalo o poskytnutí slevy z kupní ceny ve výši 4 % týkající se daně z nabytí nemovité věci, jejímž poplatníkem bude kupující.

ZMB na svém zasedání č. Z7/20 konaném dne 6.9.2016 na základě této žádosti změnilo své usnesení a souhlasilo se snížením kupní ceny o 4 % z důvodu shody na principu, že poplatníkem daně z nabytí nemovitých věcí bude kupující. Záměr prodeje byl zveřejněn od 30.9.2016.

Statutárnímú zástupci Bytového družstva Špitálka 14, Brno byla dne 26.9.2016 zaslána nová nabídka města Brna ke koupi nemovité věci včetně nové kupní ceny. Termín na přijetí této nové nabídky byl 2 měsíce od jejího doručení, tj. do 29.11.2016. Dne 25.11.2016 předalo bytové družstvo všechny potřebné doklady včetně sdělení, že kupní cena bude uhrazena jednorázově před podpisem kupní smlouvy z vlastních prostředků družstva. Členy družstva jsou všichni nájemci bytů a nebytových prostor v domě.

Jedná se o zděnou stavbu sestávající ze dvou navenek samostatných částí – uličního a dvorního traktu, propojenou v úrovni 1 PP a pavlačemi. Datum vzniku budovy je do r. 1865. Stavebně technický stav lze charakterizovat jako zhoršený odpovídající uvedenému stáří. Topení v bytech je lokální - topidla WAW, plynové kotle, elektr. přímotopy.

Počet bytů 14. Z toho 1 byt je v současné době volný.

Z toho: 5 bytů 1+1

8 bytů 2+1

1 byt 3+1

V domě se dále nachází 4 NP – sklady, sklenářská dílna, pedikúra.

roční příjem z bytů: 548 328,- Kč

roční příjem z nebytových prostor: 130 368,- Kč

Dne 15.8.2014 vypracovala Ing. Jana Dudková znalecký posudek č. 1451- 91/2014 o ceně nemovitostí.

Cena obvyklá bytového domu Špitálka 14 včetně pozemku činí 16 200 000,- Kč.

Kupujícímu by byla při prodeji poskytována veřejná podpora ve výši 4 536 000,- Kč. V době zpracování materiálu při kurzu 27,058 Kč/euro byla přípustná výše podpory „de minimis“ 5 411 600,- Kč.

Městská část Brno – střed prodej domu doporučila.

Komise bydlení RMB projednala na svém jednání dne 18.1.2017.

Hlasování: 2-pro, 0 -proti, 4-se zdrželi/z 11 členů. Usnesení nebylo přijato.

Ing. Karasová	Ing. Březa	Ing. Drápalová	JUDr. Dumbrovská	Bc. Freund	JUDr. Gregorová	Ing. Pospíšil	Mgr. Štástka	Mgr. Štefan	Ing. Doležal	Bc. Milota
pro	zdržel se	pro	omluvena	nepřítom.	zdržela se	zdržel se	nepřítom.	omluven	omluven	zdržel se

Majetková komise RMB projednala na svém jednání dne 23.1.2017.

Hlasování: 5-pro, 0-proti, 4-se zdrželi/z 11 členů. Usnesení nebylo přijato.

Ing. Liptáková	p. Janíček	Ing. Drápalová	PhDr. Hofmannová	Ing. Pospíšil	JUDr. Kerndl	p. Říha	p. Šafařík	Ing. Zuziak	Mgr. Leder	Ing. Malec
pro	omluven	pro	pro	zdržel se	omluven	zdržel se	zdržel se	zdržel se	pro	pro

Rada města Brna projednala na své schůzi dne 14.2.2017.

Hlasování: 7 pro - 0 proti - 1 se zdržel/z 11 členů. RMB doporučila ke schválení.

Ing. Vokřál	Mgr. Hladík	R.Mrázek	Bc. Hollan	Mgr. Ander	Ing. Kacer	M. Janíček	Bc. Kolářný	JUDr. Rusňáková	Ing. Staněk	Mgr. Suchý
pro	pro	—	nepř.	pro	zdržel se	pro	pro	pro	nepř.	pro

Podmínky kupní smlouvy

- 1. Prodávající:** Statutární město Brno
- 2. Kupující:** Bytové družstvo Špitálka 14, Brno
se sídlem Špitálka 37/14, Trnitá, 602 00 Brno
IČO: 038 88 258
- zastoupené předsedou představenstva:
[REDAKCE]
[REDAKCE]
- místopředsedou představenstva:
[REDAKCE]
[REDAKCE]
- 3. Předmět prodeje:** Pozemek p.č. 71 – zastavěná plocha a nádvoří o výměře 764 m² se stavbou č.p. 37, způsob využití bytový dům, vše v Brně, k.ú. Trnitá, se všemi dalšími součástmi a příslušenstvím, včetně vodovodní a kanalizační přípojky a venkovními úpravami.
- 4. Kupní cena:** Stanovena dohodou ve výši **11 664 000,- Kč**
- 5. Splatnost:** **11 664 000,- Kč** před podpisem smlouvy
- 6. Věcné břemeno:** Nesjednává se.
- 7. Zástavní právo:** Nesjednává se
- 8. Jiné ustanovení :** Kupující prohlašuje, že vůči prodávajícímu nemá žádné nároky v souvislosti s nabídkou prodeje nemovitých věcí, popsaných v předmětu prodeje, učiněné prodávajícím dne 3.11.2014 na základě usnesení Zastupitelstva města Brna Z6/037. konaného dne 7.10.2014 dle Pravidel prodeje domů, bytů a nebytových prostor v těchto domech včetně pozemků z vlastnictví města Brna do vlastnictví právnických a fyzických osob /dále jen původní nabídka/ a změněné usnesením Zastupitelstva města Brna Z7/05 ze dne 14.4.2015 a Z7/20 ze dne 6.9.2016 /dále jen změněná nabídka/.
- Kupující prohlašuje, že nároky v souvislosti s původní nabídkou a následně změněnou nabídkou nemají vůči prodávajícímu ani jeho členové, kterým byla původní nabídka jako nájemcům v domě Špitálka 14 prodávajícím učiněna, neboť jim žádná škoda ani jiná újma nevznikla, všechny vztahy mezi kupujícím, jeho členy a prodávajícím týkající se prodeje nemovitých věcí, původní nabídky a změněné nabídky jsou uzavřením této smlouvy vypořádány. Prohlášení všech členů kupujícího, kterým byla původní nabídka prodávajícího učiněna, že nemají vůči prodávajícímu žádné nároky včetně nároku na náhradu škody v souvislosti s původní nabídkou prodávajícího a následně

změněnou nabídkou prodávajícího, nebudou vůči prodávajícímu uplatňovat žádné nároky v souvislosti s prodejem nemovitých věcí kupujícímu, bude přílohou č. 1 kupní smlouvy. Kupující prohlašuje, že toto prohlášení podepsaly všechny osoby, kterým byla původní nabídka prodávajícím učiněna, staly se členy kupujícího a neukončily své členství z důvodu změněné nabídky prodeje nemovitých věcí.

Pozemek p.č. 71v k.ú. Trnitá je dotčen přípojkami jednotné kanalizace KAM DN 300 a KAM DN 150, kabely NN, vodovodní přípojkou a přípojkou sdělovacích a optických kabelů a ochranným pásmem parovodu. Kupující se zavazuje tato zařízení na nemovité věci ponechat.

Kupující přebírá práva a povinnosti vyplývající ze smlouvy o výstavbě, údržbě a servisu TS uzavřené dne 7.11.2000 mezi UPC Česká republika, a.s. a městem Brnem – městskou částí Brno-střed, jejímž předmětem je vybudování, provozování, údržba a servis telekomunikační sítě pro poskytování telekomunikačních služeb.

Prodávající výslovně upozorňuje kupujícího, že součástí převodu dle této kupní smlouvy nejsou televizní kabelové rozvody nacházející se v převáděné nemovité věci. Tyto televizní kabelové rozvody jsou ve vlastnictví společnosti UPC Česká republika, s.r.o., IČO 00562262 se sídlem Praha, Závišova 5 a jejich využití pro potřeby nemovité věci musí kupující následně řešit smluvně s jejich vlastníkem. Kupující prohlašuje, že bere tuto skutečnost na vědomí.

Kupující bere na vědomí, že prodejem nemovitých věcí za uvedenou kupní cenu je mu poskytována veřejná podpora ve výši 4 536 000,- Kč, což je rozdíl mezi cenou kupní a cenou obvyklou.

Kupující bere na vědomí, že pokud bude zjištěno, že prodej nemovitostí za podmínek této kupní smlouvy je protiprávní veřejnou podporou ve smyslu článku 87 Smlouvy o založení Evropského společenství, může být Evropskou komisí nařízeno tuto podporu včetně úroků vrátit.

Statutární město Brno je při nakládání s veřejnými prostředky povinno dodržovat ustanovení zákona č. 106/1999 Sb., o svobodném přístupu k informacím, ve znění pozdějších předpisů .

Poplatníkem daně z nabytí nemovitých věcí je kupující.

Smluvní strany berou na vědomí, že v souladu se zák. č. 340/2015 Sb., o zvláštních podmínkách účinnosti některých smluv, uveřejňování těchto smluv a o registru smluv bude tato smlouva zveřejněna v registru smluv. Prodávající se zavazuje, že tuto smlouvu zašle správci registru smluv do 30 dnů od jejího uzavření.

Podmínky nabídky prodeje pozemků s bytovými domy

- ZMB č. Z7/05

1. Prodávající : statutární město Brno
2. Kupující : právnická osoba, jejímiž členy mohou být pouze:
 - nájemci bytů a nebytových prostor v domě s písemnou nájemní smlouvou (vyjma nájemců garáží), kteří nedluží městu Brnu za pronájem bytu či NP
 - nájemce půdních prostor
 - osoba opravující se souhlasem pronajímatele byt vlastním nákladem
3. Předmět prodeje: pozemek, jehož součástí je bytový dům, případně pozemek související (viz předchozí nabídka, kterou nájemci obdrželi)
4. Kupní cena: cena obvyklá stanovená znaleckým posudkem snižena o 25%. Kupní cena zahrnuje i cenu půdní vestavby, je-li v domě vybudována, s tím, že město se s nájemcem při uzavření kupní smlouvy vypořádá, tj. uhradí mu neumoženou část nákladů na vybudování stavby vyčíslených ke dni přijetí nabídky kupujícím, a to na základě dohody o vypořádání a změně nájemní smlouvy uzavřené mezi městem Brnem, MČ a nájemcem.
5. Splatnost kupní ceny: před podpisem kupní smlouvy 25% kupní ceny, nebude-li dohodnuta dle odůvodněného požadavku kupujícího jiná výše; možnost zbývající část kupní ceny uhradit ve splátkách až na 20 let, s fixací úrokové sazby ve výši 1,52% p.a. po celou dobu splácení s tím, že bude-li kupující v prodlení s úhradou splátky, je povinen zaplatit úroky z prodlení stanovené právním předpisem. Při nesplacení některé ze splátek v dohodnutém termínu se stává splatný celý dluh. Kupující formou notářského zápisu se svolením k vykonatelnosti uzná dluh co do důvodu a výše.
6. Zřízení zástavního práva pro město Brno na zajištění nezaplacené části kupní ceny. Jakákoli dispozice se zajištěnou nemovitostí je možná jen s předchozím souhlasem města.
Umožnění zřízení zástavního práva pro peněžní ústav, který poskytne kupujícímu úvěr, před uzavřením kupní smlouvy za podmínky, že výše úvěru od peněžního ústavu zajišťovaného zástavním právem spolu s výší splátek městu nesmí převýšit 75 % kupní ceny.
7. Lhůta pro přijetí nabídky – 2 měsíce od doručení statutárnímu orgánu právnické osoby
8. Náhrada nákladů vzniklých v souvislosti s původní nabídkou učiněnou dle Pravidel prodeje – Kupující a jeho členové se zaváží, že nebudou uplatňovat žádné nároky a případné újmy z původně zaslané nabídky. Bude-li kupujícím právnická osoba, jejíž někteří členové ukončili členství z důvodu nové nabídky, bude zavázána vypořádat nároky těchto nájemců vznesených vůči městu.
V případě nepřijetí nabídky možnost ve lhůtě 2 měsíců od doručení nabídky statutárnímu orgánu právnické osoby uplatnit nárok na úhradu nákladů vzniklých s vynětím domu z prodeje dle Pravidel prodeje na základě žádosti právnické osoby, je-li založena, schválené členskou schůzí a doložené souhlasem všech členů právnické osoby s výší nákladů právnické osoby a jednotlivých členů a příslušnými doklady,

není-li právnická osoba založena, na základě žádosti nájemců s příslušnými doklady. Dohodu o úhradě těchto nákladů bude schvalovat Zastupitelstvo města Brna.

9. Řešení veřejné podpory: Dojde-li prodejem za sníženou cenu k poskytnutí veřejné podpory vyšší než podpora „de minimis“, bude kupující zavázán do 6 měsíců od měsíce následujícího po zápisu vkladu vlastnického práva kupujícího do katastru nemovitostí převést bezúplatně bytové jednotky do vlastnictví jejich nájemců, kteří jsou členy kupující právnické osoby; pokud i v takovém případě dojde k překročení podpory „de minimis“, bude poskytnuta nižší sleva z ceny obvyklé tak, aby k nepovolené veřejné podpoře nedošlo. Závazek převést bytové jednotky do vlastnictví členů bude zajištěn smluvní pokutou ve výši poskytnuté veřejné podpory převyšující podporu „de minimis“.
10. V případě převodu vlastnictví jednotek bude nabyvatel jednotky zavázán převzít dluh právnické osoby ve výši nesplacené části kupní ceny připadající na jednotku se zajištěním zástavním právem ve prospěch města k jednotce

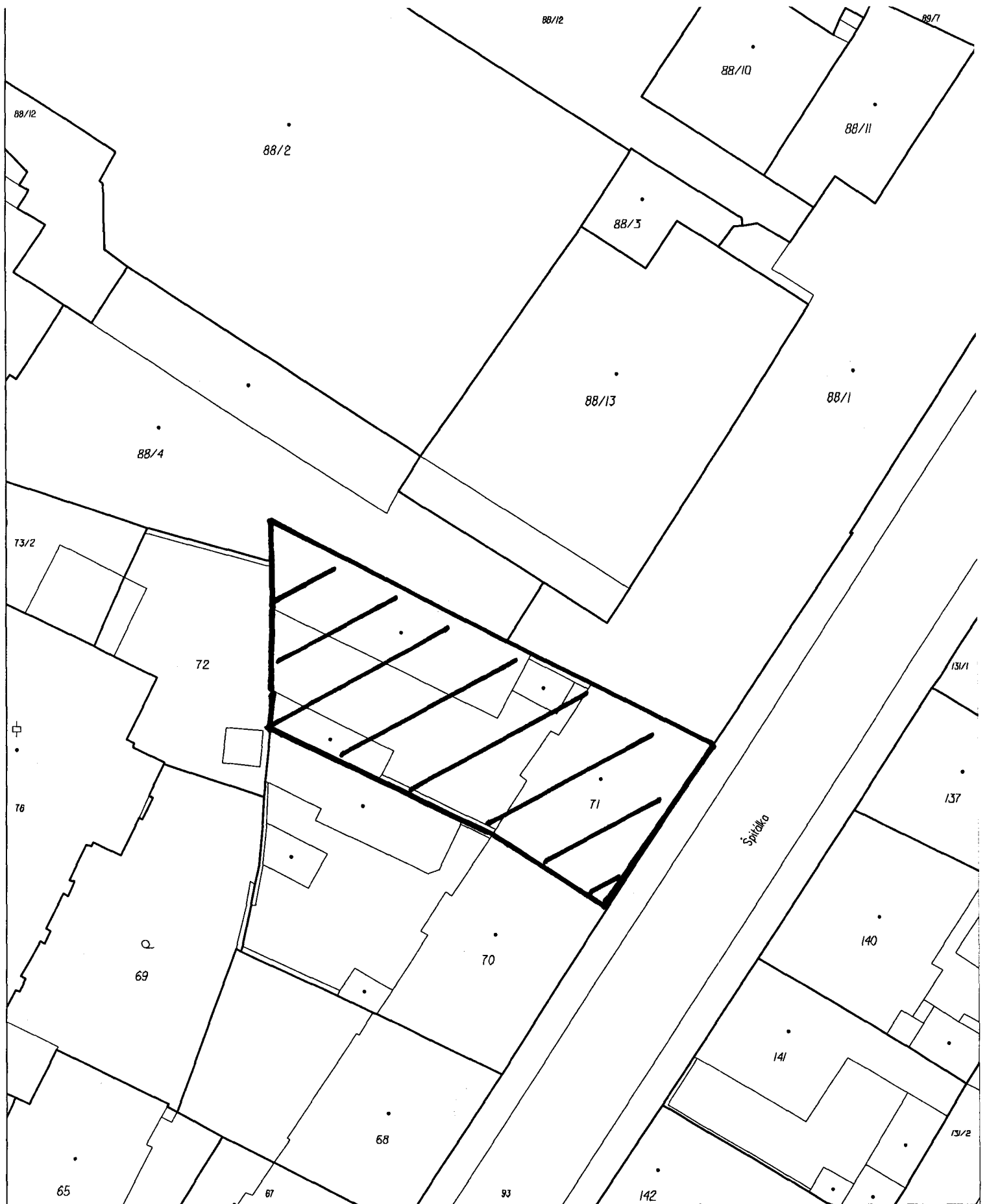

Katastrální úřad pro Jihomoravský kraj, Katastrální pracoviště Brno-město	Okres Brno-město	Obec Brno	Podpis Číslo Razítko
Kat. území Trnitá	Mapový list č. BRNO 8-0/31	Měřítko platné pro rám 190 x 277 mm 1:500	
KOPIE KATASTRÁLNÍ MAPY			
Stav k 22.07.2015 10:15:02	Vyhotořil Vyhotořeno dálkovým přístupem		Dne 22.07.2015 10:32:04

2/4



Z7/26. zasedání Zastupitelstva města Brna
konané od 7. března 2017

Název:

Návrh prodeje bytového domu Slepá 35 včetně pozemku
Návrh schválení Dodatku k nájemní smlouvě o nájmu bytu a dohody o vypořádání
nákladů na vybudování části bytové jednotky č. 7 v domě Slepá 35

Obsah:

- Důvodová zpráva
- Podmínky kupní smlouvy
- Dodatek k nájemní smlouvě o nájmu bytu ze dne 26.5.1999 uzavřené mezi statutárním městem Brnem, městskou částí Brno-sever jako pronajímatelem a [REDAKCE] jako nájemcem a dohoda o vypořádání nákladů na vybudování části bytové jednotky č. 7 v domě Slepá 35 v Brně
- Stanovisko k příslibu úvěru od České spořitelny, a.s.
- Podmínky nabídky prodeje pozemků s bytovými domy schválené ZMB č. Z7/05
- Snímek katastrální mapy

Návrh usnesení:

Zastupitelstvo města Brna

s c h v a l u j e

- 1. prodej pozemku p.č. 2476 zastavěná plocha a nádvoří o výměře 349 m² se stavbou č.p. 1326, způsob využití bydlení, vše v k.ú. Černá Pole, město Brno, městská část Brno - sever, za podmínek kupní smlouvy, které tvoří přílohu č.....těchto usnesení,**
- 2. zřízení zástavního práva k výše uvedené nemovité věci ve prospěch České spořitelny, a.s., která poskytne úvěr na zaplacení kupní ceny předmětné nemovité věci Bytovému družstvu Slepá 35, Brno,**
- 3. úhradu neumořené části nákladů na vybudování stavby vyčíslené ke dni přijetí nabídky kupujícím ve výši dle Dodatku k nájemní smlouvě o nájmu bytu ze dne 26.5.1999 uzavřené mezi statutárním městem Brnem, městskou částí Brno-sever jako pronajímatelem a [REDAKCE] jako nájemcem a dohody o vypořádání nákladů na vybudování části bytové jednotky č. 7 v domě Slepá 35 v Brně.**

Stanoviska dotčených orgánů:

- Rada města Brna projednala na schůzi č. R7/103 konané dne 21.2.2017 a doporučila ke schválení.

Zpracoval:

Předkládá:

Bytový odbor

Rada města Brna

Důvodová zpráva

Záměr prodeje bytového domu včetně pozemku, dle „Pravidel prodeje“, byl schválen na Z6/028. zasedání Zastupitelstva města Brna konaném dne 5.11.2013.

Nájemcům byla dne 27.11.2013 odeslána nabídka. V domě bylo založeno za účelem koupě Bytové družstvo Slepá 35, Brno, jehož členy se stali všichni nájemci.

Zastupitelstvo města Brna na svém Z7/05. zasedání konaném dne 14.4.2015 mimo jiné

- **vyjmul** ve smyslu čl. 13 Pravidel prodeje domů, bytů a nebytových prostor v těchto domech včetně pozemků z vlastnictví města Brna do vlastnictví právnických a fyzických osob bytový dům Slepá 35 ze zveřejněného seznamu domů, které budou připravovány k prodeji dle Pravidel prodeje, schváleného Z3/033. zasedáním ZMB konaném od 11.12.2001, ve znění pozdějších změn

- **zrušilo** Pravidla prodeje domů, bytů a nebytových prostor v těchto domech včetně pozemků z vlastnictví města Brna do vlastnictví právnických a fyzických osob, schválená Z5/008. zasedáním ZMB dne 4.9.2007 se změnami schválenými Z5/015. zasedáním ZMB dne 27.5.2008 a Z6/021. zasedáním dne 22.1.2013, vyjma čl. 13 těchto Pravidel

- **změnilo usnesení Z6/028. zasedání konaného dne 5.11.2013, bod č. 52**, kterým byl schválen záměr prodeje bytového domu Slepá 35, č.p. 1326, postaveného na pozemku p.č. 2476, a pozemku p.č. 2476 zastavěná plocha a nádvoří o výměře 349 m², vše v k.ú. Černá Pole, město Brno, městská část Brno – sever, dle Pravidel prodeje domů, bytů a nebytových prostor a stanovena výchozí cena těchto nemovitostí tak, že

- **schválilo** záměr prodeje uvedených nemovitostí za cenu ve výši **8 679 225,- Kč** a za obecných podmínek nabídky prodeje pozemků s bytovými domy, které tvoří přílohu tohoto materiálu.

Dne 19.5.2015 byla Bytovému družstvu Slepá 35, Brno odeslána nová nabídka ke koupi. Družstvo nesouhlasilo se stanovením ceny obvyklé ve výši 11 572 300,- Kč dle znaleckého posudku č. 2486-6/15 zpracovaného ing. Hanou Divišovou.

Zastupitelstvo města Brna na svém Z7/16. zasedání konaném dne 15.3.2016 schválilo změnu usnesení ve věci stanovení kupní ceny na základě revizních znaleckých posudků u 13 domů a souhlasilo se snížením kupní ceny o 4 % z důvodu shody na principu, že poplatníkem daně z nabytí nemovitých věcí bude kupující.

V návaznosti na tato usnesení ZMB požádalo Bytové družstvo Slepá 35, Brno rovněž o snížení kupní ceny o 4 %.

Zastupitelstvo města Brna č. Z7/20 konané dne 6.9.2016 na základě zpracovaného revizního ZP schválilo kupní cenu ve výši **8 460 000,- Kč sníženou o 4 %** z důvodu shody na principu, že poplatníkem daně z nabytí nemovitých věcí bude kupující. Kromě změněné ceny ostatní podmínky nabídky prodeje zůstaly zachovány tak, jak je schválilo ZMB Z7/05 konané dne 14.4.2015. Záměr prodeje byl zveřejněn od 30.9.2016.

Statutárním zástupci Bytového družstva Slepá 35, Brno, byla dne 29.9.2016 zaslána nová nabídka města Brna ke koupi nemovité věci včetně nové kupní ceny. Termín na přijetí této nové nabídky byl 2 měsíce od jejího doručení, tj. do 3.12.2016. Dne 25.11.2016 předalo bytové družstvo všechny potřebné doklady včetně sdělení, že kupní cena bude uhrazena úvěrem od České spořitelny, a.s. S ohledem na předložení příslibu úvěru od České spořitelny, a.s., bude před podpisem kupní smlouvy uzavřena smlouva o zřízení zástavního práva k prodáváním nemovitým věcem ve prospěch České spořitelny, a.s.

V souladu s podmínkami nabídky prodeje pozemků s bytovými domy schválenými Zastupitelstvem města Brna č. Z7/05 dne 14.4.2015 nájemce zkolaudované bytové jednotky v domě Slepá 35 požádal město Brno o vypořádání nákladů na vybudování části půdní vestavby. Dle výše uvedených podmínek město Brno nájemci uhradí neumořenou část nákladů na vybudování stavby vyčíslené ke dni přijetí nabídky kupujícím, a to na základě dohody o vypořádání a změně nájemní smlouvy uzavřené mezi městem Brnem, MČ a nájemcem. Dodatek k nájemní smlouvě o nájmu bytu č. 7 v domě Slepá 35 uzavřené mezi statutárním městem Brnem, MČ Brno-sever a nájemcem půdní vestavby a dohoda o vypořádání nákladů na vybudování výše uvedené obytné místnosti přiléhající k bytové jednotce č.7 je přílohou materiálu.

Vypořádání bude hrazeno v souladu s čl. 5 Statutu Fondu bytové výstavby z FBV jako výdaj města bezprostředně související s prodejem pozemků s bytovými a rodinnými domy.

Jedná se o zděný bytový dům, částečně podsklepený se čtyřmi nadzemními podlažními, bez výtahu. Za domem se nachází menší společný dvorek. Stáří domu je 81 let. Stavebně-technický stav bytového domu odpovídá stáří a zanedbané údržbě minulých let. Většina prvků krátkodobé životnosti je za hranicí své životnosti. Jedná se zejména o okna, rozvody el. energie včetně pojistkových skříní, vnitřní omítky, zejména pak omítky v 1. NP, kde dochází ke vzlínání zemní vlhkosti, omítky jsou zpuchřelé, opadávají a na některých místech jsou patrné plísně. V roce 2008 došlo k provedení zateplení fasády ve dvorní části s výměnou oken za plastová (pouze ve schodišťovém prostoru). Vytápění je většinou etážové plynové, v části lokálními topidly WAF. Ohřev vody je zajištěn většinou pomocí el. bojleru.

V domě je celkem 7 bytů

z toho je: 2 byty 1+1

3 byty 2+1 (z toho byt č. 7 - 1 pokoj vybudován jako půdní vestavba)

1 byt 3+1

1 byt 5+1

roční příjem z bytů: 353 118,- Kč

Cena obvyklá bytového domu Slepá 35 včetně pozemku činí 11 280 000,- Kč.

Kupujícímu by byla při prodeji poskytována veřejná podpora ve výši 3 158 400,- Kč. V době zpracování materiálu při kurzu 27,020 Kč/euro byla přípustná výše podpory „de minimis“ 5 404 000,- Kč. V tomto případě nedochází k poskytnutí nepovolené veřejné podpory.

Městská část Brno –sever prodej domu doporučila.

5/10

Komise bydlení RMB projednala na svém jednání dne 15.2.2017.

Hlasování: 2-pro, 1 -proti, 5-se zdrželo/z 11 členů. Usnesení nebylo přijato.

Ing. Karasová	Ing. Březa	Ing. Drápalová	JUDr. Dumbrovská	Bc. Freund	JUDr. Gregorová	Ing. Pospíšil	Mgr. Štáštka	Mgr. Štefan	Ing. Doležal	Bc. Milota
pro	pro	nepřítomna	zdržela se	nepřítomen	zdržela se	zdržel se	nepřítomen	zdržel se	proti	zdržel se

Majetková komise RMB projednala na svém jednání dne 13.2.2017.

Hlasování: 8-pro, 0-proti, 3-se zdrželi/z 11 členů. Komise doporučila.

Ing. Liptáková	p. Janíček	Ing. Drápalová	PhDr. Hofmannová	Ing. Pospíšil	JUDr. Kerndl	p. Říha	p. Šafařík	Ing. Zuziak	Mgr. Leder	Ing. Malec
pro	pro	pro	pro	zdržel se	pro	pro	zdržel se	zdržel se	pro	pro

Rada města Brna projednala na své schůzi dne 21.2.2017.

Hlasování: 10 pro - 0 proti - 0 se zdrželo/z 11 členů. RMB doporučila ke schválení.

Ing. Vokrál	Mgr. Hladík	R. Mrázek	Bc. Hollan	Mgr. Ander	Ing. Kacer	M. Janíček	Bc. Kolářný	JUDr. Rusňáková	Ing. Staněk	Mgr. Suchý
pro	pro	-	pro	pro	pro	pro	pro	pro	pro	pro

kupní smlouvy. Kupující prohlašuje, že toto prohlášení podepsaly všechny osoby, kterým byla původní nabídka prodávajícím učiněna, staly se členy kupujícího a neukončily své členství z důvodu změněné nabídky prodeje nemovité věci.

Kupující bere na vědomí, že pozemek p.č. 2476 v k.ú. Černá Pole je dotčen přípojkami NTL plynovodu a vodovodu a zavazuje se tato zařízení na nemovité věci ponechat.

Prodávající výslovně upozorňuje kupujícího, že součástí převodu dle této kupní smlouvy nejsou televizní kabelové rozvody nacházející se v převáděné nemovité věci. Tyto televizní kabelové rozvody jsou ve vlastnictví společnosti UPC Česká republika, s.r.o., IČO 00562262, se sídlem Praha 4, Závěšova 5 a jejich využití pro potřeby nemovité věci musí kupující následně řešit smluvně s jejich vlastníkem. Kupující prohlašuje, že bere tuto skutečnost na vědomí.

Kupující bere na vědomí, že prodejem nemovité věci za uvedenou kupní cenu je mu poskytována veřejná podpora ve výši 3 158 400,- Kč, což je rozdíl mezi cenou kupní a cenou obvyklou.

Kupující bere na vědomí, že pokud bude zjištěno, že prodej nemovité věci za podmínek této kupní smlouvy je protiprávní veřejnou podporou ve smyslu článku 87 Smlouvy o založení Evropského společenství, může být Evropskou komisí nařízeno tuto podporu včetně úroků vrátit.

Statutární město Brno je při nakládání s veřejnými prostředky povinno dodržovat ustanovení zákona č. 106/1999 Sb., o svobodném přístupu k informacím ve znění pozdějších předpisů.

Poplatníkem daně z nabytí nemovité věci je kupující.

Smluvní strany berou na vědomí, že v souladu se zák. č. 340/2015 Sb., o zvláštních podmínkách účinnosti některých smluv, uveřejňování těchto smluv a o registru smluv bude tato smlouva zveřejněna v registru smluv. Prodávající se zavazuje, že tuto smlouvu zašle správci registru smluv do 30 dnů od jejího uzavření.

Dodatek k nájemní smlouvě o nájmu bytu ze dne 26.5.1999 uzavřené mezi statutárním městem Brnem, městskou částí Brno-sever jako pronajímatelem a [REDAKCE] jako nájemcem a dohoda o vypořádání nákladů na vybudování části bytové jednotky č. 7 v domě Slepá 35 v Brně

uzavírané mezi těmito smluvními stranami:

1. Statutární město Brno – městská část Brno-sever,
se sídlem Bratislavská 70, 601 47 Brno,
zastoupená Mgr. Martinem Malečkem, starostou MČ Brno-sever
k podpisu pověřen Ing. Rostislav Hakl, místostarosta

IČ: 449 927 85

jako pronajímatel

2. [REDAKCE]
bytem [REDAKCE]

jako nájemce

3. Statutární město Brno, se sídlem v Brně, Dominikánské nám. 1,
zastoupené primátorem města Brna Ing. Petrem Vokřálem

IČ : 449 927 85

jako vypořádávající

4. Bytové družstvo Slepá 35, Brno
se sídlem Slepá 1326/35, Černá Pole, 613 00 Brno

IČ: 029 40 680

zastoupené předsedou družstva [REDAKCE]

bytem [REDAKCE]

jako vedlejší účastník

I.

Pronajímatel a nájemce uzavřeli dne 26.5.1999 nájemní smlouvu o nájmu bytu č. 7 o velikosti 1+1 ve 4. NP bytového domu č.p. 1326, ul. Slepá 35 v Brně, postaveného na pozemku p.č. 2476 v k.ú. Černá Pole, obec Brno. Nájemce se souhlasem pronajímatele vybuvoval

vlastním nákladem v půdním prostoru domu Slepá 35 obytnou místnost přiléhající k bytu č. 7, zkolaudovanou ÚMČ Brno-sever dne 1.2.2010. Nově vybudovaná část bytu byla nájemci pronajata na základě dodatku k nájemní smlouvě, uzavřeného dne 8.2.2010.

II.

Ve výše uvedeném dodatku k nájemní smlouvě sjednali pronajímatel a nájemce způsob postupného umořování nákladů vynaložených nájemcem a odsouhlasených pronajímatelem na vybudování části bytu v celkové výši 559 515,- Kč tak, že nájemce po dobu umořování nebude hradit pronajímateli nájemné, a to po dobu 21 let a 1 měsíce.

III.

Pronajímatel, nájemce a vypořádávající se dohodli, že pohledávku nájemce ve výši 371 732,- Kč, rovnající se dosud neumořeným nákladům na vybudování části bytu popsaného v čl. I. tohoto dodatku, uspokojí statutární město Brno v souvislosti s přijetím nabídky prodeje pozemku p.č. 2476 - zastavěná plocha a nádvoří se stavbou č.p. 1326, Slepá 35 v k.ú. Černá Pole, město Brno, městská část Brno-sever, dne 24.11.2016 Bytovým družstvem Slepá 35, Brno, jehož je nájemce členem, tak, že částka 371 732,-Kč (slovy: tři sta sedmdesát jeden tisíc sedm set třicet dvě koruny české) bude poukázána statutárním městem Brnem jako vypořádávajícím na účet nájemce č. [REDACTED] do 30 dnů po podpisu této dohody.

Nájemce prohlašuje, že s tímto finančním vypořádáním souhlasí. Statutární město Brno jako vypořádávající se zavazuje ve sjednané lhůtě částku na účet nájemce uvedený v tomto dodatku poukázat.

IV.

Pronajímatel a nájemce se dohodli, že počínaje měsícem následujícím po podpisu tohoto dodatku k nájemní smlouvě je nájemce povinen platit pronajímateli nájemné ve výši 110,- Kč/m²/měsíc, a to i za část bytu vybudovanou vlastním nákladem. S ohledem na stav domu Slepá 35 poskytuje pronajímatel na základě usnesení RMČ Brno-sever nájemci slevu do 31.12.2019 ve výši 45% měsíčního nájemného, takže nájemné činí 3 485,-Kč/měsíc. Nájemce je povinen platit nájemné spolu se zálohami na služby, které jsou mu poskytovány, vždy do posledního dne příslušného kalendářního měsíce, za který se nájemné a zálohy za služby hradí, a to na účet pronajímatele č. [REDACTED], vedený u KB Brno-Černá Pole.

Nájemce před podpisem tohoto dodatku k nájemní smlouvě vydal pronajímateli bezdůvodné obohacení za užívání části bytu č. 7 vybudované vlastním nákladem v domě Slepá 35 ve výši nájemného za tuto část bytu započítávanou měsíčně proti pohledávce nájemce na úhradu nákladů na výstavbu této části bytu za období od 24.11.2016 do posledního dne kalendářního měsíce, v němž je uzavřen tento dodatek ke smlouvě.

V.

Nájemce prohlašuje, že přijetím částky 371 732,-Kč považuje za vypořádaný závazek pronajímatele sjednaný v dodatku k nájemní smlouvě uzavřeném dne 8.2.2010 umořit náklady

8/1

vynaložené nájemcem na realizaci rozšíření bytu č. 7 v domě Slepá 35 a jiné pohledávky vůči pronajímateli z titulu výstavby části tohoto bytu nemá.

VI.

Bytové družstvo jako vedlejší účastník bere tento dodatek i vypořádání na vědomí.

VII.

Dodatek k nájemní smlouvě a dohoda o vypořádání jsou vyhotoveny v 6 vyhotoveních, pronajímatel a vypořádávající obdrží po 2 vyhotoveních, nájemce a vedlejší účastník po 1 vyhotovení. Tento dodatek a dohoda o vypořádání nabývají platnosti a účinnosti dnem podpisu smluvními stranami. Smluvní strany prohlašují, že si smlouvu přečetly, že byla vyhotovena podle jejich pravé a svobodné vůle a na důkaz toho připojují své podpisy.

VIII.

Dodatek k nájemní smlouvě byl schválen Radou městské části Brno - sever na schůzi č. 7/45 konané dne 26.1.2017, vypořádání bylo schváleno Zastupitelstvem města Brna na zasedání č. Z7/....dne.....

.....
za statutární město Brno

MČ Brno-sever

Ing. Rostislav Hakl, místostarosta

.....
za statutární město Brno

Ing. Petr Vokřál, primátor

.....
za Bytové družstvo Slepá 35, Brno

12

Česká spořitelna, a.s.
Region Jižní Morava

Kounicova 4,
602 00 Brno

tel.: 956750149
fax:
email: pakrabicka@csas.cz

Statutární město Brno
Bytový odbor
Mgr. Jiří Lahoda

Malinovského nám. 3
601 67 Brno

Váš dopis značky / ze dne

naše značka (uveďte v odpovědi)

vyřizuje / linka /

dne
11.11.2016

Věc:

Stanovisko k příslibu úvěru

Na základě nabídky města Brna učiněné nájemníkům bytů v domě Slepá 35 v Brně Vám sdělujeme, že Česká spořitelna, a.s. dává příslib financování nákupu uvedeného domu a že probíhají jednání s firmou Bytové družstvo Slepá 35, Brno, IČ 02940680, o poskytnutí úvěru s následujícími parametry:

Výše úvěru: do 8.460.000 Kč

Zajištění : zástavním právem k pozemku č.p. 2476, jehož součástí je bytový dům, v k.ú. Černá Pole, obec Brno

Doba splatnosti: do 25 let

Některé podmínky čerpání: Doložení vlastních zdrojů Bytového družstva ve výši rozdílu mezi kupní cenou nemovitosti a výší úvěru
Doložení návrhu kupní smlouvy k nemovitostem s městem Brno
Vklad zástavního práva k nemovitosti /viz výše Zajištění/
Zástava pohledávek z běžného účtu Bytového družstva s blokačí částky ve výši min. 2 měsíčních splátek

Toto stanovisko má platnost 6 měsíců ode dne vydání.

Česká spořitelna, a.s. je připravena poskytnout financování na koupi uvedených nemovitostí v souladu s nabídkou města Brna v termínech dle požadavku města Brna a za splnění aktuálních podmínek banky pro financování privatizací bytových domů. Toto stanovisko k příslibu financování je nezávazné, nezbytným předpokladem realizace financování je předložení všech informací nezbytných k posouzení projektu a následný souhlas příslušných rozhodujících orgánů České spořitelny, a.s.

S pozdravem

Česká spořitelna, a.s.

Česká spořitelna, a.s.

region Jižní Morava
pobočka Kounicova
602 00 Brno, Kounicova 4

- 4 -

Ing. Milan Sedláček
oblastní manažer

Ing. Pavel Krabička
firemní poradce

Česká spořitelna byla zvolena veřejností v jubilejním desátém ročníku soutěže Fincentrum Banka roku 2011 již poosmé v řadě Nejdůvěryhodnější bankou roku, zároveň obdržela titul Banka desetiletí. Podle zahraničního odborného magazínu Euromoney, který se zaměřuje na bankovní a kapitálové trhy, je Česká spořitelna nejlepší bankou poskytující privátní bankovníctví v České republice.

Česká spořitelna, a.s., Praha 4, Olbrachtova 1929/62 PSČ 140 00, IČ 45 24 47 82
zapsaná v obchodním rejstříku vedeném Městským soudem v Praze, oddíl B, vložka 1171

Podmínky nabídky prodeje pozemků s bytovými domy

- ZMB č. Z7/05

1. Prodávající : statutární město Brno
2. Kupující : právnická osoba, jejímiž členy mohou být pouze:
 - nájemci bytů a nebytových prostor v domě s písemnou nájemní smlouvou (vyjma nájemců garáží), kteří nedluží městu Brnu za pronájem bytu či NP
 - nájemce půdních prostor
 - osoba opravující se souhlasem pronajímatele byt vlastním nákladem
3. Předmět prodeje: pozemek, jehož součástí je bytový dům, případně pozemek související (viz předchozí nabídka, kterou nájemci obdrželi)
4. Kupní cena: cena obvyklá stanovená znaleckým posudkem snížená o 25%. Kupní cena zahrnuje i cenu půdní vestavby, je-li v domě vybudována, s tím, že město se s nájemcem při uzavření kupní smlouvy vypořádá, tj. uhradí mu neumoženou část nákladů na vybudování stavby vyčíslených ke dni přijetí nabídky kupujícím, a to na základě dohody o vypořádání a změně nájemní smlouvy uzavřené mezi městem Brnem, MČ a nájemcem.
5. Splatnost kupní ceny: před podpisem kupní smlouvy 25% kupní ceny, nebude-li dohodnuta dle odůvodněného požadavku kupujícího jiná výše; možnost zbývající část kupní ceny uhradit ve splátkách až na 20 let, s fixací úrokové sazby ve výši 1,52% p.a. po celou dobu splácení s tím, že bude-li kupující v prodlení s úhradou splátky, je povinen zaplatit úroky z prodlení stanovené právním předpisem. Při nesplacení některé ze splátek v dohodnutém termínu se stává splatný celý dluh. Kupující formou notářského zápisu se svolením k vykonatelnosti uzná dluh co do důvodu a výše.
6. Zřízení zástavního práva pro město Brno na zajištění nezaplacené části kupní ceny. Jakákoli dispozice se zajištěnou nemovitostí je možná jen s předchozím souhlasem města.
Umožnění zřízení zástavního práva pro peněžní ústav, který poskytne kupujícímu úvěr, před uzavřením kupní smlouvy za podmínky, že výše úvěru od peněžního ústavu zajišťovaného zástavním právem spolu s výší splátek městu nesmí převýšit 75 % kupní ceny.
7. Lhůta pro přijetí nabídky – 2 měsíce od doručení statutárnímu orgánu právnické osoby
8. Náhrada nákladů vzniklých v souvislosti s původní nabídkou učiněnou dle Pravidel prodeje – Kupující a jeho členové se zaváží, že nebudou uplatňovat žádné nároky a případné újmy z původně zaslané nabídky. Bude-li kupujícím právnická osoba, jejíž někteří členové ukončili členství z důvodu nové nabídky, bude zavázána vypořádat nároky těchto nájemců vznesených vůči městu.
V případě nepřijetí nabídky možnost ve lhůtě 2 měsíců od doručení nabídky statutárnímu orgánu právnické osoby uplatnit nárok na úhradu nákladů vzniklých s vynětím domu z prodeje dle Pravidel prodeje na základě žádosti právnické osoby, je-li založena, schválené členskou schůzí a doložené souhlasem všech členů právnické osoby s výší nákladů právnické osoby a jednotlivých členů a příslušnými doklady,

není-li právnická osoba založena, na základě žádosti nájemců s příslušnými doklady. Dohodu o úhradě těchto nákladů bude schvalovat Zastupitelstvo města Brna.

9. Řešení veřejné podpory: Dojde-li prodejem za sníženou cenu k poskytnutí veřejné podpory vyšší než podpora „de minimis“, bude kupující zavázán do 6 měsíců od měsíce následujícího po zápisu vkladu vlastnického práva kupujícího do katastru nemovitostí převést bezúplatně bytové jednotky do vlastnictví jejich nájemců, kteří jsou členy kupující právnické osoby; pokud i v takovém případě dojde k překročení podpory „de minimis“, bude poskytnuta nižší sleva z ceny obvyklé tak, aby k nepovolené veřejné podpoře nedošlo. Závazek převést bytové jednotky do vlastnictví členů bude zajištěn smluvní pokutou ve výši poskytnuté veřejné podpory převyšující podporu „de minimis“.
10. V případě převodu vlastnictví jednotek bude nabyvatel jednotky zavázán převzít dluh právnické osoby ve výši nesplacené části kupní ceny připadající na jednotku se zajištěním zástavním právem ve prospěch města k jednotce

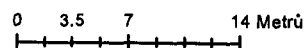
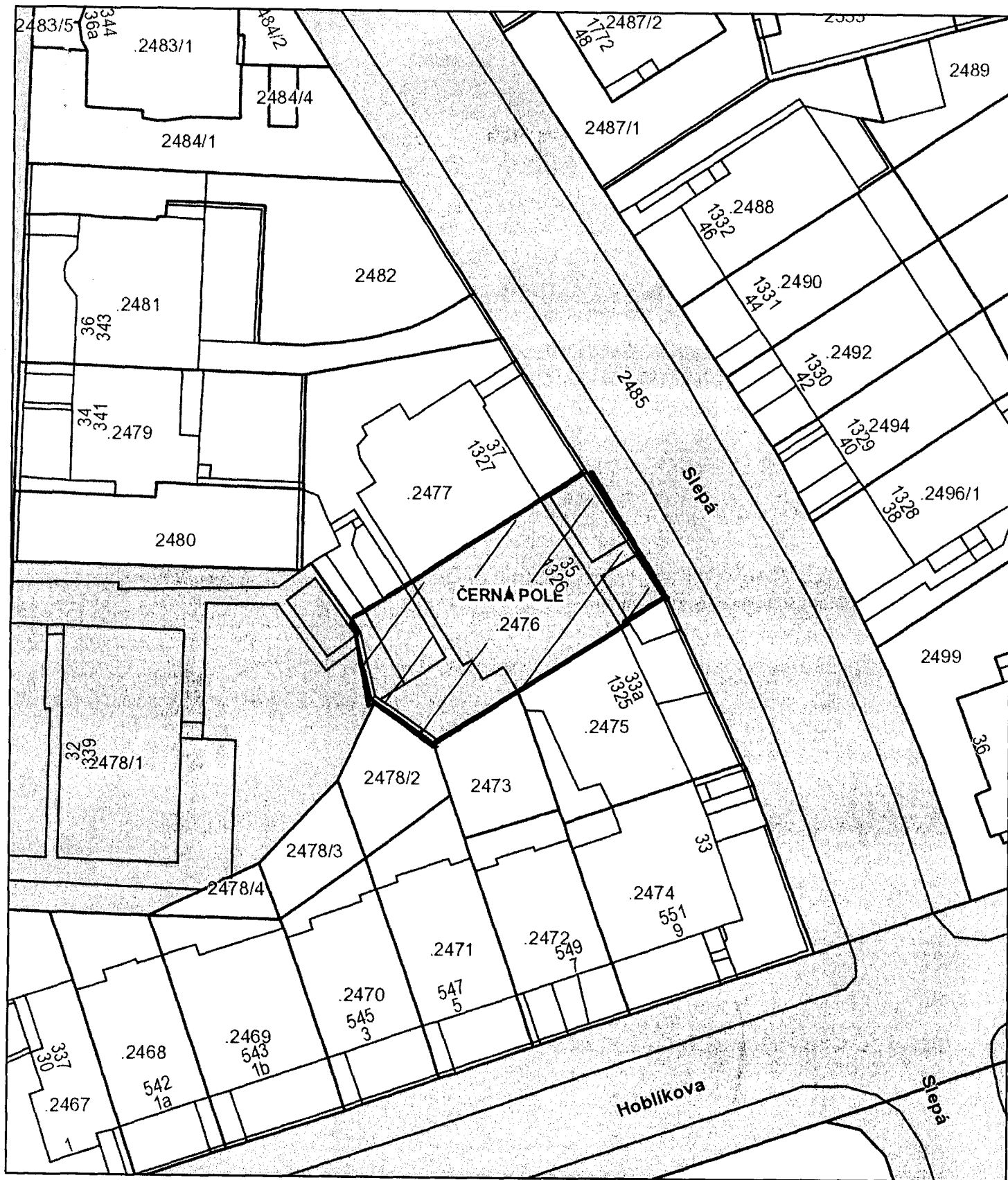



Z7/26. zasedání Zastupitelstva města Brna
konané od 7. března 2017

Název:

Záměr prodeje bytového domu Dukelská tř. 36 včetně pozemků

Obsah:

- Důvodová zpráva
- Rekapitulace cen nemovitých věcí
- Snímek katastrální mapy
- Kopie fotografie domu

Návrh usnesení:

Zastupitelstvo města Brna

s c h v a l u j e

záměr prodeje pozemku p.č. 1584 - zastavěná plocha a nádvoří o výměře 344 m² se stavbou č.p. 340, způsob využití bytový dům, pozemku p.č. 1585 – zahrada o výměře 155 m², v k.ú. Husovice, město Brno, městská část Brno – sever, za cenu obvyklou ve výši **4 900 000,- Kč** dle „Postupu města při prodeji bytového fondu“.

Stanoviska dotčených orgánů:

- Rada města Brna projednala na schůzi č. R7/104 konané dne 28.2.2017.

Zpracoval:

Bytový odbor

Předkládá:

Rada města Brna

Důvodová zpráva

Zastupitelstvo města Brna na svém zasedání č. Z7/16 konaném dne 15.3.2016 schválilo „Postup města při prodeji bytového fondu“. Současně s tím Zastupitelstvo města Brna schválilo seznam bytových a rodinných domů, které budou připravovány k prodeji s tím, že výše nákladů na potřebné opravy domu vyčíslená MČ přesáhne výši nájemného, kterou lze z pronájmu bytů a nebytových prostor získat za období 15 let. V tomto seznamu se nachází i bytový dům Dukelská tř. 36.

Záměr prodeje bude po schválení volenými orgány města Brna zveřejněn na úřední desce.

V rámci prodeje domu Dukelská tř. 36 dle „Postupu města při prodeji bytového fondu“ je tímto Zastupitelstvu města Brna předkládán ke schválení záměr prodeje pozemků:

- p.č. 1584 zastavěná plocha a nádvoří o výměře 344 m² se stavbou č.p. 340, způsob využití bytový dům,
- p.č. 1585 zahrada o výměře 155 m², v k.ú. Husovice, město Brno, městská část Brno – sever.

Jedná se o třípodlažní zděnou stavbu postavenou jako vnitřní řadový objekt, bez výtahu. Dům byl postaven v roce 1939. Stavebně technický stav nemovitosti lze celkově charakterizovat jako zhoršený. V roce 2013 byla provedena výměna oken za plastová. V průběhu životnosti byly provedeny pouze dílčí drobné opravy a výměny prvků krátkodobé životnosti bez výrazného vlivu na celkovou životnost stavby (částečně provedené v bytových jednotkách na vlastní náklady nájemců). Na pozemku p.č. 1584 se nachází vedlejší stavba, pronajatá nájemci za účelem skladování. Vytápění je lokální.

Dle podkladů poskytnutých MČ Brno-sever při zařazení domu do prodeje v roce 2016 činily nutné náklady na opravy domu 5 000 000,- Kč, roční nájemné činilo 115 800,- Kč.

V domě se nachází 3 byty,

- z toho 1 byt o velikosti 1+1 (1 nájemce, nar. [redacted] + 1 společný nájemce, nar. [redacted])
- 2 byty o velikosti 3+1 (1. byt – nájemci manželé, nar. [redacted], [redacted] + 3 děti, nar. [redacted], [redacted], [redacted]; 2. byt – 1 nájemce, nar. [redacted] + 2 společní nájemci, nar. [redacted], [redacted] a jejich nezletilý syn + 1 dospělá osoba, nar. [redacted]),

dále se v domě nachází 1 NP o výměře 18,32 m² – sklad, archiv.

Nájemné z bytů za rok 2016 činilo 142 664,- Kč.

Nájemné z NP za rok 2016 činilo 4 887,- Kč.

Dne 20.12.2016 vypracovala Ing. Jana Dudková znalecký posudek č. 1670-94/2016.

Cena obvyklá výše uvedených nemovitých věcí činí 4 900 000,- Kč.

Cena za 1 m² podlahové plochy činí 22 375,- Kč.

1/15

Komise bydlení RMB projednala na svém jednání dne 15.2.2017.

Hlasování: 2 - pro, 1 - proti, 5 - se zdrželo /z 11 členů. Usnesení nebylo přijato.

Ing. Karasová	Ing. Březa	Ing. Drápalová	JUDr. Dumbrovská	Bc. Freund	JUDr. Gregorová	Ing. Pospíšil	Mgr. Štátka	Mgr. Štefan	Ing. Doležal	Bc. Mílova
pro	zdržel se	nepřítomna	zdržela se	nepřítomen	pro	zdržel se	nepřítomen	zdržel se	proti	zdržel se

Komise majetková RMB projednala na svém jednání dne 13.2.2017.**Komise nejdříve hlasovala o stažení materiálu z programu jednání.**

Hlasování: 1 - pro, 0 - proti, 9 - se zdrželo /11 členů

Usnesení nebylo přijato.

Ing. Liptáková	p. Janíček	Ing. Drápalová	PhDr. Hofmannová	Ing. Pospíšil	JUDr. Kerndl	p. Říha	p. Šafařík	Ing. Zuziak	Mgr. Leder	Ing. Malec
zdržela se	zdržel se	zdržela se	zdržela se	zdržel se	nehlasoval	pro	zdržel se	zdržel se	zdržel se	zdržel se

Následně komise hlasovala o předloženém návrhu.

Hlasování: 8 - pro, 0 - proti, 3 - se zdrželi /11 členů

Usnesení bylo přijato.

Ing. Liptáková	p. Janíček	Ing. Drápalová	PhDr. Hofmannová	Ing. Pospíšil	JUDr. Kerndl	p. Říha	p. Šafařík	Ing. Zuziak	Mgr. Leder	Ing. Malec
pro	pro	pro	pro	zdržel se	pro	zdržel se	zdržel se	pro	pro	pro

Komise dále hlasovala o návrhu p. Říhy, aby součástí materiálů byly celé znalecké posudky.

Hlasování: 1 - pro, 0 - proti, 9 - se zdrželo /11 členů

Usnesení nebylo přijato.

Ing. Liptáková	p. Janíček	Ing. Drápalová	PhDr. Hofmannová	Ing. Pospíšil	JUDr. Kerndl	p. Říha	p. Šafařík	Ing. Zuziak	Mgr. Leder	Ing. Malec
zdržela se	zdržel se	zdržela se	zdržela se	zdržel se	nehlasoval	pro	zdržel se	zdržel se	zdržel se	zdržel se

Rada města Brna projednala na své schůzi dne 21.2.2017.

Hlasování pro stažení materiálu: 10 pro – 0 proti – 0 se zdrželo/z 11 členů

Ing. Vokřál	Mgr. Hladík	R.Mrázek	Bc. Hollan	Mgr. Ander	Ing. Kacer	M. Janíček	Bc. Kolářný	JUDr. Rusňáková	Ing. Staněk	Mgr. Suchý
pro	pro	-	pro	pro	pro	pro	pro	pro	pro	pro

3. Rekapitulace

Cena zjištěná dle cenového předpisu – A

2.1. až 2.4.	Budova č.p. 340 včetně součástí a příslušenství	2 102 443,56 Kč
2.5.	Pozemky parc. č. 1584 a 1585	1 776 440,00 Kč
2.6.	Trvalé porosty	2 031,76 Kč

Cena celkem ke dni ocenění	3 880 915,32 Kč
Cena celkem ke dni ocenění (zaokrouhleno)	3 880 920,- Kč

Cena oceňovaných nemovitých věcí, zjištěná podle vyhlášky Ministerstva financí č. 441/2013 Sb. ve znění vyhlášky č. 199/2014 Sb., vyhlášky č. 345/2015 Sb. a vyhlášky č. 53/2016 Sb. ke dni ocenění činí 3 880 920,- Kč,
slovy: třímilionyosmsetosmdesátisícdevětsetdvacet korun českých.

Odhad ceny v místě a čase obvyklé - B

2.8.	Cena v místě a čase obvyklá nemovitých věcí – budovy č.p. 340 včetně součástí a příslušenství a včetně pozemků parc. č. 1584 a 1585	4 900 000,- Kč
2.8.4.	Z toho cena obvyklá pozemků parc. č. 1584 a 1585	1 780 000,- Kč

Odhad ceny v místě a čase obvyklé oceňovaných nemovitých věcí, zjištěný v souladu se zák. č. 151/1997 Sb. v aktuálním znění ke dni ocenění činí 4 900 000,- Kč,
slovy: čtyřmilionydevětsettisíc korun českých.

V Brně, dne 20.12.2016



Ing. Jana Dudková



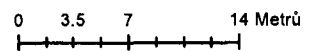
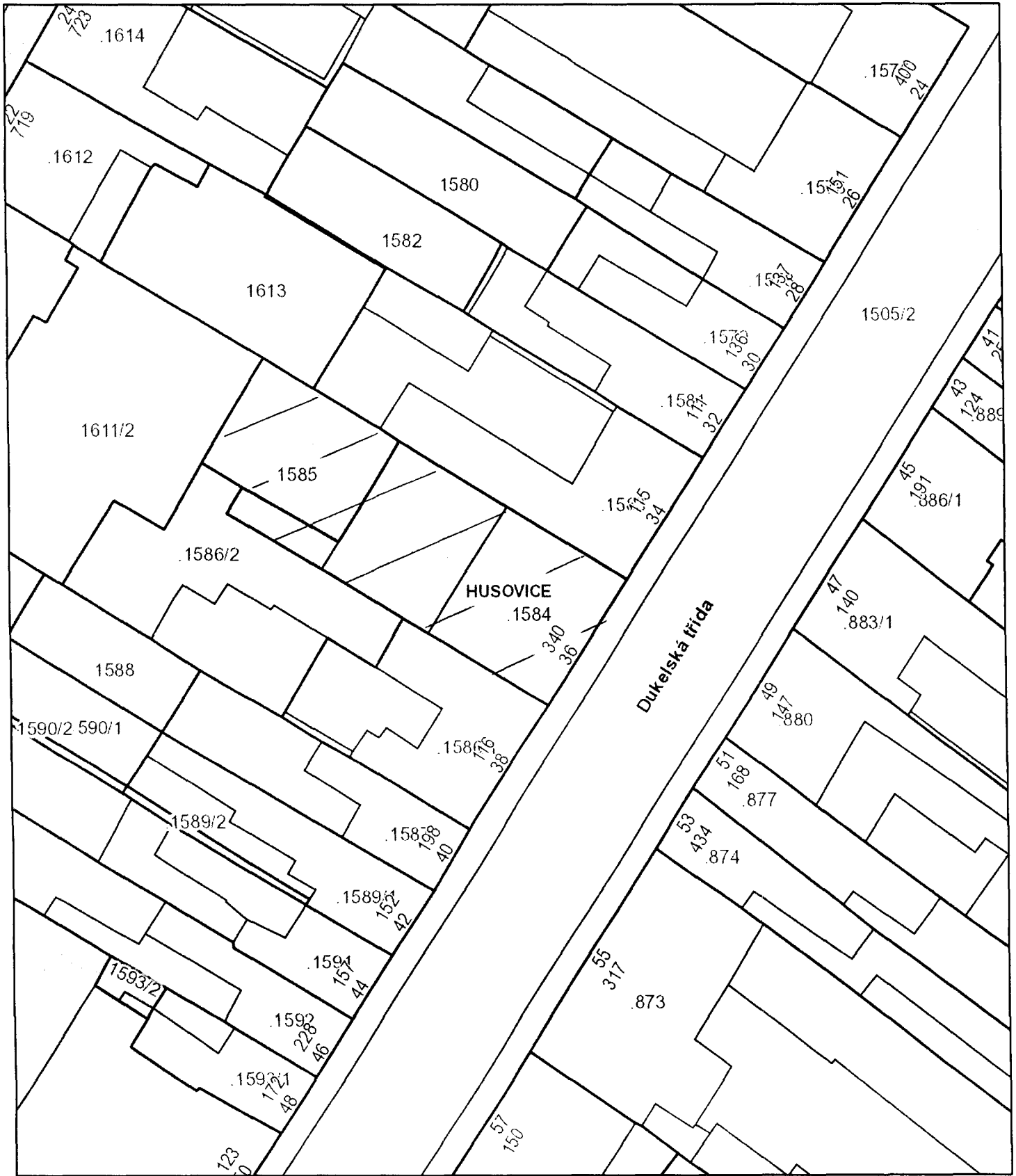

6/2

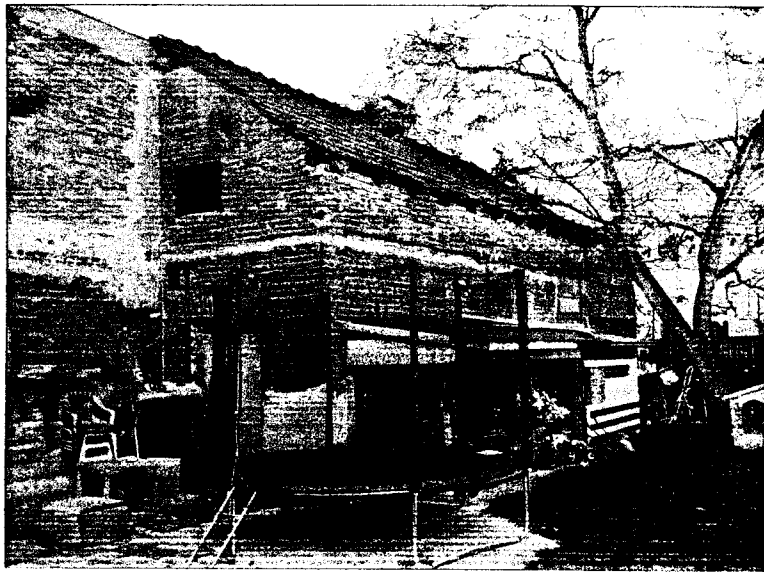



ZM71 2225

Z7/26. zasedání Zastupitelstva města Brna
konané od 7. března 2017

Název:

Záměr prodeje bytového domu Dukelská třída 57 včetně pozemku

Obsah:

- Důvodová zpráva
- Rekapitulace cen nemovité věci
- Snímek katastrální mapy
- Kopie fotografie domu

Návrh usnesení:

Zastupitelstvo města Brna

s c h v a l u j e

záměr prodeje pozemku p.č. 870 zastavěná plocha a nádvoří o výměře 242 m² se stavbou č.p. 150, způsob využití bydlení, vše v k.ú. Husovice, město Brno, městská část Brno – sever, za cenu obvyklou ve výši 11 000 000,- Kč dle „Postupu města při prodeji bytového fondu“.

Stanoviska dotčených orgánů:

- Rada města Brna projednala na schůzi č. R7/102 konané dne 14.2.2017 a doporučila ke schválení.

Zpracoval:

Bytový odbor

Předkládá:

Rada města Brna

Důvodová zpráva

Zastupitelstvo města Brna na svém zasedání č. Z7/16 konaném dne 15.3.2016 schválilo „Postup města při prodeji bytového fondu“.

Současně s tím Zastupitelstvo města Brna schválilo seznam bytových a rodinných domů, které budou připravovány k prodeji s tím, že výše nákladů na potřebné opravy domu vyčíslená MČ přesáhne výši nájemného, kterou lze z pronájmu bytů a nebytových prostor získat za období 15 let. V tomto seznamu se nachází bytový dům Dukelská třída 57.

V rámci prodeje bytového domu Dukelská třída 57 dle „Postupu města při prodeji bytového fondu“ je tímto Zastupitelstvu města Brna předkládán ke schválení záměr prodeje pozemku p.č. 870 zastavěná plocha a nádvoří o výměře 242 m² se stavbou č.p. 150, způsob využití bydlení, k.ú. Husovice, město Brno, městská část Brno – sever. Záměr prodeje bude po schválení volenými orgány města Brna zveřejněn na úřední desce.

Jedná se o zděný koncový pětipodlažní bytový dům. Dům je přístupný z veřejné komunikace. Vstup do domu je z uliční fasády, po pravé i levé straně od vstupu do domu jsou obchodní prostory. Za domem je malý dvorek, vymezený štítovou zdí stavby jiného vlastníka (p.č. 871/15 zastavěná plocha a nádvoří – vlastník fyzická osoba) a oplocením do volné sousední proluky (p.č. 871/16 – ostatní manipulační plocha – vlastníci – fyzické osoby a právnické osoby). Na pozemek p.č. 871/15 je samostatný přístup, nikoliv přes dům.

Dům byl postaven v letech 1928 – 1929. Dům má sedlovou střechu, půdní prostor je volný. Ve dvorní fasádě jsou balkony – ve 2. – 4. NP ve špatném stavebním stavu. Stavební úpravy v bytech a v nebytových prostorách byly provedeny vlastním nákladem nájemníků. Jedná se zejména o prvky krátkodobé životnosti. Prvky dlouhodobé životnosti jsou původní. Před 5 lety byla provedena výměna oken za plastová. Dále byla v domě prováděna běžná údržba. Bylo provedeno zateplení volné štítové zdi, oprava původní uliční fasády.

Z negativních vlivů lze uvést zejména obtížnou možnost parkování a existenci konfliktních skupin obyvatel v bezprostředním okolí. Topení v domě je lokální, nádoby na komunální odpad stojí v průjezdu domu.

Dle podkladů poskytnutých MČ Brno-sever při zařazení domu do prodeje v roce 2016 činily nutné náklady na opravy domu 8 000 000,- Kč, roční nájemné činilo 454 064,- Kč.

V domě je celkem 6 bytů o velikosti 2+1, z toho 1 byt je volný.

(1. byt – 1 nájemce, nar. [redacted] + dcera, nar. [redacted], 2. byt – 1 nájemce, nar. [redacted] + 1 dospělá osoba, nar. [redacted], 3. byt – 1 nájemce, nar. [redacted], 4. byt – 1 nájemce, nar. [redacted]; 5. byt – 1 nájemce, nar. [redacted] a 1 společný nájemce, nar. [redacted], 6. byt – v současné době volný).

Dále jsou v domě 2 NP – kancelář a prodejna.

Nájemné z bytů za r. 2016 činilo 416 416,- Kč.

Nájemné z NP za r. 2016 činilo 153 696,- Kč.

Nájemné z reklamy a části pozemku za r. 2016 činilo 4 071,- Kč.

Dne 24.11.2016 vypracoval Ing. Bronislav Žáček znalecký posudek č. 1939/2016.

Cena obvyklá výše uvedené nemovité věci činí 11 000 000,- Kč.

Cena za 1 m² podlahové plochy činí 21 041,- Kč.

nájemného.

2. **Přístup na bázi porovnání** – bylo provedeno srovnání cen nemovitých věcí obdobného typu, tj. nájemních domů (uvádím pouze výběr z širší nabídky, kterou jsem posuzoval). Z porovnání vyplývá, že v současné době je v městě Brně nabídka obdobných typů nemovitých věcí poměrně úzká, nabízené nemovité věci obdobného typu jsou v různém technickém stavu, v různé velikosti a poloze, a proto lze obtížně vyhodnocovat dlouhodobé výnosy z jednotlivých nemovitých věcí, srovnávají se především kapacity, tj. počty bytů, jejich výměry, příp. výměry nebytových prostor a lokality, kde se nabízené nemovité věci nacházejí.

3. **Integrace ceny** – z výše uvedených závěrů je zřejmé, že cena obvyklá bude kopírovat porovnávací hodnotu nemovité věci, která vyplynula z objektivního porovnání nabídek obdobného typu nemovitých věcí. Nabídka nemovitých věcí v konkrétním realitním segmentu v současné době existuje, avšak je nízká, poptávka po nemovitých věcech v daném segmentu realitního trhu je stálá a převyšuje nabídku. Obvyklá cena je nad odhadnutou výnosovou hodnotou, a to z toho důvodu, že v konkrétních relacích trhu v daném segmentu výrazně převyšuje poptávka nad nabídkou, což se projevuje zvyšováním cen.

Vyhodnocení předpokladů a nejistot, souvisejících rizik a výhrad

Oceňovaná nemovitá věc, tj. pozemek p.č. 870 v k.ú. Husovice, obec Brno, okres Brno-město, jehož součástí je zděný nájemní dům čp. 150, or.č. Dukelská 57, s navazujícím malým dvorkem, se nalézá v méně vyhledávané až průměrné lokalitě pro bydlení v Brně - Husovicích, a je ve stáří 87 roků. Dům má provedeny částečné průběžné opravy a údržbu (výměna oken, zateplení volného štítu) a další drobné úpravy, na druhé straně je zde zanedbaná údržba, zejména dvorní fasáda, špatný stav balkonů ve dvorní fasádě, zanedbané suterénní prostory, a převážně původní instalace a rozvody.

Dům má kapacitu 6 bytů ve 2.-4.NP a 2 nebytové prostory v 1. NP domu, celkový stav domu přes provedené stavební úpravy lze hodnotit jako zhoršený. Jde o nemovitou věc, která po provedení nutných oprav může zajišťovat dlouhodobý výnos, který bude v rámci daného segmentu stabilní. Jde o nemovitou věc, která je prodejná za odhadnutou obvyklou cenu v přiměřené době prodeje pro tento realitní segment.

E. Závěr

S ohledem na výše uvedené skutečnosti odhaduji cenu obvyklou oceňovaných nemovitých věcí, tj. pozemku p.č. 870 s bytovým domem Dukelská or.č. 57, v k.ú. Husovice, obec Brno, okres Brno-město ve výši

11,000.000,- Kč
(slovy: jedenáctmilionů Kč)

Z toho cena obvyklá pozemku p.č. 870 bez staveb
861.520,- Kč.
(slovy: osmsetšedesátjedentisícpětseddvacekč)

4/2

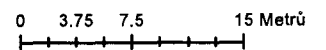
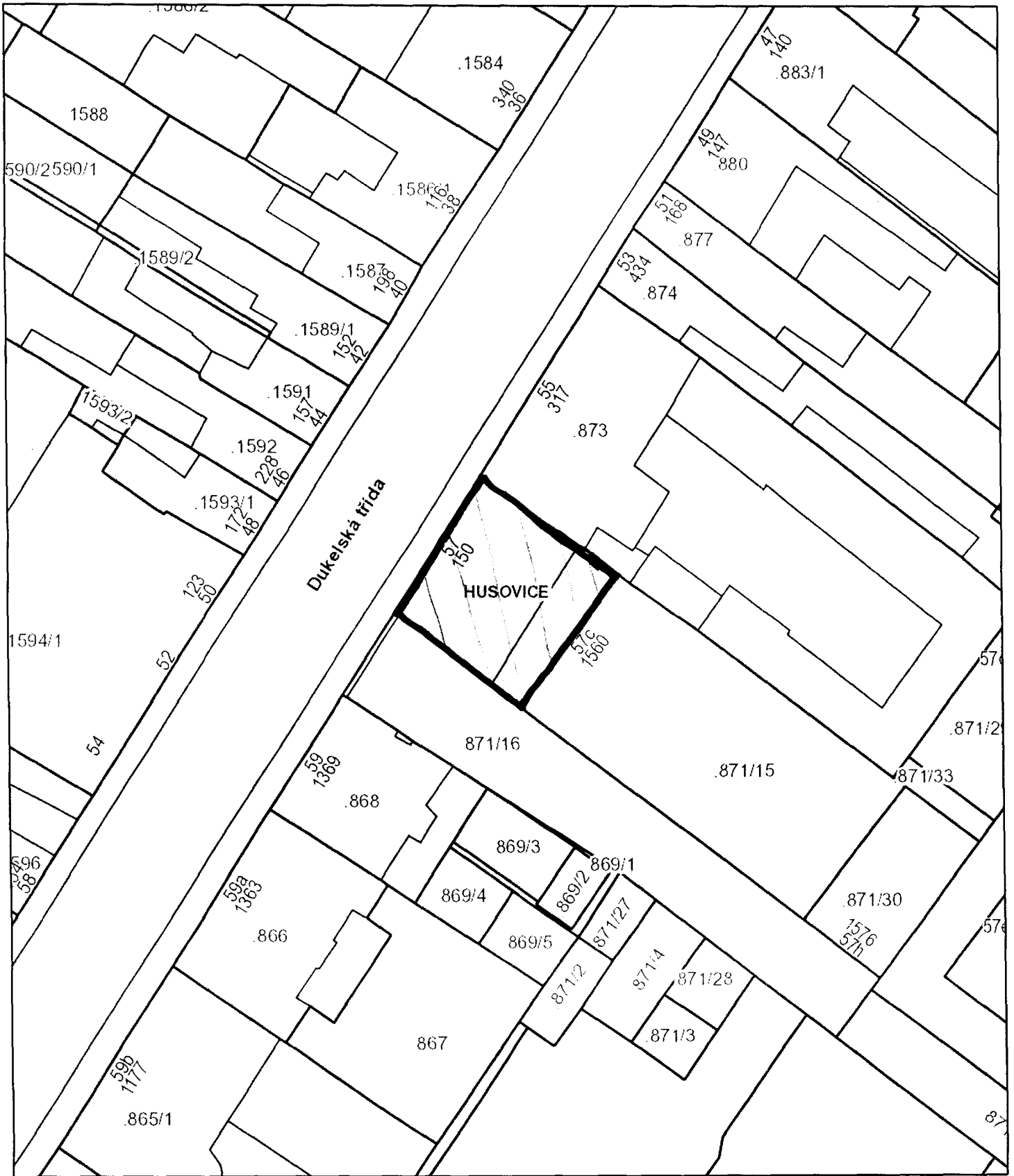

17/0

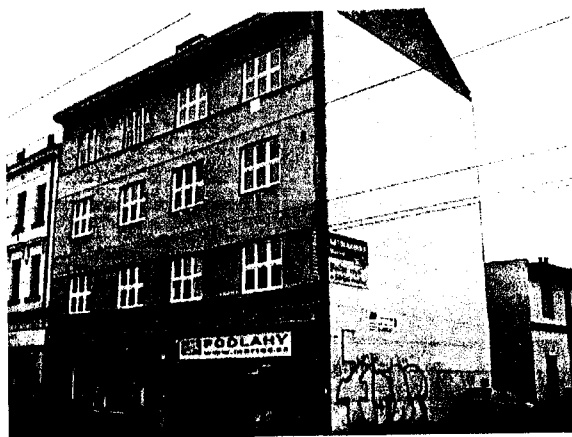



Z7/26. zasedání Zastupitelstva města Brna
konané od 7. března 2017

Název:

Záměr prodeje bytového domu Charbulova 27 včetně pozemků

Obsah:

- Důvodová zpráva
- Rekapitulace cen nemovitých věcí
- Snímek katastrální mapy
- Kopie fotografie domu

Návrh usnesení:

Zastupitelstvo města Brna

s c h v a l u j e

záměr prodeje pozemků:

- p.č. 153 zastavěná plocha a nádvoří o výměře 256 m² se stavbou č.p. 215, způsob využití bytový dům;
- p.č. 154 zahrada o výměře 915 m², vše v k.ú. Černovice, město Brno, městská část Brno – Černovice, za cenu obvyklou ve výši **5 600 000,- Kč,-** dle „Postupu města při prodeji bytového fondu“.

Stanoviska dotčených orgánů:

- Rada města Brna projednala na schůzi č. R7/102 konané dne 14.2.2017 a doporučila ke schválení.

Zpracoval:

Bytový odbor

Předkládá:

Rada města Brna

Důvodová zpráva

Zastupitelstvo města Brna na svém zasedání č. Z7/16 konaném dne 15.3.2016 schválilo „Postup města při prodeji bytového fondu“.

Současně s tím Zastupitelstvo města Brna schválilo seznam bytových a rodinných domů, které budou připravovány k prodeji s tím, že výše nákladů na potřebné opravy domu vyčíslená MČ přesáhne výši nájemného, kterou lze z pronájmu bytů a nebytových prostor získat za období 15 let. V tomto seznamu se nachází bytový dům Charbulova 27.

V rámci prodeje bytového domu Charbulova 27 dle „Postupu města při prodeji bytového fondu“ je tímto Zastupitelstvu města Brna předkládán ke schválení záměr prodeje pozemku p.č. 153 zastavěná plocha a nádvoří o výměře 256 m² se stavbou č.p. 215, způsob využití bytový dům, a pozemku p.č. 154 zahrada o výměře 915 m², k.ú. Černovice, město Brno, městská část Brno – Černovice. Záměr prodeje bude po schválení volenými orgány města Brna zveřejněn na úřední desce.

Jedná se o vnitřní řadový částečně podsklepený bytový pavlačový dům, který má 2 nadzemní podlaží. Dům je bez výtahu. Stáří domu je 109 let. Základy domu jsou bez izolací proti zemní vlhkosti. Okna jsou původní dřevěná dvojitá fyzicky opotřebovaná. V domě byla prováděna základní údržba. Prohlídka bytů v domě nebyla provedena z důvodů problémové komunikace s nájemníky. Vytápění je lokální - WAW. Dům je napojen na veřejný rozvod pitné vody, plynovod a na veřejnou komunikaci. Nádoby na komunální odpad stojí před domem na veřejném chodníku.

Za domem se nachází dvůr a zahrada. Ve dvorní části na bytový dům navazuje vedlejší stavba – bývalá prádelna. Tento objekt je neudržovaný, bez rozvodu elektřiny. Na tuto stavbu navazuje dřevěná kůlna v nevyhovujícím technickém stavu.

Dle podkladů poskytnutých MČ Brno-Černovice při zařazení domu do prodeje v roce 2016 činily nutné náklady na opravy domu 10 440 000,- Kč, roční nájemné činilo 125 832,- Kč.

V domě je celkem 5 bytů,

z toho 4 byty 1+1 (1. byt - 1 nájemce, nar. █████; 2. byt - 1 nájemce, nar. █████; 3. byt - 1 nájemce, nar. █████; 4. byt - 1 nájemce, nar. █████)
1 byt 2+1 (1 nájemce, nar. █████)

Nájemné z bytů za r. 2016 činilo 135 324,- Kč.

Dne 15.11.2016 vypracoval Ing. Jan Zámečník znalecký posudek č. 2835 - 86/2016.

Cena obvyklá výše uvedených nemovitých věcí činí 5 600 000,- Kč.

Cena za 1 m² podlahové plochy činí 28 357,- Kč.

8/2

Komise bydlení RMB projednala na svém jednání dne 18.1.2017.

Hlasování: 2-pro, 0 -proti, 4-se zdrželi/z 11 členů. Usnesení nebylo přijato.

Ing. Karasová	Ing. Březa	Ing. Drápalová	JUDr. Dumbrovská	Bc. Freund	JUDr. Gregorová	Ing. Pospíšil	Mgr. Štástka	Mgr. Štefan	Ing. Doležal	Bc. Milota
pro	zdržel se	pro	omluvena	nepřítom.	zdržela se	zdržel se	nepřítom.	omluven	omluven	zdržel se

Majetková komise RMB projednala na svém jednání dne 23.1.2017.

Hlasování: 7-pro, 0-proti, 2-se zdrželi/z 11 členů. Komise doporučila.

Ing. Liptáková	p. Janiček	Ing. Drápalová	PhDr. Hofmannová	Ing. Pospíšil	JUDr. Kerndl	p. Říha	p. Šafařík	Ing. Zuziak	Mgr. Leder	Ing. Malec
pro	omluven	pro	pro	zdržel se	omluven	zdržel se	pro	pro	pro	pro

Rada města Brna projednala na své schůzi dne 14.2.2017.

Hlasování: 8 pro - 0 proti - 0 se zdrželo/z 11 členů. RMB doporučila ke schválení.

Ing. Vokřál	Mgr. Hladík	R. Miráček	Bc. Hollan	Mgr. Ander	Ing. Kacer	M. Janiček	Bc. Kolářný	JUDr. Rusňáková	Ing. Staněk	Mgr. Suchý
pro	pro	—	nepř.	pro	pro	pro	pro	pro	nepř.	pro

Rekapitulace cen:

Obec: Brno
Okres: Brno-město
Kat. území: Černovice

ulice: Charbulova 27
č.p. 215

Cena zjištěná	
Cena zjištěná dle cenového předpisu (dům s pozemkem)	5 078 440,00 Kč
Cena obvyklá	
Bytový dům s pozemkem	5 600 000,00 Kč
z toho cena pozemku	4 098 500,00 Kč

Přehled podlahových ploch bytů

Název	Započitatelná podlah. plocha [m ²]	Celková podlahová plocha [m ²]
Byt č. 1, 2+1, 1. NP	56,14	59,39
Byt č. 2, 1+1, 1. NP	31,90	31,90
Byt č. 3, 1+1, 2. NP	33,00	34,29
Byt č. 4, 1+1, 2. NP	34,00	35,50
Byt č. 5, 1+1, 2. NP	35,30	36,40
Byty celkem	190,34	197,48

V Brně dne 15.11.2016



Ing. Jan Zámečník



otisk znalecké pečeti



Úřad pro Jihomoravský kraj,
pracoviště Brno-město

Okres
Brno-město

Obec
Brno

Podpis
Číslo
Razítko

Mapový list č.
BRNO 8-0/34

Měřítka platná pro rám 198 x 277 mm
1:1000

KOPIE KATASTRÁLNÍ MAPY

16 12:55:02

Vyhotovil
Dne
Vyhotoveno dálkovým přístupem 10.05.2016 13:21:07

112

vstup do obytné části v prvním NP a ke schodišti na pavlač ve druhém nadzemním podlaží. V podzemním podlaží je umístěn sklepní prostor přístupný poklopem v podlaze verandy. V prvním NP jsou umístěny dva byty: byt 2+1 v uliční části domu, přístupný z průběžné chodby a z verandy a byt 1+1 umístěný ve dvorním křídle a přístupný z prosklené verandy. Ve druhém NP jsou tři byty: 2x byt 1+1 umístěný v uliční části domu a byt 1+1 ve dvorním křídle domu. Pro dva byty ve druhém NP je společný WC na pavlači.

Základy jsou bez izolací proti zemi vlhkosti. Obvodové konstrukce vyzdívané tl 50cm. Stropní konstrukce dřevěná trámová s podbitím. Konstrukce střechy dřevěná sedlová, a pultová. Krytina pálená tašková. Klempířské konstrukce úplně z pozinkovaného plechu. Fasádní omítka vápenná hladká, podezdívka s keramickým obkladem. Schody betonové otevřené do pavlače. Podlahy betonové s PVC a dlažbou. Vnitřní omítky vápenné hladké původní. Dveře dřevěné, plné a prosklené. Okna původní dřevěná dvojitá fyzicky opotřebovaná. Vnitřní obklady částečně ve sprchových koutech. Vnitřní rozvody studené a teplé vody, plynu, elektro 230V a kanalizace. Ohřev vody bojlerem. Vnitřní vybavení – umyvadla a sprchové kouty, WC splachovací. Ostatní vybavení – chybí. V bytovém domě byla provedena revize rozvodů elektro a rozvodu plynu, průběžně prováděna základní údržba. Zařazení oceňovaného domu:

Ke dni ocenění byl bytový dům pronajat. Ocení se kombinací nákladovým a výnosovým způsobem.

Fotodokumentace:

Uliční pohledy:



Uliční pohledy:



Dvorní pohled:

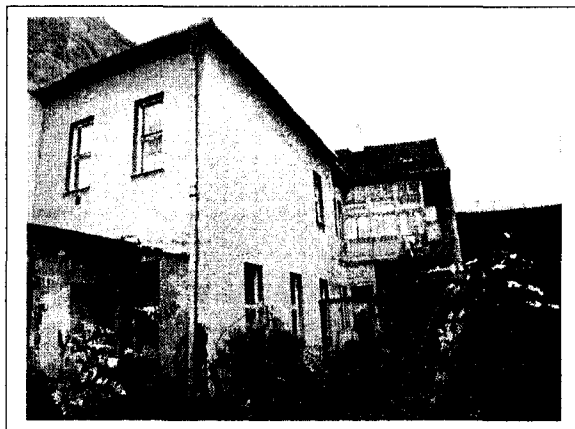

Vedlejší stavba:



Dřevěná kůlna:



Průběžná chodba:

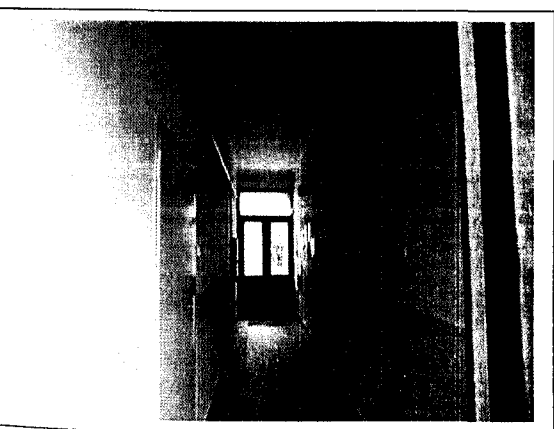

Půdní prostor:





Z7/26. zasedání Zastupitelstva města Brna
konané od 7. března 2017

Název:

Záměr prodeje bytového domu Ryšánkova 4 včetně pozemků

Obsah:

- Důvodová zpráva
- Rekapitulace cen nemovitých věcí
- Snímek katastrální mapy
- Kopie fotografie domu

Návrh usnesení:

Zastupitelstvo města Brna

s c h v a l u j e

záměr prodeje pozemku p.č. 2396/1 - zastavěná plocha a nádvoří o výměře 929 m² se stavbou č.p. 1277, způsob využití bydlení, pozemku p.č. 2398/2 – zahrada o výměře 173 m², vše v k.ú. Černá Pole, město Brno, městská část Brno – sever, za cenu obvyklou ve výši 37 000 000,- Kč dle „Postupu města při prodeji bytového fondu“.

Stanoviska dotčených orgánů:

- Rada města Brna projednala na schůzi č. R7/102 konané dne 14.2.2017 a doporučila ke schválení.

Zpracoval:

Bytový odbor

Předkládá:

Rada města Brna

Důvodová zpráva

Zastupitelstvo města Brna na svém zasedání č. Z7/16 konaném dne 15.3.2016 schválilo „Postup města při prodeji bytového fondu“.

Současně s tím Zastupitelstvo města Brna schválilo seznam bytových a rodinných domů, které budou připravovány k prodeji s tím, že výše nákladů na potřebné opravy domu vyčíslená MČ přesáhne výši nájemného, kterou lze z pronájmu bytů a nebytových prostor získat za období 15 let. V tomto seznamu se nachází i bytový dům Ryšánkova 4.

Záměr prodeje bude po schválení volenými orgány města Brna zveřejněn na úřední desce.

V rámci prodeje domu Ryšánkova 4 dle „Postupu města při prodeji bytového fondu“ je tímto Zastupitelstvu města Brna předkládán ke schválení záměr prodeje pozemků:

- p.č. 2396/1 - zastavěná plocha a nádvoří o výměře 929 m² se stavbou č.p. 1277, způsob využití bydlení,
- p.č. 2398/2 – zahrada o výměře 173 m², vše v k.ú. Černá Pole, město Brno, městská část Brno – sever, za cenu obvyklou ve výši **37 000 000,- Kč** dle „Postupu města při prodeji bytového fondu“.

Jedná se o řadový koncový obytný dům podsklepený o jednom podzemním a šesti nadzemních podlažích s výtahem. Budova je užívána od roku 1931. Na nemovitosti nebyly realizovány žádné stavební úpravy prvků dlouhodobé či krátkodobé životnosti vedoucí k technickému zhodnocení nemovitosti. Některé konstrukční prvky jsou na konci své životnosti a vyžadují okamžitou rekonstrukci (vodorovné a svislé izolace proti zemní vlhkosti, vnitřní rozvody elektro, vody, kanalizace, plynu, fasádní plášť, izolace vodorovné střechy, veškeré klempířské prvky, obvodové nosné zdivo, osobní výtah, balkony). U realizovaných prvků není dodávka stavebně ukončena, jako např. osazení vnějších parapetů oken – parapety ponechány původní z pozinkovaného plechu. Celkově byla na nemovitosti realizována jen minimální údržba. Vytápění domu je lokální. Nádoby na komunální odpad pro dům jsou umístěny na pozemku p.č. 2396/1, který je součástí prodeje.

Dle podkladů poskytnutých MČ Brno-sever při zařazení domu do prodeje v roce 2016 činily nutné náklady na opravy domu 15 500 000,- Kč, roční nájemné činilo 1 024 626,- Kč.

V domě se nachází 24 bytů,
z toho 20 bytů o velikosti 1+1
4 byty o velikosti 2+1

Nájemné z bytů za rok 2016 činilo 1 845 012,- Kč.

Dne 5.12.2016 vypracoval Ing. Miroslav Peterka znalecký posudek č. 2768-137/2016.

Cena obvyklá výše uvedených nemovitých věcí činí 37 000 000,- Kč

Cena za 1 m² podlahové plochy činí 25 542,- Kč.

Komise bydlení RMB projednala na svém jednání dne 18.1.2017.

Hlasování: 2 - pro, 0 - proti, 4 - se zdrželi /z 11 členů. Usnesení nebylo přijato.

Ing. Karasová	Ing. Březa	Ing. Drápalová	JUDr. Dumbrovská	Bc. Freund	JUDr. Gregorová	Ing. Pospíšil	Mgr. Štáštka	Mgr. Štefan	Ing. Doležal	Bc. Milota
pro	zdržel se	pro	omluvena	nepřítom.	zdržela se	zdržel se	nepřítom.	omluven	omluven	zdržel se

Komise majetková RMB projednala na svém jednání dne 23.1.2017.

Hlasování: 7 - pro, 0 - proti, 2 - se zdrželi /z 11 členů. Komise doporučila.

Ing. Liptáková	p. Janiček	Ing. Drápalová	PhDr. Hofmannová	Ing. Pospíšil	JUDr. Kerndl	p. Řiha	p. Šafařík	Ing. Zuziak	Mgr. Leder	Ing. Matec
pro	omluven	pro	pro	zdržel se	omluven	zdržel se	pro	pro	pro	pro

Rada města Brna projednala na svém jednání dne 14.2.2017.

Hlasování: 8 pro – 0 proti – 0 se zdrželo/z 11 členů. RMB doporučila ke schválení.

Ing. Vokřál	Mgr. Hladík	R. Mrázek	Bc. Hollan	Mgr. Ander	Ing. Kacer	M. Janiček	Bc. Koláčný	JUDr. Rusňáková	Ing. Staněk	Mgr. Suchý
pro	pro	—	nepř.	pro	pro	pro	pro	pro	nepř.	pro

Výsledná cena po zaokrouhlení dle § 50:

18 816 670,- Kč

slovy: Osmnáctmilionůosmsetšestnácttisícšestsetsedmdesát Kč

Rekapitulace tržního ocenění majetku

Věcná hodnota staveb

1. Nemovitá věc-bytový dům č.p. 1277 10 657 510,90 Kč

Věcná hodnota ostatních staveb

1. Vedlejší stavba 4 945,- Kč
2. Přípojky elektro kabel Al 25 mm² zemní kabel 477,60 Kč
3. Plynová přípojka do DN 40 289,20 Kč
4. Přípojka kanalizace DN 200 mm 3 707,- Kč
5. Přípojka vody DN 40 mm 344,60 Kč
6. Obrubník monolitický do průřezu 0,15 m² 973,40 Kč
7. Betonová dlažba zámková - šedá tl. do 60 mm 3 953,- Kč
8. Schodiště betonové 223,80 Kč
9. Obrubník monolitický do průřezu 0,15 m² 363,50 Kč
10. Plochy s povrchem betonovým monolitickým - tl. do 10 cm 1 370,90 Kč
11. Ocelový tvaru obráceného písmene U vč. betonových patek a nátěru 697,90 Kč
12. Podezdívka z monolitického betonu, výška do 60 cm 5 549,30 Kč
13. Vrata ocelová s výplní z drátěného pletiva vč. sloupků 554,90 Kč
14. Plot z ocel. plotových rámu na ocel. sloupky do betonových patek 2 628,60 Kč

Věcná hodnota ostatních staveb - celkem: **26 078,70 Kč**

Hodnota pozemků

1. Pozemek parcelní číslo 2396/1, 2398/2 7 110 530,- Kč

Výnosová hodnota

1. Nemovitá věc-bytový dům č.p. 1277 30 709 422,20 Kč

Porovnávací hodnota

1. Nemovitá věc-bytový dům č.p. 1277 37 013 532,80 Kč

Cena zjištěná dle cenového předpisu

18 816 675 Kč

slovy: Osmnáctmilionůosmsetšestnácttisícšestsetsedmdesátčtyři Kč

Porovnávací hodnota	37 013 533 Kč
Výnosová hodnota	30 709 422 Kč
Věcná hodnota	17 794 120 Kč
z toho hodnota pozemku	7 110 530 Kč

Obvyklá cena

37 000 000 Kč

slovy: Třicetsedmmilionů Kč



Katastrální úřad pro Jihomoravský kraj, Katastrální pracoviště Brno-město	Okres Brno-město	Obec Brno	Podpis Číslo Razítko
Kat. území Černá Pole	Mapový list č. BLANSKO 8-9/33	Měřítko platné pro rám 190 x 277 mm 1:5000	
KOPIE KATASTRÁLNÍ MAPY			
Stav k 08.11.2016 14:35:04	Vyhotořil Vyhotořeno dálkovým přístupem		Dne 08.11.2016 14:47:21

1/3



Celkový pohled uliční



Pohled dvorní



Pohled dvorní-výtah

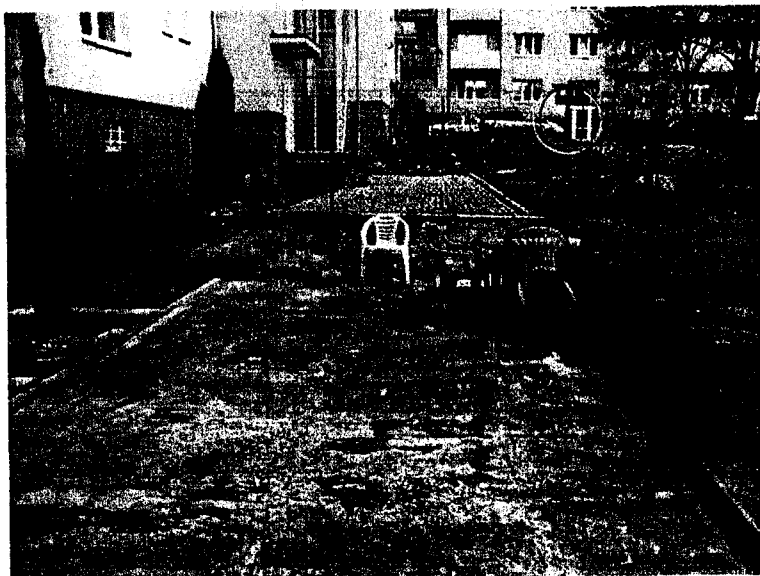

Zpevněný dvůr



Dvorní část-schodiště na zahradu

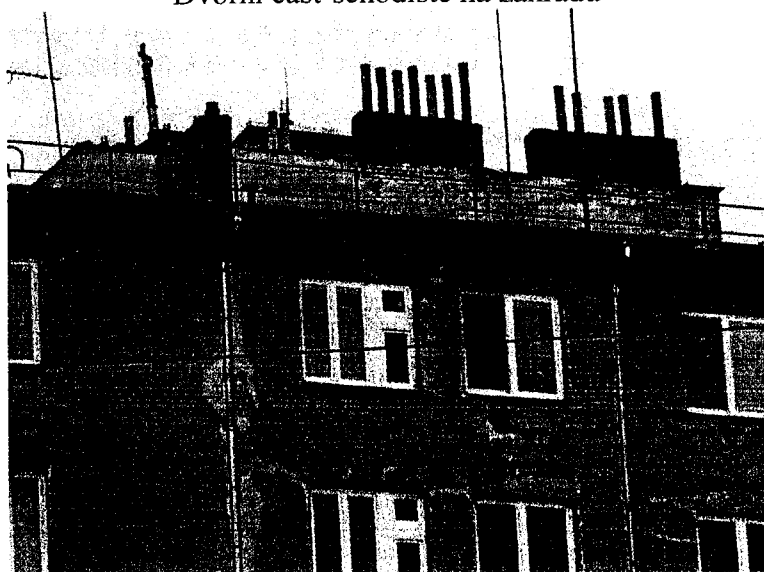

Střecha-komínová tělesa



Z7/26. zasedání Zastupitelstva města Brna
konané od 7. března 2017

Název:

Záměr prodeje bytového domu Zemědělská 36 včetně pozemků

Obsah:

- Důvodová zpráva
- Rekapitulace cen nemovitých věcí
- Snímek katastrální mapy
- Kopie fotografie domu

Návrh usnesení:

Zastupitelstvo města Brna

s c h v a l u j e

záměr prodeje pozemku p.č. 2879 - zastavěná plocha a nádvoří o výměře 276 m² se stavbou č.p. 1691, způsob využití bydlení, pozemku p.č. 2880 – zahrada o výměře 133 m², vše v k.ú. Černá Pole, město Brno, městská část Brno – sever, za cenu obvyklou ve výši **13 500 000,- Kč** dle „Postupu města při prodeji bytového fondu“.

Stanoviska dotčených orgánů:

- Rada města Brna projednala na schůzi č. R7/102 konané dne 14.2.2017 a doporučila ke schválení.

Zpracoval:

Bytový odbor

Předkládá:

Rada města Brna

1/6

Důvodová zpráva

Zastupitelstvo města Brna na svém zasedání č. Z7/16 konaném dne 15.3.2016 schválilo „Postup města při prodeji bytového fondu“. Současně s tím Zastupitelstvo města Brna schválilo seznam bytových a rodinných domů, které budou připravovány k prodeji s tím, že výše nákladů na potřebné opravy domu vyčíslená MČ přesáhne výši nájemného, kterou lze z pronájmu bytů a nebytových prostor získat za období 15 let. V tomto seznamu se nachází i bytový dům Zemědělská 36.

V rámci prodeje domu Zemědělská 36 dle „Postupu města při prodeji bytového fondu“ je tímto Zastupitelstvu města Brna předkládán ke schválení záměr prodeje pozemků:

- p.č. 2879 - zastavěná plocha a nádvoří o výměře 276 m² se stavbou č.p. 1691, způsob využití bydlení,
- p.č. 2880 – zahrada o výměře 133 m², vše v k.ú. Černá Pole, město Brno, městská část Brno-sever, za cenu obvyklou ve výši **13 500 000,- Kč** dle „Postupu města při prodeji bytového fondu“.

Záměr prodeje bude po schválení volenými orgány města Brna zveřejněn na úřední desce.

Jedná se o zděný řadový pětipodlažní bytový dům, bez výtahu. Za domem se nachází malý dvůr a oplocená zahrada. Bytový dům byl postaven v roce 1927-1928. Celkový stav domu odpovídá stáří. Vytápění je lokální. Nádoby na komunální odpad pro dům jsou umístěny v předzahrádce, která je součástí prodeje.

Dle podkladů poskytnutých MČ Brno-sever při zařazení domu do prodeje v roce 2016 činily nutné náklady na opravy domu 8 000 000,- Kč,- Kč, roční nájemné činilo 262 908,- Kč.

V domě se nachází 8 bytů ,

- z toho 4 byty o velikosti 1+1 (1. byt – 1 nájemce, nar. [REDAKCE] 2. byt – 1 nájemce, nar. [REDAKCE] + 1 dospělá osoba, nar. [REDAKCE]; 3. byt – 1 nájemce, nar. [REDAKCE] + syn, nar. [REDAKCE]; 4. byt – 1 nájemce, nar. [REDAKCE] + syn, nar. [REDAKCE])
- 3 byty o velikosti 2+1 (1. byt – 1 nájemce, nar. [REDAKCE] + syn, nar. [REDAKCE] 2. byt – 1 nájemce, nar. [REDAKCE] + 2 dospělé osoby, nar. [REDAKCE], [REDAKCE]; 3. byt – 1 nájemce, nar. [REDAKCE] + 2 podnájemníci, nar. [REDAKCE], [REDAKCE]).
- 1 byt o velikosti 3+1 (1 nájemce, nar. [REDAKCE] + 2 dospělé osoby, nar. [REDAKCE], [REDAKCE]),

dále se v domě nachází 1 nebytový prostor - garáž v 1. PP.

Nájemné z bytů za rok 2016 činilo 330 948,- Kč.

Nájemné z NP – garáže za rok 2016 činilo 18 360,- Kč.

Dne 24.11.2016 vypracoval Ing. Bronislav Žáček znalecký posudek č. 1940/2016.

Cena obvyklá výše uvedených nemovitých věcí činí 13 500 000,- Kč.

Cena za 1 m² podlahové plochy činí 28 237,- Kč.

Komise bydlení RMB projednala na svém jednání dne 18.1.2017.

Hlasování: 2 - pro, 0 - proti, 4 - se zdrželi /11 členů. Usnesení nebylo přijato.

Ing. Karasová	Ing. Březa	Ing. Drápalová	JUDr. Dumbrovská	Bc. Freund	JUDr. Gregorová	Ing. Pospíšil	Mgr. Štástka	Mgr. Štefan	Ing. Doležal	Bc. Milota
pro	zdržel se	pro	omluvena	nepřítom.	zdržela se	zdržel se	nepřítom.	omluven	omluven	zdržel se

Komise majetková RMB projednala na svém jednání dne 23.1.2017.

Hlasování: 7 - pro, 0 - proti, 2 - se zdrželi /11 členů. Komise doporučila.

Ing. Liptáková	p. Janíček	Ing. Drápalová	PhDr. Hofmannová	Ing. Pospíšil	JUDr. Kerndl	p. Řiha	p. Šafařík	Ing. Zuziak	Mgr. Leder	Ing. Matec
pro	omluven	pro	pro	zdržel se	omluven	zdržel se	pro	pro	pro	pro

Rada města Brna projednala na své schůzi dne 14.2.2017.

Hlasování: 8 pro – 0 proti – 0 se zdrželo/z 11 členů. RMB doporučila ke schválení.

Ing. Vokřál	Mgr. Hladík	R. Mrázek	Bc. Hollan	Mgr. Ander	Ing. Kacer	M. Janíček	Bc. Kolářný	JUDr. Rusňáková	Ing. Staněk	Mgr. Suchý
pro	pro	—	nepř.	pro	pro	pro	pro	pro	nepř.	pro

3. **Integrace ceny** – z výše uvedených závěrů je zřejmé, že cena obvyklá bude kopírovat porovnávací hodnotu nemovité věci, která vyplynula z objektivního porovnání nabídek obdobného typu nemovitých věcí. Nabídka nemovitých věcí v konkrétním realitním segmentu v současné době existuje, avšak je nízká, poptávka po nemovitých věcech v daném segmentu realitního trhu je stálá a převyšuje nabídku. Obvyklá cena je nad odhadnutou výnosovou hodnotou, a to z toho důvodu, že v konkrétních relacích trhu v daném segmentu výrazně převyšuje poptávka nad nabídkou, což se projevuje zvyšováním cen.

Vyhodnocení předpokladů a nejistot, souvisejících rizik a výhrad

Oceňovaná nemovitá věc, tj. pozemek p.č. 2879, jehož součástí je zděný nájemní dům čp. 1691, Zemědělská or.č. 36, s předzahrádkou a navazujícím pozemkem zahrady p.č. 2880, se nalézá ve vyhledávané lokalitě pro bydlení v Brně - Černých Polích, a je ve stáří 88 roků. Dům má prováděnu pouze základní údržbu, v krátkodobém až střednědobém horizontu bude nutná rekonstrukce části prvků krátkodobé životnosti, zejména jde o okna v bytech a ve schodišťovém prostoru, částečnou výměnu instalací a opravy a výměnu souvisejících konstrukcí a prvků.

Dům má kapacitu 8 bytů a garáž v 1. PP domu, celkový stav domu lze hodnotit jako zhoršený. Jde o nemovitou věc, která po provedení nutných oprav může zajišťovat dlouhodobý výnos, který bude v rámci daného segmentu stabilní. Jde o nemovitou věc, která je prodejná za odhadnutou obvyklou cenu v přiměřené době prodeje pro tento realitní segment.

E. Závěr

S ohledem na výše uvedené skutečnosti odhaduji cenu obvyklou oceňovaných nemovitých věcí, tj. pozemku p.č. 2879 s bytovým domem čp. 1691, Zemědělská or.č. 36, a pozemku p.č. 2880, vše v k.ú. Černá Pole, obec Brno, okres Brno-město ve výši

13,500.000,- Kč

(slovy: třináctmilionůpětsettisickč)

Z toho cena obvyklá pozemku p.č. 2879 a p.č. 2880 bez staveb

2 621 690,- Kč

(slovy: dvěmilionyšestsetdvacetjedentisícšestsetdevadesátkč)

V Blansku 24.11.2016

Ing. Bronislav Žáček

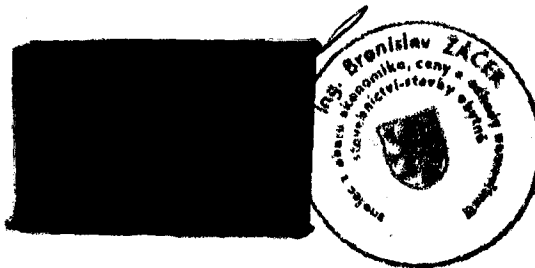

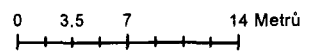
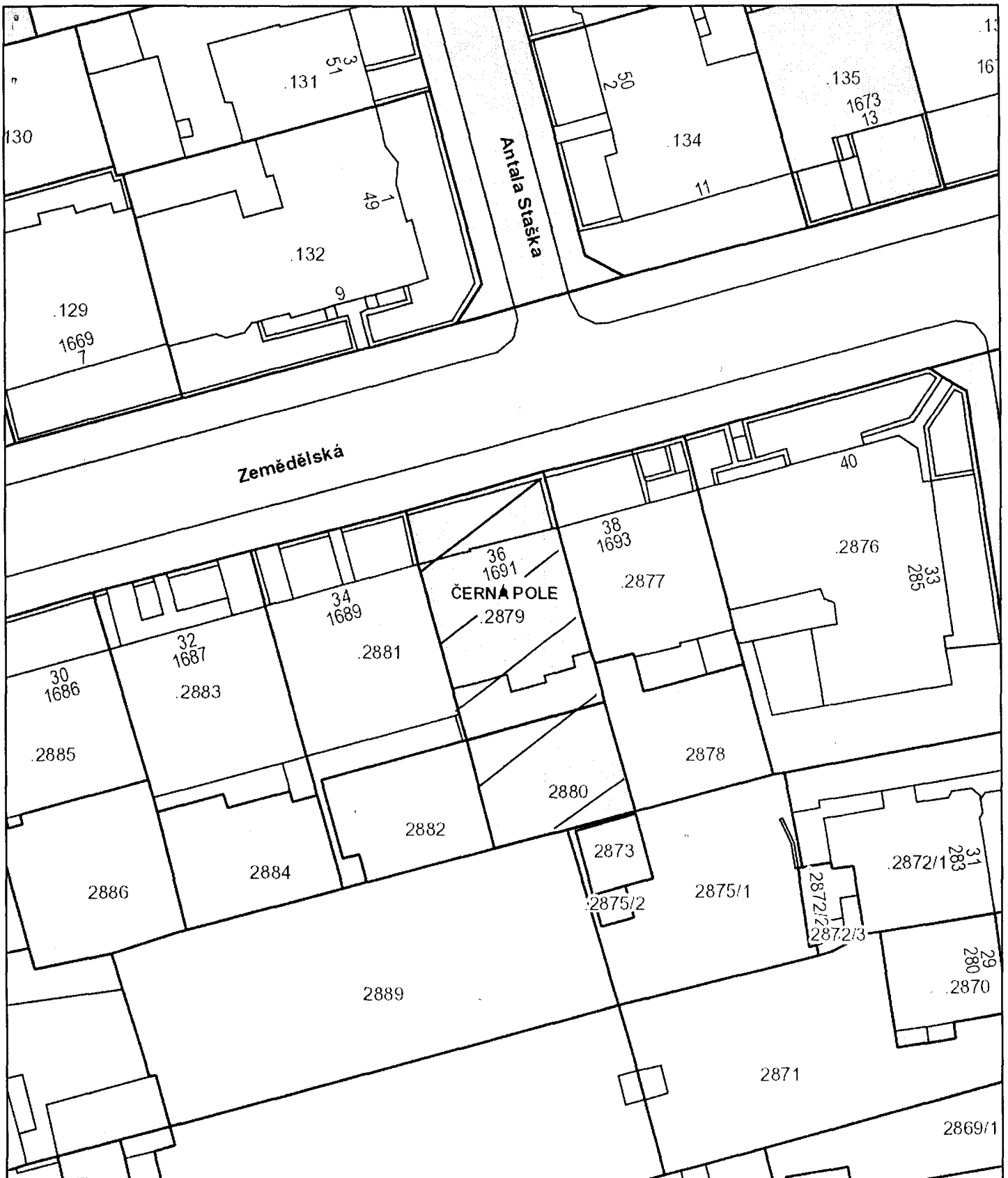

9/6

ZNALECKÝ POSUDEK

č. 1940/2016

O ceně pozemku p.č. 2879, jehož součástí je bytový dům čp. 1691, Zemědělská or.č. 36,
a pozemku p.č. 2880, vše k.ú. Černá Pole, obec Brno, okres Brno-město,
zapsáno na LV č. 10001



V Blansku 24.11.2016

61

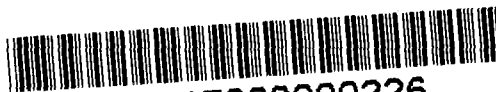

MMB201700000226

32

Rada města Brna

ZM7/ 2237

Z7/26. zasedání Zastupitelstva města Brna
konané od 7. března 2016

Název:

Bytový dům Merhautova 32 – návrh dodatku ke kupní smlouvě

Obsah:

- Důvodová zpráva (str. 2-3)
- Návrh dodatku ke kupní smlouvě č. 6214171972 (str. 4-6)
- Kupní smlouva č. 6214171972 (str. 7-10)
- Žádost Bytového družstva Merhautova 32 o změnu podmínek kupní smlouvy (str. 11)
- Závazné stanovisko Odboru památkové péče MMB ze dne 14.11.2016 (str. 12-16)
- Závěr protokolu o měření hluku provedeného spol. ENVING s.r.o. (str. 17)
- Stanovisko Odboru dopravy MMB ze dne 26.1.2017 (str. 18)

Návrh usnesení:

Zastupitelstvo města Brna

schvaluje

dodatek ke kupní smlouvě č. 6214171972 o převodu vlastnictví k pozemkům p.č. 329 – zastavěná plocha a nádvoří a p.č. 330-zahrada, v Brně, k.ú. Zábrdovice uzavřené dne 18.6.2014 mezi statutárním městem Brnem jako prodávajícím a Bytovým družstvem Merhautova 32, družstvem, IČ: 024 70 462, jako kupujícím, který tvoří přílohu č....těchto usnesení

Stanoviska dotčených orgánů:

- Rada města Brna projednala na schůzi č. R7/103 konané dne 21.2.2017 a doporučila ke schválení.

Zpracoval:

Předkládá:

Bytový odbor MMB

Rada města Brna

1/18

Důvodová zpráva

Dne 18.6.2014 byla uzavřena kupní smlouva č. 6214171972 o převodu vlastnictví k pozemkům p.č. 329 – zastavěná plocha a nádvoří, jehož součástí je bytový dům Merhautova 32, a p.č. 330-zahrada, v Brně, k.ú. Zábrdovice mezi statutárním městem Brnem jako prodávajícím a Bytovým družstvem Merhautova 32, se sídlem Merhautova 443/32, Zábrdovice, 613 00, IČ: 024 70 462. Právní účinky vkladu vlastnického práva kupujícího nastaly dne 2.7.2014.

V čl. IV. smlouvy se smluvní strany v souladu s tehdy platnými Pravidly prodeje domů, bytů a nebytových prostor dohodly, že prokáže-li kupující nebo SVJ, vzniklé v důsledku převodu vlastnictví kupujícím vymezených jednotek, do 3 let od podpisu kupní smlouvy, že vynaložilo náklady na městem předem schválenou opravu inženýrských sítí, technických zařízení budov, pláště domu, střechy, nosné konstrukce či na odstranění zemní vlhkosti, poskytne mu město po dokončení opravy úhradu prokázaných nákladů, max. však do výše 40% kupní ceny domu, což je do částky 2 558 130,-Kč.

Kupující dále vzal na vědomí, že úhrada nákladů na opravy domu dle čl. 7 odst. 5 Pravidel prodeje mu bude poskytnuta pouze za podmínky, že provede výměnu stávajících oken v domě Merhautova 32 za okna se vzduchovou neprůzvučností min. 38 dB.

Komise vykonávající funkci správce Fondu bytové výstavby dne 28.5.2015 schválila na základě žádosti Bytového družstva Merhautova 32 provedení následujících oprav – výměna oken a vstupních dveří, GO fasády domu bez zateplení, GO střechy domu, výměna klempířských prvků, GO rozvodů vnitřní kanalizace, opravy dvorních anglických dvorků včetně odvodnění.

Družstvo spolu s SVJ, které v domě vzniklo po převodu jednotek do vlastnictví, požádalo o změnu podmínek kupní smlouvy tak, aby byla vyňata ze smlouvy povinnost výměny stávajících oken v domě Merhautova 32 za okna se vzduchovou neprůzvučností min. 38 dB. – žádost je součástí materiálu. Důvodem žádosti je skutečnost, že dům je kulturní památkou ČR a Odbor památkové péče MMB v závazném stanovisku ze dne 14.11.2016 souhlasil s opravou uliční fasády za podmínky repase historických oken – stanovisko je součástí materiálu.

Společenství vlastníků jednotek nechalo provést odbornou firmou měření hluku v domě Merhautova 32, a to v bytě s původním oknem a v bytě, kde již v minulosti bylo okno repasováno. V záměru protokolu o měření (součást materiálu) je uvedeno, že po repasi oken lze předpokládat dodržení požadavku na vzduchovou neprůzvučnost min. 39dB.

Žádost družstva spolu s výše uvedenými podklady byly zaslány Odboru dopravy MMB – vyjádření je součástí materiálu. Odbor dopravy uvádí, že lze připustit pouze repasi stávajících oken, avšak kupující by měl doložit hodnotu vzduchové neprůzvučnosti.

BO vzhledem k výše uvedenému navrhuje, aby došlo nikoli k vynětí závazku o výměně oken s požadovanou vzduchovou neprůzvučností z kupní smlouvy, jak požadovalo družstvo, ale ke změně kupní smlouvy tak, aby vedle výměny oken byla umožněna pouhá repase oken, ovšem se zajištěním vzduchové neprůzvučnosti min. 38 dB, kterou bude muset kupující před proplacením oprav doložit odborným posudkem.

2/8

Komise bydlení RMB projednala dne 15.2.2017

Hlasování: 5-pro, 0-proti, 3-se zdrželi/z 11 členů

Usnesení nebylo přijato

Ing. Karasová	Ing. Březa	Ing. Drápalová	JUDr. Dumbrovská	Bc. Freund	JUDr. Gregorová	Ing. Pospíšil	Mgr. Štáštka	Mgr. Štefan	Ing. Doležal	Bc. Mílota
zdržela se	pro	nepřítomna	pro	nepřítomen	pro	zdržel se	nepřítomen	zdržel se	pro	pro

Rada města Brna projednala dne 21.2.2017

Schváleno jednomyslně 10 členy.

Ing. Vokřál	Mgr. Hladík	R. Mrázek	Bc. Hollan	Mgr. Ander	Ing. Kacer	M. Janíček	Bc. Kolářný	JUDr. Rusňáková	Ing. Staněk	Mgr. Suchý
pro	pro	-	pro	pro	pro	pro	pro	pro	pro	pro

Příloha usnesení č.....

Dodatek ke smlouvě o převodu vlastnictví k nemovitostem č. 6214171972 uzavíraný mezi těmito smluvními stranami:

1. Statutární město Brno, se sídlem v Brně, Dominikánské nám. 1,
zastoupené primátorem města Brna Ing. Petrem Vokřálem

IČ : 449 927 85

jako prodávající

2. Bytové družstvo Merhautova 32, družstvo
se sídlem Merhautova 443/32, Zábrdovice, 613 00 Brno

IČ: 024 70 462

zastoupené předsedou družstva

bytem

1. pověřeným členem

bytem

jako kupující

3. Společenství vlastníků domu Merhautova 32, Brno

se sídlem Merhautova 443/32, Zábrdovice, 613 00 Brno

IČ: 042 72 421

zastoupené předsedou výboru

bytem

členem výboru Helenou Pluháčkovou, dat. nar. 25. prosince 1983,

bytem Merhautova 443/32, Zábrdovice, 613 00 Brno

jako příjemce náhrady nákladů na opravy společných částí domu

I.

Dne 18.6.2014 byla mezi prodávajícím a kupujícím uzavřena kupní smlouva č. 6214171972 o převodu vlastnictví k nemovitostem - pozemku p.č. 329 – zastavěná plocha a nádvoří o výměře 455 m², jehož součástí je stavba č.p. 433, způsob využití bydlení, a dále pozemku p.č. 330 – zahrada o výměře 38 m², vše v Brně, k.ú. Zábrdovice, městská část Brno-sever (dále jen Smlouva). Právní účinky vkladu vlastnického práva kupujícího nastaly dne 2.7.2014.

9/18

II.

V čl. IV. Smlouvy se smluvní strany dohodly, že prokáže-li kupující nebo společenství vlastníků jednotek, vzniklé v důsledku převodu vlastnictví kupujícím vymezených jednotek, do tří let od podpisu kupní smlouvy, že vynaložil(o) náklady na městem předem schválenou opravu inženýrských sítí, technických zařízení budov, pláště domu, střechy, nosné konstrukce či na odstranění zemní vlhkosti, a že provedl(o) tyto opravy v souladu se stavebními předpisy a nezměnil(o) účel užívání bytů, poskytne mu město po dokončení opravy úhradu prokázaných nákladů, maximálně však do výše 40 % kupní ceny bytového domu, což je do částky 2 558 130,- Kč.

Kupující dále vzal na vědomí, že úhrada nákladů na opravy domu dle čl. 7 odst. 5 Pravidel prodeje mu bude poskytnuta pouze za podmínky, že provede výměnu stávajících oken v domě Merhautova 32 za okna se vzduchovou neprůzvučností min. 38 dB.

III.

Převáděný bytový dům č.p. 443 v k.ú. Zábrdovice je kulturní památkou ve smyslu zák.č. 20/1987 Sb., o státní památkové péči, ve znění pozdějších změn a doplňků. Dle § 14 tohoto zák. je vlastník kulturní památky před její plánovanou údržbou, opravou či rekonstrukcí povinen si vyžádat závazné stanovisko obecního úřadu obce s rozšířenou působností.

Odbor památkové péče MMB vydal dne 14.11.2016 závazné stanovisko č. OPP/MMB/0381017/2016/R/zs, v němž stanovil podmínky pro opravu uliční fasády a repasi okenních výplní.

S ohledem na výše uvedené se smluvní strany dohodly, že poslední odstavec čl. IV. Smlouvy se mění takto:

„Kupující bere na vědomí, že úhrada nákladů na opravy domu dle čl. 7 odst. 5 Pravidel prodeje mu bude poskytnuta pouze za podmínky, že provede výměnu stávajících oken v domě Merhautova 32 za okna se vzduchovou neprůzvučností min. 38 dB, případně provede repasi stávajících oken v souladu se závazným stanoviskem Odboru památkové péče MMB tak, aby repasovaná okna dosahovala vzduchové neprůzvučnosti min. 38 dB, což kupující doloží odborným posudkem.

IV.

Dodatek ke smlouvě je vyhotoven ve 4 vyhotoveních, prodávající obdrží 2 vyhotovení, kupující a společenství vlastníků domu po 1 vyhotovení.

Na důkaz souhlasu s ustanovením tohoto dodatku ke smlouvě připojují účastníci své vlastnoruční podpisy.

V. Doložka

Tento dodatek ke smlouvě byl schválen Zastupitelstvem města Brna na zasedání č.
..... konaném dne

V Brně dne.....

V Brně dne.....

.....
za statutární město Brno

Ing. Petr Vokřál, primátor

.....
za Bytové družstvo Merhautova 32, družstvo

..... předseda družstva

..... 1. pověřený člen

.....
Za Společenství vlastníků domu Merhautova 32, Brno

..... předseda výboru

..... člen výboru

Smlouva
o převodu vlastnictví k nemovitostem

a

o zřízení služebnosti

uzavřené podle obč. zákoníku a v souladu s Pravidly prodeje domů, bytů a nebytových prostor v těchto domech včetně pozemků z vlastnictví města Brna do vlastnictví právnických a fyzických osob mezi těmito smluvními stranami:

1. Statutární město Brno, se sídlem v Brně, Dominikánské nám. 1,
zastoupené primátorem města Brna Bc. Romanem Onderkou, MBA
IČ : 449 927 85
Bankovní spojení: The Royal Bank of Scotland plc, organizační složka,
Jungmannova 745/24, Praha 1, PSČ 111 21
č. účtu 7510006631/5400 VS: 6214171972

jako prodávající

2. Bytové družstvo Merhautova 32, družstvo
se sídlem Merhautova 443/32, Zábřovice, 613 00 Brno
IČO: 024 70 462
zastoupené předsedou družstva [REDACTED]
bytem [REDACTED]
1. pověřeným členem [REDACTED]
bytem [REDACTED]

dále jen kupující a povinný ze služebnosti

3. Dopravní podnik města Brna, a.s.,
se sídlem Brno, Hlinky 151, PSČ 656 46,
zastoupená Ing. Milošem Havránkem, generálním ředitelem,
IČO: 25508881

dále jen oprávněný ze služebnosti

I.

Prodávající je na základě zák. č. 172/1991 Sb., o přechodu některých věcí z majetku ČR do vlastnictví obcí, výlučným vlastníkem pozemku p.č. 329 – zastavěná plocha a nádvoří o výměře 455 m², jehož součástí je stavba č.p. 443, způsob využití bydlení, a dále pozemku p.č. 330 – zahrada o výměře 38 m², vše v Brně, k.ú. Zábrdovice, městská část Brno-sever.

Uvedené nemovitosti jsou jako vlastnictví prodávajícího zapsány na listu vlastnictví č. 10001 pro katastrální území Zábrdovice u Katastrálního úřadu pro Jihomoravský kraj se sídlem v Brně – katastrální pracoviště Brno-město.

Všechny shora uvedené nemovitosti jsou popsány ve znaleckém posudku č. 3717-29/13 zpracovaném soudním znalcem Ing. Petrem Čechem dne 6.5.2013.

II.

Prodávající prodává nemovitosti uvedené v čl. I. této smlouvy se všemi součástmi a příslušenstvím, včetně stavby bytového domu na pozemku p.č. 329, včetně vodovodní a kanalizační přípojky, venkovními úpravami a trvalými porosty za dohodnutou kupní cenu ve výši 8 176 287,- Kč (slovy : osm milionů jedno sto sedmdesát šest tisíc dvě stě osmdesát sedm korun českých) kupujícímu, který tyto nemovitosti za tuto cenu kupuje.

Prodávající se zavazuje, že kupujícímu odevzdá výše uvedený předmět koupě a umožní mu nabýt vlastnické právo k němu, a kupující se zavazuje, že předmět koupě převezme.

Kupní cena byla zaplacená v plné výši před podpisem této kupní smlouvy na účet města Brna č. 7510006631/5400, VS: 6214171972, vedený u The Royal Bank of Scotland plc, organizační složka.

III.

Prodávající prohlašuje, že na převáděných nemovitostech neváznou žádné dluhy ani věcná břemena.

Kupující prohlašuje, že je mu stav převáděných nemovitostí znám.

Kupující bere na vědomí, že převáděný bytový dům č.p. 443 v k.ú. Zábrdovice je kulturní památkou ve smyslu zák.č. 20/1987 Sb., o státní památkové péči ve znění pozdějších změn a doplňků.

Kupující bere na vědomí, že pozemek p.č. 329 v k.ú. Zábrdovice je dotčen přípojkami silového vedení NN, NTL plynovodu a vodovodu. Kupující se zavazuje tato zařízení na převáděném pozemku ponechat.

Kupující se zavazuje, že umožní příjem televizního signálu pro bytový dům Merhautova 40 po dobu funkčnosti stávající společné antény umístěné na bytovém domě Slepá 20.

IV.

Smluvní strany se dohodly, že prokáže-li kupující nebo společenství vlastníků jednotek, vzniklé v důsledku převodu vlastnictví kupujícím vymezených jednotek, do tří let od podpisu

kupní smlouvy, že vynaložil(o) náklady na městem předem schválenou opravu inženýrských sítí, technických zařízení budov, pláště domu, střechy, nosné konstrukce či na odstranění zemní vlhkosti, a že provedl(o) tyto opravy v souladu se stavebními předpisy a nezměnil(o) účel užívání bytů, poskytne mu město po dokončení opravy úhradu prokázaných nákladů, maximálně však do výše 40 % kupní ceny bytového domu, což je do částky 2 558 130,- Kč.

Kupující bere na vědomí, že úhrada nákladů na opravy domu dle čl. 7 odst. 5 Pravidel prodeje mu bude poskytnuta pouze za podmínky, že provede výměnu stávajících oken v domě Merhautova 32 za okna se vzduchovou neprůzvučností min. 38 dB.

V.

Kupující se zavazuje, že převede bezúplatně všechny bytové jednotky do vlastnictví jejich nájemců – fyzických osob, a to do 6 měsíců od měsíce následujícího po zápisu vkladu vlastnického práva kupujícího k nemovitosti, která je předmětem této smlouvy, do katastru nemovitostí.

Kupující se zavazuje, že splnění tohoto závazku doloží prodávajícímu v uvedené lhůtě uzavřenými smlouvami o převodu vlastnictví jednotek a po zápisu vkladu vlastnických práv členů kupujícího výpisem z katastru nemovitostí.

Pro případ nesplnění výše uvedeného závazku sjednávají smluvní strany smluvní pokutu ve výši 4 195 313,- Kč, kterou je kupující povinen uhradit prodávajícímu do 60 dnů od marného uplynutí lhůty pro splnění tohoto závazku.

Kupující bere na vědomí, že v tomto případě mu nebude poskytnuta úhrada nákladů na opravy dle čl. 7 odst. 5 Pravidel prodeje.

Prodávající neuplatní smluvní pokutu v případě, nedojde-li ke splnění závazku bez zavinění kupujícího a jeho členů.

Kupující bere na vědomí, že prodejem nemovitostí za uvedenou kupní cenu je mu poskytována veřejná podpora ve výši 1 108 301,- Kč, vztahující se k převodu nebytového prostoru.

Kupující bere na vědomí, že pokud bude zjištěno, že prodej nemovitostí za podmínek této kupní smlouvy je protiprávní veřejnou podporou ve smyslu článku 87 Smlouvy o založení Evropského společenství a nařízení Rady ES č. 659/1999, může být Evropskou komisí nařízeno tuto podporu včetně úroků vrátit.

VI.

Vlastnické právo k převáděným nemovitostem nabude kupující vkladem do katastru nemovitostí u Katastrálního úřadu pro Jihomoravský kraj se sídlem v Brně – katastrální pracoviště Brno-město. Kupující dává tímto plnou moc prodávajícímu k podání návrhu na vklad do katastru nemovitostí a prodávající tuto plnou moc přijímá.

Po podání návrhu na vklad předá prodávající prostřednictvím správce domu prodávané nemovitosti kupujícímu. O převzetí bude sepsán protokol, jehož součástí budou veškeré doklady související s předávanými nemovitostmi, které má prodávající k dispozici, a dále vyúčtování záloh za služby spojené s nájmem bytů.

VII.

Kupující zřizuje k pozemku p.č. 329 v k.ú. Zábrdovice, převáděnému na základě této smlouvy, služebnost pro oprávněného Dopravní podnik města Brna, a.s., se sídlem Brno, Hlinky 151, jako vlastníka trakčního vedení a jeho ukotvení, který má právo na bytovém domě na

předmětném pozemku udržovat, opravovat a provozovat jeden úchyt trakčního vedení, včetně zavěšení trolejového vedení. Oprávněný ze služebnosti přijímá práva odpovídající služebnosti a povinný má povinnost výše uvedená oprávnění na své budově strpět. Práva a povinnosti vyplývající z této smlouvy přecházejí i na právní nástupce smluvních stran. Služebnost se zřizuje trvale a bezplatně.

VIII.

Prodávající, statutární město Brno, je povinno při nakládání s veřejnými prostředky dodržovat ustanovení zákona č. 106/1999 Sb., o svobodném přístupu k informacím ve znění pozdějších předpisů (zejména § 9 odstavce 2 zákona č. 61/2006 Sb.).

IX.

Na důkaz souhlasu s ustanoveními této smlouvy připojují účastníci své vlastnoruční podpisy.

X. Doložka

Záměr statutárního města prodat převáděné nemovitosti byl zveřejněn zákonem stanoveným způsobem ode dne 23.9.2013.

Podmínky této smlouvy byly schváleny Zastupitelstvem města Brna na zasedání č. Z6/033. konaném dne 15.4.2014.

18-06-2014

V Brně dne

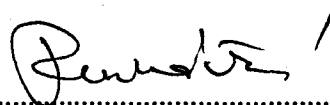

.....
za statutární město Brno
primátor Bc. Roman Onderka, MBA

.....
za Bytové družstvo Merhautova 32, družstvo
[redacted] předseda družstva

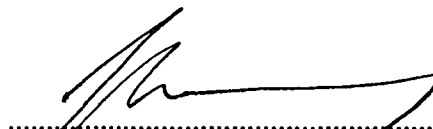

.....
za Bytové družstvo Merhautova 32, družstvo
[redacted] pověřený člen

DOPRAVNÍ PODNIK MĚSTA BRNA
akciová společnost
HLINKY 151
656 46 BRNO

.....
za Dopravní podnik města Brna, a.s.
Ing. Miloš Havránek, generální ředitel

10/18

Statutární město Brno, se sídlem v Brně, Dominikánská 1,
Zastoupené primátorem města Brna Ing. Petrem Vokřálem
IČ: 449 927 85

Bytové družstvo Merhautova 32, družstvo
Se sídlem Merhautova 443/32, Zábrdovice, 613 00 Brno
IČ: 02470462
Zastoupené předsedou družstva [redacted]
Bytem [redacted]
1. pověřeným členem [redacted]
Bytem [redacted]

Věc: Žádost o změnu podmínek kupní smlouvy č. 6214171972

Bytové družstvo Merhautova 32, družstvo tímto žádá o zrušení podmínky IV. odst. 2 kupní smlouvy: Kupující bere na vědomí, že úhrada nákladů na opravy domu dle čl. 7 odstav. 5 Pravidel prodeje mu bude poskytnuta pouze za podmínek, že provede výměnu stávajících oken v domě Merhautova 32 za okna se vzduchovou neprůzvučností min. 38dB.

Důvodem je závazné stanovisko odboru památkové péče Magistrátu města Brna (OPP MMB), ve kterém je podmínkou repase historicky cenných výplní otvorů (okna), (viz příloha č. 1 této žádosti).

Vzhledem k tomu, že v bytě č. 4 bylo již v minulosti okno v uliční fasádě částečně repasováno, nechali jsme provést orientační srovnávací měření průzvučnosti okna stávající (sousední byt č. 5) a okna po repasi. Výsledky měření vyzněly pozitivně (viz přílohu č. 2 této žádosti), nicméně nejsou závazné.

Průzvučnost oken po repasi nelze z technických důvodů laboratorně ověřit.

S pozdravem

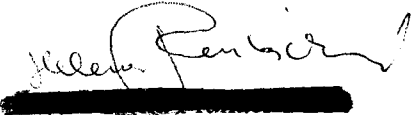

[redacted]
1. pověřený člen

[redacted]
předseda družstva

V Brně 20.12.2016

21/18

ODBOR PAMÁTKOVÉ PÉČE, MALINOVSKÉHO NÁM. 3, 601 67 BRNO

Spisová značka
MMB/0381017/2016Číslo jednací
OPP/MMB/0381017/2016/R/zsVyřizuje / tel. / e-mail
Mgr. Jitka Reissnerová
542 173 235

reissnerova.jitka@brno.czBrno dne
14.11.2016

- Ing. Otakar Fleischlinger, Štursova 71, 616 00 Brno

Z á v a z n é s t a n o v i s k o

Odbor památkové péče Magistrátu města Brna (OPP MMB), jako věcně a místně příslušný správní orgán podle §61 zákona č. 128/2000 Sb., o obcích, ve znění pozdějších předpisů, a ustanovení §10, §11 zákona č. 500/2004 Sb., správní řád, ve znění pozdějších předpisů, po provedeném řízení podle §149 odst. 1 zákona č. 500/2004 Sb., správní řád, ve znění pozdějších předpisů, na základě žádosti Společenství vlastníků domu Merhautova 32, Brno, IČO: 04272421, Merhautova 443/32, 61300 Brno, zastoupeného Ing. Otakarem Fleischlingerem, IČO: 12727041, Štursova 71, 61600 Brno, doručené na OPP MMB dne 30.9.2016, tímto v souladu s ustanovením §14 odst. 1 zákona č.20/1987 Sb., o státní památkové péči, ve znění pozdějších předpisů,

v y d á v á

ve věci: **Merhautova 32, č. p. 443, p. p. č. 329, k. ú. Zábrdovice**

- Objekt je veden v Ústředním seznamu kulturních památek ČR pod r. č. 48574/7-7890
- ochranné pásmo MPR Brno ustanovené rozhodnutím OK Nvmb č.j. KULT/402/90/Sev.
 - oprava uliční fasády, repase okenních výplní

z á v a z n é s t a n o v i s k o .

Provedení opravy uliční fasády bytového domu **Merhautova 32**, včetně repase výplní okenních otvorů, v rozsahu žádosti a dle dokumentace „Oprava uliční fasády bytového domu Merhautova 443/32, Brno“, zpracované Ing. Otakarem Fleischlingerem v září 2016, je ve smyslu §14 odst. 3 zákona č. 20/1987 Sb., o státní památkové péči, ve znění pozdějších předpisů,

p ř í p u s t n é

při dodržení upřesňujících podmínek, které zajistí vlastník, určených v souladu s ustanovením

12/18

§9 vyhlášky č. 66/1988 Sb., kterou se provádí zákon č. 20/1987 Sb., o státní památkové péči, ve znění pozdějších předpisů:

1. Před zahájením prací bude svolán vstupní kontrolní den, na kterém bude stanoven harmonogram dalších kontrolních dnů a konkrétní postup prací.
2. Před zahájením a v průběhu provádění prací bude pořízena detailní fotodokumentace stávající uliční fasády, která bude jedním z výchozích podkladů pro adekvátní obnovu průčelí.
3. Po postavení lešení, před zahájením fasádních prací bude (po upřesnění rozsahu NPÚ ÚOP Brně) předložen průzkum průčelí zaměřený na materiálovou skladbu a stratigrafii omítkových vrstev včetně povrchových úprav, jehož obsahem bude i specifikace povrchových úprav kovových zábradlí balkónů. Na základě jeho výsledků bude upřesněn technologický postup obnovy fasády včetně způsobu čištění fasády a koncepce barevnosti. Zpracovaný průzkum bude předložen NPÚ ÚOP v Brně a OPP MMB k výslednému posouzení a stanovení postupu pro realizaci.
4. Provedení fasádních prací bude zajištěno na odborné řemeslné úrovni s tím, že po projednání s NPÚ ÚOP v Brně budou definovány požadavky na případné restaurátorské práce na štukové výzdobě uličního průčelí (figurální, antropomorfní motivy), které by prováděl držitel oprávnění Ministerstva kultury ČR pro restaurování řemeslných děl ze štuku. V tomto případě bude vypracován restaurátorský záměr, který bude předložen k vydání samostatného závazného stanoviska OPP MMB.
5. V rámci obnovy uliční fasády budou odstraněny pouze nesoudržné, případně novodobé, omítkové vrstvy a doplněny omítkami stejné materiálové skladby a struktury. V původním tvaru a modelaci dle dochovaného originálu budou obnoveny příslušné štukové detaily.
6. Klempířské prvky lze nahradit novými ve stávajícím rozsahu (navrhován je materiál titan-zinek), přičemž konkrétní řešení bude taktéž předmětem výsledného posouzení NPÚ ÚOP v Brně a OPP MMB.
7. S poukazem na zřejmé zavlhání spodní partie obvodového zdiva bude v rámci obnovy fasády stav vlhkosti aktuálně vyhodnocen a vypracován návrh potřebných sanačních opatření. V případě provádění sanace bude řešení předloženo NPÚ ÚOP v Brně a OPP MMB k výslednému posouzení a stanovení postupu pro realizaci.
8. Referenční vzorky doplňovaných omítek, povrchových úprav a barevnosti fasádního nátěru budou předmětem výsledného posouzení NPÚ ÚOP v Brně a OPP MMB.
9. Autenticky dochované historické výplně otvorů budou odborně repasovány, jedná se zejména o dřevěná dvojité kastlová okna v uličním průčelí. Způsob repase bude upřesněn po projednání s NPÚ ÚOP v Brně včetně povrchové úpravy, dále bude konkretizován rozsah nezbytné výměny narušených částí za kopie dle originálu, obnova kování, atd. Výsledná povrchová úprava bude předmětem posouzení NPÚ ÚOP v Brně a OPP MMB na referenčních vzorcích. Návrh opravy sklepních okének bude rovněž předložen k posouzení NPÚ ÚOP v Brně a OPP MMB.
10. Výrobní výkresy nových vstupních dveří do domu budou předloženy v rámci kontrolního dne svolaného dle podmínky č. 1. Po kladném posouzení výrobní dokumentace lze výměnu provádět.

13/18

O d ů v o d n ě n í

Odbor památkové péče Magistrátu města Brna obdržel dne 30.9.2016 žádost Společenství vlastníků domu Merhautova 32, Brno, IČO: 04272421, Merhautova 443/32, 61300 Brno, zastoupeného dle plné moci Ing. Otakarem Fleischlingerem, IČO: 12727041, Štursova 71, 61600 Brno. O shromáždění podkladů pro vydání závazného stanoviska byl účastník řízení informován oznámením ze dne 25.10.2016. Žadatel možnosti nahlédnout do spisového materiálu nevyužil.

Objekt Merhautova 32 je evidován v Ústředním seznamu kulturních památek ČR pod rejstř. č. 48574/7-7890 (z toho jen uliční průčelí) a je součástí Ochranného pásma Městské památkové rezervace (OP MPR) Brno, ustanovené rozhodnutím Odboru kultury NVmB ze dne 6.4.1990 pod č.j. KULT/402/90/Sev.

OPP MMB si vyžádal v souladu s ustanovením § 14 odst. 6, zákona č. 20/1987 Sb., o státní památkové péči, ve znění pozdějších předpisů, ve výše uvedené věci písemné vyjádření Národního památkového ústavu, územního odborného pracoviště (NPÚ ÚOP) v Brně, jako odborné organizace státní památkové péče, které bylo vyhotoveno dne 18.10.2016 pod č.j. NPÚ 371/78170/2016 (B.P.) a doručeno dne 20.10.2016.

NPÚ ÚOP v Brně návrh vyhodnotil z hlediska zájmů státní památkové péče s tím, že plánovanou opravu fasády včetně repase výplní dle popisu v předmětu žádosti a přiložené PD lze realizovat při dodržení následujících podmínek:

1. Před zahájením stavebních prací na opravě fasády památky bude proveden stratigrafický průzkum fasády (včetně průzkumu původní povrchové úpravy výplní zábradlí terasy) se zaměřením na materiálovou skladbu fasády včetně povrchových úprav tj. vyhodnocení technologie povrchových úprav, barevnosti s důrazem na primární povrchovou úpravu a průzkum původního provedení částí fasády v blízkosti okenních otvorů. Součástí průzkumu bude rovněž vyhodnocení materiality uměleckořemeslné a sochařské složky fasády a zpracování návrhu na restaurování figurálních (socha v trojúhelníkovém hlavním štítu) a antropomorfních (dvě dětské hlavy nad římsou vstupních dveří) zdobných prvků. Tento podklad bude v rámci samostatného správního řízení předložen zástupcům památkové péče k posouzení, a na jeho základě bude stanoven technologický postup obnovy fasády a bude dán zápisem z KD. Opravu figurální a antropomorfní výzdoby bude realizovat držitel příslušné licence MK České republiky.
2. Před zahájením stavebních prací zajistí investor kompletní, detailně zpracovanou fotodokumentaci stávající fasády včetně štukové výzdoby, přičemž tato dokumentace bude jedním z výchozích podkladů pro adekvátní obnovu průčelí; obecně lze konstatovat, že dojde k odstranění stávajících nesoudržných a druhotně provedených (tj. novodobých) omítkových vrstev a nátěrů a jejich doplnění omítkami stejné materiálové skladby, struktury a barevnosti, a to v původním tvaru a modelaci dle dochovaného originálu včetně technologického provedení příslušných štukových detailů a plasticky či hladce utvářených ploch. Před realizací fasádního nátěru budou na fasádě vyneseny nejprve vzorky v požadovaných odstínech, vycházející z výsledku průzkumu barevnosti fasády z architektonicko-urbanistického kontextu, které budou posouzeny a odsouhlaseny zástupci památkové péče. V případě předmětné památky lze akceptovat fasádní nátěr vápenný nebo silikátový – přesná technologie se odvine od závěrů stratigrafického průzkumu, nikoli silikonový či akrylátový.
3. Z průčelí budou v rámci realizace opravy fasády odstraněny nefunkční novodobé prvky (kryty výdechů neužívaných topidel WAW, držáky praporů apod.)
4. Před realizací sanační omítky bude proveden vlhkostní průzkum. Návrh sanačních opatření bude vycházet ze zjištěných skutečností tohoto průzkumu. Konkretizovaný

- návrh bude předložen zástupcům památkové péče k posouzení a protokolárnímu schválení.*
- 5. Původní nebo historicky cenné výplně je nutné repasovat. Před realizací repase bude zástupcům památkové péče předložen technologický postup repase včetně povrchových úprav, u jednotlivých oken budou předloženy prvky určené k odstranění (technicky nevyhovují neopravitelné části, druhotně doplňované historicky nehodnotné nebo jiným způsobem nevhodné části) a prvky určené k doplnění (v provedení dle původních nebo vzhledově maximálně odpovídajících prvků: dřevěné prvky, kování, sklo atd.) k posouzení a schválení ve smyslu § 14 odst. 7 zákona č. 20/1987 Sb. ve znění pozdějších předpisů. Venkovní ventilační křídla u obdélných oken ve 2. NP nad vstupem budou členěna meziokenními příčkami v provedení formálního členění příčlí (stejně velké skleněné výplně ve dvou řadách a čtyřech sloupcích), profilace příčlí a osazení (do tmelu) dle exteriérových křídel ventilačních oken ve 3. NP.*
 - 6. Před realizací nových vstupních dveří do domu a budou zástupcům památkové péče předloženy výrobní výkresy dveří k posouzení a protokolárnímu schválení.*
 - 7. Před realizací klempířských prvků bude zástupcům památkové péče předložen rozsah a konkretizovaný návrh klempířských prvků k posouzení a protokolárnímu schválení. Nedojde k navyšování rozsahu klempířských prvků. Klempířské prvky budou z pozinkovaného nebo titanzinkového plechu.*
 - 8. Před realizací opravy sklepních okének bude zástupcům památkové péče předložen návrh opravy k posouzení a protokolárnímu schválení.*
 - 9. Na základě zjištění z průzkumu původní barevnosti kovových prvků výplní zábradlí bude zástupcům památkové péče předložen návrh nátěru zábradlí k posouzení a schválení. Nátěr bude v matném provedení.*
 - 10. Před zahájením stavebních prací bude v souladu se zástupci památkové péče sestaven investorem harmonogram kontrolních prohlídek pro možnost sledování akce a pro upřesňování postupů, materiálů a různých detailů, které nemohly být komplexně ošetřeny tímto vyjádřením a budou dány zápisy.*

Z obsahu odborného vyjádření NPÚ ÚOP v Brně a ze skutečností známých mu z jeho vlastní úřední činnosti, OPP MMB dospěl k závěru, že výše uvedené provedení udržovacích prací objektu Merhautova 32, je z hlediska zájmů sledovaných orgány státní památkové péče přípustné. Jedná se zejména o opravu uliční fasády, obnovu klempířských prvků, repasi stávajících oken uliční fasády, výměnu vstupních dvoukřídlých dveří do objektu, opravu sklepních okének a obnovu nátěru kovových výplní zábradlí balkónů.

Zamýšlené práce lze provádět při dodržení základních podmínek tohoto závazného stanoviska, za kterých lze ve věci postupovat ve smyslu zachování historických hodnot kulturní památky. Požadavek na provedení průzkumu stratigrafického a materiálového vychází z nutnosti poznání charakteru a rozsahu zachovaných historických vrstev omítek a jejich nátěrů. Při průzkumu bývají odhaleny hodnotné úpravy a materiály a tím lze zároveň zabránit jejich případnému poškození či ztrátě v důsledku jakýchkoliv invazivních zásahů do povrchových úprav, zejména v souvislosti s případným odstraňováním dožilých omítek. Vyhodnocením stratigrafie a materiálového průzkumu je možné určit vývoj úprav a stanovit koncepci prezentace příslušné památky včetně požadavků na technologický postup obnovy fasády a celkové koncepce její barevnosti. Pro adekvátní obnovu historické fasády je nezbytné kompletní a detailní provedení fotodokumentace stávajícího stavu, neboť při opravách se předpokládá odstranění nezbytně nutných degradovaných a zvětralých částí, jejichž výchozí stav je nutno před opravou zdokumentovat pro zachování poročných vztahů a konfigurace detailů. Pro optimální obnovu historické fasády je též nutné odborné odstranění stávajících nesoudržných a druhotně provedených (tj. novodobých) omítkových vrstev a nátěrů, pro jejich kvalitní návaznost, a dále doplnění omítkami materiálové skladby, struktury a barevnosti dle

originálu. Obnova fasády dle původního vzoru je nutná z důvodu zachování co možná největší míry autenticity uličního průčelí objektu. Na základě předvedených vzorků (omítek, povrchových úprav, nátěrů) budou vybrány nejvhodnější pro realizaci. Repasi autenticky dochovaných historických výplní otvorů je nutno provádět odborně řemeslně, neboť tyto prvky se výrazně podílí na architektonickém výrazu objektu. Nové vstupní dveře do objektu (profilace, povrchová úprava, kování, atd.) budou detailně dořešeny v rámci výrobní dokumentace.

Požadavek na svolávání kontrolních dnů má oporu v zákoně, zejména v § 29 a 32, kde je stanoven odborný dohled odborné organizace a dohled orgánu státní památkové péče. Zároveň plyne z povahy věci, že případné dílčí usměrnění - upřesnění, může být uplatněno pouze v přítomnosti dotčených stran. Kontrolní dny lze považovat za jeden ze základních mechanismů účinného dohledu všech složek státní památkové péče ve smyslu platné legislativy.

P o u ě n í

Toto závazné stanovisko OPP MMB je ve smyslu §149 odst. 1 zákona č. 500/2004 Sb., správní řád, úkonem, který není samostatným rozhodnutím ve správním řízení a jehož obsah je závazný pro výrokovou část rozhodnutí příslušného stavebního úřadu. Nejedná se o samostatné správní rozhodnutí a proto se proti němu nelze odvolat. Námitky je možné uplatnit prostřednictvím odvolání proti rozhodnutí příslušného stavebního úřadu v této věci.

MAGISTRÁT MĚSTA BRNA
Odbor památkové péče
Majnpyskép námí 8, Brno
-001-

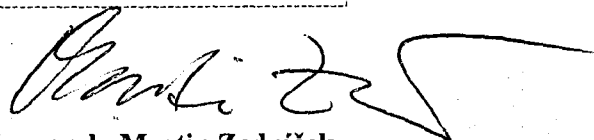

Ing. arch. Martin Zedníček
vedoucí Odboru památkové péče MMB

Počet listů: 3
Dále obdrží: Spis
Na vědomí: NPÚ ÚOP v Brně, nám. Svobody 8, 601 54 Brno

4 ZÁVĚR

Při porovnání naměřených hodnot se můžeme domnívat, že rekonstrukcí okna dojde ke zvýšení vzduchové neprůzvučnosti cca o 11,5 dB.

Zvukově izolační vlastnosti zasklení závisí na tloušťce skel a na šířce vzduchové mezery. Následující graf umožňuje stanovit neprůzvučnost dvojskla pro nevrstvená skla. Celková tloušťka skla je součet tlouštěk jednotlivých tabulí. Uvedený graf má obecnější platnost a lze jej použít i k přibližnému stanovení neprůzvučnosti dvojitých oken s větší tloušťkou vzduchové mezery.

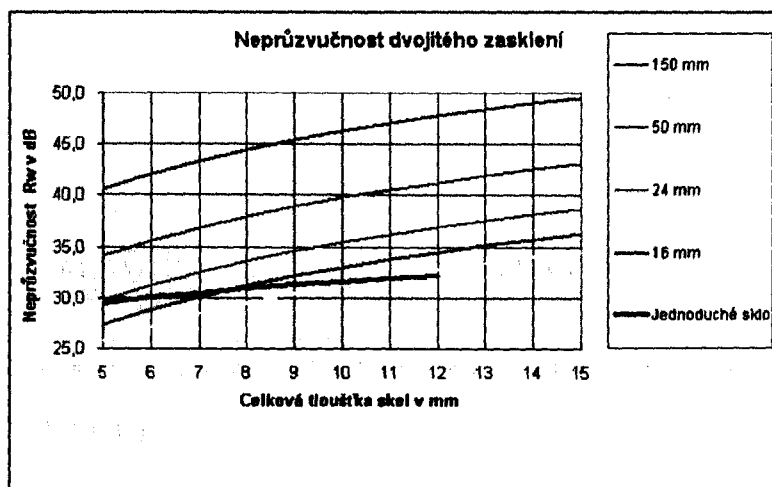

I při předpokladu, že je ve stávajících oknech použito jednoduché sklo, dosahuje neprůzvučnost minimálně 30 dB. S tím, že neprůzvučnost rámu a spár bude obdobná. Při součtu hodnot naměřených a hodnot odečtených z grafu lze předpokládat dodržení požadavku Magistrátu města Brna na $R_w = 38$ dB.

Výsledky měření jsou platné pro zdroje hluku, jejich technický stav a jejich provozní nastavení, které byly na místech měření dne 27.09. 2016.

Rozdělovník:

3x Společenství vlastníků jednotek Merhautova 32, Brno

1x ENVING s.r.o.

V Brně dne: 3. 10. 2016

17/18

MAGISTRÁT MĚSTA BRNA
ODBOR DOPRAVY

VÁŠ DOPIS ZN.: BO/0031356/2017
ZE DNE: 19. 1. 2017
NAŠE ZN.: MMB/0031356/2017
SP.ZN.: OD/MMB/0031356/2017

VYŘIZUJE: Ing. Dušan Kotisa *DW*
TEL.: 542174207
FAX: 542174211
E-MAIL: kotisa.dusan@brno.cz

DATUM: 2017-01-26
POČET LISTŮ: 001

Mauš

30-01-2017

Mgr. Jiří Lahoda
Vedoucí bytového odboru
zde

Výměna oken bytového domu Merhautova 32

Vážený pane vedoucí,

dopisem ze dne 19. 1. 2017 jste nás požádali o sdělení, zda Odbor dopravy MMB souhlasí s vynětím povinnosti výměny stávajících oken v domě Merhautova 32 za okna se vzduchovou neprůzvučností min. 38 dB z kupní smlouvy tak, že bude pouze provedena repase stávajících oken za podmínek stanovených v závazném stanovisku Odboru památkové péče MMB č.j. MMB/0381017/2016 ze dne 14. 11. 2016. K žádosti byl přiložen protokol o měření T2016/005 společnosti ENVING s.r.o. ze dne 3. 10. 2016 a závazné stanovisko OPP MMB.

K výše uvedenému sdělujeme, že v principu lze připustit pouze repasi stávajících oken. Podle výše uvedeného protokolu o měření T2016/005 souběžným technickým měřením hluku v bytě se zrekonstruovaným oknem a v bytě s oknem bez rekonstrukce bylo prověřeno, že rekonstrukcí okna dojde ke zvýšení vzduchové neprůzvučnosti o cca 11,5 dB a lze při určité tloušťce skel a šířce vzduchové mězery dodržet i požadavek na vzduchovou neprůzvučnost $R_w = 38$ dB.

Nicméně jak v protokolu o měření, tak i v závazném stanovisku OPP MMB není popsán konkrétní způsob navrhované repase oken. Odbor dopravy MMB není kompetentní k tomu, aby navrhoval technické řešení oken bytových domů. Podle našeho názoru by návrh technického řešení repase oken s doložením očekávané hodnoty vzduchové neprůzvučnosti měl doložit kupující, neboť požadavky na dodržení vzduchové neprůzvučnosti oken jsou zahrnuty v kupní smlouvě.

S pozdravem

Vladimír Bielko

Ing. Vladimír Bielko
vedoucí odboru



Z7/26. zasedání Zastupitelstva města Brna
konané od 7. března 2016

Název:

Žádost MČ Brno-Starý Lískovec o předchozí souhlas ZMB s převodem podílů na pozemcích pod bytovými domy Osová 2, 4, 6, 8 za cenu nižší než obvyklou

Obsah:

- Důvodová zpráva (str. 2-3)
- Žádost MČ Brno-Starý Lískovec ze dne 19.10.2016 (str. 4-5)
- Vzorová kupní smlouva o převodu vlastnictví bytu (str. 6-9)
- Vzorová smlouva o nájmu pozemků, smlouva o smlouvě budoucí kupní (10-12)

Návrh usnesení:

Zastupitelstvo města Brna

nesouhlasí

s **prodejem** spoluvlastnických podílů na pozemcích p.č. 2758 - zastavěná plocha a nádvoří o výměře 182 m², p.č. 2759 - zastavěná plocha a nádvoří o výměře 277 m², p.č. 2760 - zastavěná plocha a nádvoří o výměře 228 m², p.č. 2761 - zastavěná plocha a nádvoří o výměře 230 m² v Brně, k.ú. Starý Lískovec, městská část Brno – Starý Lískovec za cenu obvyklou se slevou 20% v případě, že kupujícími budou vlastníci vymezených jednotek v bytových domech č.p. 579, postaveném na pozemku p.č. 2758, č.p. 591, postaveném na pozemku p.č. 2759, č.p. 593, postaveném na pozemku p.č. 2760, č.p. 596, postaveném na pozemku p.č. 2761 v k.ú. Starý Lískovec, kteří uzavřeli se statutárním městem Brnem kupní smlouvu o převodu vlastnictví bytu, v níž se smluvní strany zavázaly uzavřít smlouvu o budoucí kupní smlouvě o převodu podílu na zastavěném pozemku s tím, že kupní cena bude po ukončení restitučního řízení stanovena jako cena obvyklá s poskytnutím 20% slevy v případě platby kupní ceny před podpisem kupní smlouvy

Stanoviska dotčených orgánů:

- Rada města Brna projednala na schůzi č. R7/102 konané dne 14.2.2017 a doporučila ke schválení.

Zpracoval:

Předkládá:

Bytový odbor MMB

Rada města Brna

Důvodová zpráva

Zastupitelstvo města Brna na svém Z7/011. zasedání konaném dne 10.11.2015 schválilo záměr prodeje pozemků p.č. 2758, p.č. 2759, p.č. 2760 a p.č. 2761 v k.ú. Starý Lískovec pod bytovými domy Osová 2, Osová 4, Osová 6, Osová 8 do vlastnictví vlastníků vymezených jednotek v bytovém domě Osová 2, Osová 4, Osová 6 a Osová 8.

Po schválení záměru prodeje byla MČ Brno-Starý Lískovec vyzvána Bytovým odborem MMB k prodeji podílů na pozemcích p.č. 2758, p.č. 2759, p.č. 2760 a p.č. 2761 v k.ú. Starý Lískovec, a to za **cenu obvyklou** a dále byla informována, že pro prodej za cenu nižší než obvyklou či s jinou splatností kupní ceny než před podpisem kupní smlouvy musí dle Statutu města Brna udělit předchozí souhlas Zastupitelstvo města Brna.

MČ Brno –Starý Lískovec nechala zpracovat ZP o ceně obvyklé uvedených pozemků č. 1962-007-2016 znaleckým ústavem STATIKUM s.r.o., která činí 2 660,- Kč za m². Zastupitelstvo městské části Brno-Starý Lískovec schválilo podmínky kupní smlouvy a poté byly vyhotoveny nabídky na odkoupení podílů na pozemcích pod domy Osová 2, 4, 6, 8. Dle sdělení MČ vlastníci jednotek nabídku ve velké většině přijali, **nesouhlasí však s vyšší kupní ceny z následujícího důvodu:**

Kupní smlouvy o převodu bytových jednotek uzavřené mezi statutárním městem Brnem – MČ Starý Lískovec a tehdejšími nájemci bytových jednotek ve výše uvedených domech během roku 2013 obsahovaly v čl. II. písm. D závazek smluvních stran, že uzavřou nájemní smlouvu na pozemek a současně budoucí kupní smlouvu o prodeji podílu na pozemku za cenu obvyklou se slevou 20% v případě platby před podpisem kupní smlouvy – viz příloha materiálu. Toto ustanovení vycházelo z tehdy platných Pravidel prodeje, která slevu při platbě před podpisem kupní smlouvy přiznávala.

Následně během roku 2014 MČ uzavírala s vlastníky jednotek smlouvy o nájmu pozemků a smlouvy o budoucí smlouvě kupní – viz příloha materiálu. V čl. VI. smlouvy se smluvní strany dohodly, že nejpozději do 6 měsíců od vyřešení restitučních práv uzavřou kupní smlouvu na pozemek, kdy kupní cena bude stanovena na základě znaleckého posudku. Žádná sleva z ceny stanovené znaleckým posudkem smluvními stranami sjednána nebyla.

Zastupitelstvo MČ Brno-Starý Lískovec na svém X. zasedání konaném dne 7.9.2016 pod bodem č. 7 dle čl. 11 odst. w) Statutu města Brna **souhlasilo** s prodejem alikvotních podílů pozemků v k.ú. Starý Lískovec p.č. 2758, p.č. 2759, p.č. 2760 a p.č. 2761 do vlastnictví vlastníků vymezených jednotek a příslušných podílů na společných částech bytových domů Osová 579/2, Osová 591/4, Osová 593/6, Osová 596/8, Brno postavených na těchto pozemcích, kteří uzavřeli „Kupní smlouvu na bytové jednotky a podíly na společných částech domu“ se statutárním městem Brnem **se slevou 20 % z ceny obvyklé stanovené znaleckým posudkem** č. 1962-007-2016 zhotoveným znaleckým ústavem STATIKUM s.r.o., která činí 2 660,- Kč za m² v případě, že bude kupní cena uhrazena před podpisem kupní smlouvy.

MČ Brno-Starý Lískovec žádá (viz příloha) o předchozí souhlas ZMB s prodejem podílů na pozemcích za cenu nižší než obvyklou v těch případech, kdy vlastník jednotky měl uzavřenou výše uvedenou kupní smlouvu se závazkem k poskytnutí slevy. Dle dělení MČ se jedná z celkového počtu 88 bytů o 67 případů.

Volným orgánům byl materiál předložen ve 2 var:

Var. A) souhlasit s poskytnutím 20% slevy při prodeji

Var. B) nesouhlasit s poskytnutím 20% slevy při prodeji

4/12

Hlasování v komisích:

Komise bydlení projednala dne 18.1.2017:

Hlasování Var. A): 6-pro, 0-proti, 0-se zdržel/z 11 členů

Usnesení bylo přijato

Ing. Karasová	Ing. Březa	Ing. Drápalová	JUDr. Dumbrovská	Bc. Freund	JUDr. Gregorová	Ing. Pospíšil	Mgr. Štástka	Mgr. Štefan	Ing. Doležal	Bc. Milota
pro	pro	pro	omluvena	nepřítom.	pro	pro	nepřítomen	omluven	omluven	pro

Komise majetková projednala dne 23.1.2017:

Hlasování: 0 – pro var. A., 0 - proti, 7 - se zdrželo /11 členů

Usnesení nebylo přijato.

Ing. Liptáková	p. Janiček	Ing. Drápalová	PhDr. Hofmannová	Ing. Pospíšil	JUDr. Kerndl	p. Říha	p. Šafařík	Ing. Zuziak	Mgr. Leder	Ing. Malec
zdržela se	omluven	zdržela se	zdržela se	nehlasoval	omluven	nehlasoval	zdržel se	zdržel se	zdržel se	zdržel se

Hlasování: 4 – pro var. B., 1 - proti, 2 - se zdrželi /11 členů

Usnesení nebylo přijato.

Ing. Liptáková	p. Janiček	Ing. Drápalová	PhDr. Hofmannová	Ing. Pospíšil	JUDr. Kerndl	p. Říha	p. Šafařík	Ing. Zuziak	Mgr. Leder	Ing. Malec
pro	omluven	proti	pro	nehlasoval	omluven	nehlasoval	zdržel se	pro	zdržel se	pro

Rada města Brna projednala dne 14.2.2017

Hlasování o var. B:

Pro návrh usnesení hlasovalo 7 členů, nikdo nebyl proti, 3 členové se zdrželi hlasování.

Ing. Vokřál	Mgr. Hladík	R. Mrázek	Bc. Hollan	Mgr. Ander	Ing. Kacer	M. Janiček	Bc. Koláčný	JUDr. Rusňáková	Ing. Staněk	Mgr. Suchý
pro	zdržel	—	zdržel	pro	pro	pro	pro	pro	pro	zdržel

3/12



ODBOR VŠEOBECNÝ, ODERSKÁ 4, 625 00 BRNO

14-11-2016

VÁŠ DOPIS ČJ.:

ZE DNE:

NAŠE ČJ.: MCBSLI/6556/16-OVŠ/Nov – 354/16-dat.

SPIS. ZN.: S-MCBSLI/6476/15- OVŠ/Nov

VYŘIZUJE:

Bc. Eva Novosádová

TEL.: 547 139 245, 724 573 421

FAX: 547 139 244

E-MAIL: eva.novosadova@staryliskovec.cz

Statutární město Brno

Bytový odbor MmB

k rukám JUDr. Pernicové

Malinovského nám. 3

602 00 BRNO

DATUM: 2016-10-19

Snížení ceny alikvotních podílů pozemku pod domy Osová 2, 4, 6 a 8 o 20 % - žádost o předchozí souhlas zastupitelstva města Brna

Úřad městské části Brno-Starý Lískovec obdržel po schválení záměru prodeje pozemků Zastupitelstvem města Brna v listopadu 2015 od bytového odboru MmB pod čj. MMB/446617/2015 ze dne 1. 12. 2015 „výzvu k prodeji podílů na pozemcích p. č. 2758, p. č. 2759, p. č. 2760 a p. č. 2761 do vlastnictví vlastníků vymezených jednotek v bytovém domě Osová 2, Osová 4, Osová 6, Osová 8, a to **za cenu obvyklou**“ (dále „výzva k prodeji“). Byli jsme informováni, že pro prodej za cenu nižší než obvyklou či s jinou splatností kupní ceny než před podpisem kupní smlouvy musí dle Statutu města Brna udělit předchozí souhlas zastupitelstvo města Brna.

S ohledem na tuto „výzvu k prodeji“ byly zastupitelstvem městské části Brno – Starý Lískovec schváleny podmínky kupní smlouvy a vyhotoveny nabídky na odkoupení podílů pozemků pod domy Osová 2, 4, 6, a 8.

Vlastníci bytových jednotek byli obratem seznámeni s předmětnou nabídkou. Nabídku ve velké většině přijali, **nesouhlasí však s vyšší kupní ceny.**

„Kupní smlouvy na bytové jednotky a podíly na společných částech domu“ (dále „kupní smlouvy“) uzavřené mezi statutárním městem Brnem a tehdejšími nájemci bytových jednotek ve výše uvedených domech totiž obsahovaly v čl. II. písm. D závazek prodávajícího, že kupní cena stanovená znaleckým posudkem jako cena obvyklá *bude snížena o 20 % v případě platby před podpisem* kupní smlouvy na alikvotní podíly pozemků pod domy.

Jelikož předmětem „kupní smlouvy“ byly pouze bytové jednotky a podíly na společných částech domu a nikoliv podíly na pozemcích pod domy, obsahovala „kupní smlouva“ také závazek, že kupující uzavřou zároveň také nájemní smlouvu na podíl pozemku a smlouvu o smlouvě budoucí kupní na tento podíl. Na rozdíl od ustanovení „kupní smlouvy“ měla být podle smlouvy nájemní a budoucí kupní cena pozemku stanovena znaleckým posudkem a žádná sleva z ceny smluvními stranami sjednána nebyla.

Problém byl předložen radě a zastupitelstvu MČ. Zastupitelstvo MČ Brno-Starý Lískovec na X. zasedání dne 7. 9. 2016 pod bodem č. 7 **souhlasilo** s prodejem alikvotních podílů pozemků v k. ú. Starý Lískovec:

4/12

p. č. 2758, p. č. 2759, p. č. 2760 a p. č. 2761 do vlastnictví vlastníků vymezených jednotek a příslušných podílů na společných částech bytových domů Osová 579/2, Osová 591/4, Osová 593/6, Osová 596/8, Brno postavených na těchto pozemcích, kteří uzavřeli „Kupní smlouvu na bytové jednotky a podíly na společných částech domu“ se statutárním městem Brnem

se slevou 20 % z ceny obvyklé stanovené znaleckým posudkem č. 1962-007-2016 zhotoveným znaleckým ústavem STATIKUM s.r.o., která činí 2.660,- Kč za m² v případě, že bude kupní cena uhrazena před podpisem kupní smlouvy.

Prosím o předložení žádosti o předchozí souhlas ZMB orgánům statutárního města Brna.

V příloze posílám:

- „kupní smlouvu“,
- nájemní smlouvu na podíl pozemku a smlouvu o smlouvě budoucí kupní na tento podíl;
k odst. 2. čl. VI této smlouvy sděluji, že není vinou dotčených kupujících, že nebyla splněna 6 měsíční lhůta k uzavření kupní smlouvy, neboť MČ čekala 3 měsíce na sdělení Generálního finančního ředitelství Praha, zda kupní cena bude zatížena daní z přidané hodnoty či nikoliv.

Pro vysvětlení, či odstranění nejasností jsem k dispozici na výše uvedených kontaktech.

Děkuji za spolupráci.

S pozdravem

Bc. Eva Novosádová
vedoucí odboru

Přílohy: dle textu

5/12

Statutární město Brno
Magistrát města Brna

MMB/0441438/2016
přílohy: 3

listy:

druh:



mmb1es5f648c2b Doručeno: 09.11.2016

Č. sml.

Kupní smlouva o převodu vlastnictví bytu

uzavřená podle zákona č. 72/1994 Sb., o vlastnictví bytů, ve znění pozdějších změn a doplňků a dle Pravidel prodeje domů, bytů a nebytových prostor v těchto domech včetně pozemků z vlastnictví města Brna do vlastnictví právnických a fyzických osob, ve znění pozdějších změn a doplňků, mezi těmito smluvními stranami:

Statutární město Brno, se sídlem v Brně, Dominikánské nám. 1, 601 67

IČ: 449 927 85

zastoupené na základě plné moci ze dne

starostou Bc. Vladanem Krásným

jako prodávající

a

pan/paní

....., r.č., bytem

jako kupující

I.

Prodávající je na základě zák. č. 172/1991 Sb., o přechodu některých věcí z majetku ČR do vlastnictví obcí a Prohlášení vlastníka budovy Osová 579/2 ze dne 13.9.2012 s právními

6/12

účinky vkladu dnem 24.9.2012 vlastníkem bytové jednotky č. 579/... v budově č.p.p. 579, č. or. 2 na ul. Osová, na pozemku parc. č. 2758 – zastavěná plocha a nádvoří o výměře 182m² v Brně, zapsaný na LV č.5071 pro k.ú. Starý Lískovec, obec Brno, okres Brno-město.

Nemovitost je popsána ve znaleckém posudku č. ../2012 soudního znalce Ing. Jiřího Ošlejška ze dne 12.7.2012.

Kupující je nájemcem uvedené jednotky.

II.

A/ Předmětem této smlouvy je převod vlastnictví jednotky č. 579/.. ve .. nadzemním podlaží budovy uvedené v čl. I. této smlouvy sestávající ze dvou pokojů s kuchyňským koutem, chodby, špiže, koupelny, WC, komody, lodžie a sklepní kóje.

Celková výměra jednotky je 41,17 m².

Jednotka	obsahuje	toto	vybavení:
.....			
.....			
.....			
.....			

B/ Dále je předmětem převodu spoluvlastnický podíl o velikosti/117710 na společných částech domu.

Společné části domu jsou:

- viz bod C. Prohlášení vlastníka budovy (str. 25-26)

V budově nejsou vymezeny části společné vlastníkům jen některých jednotek.

Na kupující rovněž přecházejí práva a povinnosti vyplývající ze smlouvy č. S-80938 ve znění dodatků na dodávku a odběr tepelné energie ze dne 10. 12. 2009 uzavřenou s Teplárnami Brno, a.s.

Správcem budovy je Úřad městské části Brno, Starý Lískovec.

C) Kupující bere na vědomí, že k budově bylo a je zřízeno ze zákona věcné břemeno ve prospěch Tepelného zásobování Brno, a.s. na umístění soustavy ovládacích, regulačních a měřicích prvků instalovaných ve sklepní místnosti budovy.

D) Předmětem této smlouvy je převod vlastnictví jednotky č. 579/.. ve .. nadzemním podlaží budovy uvedené v čl. I. této smlouvy sestávající ze dvou pokojů s kuchyňským koutem, chodby, špiže, koupelny, WC, komody, lodžie a sklepní kóje. Celková výměra jednotky je 41,17 m².

III.

Prodávající prodává jednotku včetně podílu na společných částech budovy, které jsou specifikovány v čl. II této smlouvy, za dohodnutou kupní cenu,- Kč (slovy), která byla stanovena dle znaleckého posudku č. Ze dne a kupující tyto nemovitosti za tuto cenu kupuje.

Kupní cena byla zaplacená v plné výši před podpisem této kupní smlouvy na účet městské části Brno – Starý Lískovec:

Komerční banka, a.s.
č. ú. 6873710287/0100
VS

IV.

Kupující bere na vědomí, že na základě této smlouvy nedochází k převodu vlastnictví měřicí tratě – tj. soustavy ovládacích, regulačních měřících prvků umístěných ve sklepní místnosti, které je ve vlastnictví Tepelného zásobování Brno, a.s.

V.

Kupující přebírá práva a povinnosti vyplývající z dodatků ke smlouvám o nájmu bytu, uzavřených mezi pronajímatelem a nájemcem, které se týkají úpravy vzájemných vztahů při realizaci díla, tj. dodávce plastových prvků v bytovém domě pronajímatele a dále vzájemného vymezení závazků a práv obou smluvních stran.

Kupující prohlašuje, že je mu stav převáděných nemovitostí znám.

VI.

Daň z převodu nemovitostí uhradí prodávající dle platných právních předpisů.

VII.

Vlastnické právo k převáděným nemovitostem nabude kupující datem právních účinků vkladu do katastru nemovitostí u Katastrálního úřadu pro Jihomoravský kraj, katastrální pracoviště Brno-město. Návrh na vklad vlastnického práva podá prodávající, kterého kupující k tomuto úkonu tímto zmocňuje. Kolek za vklad práva do katastru nemovitostí platí kupující. Kolek ve výši 1.000 Kč předá prodávajícímu při podpisu této smlouvy.

VIII.

Záměr statutárního města prodat výše uvedené nemovitosti byl zveřejněn zákonem stanoveným způsobem od 9.11.2011. Prodej nemovitostí byl schválen na zasedání Zastupitelstva města Brna konaném dne

8/12

XI.

Na důkaz souhlasu s ustanoveními této smlouvy připojují účastníci své vlastnoruční podpisy.

Tato smlouva byla schválena nazasedání ZMČ Brno – Starý Lískovec dne
pod bodem

Prodávající:

Statutární město Brno zastoupené
starostou Městské části Brno – Starý Lískovec
Bc. Vladanem Krásným

V Brně dne :

.....
na základě plné moci

Kupující:

V Brně dne :

.....
jméno, příjmení

V Brně dne :

.....
jméno, příjmení

Přílohy : - Půdorysy jednotlivých podlaží
- Plná moc

Smlouva o nájmu pozemků

dle § 2201 zákona č. 89/2012 Sb., občanský zákoník

a

Smlouva o smlouvě budoucí kupní

dle § 1785 ve spojení s § 2079 zákona č. 89/2012 Sb., občanský zákoník

Níže uvedeného dne, měsíce a roku uzavírají následující smluvní strany:

1. Statutární město Brno, Městská část Brno – Starý Lískovec

se sídlem Oderská 4, 625 00 Brno

zastoupená starostou Městské části Brno – Starý Lískovec Bc. Vladanem Krásným

IČ: 44992785

DIČ: CZ44992785

bankovní spojení: Komerční banka Brno – město, č. účtu 19-19022621/0100

(dále jen „pronajímatel“) - na straně jedné

a

2.

bytem:

nar.

(dále jen „nájemce“) - na straně druhé

SMLOUVU NÁJEMNÍ A SMLOUVU O SMLOUVĚ BUDOUCÍ KUPNÍ

I.

Preambule

1. Nájemce a budoucí kupující je majitelem bytové jednotky č. ve .. nadzemním podlaží budovy č. p., na ul. Osová, č. or. na pozemku parc. č.- zastavěná plocha a nádvoří o výměřem² v Brně, zapsaný na LV č. 10001 pro k.ú. Starý Lískovec, obec Brno, okres Brno-město. Dále je vlastníkem podílu o velikosti/..... na společných částech domu.
2. Pozemky pod budovou p. č., k.ú. Starý Lískovec, č. LV 10001 o výměře m² jsou dotčeny nevyřešenými restitučními právy. Proto smluvní strany uzavírají tuto nájemní smlouvu se smlouvou o smlouvě budoucí kupní na alikvotní podíl pozemků, která nabude účinnosti po pravomocném ukončeném restitučním řízení.

II.

Předmět a účel smlouvy

1. Pronajímatel je vlastníkem pozemku p. č., druh pozemku zastavěná plocha a nádvoří o výměře m², k. ú. Starý Lískovec, obec Brno, okres Brno-město, zapsané na listu vlastnictví č. 10001 u Katastrálního úřadu pro Jihomoravský kraj, katastrální pracoviště Brno-město.
2. Na schůzi Rady městské části Brno – Starý Lískovec, konané dne byla schválena tato smlouva, kterou se pronajímatel zavazuje přenechat nájemci alikvotní podíl pozemku v čl. II odst. 1 pod domem o velikosti k dočasnému užívání a nájemce se zavazuje platit za to pronajímateli nájemné.

10/12

3. Nájemce je seznámen se stavem pozemků.

III. Doba nájmu

Nájem se sjednává na dobu určitou a to do té doby, než bude uzavřena kupní smlouva na pozemky.

IV. Nájemné

Nájemné je sjednáno ve výši,- Kč (slovy: korun českých) měsíčně. Nájemce je povinen zaplatit sjednané nájemné **ročně pozadu** tzn. do 31. ledna následujícího roku na výše uvedený účet pronajímatele, konst. symbol **308**, variabilní symbol

V. Práva a povinnosti smluvních stran

1. Pronajímatel je povinen přenechat nájemci pronajaté alikvotní podíly pozemků ve stavu způsobilém smluvenému užívání a umožnit nájemci trvalý přístup k předmětu nájmu.
2. Nájemce je povinen užívat předmět nájmu k účelu dohodnutém v této smlouvě.
3. Nájemce není oprávněn dát pronajaté alikvotní podíly pozemků do podnájmu jiným subjektům, zřízovat k nim věcná břemena ani je dávat do zástavy.
4. Nájemce nemůže provádět na pozemcích jakékoliv změny, které nebyly odsouhlaseny písemně s předchozím souhlasem pronajímatele, zejména stavební, terénní úpravy apod.

VI.

Smlouva o smlouvě budoucí kupní

1. Dodávčí nájemce výše uvedené, zavazuje se pronajímateli uzavřít s nájmem související kupní smlouvu na alikvotní části pozemků stromových v čl. 2 bod 2 této smlouvy, kdy pronajímatel převede nájemci do výběrčího vlastnické alikvotní části pozemků a nájemce se zavazuje tyto pozemky převést a zaplatit kupní cenu.

2. Kupní smlouva na pozemky bude uzavřena nejpozději do 6 měsíců od výše uvedené termínu uzavření této smlouvy.

3. Kupní cena za pozemek bude stanovena na základě znaleckého posudku.

VII. Závěrečná ujednání

1. Tato smlouva může být ukončena:
 - a) dohodou stran,
 - b) písemnou výpovědí, kterékoli ze smluvních stran, doručenou druhé smluvní straně, a to v případě závažného porušení některého z ustanovení této smlouvy. Výpovědní doba činí 3 měsíce.
2. Smlouva nabývá platnosti dnem jejího podpisu oběma smluvními stranami.
3. Jakoukoliv změnu smlouvy lze provést pouze písemnou dohodou.

11/12

4. Smluvní strany si tímto ujednávají, že tato smlouva se všemi právy a povinnostmi přejde na nového nabyvatele bytové jednotky specifikované v čl. I bod 1 v případě jejího převodu.
5. Další vztahy, které nejsou upraveny touto smlouvou, se řídí platným občanským zákoníkem.
6. Smlouva je vyhotovena v šesti stejnopisech, z nichž po jednom obdrží každá smluvní strana.
7. Smluvní strany této smlouvy prohlašují, že se seznámily s obsahem této smlouvy, který je dostatečně určitý a srozumitelný a že s touto smlouvou souhlasí v plném rozsahu. Smluvní strany uzavírají tuto smlouvu na základě své vážné a svobodné vůle a na důkaz toho připojují své vlastnoruční podpisy.
8. Smlouva může být měněna a doplňována pouze formou písemných dodatků podepsaných oběma smluvními stranami.

V Brně dne

V Brně dne

nájemce

pronajímatel

12/12



Z7/26. zasedání Zastupitelstva města Brna
konané od 7. března 2017

Název:

Návrh prodeje pozemků p.č. 3754/41, 3754/42, p.č. 3754/43, p.č. 3754/118, k.ú. Královo Pole

Obsah:

- Důvodová zpráva
- Podmínky kupní smlouvy
- Kopie katastrální mapy

Návrh usnesení:

Zastupitelstvo města Brna

s c h v a l u j e

prodej pozemků p.č. 3754/41 – zastavěná plocha a nádvoří o výměře 279 m², p.č. 3754/42 – zastavěná plocha a nádvoří o výměře 231 m², p.č. 3754/43 – zastavěná plocha a nádvoří o výměře 271 m² a p.č. 3754/118 – ostatní plocha o výměře 87 m², vše v Brně, k.ú. Královo Pole, do podílového spoluvlastnictví vlastníků jednotek v domě č.p. 2819, 2820, 2821 na ulici Chodská 19 a,b,c, postaveném na pozemcích p.č. 3754/41, p.č. 3754/42, p.č. 3754/43 v Brně, k.ú. Královo Pole, za podmínek kupní smlouvy, které tvoří přílohu č.....těchto usnesení.

Stanoviska dotčených orgánů:

- Rada města Brna projednala na schůzi č. R7/100 konané dne 7.2.2017 a doporučila ke schválení.

Zpracoval:

Bytový odbor

Předkládá:

Rada města Brna

Důvodová zpráva

Na základě kupní smlouvy č. 0062110102298 uzavřené dne 13.5.2011 se vlastníkem domovního celku Chodská 19 a,b,c, postaveného na pozemcích p.č. 3754/41, p.č. 3754/42, p.č. 3754/43 v Brně, k.ú. Královo Pole, dle „Pravidel prodeje“, stalo Bytové družstvo Chodská 19a, b, c Brno, družstvo.

Vzhledem k tomu, že se jednalo o původní církevní majetek na který se vztahoval blokační § 29 zákona č. 229/91 Sb., nebyly pozemky pod bytovými domy Chodská 19 a,b,c, tj. pozemky p.č. 3754/41, p.č. 3754/42, p.č. 3754/43 v k.ú. Královo Pole, součástí prodeje.

Dne 20.12.2013 obdržel Bytový odbor MMB prostřednictvím právního zástupce klienta – Společenství vlastníků Chodská 19a, b, c Brno žádost o odkoupení pozemků pod bytovými domy Chodská 19 a,b,c, a to pozemků p.č. 3754/41, p.č. 3754/42 a p.č. 3754/43 v k.ú. Královo Pole. Dle sdělení Krajského pozemkového úřadu pro JMK ze dne 12.1.2015, nebyly na pozemky p.č. 3754/41, p.č. 3754/42, p.č. 3754/43 a p.č. 3754/44 v k.ú. Královo Pole podány návrhy na vydání podle zákona č. 428/2012 Sb., o majetkovém vyrovnání s církvemi a náboženskými společnostmi, ve znění pozdějších předpisů a je tedy možné pozemky odprodat jednotlivým vlastníkům bytových jednotek.

Dne 23.6.2015 zpracoval Ing. Tomáš Volek znalecký posudek, ve kterém byla stanovena obvyklá cena pozemků p.č. 3754/41, p.č. 3754/42, p.č. 3754/43 včetně přístupového chodníku p.č. 3754/44, k.ú. Královo Pole, ve výši 4 890 000,- Kč. Následně Bytový odbor MMB sdělil právnímu zástupci Společenství vlastníků Chodská 19a, b, c Brno kupní cenu pozemků a požádal o vyjádření k prodeji. Dopisem ze dne 19.8.2015 bylo právním zástupcem sděleno, že jeho klient má výhrady k navrhované ceně pozemku p.č. 3754/44 v k.ú. Královo Pole, neboť se jedná o chodník, který je veřejně přístupný a slouží všem, nejenom vlastníkům jednotek domů Chodská 19 a,b,c a není možné hodnotit ho jako pozemek stavební, tedy jako součást jednotného funkčního celku. Klient akceptoval kupní cenu pozemků p.č. 3754/41, p.č. 3754/42 a p.č. 3754/43 za cenu obvyklou stanovenou znaleckým posudkem č. 1720-62/15 zpracovaným dne 23.6.2015 ing. Tomášem Volkem, avšak v případě prodeje pozemku p.č. 3754/44 navrhl výrazné snížení kupní ceny. Bytový odbor MMB požádal o posouzení a vyjádření k ceně pozemku p.č. 3754/44 v k.ú. Královo Pole Majetkový odbor MMB.

Dle vyjádření Majetkového odboru, resp. znalce, byla obvyklá cena pozemku p.č. 3754/44 stanovena pro pozemek, který tvoří jednotný funkční celek se stavbou bytového domu, na kterém se nachází chodník před domem s lavičkami a přístupy do domu, zeleň a okapový chodník. Kromě toho, že zajišťuje převážně vlastníkům bytových jednotek přístup z veřejné komunikace, jedná se o stavební pozemek, na kterém mohou být realizovány předzahrádky, terasy pro vlastníky bytů, přístavby na kola atd. Obvyklá cena pozemku p.č. 3754/44 byla tudíž stanovena pro pozemek, který má tvořit jednotný funkční celek se stavbou bytového domu (tzn. ne jako veřejné prostranství).

Materiál byl předložen k projednání dne 3.2.2016 Komisi bydlení RMB a dne 8.2.2016 Komisi majetkové ve dvou variantách, a to

var. A) záměr a prodej pozemků zastavěných, včetně pozemku souvisejícího p.č. 3754/44, za kupní cenu ve výši 4 890 000,- Kč;

var. B)

záměr a prodej pouze pozemků zastavěných za kupní cenu ve výši 2 730 000,- Kč.

Komise bydlení RMB konaná dne 3.2.2016 hlasovala o var. A), Komise majetková RMB hlasovala o odložení projednávání materiálu z důvodu dořešení kupní ceny pozemků. Bytový odbor MMB následně požádal Majetkový odbor MMB o přezkoumání ceny obvyklé pozemků.

Dne 5.4.2016 byl prostřednictvím MO MMB předložen nový ZP č. 747-09/16 zpracovaný dne 20.3.2016 ing. Ivo Liškutínem, kterým byla stanovena cena obvyklá zastavěných pozemků p.č. 3754/41, p.č. 3754/42, p.č. 3754/43 ve výši 3 500,- Kč/m² a pozemku souvisejícího p.č. 3754/44 ve výši 2 700,- Kč/m². Kupní cena pozemků p.č. 3754/41, p.č. 3754/42, p.č. 3754/43 včetně pozemku souvisejícího p.č. 3754/44 v k.ú. Královo Pole činila celkem 4 396 700,- Kč.

Poté, co byla právnímu zástupci Společenství vlastníků Chodská 19a, b, c Brno sdělena nová cena pozemků, Společenství vlastníků Chodská 19a, b, c Brno, resp. jeho členové, vyjádřili zájem o koupi pouze zastavěných pozemků p.č. 3754/41, p.č. 3754/42, p.č. 3754/43 v k.ú. Královo Pole, tedy bez pozemku p.č. 3754/44, za kupní cenu 3 500,- Kč/m², tj. celkem 2 733 500,- Kč.

Vzhledem k výše uvedenému předložil Bytový odbor MMB ke schválení materiál variantně:

var. A)

nesouhlasit se záměrem prodeje pozemků zastavěných, bez současného prodeje souvisejícího pozemku p.č. 3754/44, v Brně, k.ú. Královo Pole,

var. B)

- souhlasit se záměrem prodeje pouze pozemků zastavěných v Brně, k.ú. Královo Pole,
- schválit prodej pouze pozemků zastavěných v Brně, k.ú. Královo Pole.

Komise majetková RMB projednala materiál dne 9.5.2016 a doporučila var. B), tzn. souhlasit se záměrem prodeje a návrhem prodeje zastavěných pozemků a části souvisejícího pozemku p.č. 3754/44 – ostatní plocha o výměře odpovídající vstupům do domů Chodská 19 a,b,c.

Komise bydlení RMB na svém jednání konaném dne 18.5.2016 hlasovala pro var. A), tzn. nesouhlasit se záměrem prodeje pozemků zastavěných, bez současného prodeje souvisejícího pozemku p.č. 3754/44 – ostatní plocha.

Rada města Brna č. R7/067 konaná dne 7.6.2016 souhlasila se záměrem prodeje pozemků p.č. 3754/41, p.č. 3754/42, p.č. 3754/43 a části pozemku p.č. 3754/44 – ostatní plocha, o výměře odpovídající vstupům do domů Chodská 19 a,b,c a uložila vedoucímu Bytového odboru MMB zajistit vypracování geometrického plánu na oddělení části pozemku p.č. 3754/44. Byl vypracován geometrický plán a proveden zápis do KN. Následně byl ing. Ivo Liškutínem zpracován dne 22.12.2016 znalecký posudek č. 787-49/16 na ocenění pozemků p.č. 3754/41, p.č. 3754/42, p.č. 3754/43 a p.č. 3754/118 (nově označená část pozemku p.č. 3754/44), vše v k.ú. Královo Pole. Cena obvyklá těchto pozemků činí **3 038 000,- Kč**.

Radě města Brna č. R7/100 konané dne 7.2.2017 byl předložen ke schválení záměr prodeje a návrh prodeje pozemků p.č. 3754/41, 3754/42, p.č. 3754/43 a p.č. 3754/118, vše v Brně, k.ú. Královo Pole, do podílového spoluvlastnictví vlastníků jednotek v domě č.p. 2819, 2820, 2821 na ulici Chodská 19 a,b,c, postaveném na pozemcích p.č. 3754/41, p.č. 3754/42, p.č. 3754/43 v Brně, k.ú. Královo Pole. Výše uvedená Rada města Brna se záměrem prodeje a návrhem podmínek kupní smlouvy souhlasila. Záměr prodeje byl zveřejněn na úřední desce od 9.2.2017.

Zastupitelstvu města Brna jsou nyní předkládány ke schválení podmínky kupní smlouvy.

Podmínky kupní smlouvy

- 1. Prodávající:** Statutární město Brno
- 2. Kupující:** Vlastníci jednotek v domě č.p. 2819, 2820, 2821 na ulici Chodská 19 a,b,c, postaveném na pozemcích p.č. 3754/41, p.č. 3754/42 a p.č. 3754/43 v Brně, k.ú. Královo Pole, podle stavu zápisu v katastru nemovitostí v době podpisu kupní smlouvy
- 3. Předmět prodeje:** Pozemek p.č. 3754/41 - zastavěná plocha a nádvoří o výměře 279 m², pozemek p.č. 3754/42 – zastavěná plocha a nádvoří o výměře 231 m², pozemek p.č. 3754/43 – zastavěná plocha a nádvoří o výměře 271 m² a pozemek p.č. 3754/118 – ostatní plocha o výměře 87 m², vše v k.ú. Královo Pole, obec Brno, okres Brno-město v rozsahu odpovídajícím spoluvlastnickým podílům vlastníků jednotek na společných částech výše uvedeného domu
- 4. Kupní cena:** Stanovena dohodou ve výši 3 038 000,- Kč jako cena v místě a čase obvyklá.
- 5. Splatnost:** Před podpisem kupní smlouvy ze strany statutárního města Brna
- 6. Věcné břemeno:** Nesjednává se
- 7. Zástavní právo:** Nesjednává se
- 8. Předkupní právo:** Nesjednává se
- 9. Jiné ustanovení :** Kupující berou na vědomí, že pozemky p.č. 3754/41 a p.č. 3754/42 v k.ú. Královo Pole jsou dotčeny přípojkami kabelu NN. Pozemek p.č. 3754/43 v k.ú. Královo Pole je dotčen přípojkami kabelu NN, sdělovacího a optického kabelu UPC Česká republika, s.r.o. a přípojkou STL plynovodu. Pozemek p.č. 3754/118 v k.ú. Královo Pole je dotčen kabelem NN a STL plynovodem. Kupující se zavazují tato zařízení na nemovitých věcech ponechat.

Kupující berou na vědomí, že k pozemku p.č. 3754/118 v k.ú. Královo Pole je zřízeno věcné břemeno oprav a údržby kabelového vedení NN ve prospěch společnosti E. ON Distribuce, a.s.

Statutární město Brno je při nakládání s veřejnými prostředky povinno dodržovat ustanovení zákona č. 106/1999 Sb., o svobodném přístupu k informacím ve znění pozdějších předpisů.

Smluvní strany berou na vědomí, že v souladu se zák. č. 340/2015 Sb., o zvláštních podmínkách účinnosti některých smluv, uveřejňování těchto smluv a o registru smluv bude tato smlouva zveřejněna v registru smluv. Prodávající se zavazuje, že tuto smlouvu zašle správci registru smluv do 30 dnů od jejího uzavření.

17/2

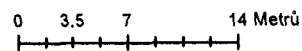
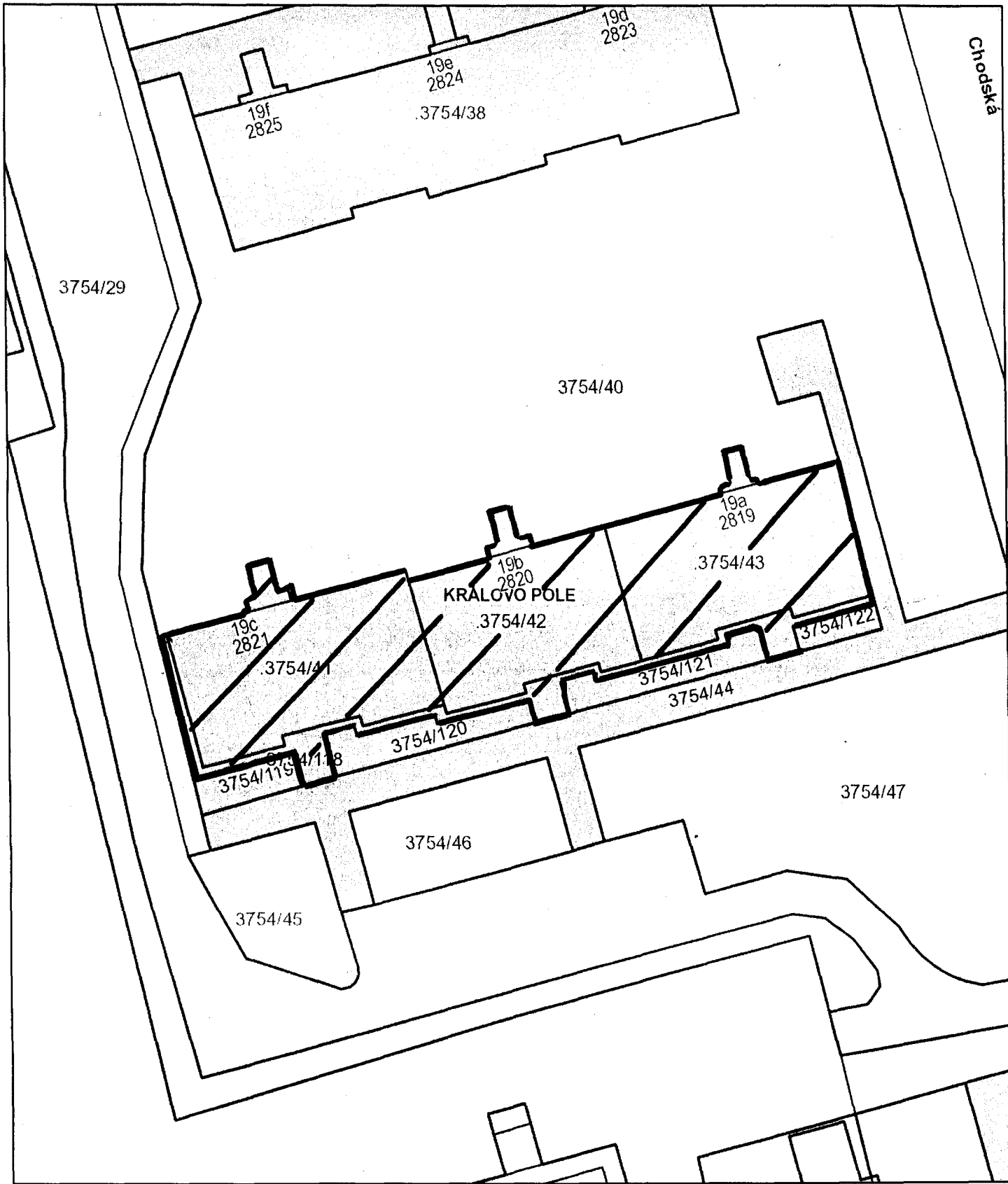

6/6



Z7/26. zasedání Zastupitelstva města Brna
konané dne 7. 3. 2017

Název:

Návrh prodeje pozemku p.č. 3680/4 v k.ú. Řečkovice při ul. Ladova.

Obsah:

- důvodová zpráva
- stanoviska příslušných orgánů
- podmínky kupní smlouvy
- kopie katastrální mapy, orientačního plánu, cenové mapy, ortofotomapy a fotografií

Návrh usnesení:

Zastupitelstvo města Brna

s c h v a l u j e

prodej pozemku p.č. 3680/4 zastavěná plocha a nádvoří o výměře 3 m² v k.ú. Řečkovice manželům

za dohodnutou kupní cenu 11.650,-Kč + 21 % DPH (2.446,50 Kč)

a za podmínek kupní smlouvy, které tvoří přílohu č....těchto usnesení.

Stanoviska dotčených orgánů:

- R7/098. schůze Rady města Brna konaná dne 24. 1. 2017 souhlasila se záměrem prodeje pozemku p.č. 3680/4 zastavěná plocha a nádvoří o výměře 3 m² v k.ú. Řečkovice a doporučila Zastupitelstvu města Brna schválit jeho prodej žadatelům za dohodnutou kupní cenu 11.650,-Kč + 21 % DPH (2.446,50 Kč).

Zpracoval:
Majetkový odbor MMB

Předkládá:
Rada města Brna

Důvodová zpráva:

Žádost:

Manželé

(dále jen žadatelé), oba bydlištěm

kteří mají v SJM navazující pozemky p.č. 3680/1 zahrada a p.č. 3680/3 zastavěná plocha a nádvoří v k.ú. Řečkovice (LV 170) a jsou spoluvlastníky (id. 9/10) rozestavěné stavby na pozemcích p.č. 3680/8 (ČR, ÚZSVM) a p.č. 3682/3, vše v k.ú. Řečkovice, žádají o **prodej** pozemku p.č. 3680/4 zastavěná plocha a nádvoří o výměře 3 m² v k.ú. Řečkovice, který navazuje na nemovitosti v jejich vlastnictví a nachází se v přístupové ploše před vstupní branou.

Vlastnictví:

Statutární město Brno je výlučným vlastníkem pozemku p.č. 3680/4 zastavěná plocha a nádvoří o výměře 3 m² v k.ú. Řečkovice. Na uvedený pozemek nebylo prokázáno uplatnění restitučních nároků.

Správce:

Správu pozemku p.č. 3680/4 zastavěná plocha a nádvoří o výměře 3 m² v k.ú. Řečkovice zajišťuje Odbor správy majetku MMB.

Popis:

Místním šetřením (viz. fotografie) bylo zjištěno, že pozemek p.č. 3680/4 v k.ú. Řečkovice se nachází při ulici Ladova a navazuje na pozemky ve vlastnictví žadatelů. Přístup k předmětnému pozemku je z ulice Ladova, přes pozemek p.č. 3680/2 k.ú. Řečkovice, který je ve vlastnictví ČR, příslušnost hospodařit s majetkem státu - Úřad pro zastupování státu ve věcech majetkových. Předmětný pozemek a navazující pozemek 3680/2 v k.ú. Řečkovice **není zaplacen a je volně přístupný z ulice Ladová.**

Dle Digitální technické mapy města Brna není pozemek p.č. 3680/4 v k.ú. Řečkovice dotčen žádnými inženýrskými sítěmi.

Dle stavu zápisu v katastru nemovitostí je na LV 170 v k.ú. Řečkovice na pozemku p.č. 3680/3 v SJM žadatelů a na pozemku p.č. 3680/4 zapsána stavba rodinné rekreace č.e. 43. Ve skutečnosti žádná stavba na předmětných pozemcích neexistuje (viz. fotografie).

Cenový návrh:

Jedná se o stabilizovanou funkční plochu všeobecného bydlení.

Realizované prodeje:

2012 pozemek - zahrada.....	4.588,-Kč/m ² ,
2010 pozemek - ostatní plocha, zahrada.....	2.520,-Kč/m ² ,
2013 pozemek - ost. plocha, zahrada.....	3.304,-Kč/m ² ,
2015 pozemek - ost. plocha, stavební pro RD.....	6.035,-Kč/m ² .

S ohledem na výměru a umístění pozemku p.č. 3680/4 zastavěná plocha a nádvoří o výměře 3 m² v k.ú. Řečkovice Majetkový odbor MMB navrhuje jednotkovou kupní cenu při středu realizovaných cen **3.550,-Kč/m²** + 1.000,-Kč správní poplatek za vkladové řízení do KN, celkový návrh kupní ceny tak činí.....**11.650,-Kč** + 21 % DPH (2.446,50 Kč).

Pro informaci: v cenové mapě č. 10 činí jednotková cena uvedeného pozemku 3.550,-Kč/m².

Pozn. k DPH: pozemek p.č. 3680/4 v k.ú. Řečkovice tvoří funkční celek se stavbou. Dle územního plánu je předmětný pozemek součástí plochy stavební, návrhové funkční plochy všeobecného bydlení (BO). Dle výkladu Generálního ředitelství financí ze dne 20. 9. 2016 se tedy jedná o pozemek určený k zastavění. Převod pozemku tak dle definice § 56 zákona č. 235/2004 Sb., o dani z přidané hodnoty, v platném znění, podléhá DPH v základní sazbě - 21 % (2.446,50 Kč).

Závěr:

Je navrhováno realizovat prodej požadovaného pozemku p.č. 3680/4 zastavěná plocha a nádvoří o výměře 3 m² v k.ú. Řečkovice žadatelům - dořešení vlastnictví k pozemku v přístupové ploše před vstupní branou k pozemkům ve vlastnictví žadatelů.

Projednání v orgánech statutárního města Brna:

Komise majetková RMB na R7/KM/43. zasedání dne 14. 11. 2016 pod bodem č. 43/53:

1. doporučuje Radě města Brna souhlasit se záměrem prodeje pozemku p.č. 3680/4 zastavěná plocha a nádvoří o výměře 3 m² v k.ú. Řečkovice.
2. doporučuje Radě a Zastupitelstvu města Brna schválit prodej pozemku p.č. 3680/4 zastavěná plocha a nádvoří o výměře 3 m² v k.ú. Řečkovice manželům
za dohodnutou kupní cenu 11.650,-Kč (3.550,-Kč/m² + 1.000,-Kč správní poplatek za vkladové řízení do KN) + 21 % DPH (2.446,50 Kč) a za podmínek kupní smlouvy, které jsou součástí materiálu.

Hlasování: 8 pro, 0 proti, 0 se zdržel/z 11 členů. Usnesení bylo přijato.

Ing. Liptáková	p. Janíček	Ing. Drápalová	PhDr. Hofmannová	Ing. Pospíšil	JUDr. Kerndl	p. Říha	p. Šafařík	Ing. Zuziak	Mgr. Leder	Ing. Malec
pro	pro	pro	pro	omluven	omluven	pro	omluven	pro	pro	pro

Žadatelé akceptují koncept podmínek kupní smlouvy na prodej pozemku p.č. 3680/4 v k.ú. Řečkovice dle doporučení Komise majetkové RMB.

R7/098. schůze Rady města Brna konaná dne 24. 1. 2017:

1. souhlasí se záměrem prodeje pozemku p.č. 3680/4 zastavěná plocha a nádvoří o výměře 3 m² v k.ú. Řečkovice.
2. doporučuje Zastupitelstvu města Brna schválit prodej pozemku p.č. 3680/4 zastavěná plocha a nádvoří o výměře 3 m² v k.ú. Řečkovice manželům
za dohodnutou kupní cenu 11.650,-Kč + 21 % DPH (2.446,50 Kč)
a za podmínek kupní smlouvy.

Schváleno jednomyslně 8 členy.

Ing. Vokřál	Mgr. Hladík	R. Mrázek	Bc. Hollan	Mgr. Ander	Ing. Kacer	M. Janíček	Bc. Kolářný	JUDr. Rusňáková	Ing. Staněk	Mgr. Suchý
pro	pro	pro	nepř.	pro	—	—	pro	pro	pro	pro

Záměr prodeje pozemku p.č. 3680/4 zastavěná plocha a nádvoří o výměře 3 m² v k.ú. Řečkovice byl zveřejněn zákonem stanoveným způsobem po dobu 15 dnů od 25. 1. 2017, bez připomínek.

Stanoviska příslušných orgánů:

- OÚPR MMB - vyjádření ze dne 24. 5. 2016 - pozemek p.č. 3680/4 v k.ú. Řečkovice je dle Územního plánu města Brna (ÚPmB) součástí plochy stavební, návrhové funkční plochy všeobecného bydlení (BO).

Z hlediska územního plánování je prodej nebo pronájem pozemku p.č. 3680/4 v k.ú. Řečkovice v souladu s ÚPmB.

- **RMČ Brno - Řečkovice a Mokrá Hora** - na své 23. schůzi konané dne 1. 6. 2016 **nesouhlasí s pronájmem** pozemku p.č. 3680/4 k.ú. Řečkovice a **souhlasí s prodejem** pozemku p.č. 3680/4 k.ú. Řečkovice o výměře 3m².
- **OSM MMB** - dle vyjádření ze dne 12. 9. 2016 je pozemek p.č. 3680/4 v k.ú. Řečkovice užíván jako součást oplocené zahrady ve vlastnictví žadatelů. Na uvedený pozemek OSM MMB neneviduje nájemní vztah. K plánovanému záměru pronájmu/prodeji nemá z hlediska správy výhrady.
- **Brněnské vodárny a kanalizace, a.s.** - dle vyjádření ze dne 18. 8. 2016 s prodejem pozemku p.č. 3680/4 v k.ú. Řečkovice souhlasí bez připomínek, neboť nedojde k dotčení inženýrskými sítěmi, které BVK, a.s. provozuje.
- **Dopravní podnik města Brna, a.s.** - dle sdělení ze dne 19. 8. 2016 z hlediska zájmů DPmB, a.s. nemá žádné připomínky k prodeji pozemku p.č. 3680/4 v k.ú. Řečkovice.
- **Technické sítě Brno, a.s.** - dle vyjádření ze dne 11. 8. 2016 bez připomínek souhlasí s prodejem pozemku p.č. 3680/4 v k.ú. Řečkovice. Veřejné osvětlení nezasahuje do pozemku určeného k prodeji.
- **E.ON Servisní, s.r.o.** - dle vyjádření ze dne 10. 8. 2016 k prodeji pozemku p.č. 3680/4 v k.ú. Řečkovice v zájmovém území se nenachází žádné zařízení ve vlastnictví E.ON Distribuce, a.s.

Podmínky kupní smlouvy:

1. Prodávající: statutární město Brno

2. Kupující: manželé
r.č. a r.č.

3. Předmět koupě: pozemek p.č. 3680/4 zastavěná plocha a nádvoří o výměře 3 m²
v k.ú. Řečkovice

4. Kupní cena dohodou: 11.650,-Kč + 21 % DPH ve výši 2.446,50 Kč
Tj. celkem částka 14.096,50 Kč

Kupní cena a DPH v zákonem stanovené výši, tj. celkem částka ve výši 14.096,50 Kč, byla kupujícími zaplacená na účet prodávajícího u banky Česká spořitelna, a.s., Olbrachtova 1929/62, 140 00 Praha 4, IČO: 45244782, č. účtu: č. 111 422 222/0800, VS:, před uzavřením této smlouvy.

K přijaté platbě vystaví statutární město Brno daňový doklad. Dnem uskutečnění zdanitelného plnění se rozumí den doručení vyrozumění z příslušného katastrálního úřadu, ve kterém je uveden den zápisu změny vlastnického práva. Do 15 dnů ode dne uskutečnění zdanitelného plnění vystaví statutární město Brno daňový doklad - vyúčtování k zálohové faktuře.

Pozemek p.č. 3680/4 v k.ú. Řečkovice netvoří funkční celek se stavbou. V době prodeje byl volně přístupný. Dle územního plánu je předmětný pozemek součástí plochy stavební, návrhové funkční plochy všeobecného bydlení (BO). Ve smyslu ust. § 56 zákona č. 235/2004 Sb., o dani z přidané hodnoty, v platném znění, se tedy jedná o pozemek určený k zastavění.



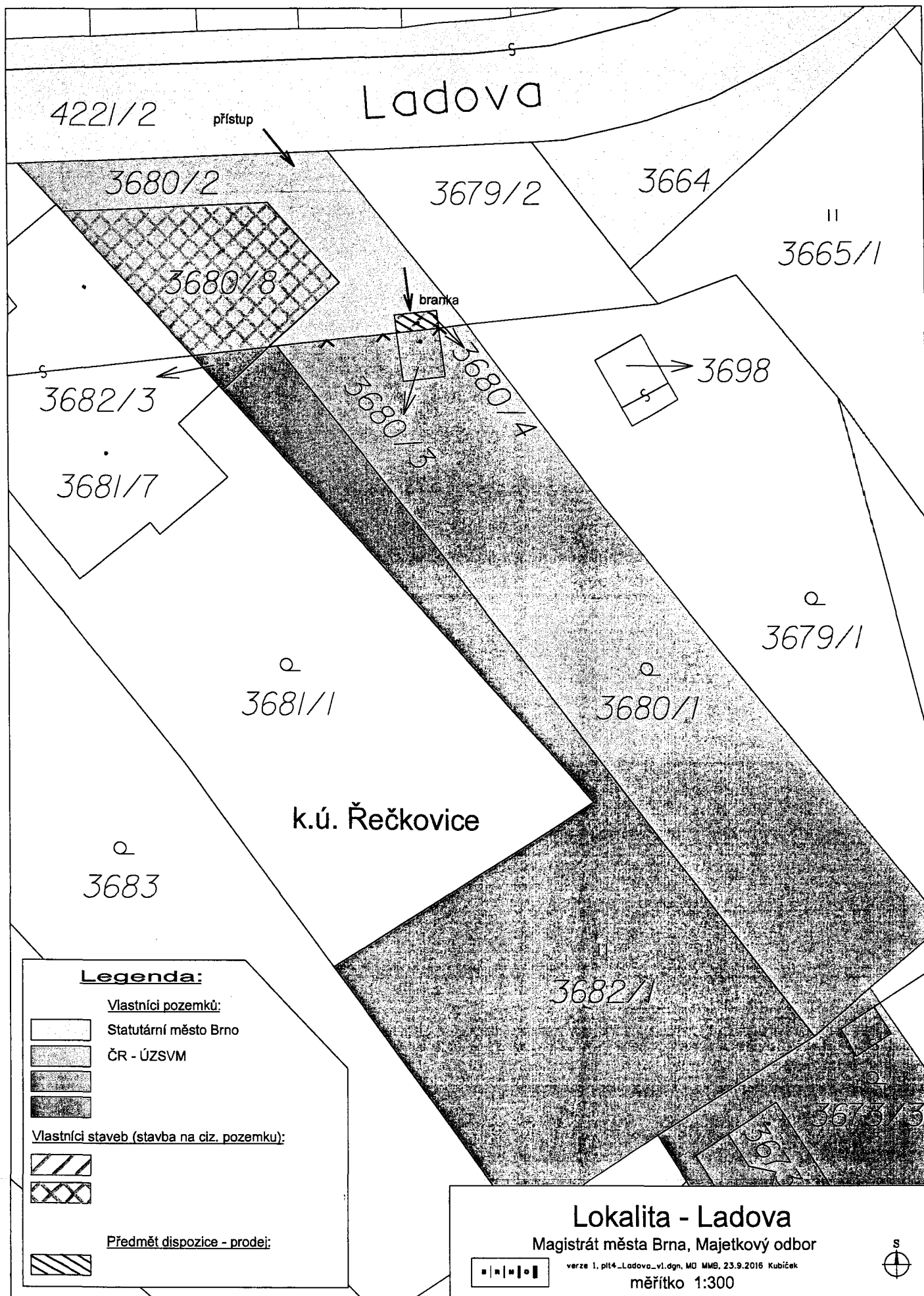

5. Splatnost: před podpisem smlouvy

6. Daně a poplatky: Poplatníkem daně z nabytí nemovitých věcí jsou nabyvatelé. Správní poplatek spojený s návrhem na zahájení řízení o zápisu vlastnického práva kupujících do katastru nemovitostí se zavazuje uhradit prodávající.



Legenda:

Vlastníci pozemků:

-  Statutární město Brno
-  ČR - ÚZSVM
- 
- 

Vlastníci staveb (stavba na ciz. pozemku):

- 
- 

Předmět dispozice - prodej:

- 

Lokalita - Ladova

Magistrát města Brna, Majetkový odbor

verze 1, plt4_Ladova_v1.dgn, MO MMB, 23.9.2016 Kubiček

měřítko 1:300



Přehledová mapa

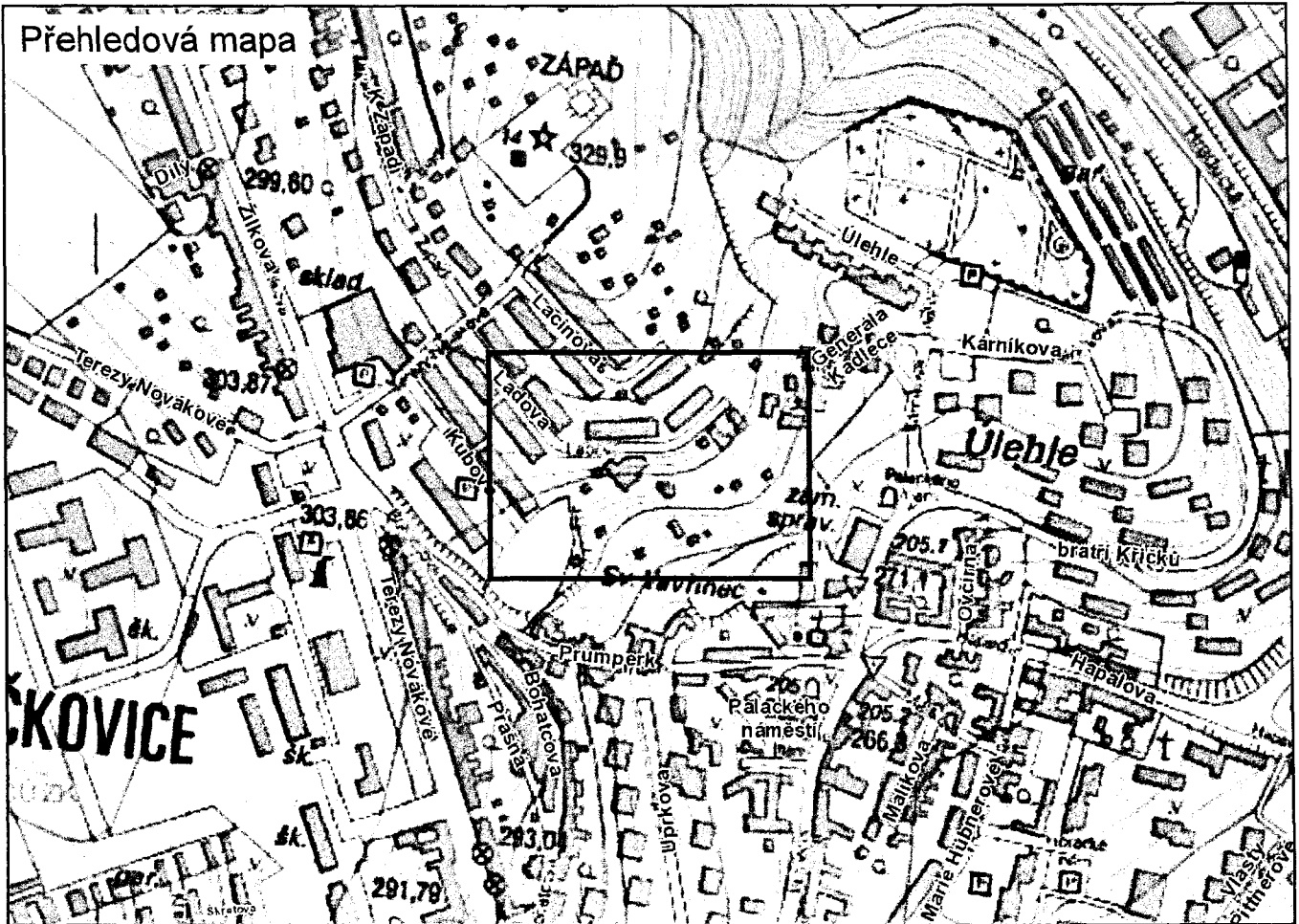

Cenová mapa č. 10

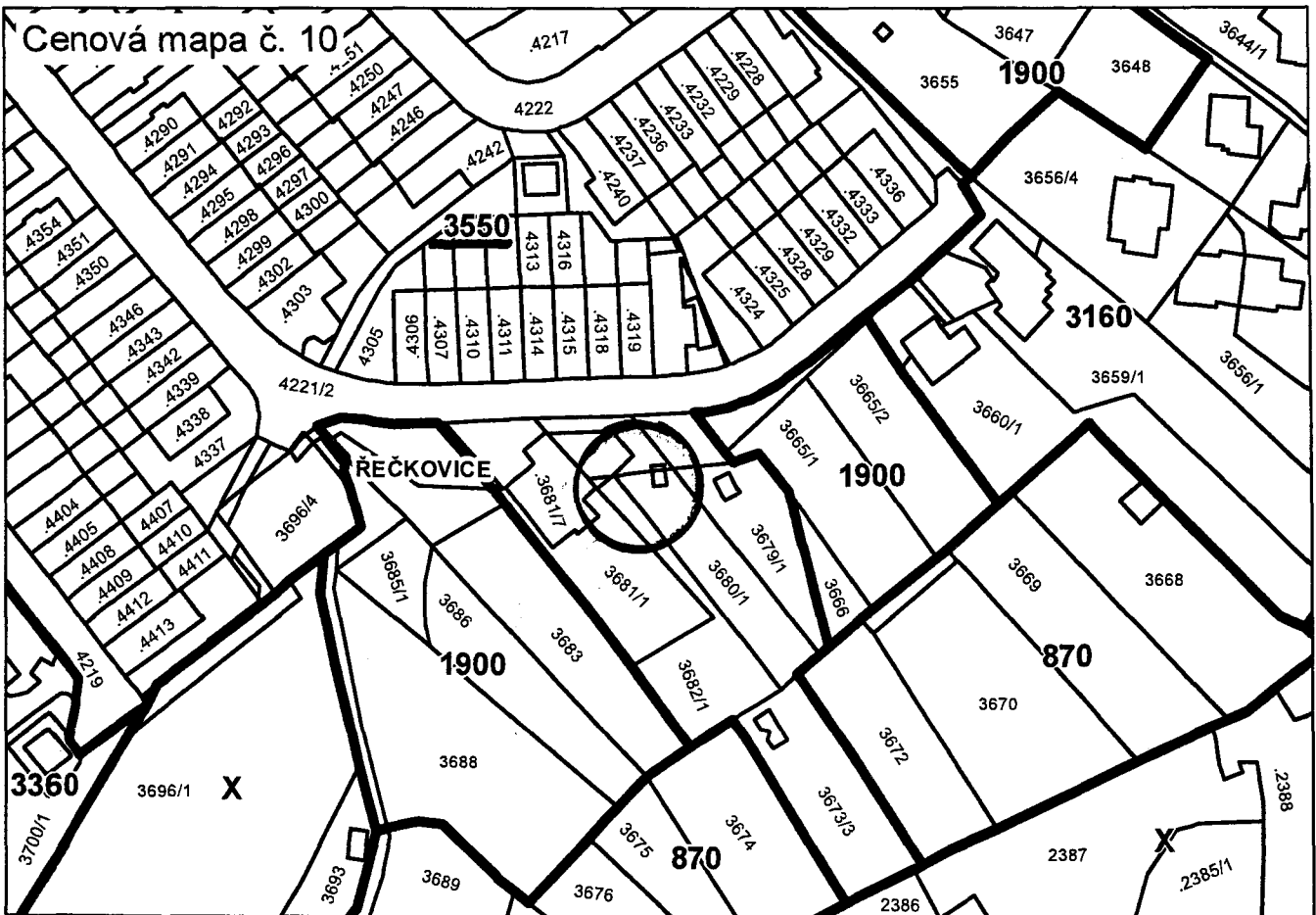

7/9

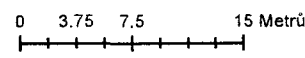
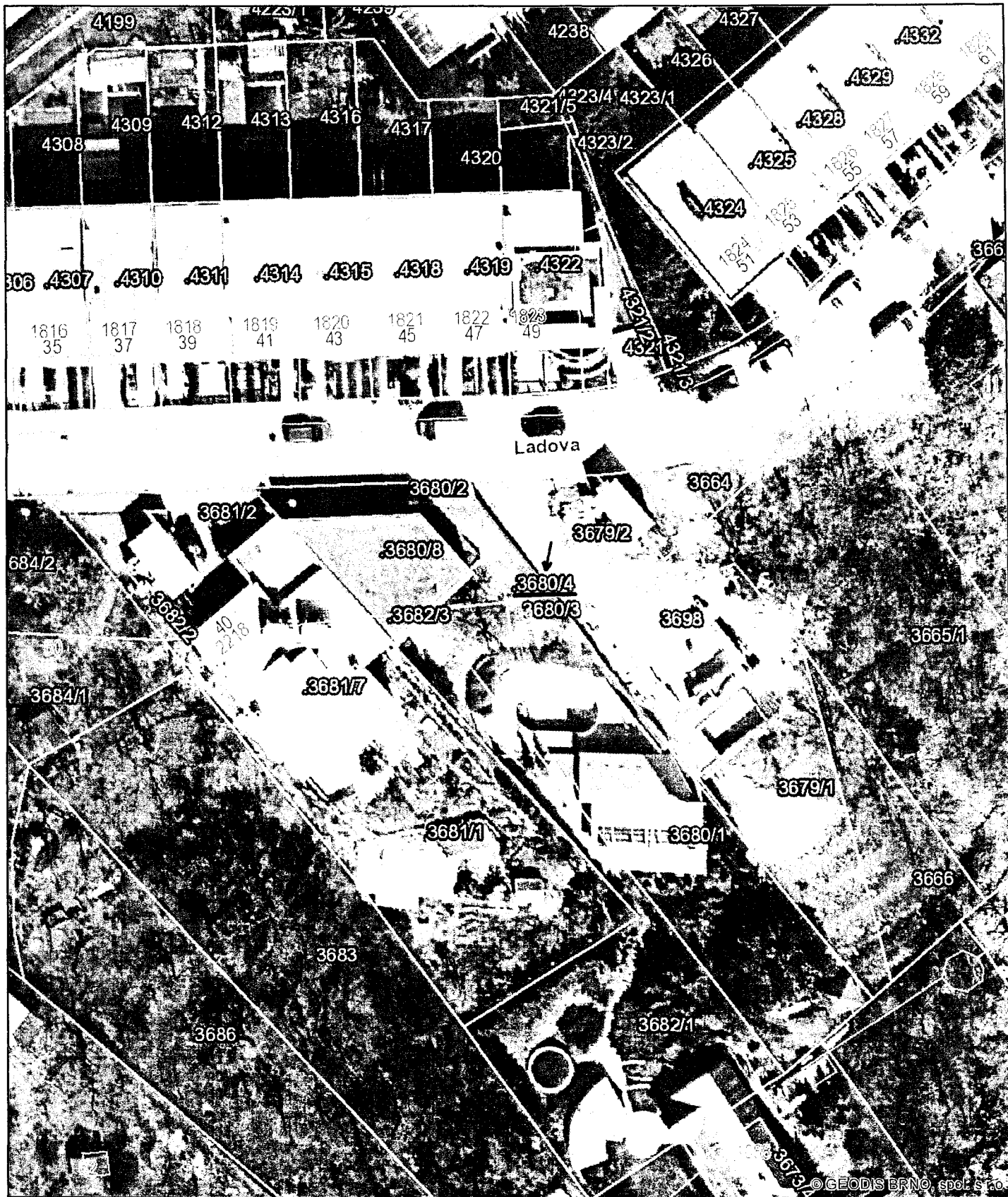

© GEODIS BRNO, spol. s r.o.

8/9

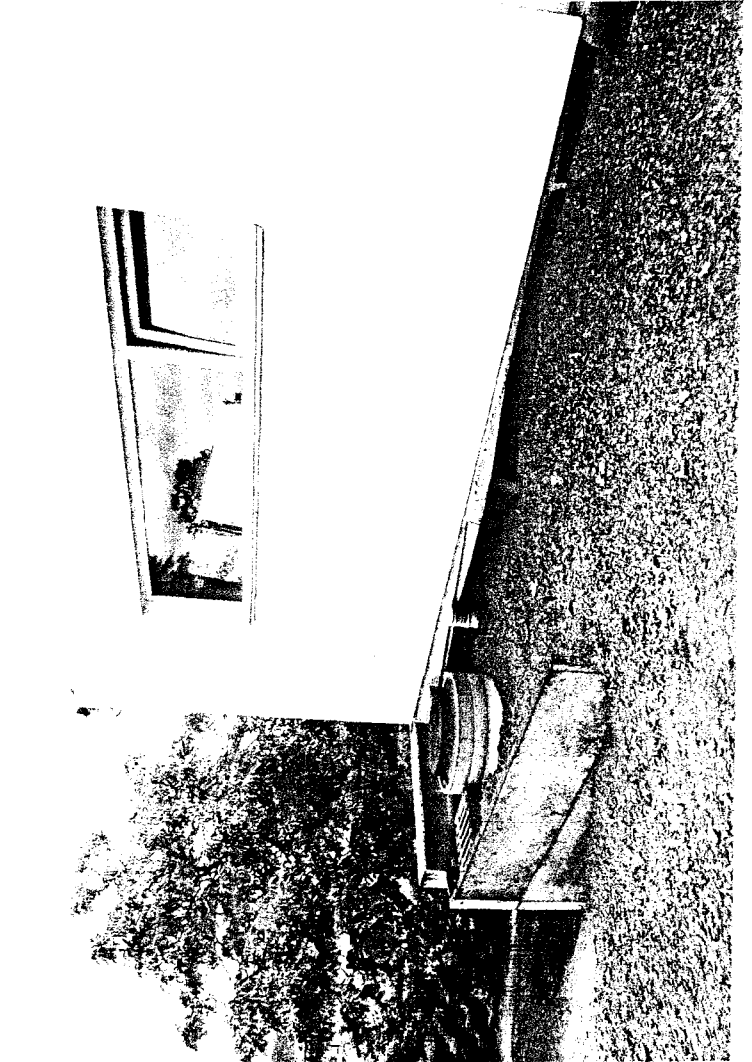
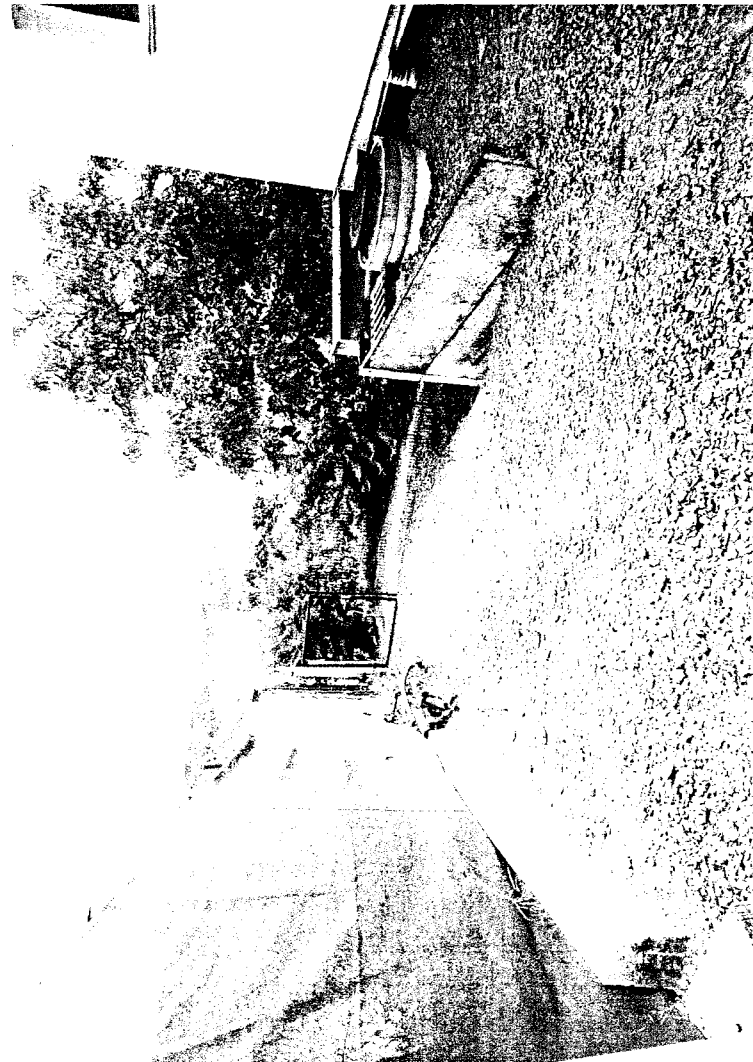
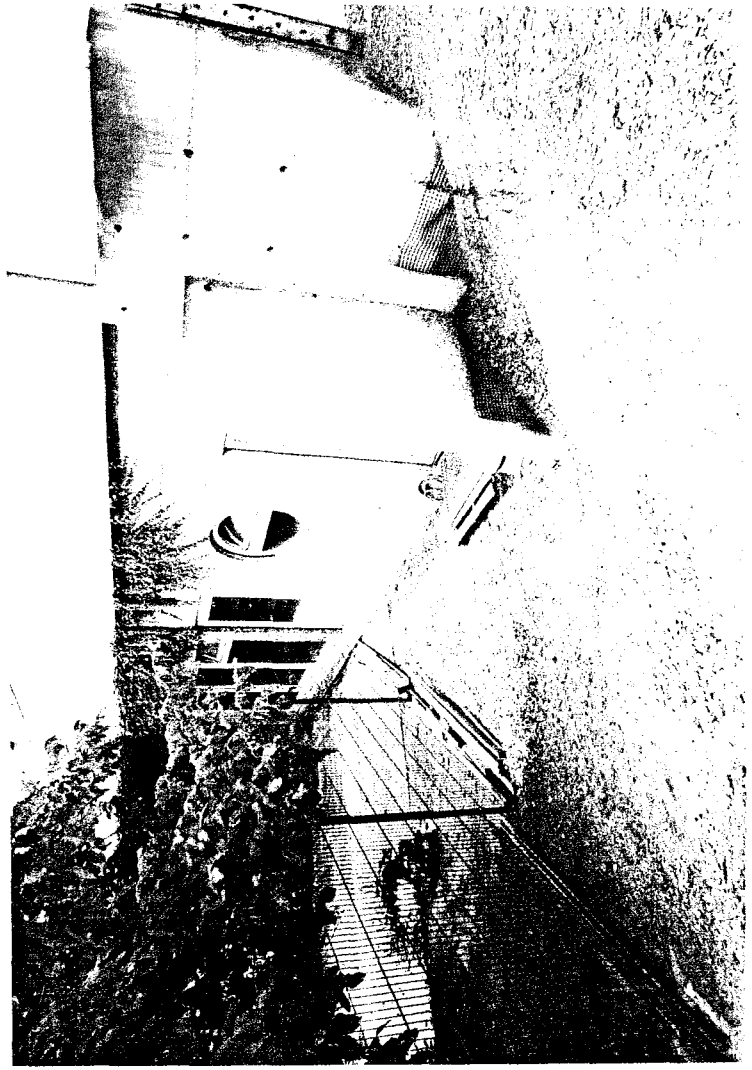
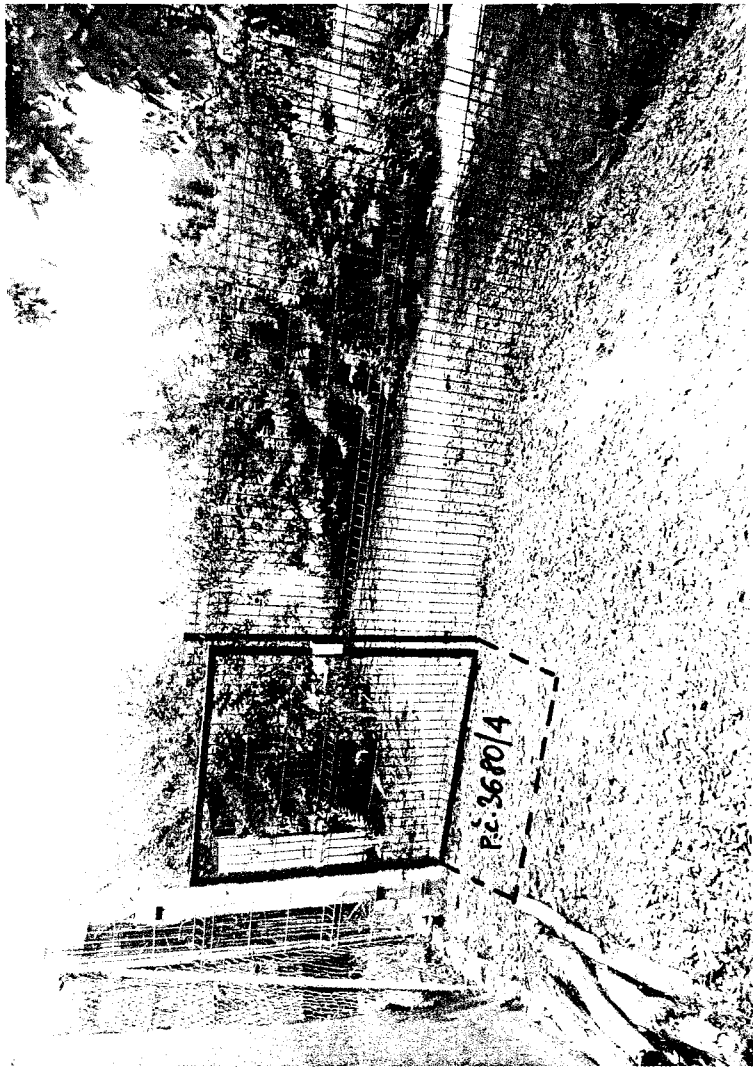



Rada města Brna

MMB2017000000230

56

ZM7/ Z182

Z7/26. zasedání Zastupitelstva města Brna
konané dne 7. 3. 2017

Název:

Návrh prodeje pozemku p.č. 481/2 v k.ú. Kohoutovice v ul. Kopaniny.

Obsah:

- důvodová zpráva
- stanoviska příslušných orgánů
- podmínky kupní smlouvy
- kopie dopisu . ze dne 22. 3. 2016
- kopie katastrální mapy, orientačního plánu, cenové mapy, ortofotomapy a fotografií

Návrh usnesení:

Zastupitelstvo města Brna

s c h v a l u j e

**prodej pozemku p.č. 481/2 zahrada o výměře 46 m² v k.ú. Kohoutovice
manželům za dohodnutou kupní cenu 102.200,-Kč
+ 21 % DPH (21.462,-Kč)
a za podmínek kupní smlouvy, které tvoří přílohu č....těchto usnesení.**

Stanoviska dotčených orgánů:

- R7/102. schůze Rady města Brna konaná dne 14. 2. 2017 doporučila ZMB schválit prodej dle předkládaného návrhu usnesení.

Zpracoval:
Majetkový odbor MMB

Předkládá:
Rada města Brna

Důvodová zpráva:

Evidované žádosti:

• **manželé** , oba bydlíštěm , kteří mají v SJM navazující pozemky p.č. 480 zastavěná plocha a nádvoří, jehož součástí je stavba RD č.p. 7 - , a p.č. 481/1 zahrada, vše v k.ú. Kohoutovice (LV 406), žádají o **prodej** pozemku p.č. 481/2 zahrada o výměře 46 m² v k.ú. Kohoutovice, za účelem jeho budoucího užívání jako funkčního celku s nemovitostmi v jejich vlastnictví - součást jejich zahrady a zázemí jejich RD. Dále viz. přílohou dopis ze dne 22. 3. 2016.

• **manželé** , oba bydlíštěm , kteří mají ve spoluvlastnictví (id. 2/3 a id. 1/3) navazující pozemky p.č. 479/1 zastavěná plocha a nádvoří, jehož součástí je stavba RD č.p. 6, a p.č. 479/2 zastavěná plocha a nádvoří, jehož součástí je stavba jiné stavby bez č.p./č.e., vše v k.ú. Kohoutovice (LV 348), **rovněž žádají o prodej** pozemku p.č. 481/2 zahrada o výměře 46 m² v k.ú. Kohoutovice, za účelem rozšíření jejich zahrady a jeho užívání jako funkčního celku s nemovitostmi v jejich vlastnictví - zahrada a hrací prostor pro jejich děti (žadatelé uvádí, že vlastní sousední pozemky, které jsou však pro takové využití nevhodné). Manželé jsou na základě plné moci zastoupeni Mgr. Ing. Alešem Karáskem, advokátem.

Vlastnictví:

Statutární město Brno je výlučným vlastníkem pozemku p.č. 481/2 zahrada o výměře 46 m² v k.ú. Kohoutovice. Na uvedený pozemek nebylo prokázáno uplatnění restitučních nároků, jedná se o historický majetek obce.

Správa:

Pozemek p.č. 481/2 v k.ú. Kohoutovice je svěřen MČ Brno - Kohoutovice, která na něj neeviduje nájemní smlouvu..

Popis:

Dne 28. 6. 2016 bylo provedeno místní šetření na pozemku p.č. 481/2 v k.ú. Kohoutovice a byla pořízena fotodokumentace (viz. přílohy). Poptávaný pozemek je svažité, zarostlý náletovými i okrasnými dřevinami a je neudržovaný. Pozemek se nachází pod opěrnou zdí se zábradlím, která ohraničuje komunikaci - ul. Kopaniny. Ze západu a východu je od sousedních pozemků oddělen drátěným plotem. Mezi požadovaným pozemkem a pozemky ve vlastnictví paní plot není, plot je na vlastnické hranici s pozemkem p.č. 479/1 v k.ú. Kohoutovice ve vlastnictví manželů kteří tak k pozemku nemají přístup. Pozemek p.č. 481/2 v k.ú. Kohoutovice nejeví známky užívání.

Cenový návrh:

Realizované prodeje v okolí v letech 2012 až 2015: 2.205,-Kč/m², 2.021,-Kč/m² a 1.750,-Kč/m².

S ohledem na tvar, výměru, svažitost, umístění a využití pozemku p.č. 481/2 v k.ú. Kohoutovice, Majetkový odbor MMB s přihlédnutím k nedávným prodejům pozemků v okolí navrhuje jednotkovou kupní cenu.....**2.200,-Kč/m²**.

Po navýšení o 1.000,-Kč správní poplatek za vkladové řízení do KN, tak celkový návrh kupní ceny za prodej pozemku p.č. 481/2 zahrada o výměře 46 m² v k.ú. Kohoutovice činí**102.200,-Kč**.

Pro informaci - v Cenové mapě č. 10 činí jednotková cena uvedeného pozemku **2.170,-Kč/m²**.

Výše uvedený pozemek netvoří funkční celek se stavbou (není užíván). Dle územního plánu je pozemek součástí plochy stavební, funkční plochy předměstského bydlení. Dle výkladu Generálního finančního ředitelství uveřejněného dne 20. 9. 2016 se tedy jedná o pozemek určený k zastavění ve smyslu definice § 56 zákona č. 235/2004 Sb., o dani z přidané hodnoty, v platném znění, Převod pozemku podléhá DPH v základní sazbě - 21 % DPH = 21.462,-Kč.

Závěr:

Jelikož MČ Brno - Kohoutovice jako znalá místních poměrů souhlasí s prodejem pozemku p.č. 481/2 zahrada o výměře 46 m² v k.ú. Kohoutovice manželům _____ a nesouhlasí s jeho prodejem manželům _____, je navrhováno realizovat prodej předmětného pozemku manželům _____.

Projednáni v orgánech statutárního města Brna:

Komise majetková RMB na R7/KM/45. zasedání dne 12. 12. 2016 pod bodem č. 45/45:

1. bere na vědomí

- evidované žádosti o koupi pozemku p.č. 481/2 zahrada o výměře 46 m² v k.ú. Kohoutovice:
- žádost manželů _____, oba bydlištěm _____ 623 00 Brno, za účelem budoucího užívání jako funkčního celku s nemovitostmi v jejich vlastnictví - součást jejich zahrady a zázemí jejich RD,
- žádost manželů _____, oba bydlištěm _____ za účelem rozšíření jejich zahrady a jeho užívání jako funkčního celku s nemovitostmi v jejich vlastnictví - zahrada a hrací prostor pro jejich děti,
- skutečnost, že MČ Brno - Kohoutovice souhlasí s prodejem pozemku p.č. 481/2 zahrada o výměře 46 m² v k.ú. Kohoutovice manželům _____ a nesouhlasí s jeho prodejem manželům _____

2. doporučuje Radě města Brna souhlasit se záměrem prodeje pozemku p.č. 481/2 zahrada o výměře 46 m² v k.ú. Kohoutovice.

3. doporučuje Radě a Zastupitelstvu města Brna schválit prodej pozemku p.č. 481/2 zahrada o výměře 46 m² v k.ú. Kohoutovice manželům _____ za dohodnutou kupní cenu 102.200,-Kč (2.200,-Kč/m² + 1.000,-Kč správní poplatek za vkladové řízení do KN) + 21 % DPH (21.462,-Kč) a za podmínek kupní smlouvy, které jsou součástí materiálu.

Hlasování: 8 pro, 0 proti, se zdržel/z 11 členů. **Usnesení bylo přijato.**

Ing. Liptáková	p. Janíček	Ing. Drápalová	PhDr. Hofmannová	Ing. Pospíšil	JUDr. Kerndl	p. Říha	p. Šafařík	Ing. Zuziak	Mgr. Leder	Ing. Malec
pro	pro	omluvena	omluvena	omluven	pro	pro	pro	pro	pro	pro

Manželé _____ akceptují koncept podmínek kupní smlouvy na prodej pozemku p.č. 481/2 v k.ú. Kohoutovice.

Manželé _____ prostřednictvím jejich právního zástupce k výsledku projednání jejich žádosti v KM RMB nevyjádřili.

R7/102. schůze Rady města Brna konaná dne 14. 2. 2017:

1. bere na vědomí:

- evidované žádosti o koupi pozemku p.č. 481/2 zahrada o výměře 46 m² v k.ú. Kohoutovice:

- žádost manželů , oba bydlištěm , za účelem budoucího užívání jako funkčního celku s nemovitostmi v jejich vlastnictví - součást zahrady a zázemí jejich RD,
 - žádost manželů oba bydlištěm , za účelem rozšíření jejich zahrady a jeho užívání jako funkčního celku s nemovitostmi v jejich vlastnictví - zahrada a hrací prostor pro jejich děti,
 - skutečnost, že MČ Brno - Kohoutovice souhlasí s prodejem pozemku p.č. 481/2 zahrada o výměře 46 m² v k.ú. Kohoutovice manželům a nesouhlasí s jeho prodejem manželům
2. souhlasí se záměrem prodeje pozemku p.č. 481/2 zahrada o výměře 46 m² v k.ú. Kohoutovice.
 3. doporučuje Zastupitelstvu města Brna schválit prodej pozemku p.č. 481/2 zahrada o výměře 46 m² v k.ú. Kohoutovice manželům za dohodnutou kupní cenu 102.200,-Kč + 21 % DPH (21.462,-Kč) a za podmínek kupní smlouvy.

Schváleno jednomyslně 8 členy.

Ing. Vokřál	Mgr. Hladík	R.Mrázek	Bc. Hollan	Mgr. Ander	Ing. Kacer	M. Janíček	Bc. Kolářný	JUDr. Rusňáková	Ing. Staněk	Mgr. Suchý
pro	pro	—	nepř.	pro	pro	pro	pro	pro	nepř.	pro

Záměr prodeje pozemku p.č. 481/2 zahrada o výměře 46 m² v k.ú. Kohoutovice byl zveřejněn zákonem stanoveným způsobem po dobu 15 dnů od 15. 2. 2017, bez připomínek.

Stanoviska příslušných orgánů:

- RMČ Brno - Kohoutovice - na své schůzi konané dne 11. 11. 2015 usnesením 456/25-15 písm. b) **nesouhlasí s prodejem** pozemku p.č. 481/2 v k.ú. Kohoutovice manželům
 - na své schůzi konané dne 25. 5. 2016 usnesením 744/41-16 písm. b) **souhlasí s prodejem** pozemku p.č. 481/2 v k.ú. Kohoutovice manželům
 Na užívání výše uvedeného pozemku není uzavřena žádná nájemní smlouva.
- OÚPR MMB - vyjádření ze dne 22. 9. 2015 - podle ÚPmB je pozemek p.č. 481/2 v k.ú. Kohoutovice součástí stabilizované funkční plochy předměstského bydlení (BP). Z hlediska územně plánovacího je prodej pozemku p.č. 481/2 v k.ú. Kohoutovice v souladu s ÚPmB - za účelem zpřístupnění zahrady domu Návrší Svobody 22 z ul. Kopaniny.
- Česká telekomunikační infrastruktura a.s. (CETIN) - vyjádření ze dne 21. 6. 2016 - při prodeji pozemku p.č. 481/2 v k.ú. Kohoutovice nedojde ke střetu se sítí elektronických komunikací.
- UPC Česká republika, s.r.o. - přípis ze dne 21. 6. 2016 k prodeji pozemku p.č. 481/2 v k.ú. Kohoutovice - v zájmové oblasti se nenachází žádné sítě elektronických komunikací ani ochranné pásmo.

Podmínky kupní smlouvy:

1. Prodávající: statutární město Brno

2. Kupující: manželé

a

r.č.

r.č.

oba bydlištěm Návrší Svobody 7/22, 623 00 Brno

3. Předmět koupě: pozemek p.č. 481/2 zahrada o výměře 46 m² v k.ú. Kohoutovice

4. Kupní cena dohodou: 102.200,-Kč
+ 21 % DPH ve výši 21.462,-Kč,
tj. celkem částka 123.662,-Kč

Kupní cena a DPH v zákonem stanovené výši, tj. celkem částka ve výši 123.662,-Kč, byla kupujícími zaplacená na účet prodávajícího u banky Česká spořitelna, a.s., Olbrachtova 1929/62, 140 00 Praha 4, IČO: 45244782, č. účtu: č. 111 422 222/0800, VS:, před uzavřením této smlouvy.

K přijaté platbě vystaví statutární město Brno daňový doklad. Dnem uskutečnění zdanitelného plnění se rozumí den doručení vyrozumění z příslušného katastrálního úřadu, ve kterém je uveden den zápisu změny vlastnického práva. Do 15 dnů ode dne uskutečnění zdanitelného plnění vystaví statutární město Brno daňový doklad - vyúčtování k zálohové faktuře.

5. Daně a poplatky: Poplatníkem daně z nabytí nemovitých věcí jsou nabyvatelé. Správní poplatek spojený s návrhem na zahájení řízení o zápisu vlastnického práva kupujících do katastru nemovitostí se zavazuje uhradit prodávající.

Navrhovatelé:

Statutární město Brno
Magistrát města Brna

MMB/0117614/2016

listy: 2 přílohy:

druh:



mmb1es5f5fca50 Doručeno: 22.03.2016

Magistrát města Brna
Majetkový odbor

V Brně dne 22.3. 2016

Příloha návrhu na dispozici s majetkem města
Návrh na využití nemovitosti a jeho důvody

Navrhovatelé žádají město, aby jim odprodalo pozemek v k. ú. Kohoutovice, parc. č. 481/2, zahrada, výměra 46 m² a tento návrh odůvodňují následně:

Navrhovatelé jsou vlastníky (SJM) pozemků v Brně – Kohoutovicích:

- parc. č. 480, zastavěná plocha a nádvoří (včetně rodinného domu
- parc. č. 481/1, zahrada.

Pozemek parc. č. 481/2 **není samostatně zastavitelný**, jak s ohledem na jeho výměru, tak na jeho určení (zahrada) a zejména polohu – je situován u opěrné zdi k ul. Kopaniny a jiné využití než spolu se zahradou a parcelou navrhovatelů by přineslo zásadní narušení soukromí a základní pohody bydlení navrhovatelů.

Pozemek parc. č. 481/2 **bezprostředně navazuje** na parcelu a zahradu navrhovatelů a tvoří s nimi **funkční celek**:

- 1) Spolu vytváří **logický celek** domu a navazujícího pozemku v řadové zástavbě v pruhu mezi ulicemi Návrší Svobody a Kopaniny (stejně jako tomu je u okolních domů).
- 2) Pruh mezi ul. Návrší Svobody a ul. Kopaniny má svažitou povahu a pozemek se nachází na jeho nevyšším stupni, přiléhá k opěrné zdi ul. Kopaniny, je osázen vzrostlými okrasnými dřevinami. Pozemek tím **už nyní ze své podstaty slouží navrhovatelům pro zajištění základní pohody bydlení**, zvýšení pocitu soukromí a zajištění ochrany před narušováním soukromí zejména pohledem z okolí (sousedních pozemků a ul. Kopaniny).
- 3) Pozemek **funkčně navazuje na zahradu a dům** navrhovatelů též zabudovanými betonovými schody, společným oplocením a infrastrukturou (odtok dešťové vody z pozemku na zahradu navrhovatelů).
- 4) Výše uvedený **stav je dlouhodobý**, navrhovatelé jej nevytvořili, ale převzali jej při koupi domu a pozemku v srpnu roku 2015, předchozí majitelé takto pozemek nerušeně užívali, starali se o něj a navrhovatelé v tom pokračují (včetně opravy zidky). Navíc, podle informací od starousedlíků údajně předmětný pozemek spolu s dalšími patřil dřívějšímu majiteli domu navrhovatelů a ten jej poskytl městu k vybudování cesty – ul. Kopaniny. Pozemek tak vlastně zbyl po vybudování cesty, ale už nebyl převeden zpět majiteli domu navrhovatelů.

- 5) Pozemek plní zásadní funkci ochrany před negativními vlivy (narušení pohledem, hlukem, pohybem a dalšími faktory) ze sousedních pozemků parc. č. 479/1, resp. 479/2, které jsou nadměrně zastavěny stavbami. Bez využití zeleně a samotného prostoru pozemku 481/2 by navrhovatelé byli mnohem více než nyní obtěžováni z těchto sousedních pozemků, a to i jen jejich prostým běžným užíváním. S ohledem na to, o jak malé zahrady se jedná, použitím pozemku 481/2 jinou osobou než navrhovateli a jinak než ve spojení s jejich zahradou a domem, byli by navrhovatelé neustále rušeni, a i ten minimální v současné době existující pocit soukromí ve vlastním bydlení by se vytratil a byl by též položen základ pro budoucí sousedské spory.

Navrhovatelé chtějí pozemek koupit, aby:

- Uvedli právní stav do souladu s panujícím faktickým stavem.
- Do budoucna právně zajistili výše uvedené pozitivní přínosy současného faktického stavu, který zároveň představuje rozumné a správné využití pozemku.
- Zabránili výše uvedeným ohrožením jejich práva na slušné a nerušené bydlení a soukromí.
- Pozemek používali jako zahradu. Navrhovatelé tvoří mladou rodinu s malými dětmi, pro které je možnost pobytu na zahradě jednoznačným přínosem.

Neuskutečnění prodeje navrhovatelům by vedlo ke ztrátě soukromí a základní pohody bydlení navrhovatelů a mohlo by vést též ke zřízení řádné údržby zahrady a parcely navrhovatelů, ohrožení jejich pozemků zatékáním, sesunem půdy či jinými negativními vlivy.

Za navrhovatele:

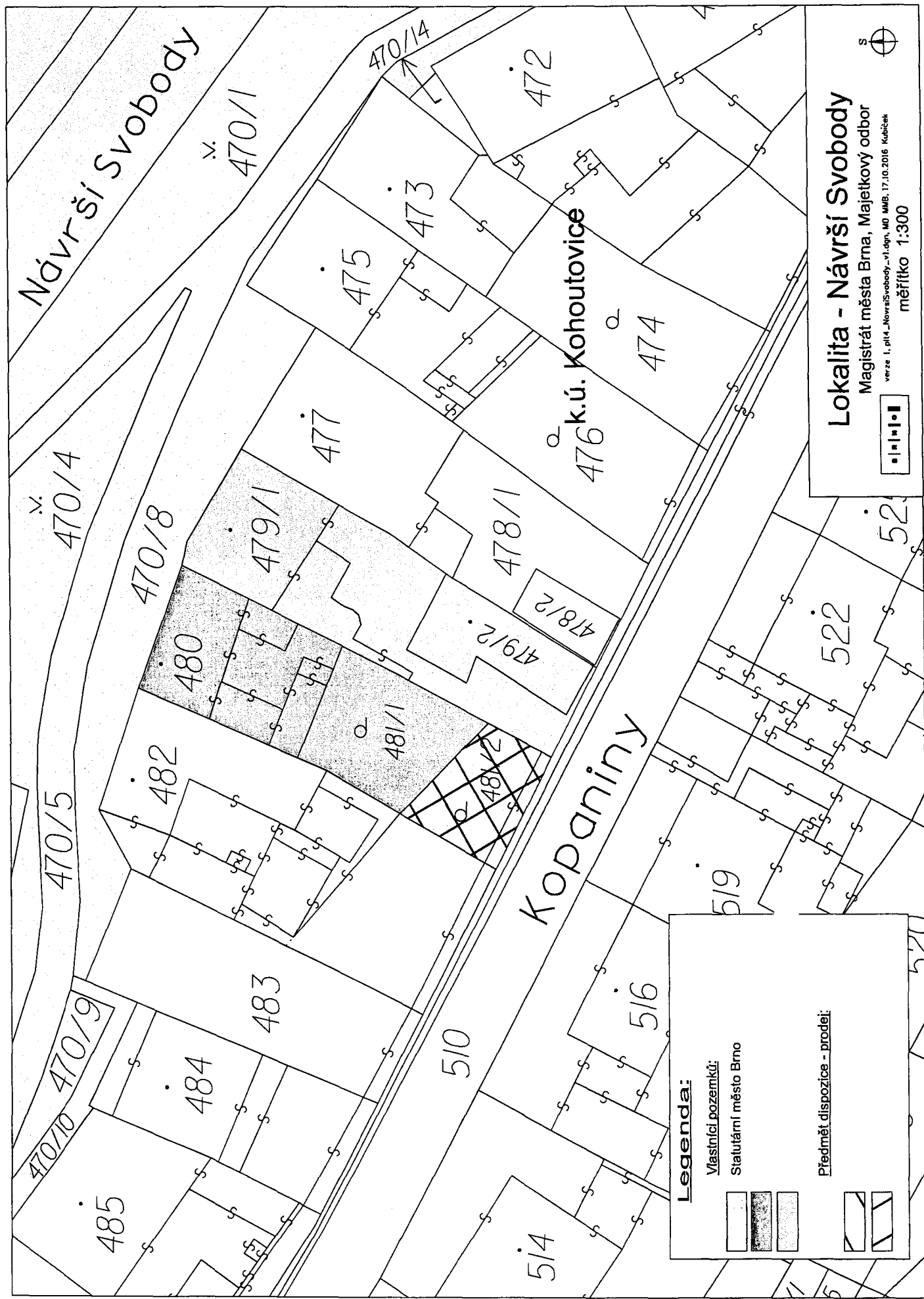

Návřší Svobody

Kopaniny

k.ú. Kohoutovice

Lokalita - Návřší Svobody
 Magistrát města Brna, Majetkový odbor
 verze 1, pl14_NávřšíSvobody_v1.dgn, M0 MMB, 17.10.2016 Kubíček
 měřítko 1:300

Legenda:

Vlastníci pozemků:
 Statutární město Brno

Předmět dispozice - prodej:

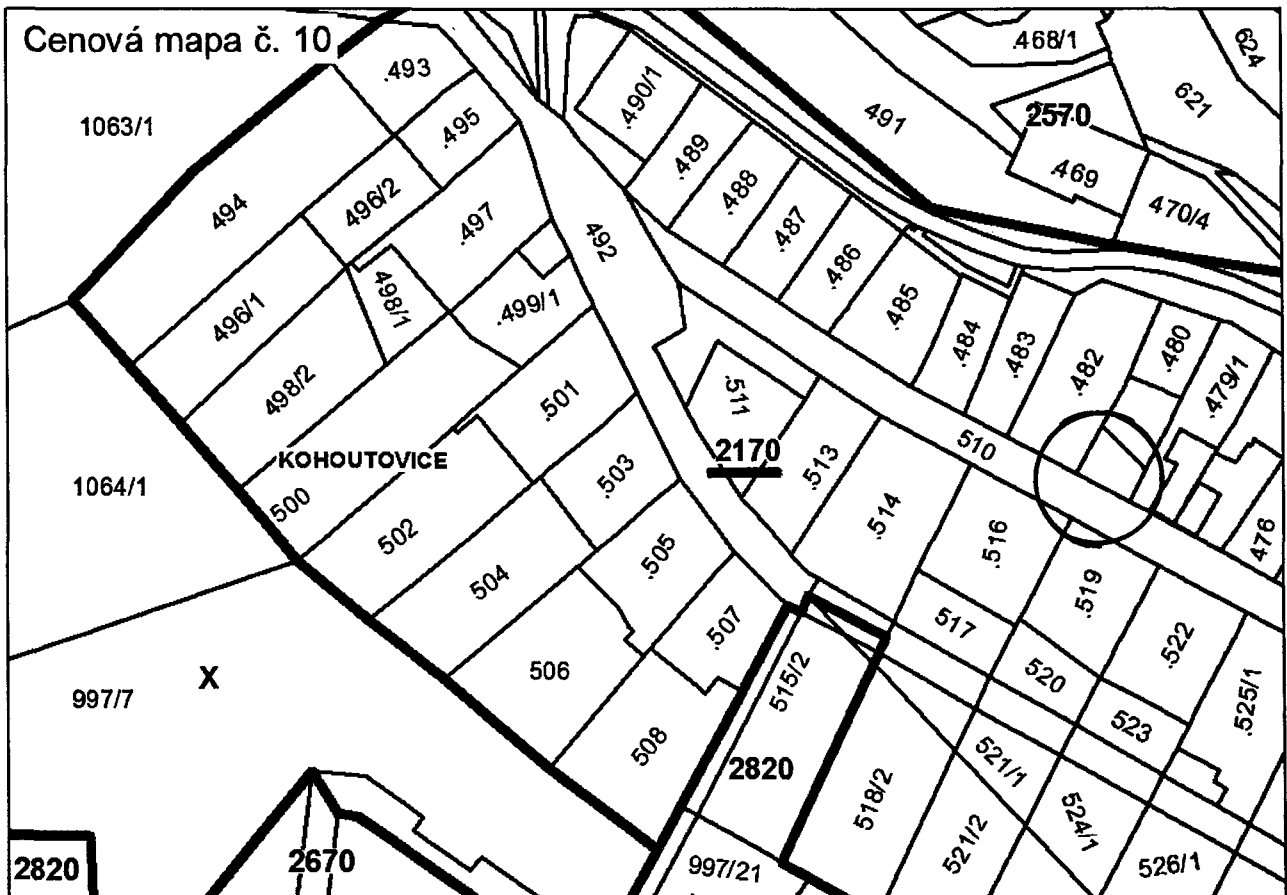
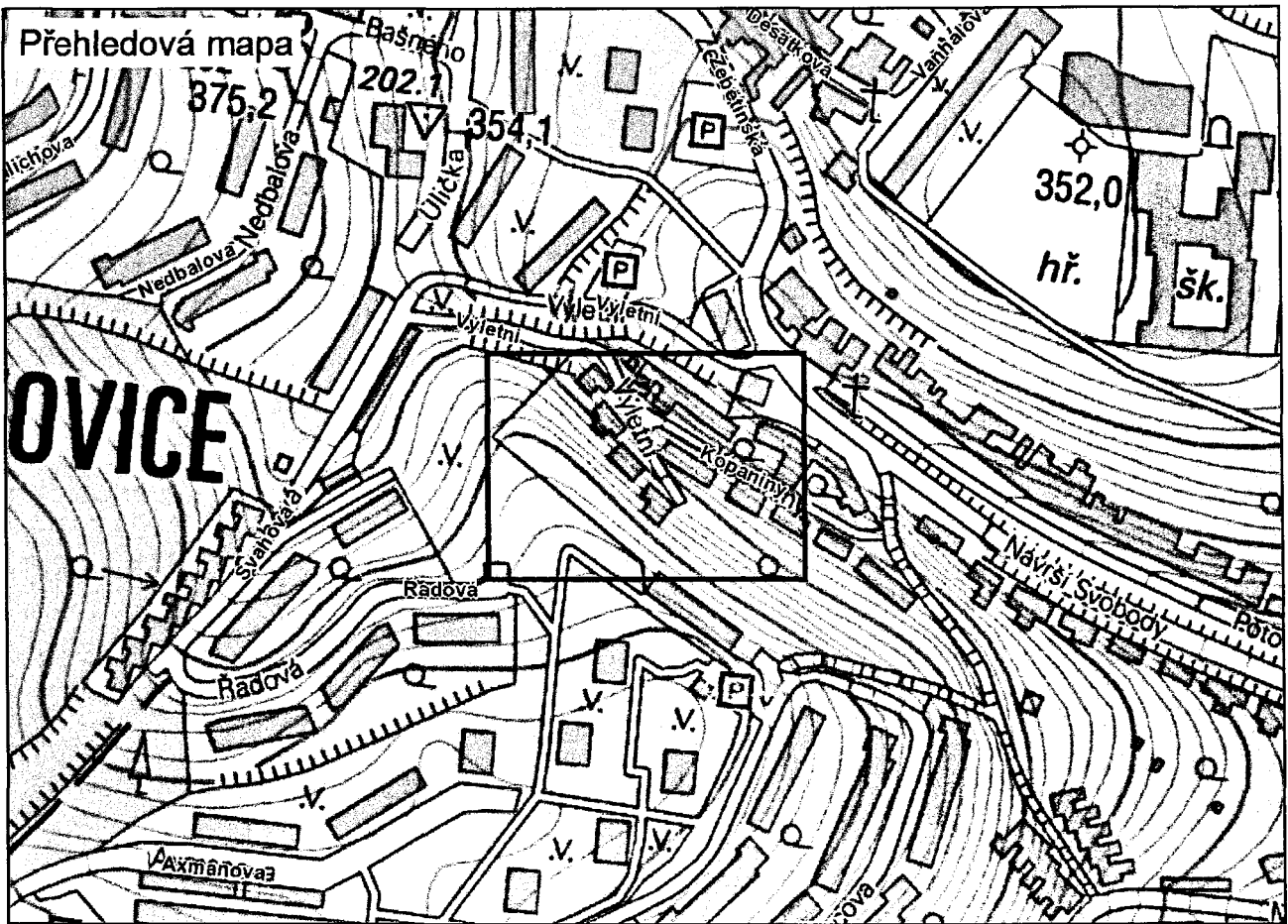



10/11

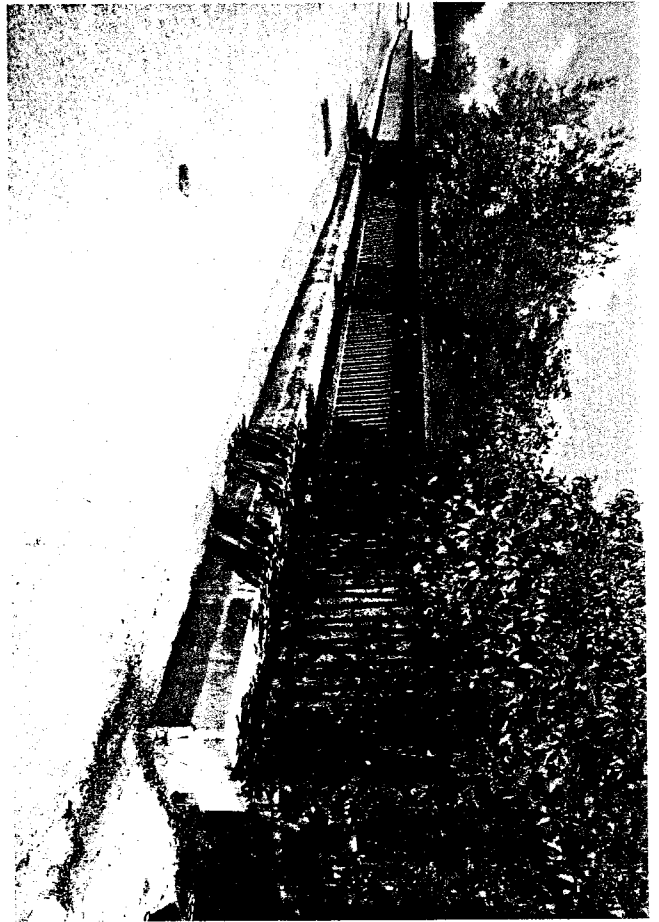



MMB201700000231

57

ZM7/..Z195

Rada města Brna

Z7/26. zasedání Zastupitelstva města Brna
konané dne 7.3.2016

Název:

Záměr prodeje pozemku p.č. 752/13 v k.ú. Komárov

Obsah:

- důvodová zpráva (str. 2-3)
- stanoviska příslušných orgánů (str. 4-5)
- podmínky kupní smlouvy (str. 6)
- mapové podklady (str. 7-8)

Návrh usnesení:

Zastupitelstvu města Brna

schválit



prodej pozemku p.č. 752/13 zast. pl. a nádv. o výměře 4 m² v k.ú. Komárov
za dohodnutou kupní cenu ve výši 11.400,- Kč a za podmínek kupní smlouvy,
které tvoří přílohu č..... těchto usnesení.

Stanoviska dotčených orgánů:

RMB na R7/093. schůzi Rady města Brna konané dne 20.12.2016 doporučila prodej pozemku.

Zpracoval: 
Majetkový odbor MMB

Předkládá:
Rada města Brna

Důvodová zpráva:

Úvod:

Zastupitelstvu města Brna je předkládán k projednání prodej pozemku p.č. 752/13 v k.ú. Komárov panu

Vlastnictví a popis pozemků:

Statutární město Brno (dále jen město) je vlastníkem pozemků p.č. 752/13 a 752/1 v k.ú. Komárov. Pozemek p.č. 752/13 k.ú. Komárov je ve správě OSM MMB. Pozemek p.č. 752/1 v k.ú. Komárov je svěřen MČ Brno-jih.

Předmětné pozemky se nacházejí při ulici Jeneweinova. Pozemek p.č. 752/13 je zastavěn částí garáže ve vlastnictví navrhovatele, zbyvající část garáže je umístěna na pozemku p.č. 752/5 ve vlastnictví navrhovatele. Část pozemku p.č. 752/1 k.ú. Komárov tvoří vydlážděná oplocená plocha - zázemí domu č.p. 250 na pozemku p.č. 902 ve vlastnictví navrhovatele. Část pozemku p.č. 752/1 tvoří vydlážděná plocha sloužící jako vjezd do garáže a na části pozemku se nachází travnatá plocha tvořící veřejné prostranství a sloup veřejného osvětlení. Část pozemku p.č. 752/1 o výměře 22 m² v k.ú. Komárov je oplocena.

Zájemce o dispozici:

O prodej pozemků p.č. 752/13 a části p.č. 752/1 o výměře 100 m² v k.ú. Komárov požádal pan XXXXXXXXXX , vlastník garáže na části pozemku p.č. 752/13 v k.ú. Komárov.

Ocenění pozemku p.č. 752/13 v k.ú. Komárov:

Realizované prodeje:

2011 pozemek – zastavěná plocha pod garáží	2 143 Kč/m ²
2012 pozemek – ostatní plocha (zahrada)	1 500 Kč/m ²
2015 pozemek – zastavěná plocha pod garáží	2 680 Kč/m ²
2014 pozemek – ostatní plocha (zahrada)	1 257 Kč/m ²

Jednotková cena dle CM 2 680 Kč/m²

Návrh jednotkové kupní ceny pozemku p.č. 752/13 2 600 Kč/m²

Kupní cena 4 m² * 2 600 Kč/m² = 10.400 Kč

Správní poplatek 1.000 Kč

Kupní cena celkem 11.400 Kč

Komise majetková RMB na R7/KM/44. zasedání konaném dne 14.11.2016

1. vzala na vědomí

- skutečnost, že o prodej pozemků p.č. 752/13 a části p.č. 752/1 v k.ú. Komárov požádal pan XXXXXXXXXX
- nesouhlas OÚPR MMB, MČ Brno – jih, OI MMB a Technických sítí Brno, a.s. s prodejem části pozemku p.č. 752/1 v k.ú. Komárov

2. doporučila RMB nesouhlasit se záměrem prodeje části pozemku

- p.č. 752/1 ost. pl., zeleň o výměře 100 m² v k.ú. Komárov
- souhlasit se záměrem prodeje pozemku p.č. 752/13 zast. pl. a nádv. o výměře 4 m² v k.ú. Komárov.

3. doporučila RMB a ZMB

schválit prodej pozemku

- p.č. 752/13 zast. pl. a nádv. o výměře 4 m² v k.ú. Komárov,
 a dohodnutou kupní cenu ve výši 11.400,- Kč (tj. jednotková cena
 2.600,- Kč/m² + 1.000,- Kč správní poplatek) a za podmínek kupní smlouvy, které jsou
 součástí materiálu.

Hlasování: 7 - pro, 0 - proti, 0 - se zdržel /11 členů. Usnesení bylo přijato.

Ing. Liptáková	p. Janíček	Ing. Drápalová	PhDr. Hofmannová	Ing. Pospíšil	JUDr. Kerndl	p. Říha	p. Šafařík	Ing. Zuziak	Mgr. Leder	Ing. Malec
pro	pro	pro	pro	omluven	omluven	nehlasoval	omluven	pro	pro	pro

RMB na R7/093. schůzi konané dne 20.12.2016

1.vzala na vědomí

- skutečnost, že o prodej pozemků p. č. 752/13 a části p. č. 752/1 v k. ú. Komárov požádal pan

- nesouhlas OÚPR MMB, MČ Brno-jih, OI MMB a Technických sítí Brno, a. s. s prodejem
 části pozemku p. č. 752/1 v k. ú. Komárov

2. nesouhlasila se záměrem prodeje části pozemku p. č. 752/1 – ost. plocha, zeleň o výměře
 100 m² v k. ú. Komárov.

3. souhlasila se záměrem prodeje pozemku p. č. 752/13 – zast. plocha a nádv., o výměře 4 m²
 v k. ú. Komárov.

4. doporučila Zastupitelstvu města Brna schválit prodej pozemku p. č. 752/13 – zast. plocha a
 nádvoří, o výměře 4 m² v k. ú. Komárov za dohodnutou kupní cenu ve
 výši 11.400,- Kč (tj. jednotková cena 2.600,- Kč/m² + 1.000,- Kč správní poplatek) a za
 podmínek kupní smlouvy.

Schváleno jednomyslně 8 členy.

Ing. Vokřál	Mgr. Hladík	R.Mrázek	Bc. Hollan	Mgr. Ander	Ing. Kacér	M. Janíček	Bc. Kolářný	JUDr. Rusňáková	Ing. Staněk	Mgr. Suchý
—	pro	pro	pro	pro	pro	pro	pro	—	nepř.	pro

Závěr:

S ohledem na stanoviska dotčených orgánů je Zastupitelstvu města Brna předkládán
 k projednání návrh prodeje pozemku p.č. 752/13 v k.ú. Komárov za
 dohodnutou kupní cenu ve výši 11.400,- Kč.

Stanoviska příslušných orgánů:

OÚPR MMB

– pozemek p.č. 752/13 a část pozemku p.č. 752/1 k.ú. Komárov jsou dle platného Územního plánu města Brna součástí stabilizované plochy bydlení všeobecného (BO). Zbývající část pozemku p.č. 752/1 je součástí rozsáhlejší návrhové plochy obchodu a služeb (SO). Vzhledem k tomu, že plošné rozmístění případné výstavby na pozemku p.č. 752/1 není zatím zřejmé, odbor doporučuje prodej pozemku p.č. 752/13 a části p.č. 752/1, která je součástí plochy BP. U části pozemku p.č. 752/1, která je součástí plochy SO, odbor doporučuje prozatím pronájem do doby upřesnění rozmístění další zástavby na tomto pozemku.

MČ Brno-jih:

– Rada MČ Brno-jih doporučila pronájem a prodej pozemku p.č. 752/13 v k.ú. Komárov a nedoporučila pronájem a prodej části pozemku p.č. 752/1 v k.ú. Komárov panu

– Zastupitelstvo MČ Brno-jih doporučilo prodej pozemku p.č. 752/13 v k.ú. Komárov a nedoporučilo prodej části pozemku p.č. 752/1 v k.ú. Komárov panu

ÚMČ Brno-jih, SÚ – stavební úřad zaslal dokumenty pouze od stavby garáže na pozemku p.č. 752/5 k.ú. Komárov (Potvrzení o existenci budovy ze dne 19.9.2001 a Kolaudační rozhodnutí ze dne 30.4.1991. Dle ústního sdělení doklady týkající se zastavění části pozemku p.č. 752/13 k.ú. Komárov neeviduje.

OI MMB – část pozemku p.č. 752/1 k.ú. Komárov je dle Digitální technické mapy města Brna dotčena kabelem VO (TSB). Pozemek p.č. 752/13 je bez dotčení. Z hlediska stávajících inženýrských sítí odbor nedoporučuje prodej části pozemku p.č. 752/1 (vazba na veřejné prostranství), k pronájmu nemá námítky. K prodeji pozemku p.č. 752/13 odbor nemá námítky.

OŽP MMB – pozemek p.č. 752/1 k.ú. Komárov je součástí větší plochy veřejné zeleně (s novou výsadbou stromů), uličního prostranství při komunikaci Klášeterského. V požadované části parcely se při terénním šetření nacházelo zařízení staveniště (kontejner, stavební suť) v rámci opravy domu Jeneweinova 17.

Vzhledem ke skutečnosti, že se jedná o veřejné prostranství, kde na předmětné straně komunikace chybí veřejný chodník a v trávníku se nachází veřejné osvětlení, odbor doporučuje přehodnotit rozsah dispozice a ponechat podél komunikace volný pás zeleně. Odbor nedoporučuje prodávat plochu veřejné zeleně – prostranství až ke komunikaci.

OSM MMB – předmětné pozemky jsou volně přístupnou plochou při ulici Jeneweinova. Na části pozemku p.č. 752/13 v k.ú. Komárov je postavena garáž ve vlastnictví navrhovatele. Na předmětné části pozemku p.č. 752/1 v k.ú. Komárov se nachází volně přístupná zeleň v části vjezdu do garáže jsou položeny betonové dlaždice. Na pozemky není evidován ze strany OSM nájemní vztah. K plánovanému záměru prodej/pronájem nemá odbor z hlediska správy námitek.

Technické sítě Brno, a.s. – na části pozemku p.č. 752/1 k.ú. Komárov se nachází zařízení veřejného osvětlení. Z tohoto důvodu společnost souhlasí pouze s pronájemem a to za předpokladu dodržení následujících podmínek:

- pronajímatel zajistí vlastníkově veřejného osvětlení (dále jen VO) vstup na pozemek za účelem oprav a údržby VO

- jen s písemným souhlasem vlastníka zařízení VO může nájemce v ochranném pásmu zřizovat stavby, provádět výsadbu trvalých porostů či umísťovat konstrukce a jiná podobná zařízení, provádět zemní práce, terénní úpravy nebo skládky jakéhokoliv odpadu
- nájemce nesmí provádět činnosti, které by mohly ohrozit spolehlivost a bezpečnost provozu zařízení VO nebo ohrozit zdraví či majetek osob
- zařízení VO musí zůstat volně přístupné, nesmí být oplocováno nebo jinak zneprístupňováno.

Na pozemku p.č. 752/13 se zařízení v majetku společnosti nenachází, s pronájemem nebo prodejem souhlasí bez připomínek.

Dopravní podnik města Brna, a.s. – nemá k dispozici předmětných pozemků z hlediska zájmů DPMB, a.s. žádné připomínky.

RWE Distribuční služby, s.r.o. – v zájmové území se nachází NTO plynovodní přípojka DN 50.



Legenda:

Vlastníci pozemků:



Statutární město Brno



Vlastníci staveb (stavba na ciz. pozemku):



Předmět dispozice - prodej:



- celý poz. p.č. 752/13

- část poz. p.č. 752/1 - cca 100 m²

Lokalita - Jeneweinova

Magistrát města Brna, Majetkový odbor



verze 3, plt4_Jeneweinova_v3.dgn, MD MMB, 22.2.2016

měřítko 1:300



Přehledová mapa

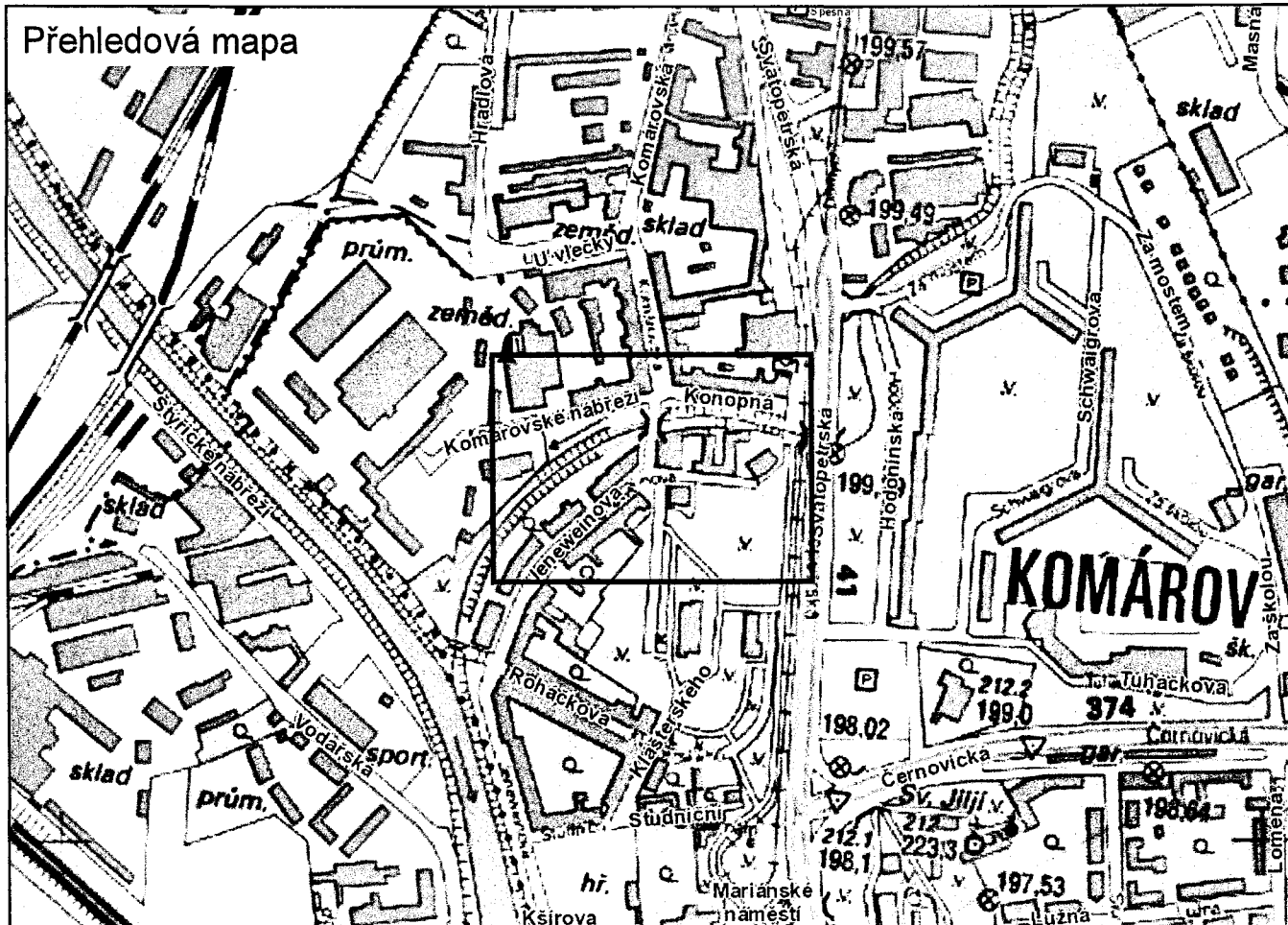

Cenová mapa č. 10



P/O



Z7/26. zasedání Zastupitelstva města Brna
konané dne 7. 3. 2017

Název:

**Návrh prodeje pozemků p.č. 924/2 a p.č. 927/2, vše v k.ú. Lesná
v ul. Seifertova.**

Obsah:

- důvodová zpráva
- stanoviska příslušných orgánů
- podmínky kupních smluv
- kopie katastrální mapy, orientačního plánu, cenové mapy, vytyčovacího náčrtu stávajícího oplocení a ortofotomapy

Návrh usnesení:

Zastupitelstvo města Brna

s c h v a l u j e prodej

a) pozemku p.č. 927/2 zahrada o výměře 51 m² v k.ú. Lesná
manželům a za dohodnutou kupní cenu 97.900,-Kč,

b) pozemku p.č. 924/2 zahrada o výměře 32 m² v k.ú. Lesná
manželům
za dohodnutou kupní cenu 61.800,-Kč

a za podmínek kupních smluv, které tvoří přílohu č....těchto usnesení.

Stanoviska dotčených orgánů:

- R7/102. schůze Rady města Brna konaná dne 14. 2. 2017 doporučila ZMB schválit prodej dle předkládaného návrhu usnesení.

Zpracoval:
Majetkový odbor MMB

Předkládá:
Rada města Brna

Důvodová zpráva:

Úvod:

Zastupitelstvu města Brna je předkládán k projednání návrh **prodeje** pozemků p.č. 924/2 a p.č. 927/2 v k.ú. Lesná, které jsou ze strany žadatelů užívány jako součásti jejich oplocených zahrad.

Evidované žádosti:

Majetkový odbor MMB eviduje žádosti vlastníků sousedních nemovitostí v ul. Seifertova o **prodej/pronájem** pozemků p.č. 924/2 a p.č. 927/2 a části pozemku p.č. 921/2, vše v k.ú. Lesná a části pozemku p.č. 650/12 v k.ú. Obřany, které bezesmluvně užívají jako součásti jejich oplocených zahrad, případně mají zájem jejich zahrady rozšířit:

- **manželé** , oba bydlíštěm , kteří mají v SJM sousední pozemky p.č. 914/30 ostatní plocha, ostatní komunikace, p.č. 925 zastavěná plocha a nádvoří, jehož součástí je stavba bydlení č.p. 520, p.č. 926 zahrada, p.č. 927/1 zahrada, p.č. 931 zastavěná plocha a nádvoří, jehož součástí je stavba garáže bez č.p./č.e., p.č. 932/2 zahrada a p.č. 932/3 zahrada, vše v k.ú. Lesná (LV 130), žádají o **prodej/pronájem pozemku p.č. 927/2 zahrada o výměře 51 m² a části pozemku p.č. 650/12 lesní pozemek o výměře 78 m² v k.ú. Obřany**, které jsou zaplacené a v současné době z jejich strany užívané bezesmluvně,

- **Manželé** , oba bydlíštěm , kteří na základě darovací smlouvy ze dne 7. 4. 2016, právní účinky vkladu práva ke dni 19. 4. 2016, nabyli o původních žadatelů oba bydlíštěm , jako spoluvlastníků (každý id. ½) navazující pozemky p.č. 922 zastavěná plocha a nádvoří, jehož součástí je stavba bydlení č.p. 560, p.č. 923 zahrada a p.č. 924/1 zahrada, vše v k.ú. Lesná (LV 27), žádají o **prodej/pronájem pozemku p.č. 924/2 zahrada o výměře 32 m² v k.ú. Lesná**, který je zaplacen a v současné době z jejich strany užíván bezesmluvně (bezesmluvně byl užíván i ze strany předchozích žadatelů) - na jeho části je postavena zahradní chatka, a **části pozemku p.č. 650/12 lesní pozemek o výměře 53 m² v k.ú. Obřany** - není zaplacená ani z jejich strany užívaná, žadatelé o její prodej/pronájem žádají z důvodu údržby okolí jejich zahrady,

- , bydlíštěm , korespondenční adresa: , vlastník sousedních pozemků p.č. 914/6 ostatní plocha, ostatní komunikace, p.č. 919 zastavěná plocha a nádvoří, jehož součástí je stavba bydlení č.p. 521, p.č. 920 zahrada a p.č. 921/1 zahrada, vše v k.ú. Lesná (LV 137), žádá o **prodej části pozemku p.č. 921/2 zahrada o výměře 12 m² v k.ú. Lesná**, předmětná část uvedeného pozemku je zaplacená, v současné době užívaná bezesmluvně. Majetkový odbor MMB navrhuje žadatelce prodat celý pozemek **p.č. 921/2 zahrada o výměře 15 m² v k.ú. Lesná** a zbývající **část pozemku p.č. 650/12 lesní pozemek o výměře 47 m² v k.ú. Obřany** - pro SMB nepřístupné, bez možnosti zajišťování údržby,

- **manželé** , bydlíštěm a **Ing.** , bydlíštěm , kteří mají v SJM sousední pozemky p.č. 917 zahrada, p.č. 918/1 zahrada, p.č. 918/2 zahrada, p.č. 918/3 zahrada a p.č. 918/4 zastavěná plocha a nádvoří, jehož součástí je stavba bytového domu č.p. 861, vše v k.ú. Lesná (LV 1202), žádají o **prodej části pozemku p.č. 650/12 lesní pozemek o výměře 74 m² v k.ú. Obřany** - v současné době není z jejich strany užíván. Mezi pozemkem v SJM žadatelů p.č. 918/2 v k.ú. Lesná a požadovanou částí pozemku p.č. 650/12 v k.ú. Obřany je vklíněn pozemek p.č. 918/7 zahrada o výměře 2 m² v k.ú. Lesná - LV 60000 - vlastnictví Česká republika, příslušnost hospodařit Úřad pro zastupování státu ve věcech majetkových.

Vlastnictví:

Statutární město Brno je výlučným vlastníkem pozemku p.č. 650/12 lesní pozemek o výměře 252 m² v k.ú. Obřany, způsob ochrany - pozemek určený k plnění funkcí lesa, a pozemků p.č. 921/2 zahrada o výměře 15 m², p.č. 924/2 zahrada o výměře 32 m² a p.č. 927/2 zahrada o výměře 51 m², vše v k.ú. Lesná, všechny způsob ochrany zemědělský půdní fond

Na uvedené pozemky nebyly uplatněny restituční nároky, jedná se o historický majetek obce.

Správce:

správu lesního pozemku p.č. 650/12 v k.ú. Obřany zajišťuje OVLHZ MMB, správu pozemků p.č. 921/2, p.č. 924/2 a p.č. 927/2 v k.ú. Lesná zajišťuje Odbor správy majetku MMB.

Popis:

V souvislosti s požadavkem OVLHZ MMB na vytýčení hranic pozemků v k.ú. Lesná bylo mimo jiné zjištěno, že:

- manželé _____, oba bydlíštěm _____, užívají jako součást jejich zaplacené zahrady i pozemek p.č. 927/2 v k.ú. Lesná a část pozemku p.č. 650/12 v k.ú. Obřany, které jsou ve vlastnictví statutárního města Brna,
- _____, oba bydlíštěm _____ Brno, nyní manželé _____ (viz. výše) užívají jako součást zaplacené zahrady v jejich spoluvlastnictví i pozemek p.č. 924/2 v k.ú. Lesná, který je ve vlastnictví statutárního města Brna,
- _____ bydlíštěm _____ užívá jako součást zaplacené zahrady v jejím vlastnictví i část pozemku p.č. 921/2 v k.ú. Lesná, který je ve vlastnictví statutárního města Brna.

Uvedené pozemky jsou situovány na hranici katastrálních území Lesná a Obřany a jsou užívány vlastníky přilehlých zahrad u rodinných domů v ul. Seifertova. Pozemky p.č. 927/2, p.č. 924/2 a část pozemku p.č. 921/2 v k.ú. Lesná jsou zaplacené. Na tyto pozemky navazuje pozemek p.č. 650/12 v k.ú. Obřany, jehož některé části jsou rovněž zaplacené (viz. výše) a užívané jako součásti zahrad žadatelů. V katastru nemovitostí je tento pozemek veden jako pozemek lesní, **ve skutečnosti však tento pozemek jako lesní pozemek není užíván.** Pozemek p.č. 650/12 v k.ú. Obřany je součástí nájemní smlouvy č. 52 99 2 001, uzavřené mezi statutárním městem Brnem a společností Lesy města Brna, a.s.

Vlastníci přilehlých zahrad (kromě _____) požádali rovněž o prodej/pronájem navazujících částí pozemku p.č. 650/12 v k.ú. Obřany z důvodu zajištění řádné údržby okolí zahrad. Vzhledem k tomu, že všechny uvedené pozemky ve vlastnictví SMB jsou vklíněné mezi pozemky v cizím vlastnictví a jsou tedy pro SMB nepřístupné, bez možnosti zajišťování údržby, Majetkový odbor MMB doporučuje definitivní majetkoprávní vypořádání celého pozemku p.č. 650/12 v k.ú. Obřany. OVLHZ MMB s prodejem tohoto lesního pozemku souhlasí, ale před prodejem doporučuje požádat o trvalé odnětí pozemku k plnění funkcí lesa.

Jelikož pozemek p.č. 650/12 v k.ú. Obřany ve skutečnosti není jako lesní pozemek užíván, Majetkový odbor MMB v této souvislosti navrhol celou záležitost řešit dle ustanovení § 3 odst. 3 zákona č. 289/1995 Sb., o lesích a o změně a doplnění některých zákonů, v platném znění (lesní zákon): „V pochybnostech o tom, zda jde o pozemky určené k plnění funkcí lesa, rozhoduje orgán státní správy lesů.“ - v souladu se skutečným dlouhodobým stavem užívání (zahrady) na základě lesního zákona bez náhrady vyjmut tento pozemek z režimu pozemků určených k plnění funkcí lesa.

OVLHZ MMB však jako orgán státní správy lesů uvedené řešení odmítá s tím, že ust. § 3 odst. 3 zákona o lesích (tzv. pochybnost) se používá v případech, kdy se jednoznačně prokáže, že daný pozemek nebyl „historicky“ lesním - např. výpisem z PK stavu nebo EN stavu a do současného zařazení druh pozemku - lesní pozemek byl zapsán „omylem“, a **trvalé odnětí** z pozemků určených k plnění funkcí lesa požaduje řešit na základě ust. § 15 a § 16 lesního zákona a prováděcí vyhlášky MZe č. 77/1996 Sb., **za náhradu** (dle aktuální informace OVLHZ MMB náhrada u příměstského lesa činí cca 105,-Kč/m². Přesná cena je

každý rok jiná a závisí na ceně dřeva, kterou každoročně vyhláší MZE. V případě odnětí je ještě potřeba soulad s územním plánem a kladné vyjádření OŽP MMB.

V této souvislosti bylo navrhováno realizovat prodej pozemku p.č. 650/12 v k.ú. Obřany, respektive jeho částí jednotlivým žadatelům, s tím, že **náhradu za trvalé odnětí z pozemků určených k plnění funkcí lesa uhradí žadatelé po realizaci prodeje** (viz. podmínky kupních smluv).

Na základě vytyčovacího náčrtu č. 998-42/2012 (viz. příloha) byly žadatelům zaslány výzvy k úpravě jejich užívacích vztahů k předmětným pozemkům.

Současně bylo zjištěno, že v katastru nemovitostí je chybně evidovaná výměra pozemku p.č. 921/2 v k.ú. Lesná, a to 7 m² místo 15 m². Dále v tomto prostoru existovala parcela bez parcelního čísla (v grafice GIS se jednalo o část pozemku p.č. 921/2 v k.ú. Lesná). Katastrální úřad provedl opravu výměry pozemku p.č. 921/2 v k.ú. Lesná a doplnil v souboru geodetických informací parcelní číslo 918/7 zahrada o výměře 2 m² v k.ú. Lesná - LV 60000 - vlastnictví Česká republika, příslušnost hospodařit Úřad pro zastupování státu ve věcech majetkových.

Vzhledem k tomu, že předmětné pozemky jsou situovány v téměř nepřístupném terénu, nebyla pořizena fotodokumentace, neboť snímky by neměly žádnou vypovídající hodnotu. Stávající oplocení bylo zaměřeno ing. Jiřím Hrdinou (AGEREK s.r.o.) a graficky znázorněno ve vytyčovacím náčrtu č. 998-42/2012.

Cenový návrh:

Realizované prodeje:

2011 zpevněná plocha - dvůr, komerce.....3.661,-Kč/m²,
2012 zahrada za RD.....1.881,-Kč/m²,
2012 zahrada za RD (sousední pozemek)1.881,-Kč/m²,
2012 lesní pozemek.....1.995,-Kč/m².

S ohledem na tvar, výměru a umístění pozemků (přístup z ul. Seifertova pouze přes pozemky v soukromém vlastnictví žadatelů a jejich rodinné domy), Majetkový odbor MMB navrhuje za prodej pozemků p.č. 924/2, p.č. 927/2 a p.č. 921/2, vše v k.ú. Lesná a pozemku p.č. 650/12 v k.ú. Obřany jednotkovou kupní cenu porovnatelnou s realizovanými cenami pozemků s obdobným využitím v dané lokalitě.....**1.900,-Kč/m²** + 1.000,-Kč správní poplatek za vkladové řízení. Návrhy celkových kupních cen tak činí:

- a) **prodej** pozemku p.č. 927/2 zahrada o výměře 51 m² v k.ú. Lesná a části pozemku p.č. 650/12 lesní pozemek o výměře 78 m² v k.ú. Obřany, o celkové výměře 129 m², manželům**246.100,-Kč**,
- b) **prodej** pozemku p.č. 924/2 zahrada o výměře 32 m² v k.ú. Lesná a části pozemku p.č. 650/12 lesní pozemek o výměře 53 m² v k.ú. Obřany, o celkové výměře 85 m², (id. ½) a (id. ½).....**162.500,-Kč**,
- c) **prodej** pozemku p.č. 921/2 zahrada o výměře 15 m² v k.ú. Lesná a části pozemku p.č. 650/12 lesní pozemek o výměře 47 m² v k.ú. Obřany, o celkové výměře 62 m²,**118.800,-Kč**
- d) **prodej** části pozemku p.č. 650/12 lesní pozemek o výměře 74 m² v k.ú. Obřany manželům**141.600,-Kč**

Pro informaci - v cenové mapě č. 10 činí jednotková cena uvedených pozemků v k.ú. Lesná 2.350,-Kč/m². Pozemek p.č. 650/12 v k.ú. Obřany není v daném cenovém polygonu oceněn.

Návrh jednotkového nájemného a úhrady za bezesmluvní užívání....20,-Kč/m²/rok

Návrh celkového nájemného tak činí:

- a) **pronájem** pozemku p.č. 927/2 zahrada o výměře 51 m² v k.ú. Lesná a části pozemku p.č. 650/12 lesní pozemek o výměře 78 m² v k.ú. Obřany, o celkové výměře 129 m², manželům**2.580,-Kč/rok,**
- b) **pronájem** pozemku p.č. 924/2 zahrada o výměře 32 m² v k.ú. Lesná a části pozemku p.č. 650/12 lesní pozemek o výměře 53 m² v k.ú. Obřany, o celkové výměře 85 m²,**1.700,-Kč/rok,**
- c) **pronájem** pozemku p.č. 921/2 zahrada o výměře 15 m² v k.ú. Lesná a části pozemku p.č. 650/12 lesní pozemek o výměře 47 m² v k.ú. Obřany, o celkové výměře 62 m², za dohodnuté nájemné.....**1.240,-Kč/rok,**
- d) části pozemku p.č. 650/12 lesní pozemek o výměře 74 m² v k.ú. Obřany manželům**1.480,-Kč/rok.**

Návrh úhrad za bezesmluvní užívání:

Ve smyslu ust. § 629 z.č. 89/2012 Sb., občanského zákoníku, účinného od 1. 1. 2014, je **subjektivní promlčecí lhůta na vydání bezdůvodného obohacení 3 roky**. Kompenzace za bezesmluvní užívání zaplacených pozemků p.č. 921/2, p.č. 924/2, p.č. 927/2, vše v k.ú. Lesná, a části pozemku p.č. 650/12 v k.ú. Obřany tak bude požadována za období od 1. 1. 2014 do schválení prodeje v ZMB (předpoklad září 2016).

Jelikož **MČ Brno - Maloměřice a Obřany souhlasí pouze s pronájmem** lesního pozemku p.č. 650/12 v k.ú. Obřany a jeho **prodej nedoporučuje**, byla předmětná majetková dispozice předložena Komisi majetkové RMB k projednání ve **dvou variantách**:

- **VARIANTA I.** navrhovala **realizovat prodej** pozemků p.č. 924/2 a p.č. 927/2 a p.č. 921/2 v k.ú. Lesná a částí lesního pozemku p.č. 650/12 v k.ú. Obřany, které jsou ze strany vlastníků RD v ul. Seifertova bezesmluvně užívané jako součásti jejich oplocených zahrad a v dalším k rozšíření jejich zahrad, jelikož předmětné pozemky vč. lesního pozemku p.č. 650/12 v k.ú. Obřany ve vlastnictví statutárního města Brna jsou pro statutární město Brno nepřístupné - vklíněné mezi pozemky v cizím vlastnictví, bez možnosti zajišťování údržby ze strany jejich vlastníka.

OVLHZ MMB s prodejem lesního pozemku p.č. 650/12 v k.ú. Obřany souhlasí, přičemž před prodejem doporučuje požádat o trvalé odnětí pozemku k plnění funkcí lesa. V této souvislosti bylo navrhováno, aby **náhradu za trvalé odnětí z pozemků určených k plnění funkcí lesa uhradili žadatelé po realizaci prodeje,**

- **VARIANTA II.** vzhledem k **negativnímu stanovisku MČ Brno - Maloměřice a Obřany** k prodeji lesního pozemku p.č. 650/12 v k.ú. Obřany navrhovala **nesouhlasit se záměrem prodeje pozemku p.č. 650/12 lesní pozemek** o výměře 252 m² v k.ú. Obřany, tj. jeho částí o výměrách 78 m², 53 m², 47 m² a 74 m², **souhlasit pouze se záměrem pronájmu**, s návrhem jednotkového nájemného 20,-Kč/m²/rok, **souhlasit se záměrem prodeje a pronájmu** pozemků p.č. 921/2, p.č. 924/2 a p.č. 927/2 v k.ú. Lesná, s návrhem jednotkové kupní ceny **1.900,-Kč/m² + 1.000,-Kč** správní poplatek za vkladové řízení do KN a s návrhem jednotkového nájemného 20,-Kč/m²/rok.

Současně bude s návrhy prodeje, pronájmu, řešeno vydání bezdůvodného obohacení za předchozí bezesmluvní užívání výše uvedených částí pozemků v předchozím období dle příslušných ustanovení občanského zákoníku.

Projednáni v orgánech statutárního města Brna:

Komise majetková RMB na R7/KM/36. zasedání dne 25. 7. 2016 pod bodem č. 36/28 projednala návrhy usnesení:

1. bere na vědomí evidované žádosti:

- manželů , kteří mají v SJM sousední pozemek p.č. 925 zastavěná plocha a nádvoří v k.ú. Lesná, jehož součástí je stavba bydlení č.p. 520, o **prodej/pronájem** pozemku p.č. 927/2 zahrada o výměře 51 m² a části pozemku p.č. 650/12 lesní pozemek o výměře 78 m² v k.ú. Obřany, které jsou zaplacené a v současné době z jejich strany užívané bezesmluvně,
- manželů vlastníků sousedního pozemku p.č. 922 zastavěná plocha a nádvoří v k.ú. Lesná, jehož součástí je stavba bydlení č.p. 560, o **prodej/pronájem** pozemku p.č. 924/2 zahrada o výměře 32 m² v k.ú. Lesná, který je zaplacen a v současné době z jejich strany užíván bezesmluvně, na jeho části je postavena zahradní chatka, a neoplacené části pozemku p.č. 650/12 lesní pozemek o výměře 53 m² v k.ú. Obřany z důvodu údržby okolí jejich zahrady,
- , vlastníka sousedního pozemku p.č. 919 zastavěná plocha a nádvoří v k.ú. Lesná, jehož součástí je stavba bydlení č.p. 521, o **prodej** části pozemku p.č. 921/2 zahrada o výměře 12 m² v k.ú. Lesná, která je zaplacená a v současné době užívaná bezesmluvně,
- manželů kteří mají v SJM sousední pozemek p.č. 918/4 zastavěná plocha a nádvoří v k.ú. Lesná, jehož součástí je stavba bytového domu č.p. 861, o **prodej** části pozemku p.č. 650/12 lesní pozemek o výměře 74 m² v k.ú. Obřany - v současné době není z jejich strany užíván.

- dle **VARIANTY I.**

2. doporučuje Radě města Brna souhlasit se záměrem prodeje a pronájmu pozemku p.č. 650/12 lesní pozemek o výměře 252 m² v k.ú. Obřany, tj. jeho částí o výměrách 78 m², 53 m², 47 m² a 74 m², pozemku p.č. 921/2 zahrada o výměře 15 m², pozemku p.č. 924/2 zahrada o výměře 32 m² a pozemku p.č. 927/2 zahrada o výměře 51 m², vše v k.ú. Lesná.

3. pro případ, že nedojde k realizaci prodeje, doporučuje Radě města Brna schválit pronájem:

- a) pozemku p.č. 927/2 zahrada o výměře 51 m² v k.ú. Lesná a části pozemku p.č. 650/12 lesní pozemek o výměře 78 m² v k.ú. Obřany, o celkové výměře 129 m², manželům za dohodnuté nájemné 2.580,-Kč/rok (20,-Kč/m²/rok),
- b) pozemku p.č. 924/2 zahrada o výměře 32 m² v k.ú. Lesná a části pozemku p.č. 650/12 lesní pozemek o výměře 53 m² v k.ú. Obřany, o celkové výměře 85 m², manželům za dohodnuté nájemné 1.700,-Kč/rok (20,-Kč/m²/rok),
- c) pozemku p.č. 921/2 zahrada o výměře 15 m² v k.ú. Lesná a části pozemku p.č. 650/12 lesní pozemek o výměře 47 m² v k.ú. Obřany, o celkové výměře 62 m², za dohodnuté nájemné 1.240,-Kč/rok (20,-Kč/m²/rok),
- d) části pozemku p.č. 650/12 lesní pozemek o výměře 74 m² v k.ú. Obřany manželům za dohodnuté nájemné 1.480,-Kč/rok (20,-Kč/m²/rok)

a za podmínek nájemních smluv, které jsou součástí materiálu.

4. doporučuje Radě a Zastupitelstvu města Brna schválit prodej:

- a) pozemku p.č. 927/2 zahrada o výměře 51 m² v k.ú. Lesná a části pozemku p.č. 650/12 lesní pozemek o výměře 78 m² v k.ú. Obřany, o celkové výměře 129 m², manželům za dohodnutou kupní cenu 246.100,-Kč (1.900,-Kč/m² + 1.000,-Kč správní poplatek za vkladové řízení do KN),
- b) pozemku p.č. 924/2 zahrada o výměře 32 m² v k.ú. Lesná a části pozemku p.č. 650/12 lesní pozemek o výměře 53 m² v k.ú. Obřany, o celkové výměře 85 m², manželům za dohodnutou kupní cenu 162.500,-Kč (1.900,-Kč/m² + 1.000,-Kč správní poplatek za vkladové řízení do KN),

- c) pozemku p.č. 921/2 zahrada o výměře 15 m² v k.ú. Lesná a části pozemku p.č. 650/12 lesní pozemek o výměře 47 m² v k.ú. Obřany, o celkové výměře 62 m²,
za dohodnutou kupní cenu 118.800,-Kč (1.900,-Kč/m² + 1.000,-Kč správní poplatek za vkladové řízení do KN),
- d) části pozemku p.č. 650/12 lesní pozemek o výměře 74 m² v k.ú. Obřany manželům
a za dohodnutou kupní cenu 141.600,-Kč (1.900,-Kč/m² + 1.000,-Kč správní poplatek za vkladové řízení do KN)
a za podmínek kupních smluv, které jsou součástí materiálu.

Hlasování: 5 pro VARIANTU I., 0 proti, 3 se zdrželi /11 členů. **Usnesení nebylo přijato.**

p. Janíček	Ing. Drápalová	Ing. Liptáková	PhDr. Hofmannová	Ing. Pospíšil	JUDr. Kerndl	p. Říha	p. Šafařík	Ing. Zuziak	Ing. Hladký	Ing. Malec
pro	pro	omluvena	pro	pro	zdržel se	zdržel se	omluven	zdržel se	omluven	pro

- dle **VARIANTY II.**

2. doporučuje Radě města Brna:

- **nesouhlasit se záměrem prodeje** pozemku p.č. 650/12 lesní pozemek o výměře 252 m² v k.ú. Obřany, tj. jeho částí o výměrách 78 m², 53 m², 47 m² a 74 m²,
- **souhlasit:**
 - **se záměrem prodeje a pronájmu** pozemků p.č. 921/2 zahrada o výměře 15 m², p.č. 924/2 zahrada o výměře 32 m² a p.č. 927/2 zahrada o výměře 51 m², vše v k.ú. Lesná,
 - s návrhem jednotkové kupní ceny 1.900,-Kč/m² + 1.000,-Kč správní poplatek za vkladové řízení do KN,
 - s návrhem jednotkového nájemného 20,-Kč/m²/rok,
- **souhlasit:**
 - **se záměrem pronájmu** pozemku p.č. 650/12 lesní pozemek o výměře 252 m² v k.ú. Obřany, tj. jeho částí o výměrách 78 m², 53 m², 47 m² a 74 m²,
 - s návrhem jednotkového nájemného 20,-Kč/m²/rok.

Hlasování: 5 pro VARIANTU II., 0 proti, 3 se zdrželi /11 členů. **Usnesení nebylo přijato.**

p. Janíček	Ing. Drápalová	Ing. Liptáková	PhDr. Hofmannová	Ing. Pospíšil	JUDr. Kerndl	p. Říha	p. Šafařík	Ing. Zuziak	Ing. Hladký	Ing. Malec
pro	zdržela se	omluvena	pro	zdržel se	pro	pro	omluven	pro	omluven	zdržel se

Majetkový odbor MMB informoval žadatele o výsledku projednání jejich žádostí v Komisi majetkové RMB a zaslal jim k vyjádření koncepty podmínek kupních a nájemních smluv na prodej nebo pronájem pozemků p.č. 924/2 a p.č. 927/2 a částí pozemku p.č. 921/2, vše v k.ú. Lesná a částí lesního pozemku p.č. 650/12 v k.ú. Obřany.

K předmětným smluvním návrhům se písemně vyjádřili pouze **manželé** kteří v přípisě ze dne 4. 1. 2017 sdělili, že mají zájem o koupi pozemku p.č. 924/2 v k.ú. Lesná a v případě příslušné části pozemku p.č. 650/12 v k.ú. Obřany mají zájem o **pronájem** této části, a dále **manželé** přípisem ze dne 12. 8. 2016 s tím, že mají zájem **koupit nebo pronajmout** pouze pozemek p.č. 927/2 v k.ú. Lesná a v případě části pozemku p.č. 650/12 v k.ú. Obřany nemají zájem o prodej ani o pronájem.

i na urgenci ze strany MO MMB telefonicky sdělila, že namítá vydržení vlastnického práva k dlouhodobě zaplacené části pozemku p.č. 921/2 zahrada o výměře 12 m² v k.ú. Lesná a odmítá uhradit kompenzaci za předchozí bezesmluvní užívání

předmětného pozemku s tím, že ze strany statutárního města Brna je bezesmluvně užíván pozemek p.č. 914/6 ostatní plocha, ostatní komunikace, o výměře 96 m² v k.ú. Lesná v jejím vlastnictví (záležitost bude řešena samostatně).

Manželé se k možnosti odkoupení z jejich strany neužívané části pozemku p.č. 650/12 lesní pozemek o výměře 74 m² v k.ú. Obřany k datu zpracování tohoto materiálu nevyjádřili.

Závěr:

Na základě vyjádření žadatelů je navrhováno **realizovat prodej** pozemku p.č. 927/2 zahrada o výměře 51 m² v k.ú. Lesná manželům za dohodnutou kupní cenu 97.900,-Kč a pozemku p.č. 924/2 zahrada o výměře 32 m² v k.ú. Lesná manželům za dohodnutou kupní cenu 61.800,-Kč.

Pozn. k DPH - předmětné dlouhodobě zaplacené pozemky netvoří funkční celky se stavbami a nejsou stavebními pozemky dle definice § 56 zákona č. 235/2004 Sb., o dani z přidané hodnoty, v platném znění. Účel transakce: zahrady. V případě prodeje uvedených pozemků se jedná o plnění osvobozené od DPH dle § 56 zákona č. 235/2004 Sb.

Pozemek p.č. 650/12 v k.ú. Obřany je součástí nestavebních ploch určených k plnění funkce lesa - lesní a jiné pozemky, které jsou trvale určeny k plnění funkcí lesů dle zákona č. 289/1995 Sb., o lesích, v platném znění, využívání je možné pouze v souladu s tímto zákonem. Jelikož **OÚPR MMB ani MČ Brno - Maloměřice a Obřany s prodejem předmětného pozemku nesouhlasí**, je Radě města Brna navrhováno **se záměrem předmětného pozemku nesouhlasit** (do budoucna možnost prodeje řešit na základě komplexního vyhodnocení území z úrovně odborných útvarů MMB).

R7/102. schůze Rady města Brna konaná dne 14. 2. 2017:

1. **nesouhlasí se záměrem prodeje pozemku p.č. 650/12 lesní pozemek o výměře 252 m² v k.ú. Obřany.**
 2. **souhlasí se záměrem prodeje a pronájmu pozemku p.č. 921/2 zahrada o výměře 15 m², pozemku p.č. 924/2 zahrada o výměře 32 m² a pozemku p.č. 927/2 zahrada o výměře 51 m², vše v k.ú. Lesná, s návrhem jednotkové kupní ceny 1.900,-Kč/m² + 1.000,-Kč správní poplatek za vkladové řízení do KN, s návrhem jednotkového nájemného 20,-Kč/m²/rok.**
2. doporučuje Zastupitelstvu města Brna **schválit prodej:**
- a) **pozemku p.č. 927/2 zahrada o výměře 51 m² v k.ú. Lesná manželům za dohodnutou kupní cenu 97.900,-Kč,**
 - b) **pozemku p.č. 924/2 zahrada o výměře 32 m² v k.ú. Lesná manželům za dohodnutou kupní cenu 61.800,-Kč**

a za podmínek kupních smluv.

Schváleno jednomyslně 8 členy.

Ing. Vokřál	Mgr. Hladík	R. Mrázek	Bc. Hollan	Mgr. Ander	Ing. Kacer	M. Janíček	Bc. Kolářný	JUDr. Rusňáková	Ing. Staněk	Mgr. Suchý
pro	pro	—	nepř.	pro	pro	pro	pro	pro	nepř.	pro

Záměr prodeje a pronájmu pozemků p.č. 921/2 zahrada o výměře 15 m², p.č. 924/2 zahrada o výměře 32 m² a p.č. 927/2 zahrada o výměře 51 m², vše v k.ú. Lesná, s návrhem jednotkové kupní ceny 1.900,-Kč/m² + 1.000,-Kč správní poplatek za vkladové řízení do KN, s návrhem jednotkového nájemného 20,-Kč/m²/rok, byl zveřejněn zákonem stanoveným způsobem po dobu 15 dnů od 15. 2. 2017, bez připomínek.

Stanoviska příslušných orgánů:

- **RMČ Brno - Maloměřice a Obřany** - na své 94. schůzi konané dne 21. 7. 2014 projednala návrh na dispozici a pod bodem č. 14 rozhodla, že **souhlasí s pronájmem pozemku p.č. 650/12 v k.ú. Obřany, prodej nedoporučuje.**
ÚMČ Brno - Maloměřice a Obřany v přípise ze dne 18. 7. 2016 potvrdil platnost výše uvedeného usnesení RMČ Brno - Maloměřice a Obřany.
- **RMČ Brno - sever** - na své 6/67. schůzi konané dne 10. 7. 2014 **souhlasí s prodejem**, popřípadě s pronájmem, pozemků p.č. 927/2, p.č. 924/2 a 921/2, vše v k.ú. Lesná. ÚMČ Brno - sever potvrdil platnost uvedeného usnesení RMČ sdělením ze dne 2. 3. 2016.
- **OÚPR MMB** - vyjádření ze dne 13. 5. 2014, aktualizované dne 16. 9. 2015 - pozemky p.č. 921/2, p.č. 924/2 a p.č. 927/2 v k.ú. Lesná jsou součástí stabilizované plochy bydlení čistého (BC) - slouží bydlení - podíl hrubé podlažní plochy bydlení je větší než 80%, přípustné jsou jednotlivá zařízení administrativy. Pozemek p.č. 650/12 v k.ú. Obřany je součástí nestavebních ploch určených k plnění funkce lesa - lesní a jiné pozemky, které jsou trvale určeny k plnění funkcí lesů dle zákona č. 289/1995 Sb., o lesích, v platném znění, využívání je možné pouze v souladu s tímto zákonem. Dočasné využití ploch určených k plnění funkcí lesa se řídí zákonem č. 289/1995 Sb., o lesích.
Z hlediska územně plánovacího je prodej pozemků p.č. 927/2, p.č. 924/2 a 921/2 v k.ú. Lesná v souladu s ÚPmB. Pozemek p.č. 650/12 v k.ú. Obřany je v zájmu města, jeho prodej není v souladu s ÚPmB, OÚPR MMB proti pronájmu nemá námitky.
- **OI MMB** - vyjádření ze dne 2. 1. 2015 - předmětné pozemky p.č. 921/2, p.č. 924/2 a p.č. 927/2 v k.ú. Lesná a část pozemku p.č. 650/12 v k.ú. Obřany dle Digitální technické mapy města Brna (DTMB) **nejsou dotčeny žádnými inženýrskými sítěmi.** Z hlediska stávajících inženýrských sítí OI MMB nemá k zamýšlené dispozici výše uvedených pozemků námitky.
Průběhy inženýrských sítí obsažených v DTMB jsou pouze informativní a nemusí být kompletní. Pro tuto oblast nejsou v DTMB k dispozici data o průběhu sítí 02 Czech Republic, a.s.
- **OVLHZ MMB** - vyjádření ze dne 15. 1. 2015 - Odbor vodního a lesního hospodářství a zemědělství MMB **souhlasí s prodejem lesního pozemku p.č. 650/12 lesní pozemek o výměře 252 m² v k.ú. Obřany** vlastníkům přilehlých zahrad a **před prodejem předmětného pozemku doporučuje požádat OVLHZ MMB, jako věcně a místně příslušný orgán státní správy lesů, o trvalé odnětí pozemku k plnění funkcí lesa dle § 15 a násl. zákona č. 289/1995 Sb., o lesích a o změně a doplnění některých zákonů, ve znění pozdějších předpisů.**
(Pozn. MO MMB: z. č. 289/1995 Sb.: "§ 15
Obecné zásady
(1) *Odnětí pozemků plnění funkcí lesa (dále jen "odnětí") je uvolnění těchto pozemků pro jiné využití. Omezení využívání pozemků pro plnění funkcí lesa (dále jen "omezení") je stav, kdy na dotčených pozemcích nemohou být plněny některé funkce lesa v obvyklém rozsahu. Odnětí nebo omezení může být trvalé nebo dočasné. Trvalým se rozumí trvalá změna využití pozemků, dočasným se pozemek uvolňuje pro jiné účely na dobu uvedenou v rozhodnutí (§ 13 odst. 1).*
(2) *Odnětí nebo omezení pro nové stavby pro rekreaci na pozemcích určených pro plnění funkcí lesa musí být v souladu se schválenou územně plánovací*

dokumentací.8) V lesích ochranných a v lesích zvláštního určení nesmí nové stavby narušit plnění funkcí, pro které byly tyto lesy vyhlášeny za lesy ochranné nebo za lesy zvláštního určení.

(3) Bez odnětí lze na pozemcích určených k plnění funkcí lesa umístit

a) signály, stabilizační kameny a jiné značky pro geodetické účely, stožáry nadzemních vedení, vstupní šachty podzemního vedení, pokud v jednotlivých případech nejde o plochu větší než 30 m²,

b) přečerpávací stanice, vrty a studny, stanice nadzemního nebo podzemního vedení, zařízení a stanice sloužící monitorování životního prostředí a větrní jámy, pokud v jednotlivých případech nejde o plochu větší než 55 m².

§ 16 Řízení o odnětí nebo o omezení

(1) **Žádost o odnětí nebo o omezení podává orgánu státní správy lesů ten, v jehož zájmu má k odnětí nebo k omezení dojít (dále jen "žadatel"). O odnětí nebo o omezení rozhodne ten orgán státní správy lesů, v jehož území se dotčené pozemky nebo jejich převážná část nacházejí...."**

- Odbor správy majetku MMB - vyjádření ze dne 25. 9. 2015 - k prodeji/pronájmu pozemků p.č. 921/2, p.č. 924/2 a p.č. 927/2 v k.ú. Lesná **jako jejich správce nemá námítky.**
- Dopravní podnik města Brna, a.s. - vyjádření ze dne 8. 1. 2015 - k dispozici s pozemky p.č. 921/2, p.č. 924/2 a p.č. 927/2 v k.ú. Lesná a p.č. 650/12 v k.ú. Obřany z hlediska zájmů DPmB, a.s. **nemá žádné připomínky.**

Podmínky kupních smluv:

1. Prodávající: statutární město Brno

2. Kupující:	3. Předmět koupě:	4. Kupní cena dohodou:
a) manželé r.č. r.č.	pozemek p.č. 927/2 zahrada o výměře 51 m ² v k.ú. Lesná	97.900,-Kč
b) manželé r.č. r.č.	pozemek p.č. 924/2 zahrada o výměře 32 m ² v k.ú. Lesná	61.800,-Kč

5. Splatnost: před podpisem smlouvy

6. Daně a poplatky: Poplatníkem daně z nabytí nemovitých věcí jsou nabyvatelé.

Správní poplatek spojený s návrhem na zahájení řízení o zápisu vlastnického práva kupujících do katastru nemovitostí se zavazuje uhradit prodávající.

7. Úhrady za bezesmluvní užívání:

Kupující a) před podpisem kupní smlouvy na prodej předmětu koupě zaplatili prodávajícímu úhradu za bezesmluvní užívání pozemku p.č. 927/2 zahrada o výměře 51 m² v k.ú. Lesná a části pozemku p.č. 650/12 lesní pozemek o výměře 78 m² v k.ú. Obřany, o celkové výměře 129 m², v období tří let zpětně v částce 7.740,-Kč (slovy: Sedmtisícsešmsetčtyřicetkorunčeských), tj. 20,-Kč/m²/rok, v plné výši na účet prodávajícího.

Kupující a) před podpisem kupní smlouvy doložili prodávajícímu písemné vyjádření Odboru vodního a lesního hospodářství a zemědělství MMB prokazujícího, že bylo odstraněno oplocení části pozemku p.č. 650/12 lesní pozemek o výměře 78 m² v k.ú. Obřany.

Kupující b) před podpisem kupní smlouvy na prodej předmětu koupě doložili zaplacení úhrady za bezesmluvní užívání pozemku p.č. 924/2 zahrada o výměře 32 m² v k.ú. Lesná v období tří let zpětně v částce 1.920,-Kč (slovy: Jedentisícdevětsetdvacetkorunčeských), tj. 20,-Kč/m²/rok, v plné výši na účet prodávajícího.

Smluvní strany podpisem kupní smlouvy prohlašují, že jsou mezi nimi bez dalšího vypořádány veškerá práva a závazky spojená s předchozím užíváním předmětu koupě.

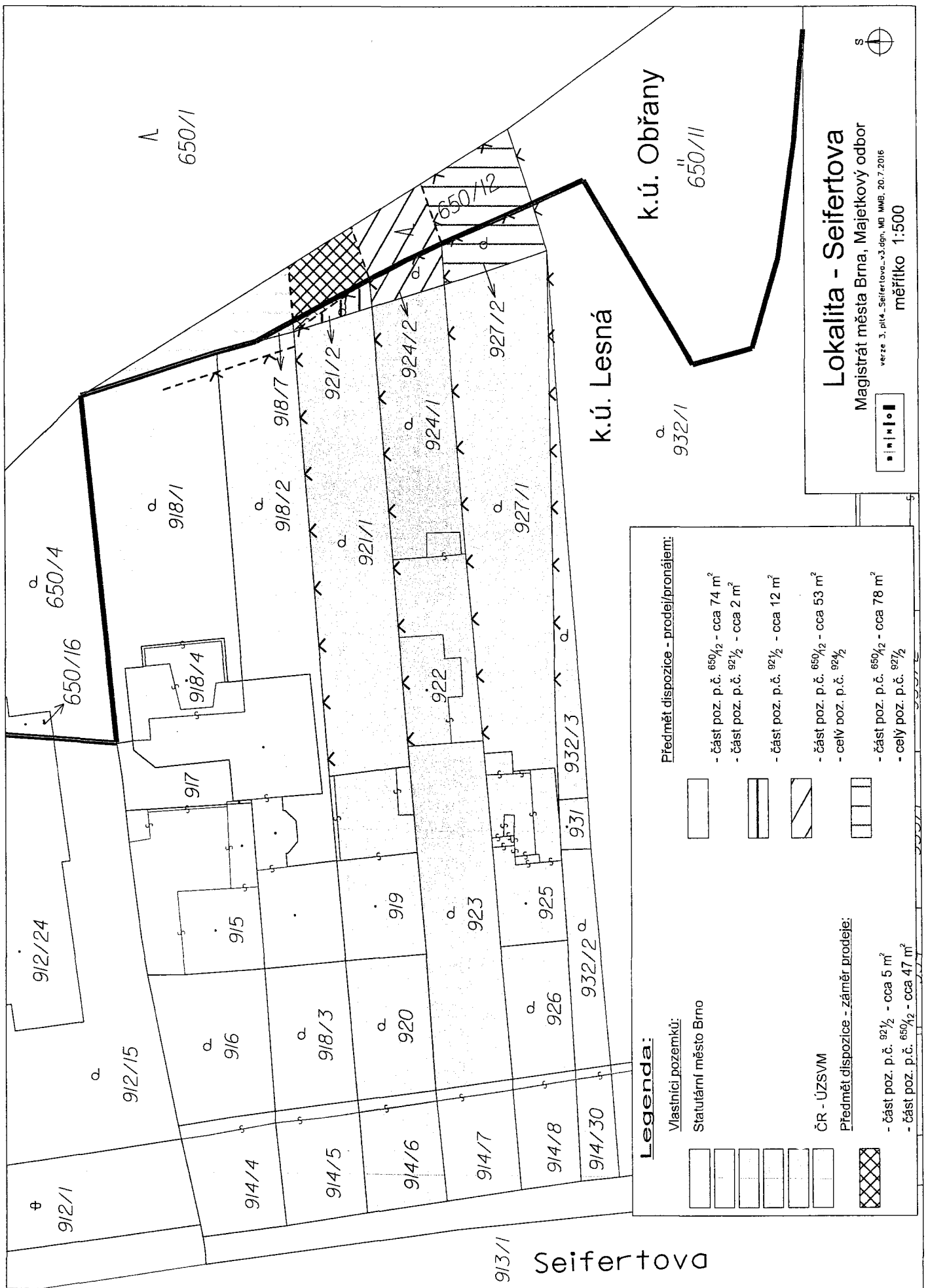

Legenda:

Vlastníci pozemků:

Statutární město Brno

ČR - ÚZSVM

Předmět dispozice - záměr prodeje:

- část poz. p.č. 921/2 - cca 5 m²

- část poz. p.č. 650/2 - cca 47 m²

Předmět dispozice - prodej/pronájem:

- část poz. p.č. 650/2 - cca 74 m²

- část poz. p.č. 921/2 - cca 2 m²

- část poz. p.č. 921/2 - cca 12 m²

- část poz. p.č. 650/2 - cca 53 m²

- celiv poz. p.č. 924/2

- část poz. p.č. 650/2 - cca 78 m²

- celý poz. p.č. 927/2

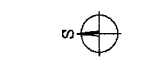

Lokalita - Seifertova
 Magistrát města Brna, Majetkový odbor
 verze 3. plá. Seifertova_v3.dgn, MB MMB, 20.7.2016
 měřítko 1:500

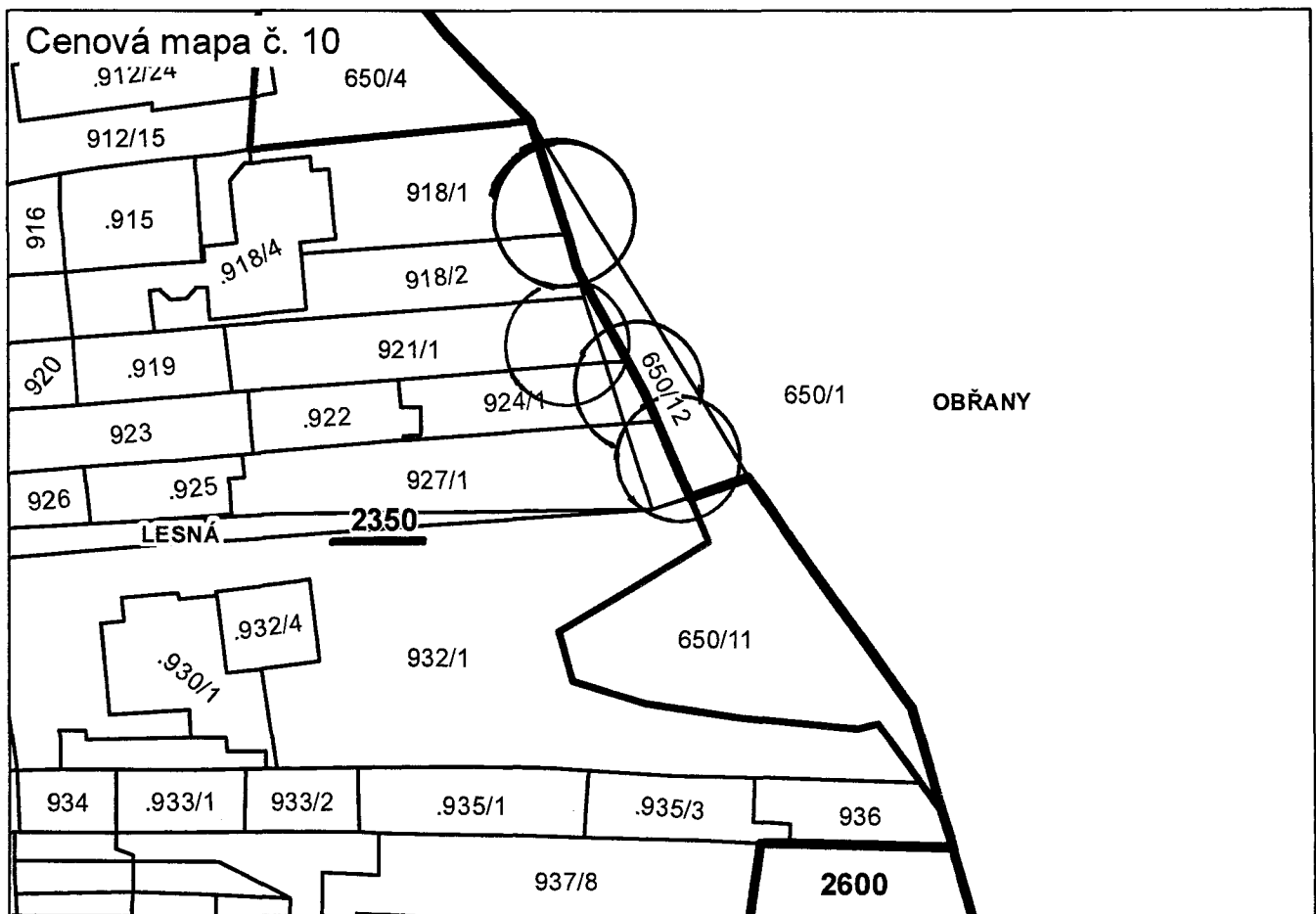
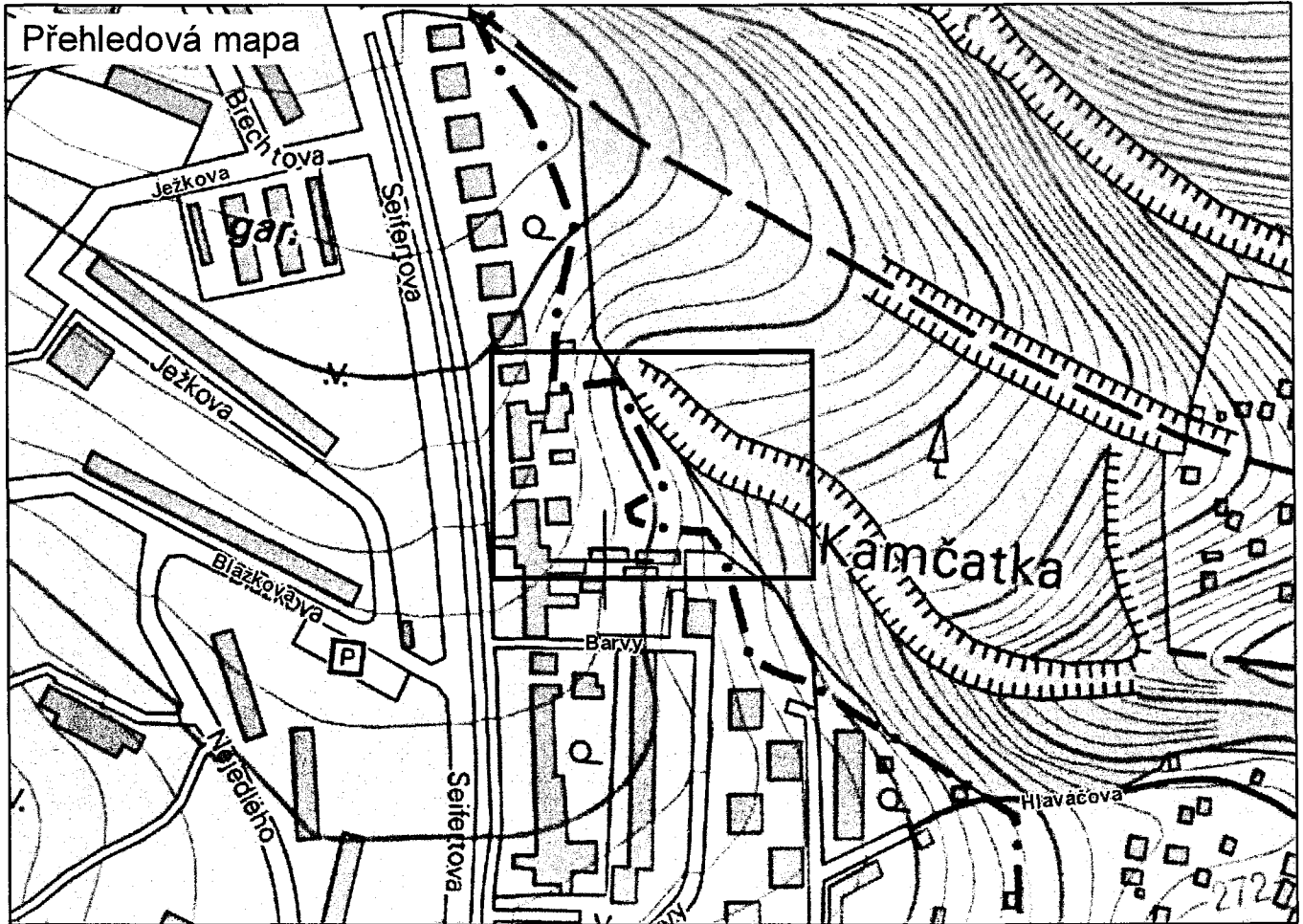

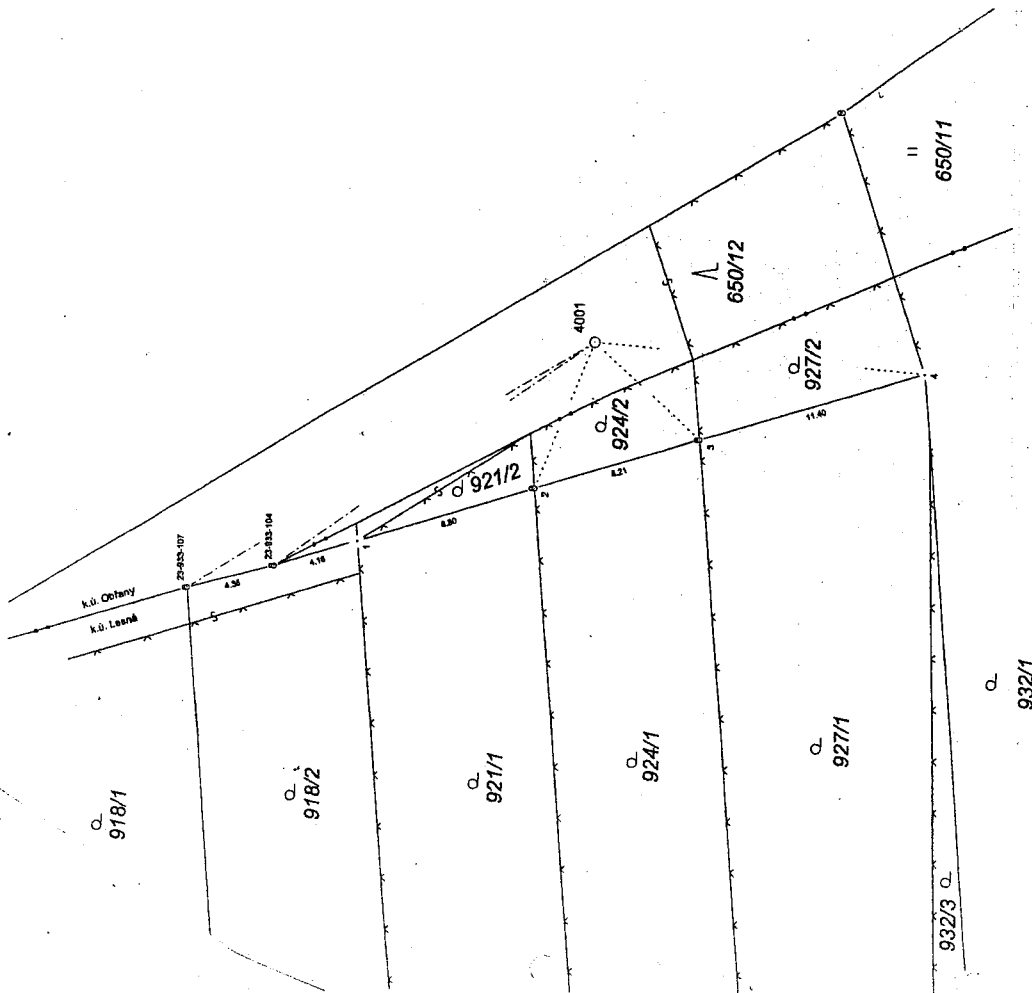

Seriem souřadnic (S-JTSK) :

Souřadnice pro zápis do KN

Číslo bodu	Y	X	Poznámka
1	595983.40	1156930.05	stoupek plotu
2	595980.70	1156938.42	
3	595978.20	1156946.22	
4	595974.71	1156957.05	
23-933-104	595984.68	1156926.07	znak z plánu
23-933-107	595985.81	1156921.87	znak z plánu

VYTYČOVACÍ NÁČRT

Číslo zakázky: 998 - 42/2012

Obec: Brno-město

Kat. území: Brno

Mapový list: Lesná

96

Výhledem zaměřené body byly v terénu označeny předepsaným způsobem:

plastovými znaky

Vyhotovil:

AGEREX s.r.o.

Mokrohorácká 42, Brno

IČ: 26279360

Období zpracování vytyčování a zeměměřičské činnosti:

Ing. Jiří Hrdina

Dne: 6.10.2012

Naležlostní a písemnostní předpisů, právních předpisů:



Vytyčování realizováno a oprávněný zeměměřičský list čeny:

Ing. J. Hrdina

Dne: 6.10.2012

Číslo: 56/2012

14/15

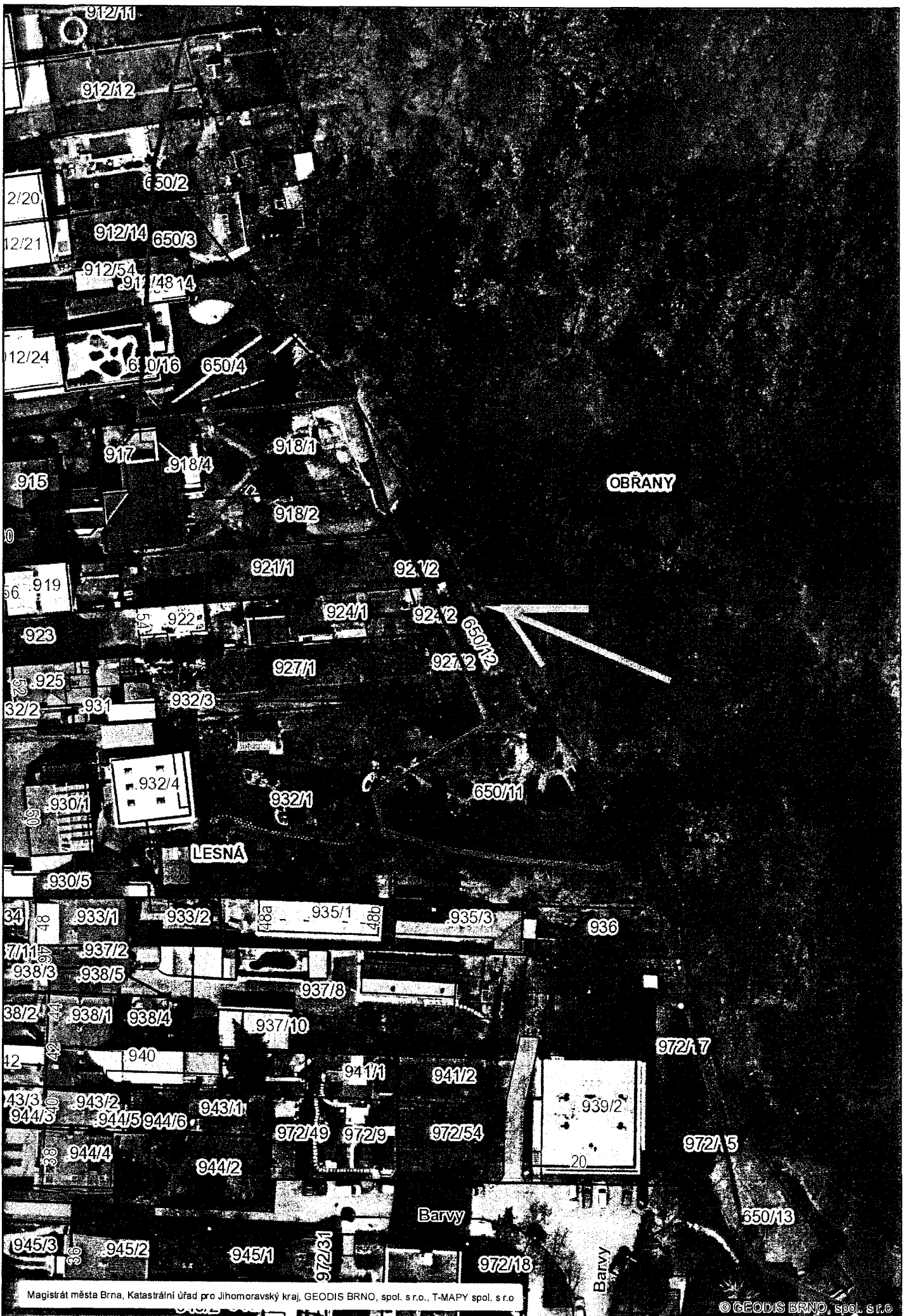

15/15



MMB2017000000233

Rada města Brna

ZM7/2207 59

Z7/26. zasedání Zastupitelstva města Brna
konané dne 7.3.2017

Název

Návrh prodeje pozemků p.č. 1697, 1699, 1701, 1705, 1722, 1747 v k.ú. Černovice.

Obsah:

- Důvodová zpráva
- Vyjádření příslušných orgánů
- Podmínky kupních smluv
- Mapové podklady, foto

Návrh usnesení:

Zastupitelstvo města Brna

schvaluje

prodej

1. pozemku p.č. 1697 zastavěná plocha a nádvoří o výměře 18 m² v k.ú. Černovice
za dohodnutou kupní cenu 35.200,-Kč
 2. pozemku p.č. 1699 zastavěná plocha a nádvoří o výměře 18 m² v k.ú. Černovice
za dohodnutou kupní cenu 35.200,-Kč
 3. pozemků
p.č. 1701 zastavěná plocha a nádvoří o výměře 18 m²
p.č. 1705 zastavěná plocha a nádvoří o výměře 20 m²
v k.ú. Černovice manželům a za
dohodnutou kupní cenu 73.200,-Kč
 4. pozemku p.č. 1722 zastavěná plocha a nádvoří o výměře 18 m² v k.ú. Černovice
za dohodnutou kupní cenu 35.200,-Kč
 5. pozemku p.č. 1747 zastavěná plocha a nádvoří o výměře 18 m² v k.ú. Černovice
za dohodnutou kupní cenu 35.200,-Kč
- a za podmínek kupních smluv, které tvoří přílohu č. těchto usnesení

Stanoviska dotčených orgánů:

Rada města Brna na R7/098. schůzi, konané dne 24.1.2017, doporučila ZMB prodej pozemků schválit.

Zpracoval:
Majetkový odbor MMB

Předkládá:
Rada města Brna

Důvodová zpráva:

Úvod:

V materiálu je předkládán návrh prodeje šesti pozemků pod garážemi v bloku garáží při ul. Řehořova vlastníkům předmětných garáží.

Vlastnictví:

Statutární město Brno je vlastníkem pozemků v k.ú. Černovice

- pozemku p.č. 1697 zastavěná plocha a nádvoří o výměře 18 m²
- pozemku p.č. 1699 zastavěná plocha a nádvoří o výměře 18 m²
- pozemku p.č. 1701 zastavěná plocha a nádvoří o výměře 18 m²
- pozemku p.č. 1705 zastavěná plocha a nádvoří o výměře 20 m²
- pozemku p.č. 1722 zastavěná plocha a nádvoří o výměře 18 m²
- pozemku p.č. 1747 zastavěná plocha a nádvoří o výměře 18 m²
- pozemku p.č. 1772 zastavěná plocha a nádvoří o výměře 20 m²

Uplatnění restitučních nároků nebylo zjištěno. Pozemky jsou svěřeny MČ Brno - Černovice.

Popis:

Předmětné pozemky jsou zastavěné garážemi ve vlastnictví fyzických osob a jsou situovány ve volně přístupném garážovém bloku při ulici Řehořova. Celkem je zde situováno 148 garáží, z toho 60 se nachází na pozemcích v soukromém vlastnictví. Pozemky pod garážemi i příjezdové plochy jsou svěřeny MČ Brno – Černovice.

Zájemci o dispozici:

O prodej předmětných pozemků požádali vlastníci garáží na nich postavených takto: paní _____ požádala o prodej pozemku p.č. 1697, pan _____ požádal o prodej pozemku p.č. 1699, manželé _____ požádali o prodej pozemků p.č. 1701, 1705, _____ požádala o prodej pozemku p.č. 1747 a manželé _____ požádali o prodej pozemku p.č. 1772, vše v k.ú. Černovice.

Žadatelé mají pozemky v pronájmu na základě nájemních smluv uzavřených z úrovně MČ Brno – Černovice za dohodnuté nájemné 20,-Kč/m²/rok.

Ocenění:

Realizované kupní ceny v okolí

2015	pozemek pod garáží, nabyvatel SMB	1.889,-Kč/m ²
2014	pozemek pod garáží	1.826,-Kč/m ²
2012	pozemek pod garáží	1.746,-Kč/m ²
2010	pozemek pod garáží	2.110,-Kč/m ²
Jednotková cena dle CM		1.560,-Kč/m ²

S ohledem na využití pozemků (zastavěné garážemi), tvar a výměru, je návrh kupní ceny stanoven přibližně ve středu intervalu realizovaných cen pozemků, tj. ve výši **1.900,-Kč/m²**.

Návrh kupní ceny za pozemky p.č. 1697, 1699, 1747 - výměra 18 m² činí 35.200,-Kč

18 x 1.900 + 1.000,-Kč správní poplatek

Návrh kupní ceny za pozemek p.č. 1772 - výměra 20 m² činí 39.000,-Kč

20 x 1.900 + 1.000,-Kč správní poplatek

Návrh kupní ceny za pozemky 2 pozemky p.č. 1701, 1705 - celková výměra 38 m² činí 73.200,-Kč

38 x 1.900 + 1.000,-Kč správní poplatek

Prodej pozemků je v daném případě osvobozen od daně z přidané hodnoty.

Závěr

OÚPR MMB, MČ Brno-Černovice, OD MMB nemají k prodeji výše uvedených pozemků námitek, MO MMB předložil návrh jejich prodeje ke schválení.

Komise majetková RMB na R7/KM/43. zasedání, konaném dne 14.11. 2016, pod bodem č. 43/24

1. doporučuje RMB

souhlasit se záměrem prodeje pozemků p.č. 1697, 1699, 1701, 1705, 1747, 1772, vše v k.ú. Černovice

2. doporučuje RMB a ZMB

schválit prodej

- pozemku p.č. 1697 zastavěná plocha a nádvoří o výměře 18 m² v k.ú. Černovice za dohodnutou kupní cenu 35.200,-Kč

- pozemku p.č. 1699 zastavěná plocha a nádvoří o výměře 18 m² v k.ú. Černovice za dohodnutou kupní cenu 35.200,-Kč.

- pozemků p.č. 1701 zastavěná plocha a nádvoří o výměře 18 m², p.č. 1705 zastavěná plocha a nádvoří o výměře 20 m², v k.ú. Černovice manželům a za dohodnutou kupní cenu 73.200,-Kč.

- pozemku p.č. 1747 zastavěná plocha a nádvoří o výměře 18 m² v k.ú. Černovice za dohodnutou kupní cenu 35.200,-Kč.

- pozemku p.č. 1772 zastavěná plocha a nádvoří o výměře 20 m² v k.ú. Černovice manželům a za dohodnutou kupní cenu 39.000,-Kč

a za podmínek kupních smluv uvedených v materiálu (jednotková kupní cena 1.900,- Kč/m² + 1.000,-Kč správní poplatek).

Hlasování: 8 - pro, 0 - proti, 0 - se zdržel /11 členů. Usnesení bylo přijato.

Ing. Liptáková	p. Janíček	Ing. Drápalová	PhDr. Hofmannová	Ing. Pospíšil	JUDr. Kerndl	p. Říha	p. Šafařík	Ing. Zuziak	Mgr. Leder	Ing. Malec
pro	pro	pro	pro	omluven	omluven	pro	omluven	pro	pro	pro

Následně byly žadatelům doručeny podmínky kupních smluv k odsouhlasení. Mimo manž. výše uvedení žadatelé s podmínkami smluv souhlasili. Manž. sdělili, že o odkoupení pozemku p.č. 1772 k.ú. Černovice za uvedených podmínek nemají aktuálně zájem.

O prodej pozemku p.č. 1722 zastavěná plocha a nádvoří o výměře 18 m² k.ú. Černovice, situovaného v předmětném garážovém dvoře, požádal dodatečně vlastník na něm postavené garáže, OÚPR MMB i MČ Brno – Černovice prodej uvedeného pozemku doporučují, lze předpokládat, že by prodej v témže garážovém dvoře doporučil i OD MMB. Návrh kupní ceny za pozemek p.č. 1722 k.ú. Černovice o výměře 18 m² činí částku 35.200,-Kč. podmínky kupní smlouvy odsouhlasil.

Vzhledem k uvedenému předložil MO MMB na schůzi RMB záměr prodeje a doporučení schválit prodej pozemků p.č. 1697, 1699, 1701, 1705 a p.č. 1747, které byly projednány v KM RMB a navíc záměr prodeje a doporučení schválit prodej pozemku p.č. 1722 k.ú. Černovice, o který dodatečně požádal

Rada města Brna na R7/098. schůzi, konané dne 24.1. 2017

1. souhlasí se záměrem prodeje

- pozemku p. č. 1697 – zastavěná plocha a nádvoří, o výměře 18 m²
- pozemku p. č. 1699 – zastavěná plocha a nádvoří, o výměře 18 m²
- pozemku p. č. 1701 – zastavěná plocha a nádvoří, o výměře 18 m²
- pozemku p. č. 1705 – zastavěná plocha a nádvoří, o výměře 20 m²
- pozemku p. č. 1722 – zastavěná plocha a nádvoří, o výměře 18 m²
- pozemku p. č. 1747 – zastavěná plocha a nádvoří, o výměře 18 m²

v k. ú. Černovice

2. doporučuje Zastupitelstvu města Brna schválit prodej

- pozemku p. č. 1697 – zastavěná plocha a nádvoří, o výměře 18 m² v k. ú. Černovice za dohodnutou kupní cenu 35.200,- Kč
- pozemku p. č. 1699 – zastavěná plocha a nádvoří, o výměře 18 m² v k. ú. Černovice za dohodnutou kupní cenu 35.200,- Kč
- pozemků
p. č. 1701 – zastavěná plocha a nádvoří, o výměře 18 m²
p. č. 1705 – zastavěná plocha a nádvoří, o výměře 20 m²
v k. ú. Černovice manželům a za dohodnutou kupní cenu 73.200,- Kč
- pozemku p. č. 1722 – zastavěná plocha a nádvoří, o výměře 18 m² v k. ú. Černovice za dohodnutou kupní cenu 35.200,- Kč
- pozemku p. č. 1747 – zastavěná plocha a nádvoří, o výměře 18 m² v k. ú. Černovice za dohodnutou kupní cenu 35.200,- Kč

a za podmínek kupních smluv.

Schváleno jednomyslně 8 členy.

Ing. Vokřál	Mgr. Hladík	R. Mrázek	Bc. Hollan	Mgr. Ander	Ing. Kacer	M. Janíček	Bc. Kolářný	JUDr. Rusňáková	Ing. Staněk	Mgr. Suchý
pro	pro	pro	nepř.	pro	—	—	pro	pro	pro	pro

Záměr prodeje pozemků p.č. 1697, 1699, 1701, 1705, 1722 a 1747 v k.ú. Černovice byl zveřejněn zákonem stanoveným způsobem od 25.1. 2017 po dobu 15 dní bez připomínek.

Stanoviska příslušných orgánů:

OÚPR MMB – podle platného ÚPmB jsou pozemky p.č. 1697, 1699, 1701, 1705, 1747, 1772 v k.ú. Černovice podle platného ÚPmB součástí stabilizované plochy pro dopravu s podrobnějším účelem využití funkčního typu hromadných odstavných a parkovacích garáží. (DG).

Podle Regulativů ÚPmB pro uspořádání území, tvořících Přílohu č. 1 obecně závazné vyhlášky statutárního města Brna č. 2/2004 o závazných částech ÚPmB, v platném znění slouží plochy DG pro umístění hromadných odstavných a parkovacích garáží.

Za plochu stabilizovanou se považuje dílčí část území, ve kterém se stávající účel a intenzita využití nebude zásadně měnit. Za změnu se přitom nepovažuje modernizace, revitalizace a přestavba území za dodržení charakteru zástavby a indexu podlažní plochy, zástavba proluk a dostavba uvnitř stávajících areálů.

Z územního hlediska nemáme námítky proti zcizení pozemků pod garážemi, které jsou předmětem žádosti.

MČ Brno - Černovice – ZMČ souhlasí s prodejem pozemků p.č. 1697, 1699, 1701, 1705, 1747, 1772 v k.ú. Černovice.

OD MMB - pozemky se nacházejí pod garážemi ve vlastnictví navrhovatelů. Garáže jsou součástí většího garážového bloku. Některé pozemky pod garážemi v tomto bloku jsou již v majetku soukromých vlastníků garáží. OD MMB nemá námitek k prodeji pozemků p.č. 1697, 1699, 1701, 1705, 1747, 1772 v k.ú. Černovice.

Dopravní podnik města Brna, a.s. - k dispozici nemáme připomínky.

Podmínky kupních smluv:

1. Prodávající: statutární město Brno

2. Kupující	3. Předmět	4. Kupní cena dohodou
2.1. r.č.	pozemek p.č. 1697 zastavěná plocha a nádvoří o výměře 18 m ² v k.ú. Černovice	35.200,-Kč
2.2. r.č.	pozemek p.č. 1699 zastavěná plocha a nádvoří o výměře 18 m ² v k.ú. Černovice	35.200,-Kč
2.3. manželé r.č. : r.č.	pozemky v k.ú. Černovice - p.č. 1701 zastavěná plocha a nádvoří o výměře 18 m ² - p.č. 1705 zastavěná plocha a nádvoří o výměře 20 m ²	73.200,-Kč
2.4. r.č.	pozemek p.č. 1722 zastavěná plocha a nádvoří o výměře 18 m ² v k.ú. Černovice	35.200,-Kč
2.5. r.č. á	pozemek p.č. 1747 zastavěná plocha a nádvoří o výměře 18 m ² v k.ú. Černovice	35.200,-Kč

5. Splatnost: před podpisem kupní smlouvy oběma stranami

6. Daně a poplatky: dle platných právních předpisů

7. Vedlejší ujednání:

- kupující předloží prodávajícímu doklad o zaplacení kupní ceny spolu s podepsanou smlouvou do 3 měsíců po obdržení návrhu smlouvy
- smluvní strany se dohodly, že okamžikem nabytí vlastnictví k předmětu koupě dochází k jeho odevzdání a převzetí

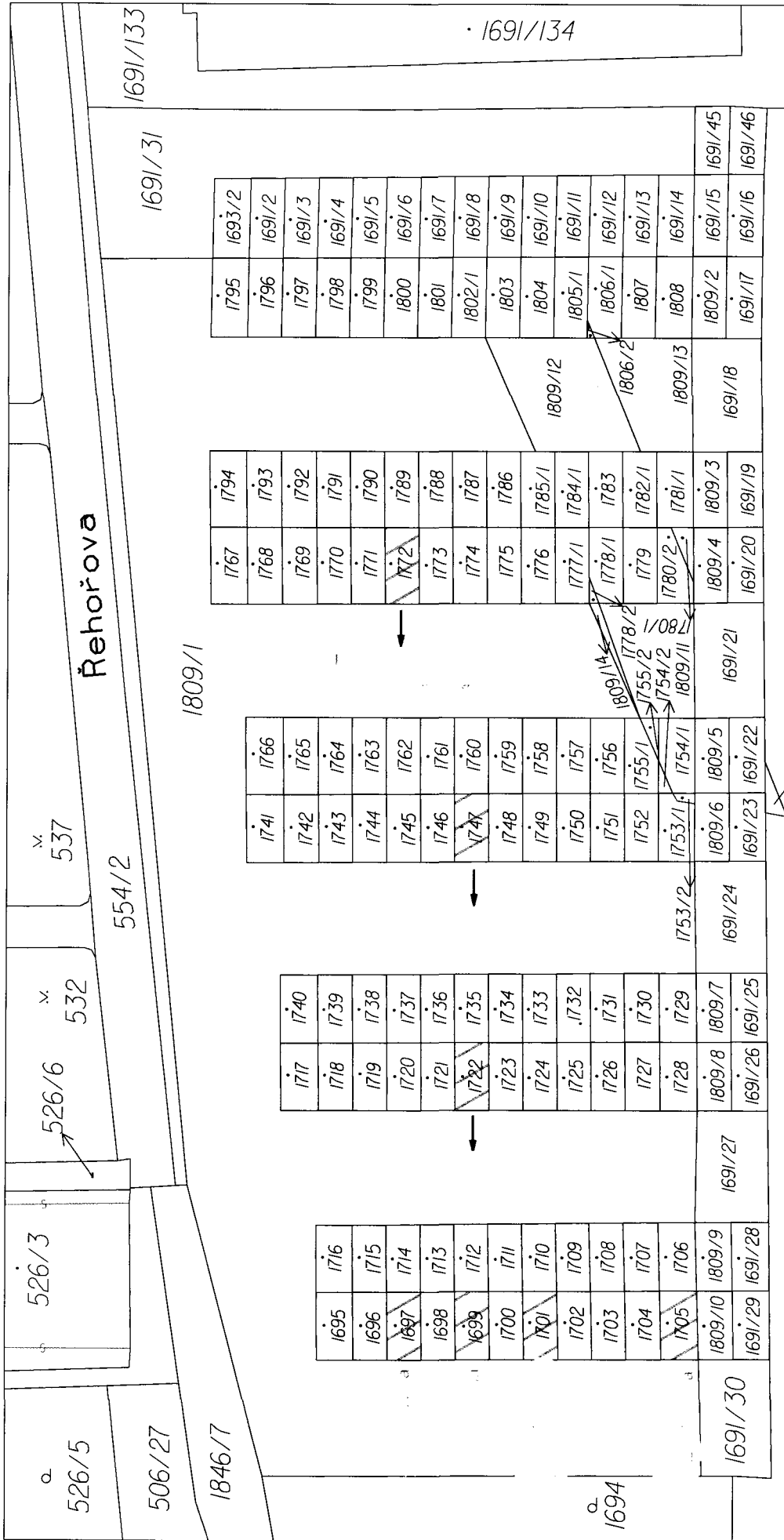

Legenda:

- Vlastníci pozemků:
- Statutární město Brno
- Vlastníci staveb (stavba na ciz. pozemku):
- FO
- Předmět dispozice - prodej pozemku:
- příslušné FO

k.ú. Černovice

1691/1

S

Lokalita - Řehořova
Magistrát města Brna, Majetkový odbor
verze 3. plát. Řehořova...3.dgn. MD MMB. 7.12.2016 Kubíček
měřítko 1:500

7/9

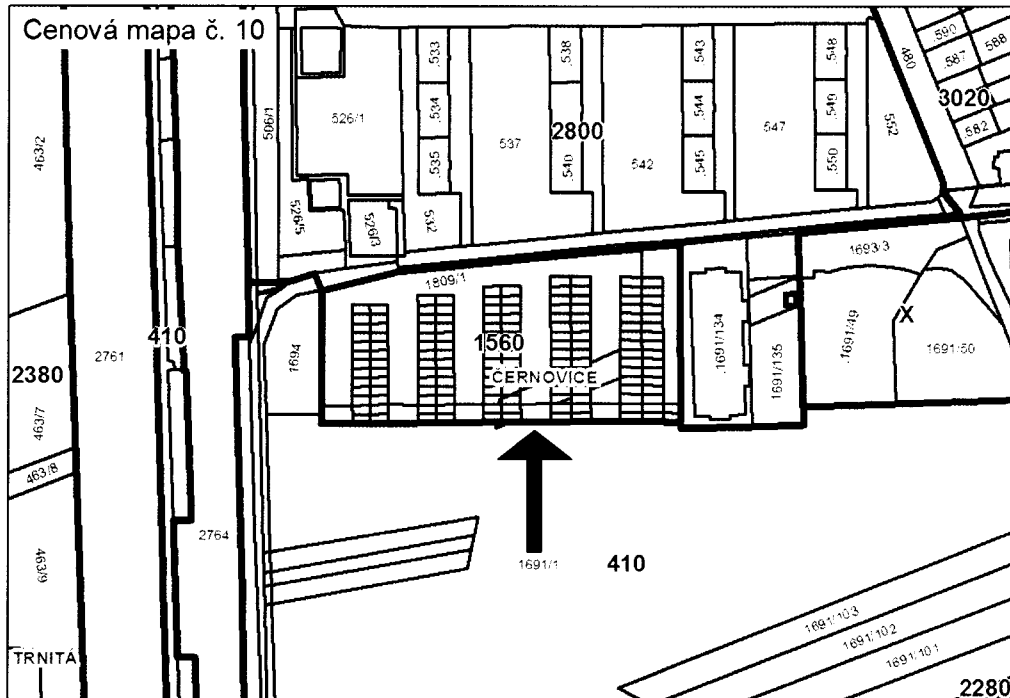
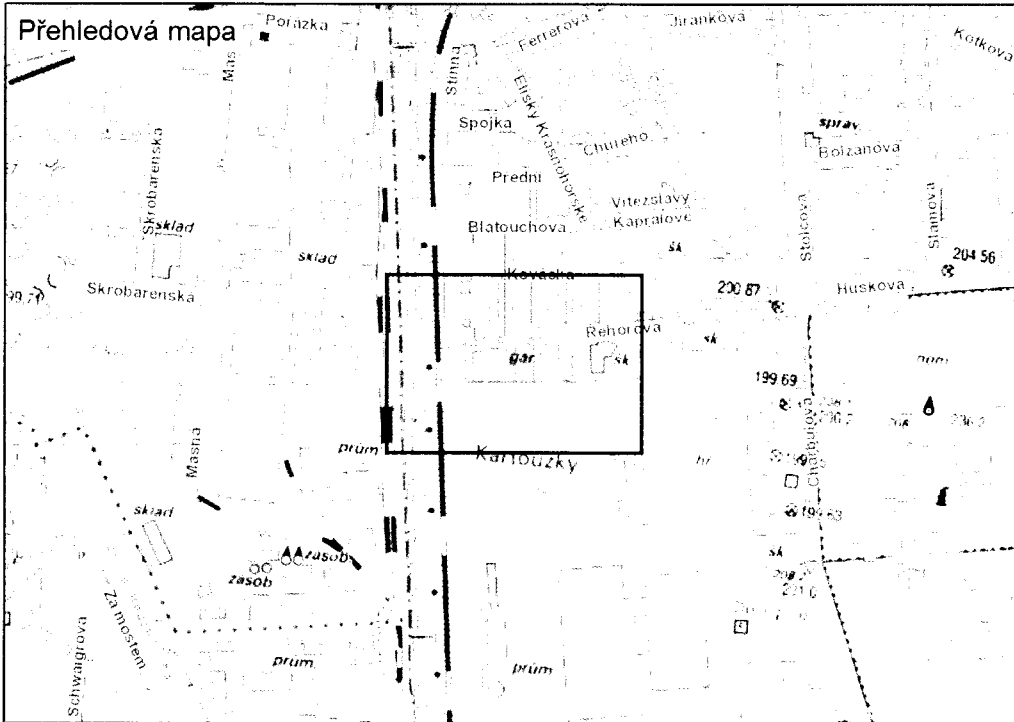

Magistrát města Brna, Katastrální úřad pro Jihomoravský kraj, GEOVIS BRNO, spol. s r.o., T-MAPY spol. s r.o.

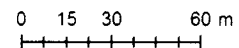

9/9

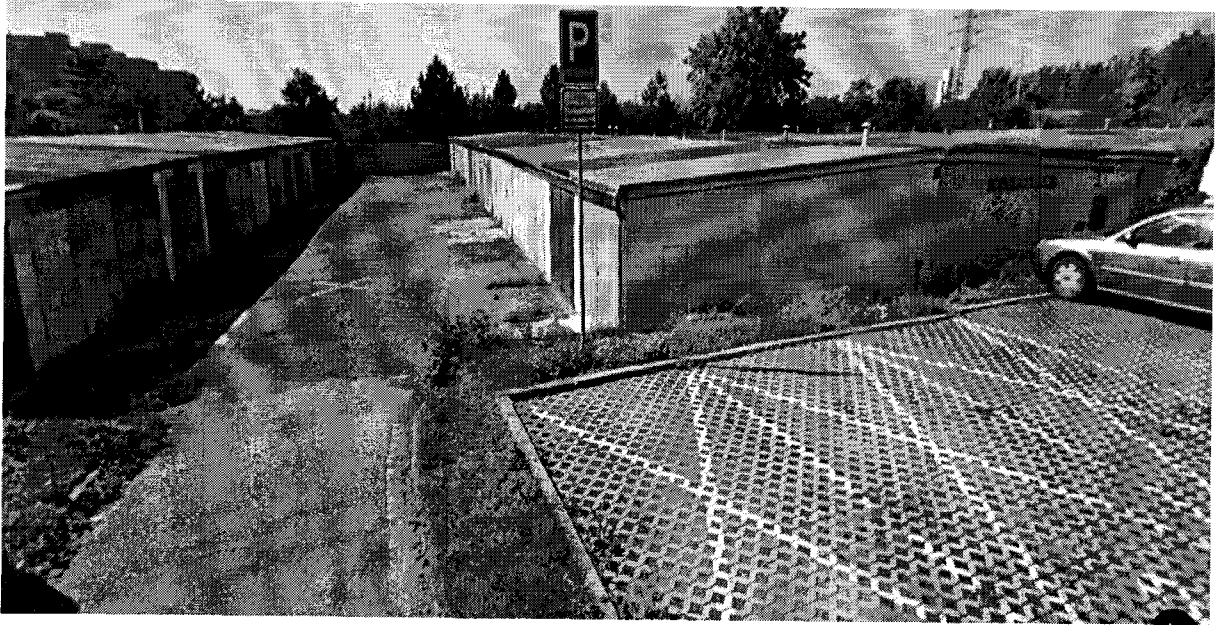



MMB2017000000234

60

Rada města Brna

ZM71..2193

Z7/26. zasedání Zastupitelstva města Brna
konané dne 7.3.2016

Název:

Záměr prodeje pozemků p.č. 1478, 1479/2, 1479/6 v k.ú. Královo Pole

Obsah:

- důvodová zpráva (str. 2-4)
- stanoviska příslušných orgánů (str. 4-5)
- podmínky kupní smlouvy (str. 6-7)
- mapové podklady, fotodokumentace (str. 8-9)

Návrh usnesení:

Zastupitelstvo města Brna

schvaluje

prodej pozemků:

- p.č. 1478 zast. pl. a nádv. o výměře 165 m²
- p.č. 1479/2 ost. p., zeleň o výměře 39 m²
- p.č. 1479/6 ost. pl., jiná pl. o výměře 189 m²

v k.ú. Královo Pole

manželům

za kupní cenu ve výši 1.266.460,- Kč

a za podmínek kupní smlouvy, které tvoří přílohu č..... těchto usnesení.

Stanoviska dotčených orgánů:

RMB na R7/091. schůzi Rady města Brna konané dne 6.12.2016 doporučila prodej pozemků.

Zpracoval:
Majetkový odbor MMB

Předkládá:
Rada města Brna

Důvodová zpráva:

Úvod:

Je předkládán k projednání prodeje pozemků p.č. 1478, 1479/2, 1479/6 v k.ú. Královo Pole manželům _____ za účelem majetkoprávního vypořádání užívaných pozemků.

Vlastnictví a popis pozemku:

Statutární město Brno je vlastníkem pozemků p.č. 1478, 1479/2, 1479/6 v k.ú. Královo Pole. Pozemky jsou svěřeny městské části Brno-Královo Pole a jsou navrhovateli užívány na základě nájemní smlouvy ze dne 02.01.2006 na dobu neurčitou. Nájemné je hrazeno řádně a včas.

Pozemek p. č. 1478 je zastavěný rodinným domem Bulharská 1614/60 v majetku navrhovatelů. Pozemky p. č. 1479/2 a 1479/6 jsou zaplacené a užívané jako zahrada za domem. Na pozemku p. č. 1479/6 je vjezd z ulice Bulharská na zahradu s uzamčenou bránou. Za domem je udržovaná zahrada a vjezd do původní garáže.

Část pozemku p. č. 1479/2 v k. ú. Královo Pole o výměře 4 m² je užívána vlastníky sousedního pozemku p. č. 1480 k. ú. Královo Pole _____, kteří o dotčenou část pozemku p. č. 1479/2 k. ú. Královo Pole nemají zájem. Navrhovatelé žádají o odkup celého pozemku p. č. 1479/2 k. ú. Královo Pole.

Navrhovatelé dispozice:

O prodej pozemků p.č. 1478, 1479/2, 1479/6 v k.ú. Královo Pole požádali manželé _____ za účelem majetkoprávního vypořádání užívaných pozemků.

_____ v přípisě ze dne 20.9.2016 mj. popisují historii pozemků a domu, který byl v r. 1949 „zabrán arch. _____, z důvodu veřejného zájmu“ a s ohledem na skutečnosti uvedené v přípisě navrhují kupní cenu ve výši 900.000,- Kč (celé znění přípisu tvoří přílohu tohoto materiálu).

Pozn. MO MMB:

Z Rozhodnutí Státního notářství Brno-město o návrhu na registraci Dohody o vydání věci dle zák.č. 87/91 Sb., o mimosoudních rehabilitacích, ze dne 15.12.1992, které předložil, vyplývá, že pozemek pod domem nebyl nikdy převeden z vlastnictví čl. státu na arch. _____. e. Z toho důvodu nemohl být tento pozemek vydán ve smyslu zák. č. 87/1991 Sb.

Pro úplnost nutno podotknout, že pokud došlo v minulosti, zejm. za jiného politického a ekonomického režimu k majetkovým křivdám, stát přijal k nápravě některých majetkových křivd restituční zákony (nikoliv však všech majetkových křivd, neboť stanovení, které majetkové křivdy budou napraveny a za jakých podmínek daných speciálními restitučními zákony – bylo výlučně na rozhodnutí státu, prostřednictvím zákonodárce).

Restituční zákony převzaly závazky státu. Obce již těmito závazky zatíženy nebyly a tyto závazky nevypořádávaly (viz obecný postup schválený v ZMB dne 3.11.1997).

Z uvedeného hlediska lze uvést, že na snížení např. kupní ceny pod cenu obvyklou v případě prodeje nemovitého majetku ze strany obce jako vlastníka, není právní nárok.

Ocenění pozemku:

Realizované prodeje pozemků ul. Ruská, Těšínská, Bulharská, Vackova, Riegrova:

r. 2013 až 2016:	3 080, 4 314, 3 095, 3 221, 2 948, 3 328 Kč/m ²
Jednotková cena dle CM:	3 220 Kč/m ²
Jednotková cena dle cenového předpisu:	4 320 Kč/m ²

Návrh kupní ceny je stanoven s ohledem na způsob využití, tvar, výměru, umístění a ceny realizovaných prodejů porovnatelných pozemků v okolí.

Návrh jednotkové kupní ceny	3220 Kč/m²
Cena celkem 393 m ² * 3 220 Kč/m ² =	1 265 460 Kč
Správní poplatek	1 000 Kč
Cena celkem	1 266 460 Kč

Komise majetková RMB na R7/KM/44. zasedání konaném dne 14.11.2016:

1. vzala na vědomí

přípis ze dne 20.9.2016 obsahující protinávrh kupní ceny za prodej pozemků p.č. 1478, 1479/2, 1479/6 v k.ú. Královo Pole ve výši 900.000,- Kč

2. doporučila RMB

souhlasit se záměrem prodeje pozemků:

- p.č. 1478 zast. pl. a nádv. o výměře 165 m²,
- p.č. 1479/2 ost. p., zeleň o výměře 39 m²,
- p.č. 1479/6 ost. pl., jiná pl. o výměře 189 m², vše v k.ú. Královo Pole

3. doporučila RMB a ZMB

schválit prodej pozemků:

- p.č. 1478 zast. pl. a nádv. o výměře 165 m²,
- p.č. 1479/2 ost. p., zeleň o výměře 39 m²,
- p.č. 1479/6 ost. pl., jiná pl. o výměře 189 m², vše v k.ú. Královo Pole

manželům za kupní cenu ve výši 1.266.460,- Kč (tj. 3.220,- Kč/m² + správní poplatek 1.000,- Kč) a za podmínek kupní smlouvy, které jsou součástí tohoto materiálu.

Hlasování: 10 - pro, 0 - proti, 0 - se zdržel /11 členů. Usnesení bylo přijato.

Ing. Liptáková	p. Janíček	Ing. Drápalová	PhDr. Hofmannová	Ing. Pospíšil	JUDr. Kerndl	p. Říha	p. Šafařík	Ing. Zuziak	Mgr. Leder	Ing. Malec
pro	pro	pro	pro	pro	pro	pro	omluven	pro	pro	pro

RMB na R7/091. schůzi RMB konané dne 6.12.2016

1. vzala na vědomí přípis ze dne 20. 9. 2016 obsahující protinávrh kupní ceny za prodej pozemků p. č. 1478, 1479/2, 1479/6 v k. ú. Královo Pole ve výši 900.000,- Kč.

2.RMB souhlasila se záměrem prodeje pozemků:

- p. č. 1478 - zast. pl. a nádv., o výměře 165 m²,
 - p. č. 1479/2 - ost. pl., zeleň, o výměře 39 m²,
 - p. č. 1479/6 - ost. pl., jiná pl., o výměře 189 m²,
- v k. ú. Královo Pole.

3.RMB doporučila Zastupitelstvu města Brna schválit prodej pozemků:

- p. č. 1478 - zast. pl. a nádv., o výměře 165 m²,
 - p. č. 1479/2 - ost. pl., zeleň, o výměře 39 m²,
 - p. č. 1479/6 - ost. pl., jiná pl., o výměře 189 m²,
- v k. ú. Královo Pole,

manželům _____ i za kupní cenu ve výši 1.266.460,- Kč (tj. 3.220,- Kč/m² + správní poplatek 1.000,- Kč) a za podmínek kupní smlouvy.

Schváleno jednomyslně 10 členy.

Ing. Vokřál	Mgr. Hladík	R.Mrázek	Bc. Hollan	Mgr. Ander	Ing. Kacer	M. Janíček	Bc. Kolářný	JUDr. Rusňáková	Ing. Staněk	Mgr. Suchý
nepřítomen	pro	pro	pro	pro	pro	pro	pro	pro	pro	pro

Závěr:

S ohledem na výše uvedené je předkládán k projednání prodej pozemků p.č. 1478, 1479/2, 1479/6 v k.ú. Královo Pole manželům _____ i za kupní cenu ve výši 1.266.460,- Kč.

Stanoviska příslušných orgánů:

Odbor územního plánování a rozvoje MMB – pozemky p. č. 1479, 1479/2 a předmětná část pozemku p. č. 1479/1 (nyní pozemek p. č. 1479/6), vše v k. ú. Královo Pole, jsou součástí **stavební stabilizované funkční plochy bydlení všeobecného (BO)**. Pozemky z hlediska územního plánování **nejsou dotčeny zájmy statutárního města Brna** a jejich vlastnictví je z územního hlediska nepodstatné.

Městská část Brno-Královo Pole – doporučuje kompetentním orgánům statutárního města Brna schválit **prodej** pozemků p. č. 1478 o výměře 165 m² – zastavěná plocha a nádv. a p. č. 1479/2 o výměře 39 m² – ostatní plocha, zeleň a části pozemku p. č. 1479/1 o výměře cca 181 m² z celkové výměry 2 256 m² – ostatní plocha, zeleň v k. ú. Královo Pole, a to manželům Pavlu a Marii Müllerovým.

Brněnské vodárny a kanalizace, a.s. – s prodejem pozemků souhlasí bez připomínek, neboť nedojde k dotčení inženýrských sítí, které společnost provozuje.

Dopravní podnik města Brna, a.s. – nemá žádné připomínky z hlediska zájmů DPMB, a.s.

Technické sítě Brno, a.s. – s majetkovou dispozicí prodeje pozemků p. č. 1478, p. č. 1478/2 a p. č. 1478/6 v k. ú. Královo Pole **souhlasí bez připomínek**. Vedení veřejného osvětlení nezasahuje do pozemku určeného k prodeji.

E.ON Česká republika, s.r.o. – v zájmovém území se nachází **podzemní vedení NN**. Ke stavbě a činnosti v ochranných pásmech nadzemního vedení VN, VVN, podzemního vedení nebo elektrických stanic je investor povinen zajistit si písemný souhlas ve smyslu § 46 odst. 11 zákona č. 458/2000 Sb., o podmínkách podnikání a o výkonu státní správy v energetických odvětvích, v platném znění.

RWE Energie, s.r.o. – v zájmovém území nebo jeho blízkosti se **nachází provozovaná plynárenská zařízení** ve vlastnictví nebo správě RWE GasNet, s.r.o.

UPC Česká republika, s.r.o. – na pozemku p. č. 1478 k. ú. Královo Pole existuje **podzemní vedení veřejné komunikační sítě (VKS) UPC** a jeho ochranné pásmo (1,5 m na každou stranu od krajního vedení)

- na pozemcích p. č. 1479/2, 1479/6 se podzemní vedení veřejné komunikační sítě (VKS) UPC a jeho ochranné pásmo **nenachází**

Česká telekomunikační infrastruktura, a.s. – ve vyznačeném zájmovém území **nachází síť elektronických komunikací** společnosti Česká telekomunikační infrastruktura, a.s. nebo její ochranné pásmo.

- Kupující berou na vědomí, že v zájmovém území nebo jeho blízkosti se nachází provozovaná plynárenská zařízení ve vlastnictví nebo správě RWE GasNet, s.r.o.
- Kupující berou na vědomí, že na pozemku p. č. 1478 k. ú. Královo Pole existuje podzemní vedení veřejné komunikační sítě (VKS) spol. UPC Česká republika, s.r.o. a jeho ochranné pásmo (1,5 m na každou stranu od krajního vedení)
- Kupující berou na vědomí, že pozemek p. č. 1478 v k. ú. Královo Pole je dotčen uložením vodovodní přípojky, jejíž část, nacházející se pod veřejným prostranstvím (chodník, komunikace), je v majetku statutárního města Brna a v nájmu Brněnských vodáren a kanalizací, a.s. pod inventárním číslem 06008/83.
- Kupující berou na vědomí, že ve vyznačeném zájmovém území se nachází síť elektronických komunikací společnosti Česká telekomunikační infrastruktura, a.s. nebo její ochranné pásmo.

Legenda:

Vlastníci pozemků:

 Statutární město Brno

Vlastníci staveb (stavba na ciz. pozemku):



Předmět dispozice - prodej:



v.
1479/1

k.ú. Královo Pole

1479/3

1475

1477

1478

1479/6

v.
1479/2

studna

1476

1480

1481

1482

Bulharská

2052/1

2156

Riegrova

Lokalita - Bulharská

Magistrát města Brna, Majetkový odbor

verze 1, pl14_Bulhorsko_v1.dgn, MO MMB, 21.7.2016 Kubiček

měřítko 1:300



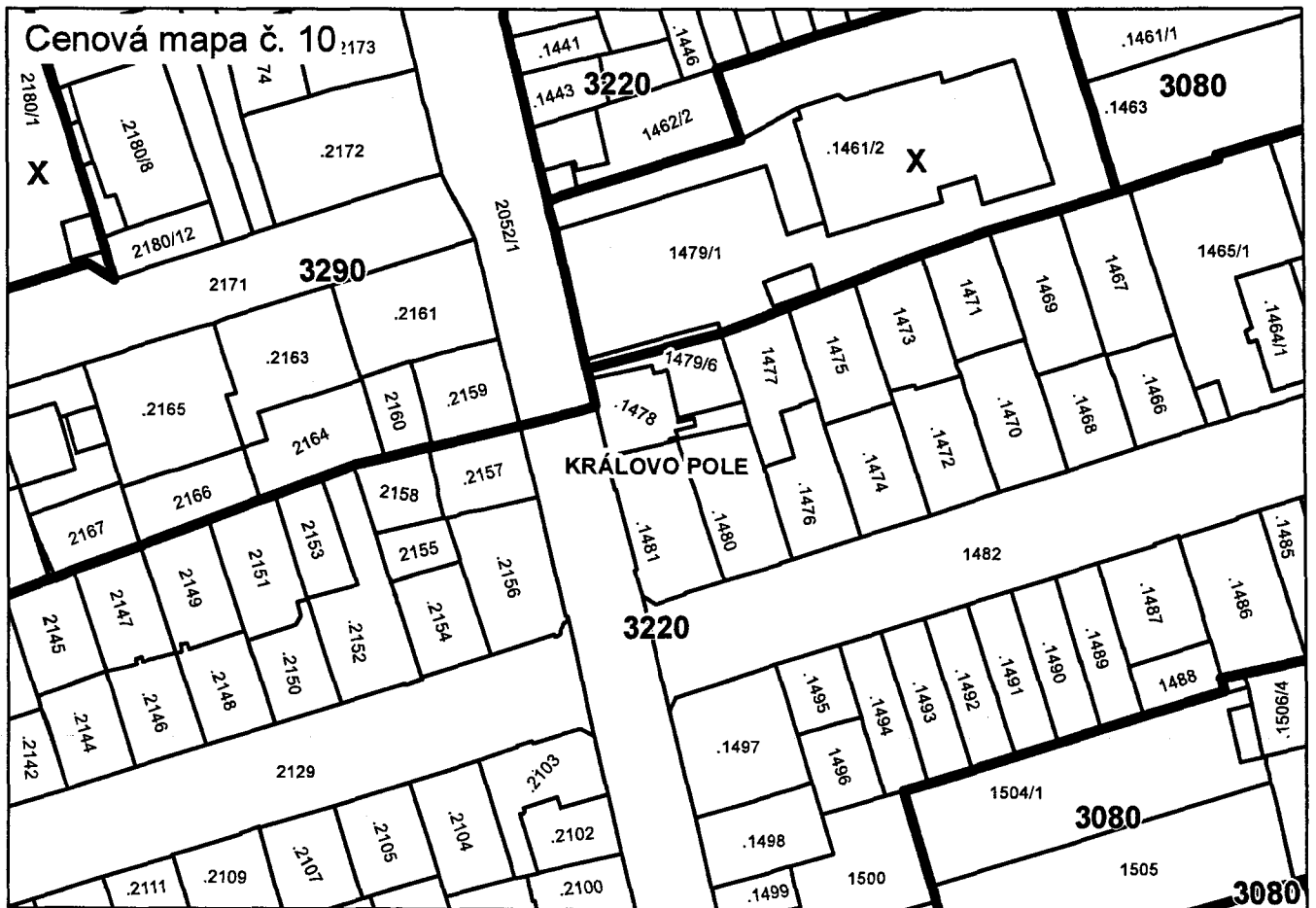
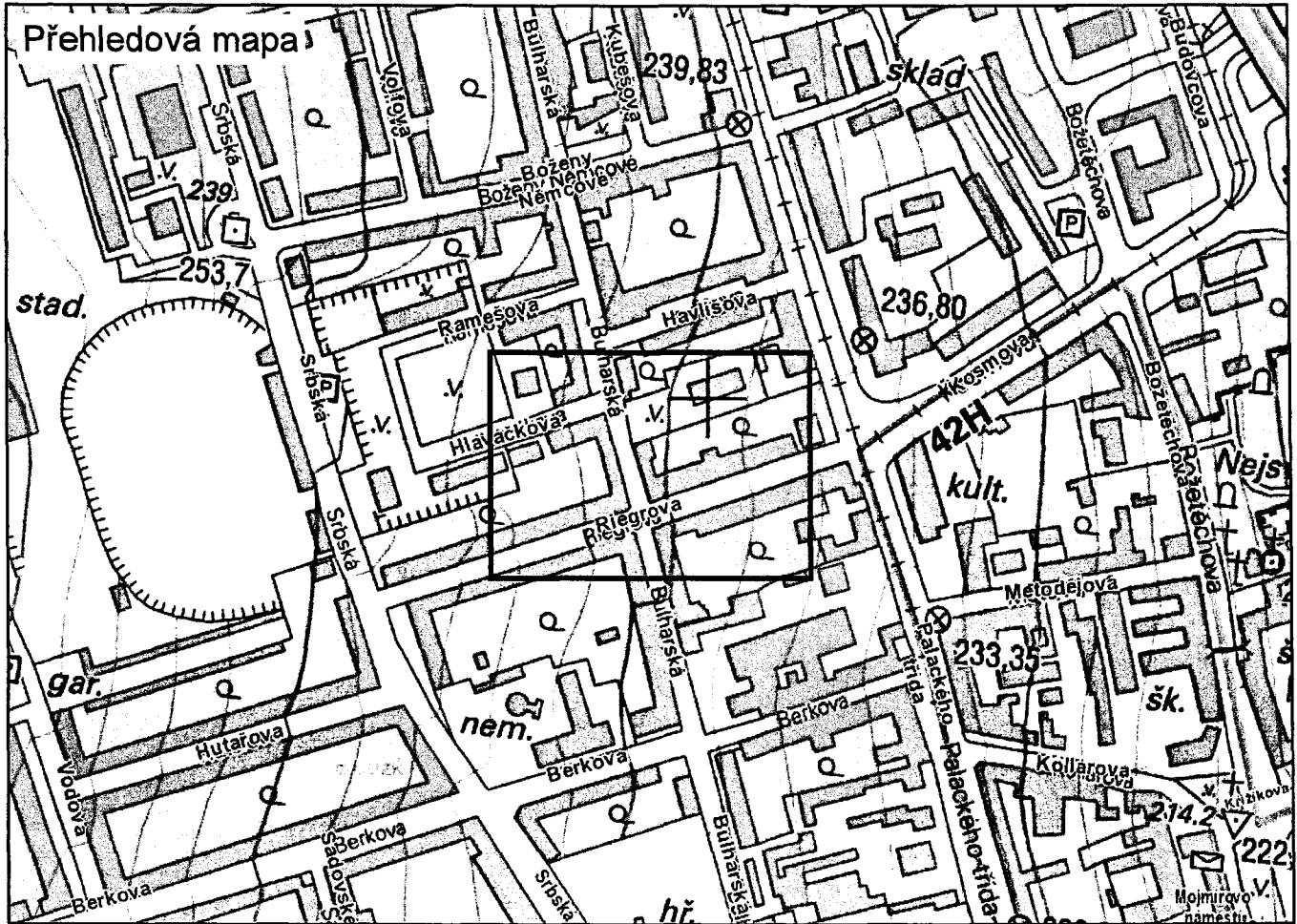

9/19



Z7/26. zasedání Zastupitelstva města Brna
konané dne 7.3.2017

Název
Návrh prodeje části pozemku p.č. 1577/1 v k.ú. Slatina, zřízení služebnosti.

Obsah:

- Důvodová zpráva
- Vyjádření příslušných orgánů
- Podmínky kupní smlouvy a smlouvy o zřízení služebnosti
- Mapové podklady, GP, foto

Návrh usnesení:

Zastupitelstvo města Brna

schvaluje

- prodej části pozemku p.č. 1577/1 ostatní plocha, ostatní komunikace o výměře 16 m² v k.ú. Slatina (dle GP č. 3049-299/2016 pozemek p.č. 1577/15) manželům . . .
a . . . za dohodnutou kupní cenu 33.320,-Kč a 21% DPH
ve výši 6.997,20 Kč, tj. celkem 40.317,20 Kč
- zřízení služebnosti na části pozemku p.č. 1577/1 v k.ú. Slatina (dle GP pozemek p.č. 1577/15) – umístění a vedení vodovodní přípojky, omezení činností v ochranném území vodovodní přípojky a práva vstupu a vjezdu pro statutární město Brno a pro společnost Brněnské vodárny a kanalizace, a.s.

za podmínek kupní smlouvy a smlouvy o zřízení služebnosti, které tvoří přílohu č. . . .
těchto usnesení

Stanoviska dotčených orgánů:

Rada města Brna na R7/100. schůzi, konané dne 7.2. 2017, doporučila ZMB prodej části pozemku a zřízení služebnosti schválit.

Zpracoval:
Majetkový odbor MMB

Předkládá:
Rada města Brna

1/12

Důvodová zpráva:

Úvod:

V materiálu je předkládán návrh prodeje části pozemku, na kterém se nachází zčásti RD (2 m²), zčásti neoplocená předzahrádka u RD; další část pozemku je volná a neužívaná, zamýšlená k rozšíření stavby RD. Po upřesnění dle GP se jedná celkem o výměru cca 16 m².

Vlastnictví:

Statutární město Brno je vlastníkem pozemku p.č. 1577/1 ostatní plocha, ostatní komunikace o výměře 2 670 m² v k.ú. Slatina. Uplatnění restitučních nároků nebylo zjištěno.

Na pozemku je situována z větší části místní komunikace a chodník při ul. Budínská a Zlínská, jejichž správcem je společnost Brněnské komunikace a.s.

Popis:

Předmětem návrhu na dispozici je část pozemku p.č. 1577/1 k.ú. Slatina o předpokládané výměře cca 20 m², přímo navazující na rodinný dům Budínská ve vlastnictví manželů

Jedná se o část pozemku o výměře 2 m², která je zastavěna RD, část pozemku cca o výměře 7 m², na které se nachází u jižní strany RD neoplocená předzahrádka a cca 11 m² pozemku situovaných u východní strany domu. Tato část pozemku tvoří zákoutí, neužívané pro komunikaci; slouží i jako vstup do domu a vjezd do plechové garáže, nacházející se na pozemku manž. Garáž 1 m² zasahuje do pozemku p.č. 1577/1 k.ú. Slatina.

Zájemci o dispozici:

O prodej části pozemku p.č. 1577/1 k.ú. Slatina cca o výměře 20 m² mají zájem manž. vlastníci pozemku p.č. 1610 k.ú. Slatina, jehož součástí je RD Budínská. Dům je přízemní, patří k původní zástavbě. Manželé dům odkoupili v r. 2014, s právními účinky ke dni 3.11. 2014. Jejich záměrem je provést rekonstrukci domu s novým vstupem a předsazeným 2. NP. Při rekonstrukci bude plechová garáž odstraněna.

Stanoviska k prodeji

Príslušné orgány nemají k prodeji námitky, společnost BVK, a.s. s prodejem souhlasí za podmínky zřízení služebnosti, ošetřující uložení vodovodní přípojky ve vlastnictví města na převáděné části pozemku.

Ocenění:

Realizované kupní ceny v okolí

2015	pozemek – ostatní plocha, předzahrádka u RD	2.010,-Kč/m ²
2015	pozemek – ostatní plocha, předzahrádka u RD	2.019,-Kč/m ²
2015	pozemek – ostatní plocha, předzahrádka u RD	2.022,-Kč/m ²
Jednotková cena dle CM		2. 150,-Kč/m ²

S ohledem na výměru, umístění a využití pozemku, je návrh kupní ceny stanoven při horní hranici realizovaných cen ve výši 2.020,-Kč/m².

Cena za pronájem (úhrada za užívání) je navržena ve výši 50,-Kč/m²/rok.

Převod části pozemku p.č. 1577/1 k.ú. Slatina podléhá platbě DPH, neboť se jedná o stavební pozemek podle zákona č. 235/2004 Sb., o dani z přidané hodnoty, v platném znění. Převod pozemku podléhá platbě DPH v základní sazbě (21%).

(20 m² x 2.020,-Kč/m²) + 1.000,-Kč správní poplatek = 41.400,-Kč + 8.694,- Kč (21% DPH), tj. celkem 50.094,-Kč.

Úhrada za užívání je požadována za část pozemku o výměře 2 m² zastavěného domem ve vlastnictví kupujících a za část pozemku o výměře 1 m², zastavěné plechovou garáží, tj. ve výši 150,-Kč/rok. (3 m² x 50,-Kč/m²/rok). Úhrada bude vypočtena za období od 3.11. 2014, kdy se manželé stali vlastníky RD, do konce měsíce r. 2017, ve kterém bude prodej pozemku schválen Zastupitelstvem města Brna. Část pozemku pod plechovou garáží není předmětem prodeje. Úhrada za užívání bude následně doplacena za další období až do odstranění garáže. Předchozí vlastníci RD Budínská na výzvu MO MMB zaplatili úhradu za užívání za dva roky zpětně.

Manželé byli s návrhem kupní ceny seznámeni a s její výší souhlasí.

Vypořádání předzahrádek v této části ul. Budínská bylo projednáno v orgánech města v r. 2015; byly realizovány 3 prodeje předzahrádek za kupní cenu 1.960,-Kč/m² + 1.000,-Kč správní poplatek a byla uzavřena 1 nájemní smlouva s výší pronájmu 25,-Kč/m²/rok.

Komise majetková RMB na R7/KM/42. zasedání, konaném dne 24.10. 2016, pod bodem č. 42/44

1. doporučuje RMB

souhlasit se záměrem prodeje části pozemku

- p.č. 1577/1 ostatní plocha, ostatní komunikace o výměře 20 m² v k.ú. Slatina

2. doporučuje RMB a ZMB

schválit prodej části pozemku

- p.č. 1577/1 ostatní plocha, ostatní komunikace o výměře 20 m² v k.ú. Slatina

manželům a za dohodnutou kupní cenu 41.400,-Kč (2.020,-Kč/m² + 1.000,-Kč správní poplatek) a 21% DPH ve výši 8.694,-Kč, tj. celkem 50.094,-Kč.

a zřízení služebnosti na části pozemku p.č. 1577/1 v k.ú. Slatina – umístění a vedení vodovodní přípojky, omezení činností v ochranném území vodovodní přípojky a práva vstupu a vjezdu pro statutární město Brno a pro společnost Brněnské vodárny a kanalizace, a.s.

a za podmínek kupní smlouvy a smlouvy o zřízení služebnosti uvedených v materiálu.

Hlasování: 10 - pro, 0 - proti, 0 - se zdržel /11 členů. **Usnesení bylo přijato.**

Ing. Liptáková	p. Janíček	Ing. Drápalová	PhDr. Hofmannová	Ing. Pospíšil	JUDr. Kerndl	p. Říha	p. Šafařík	Ing. Zuziak	Mgr. Leder	Ing. Malec
pro	pro	pro	pro	omluven	pro	pro	pro	pro	pro	pro

Následně MO MMB předložil na schůzi RMB k odsouhlasení záměr prodeje části pozemku p.č. 1577/1 k.ú. Slatina a návrh jednotkové kupní cenu za předmětnou část pozemku.

RMB na R7/087. schůzi, konané dne 8.11. 2016,

souhlasí

- se záměrem prodeje částí pozemku p. č. 1577/1 – ostatní plocha, ostatní komunikace, o výměře 20 m² v k. ú. Slatina

- s návrhem kupní ceny za část pozemku p. č. 1577/1 v k. ú. Slatina ve výši 2.020,- Kč/m² + 1.000,- Kč správní poplatek + 21% DPH.

Schváleno jednomyslně 9 členy.

Ing. Vokřál	Mgr. Hladík	R.Mrázek	Bc. Hollan	Mgr. Ander	Ing. Kácer	M. Janíček	Bc. Kolářný	JUDr. Rusňáková	Ing. Staněk	Mgr. Suchý
pro	pro	pro	—	pro	—	pro	pro	pro	pro	pro

Následně byli manželé požádáni o předložení oddělovacího geometrického plánu na předmětnou část pozemku se současným zákresem ochranného území vodovodní přípojky.

Geometrickým plánem č. 3049-299/2016, který byl předán dne 16.1. 2017, byla předmětná část pozemku označena jako parcela č. 1577/15 o výměře 16 m².

Na základě upřesnění výměry, je upřesněn návrh kupní ceny na částku 40.317,20 Kč takto:

$(16 \text{ m}^2 \times 2.020,-\text{Kč/m}^2) + 1.000,-\text{Kč}$ správní poplatek = **33.320,-Kč + 6.997,20 Kč (21% DPH), tj. celkem 40.317,20 Kč.**

Společnost BVK, a.s. odsouhlasila rozsah služebnosti dle GP a podmínky smlouvy o zřízení služebnosti.

Poté MO MMB předložil na schůzi RMB souhlas se záměrem prodeje části pozemku (z důvodu upřesnění výměry dle GP) a doporučení ZMB schválit prodej se zřízením služebnosti.

Rada města Brna na R7/100. schůzi, konané dne 7.2. 2017,

1. souhlasí se záměrem prodeje části pozemku p. č. 1577/1 - ostatní plocha, ostatní komunikace, o výměře 16 m² v k. ú. Slatina.

2. doporučuje Zastupitelstvu města Brna schválit

- prodej části pozemku p. č. 1577/1 - ostatní plocha, ostatní komunikace, o výměře 16 m² v k. ú. Slatina (dle GP č. 3049-299/2016 pozemek p. č. 1577/15) manželům **_____ a _____** za dohodnutou kupní cenu 33.320,- Kč a 21% DPH ve výši 6.997,20 Kč, tj. celkem 40.317,20 Kč

- zřízení služebnosti na části pozemku p. č. 1577/1 v k. ú. Slatina (dle GP pozemek p. č. 1577/15) - umístění a vedení vodovodní přípojky, omezení činností v ochranném území vodovodní přípojky a práva vstupu a vjezdu pro statutární město Brno a pro společnost Brněnské vodárny a kanalizace, a. s.,

za podmínek kupní smlouvy a smlouvy o zřízení služebnosti.

Schváleno jednomyslně 10 členy.

Ing. Vokřál	Mgr. Hladík	R.Mrázek	Bc. Hollan	Mgr. Ander	Ing. Kácer	M. Janíček	Bc. Kolářný	JUDr. Rusňáková	Ing. Staněk	Mgr. Suchý
pro	pro	pro	pro	pro	pro	pro	pro	pro	nepřítomen	pro

Záměr prodeje části pozemku p.č. 1577/1 ostatní plocha, ostatní komunikace o výměře 16 m² v k.ú. Slatina byl zveřejněn zákonem stanoveným způsobem od 8.2. 2017 po dobu 15 dní bez

4/12

připomínka.

Stanoviska příslušných orgánů:

OÚPR MMB – podle platného ÚPmB je předmětná část pozemku p.č. 1577/1 k.ú. Slatina součástí plochy pro dopravu s podrobnějším účelem využití stanoveným funkčním typem – komunikace a prostranství místního významu (ulice Budínská). Pozemky, které jsou součástí této funkční plochy, se obecně z majetku města neprodávají, ale vzhledem k tomu, že v území již došlo k rekonstrukci veřejného prostranství a jeho rozšíření proti stávajícímu stavu se již nepředpokládá, nemáme z územně plánovacího hlediska námitky proti prodeji předmětné části pozemku p.č. 1577/1 k.ú. Slatina.

MČ Brno - Slatina – ZMČ souhlasí s prodejem.

OD MMB - OD nemá námitek k prodeji požadovaných částí pozemku p.č. 1577/1 k.ú. Slatina dle doložené situace, neboť i po oddělení požadovaných částí pozemku bude zabezpečen průchod pro pěší v min. šíři 1,5 m.

Brněnské komunikace a.s. – na dotazované části pozemku p.č. 1577/1 k.ú. Slatina se zčásti nachází chodník ve správě společnosti. Z dopravně –inženýrského hlediska doporučujeme pronájem daného pozemku, který je v KN zapsán jako ostatní komunikace. V případě rozhodnutí o prodeji požadované plochy doporučujeme řešit v souladu s požadavkem na zachování min. šířky chodníku, tj. 1,5 m. (*Pozn. MO MMB – průchod pro pěší v min. šíři 1,5 m bude zachován*)

Brněnské vodárny a kanalizace, a.s. – s prodejem vyznačené části pozemku p.č. 1577/1 k.ú. Slatina souhlasíme za podmínky zřízení služebnosti. Vyznačená část pozemku p.č. 1577/1 k.ú. Slatina je dotčena uložením vodovodní přípojky vč. jejího ochranného území. Předmětná přípojka je v majetku města a v nájmu společnosti.

Dopravní podnik města Brna, a.s. - v rámci pozemku p.č. 1577/1 k.ú. Slatina je vedena kabelová trasa DPMB, a.s. (trakční napájecí a zpětné kabely jsou vedeny po okraji komunikace). V souvislosti s případným prodejem předmětné části pozemku upozorňujeme, že odprodaná část pozemku nesmí zasahovat do ochranného pásma kabelové trasy. (*Pozn. MO MMB – kabelová trasa byla zaměřena, vede mimo požadovanou část pozemku p.č. 1577/1 k.ú. Slatina*)

E.ON Servisní, s.r.o. – v zájmovém území se nachází podzemní vedení VN a nadzemní vedení NN ve vlastnictví E.ON Distribuce, a.s.

RWE Distribuční služby, s.r.o. – v zájmovém území se nachází provozovaná plynárenská zařízení ve vlastnictví nebo správě RWE GasNet, s.r.o.

Česká telekomunikační infrastruktura a.s. – ve vyznačeném zájmovém území se nachází síť elektronických komunikací společnosti.

Podmínky kupní smlouvy a smlouvy o zřízení služebnosti

1. Prodávající: statutární město Brno
2. Kupující: manželé
3. Předmět: část pozemku p.č. 1577/1 ostatní plocha, ostatní komunikace o výměře 16 m² v k.ú. Slatina, oddělená GP č. 3049-299/2016 a označená jako parcela č. 1577/15
4. Kupní cena: dohodou 33.320,- Kč a 21 % DPH ve výši 6.997,20 Kč, tj. celkem 40.317,20 Kč
Převod pozemku podléhá platbě DPH, neboť se jedná o stavební pozemek podle zákona č. 235/2004 Sb., v platném znění.
5. Splatnost: před podpisem kupní smlouvy oběma stranami do 15 dnů ode dne přijetí úplaty vystaví prodávající zálohovou fakturu – daňový doklad. Zdanitelné plnění je uskutečněno dnem podání návrhu na vklad vlastnického práva z této smlouvy u příslušného katastrálního úřadu. Do 15 dnů ode dne uskutečnění zdanitelného plnění vystaví prodávající vyúčtování k zálohové faktuře – daňový doklad.
6. Daně a poplatky: budou zaplacený dle platných právních předpisů
7. Smluvní strany smlouvy o zřízení služebnosti:
1. statutární město Brno, jako vlastník vodovodní přípojky inventární číslo 13143/13 a 1. oprávněný ze služebnosti
 2. Brněnské vodárny a kanalizace, a.s., jako nájemce vodovodní přípojky inventární číslo 13143/13 a 2. oprávněný ze služebnosti, IČO: 463 47 275
 3. vlastníci pozemku p.č. 1577/15 (dle GP) v k.ú. Slatina, (též služební pozemek), jako povinní ze služebnosti, tj. kupující, kteří se vkladem práv z této smlouvy stanou vlastníky tohoto pozemku
8. Obsah služebnosti:
- vlastníci pozemku p.č. 1577/15 (dle GP) k.ú. Slatina
- jsou povinni na služebném pozemku trpět umístění a vedení vodovodní přípojky inventární číslo 13143/13 a zdržet se všeho, co vede k jejímu ohrožení
 - se zavazují na služebném pozemku respektovat ochranné území vodovodní přípojky inventární číslo 13143/13, které je 0,75 m vodorovně od osy potrubí přípojky na každou stranu. Ochranné území vodovodní přípojky je vyznačeno v GP č. 3049-299/2016
 - jen s písemným souhlasem statutárního města Brna a Brněnských vodáren a kanalizací, a.s. jsou vlastníci služebného pozemku oprávněni na služebném pozemku v ochranném území vodovodní přípojky
 - provádět zemní práce, stavby včetně oplocení,

umísťovat konstrukce nebo jiná podobná zařízení či provádět činnosti, které omezují přístup k vodovodní přípojce nebo které by mohly ohrozit její technický stav nebo plynulé provozování

- vysazovat trvalé porosty
- provádět skládky mimo skládek jakéhokoliv odpadu
- provádět terénní úpravy

- vlastník vodovodní přípojky je oprávněn na služebném pozemku mít a vést vodovodní přípojku, provádět její prohlídky a kontroly, provozovat, udržovat, opravovat ji a provádět její úpravy vč. stavebních. Za tím účelem je vlastník vodovodní přípojky oprávněn na služebný pozemek vstupovat a vjíždět po nezbytnou dobu a v nutném rozsahu,
- Brněnské vodárny a kanalizace, a.s. jako nájemce vodovodní přípojky, je oprávněn vstupovat a vjíždět na služebný pozemek za účelem provádění údržby a oprav vodovodní přípojky,
- služebnost se zřizuje na dobu neurčitou
- práva a povinnosti ze zřízené služebnosti přecházejí v plném rozsahu i na případné právní nástupce oprávněných a na každého dalšího vlastníka služebného pozemku
- smluvní strany se dohodly na vyloučení použití ust. § 633 odst. 1 zákona č. 89/2012 Sb., občanský zákoník.

9. Úhrada za zřízení služebnosti:

služebnost se zřizuje bezúplatně

10. Vedlejší ujednání:

- kupující před podpisem kupní smlouvy oběma stranami zaplatí rovněž úhradu za užívání části převáděného pozemku o výměře 2 m², na které se nachází stavba ve vlastnictví kupujících, a za užívání části pozemku p.č. 1577/1 k.ú. Slatina o výměře 1 m², na které se nachází plechová garáž ve vlastnictví kupujících, a to za období od 3.11. 2014 do 31.12.2014, za roky 2015, 2016 a za dobu od 1.1. 2017 do konce měsíce, ve které byl prodej části pozemku schválen Zastupitelstvem města Brna, a to ve výši, vypočtené z částky 50,-Kč/m²/rok
- kupující předloží prodávajícímu doklad o zaplacení kupní ceny a úhrady za užívání spolu s podepsanou smlouvou do 3 měsíců po obdržení návrhu smlouvy
- smluvní strany se dohodly, že okamžikem nabytí vlastnictví k předmětu koupě, dochází k jeho odevzdání a převzetí
- kupující berou na vědomí, že převáděná část pozemku je dotčena
 - * ochranným pásmem podzemního vedení VN, NN ve vlastnictví E.ON Distribuce, a.s. Na energetické zařízení se vztahují omezení vyplývající z ustanovení zákona č. 458/2000 Sb., § 46, v platném znění, pro činnosti v ochranných pásmech
 - * ochranným pásmem NTL plynárenského zařízením vlastnictví nebo správě GasNet, s.r.o.
 - * ochranným pásmem sítí elektronických komunikací společnosti Česká telekomunikační infrastruktura a.s.

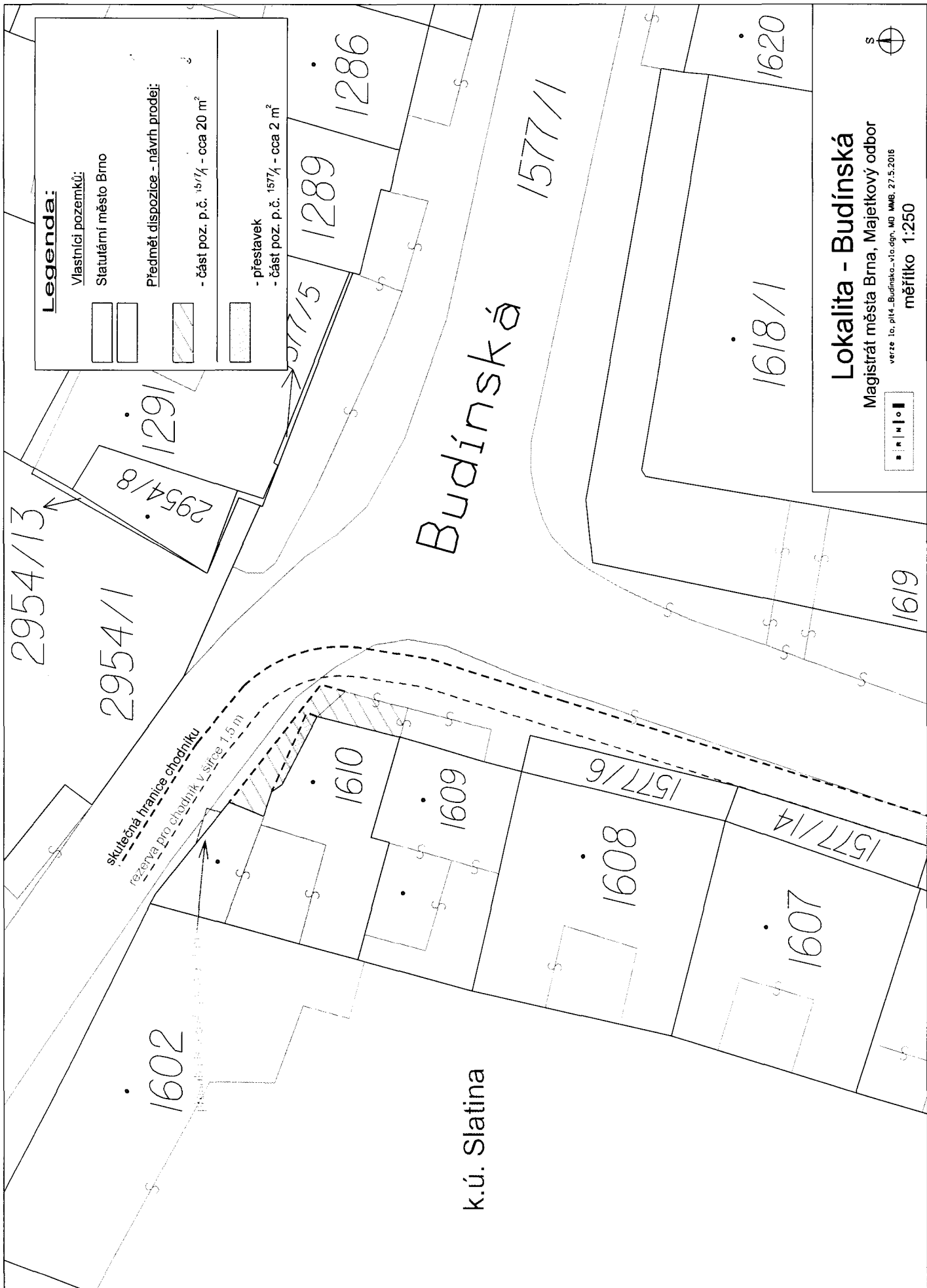

8/12

VÝKAZ DOSAVADNÍHO A NOVÉHO STAVU ÚDAJŮ KATASTRU NEMOVITOSTÍ

Dosavadní stav				Nový stav														
Označení pozemku parc. číslem	Vyměra parcely		Druh pozemku	Označení pozemku parc. číslem	Vyměra parcely		Druh pozemku	Typ stavby	Způsob využití	Způsob využití	Způsob využití	Porovnání se stavem evidence právních vztahů						
	ha	m ²			Způsob využití	ha						m ²	Způsob využití	Způsob využití	Způsob využití	Díl přechází z pozemku označeného v		Číslo listu vlastnictví
												katastru nemovitostí		dřívejší poz. evidence				
1577/1	26	70	ostat. pl. ostat. komunikace	1577/1	26	54	ostat. pl. ostat. komunikace ostat. pl. ostat. komunikace				0	1577/1		10001	26	54		
				1577/15		16						1577/1		10001		16		
				Věcné břemeno		26						70						
1577/1												1577/15		10001				

Oprávněný: dle listiny
Druh věcného břemene: dle listiny

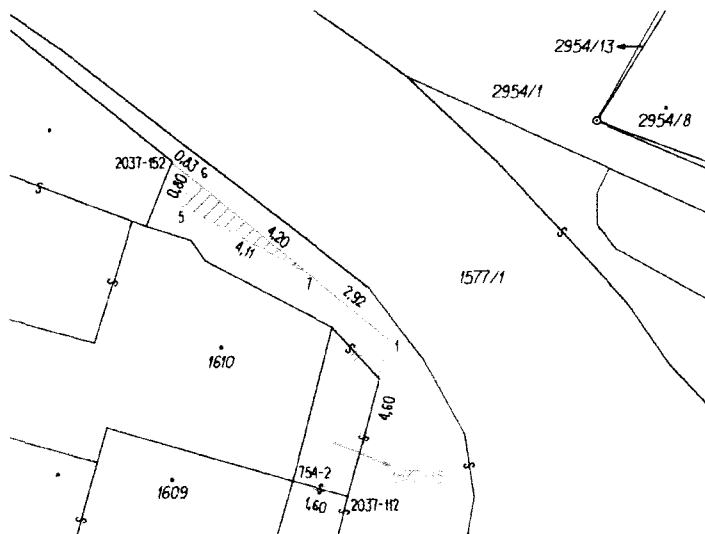

Seznam souřadnic (S-JTSK)

Číslo bodu	Souřadnice pro zápis do KN			Poznámka
	Y	X	KK	
754-2	592590,39	1163307,57	3	zeď
2037-112	592588,85	1163308,00	3	barva na zídce
2037-152	592593,84	1163298,57	3	barva na betonu
1	592587,65	1163303,56	3	barva na zámk. dlažbě
5	592593,57	1163299,80	3	barva na zámk. dlažbě
6	592593,19	1163299,09	3	barva na zámk. dlažbě
7	592589,93	1163301,72	3	barva na zámk. dlažbě

<h3>GEOMETRICKÝ PLÁN</h3> <p>pro rozdělení pozemku, vyznačení věcného břemene na části pozemku</p>	Geometrický plán ověřil úředně oprávněný zeměměřický inženýr:	Stejnopis ověřil úředně oprávněný zeměměřický inženýr:
	Jméno, příjmení: Ing. Zbyněk Červinka	Jméno, příjmení: Ing. Z. ČERVINKA
	Číslo položky seznamu úředně oprávněných zeměměřických inženýrů: 1696/1997	Číslo položky seznamu úředně oprávněných zeměměřických inženýrů: 1696/1997
	Dne: 5.1.2017 Číslo: 454/2016	Dne: 10.1.2017 Číslo: 15/2017
	Náležitostmi a přesností odpovídá právním předpisům	Tento stejnopis odpovídá geometrickému plánu v elektronické podobě uloženému v dokumentaci katastrálního úřadu
	Katastrální úřad souhlasí s očíslováním parcel.	Ověření stejnopisu geometrického plánu v listinné podobě.
	Zhotovil: MapKart s.r.o. Souhrady 4, 625 00 Brno IČO: 25572822	
	Číslo plánu: 3049-299/2016	
Okres: Brno-město		
Obec: Brno		
Kat. území: Slatina		
Mapový list: DKM (Brno 7-1/42)		
Do savadním vlastním pozemku byla poskytnuta možnost seznámit se v terénu s průběhem navrhovaných nových hranic, které byly označeny předepsaným způsobem		

9/12



11/12



12172



MMB201700000236

Rada města Brna

ZM7/ **2177** 62

Z7/26. zasedání Zastupitelstva města Brna
konané dne 7.3.2017

Název

Návrh prodeje části pozemku p.č. 2424/1 v k.ú. Žebětín.

Obsah:

- Důvodová zpráva
- Vyjádření příslušných orgánů
- Podmínky kupní smlouvy
- Mapové podklady, foto

Návrh usnesení:

Zastupitelstvo města Brna

schvaluje

prodej části pozemku p.č. 2424/1 ostatní plocha, neplodná půda o výměře 19 m²
v k.ú. Žebětín (dle GP č. 2628-136/2016 část pozemku označená písmenem „a“)
manželům _____ a _____ za dohodnutou kupní cenu
11.830,-Kč a za podmínek kupní smlouvy, které tvoří přílohu č. těchto usnesení

Stanoviska dotčených orgánů:

**Rada města Brna na R7/097. schůzi, konané dne 17.1.2017, doporučila ZMB prodej
části pozemku schválit.**

Zpracoval:
Majetkový odbor MMB

Předkládá:
Rada města Brna

1/8

Důvodová zpráva:

Úvod:

V materiálu je předkládán návrh prodeje části pozemku připločeného k zahradě ve vlastnictví navrhovatelů.

Vlastnictví:

Statutární město Brno je vlastníkem pozemku p.č. 2424/1 ostatní plocha, neplodná o výměře 107 m² v k.ú. Žebětín. Uplatnění restitučních nároků nebylo zjištěno. Pozemek je svěřen MČ Brno-Žebětín, není pronajatý.

Popis:

Pozemek p.č. 2424/1 k.ú. Žebětín se nachází v lokalitě zahrádek, dle ÚPmB v ploše s objekty pro individuální rekreaci na zemědělském půdním fondu. Pozemek má úzký, protáhlý tvar a je situovaný v příkrém svahu, který přibližně na severní hranici tohoto pozemku končí (terénní zlom). Pozemek není přístupný z komunikace ani z jiného pozemku ve vlastnictví města.

Žadatelé o dispozici:

O prodej části předmětného pozemku p.č. 2424/1 o výměře 19 m² požádali manželé jako vlastníci navazujícího pozemku p.č. 2416/4 zahrada o výměře 647 m². Požadovaná část pozemku p.č. 2424/1 k.ú. Žebětín je připlocena k pozemku manž.

V roce 2015 byla v orgánech města projednána žádost pana [redacted] o prodej části pozemku p.č. 2424/1 o výměře 12 m², která byla připlocena k pozemkům p.č. 2416/2, 2416/3 k.ú. Žebětín v jeho vlastnictví. Pan [redacted] v žádosti uvedl, že požadovaná část pozemku tvoří nezpevněný svah a vzhledem k nutným terénním úpravám by se rád stal jejím vlastníkem.

MO MMB následně prověřil, zda jsou další části pozemku p.č. 2424/1 k.ú. Žebětín připloceny k zahradám navazujícím na pozemky pana [redacted]. Zaměřením oplocení bylo zjištěno, že část pozemku p.č. 2424/1 k.ú. Žebětín o výměře 33 m² je připlocena k pozemku p.č. 2416/1 ve vlastnictví [redacted] část o výměře 19 m² je připlocena k pozemku p.č. 2416/4 ve vlastnictví manželů [redacted], a část o výměře 51 m² je připlocena k pozemku p.č. 2423/1 ve vlastnictví manželů [redacted]. Pozemek p.č. 2421 k.ú. Žebětín ve vlastnictví paní [redacted] (dcera manž. [redacted]) je oplocen na vlastnícké hranici. Současně bylo zjištěno, že k zahradám ve vlastnictví [redacted] a [redacted] je připlocena i část pozemku p.č. 2451 k.ú. Žebětín ve vlastnictví fyzické osoby. *Zaměření oplocení je zobrazeno v katastrální mapě, která je součástí materiálu.*

MO MMB se následně obrátil na [redacted], manž. [redacted] a manž. [redacted] s nabídkou na odkoupení připločených částí pozemku p.č. 2424/1 k.ú. Žebětín s tím, že pozemky je možné vypořádat i formou pronájmu z úrovně MČ Brno – Žebětín. Zbývající část pozemku byla nabídnuta k prodeji paní [redacted]. O prodej části pozemku projeví zájem pouze manž. [redacted] ZMB na Z7/07. zasedání, konaném dne 23.6. 2015, schválilo prodej části pozemku p.č. 2424/1 o výměře 12 m² (dle GP parcela č. 2424/4) a prodej části pozemku p.č. 2424/1 o výměře 52 m² (dle GP parcela č. 2424/5) manželům [redacted]. Následně byly kupní smlouvy uzavřeny a vloženy do katasru nemovitostí.

V roce 2016 požádali manž. [redacted] o prodej připločené části pozemku p.č. 2424/1 cca o výměře 19 m² k.ú. Žebětín.

3/8

Ocenění:

Realizované prodeje srovnatelných pozemků v okolí:

r. 2015 sousední pozemek	603,-Kč/m ²
r. 2015 sousední pozemek	539,-Kč/m ²
r. 2014 zahrada u chaty v zahrádkářské osadě Pod kopcem	603,-Kč/m ²

Jednotková cena dle CM 570,-Kč/m²

V r. 2015 byly prodány části pozemku p.č. 2424/1 k.ú. Žebětín, vlastníkům sousedních nemovitostí za kupní cenu 500,-Kč/m² + 20,- Kč/m² + 1.000,-Kč správní poplatek takto:

- pozemek p.č. 2424/4 o výměře 12 m² k.ú. Žebětín za kupní cenu 7.240,- Kč (tj. 603,-Kč/m²)
- pozemek p.č. 2424/5 o výměře 52 m² k.ú. Žebětín manželům za kupní cenu 28.040,- Kč (tj. 539,-Kč/m²).

Prodej uvedených pozemků byl schválen na Z7/07. zasedání ZMB, konaném dne 23.6.2015.

S ohledem na svažitost a tvar pozemku je **návrh kupní ceny** stanoven při střední hranici realizovaných cen sousedních pozemků ve výši **570,-Kč/m²**.

Návrh kupní ceny za 19 m²

(19 m² x 570,-Kč/m²) + 1.000,-Kč správní poplatek = **11.830,-Kč.**

Závěr

ÓUPR MMB nemá k prodeji námitky, MČ Brno - Žebětín doporučuje prodej schválit. Vzhledem k uvedenému předložil MO MMB na zasedání KM RMB návrh prodeje části pozemku p.č. 2424/1 k.ú. Žebětín manž. ke schválení.

Komise majetková RMB na R7/KM/37. zasedání, konaném dne 8.8. 2016, pod bodem č. 37/21

1. doporučuje RMB

souhlasit se záměrem prodeje části pozemku p.č. 2424/1 ostatní plocha, neplodná půda o výměře 19 m² v k.ú. Žebětín

2. doporučuje RMB a ZMB

schválit prodej části pozemku p.č. 2424/1 ostatní plocha, neplodná půda o výměře 19 m² v k.ú. Žebětín manželům a za dohodnutou kupní cenu 11.830,-Kč (570,-Kč/m² + 1.000,-Kč správní poplatek) a za podmínek kupní smlouvy uvedených v materiálu.

Hlasování: 6 - pro, 0 - proti, 0 - se zdržel /11 členů. **Usnesení bylo přijato.**

p. Janíček	Ing. Drápalová	Ing. Liptáková	PhDr. Hofmannová	Ing. Pospíšil	JUDr. Kerndl	p. Říha	p. Šafařík	Ing. Zuziak	Ing. Hladký	Ing. Matec
pro	pro	omluvena	pro	omluven	omluven	pro	pro	pro	omluven	omluven

Rada města Brna na R7/076. schůzi, konané dne 30.8. 2016,

souhlasí

1. se záměrem prodeje části pozemku

- p. č. 2424/1 – ost. plocha, neplodná půda, o výměře 19 m², v k. ú. Žebětín,

2. s návrhem kupní ceny za část pozemku

- p. č. 2424/1 v k. ú. Žebětín ve výši 570,- Kč/m² + 1000,- Kč správní poplatek.

Schváleno jednomyslně 9 členy.

Ing. Vokřál	Mgr. Hladík	R. Mrázek	Bc. Hollan	Mgr. Ander	Ing. Kacer	M. Janíček	Bc. Kolářný	JUDr. Rusňáková	Ing. Staněk	Mgr. Suchý
nepřítomen	pro	pro	pro	pro	pro	pro	pro	pro	-	pro

Záměr prodeje části pozemku p.č. 2424/1 k.ú. Žebětín o výměře 19 m² byl zveřejněn zákonem stanoveným způsobem po dobu 15 dní od 31.8. 2016 bez připomínek.

V prosinci 2016 předložili manželé [] oddělovací geometrický plán č. 2628-136/2016, kterým byla požadovaná část pozemku o výměře 19 m² označena písmenem „a“ a sloučena s pozemkem p.č. 2416/4 k.ú. Žebětín ve vlastnictví manž. []. Na základě uvedeného GP předložil MO MMB na schůzi RMB návrh prodeje části pozemku p.č. 2424/1 o výměře 19 m² v k.ú. Žebětín manž. [] za kupní cenu 11.830,-Kč (570,-Kč/m² + 1.000,-Kč správní poplatek).

Rada města Brna na R7/097. schůzi, konané dne 17.1. 2017,

doporučuje Zastupitelstvu města Brna schválit prodej části pozemku p. č. 2424/1 ost. plocha, neplodná půda, o výměře 19 m² v k. ú. Žebětín (dle GP č. 2628-136/2016 část pozemku označená písmenem „a“) manželům [] a [] dohodnutou kupní cenu 11.830,- Kč a za podmínek kupní smlouvy.

Schváleno jednomyslně 10 členy.

Ing. Vokřál	Mgr. Hladík	R. Mrázek	Bc. Hollan	Mgr. Ander	Ing. Kacer	M. Janíček	Bc. Kolářný	JUDr. Rusňáková	Ing. Staněk	Mgr. Suchý
pro	pro	pro	-	pro	pro	pro	pro	pro	pro	pro

Stanoviska příslušných orgánů:

OÚPR MMB – pozemek p.č. 2424/1 v k.ú. Žebětín je dle ÚPmB součástí plochy s objekty pro individuální rekreaci na zemědělském půdním fondu. Vzhledem k tomu, že se jedná o úzký pruh pozemku ve svahu a předmětná část pozemku navazuje na pozemek ve vlastnictví žadatelů, OÚPR MMB nemá námitek k odprodeji. Pozemek není přístupný z žádného pozemku v majetku města a není dotčen žádným veřejným zájmem.

MČ Brno – Žebětín – ZMČ doporučuje odprodej ke schválení.

OI MMB – pozemek p.č. 2424/1 k.ú. Žebětín není dle DTMB dotčen inženýrskými sítěmi.

Podmínky kupní smlouvy:

1. Prodávající: statutární město Brno
2. Kupující: manželé _ . .
3. Předmět: část pozemku p.č. 2424/1 ostatní plocha, neplodná půda o výměře 19 m² v k.ú. Žebětín, oddělená GP č. 2628-136/2016 a označená písmenem „a“. Takto označená část pozemku se tímž GP slučuje s pozemkem p.č. 2416/4 k.ú. Žebětín ve vlastnictví manželů
4. Kupní cena: dohodou 11.830,- Kč
5. Splatnost: před podpisem kupní smlouvy oběma stranami;
6. Daně a poplatky: dle platných právních předpisů
7. Vedlejší ujednání: kupující předloží prodávajícímu doklad o zaplacení kupní ceny spolu s podepsanou smlouvou do 3 měsíců po obdržení návrhu smlouvy

smluvní strany se dohodly, že okamžikem nabytí vlastnictví k předmětu koupě dochází k jeho odevzdání a převzetí

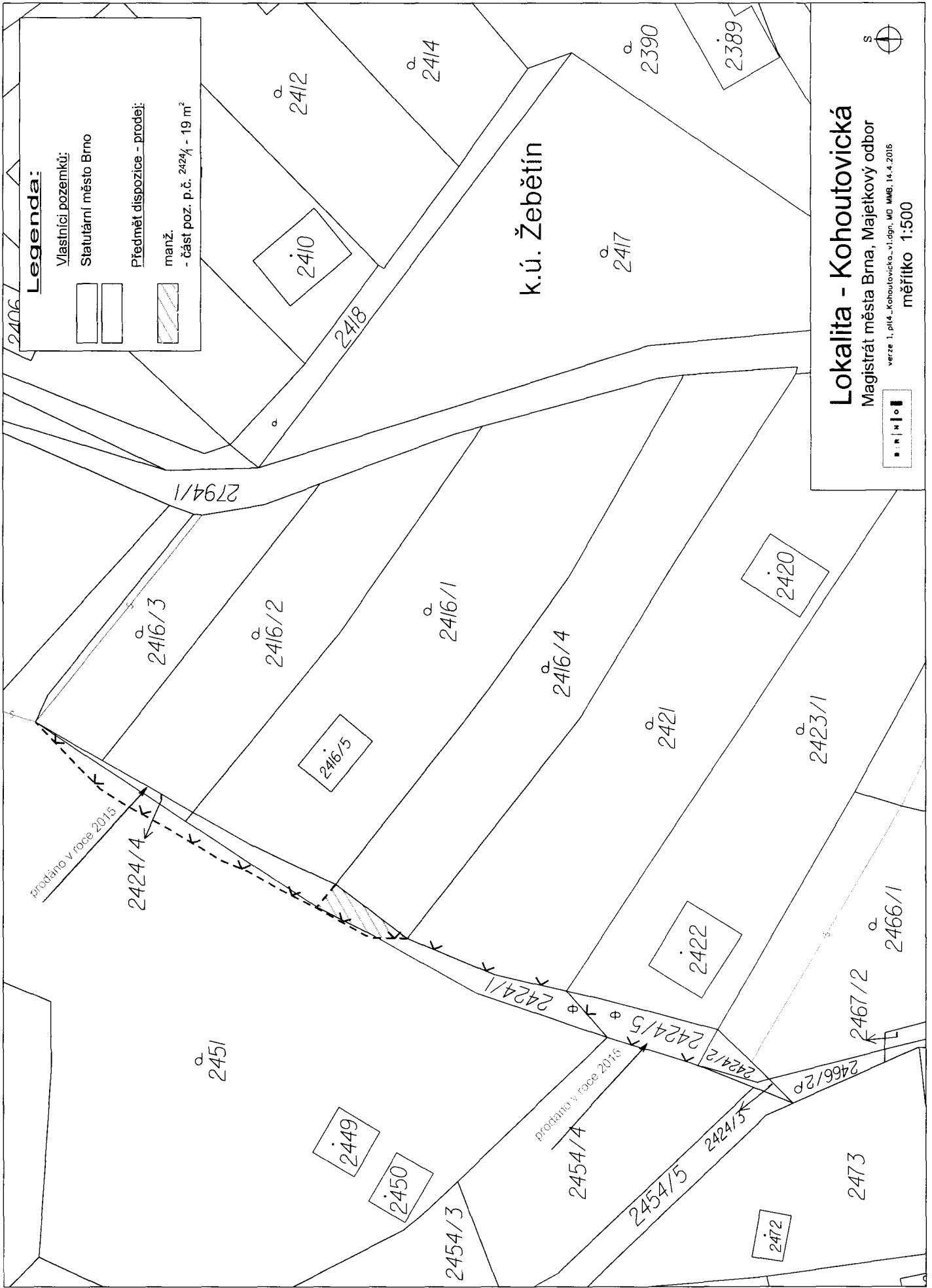

Legenda:

- Vlastníci pozemků:
 Statutární město Brno
- Předmět dispozice - prodej:
 manž.
 - část poz. p.č. 2424/1 - 19 m²

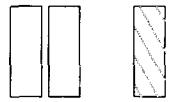

Lokalita - Kohoutovická

Magistrát města Brna, Majetkový odbor
 verze 1, příl. Kohoutovická-v1.dgn, MD MMB, 14.4.2016

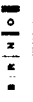

měřítko 1:500

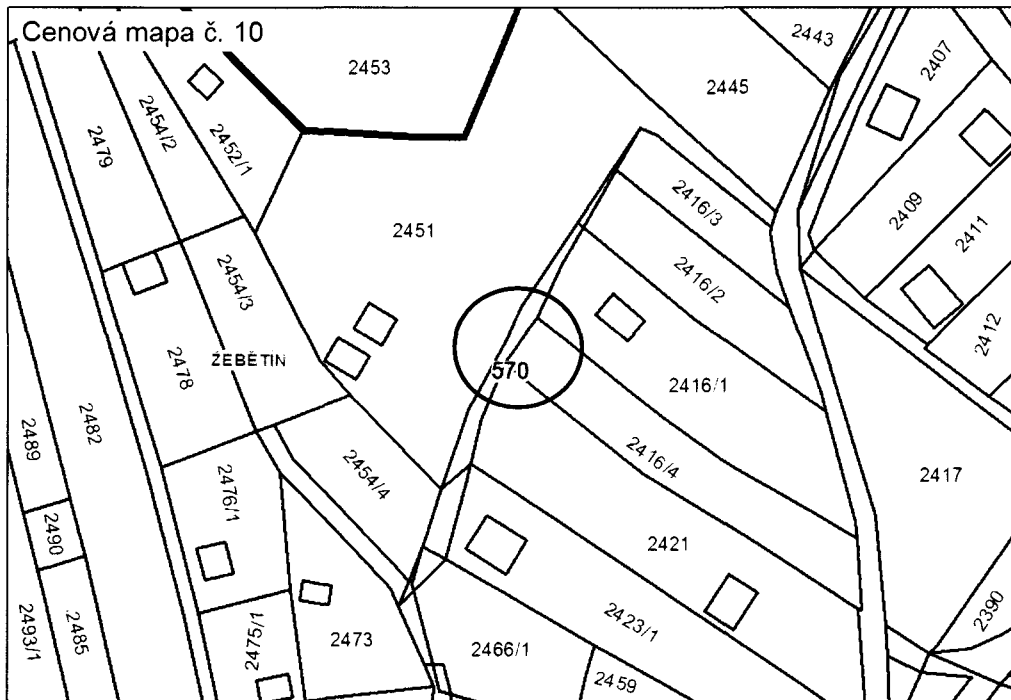
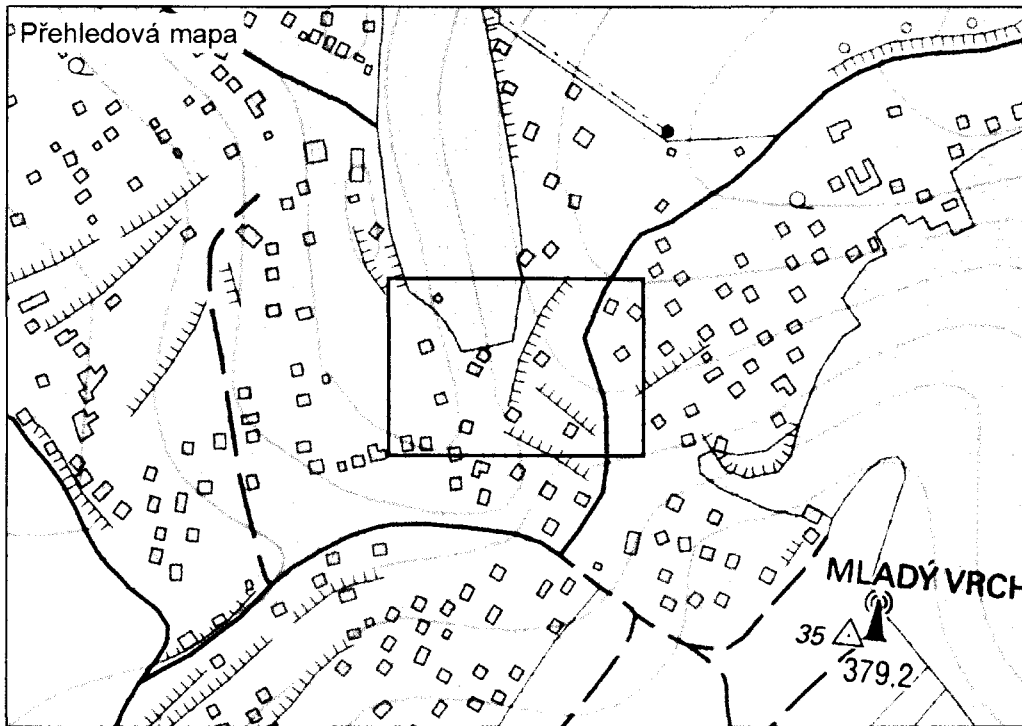

Magistrát města Brna, Katastrální úřad pro Jihomoravský kraj, GEODIS BRNO, spol. s r.o., T-MAPY spol. s r.o.

0 5 10 20 m

7/8





MMB2017000000237

63

Rada města Brna

ZM7/ 2184

Z7/26. zasedání Zastupitelstva města Brna
konané dne 7.3.2017

Název:

Návrh prodeje částí pozemků p.č. 1575/3, 3116 v k.ú. Jundrov

Obsah:

- Důvodová zpráva
- Vyjádření příslušných orgánů
- Podmínky kupní smlouvy
- Kopie katastrální mapy, cenová mapa, orientační pláněk

Návrh usnesení:

Zastupitelstvo města Brna

schvaluje

prodej

- části pozemku p.č. 1575/3 ostatní plocha, jiná plocha o výměře 20 m² v k.ú. Jundrov (dle GP č. 1861-453/2016 označené jako pozemek p.č. 1575/15 ostat.pl., jiná plocha o výměře 20 m²),

- části pozemku p.č. 3116 ostatní plocha, zeleň o výměře 44 m² v k.ú. Jundrov (dle GP č. 1861-453/2016 označené jako pozemek p.č. 3116/2 ostat.pl., zeleň o výměře 44 m²),

za dohodnutou kupní cenu ve výši 135.400,-Kč + 21% DPH ve výši 28.434,-Kč, tj. celkem částka ve výši 163.834,-Kč a za podmínek kupní smlouvy, které tvoří přílohu č..... těchto usnesení.

Stanoviska dotčených orgánů:

Rada města Brna na své R7/102 schůzi konané dne 14.2.2017 projednala a doporučila.

Zpracoval:
Majetkový odbor

Předkládá:
Rada města Brna

1/10

Důvodová zpráva:

Úvod:

Zastupitelstvu města Brna je předkládán materiál ve věci majetkoprávního vypořádání částí pozemků p.č. 1575/3, 3116 v k.ú. Jundrov v majetku statutárního města Brna nacházejících se v oplocené zahradě žadatelky, pí.

Vlastnictví:

Pozemek p.č. 1575/3 (ostatní plocha, jiná plocha) v k.ú. Jundrov je svěřen do správy OSM MMB, který neeviduje k řešené části pozemku žádnou nájemní smlouvu. Pozemek p.č. 3116 (ostatní plocha, zeleň) v k.ú. Jundrov je veřejnou zelení a ze statutu vykonává správu, údržbu MČ Brno-Jundrov.

Na LV 10001 je u pozemku p.č. 1575/3 v k.ú. Jundrov vyznačeno věcné břemeno umístění kabelu pro UPC Česká republika, s.r.o. – trasa umístění kabelového komunikačního vedení se nedotýká předmětné části pozemku.

Na LV 10001 je u pozemku p.č. 3116 v k.ú. Jundrov vyznačeno věcné břemeno umístění kabelového vedení NN pro E.ON Distribuce, a.s. – trasa umístění kabelu se nedotýká předmětné části pozemku.

Popis:

Pozemky p.č. 1575/3, 3116 v k.ú. Jundrov se nacházejí u panelových domů ul. Sosnová a Muškátová. Pozemek p.č. 1575/3 v k.ú. Jundrov je v katastru nemovitostí veden jako ostatní plocha-jiná plocha, jedná se o pozemek kolem panelového domu č.p. 726 (na p.č. 1573/3 v k.ú. Jundrov). Z části slouží jako komunikace kolem panelového domu ke garážím, z části jako chodník a z větší části je travnatá plocha. Pozemek p.č. 3116 v k.ú. Jundrov je v katastru nemovitostí veden jako ostatní plocha-zeleň a až na řešenou část pozemku (která je zaplocena) slouží jako travnatá plocha s několika stromy kolem panelového domu č.p. 670 (na p.č. 623/6 v k.ú. Jundrov).

Předmětné části pozemků p.č. 1575/3 a p.č. 3116 v k.ú. Jundrov se nacházejí v zaplocené zahradě spolu s nemovitostmi ve vlastnictví paní : pozemek p.č. 17575/11 (zast. pl.) vč. rodinného domu č.p. 896 jako součásti pozemku, pozemek p.č. 1577/1 (zahrada), pozemek p.č. 1577/1 (zahrada). Posledně uvedený pozemek p.č. 1577/1 v k.ú. Jundrov nabyla paní v r.2016 do vlastnictví od původní vlastnice pí. (viz historie projednávání).

Dle platného Územního plánu města Brna jsou předmětné části pozemků p.č. 1575/3 a 3116 v k.ú. Jundrov situované v hranici mezi návrhovou a stabilizovanou plochou bydlení (BC).

Zájemce o dispozici:

Majetkový odbor MMB eviduje žádost paní o prodej předmětných částí pozemků p.č. 1575/3 a p.č. 3116 původně odhadnutých na celkovou výměru 55 m² v k.ú. Jundrov za účelem majetkoprávního vypořádání těchto částí pozemků připlocených k zahradám u jejího rodinného domu.

Ocenění:

Realizované prodeje:	
2011 pozemek-zahrada	2095 Kč/m ²
2014 pozemek-ost.plocha	1876 Kč/m ²
2011 pozemek-zahrada	1735 Kč/m ²
Jednotková cena dle CM:	2670,-Kč/m ²
Návrh kupní ceny	2100,-Kč/m²

Návrh jednotkového nájemného a bezdůvodného obohacení 40 Kč/m²/rok

Výše uvedené pozemky tvoří funkční celek s novostavbou rodinného domu jehož podlahová plocha přesahuje 350 m², jedná se o stavebními pozemky dle definice § 56 zákona č. 235/2004 Sb., o DPH ohledně jejichž převodu se uplatní základní sazba DPH 21%.

Závěr:

Komisi majetkové RMB byl předložen materiál ve věci návrhu prodeje částí pozemků p.č. 1575/3 o odhadnuté výměře 19 m², p.č. 3116 o odhadnuté výměře 36 m² k.ú. Jundrov nacházejících se v oplocené zahradě žadatelky, pí. za kupní cenu ve výši 116.500,- Kč (tj. 2100,- Kč/m² + poplatek za návrh na vklad do KN ve výši 1000,-Kč) + 21% DPH, tj. celkem 140.965,-Kč.

Komise majetková RMB doporučila

1. RMB

souhlasit se záměrem prodeje pozemků:

- část p.č. 1575/3 ostatní plocha, jiná plocha o výměře 19 m²,
- část p.č. 3116 ostatní plocha, zeleň o výměře 36 m², oba v k.ú. Jundrov

2. RMB a ZMB

schválit prodej pozemků:

- část p.č. 1575/3 ostatní plocha, jiná plocha o výměře 19 m²,
- část p.č. 3116 ostatní plocha, zeleň o výměře 36 m², oba v k.ú. Jundrov

za dohodnutou kupní cenu ve výši 116.500,-Kč (tj. 2100,- Kč/m² + poplatek za návrh na vklad do KN ve výši 1000,-Kč) + 21% DPH, tj. celkem 140.965,-Kč za podmínek kupní smlouvy uvedené v materiálu.

Hlasování: 7 - pro, 0 - proti, 0 - se zdržel /11 členů. Usnesení bylo přijato.

Ing. Liptáková	p. Janiček	Ing. Drápalová	PhDr. Hofmannová	Ing. Pospíšil	JUDr. Kerndl	p. Říha	p. Šafařík	Ing. Zuziak	Mgr. Leder	Ing. Malec
pro	pro	omluvena	omluvena	pro	nepřítomen	omluven	pro	pro	pro	pro

Paní doložila geometrický plán na oddělení zaplacených částí pozemků p.č. 1575/3, 3116 v k.ú. Jundrov. Dle tohoto GP má připlocená část pozemku p.č. 1575/3 výměru 20 m² je tímto GP označena jako p.č. 1575/15 v k.ú. Jundrov. Dle tohoto GP má připlocená část pozemku p.č. 3116 výměru 44 m² a je tímto GP označena jako p.č. 3116/2 v k.ú. Jundrov.

S ohledem na upřesnění výměry částí pozemků p.č. 1575/3, 3116 v k.ú. Jundrov dle doloženého GP č. 1861-453/2016 je RMB nyní navrhováno souhlasit se záměrem prodeje části pozemku p.č. 1575/3 o výměře 20 m² a části pozemku p.č. 3116 o výměře 44 m² oba v k.ú. Jundrov. Dále je doporučováno schválit prodej předmětných částí pozemků paní po přepočtení kupní ceny za kupní cenu ve výši 135.400,-Kč + 21% DPH, tj. celkem 163.834,-Kč.

Rada města Brna na své R7/102 schůzi konané dne 14.2.2017

1. souhlasila se záměrem prodeje pozemků:

- část p. č. 1575/3 – ostatní plocha, jiná plocha, o výměře 20 m²
 - část p. č. 3116 – ostatní plocha, zeleň, o výměře 44 m²
- oba v k. ú. Jundrov.

2. doporučila Zastupitelstvu města Brna schválit prodej

- části pozemku p. č. 1575/3 – ostatní plocha, jiná plocha, o výměře 20 m² v k. ú. Jundrov (dle GP č. 1861-453/2016 označeného jako pozemek p. č. 1575/15 – ostat. plocha, jiná plocha, o výměře 20 m²)
 - části pozemku p. č. 3116 – ostatní plocha, zeleň, o výměře 44 m² v k. ú. Jundrov (dle GP č. 1861-453/2016 označeného jako pozemek p. č. 3116/2 – ostat. plocha, zeleň, o výměře 44 m²)
- za dohodnutou kupní cenu ve výši 135.400,- Kč + 21% DPH ve výši 28.434,- Kč, tj. celkem částka ve výši 163.834,- Kč a za podmínek kupní smlouvy.

Schváleno jednomyslně 8 členy.

Ing. Vokřál	Mgr. Hladík	R. Mrázek	Bc. Hollan	Mgr. Ander	Ing. Kacer	M. Janíček	Bc. Kolářný	JUDr. Rusňáková	Ing. Staněk	Mgr. Suchý
pro	pro	—	nepř.	pro	pro	pro	pro	pro	nepř.	pro

Záměr prodeje předmětných částí pozemků p.č. 1575/3, 3116 v k.ú. Jundrov byl zveřejněn zákonem stanoveným způsobem od 15.2.2017.

Historie projednávání:

MO MMB v minulosti evidoval žádosti paní : a paní o prodej zaplacených částí pozemku p.č. 1575/3 v k.ú. Jundrov. Dále evidoval žádost paní o uznání nabytí vlastnického práva k částem pozemků p.č. 1575/3, 3116 o celkové výměře 55 m² v k.ú. Jundrov vydržením dle ust. § 134 zákona č.40/1964 Sb., občanský zákoník, v platném znění.

Komisi majetkové RMB byl předložen materiál ve věci, kterým byl navrhován prodej předmětných částí pozemků p.č. 1575/3, 3116 v k.ú. Jundrov pí. , pí. a pí. . S ohledem na dříve přijatá usnesení orgánů města Brna v obdobných věcech bylo navrhováno nesouhlasit s uznáním vlastnického práva pí. k části pozemků p.č. 1575/3, 3116 o celkové výměře 55 m² v k.ú. Jundrov vydržením.

Komise majetková RMB na svém 67. zasedání konaném dne 22.10.2013

1. vzala na vědomí

- žádosti fyzických osob evidované MO MMB o prodej dvou částí pozemku p.č. 1575/3 o celkové výměře 36 m² v k.ú. Jundrov z majetku statutárního města Brna
- žádost ze dne 30.9.2013 o uznání vlastnického práva k částem pozemků p.č. 1575/3, 3116 o celkové výměře 55 m² v k.ú. Jundrov vydržením

2. doporučila RMB souhlasit se záměrem prodeje pozemků:

- části p.č. 1575/3 ostatní plocha, jiná plocha o výměře 55 m² (části o výměře 18 m² a 18 a 19 m²)
- části p.č. 3116 ostatní plocha, zeleň o výměře 36 m² vše v k.ú. Jundrov

3. doporučila RMB a ZMB

a) nesouhlasit s uznáním vlastnického práva ; k části pozemku p.č. 1575/3 ostatní plocha, jiná plocha o výměře 19 m² a k části pozemku p.č. 3116 ostatní plocha, zeleň o výměře 36 m² v k.ú. Jundrov vydržením dle ust. § 134 zákona č. 40/1964 Sb., občanský zákoník, v platném znění.

b) schválit prodej pozemků:

- části p.č. 1575/3 ostatní plocha, jiná plocha o výměře 18 m² v k.ú. Jundrov za dohodnutou kupní cenu 33.760,-Kč (tj. 1.875,-Kč/m² včetně nákladů na převod) a za podmínek kupní smlouvy uvedených v materiálu.
- části p.č. 1575/3 ostatní plocha, jiná plocha o výměře 18 m² v k.ú. Jundrov dohodnutou kupní cenu 33.760,-Kč (tj. 1.875,-Kč/m² včetně nákladů na převod) za podmínek kupní smlouvy uvedených v materiálu.
- část p.č. 1575/3 ostatní plocha, jiná plocha o výměře 19 m²,
- část p.č. 3116 ostatní plocha, zeleň o výměře 36 m², oba v k.ú. Jundrov za dohodnutou kupní cenu 101.100,- Kč (tj. 1838,-Kč/m² včetně nákladů na převod) za podmínek kupní smlouvy uvedených v materiálu.

Hlasování: 10-pro, 0-proti, 0-se zdržel/11členů. Usnesení bylo přijato.

Po projednání záležitosti v KM RMB byly pí.

seznámeny s usnesením KM RMB ve věci a byly jim zaslány k písemnému vyjádření podmínky kupních smluv a současně byly požádány o vyhotovení geometrického plánu na oddělení částí pozemků p.č. 1575/3 a p.č. 3116 v k.ú. Jundrov.

Paní a paní vyslovily souhlas s návrhem podmínek kupních smluv na prodej částí pozemku p.č. 1575/3 v k.ú. Jundrov a předložily geometrický plán č. 1672-190/2013 pro rozdělení pozemku. Dle tohoto GP byla část pozemku p.č. 1575/3 o výměře 18 m² v k.ú. Jundrov v užívání paní oddělena a označena jako pozemek p.č. 1575/12. Část pozemku p.č. 1575/3 o výměře 18 m² v k.ú. Jundrov v užívání paní byla tímto GP oddělena a nově označena jako pozemek p.č. 1575/13.

Paní dopisem ze dne 18.11.2013 mj. sdělila, že k navrhovanému odkupu předmětných částí pozemků p.č. 1575/3, 3116 o celkové výměře 55 m² v k.ú. Jundrov nemá finanční obnos. Závěrem dopisu pí. nadále trvala na tom, že je vlastníkem částí pozemků p.č. 1575/3 o výměře 19 m² a částí p.č. 3116 o výměře 36 m² oba v k.ú. Jundrov dle § 134 zákona č. 40/1964 Sb., občanský zákoník, v platném znění a žádá na základě institutu vydržení o uznání předmětných nemovitostí do jejího vlastnictví.

Rada města Brna na své R6/128 schůzi konané dne 4.2.2014

1. vzala na vědomí

- žádost ze dne 30.9.2013 o uznání vlastnického práva k částem pozemků p.č. 1575/3, 3116 o celkové výměře 55 m² v k.ú. Jundrov vydržením

- přípis ze dne 18.11.2013, kterým zejm. trvá na tom, že se stala vlastníkem částí pozemků p.č. p.č. 1575/3, 3116 o celkové výměře 55 m² v k.ú. Jundrov vydržením a žádá o uznání vlastnického práva k předmětným pozemkům.

2. souhlasila se záměrem prodeje pozemku:

- částí p.č. 1575/3 ostatní plocha, jiná plocha o výměře 36 m² (části o výměře 18 m² a 18 m²) v k.ú. Jundrov

3. doporučila ZMB nesouhlasit s uznáním vlastnického práva k části pozemku p.č. 1575/3 ostatní plocha, jiná plocha o výměře 19 m² a k části pozemku p.č. 3116 ostatní plocha, zeleň o výměře 36 m² v k.ú. Jundrov vydržením dle ust. § 134 zákona č. 40/1964 Sb., občanský zákoník, v platném znění.

4. doporučila ZMB schválit prodej

- pozemku p.č. 1575/12 zahrada o výměře 18 m² v k.ú. Jundrov za dohodnutou kupní cenu 33.760-Kč a za podmínek kupní smlouvy.

- pozemku p.č. 1575/13 zahrada o výměře 18 m² v k.ú. Jundrov dohodnutou kupní cenu 33.760,-Kč za podmínek kupní smlouvy.

Záměr prodeje dvou částí pozemku p.č. 1575/3 v k.ú. Jundrov byl zveřejněn zákonem stanoveným způsobem od 6.2.2014.

Zastupitelstvo města Brna na svém Z6/032. zasedání konaném dne 18.3.2014

1. vzalo na vědomí

- žádost ze dne 30. 9. 2013 o uznání vlastnického práva k částem pozemků p. č. 1575/3, 3116 o celkové výměře 55 m² v k. ú. Jundrov vydržením,

- přípis ze dne 18. 11. 2013, kterým zejm. trvá na tom, že se stala vlastníkem částí pozemků p. č. 1575/3, 3116 o celkové výměře 55 m² v k. ú. Jundrov vydržením a žádá o uznání vlastnického práva k předmětným pozemkům.

2. nesouhlasilo s uznáním vlastnického práva k části pozemku

- p. č. 1575/3 – ostatní plocha, jiná plocha, o výměře 19 m²

a k části pozemku

- p. č. 3116 – ostatní plocha, zeleň, o výměře 36 m²

v k. ú. Jundrov,

vydržením dle ust. § 134 zákona č. 40/1964 Sb., občanský zákoník, v platném znění.

3. schválilo prodej

- pozemku p. č. 1575/12 – zahrada, o výměře 18 m² v k. ú. Jundrov, za dohodnutou kupní cenu 33.760,- Kč a za podmínek kupní smlouvy,

- pozemku p. č. 1575/13 – zahrada, o výměře 18 m² v k. ú. Jundrov, za dohodnutou kupní cenu 33.760,- Kč a za podmínek kupní smlouvy.

Prodej pozemků p.č. 1575/12, 1575/13 (původně částí pozemku p.č. 1575/3) v k.ú. Jundrov byl realizován s pí. a pí. Pí. hradila na základě opakovaných výzev bezdůvodné obohacení za užívání částí pozemků p.č. 1575/3, 3116 v k.ú. Jundrov až do 14.3.2016, neboť na základě kupní smlouvy s právními účinky zápisu ke dni 15.3.2016, prodala pozemek p.č. 1577/1 v k.ú. Jundrov pí.

Vyjádření příslušných orgánů:

OÚPR MMB – Dle Územního plánu města Brna jsou předmětné části pozemků p.č. 1575/3 a 3116 v k.ú. Jundrov situované v hranici mezi návrhovou a stabilizovanou plochou bydlení (BC). Pozemky jsou využívány jako součást zahrady u rodinného domu. Využívání pozemků není v rozporu s regulativy ÚPmB.

OÚPR MMB nemá z územního hlediska námitek k prodeji částí pozemků p.č. 1575/3 o výměře 19 m² a p.č. 3116 o výměře 36 m² v k.ú. Jundrov za účelem využívání jako zahrada u RD.

RMČ Brno-Jundrov – projednala žádost na své 39. řádné schůzi dne 30.5.2016 a schválila následující usnesení:

RMČ nemá námitek k prodeji částí pozemků p.č. 1575/3 a 3116 k.ú. Jundrov vlastníkům objektu Muškátová 4, Brno.

OSM MMB – Pozemek p.č. 1575/3 o celkové výměře 836 m² je veden jako ostatní plocha, jiná plocha. Požadovanou částí pozemku je výměra 19 m², jež navrhovatelka užívá jako součást své oplocené zahrady. K pronájmu (prodeji) části pozemku p.č. 1575/3 v k.ú. Jundrov nemáme z hlediska správy výhrady.

OŽP MMB – Pozemek p.č. 1575/3, k.ú. Jundrov je situován kolem bytového domu - ul. Sosnová 15a. Oplocení zahrad při p.č. 1574/1 a p.č. 1575/1 je nové a v předmětných částech pozemků se nachází strom třešně a ořešáku. Branka v oplocení v rohu s p.č. 1572/1 je situována nevhodně, protože ústí do veřejné zeleně p.č. 1575/3 — svah s porostem keřů. Oplocení zahrady při p.č. 1577/1 je starší, předmětná část pouze zatravněna.

K majetkoprávnímu vypořádání již zaplocených částí pozemku p.č. 1575/3, k.ú. Jundrov nemáme námitek.

Pozemek p.č. 3116, k.ú. Jundrov tvoří plochu veřejné zeleně u bytového domu Sosnová 15 ze strany od ulice Muškátová. Při terénním šetření bylo zjištěno, že pozemek p.č. 3116 je tvořen plochou veřejné zeleně mezi BD Sosnová 15, plotem přilehlé zahrady (paní Nedorostové), řadovými garážemi a ul. Muškátová. U staršího plotu přilehlé zahrady jsou velké vzrostlé stromy borovice a smrku, které svou korunou a kořenovým systémem zasahují nad p.č. 1577/1. Na části pozemku mezi garážemi a plotem zahrady je prostor pouze vyčištěn od porostů, neurovnán, pravděpodobně pozůstatek původní zahrady, oproti zatravněnému prostoru kolem BD je to prostor s vyšší úrovní terénu.

S majetkoprávním vypořádáním části p.č. 3116, k.ú. Jundrov, které jsou již nyní zaploceny k zahradě p.č. 1577/1 (dle předloženého zaměření), nemáme námitek. Pouze doporučujeme upozornit, že vzrostlé stromy v blízkosti oplocení, je nutné respektovat a zachovat.

E.ON Servisní, s.r.o. – v zájmovém území se nachází: podzemní vedení NN (v majetku E.ON Distribuce, a.s.) a nadzemní vedení NN (není v majetku E.ON)

Podmínky kupní smlouvy:

1. Prodávající: statutární město Brno
2. Kupující: r.č.
3. Předmět: - část pozemku p.č. 1575/3 ostatní plocha, jiná plocha o výměře 20 m² oddělená GP č. 1861-453/2016 a tímto GP označená jako pozemek p.č. 1575/15 ostatní plocha, jiná plocha o výměře 20 m² v k.ú. Jundrov
- část pozemku p.č. 3116 ostatní plocha, zeleň o výměře 44 m² oddělená GP č. 1861-453/2016 a tímto GP označená jako pozemek p.č. 3116/2 ostatní plocha, zeleň o výměře 44 m² v k.ú. Jundrov
4. Kupní cena: dohodou 135.400,-Kč + 21% DPH ve výši 28.434,-Kč, tj. celkem 163.834,-Kč
- Do 15 dnů ode dne přijetí úplaty vystaví prodávající daňový doklad k přijaté platbě pro kupující. Datum uskutečnění zdanitelného plnění bude datum předání předmětu koupě do užívání (den podání návrhu na vklad do KN). Do 15 dnů ode dne uskutečnění zdanitelného plnění vystaví prodávající daňový doklad pro kupující.
- Smluvní strany se dohodly, že okamžikem podání návrhu na vklad dochází k odevzdání a převzetí předmětu koupě. Smluvní strany se dohodly, že protokolární předání předmětu koupě nebude realizováno.
5. Splatnost: před podpisem kupní smlouvy
6. Daně a poplatky: Poplatníkem daně z nabytí nemovitých věcí je nabyvatel, tj. kupující.
7. Další ujednání: Kupující zaplatila před podpisem této smlouvy úhradu za užívání převáděných částí pozemku p.č. 1575/3 a p.č. 3116 o celkové výměře 64 m² v k.ú. Jundrov za období od 15.3.2016 do 7.3.2017 ve výši 2.511,-Kč.
- Kupující bere na vědomí, že v blízkosti oplocení mezi pozemky p.č. 1577/1 a p.č. 3116 v k.ú. Jundrov se nacházejí vzrostlé stromy, které je nutné respektovat a zachovat.

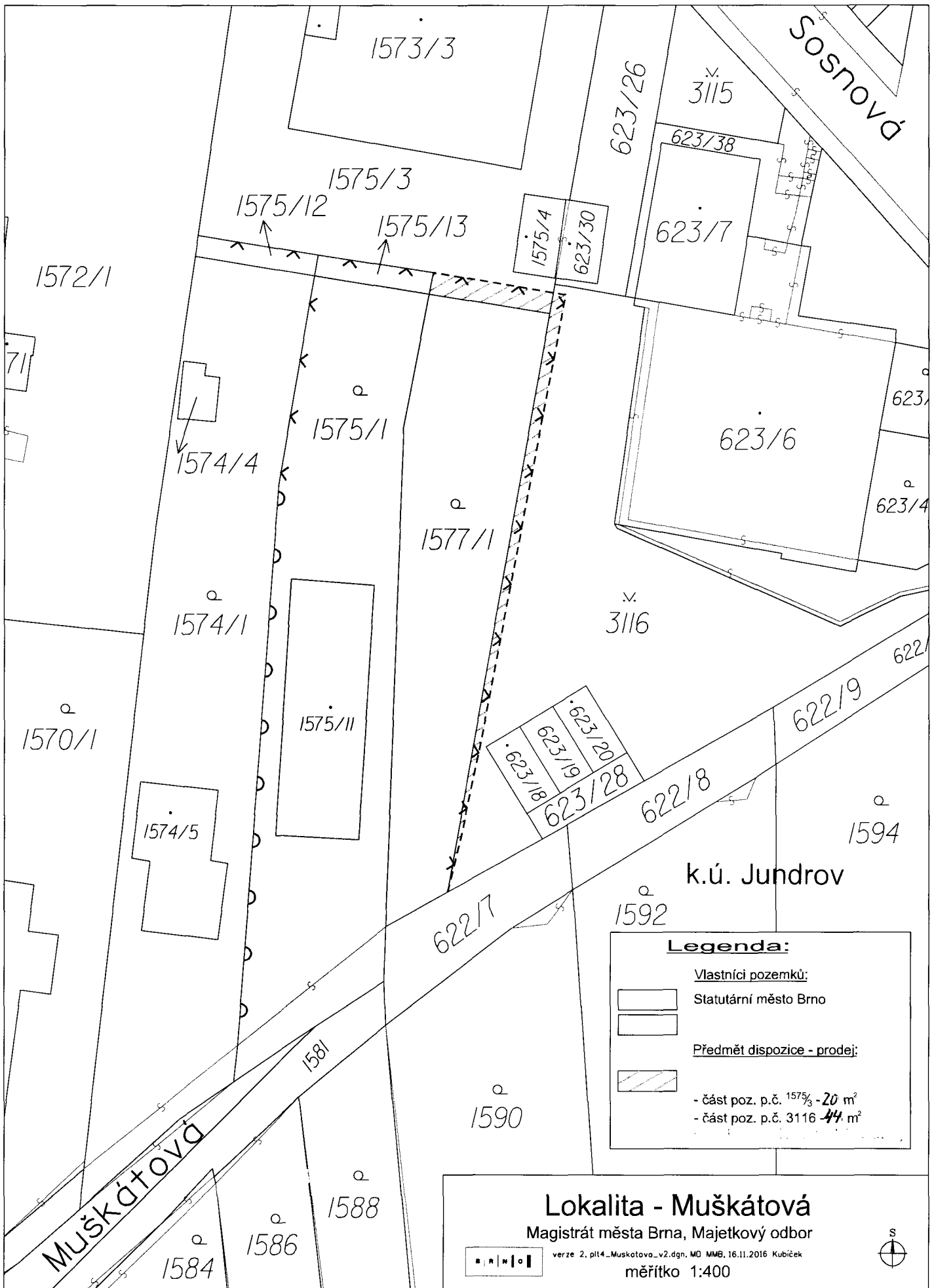

Legenda:

Vlastníci pozemků:

Statutární město Brno

Předmět dispozice - prodej:

- část poz. p.č. 1575/3 - 20 m²
 - část poz. p.č. 3116 - 44 m²

Lokalita - Muškátová

Magistrát města Brna, Majetkový odbor

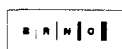

verze 2, pl14_Muskatova_v2.dgn, M0 MMB, 16.11.2016 Kubiček

měřítko 1:400





MMB2017000000238

Rada města Brna

64

ZM7/ 2185

Z7/26. zasedání Zastupitelstva města Brna
konané dne 7.3.2017

Název

Návrh prodeje id. 1/30 pozemku p.č. 549 v k.ú. Horní Věstonice, okres Břeclav

Obsah:

- Důvodová zpráva
- Vyjádření příslušných orgánů
- Podmínky kupní smlouvy
- Mapové přílohy

Návrh usnesení:

Zastupitelstvo města Brna

schvaluje

prodej

id. 1/30 pozemku p.č. 549 zahrada o výměře 739 m² v k.ú. Horní Věstonice manželům
i a za dohodnutou kupní cenu 26.126,-Kč + 21% DPH ve
výši 5.486,46 Kč, tj. celkem částka ve výši 31.612,46 -Kč za podmínek kupní
smlouvy, které tvoří přílohu č..... těchto usnesení.

Stanoviska dotčených orgánů

Rada města Brna na své R7/102 schůzi konané dne 14.2.2017 projednala a doporučila.

Zpracoval:
Majetkový odbor

Předkládá:
Rada města Brna

1/9

Důvodová zpráva:

Zastupitelstvu města Brna je předkládán materiál ve věci návrhu prodeje id. 1/30 pozemku p. č. 549 v k. ú. Horní Věstonice v návaznosti na evidovanou žádost většinových spoluvlastníků-manželů o odprodej spoluvlastnického podílu města na předmětném pozemku.

Vlastnictví:

Statutární město Brno je vlastníkem id. 1/30 pozemku p.č. 549 zahrada o výměře 739 m², způsob ochrany památkově chráněné území, rozsáhlé chráněné území, zemědělský půdní fond, v k.ú. Horní Věstonice, obec Horní Věstonice, okres Břeclav.

Na příslušném LV č. 5421 vedeném u KÚ pro JMK, KP Břeclav, jsou jako spoluvlastníci pozemku zapsáni manželé (zájemci o odprodej) o velikosti podílu 9/10, dále o velikosti podílu 1/15 a statutární město Brno o velikosti podílu 1/30. Na příslušném LV jsou u pozemku p.č. 549 v k.ú. Horní Věstonice zapsána v části C „Omezení vlastnického práva“ k podílu id. 1/15, (zástavní právo exekutorské podle § 69a exekučního řádu, 2x zahájení exekuce, exekuční příkaz k prodeji nemovitosti, rozhodnutí o úpadku).

Statutární město Brno se stalo vlastníkem předmětného spoluvlastnického podílu na základě usnesení soudu o dědictví 58 D-1774/2010-63 v Brně ze dne 26.1.2011. Statutární město Brno nevlastní v katastrálním území Horní Věstonice jiný nemovitý majetek.

Správu předmětného spoluvlastnického podílu vykonává Odbor správy majetku MMB.

Popis pozemku:

Pozemek p.č. 549 v k.ú. Horní Věstonice je situován na východním okraji zastavěné části obce. V současné době se jedná o dlouhodobě neudržovanou zahradu s velkým množstvím náletových dřevin a travin. Pozemek je nepravidelného tvaru, mírně svažité. Ze tří stran oplocen. Ze strany západní je volně přístupný z místní komunikace ve vlastnictví obce Horní Věstonice na pozemku p.č. 2551/1 v k.ú. Horní Věstonice. Povrch místní komunikace na pozemku p.č. 2551/1 v k.ú. Horní Věstonice je asfaltový. Možnost příjezdu k pozemku je pouze z komunikace na pozemku p.č. 4317 v k.ú. Horní Věstonice, která je nezpevněná. Okolní pozemky jsou ve vlastnictví různých fyzických osob, s výjimkou pozemku p.č. 545/1 v k.ú. Horní Věstonice, který je ve vlastnictví ČR – příslušnost hospodaření náleží Státnímu pozemkovému úřadu. Nikdo z vlastníků sousedních pozemků není spoluvlastníkem poptávaného pozemku.

Dle sdělení starosty obce Horní Věstonice a grafického znázornění je možno pozemek napojit na inženýrské sítě. Na pozemku p.č. 2551/1 v k.ú. Horní Věstonice se nachází elektrické vedení VN, plynovod, vodovod a splašková i dešťová kanalizace. Na pozemku p.č. 4317 v k.ú. Horní Věstonice se nachází splašková kanalizace a na pozemku p.č. 4128 v k.ú. Horní Věstonice se nachází vedení VN a vodovod. V obci se nachází čistička odpadních vod.

Pozemek se nachází v blízkosti obecního úřadu, hromadné autobusové dopravy a smíšeného zboží. V obci se nachází mateřská škola. Základní škola se nachází v Dolních Věstonicích.

Evidovaný zájemce o prodej spoluvlastnického podílu na pozemku:

MO MMB eviduje jako jediný zájemce o prodej předmětného spoluvlastnického podílu manželé -v současné době jsou spoluvlastníky předmětného pozemku s podílem o vel. 9/10.

Pozn. MO MMB evidoval nabídku ze dne 8.11.2016, který měl zájem koupit sklep přiléhající k předmětnému pozemku a tuaz i zájem stát se vlastníkem i pozemku p.č. 549 v k.ú. Horní Věstonice a koupit od města Brna jeho spoluvlastnický podíl. Přípisem ze dne 16.1.2017 vzal zpět p. , prostřednictvím svého právního zástupce . , svoji nabídku na odkup spoluvlastnického podílu města.

Ocenění:

Realizované prodeje:	
2016 pozemek v proluce, dle KN zbořeniště	1000 Kč/m ²
2014 zahrada	603 Kč/m ²
Realitní inzerce:	
2016 k.ú. Šakvice, stavební pozemek	1347 Kč/m ²
2016 k.ú. Brod nad Dyjí, dle ÚP stabil.smíšená plocha	1116 Kč/m ²
2016 k.ú. Popice, stavební pozemek	1150 Kč/m ²
Návrh jednotkové kupní ceny	1020 Kč/m ²
Návrh kupní ceny pro spol. podíl	25.126 Kč

Dle územního plánu je pozemek veden jako plocha bydlení v rodinných domech a je tedy určen k zastavění. Dle aktuálního výkladu GFŘ se jedná o stavební pozemek a jeho dodání tak podléhá DPH v základní sazbě.

Závěr:

S ohledem na výše uvedené byl Komisi majetkové RMB předložen materiál, kterým bylo navrhováno souhlasit se záměrem prodeje id. 1/30 pozemku p.č. 549 zahrada o výměře 739 m² v k.ú. Horní Věstonice, schválit prodej předmětné nemovité věci manželům za dohodnutou kupní cenu 25.126,-Kč (tj. 2100,- Kč/m² + poplatek za návrh na vklad do KN ve výši 1000,-Kč) + 21% DPH, tj. celkem 30.402,46 –Kč.

Komise majetková RMB na svém R7/KM/47. zasedání konaném dne 23.1.2017 doporučila

1. RMB

souhlasit se záměrem prodeje

- id 1/30 pozemku p.č. 549 zahrada o výměře 739 m² v k.ú. Horní Věstonice.

2. RMB a ZMB

schválit prodej

- id. 1/30 pozemku p.č. 549 zahrada o výměře 739 m² v k.ú. Horní Věstonice manželům a za dohodnutou kupní cenu 26.126,- Kč (tj. 1.020,- Kč/m² + poplatek za návrh na vklad do KN ve výši 1.000,- Kč) + 21% DPH, tj. celkem 31.612,46 Kč za podmínek kupní smlouvy uvedené v materiálu.

Hlasování: 8 - pro, 0 - proti, 0 - se zdržel /11 členů

Usnesení bylo přijato.

Ing. Liptáková	p. Janíček	Ing. Drápalová	PhDr. Hofmannová	Ing. Pospíšil	JUDr. Kerndl	p. Říha	p. Šafařík	Ing. Zuziak	Mgr. Leder	Ing. Malec
pro	omluven	pro	pro	pro	omluven	pro	pro	pro	omluven	pro

Rada města Brna na své R7/102. schůzi konané dne 14.2.2017

1. souhlasila se záměrem prodeje id. 1/30 pozemku p. č. 549 – zahrada, o výměře 739 m² v k. ú. Horní Věstonice.

2. doporučila Zastupitelstvu města Brna schválit prodej id. 1/30 pozemku p. č. 549 – zahrada, o výměře 739 m² v k. ú. Horní Věstonice manželům _____ a _____ za dohodnutou kupní cenu 26.126,- Kč + 21% DPH ve výši 5.486,46 Kč, tj. celkem částka ve výši 31.612,46 Kč za podmínek kupní smlouvy.

Schváleno jednomyslně 8 členy.

Ing. Vokřál	Mgr. Hladík	R. Mrázek	Bc. Hollan	Mgr. Ander	Ing. Kacer	M. Janíček	Bc. Kolářný	JUDr. Rusňáková	Ing. Staněk	Mgr. Suchý
pro	pro	—	nepř.	pro	pro	pro	pro	pro	nepř.	pro

Záměr prodeje předmětné nemovitosti byl zveřejněn zákonem stanoveným způsobem od 15.2.2017.

Stanoviska dotčených orgánů:

Vyjádření ze dne 29.9.2016:

Obec Horní Věstonice sdělil, že předmětný pozemek je veden v územním plánu jako plocha bydlení v rodinných domech a obec nemá s tímto pozemkem žádný záměr.

Odbor stavební a životního prostředí Městského úřadu Mikulov

Vyjádření ze dne 18.10.2016:

Pozemek p. č. 549 v katastrálním území Horní Věstonice se nachází v území určeném v souladu se schváleným Územním plánem Horní Věstonice ze dne 21.6.2012, v účinnosti dne 3.7.2012, k následujícímu využití: z části v plochách „SO“ a z části v plochách zastavitelných „BR“.

Funkční využití:

SO – plochy smíšené obytné

Hlavní využití: pozemky pro bydlení, pozemky pro občanské vybavení místního významu

Přípustné využití: místní a účelové komunikace, veřejná prostranství a plochy okrasné a rekreační zeleně, dětská hřiště, související technická infrastruktura, parkoviště pro osobní automobily o velikosti do 20 parkovacích míst.

Podmínečně přípustné využití: objekty individuální rekreace, pozemky pro občanské vybavení vyššího významu a pozemky nerušící výroby a vinné sklepy – vše za podmínky, že svým charakterem a kapacitou významně nezvýší dopravní zátěž v obytném území.

Nepřípustné využití: veškeré stavby a činnosti, jejichž negativní účinky na životní prostředí překračují nad přípustnou mez hygienické limity, veškeré stavby a činnosti nesouvisející s hlavním a přípustným využitím, zejména stavby pro výrobu, skladování a velkoobchod, dopravní terminály a centra dopravních služeb, malé i velké stavby odpadového hospodářství.

BR – plochy bydlení v rodinných domech

Hlavní využití: pozemky staveb pro bydlení v rodinných domech

Přípustné využití: místní a účelové komunikace, veřejná prostranství a plochy okrasné a rekreační zeleně, dětská hřiště, související technická infrastruktura, občanské vybavení místního významu, parkoviště pro osobní automobily o velikosti nepřesahující potřebu dané plochy (doporučuje se volit více malých parkovišť do 10 parkovacích míst), garáže o kapacitě nepřesahující potřebu dané plochy, vinné sklepy.

Podmíněně přípustné využití: pozemky pro občanské vybavení místního významu, nerušící výrobu, obojí za podmínky, že svým charakterem a kapacitou významně nezvýší dopravní zátěž v obytném území a nebudou negativně ovlivňovat životní prostředí.

Nepřípustné využití: bydlení v bytových domech, veškeré stavby a činnosti, jejichž negativní účinky na životní prostředí překračují nad přípustnou mez hygienické limity, veškeré stavby a činnosti nesouvisející s hlavním a přípustným využitím, zejména stavby pro výrobu, skladování a velkoobchod, občanské vybavení vyššího významu, dopravní terminály a centra dopravních služeb, malé i velké stavby odpadového hospodářství.

Podmínky kupní smlouvy:

1. Prodávající: statutární město Brno
2. Kupující: manželé
: , r.č.
r.č.
3. Předmět koupě: id. 1/30 pozemku p.č. 549 zahrada o výměře 739 m²
v k.ú. Horní Věstonice
4. Kupní cena: dohodou 26.126,-Kč + 21% DPH ve výši 5.486,46 Kč,
tj. celkem 31.612,46 Kč

Do 15 dnů ode dne přijetí úplaty vystaví prodávající daňový doklad k přijaté platbě pro kupující. Datum uskutečnění zdanitelného plnění bude datum předání předmětu koupě do užívání (den podání návrhu na vklad do KN). Do 15 dnů ode dne uskutečnění zdanitelného plnění vystaví prodávající daňový doklad pro kupující.

Smluvní strany se dohodly, že okamžikem podání návrhu na vklad dochází k odevzdání a převzetí předmětu koupě. Smluvní strany se dohodly, že protokolární předání předmětu koupě nebude realizováno.

5. Splatnost: před podpisem kupní smlouvy
6. Daně a poplatky: Poplatníkem daně z nabytí nemovitých věcí je nabyvatel, tj. kupující.
7. Další ujednání: Kupující berou na vědomí, že

- předmět koupě se nachází v území určeném v souladu se schváleným Územním plánem Horní Věstonice ze dne 21.6.2012, v účinnosti dne 3.7.2012, k následujícímu využití: z části v plochách „SO“ (SO-plochy smíšené obytné) a z části v plochách zastavitelných „BR“ (BR-plochy bydlení v rodinných domech).

- předmět koupě je ze tří stran oplocen. Ze strany západní je volně přístupný z místní komunikace ve vlastnictví obce Horní Věstonice na pozemku p.č. 2551/1 v k.ú. Horní Věstonice. Možnost příjezdu k předmětu koupě je pouze z komunikace na pozemku p.č. 4317 v k.ú. Horní Věstonice, která je nezpevněná.

- předmět koupě je dlouhodobě neudržovanou zahradou s velkým množstvím náletových dřevin a travin
- na LV č. 542 vedeném v KN na Katastrálním úřadě pro Jihomoravský kraj, Katastrální pracoviště Břeclav jsou u pozemku p.č. 549 v k.ú. Horní Věstonice zapsána:

- v části C „Omezení vlastnického práva“ k podílu id. 1/15 -zástavní právo exekutorské podle § 69a exekučního řádu, 2x zahájení exekuce, exekuční příkaz k prodeji nemovitosti, rozhodnutí o úpadku.
- v části B „Nemovitost“ jako způsob ochrany: památkově chráněné území, rozsáhlé chráněné území, zemědělský půdní fond

Prodej id. 1/30 pozemku p.č. 549 v k.ú. Horní Věstonice

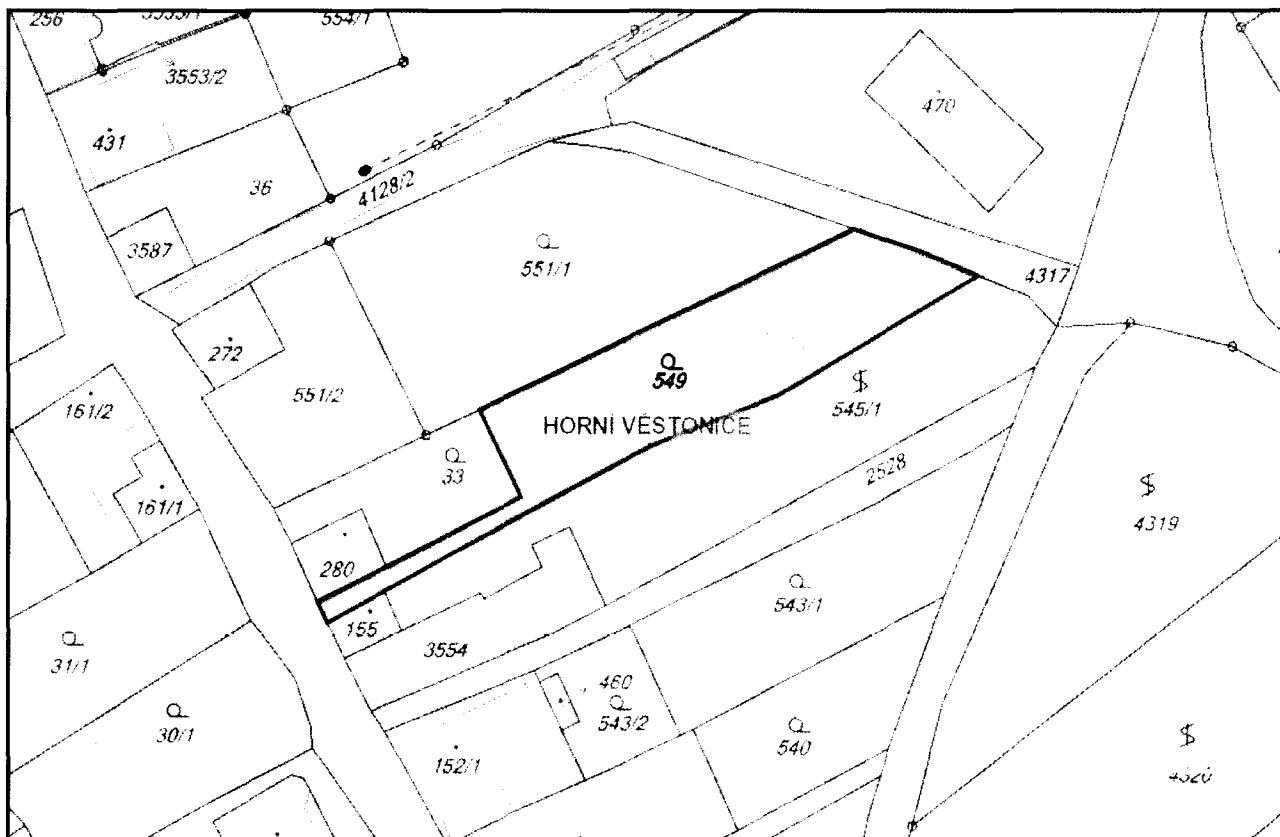

Přehledová mapa



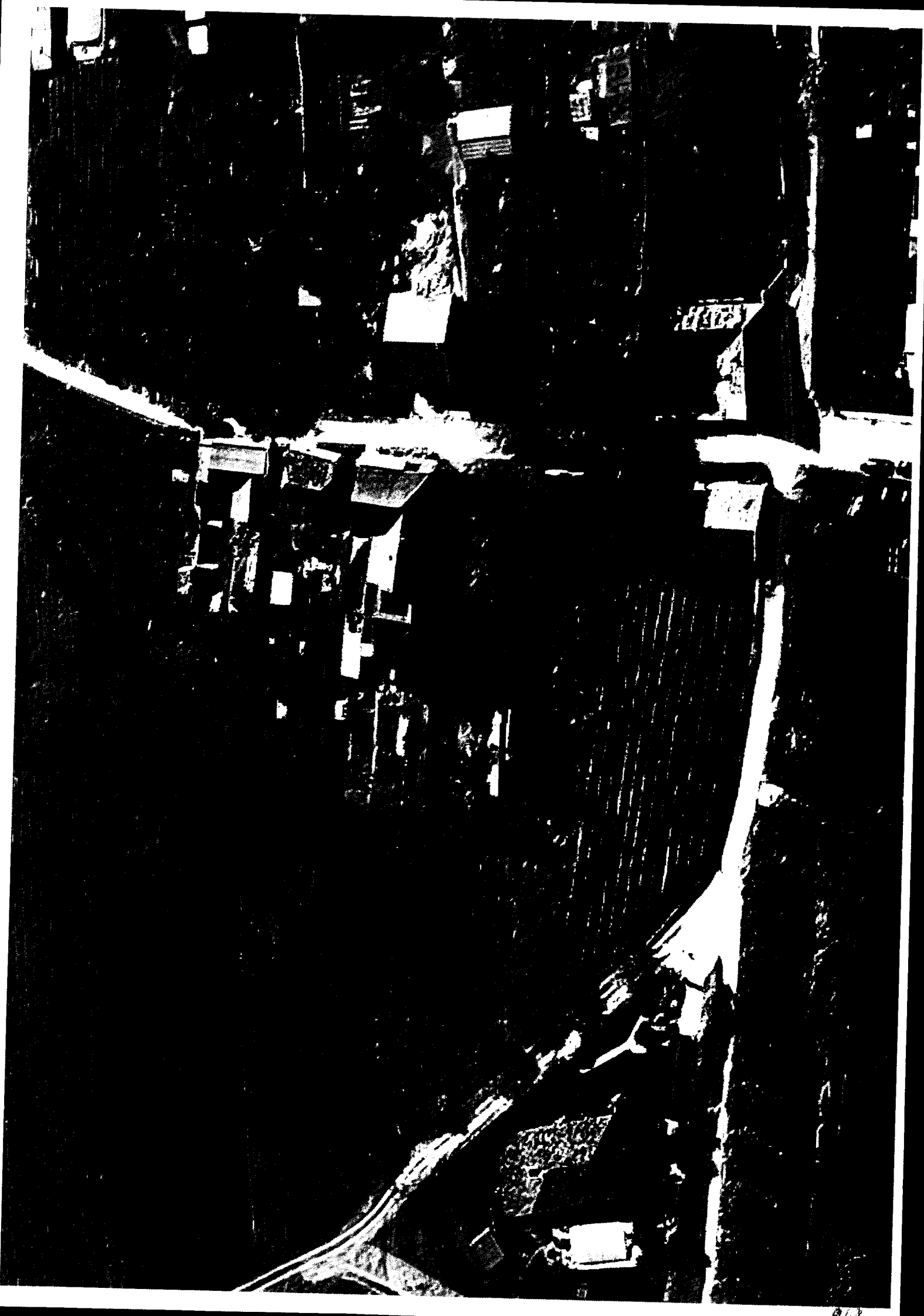



MMB201700000239

Rada města Brna

65

Z7/26. zasedání Zastupitelstva města Brna
konané dne 7. 3. 2017

ZM7/ 2.188

Název:

Návrh na nabytí pozemků v k.ú. Obřany
z majetku ČR – Státní pozemkový úřad

Obsah:

- Důvodová zpráva
- Orientační mapa, kopie katastrální mapy, cenová mapa a letecký snímek

Návrh usnesení:

Zastupitelstvo města Brna

souhlasí s úplatným nabytím

pozemku p.č. 3184 – ostatní plocha, manipulační plocha o výměře 120 m²
a id. ½ pozemků

-p.č. 1227/20 – ostatní plocha, jiná plocha o výměře 63 m²

-p.č. 1228/6 – zahrada o výměře 39 m²

-p.č. 1230/10 - orná půda o výměře 38 m²

-p.č. 3127 – zastavěná plocha a nádvoří o výměře 56 m²

-p.č. 3182 – ostatní plocha, manipulační plocha o výměře 40 m²

-p.č. 3183 – ostatní plocha, manipulační plocha o výměře 45 m² v k.ú. Obřany,
z majetku ČR – Státní pozemkový úřad, do vlastnictví statutárního města Brna
s tím, že podmínky kupní smlouvy včetně kupní ceny budou po podání žádosti
stanoveny Státním pozemkovým úřadem.

Stanoviska dotčených orgánů:

- Rada města Brna projednala na schůzi č. R7/100 konané dne 7. 2. 2017 a doporučila k odsouhlasení.
- Odbor územního plánování a rozvoje MMB – nemá námitek k nabytí pozemků
- BO MMB – nemá připomínek
- RMČ Brno – Maloměřice a Obřany - souhlasí

Zpracoval:
Majetkový odbor MMB

Předkládá:
Rada města Brna

1/6

Důvodová zpráva

MČ Brno – Maloměřice a Obřany požádala o zajištění převodu id. ½ pozemků p.č. 1227/20 ostatní plocha, jiná plocha o výměře 63 m², 1228/6 zahrada o výměře 39 m², 1230/10 orná půda o výměře 38 m², 3127 zastavěná plocha a nádvoří o výměře 56 m², 3182 ostatní plocha, manipulační plocha o výměře 40 m², 3183 ostatní plocha, manipulační plocha o výměře 45 m² a pozemku p.č. 3184 ostatní plocha, manipulační plocha o výměře 120 m² vše v k.ú. Obřany při ulici Fryčajova ve vlastnictví České republiky – Státního pozemkového úřadu do vlastnictví statutárního města Brna.

Česká republika – Státní pozemkový úřad je podílovým spoluvlastníkem id. ½ pozemků p.č. 1228/6, 1227/20, 1230/10, 3127, 3182, 3183 v k.ú. Obřany zapsaných v katastru nemovitostí na listu vlastnictví číslo 148 pro obec Brno, v k.ú. Obřany spolu s fyzickými osobami.

Pozemky p.č. 1227/20, 1228/6, 1230/10 v k.ú. Obřany tvoří jeden funkční celek s bytovým domem Fryčajova č.p. 527, č.o. 161.

Pozemky p.č. 3127, 3182, 3183, 3184 v k.ú. Obřany tvoří jeden funkční celek s bytovým domem Fryčajova č.p. 559, č.o. 161a. Pozemek p.č. 3127 v k.ú. Obřany je zastavěný stavbou bytového domu.

Podle pasportního informačního systému společnosti Brněnské komunikace a.s. je na menší části pozemku p.č. 1230/10 v k.ú. Obřany situována stavba místní komunikace IV. třídy ul. Fryčajova – chodník a komunikační zeleň v jejich správě.

Vlastníkem výše citovaných bytových domů je statutární město Brno. Správa domů a pozemků ve vlastnictví statutárního města Brna byla svěřena Městské části Brno – Maloměřice a Obřany. Provozní zázemí bytových domů je vymezeno stávajícím oplocením pozemků. Výše uvedené bytové domy nejsou určeny k prodeji.

Z důvodu, že výše uvedené pozemky funkčně souvisí se stavbou – bytovým domem Fryčajova 527/161 a 559/161a ve vlastnictví statutárního města Brna, předkládá Majetkový odbor MMB návrh na úplatné nabytí shora uvedených pozemků do majetku města.

Bezúplatný převod shora uvedených pozemků do majetku města nelze realizovat vzhledem ke skutečnosti, že pozemky nesplňují podmínky ust. § 7 odst. 1 zákona č. 503/2012 Sb., v platném znění (nejsou určeny ani pro realizaci zeleně ani pro veřejně prospěšnou stavbu).

Státní pozemkový úřad může v souladu s ust. § 10 odst. 4 zákona č. 503/2012 Sb., ve znění pozdějších předpisů převést pozemek úplatně vlastníkoví stavby, která je nemovitostí, zemědělský pozemek sousedící s pozemkem, na němž je umístěna tato stavba, jestliže tento pozemek je funkčně spojen s touto stavbou a vlastník je oprávněným uživatelem tohoto pozemku.

Cena obvyklá id. ½ pozemků p.č. 1227/20, 1228/6, 1230/10, 3127, 3182, 3183 a pozemku p.č. 3184 dle znaleckého posudku č. 1629-53/2016 ze dne 18.7.2016 činí 521.000,-Kč (tj. 2.000,-Kč/m²).

Podmínkou pro to, aby mohla být statutárním městem Brnem podána ke Státnímu pozemkovému úřadu žádost o převod shora uvedených pozemků, je schválení jejich nabytí Zastupitelstvem města Brna.

Vzhledem ke skutečnosti, že cena pozemků i veškeré další podmínky kupní smlouvy budou stanoveny Státním pozemkovým úřadem, nejsou spolu s návrhem souhlasu s nabytím předmětných pozemků předkládány podmínky kupní smlouvy ani návrh kupní ceny. Teprve poté, co MO MMB obdrží ze strany Státního pozemkového úřadu podmínky kupní smlouvy vč. návrhu kupní ceny, bude návrh úplatného nabytí pozemků za těchto podmínek předložen k projednání do orgánů města Brna.

Finanční prostředky jsou rezervovány v rozpočtu kapitálových výdajů MO MMB pro rok 2017. Částka bude hrazena z ORJ 6300 § 3639 pol. 6130 ORG 3437 – MO – výkupy pozemků a objektů.

Vyjádření Odboru územního plánování a rozvoje MMB - Z hlediska územně plánovacího nemá námítky k majetkoprávnímu vypořádání pozemků p.č. 1228/6, 1227/20, 1230/10, 3182, 3127, 3183, 3184, v k.ú. Obřany, příp. ke svěření pozemků městské části Brno - Maloměřice a Obřany.

Bytový odbor MMB ve svém vyjádření ze dne 14.6.2016 sděluje, že bytové domy Fryčajova 527/161 a Fryčajova 559/161a nejsou zařazeny v seznamu domů určených k prodeji. BD jsou svěřeny MČ a nemá připomínek k majetkoprávnímu vypořádání pozemku 3184, v k.ú. Obřany.

Rada MČ Maloměřice a Obřany na své 50. schůzi konané dne 31.8.2016 pod bodem 23 souhlasila s nabytím pozemků p.č. 1228/6, 1227/20, 1230/10, 3182, 3127, 3183, 3184, v k.ú. Obřany (při ul. Fryčajova 161, 161a) do vlastnictví statutárního města Brna a jejich následným svěřením do majetkové správy MČ Maloměřice a Obřany.

R7/KM/47. zasedání Komise majetkové RMB dne 23. 1. 2017 pod bodem č. 47/59

1. bere na vědomí skutečnost,

- že cena obvyklá pozemku p.č. 3184 a id. ½ pozemků p.č. 1227/20, 1228/6, 1230/10, 3127, 3182 a 3183 v k.ú. Obřany v majetku ČR – Státní pozemkový úřad, stanovená znaleckým posudkem č. 1629-53/16 ze dne 18.7.2016 zpracovaným pro statutární město Brno, činí 521.000,-Kč,
- že v případě úplatného nabytí těchto pozemků do vlastnictví statutárního města Brna bude konečná cena těchto pozemků stanovena znaleckým posudkem zadaným Státním pozemkovým úřadem.

2. doporučuje RMB a ZMB

souhlasit s úplatným nabytím pozemku

- p.č. 3184 ostatní plocha, manipulační plocha o výměře 120 m²

a id. ½ pozemků

- p.č. 1227/20 ostatní plocha, jiná plocha o výměře 63 m²,
- p.č. 1228/6 zahrada o výměře 39 m²,
- p.č. 1230/10 orná půda o výměře 38 m²,
- p.č. 3127 zastavěná plocha a nádvoří o výměře 56 m²,
- p.č. 3182 ostatní plocha, manipulační plocha o výměře 40 m²,
- p.č. 3183 ostatní plocha, manipulační plocha o výměře 45 m², vše v k.ú. Obřany,

z majetku ČR – Státní pozemkový úřad, do vlastnictví statutárního města Brna s tím, že podmínky kupní smlouvy včetně kupní ceny budou po podání žádosti stanoveny Státním pozemkovým úřadem.

Hlasování: 8 – pro, 0 - proti, 0 - se zdržel /11 členů
 Usnesení bylo přijato.

Ing. Liptáková	p. Janiček	Ing. Drápalová	PhDr. Hofmannová	Ing. Pospíšil	JUDr. Kerndl	p. Říha	p. Šafařík	Ing. Zuziak	Mgr. Leder	Ing. Malec
pro	omluven	pro	pro	pro	omluven	pro	pro	pro	omluven	pro

Rada města Brna na R7/100. schůzi dne 7. 2. 2017 pod bodem č. 58 projednala návrh

1.RMB bere na vědomí skutečnost,

- že cena obvyklá pozemku p. č. 3184 a id. 1/2 pozemků p. č. 1227/20, 1228/6, 1230/10, 3127, 3182 a 3183 v k. ú. Obřany v majetku ČR - Státní pozemkový úřad, stanovená znaleckým posudkem č. 1629-53/16 ze dne 18. 7. 2016 zpracovaným pro statutární město Brno, činí 521.000,-Kč,
- že v případě úplatného nabytí těchto pozemků do vlastnictví statutárního města Brna bude konečná cena těchto pozemků stanovena znaleckým posudkem zadaným Státním pozemkovým úřadem.

2.RMB doporučuje Zastupitelstvu města Brna souhlasit s úplatným nabytím

- pozemku p. č. 3184 - ostatní plocha, manipulační plocha, o výměře 120 m², a id.1/2 pozemků
- p. č. 1227/20 - ostatní plocha, jiná plocha, o výměře 63 m²,
- p. č. 1228/6 - zahrada, o výměře 39 m²,
- p. č. 1230/10 - orná půda, o výměře 38 m²,
- p. č. 3127 - zastavěná plocha a nádvoří, o výměře 56 m²,
- p. č. 3182 - ostatní plocha, manipulační plocha, o výměře 40 m²,
- p. č. 3183 - ostatní plocha, manipulační plocha, o výměře 45 m²,

v k. ú. Obřany,

z majetku ČR - Státní pozemkový úřad, do vlastnictví statutárního města Brna s tím, že podmínky kupní smlouvy včetně kupní ceny budou po podání žádosti stanoveny Státním pozemkovým úřadem.

Schváleno jednomyslně 10 členy.

Ing. Vokřál	Mgr. Hladík	R.Mrázek	Bc. Hollan	Mgr. Ander	Ing. Kacer	M. Janiček	Bc. Kolářný	JUDr. Rusňáková	Ing. Staněk	Mgr. Suchý
pro	pro	pro	pro	pro	pro	pro	pro	pro	nepřítomen	pro

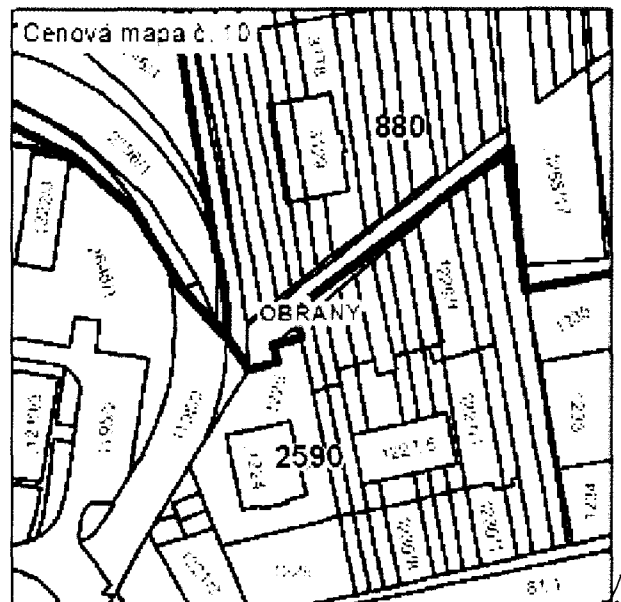

5/6



MMB201700000240

66

Rada města Brna

ZM7/2157

Z7/26. zasedání Zastupitelstva města Brna
konané dne 7.3.2017

Název:

Návrh nabytí pozemků p.č. 1745/57 a 1745/58 v k.ú. Bosonohy pro stavbu „Brno,
MČ Bosonohy – III. a IV. et. – dostavba oddílného kanalizačního systému“

Obsah:

- důvodová zpráva
- návrh kupní smlouvy
- geometrický plán
- orientační situace
- kopie informace o pozemku

Návrh usnesení:

Zastupitelstvo města Brna

*

- schvaluje

nabytí pozemků p.č. 1745/57 o výměře 56 m² a p.č. 1745/58 o výměře 28 m² v k.ú. Bosonohy za dohodnutou kupní cenu 158.760,-Kč od subjektu a za podmínek dle kupní smlouvy, která tvoří přílohu č. ... těchto usnesení.

Stanoviska dotčených orgánů:

Rada města Brna projednala na schůzi č. R7/098 konané dne 24.1.2017 a doporučila ke schválení.

Hlasování: 8 – pro, 0 – proti, 0 – se zdržel/11 členů

Zpracoval:
Odbor investiční MMB

Předkládá:
Rada města Brna

12.

1/8

Důvodová zpráva

OI MMB připravuje k realizaci stavbu s názvem „Brno, MČ Bosonohy – III. a IV. et. – dostavba oddílného kanalizačního systému“, která je součástí projektu „Dostavba kanalizace v Brně II“. Projekt bude spolufinancován z Operačního programu Životního prostředí.

V současné době probíhá majetkoprávní vypořádání pozemků pro stavbu „Brno, MČ Bosonohy – III. a IV. et. – dostavba oddílného kanalizačního systému“, jehož součástí je i vyřešení vlastnického vztahu k pozemkům p.č. 1745/57 o výměře 56 m² a p.č. 1745/58 o výměře 28 m² (orná půda). Pozemky p.č. 1745/57 a 1745/58 byly geometrickým plánem č. 1840-27/2016 (dále jen GP) odděleny z pozemku p.č. 1745/29. Tyto pozemky jsou dotčeny uložením kabelů společnosti Česká telekomunikační infrastruktura a.s. a nově vybudovaným chodníkem. Protože není možné jiné technické řešení uložení kanalizace v dané lokalitě, které by umožnilo obejít výše uvedeného pozemku, je nezbytné pro stavební řízení tento pozemek majetkoprávně vypořádat.

Cena předmětné nemovitosti byla stanovena následujícími znaleckými posudky.

Cena zjištěná dle znaleckého posudku č. 2785 – 36/2016 ze dne 11.4.2016 zpracovaného Ing. Janem Zámečnickem dle platných oceňovacích předpisů uvedená v kupní smlouvě činí 158.760,- Kč, tj. 1.890,- Kč/m². Cena dle znaleckého posudku č. 2786 – 37/2016 ze dne 11.4.2016 činí 176.400,- Kč, tj. 2.100,- Kč/m². Jedná se o cenu tržní – obvyklou.

Správa vykupovaných pozemků bude zajišťována prostřednictvím Odboru správy majetku MMB.

Výkup do vlastnictví statutárního města Brna bude realizován z rozpočtu statutárního města Brna, oddíl 2321 „Odvádění a čištění odpadních vod“, ORG 2708 „Dostavba kanalizace v Brně II“ s celkovými rozpočtovými náklady ve výši 1.858.800 tis. Kč a schváleným objemem finančních prostředků pro rok 2017 ve výši 30.000 tis. Kč.

Stanoviska dotčených orgánů:

Hlasování v Komisi majetkové RMB č. R7/KM 41 dne 12.12.2016.

Hlasování: 7 - pro, 0 - proti, 0 - se zdržel /11 členů

Usnesení bylo přijato.

Ing. Liptáková	p. Janíček	Ing. Drápalová	PhDr. Hofmannová	Ing. Pospíšil	JUDr. Kerndl	p. Říha	p. Šafařík	Ing. Zuziak	Mgr. Leder	Ing. Malec
pro	pro	omluvena	omluvena	omluven	pro	pro	nepřítomen	pro	pro	pro

Hlasování v RMB č. R7/098 dne 24.1.2017.

Hlasování: 8 - pro, 0 - proti, 0 - se zdržel. Schváleno jednomyslně 11 členy.

Rada doporučila.

Ing. Vokřál	Mgr. Hladík	R. Mrázek	Bc. Hollan	Mgr. Ander	Ing. Kacer	M. Janíček	Bc. Koláčný	JUDr. Rusňáková	Ing. Staněk	Mgr. Suchý
pro	pro	pro	nepř.	pro	—	—	pro	pro	pro	pro

Kupní smlouva
uzavřená podle ustanovení § 2079 a následujících zákona č. 89/2012 Sb., občanského
zákoníku

Smluvní strany:

Jméno: [REDACTED]

Rodné číslo: [REDACTED]

Adresa: [REDACTED]

Bankovní spojení: [REDACTED]

Číslo účtu: [REDACTED]

(dále jen prodávající)

a

Statutární město Brno, se sídlem Dominikánské nám. 196/1, Brno – město, 602 00 Brno
zastoupené Ing. Petrem Vokřálem, primátorem města Brna

IČ: 44992785, DIČ: CZ44992785

Bankovní spojení: [REDACTED]

Číslo účtu: [REDACTED]

(dále jen kupující)

I.

Prodávající je vlastníkem pozemku p.č. 1745/29 v katastrálním území Bosonohy. Pozemek je zapsán na listu vlastnictví č. 1025 katastrální území Bosonohy, obec Brno, okres Brno-město, u Katastrálního úřadu pro Jihomoravský kraj, Katastrální pracoviště Brno - město.

Podle geometrického plánu vyhotoveného geodetickou kanceláří G.K.S. spol. s r.o. dne 29.3.2016, číslo plánu 1840-27/2016 a potvrzeného katastrálním úřadem dne 6.4.2016 pod č. PGP-471/2016-702, se předmětný pozemek p.č. 1745/29 výměře 997 m² dělí na pozemek p.č. 1745/29 o výměře 912 m², na pozemek p.č. 1745/57 o výměře 56 m² a pozemek p.č. 1745/58 o výměře 28 m².

Pozemky p.č. 1745/57 o výměře 56 m² a p.č. 1745/58 o výměře 28 m² jsou popsány ve znaleckém posudku č. 2785-36/2016 vyhotoveném dne 5.5.2016 soudním znalcem Ing. Janem Zámečnickem.

II.

Prodávající úplatně převádí na kupujícího vlastnické právo k pozemkům p.č. 1745/57 o výměře 56 m² a p.č. 1745/58 o výměře 28 m² v k.ú. Bosonohy (dále předmět koupě) za dohodnutou kupní cenu ve výši 158 760,-Kč (slovy jednostopadesátosmtisícsešdesát korun českých). Kupující ho za tuto cenu přijímá do svého výlučného vlastnictví z důvodu realizace stavby „Brno, MČ Bosonohy III. a IV. etapa - dostavba oddílného kanalizačního systému“.

Prodávající se touto kupní smlouvou dle § 2079 zákona č. 89/2012 Sb., občanský zákoník (dále jen občanský zákoník) zavazuje, že kupujícímu odevzdá předmět koupě a umožní mu k němu nabýt vlastnické právo, kupující se zavazuje, že předmět koupě převezme a zaplatí za něj prodávajícímu dohodnutou kupní cenu na účet prodávajícího, uvedený v záhlaví této smlouvy do 30 dnů ode dne, kdy bude kupujícímu doručeno vyrozumění příslušného katastrálního úřadu o provedeném vkladu této smlouvy do katastru nemovitostí.

III.

Prodávající prohlašuje, že mu nejsou známa žádná zástavní práva, věcná břemena ani jiné právní povinnosti vážnoucí na předmětu koupě a právo s předmětem koupě disponovat způsobem uvedeným v této smlouvě není nijak omezeno.

Na pozemku p.č. 1745/29 v k.ú. Bosonohy je v katastru nemovitostí zapsáno věcné břemeno vedení vodovodu a jeho ochranného území, které je na základě GP č. 1183-18/2003

vymezeno na základě smlouvy o zřízení věcného břemene č.j. V-667/2004-702 pro Vírský oblastní vodovod, sdružení měst, obcí a svazků obcí a č.j. Z-30035/2011-010 pro Brněnské vodárny a kanalizace, a.s. Toto věcné břemeno nezasáhne do předmětu koupě.

IV.

V souladu s ustanovením § 1105 občanského zákoníku, kupující nabývá vlastnické právo k předmětu koupě zápisem do veřejného seznamu - katastru nemovitostí, vedeného u Katastrálního úřadu pro Jihomoravský kraj, Katastrální pracoviště Brno - město, v podobě vkladu vlastnického práva dle této kupní smlouvy.

Smluvní strany shodně požadují, aby u Katastrálního úřadu pro Jihomoravský kraj, Katastrální pracoviště Brno - město, byly provedeny změny v katastru nemovitostí dle obsahu této kupní smlouvy.

Smluvní strany dále výslovně sjednávají, že ani jedna ze smluvních stran není oprávněna převést svá práva a povinnosti z této smlouvy nebo její části třetí osobě.

Prodávající tímto zmocňuje kupujícího, aby podal u příslušného katastrálního úřadu návrh na vklad vlastnického práva do katastru nemovitostí dle této smlouvy. Správní poplatek za vklad do katastru nemovitostí uhradí kupující.

V.

Smluvní strany prohlašují, že si tuto smlouvu před jejím podpisem přečetly, že byla uzavřena po vzájemném projednání podle jejich pravé a svobodné vůle, určitě, vážně a srozumitelně, nikoliv v tísní a za nápadně nevýhodných podmínek. Smluvní strany potvrzují autentičnost této smlouvy svými podpisy.

VI.

Tato smlouva je vyhotovena ve třech stejnopisech, z nichž prodávající obdrží jedno vyhotovení, kupující jedno vyhotovení a katastrální úřad jedno vyhotovení.

Právní vztahy mezi smluvními stranami výslovně neupravené touto smlouvou se řídí ustanoveními občanského zákoníku.

Tato smlouva je uzavřena dnem podpisu smluvních stran a tímto dnem nabývá platnosti a účinnosti.

Statutární město Brno je při nakládání s veřejnými prostředky povinno dodržovat ustanovení zákona č. 106/1999 Sb., o svobodném přístupu k informacím ve znění pozdějších předpisů (zejména §9 odstavce 2 tohoto zákona).

Doložka

Tato smlouva byla schválena Zastupitelstvem města Brna na zasedání č.Z7/.... dne

V Brně dne

V Brně dne

kupující:

prodávající:

.....

za statutární město Brno
Ing. Petr Vokřál
primátor města Brna

.....

.....

Handwritten signature

VÝKAZ DOSAVADNÍHO A NOVEHO STAVU ÚDAJŮ KATASTRU NEMOVITOSTI

Dosavadní stav			Nový stav													
Označení pozemku parc. číslem	Výměra parcely		Označení pozemku parc. číslem	Výměra parcely		Druh pozemku	Typ stavby	Způsob využití	Způsob určení výměr	Porovnání se stavem evidence právních vztahů						
	ha	m ²		Způsob využití	Způsob využití					Způsob určení výměr	Díl přechází z pozemku označeného v katastru nemovitostí		Číslo listu vlastnictví	Výměra dílu		Označení dílu
											dřívejší poz. evidenci	ha		m ²		
435/4	1	82	ostat.pl.	435/4	78	ostat.pl.			2	435/4	2587	78				
			jiná plocha	435/5	4	ostat.pl.				435/4	2587	4				
438	1	27	zast.pl.	438/3	13	zast.pl.		bez čp/če jiná st.	2	438	1737	13				
				438/4	14	ostat.pl.				438	1737	14				
442	1	68	zast.pl.	442/3	63	zast.pl.		bez čp/če jiná st.	2	442	519	63				
				442/4	5	ostat.pl.				442	519	5				
1745/29	9	97	orná půda	1745/29	12	orná půda			2	1745/29	1025	12				
				1745/57	56	orná půda				1745/29	1025	56				
				1745/58	28	orná půda				1745/29	1025	28				
1745/32	12	18	orná půda	1745/32	23	orná půda			2	1745/32	5	11	23			
				1745/56	65	orná půda				1745/32	5	65				
				1745/59	30	orná půda				1745/32	5	30				
1745/34	14	27	orná půda	1745/34	25	orná půda			2	1745/34	1036	13	25			
				1745/55	66	orná půda				1745/34	1036	66				
				1745/60	36	orná půda				1745/34	1036	36				
1745/24	2	30	orná půda	1745/24	99	orná půda			0	1745/24	1803	1	99			
1745/54	31	orná půda	1745/24	1803	31											
1745/26	2	23	orná půda	1745/26	96	orná půda			0	1745/26	155	1	96			
				1745/53	27	orná půda				1745/26	155	27				
1745/28	2	65	orná půda	1745/28	08	orná půda			0	1745/28	155	2	08			
				1745/52	57	orná půda				1745/28	155	57				
1745/39	11	84	orná půda	1745/39	51	orná půda			0	1745/39	1732	7	51			
				1745/51	33	orná půda				1745/39	1732	4	33			
	59	21		59	20											

* Rozdíl v součtu výměr v důsledku zaokrouhlení číselně určených výměr dle příl. 14.7b Vyhl.č. 357/2013 Sb.

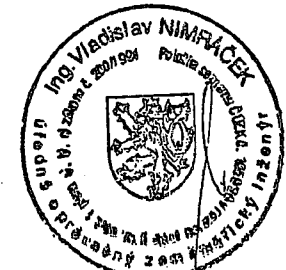
GEOMETRICKÝ PLÁN pro Rozdělení pozemků	Geometrický plán ověřil úředně oprávněný zeměměřický inženýr:	Stejnopis ověřil úředně oprávněný zeměměřický inženýr:
	Jméno, příjmení: Ing. Vladislav Nimráček	Jméno, příjmení: Ing. Vladislav Nimráček
	Číslo položky seznamu úředně oprávněných zeměměřických inženýrů: 1659/1996	Číslo položky seznamu úředně oprávněných zeměměřických inženýrů: 1659/1996
	Dne: 29.3.2016 Číslo: 27/2016	Dne: 7.4.2016 Číslo: 27/2016
Náležitostmi a přesností odpovídá právním předpisům.		Tento stejnopis odpovídá geometrickému plánu v elektronické podobě uloženému v dokumentaci katastrálního úřadu.
Vyhotovitel: G.K.S. spol. s r.o. Jeronýmova 8 618 00 Brno	Katastrální úřad souhlasí s očíslováním parcel.	
Číslo plánu: 1840-27/2016	Ověření stejnopisu geometrického plánu v listinné podobě.	
Okres: Brno – město		
Obec: Brno	KÚ pro Jihomoravský kraj KP Brno-město Ing. Bc. Vladimír Konvalina PGP-471/2016-702 2016.04.06 14:28:02 CEST	
Kat. území: Bosonohy		
Mapový list: DKM		
Dosavadním vlastníkům pozemků byla poskytnuta možnost seznámit se v terénu s průběhem navrhovaných nových hranic, které byly označeny předepsaným způsobem.		



18

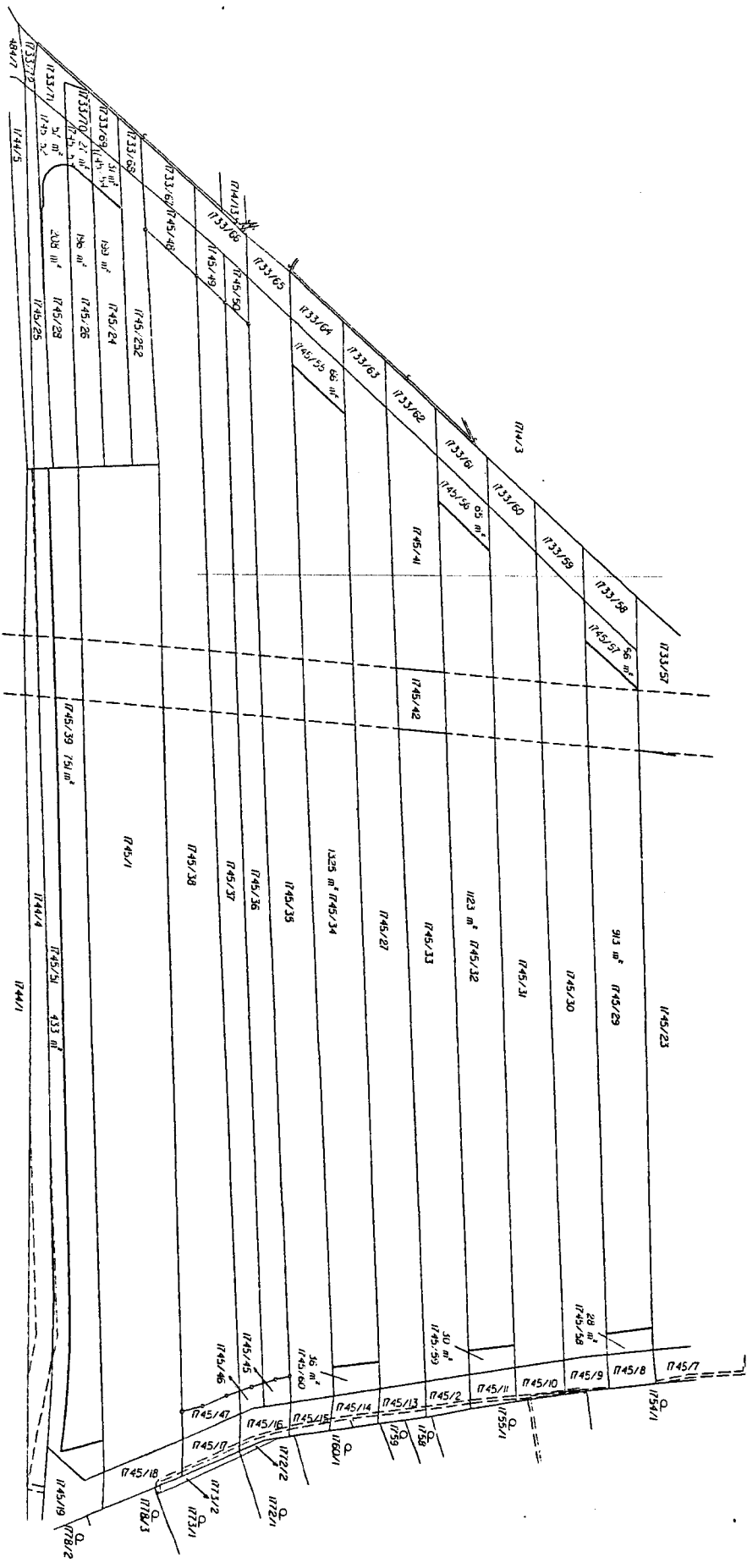

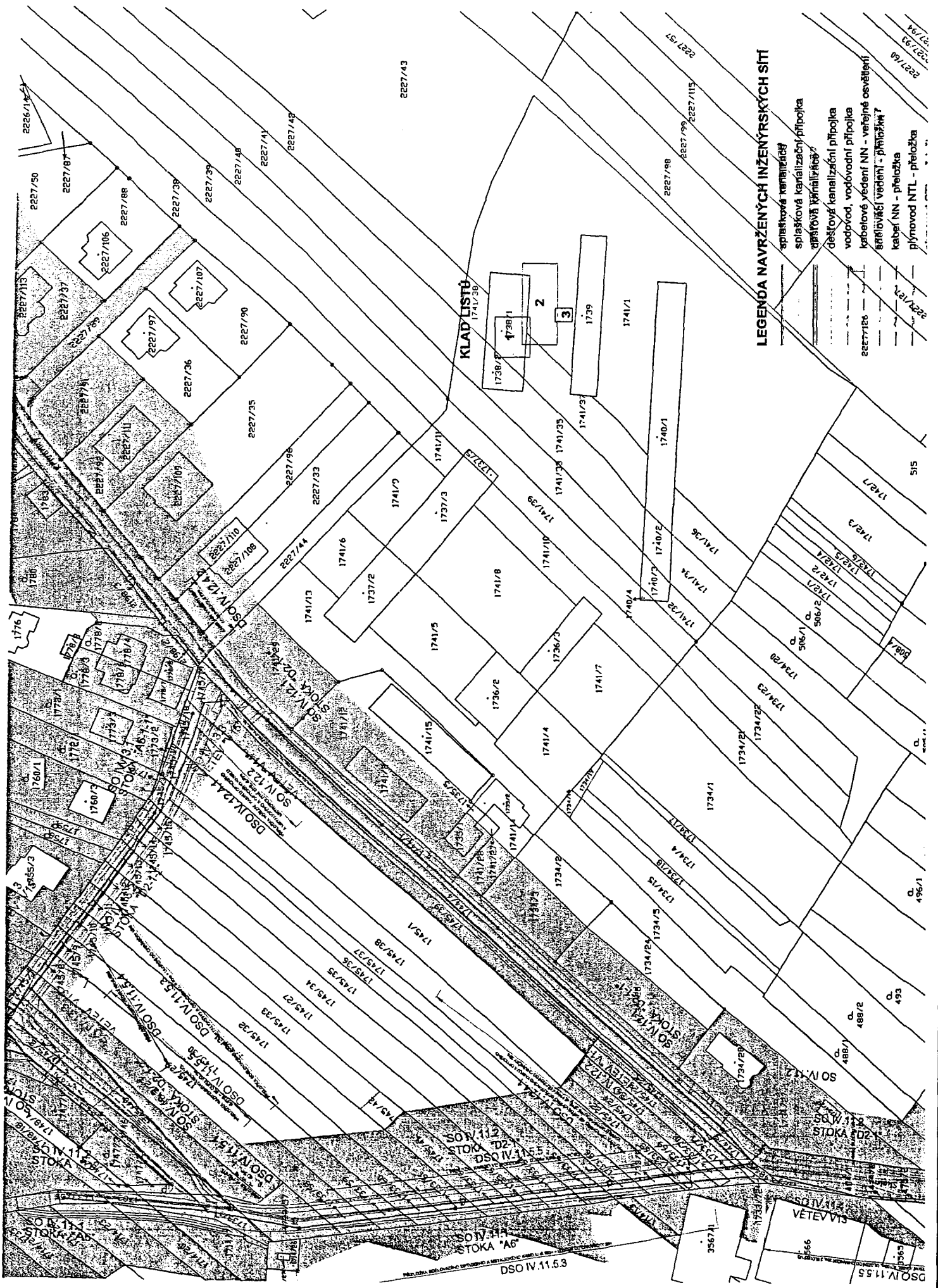

KLAD LISTU
1741/36

LEGENDA NAVRZENÝCH INŽENÝRSKÝCH SÍTÍ

- spíratková kanalizace
- spísačková kanalizační přípojka
- přípojka veřejné osvětlení
- desťová kanalizační přípojka
- vodovod, vodovodní přípojka
- kabeľové vedení NN - veřejné osvětlení
- 8880VŘEČI vedení - přípojka
- kabeľ NN - přípojka
- plynovod NTL - přípojka

Informace o pozemku

Parcelní číslo: 1745/29
Obec: Brno [582786]
Katastrální území: Bosonohy [608505]
Číslo LV: 1025
Výměra [m²]: 997
Typ parcely: Parcela katastru nemovitostí
Mapový list: DKM
Určení výměry: Ze souřadnic v S-JTSK
Druh pozemku: orná půda

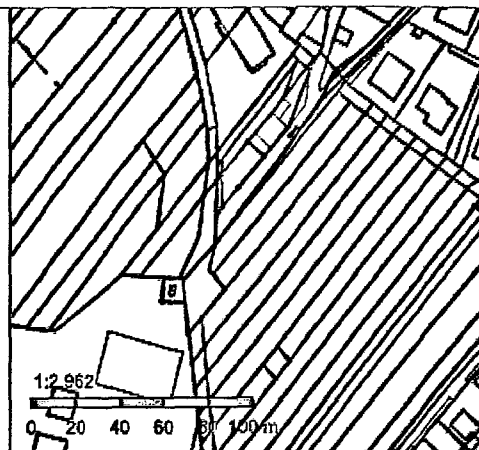

Vlastníci, jiní oprávnění

Vlastnické právo

Podíl

Způsob ochrany nemovitosti

Název

zemědělský půdní fond

Seznam BPEJ

BPEJ	Výměra
<u>20810</u>	846
<u>20110</u>	151

Omezení vlastnického práva

Typ

Věcné břemeno vedení

Jiné zápisy

Typ

Změna výměr obnovou operátu

Změna číslování parcel

Řízení, v rámci kterých byl k nemovitosti zapsán cenový údaj

Nemovitost je v územním obvodu, kde státní správu katastru nemovitostí ČR vykonává Katastrální úřad pro Jihomoravský kraj, Katastrální pracoviště Brno-město

Zobrazené údaje mají informativní charakter. Platnost k 01.06.2016 13:00:00.



Z7/26. zasedání Zastupitelstva města Brna
konané dne 7.3.2017

Název:

Návrh nabytí pozemků p.č. 4767/259 a 4767/260 v k.ú. Královo Pole pro stavbu „Brno, VDJ Palackého vrch 2x17 500 m³ a 5 000 m³ – rekonstrukce armaturních komor a technologií“

Obsah:

- důvodová zpráva
- návrh kupní smlouvy
- orientační situace
- kopie informace o pozemku

Návrh usnesení:

Zastupitelstvo města Brna

- schvaluje

nabytí pozemků p. č 4767/259 o výměře 191 m² a p.č. 4767/260 o výměře 7 v m² k.ú. Královo Pole za dohodnutou kupní cenu 396.000,-Kč od subjektu a za podmínek dle kupní smlouvy, která tvoří přílohu č. ... těchto usnesení.

Stanoviska dotčených orgánů:

Rada města Brna projednala na schůzi č. R7/103 konané dne 21.2.2017 a doporučila ke schválení.

Hlasování: 8 – pro, 0 - proti, 2 – se zdržel/11 členů

Zpracoval:
Odbor investiční MMB

Předkládá:
Rada města Brna

v 7. 12

M. M. M. M. M.

Důvodová zpráva

OI MMB připravuje k realizaci stavbu s názvem „Brno, VDJ Palackého vrch 2x17 500 m³ a 5 000 m³ – rekonstrukce armaturních komor a technologie“.

V současné době probíhá majetkoprávní vypořádání pozemků pro stavbu „Brno, VDJ Palackého vrch 2x17 500 m³ a 5 000 m³ – rekonstrukce armaturních komor a technologie“, jehož součástí je i vyřešení vlastnického vztahu k pozemkům p.č. 4767/259 o výměře 191 m² (orná půda) a p.č. 4767/260 o výměře 7 m² (ostatní plocha).

Tyto pozemky jsou dotčeny stavbou „Brno, VDJ Palackého vrch 2x17 500 m³ a 5 000 m³ – rekonstrukce armaturních komor a technologie“.

Cena předmětné nemovitosti byla stanovena následujícími znaleckými posudky.

Cena zjištěná dle znaleckého posudku č. 2794 – 45/2016 ze dne 9.5.2016 zpracovaného Ing. Janem Zámečnickem dle platných oceňovacích předpisů činí 155.736,- Kč, tj. 756,- Kč/m² u pozemku p.č. 4767/259 a 1.260 Kč/m² u pozemku p.č. 4767/260. Cena dle znaleckého posudku č. 2795 – 46/2016 ze dne 9.5.2016 činí 316.800,- Kč, tj. 1.600,- Kč/m². Jedná se o cenu tržní – obvyklou. Návrh kupní ceny smluvní strany (prodávající) činí 396.000,- Kč, tj. 2.000,- Kč/m².

Správa vykupovaných pozemků bude zajišťována prostřednictvím MČ Brno-Královo Pole.

Výkup do vlastnictví statutárního města Brna bude realizován z rozpočtu statutárního města Brna, oddíl 2321 „Odvádění a čištění odpadních vod“, ORG 4130 „Rekonstrukce objektů – havarijní stav“ s celkovými rozpočtovými náklady ve výši 298.000 tis. Kč a schváleným objemem finančních prostředků pro rok 2017 ve výši 24.000 tis. Kč.

Stanoviska dotčených orgánů:

Hlasování v Komisi majetkové RMB č. R7/KM 48 dne 13.2.2017.

Hlasování: 8 - pro, 1 - proti, 2 - se zdržel /11 členů

Usnesení bylo přijato.

Ing. Liptáková	p. Janíček	Ing. Drápalová	PhDr. Hofmannová	Ing. Pospíšil	JUDr. Kerndl	p. Říha	p. Šafařík	Ing. Zuziak	Mgr. Leder	Ing. Malec
pro	zdržel se	pro	pro	proti	pro	pro	pro	zdržel se	pro	pro

Hlasování v RMB č. R7/103 dne 21.2.2017.

Hlasování: 8 - pro, 0 - proti, 2 - se zdržel.

Rada doporučila.

Ing. Vokřál	Mgr. Hladík	R. Mrázek	Bc. Hollan	Mgr. Ander	Ing. Kacer	M. Janíček	Bc. Kolářný	JUDr. Rusňáková	Ing. Staněk	Mgr. Suchý
pro	pro	-	pro	pro	zdržel se	zdržel se	pro	pro	pro	pro

Kupní smlouva
uzavřená podle ustanovení § 2079 a následujících zákona č. 89/2012 Sb., občanského
zákoníku

Smluvní strany:

Jméno

Rodné číslo:

Adresa:

Bankovní spojení:

Číslo účtu:

(dále jen prodávající)

a

Statutární město Brno, se sídlem Dominikánské nám. 196/1, Brno-město, 602 00 Brno,
zastoupené Ing. Petrem Vokřálem, primátorem města Brna

IČ: 44992785, DIČ: CZ44992785

Bankovní spojení:

Číslo účtu:

(dále jen kupující)

I.

Prodávající je vlastníkem pozemků p.č. 4767/259 a 4767/260 v katastrálním území Královo Pole. Pozemky jsou zapsány na listu vlastnictví č. 2720, katastrální území Královo Pole, obec Brno, okres Brno - město, u Katastrálního úřadu pro Jihomoravský kraj, Katastrální pracoviště Brno - město.

II.

Prodávající úplatně převádí na kupujícího vlastnické právo k pozemkům p.č. 4767/259 o výměře 191 m² a p.č. 4767/260 o výměře 7 m² v k.ú. královo Pole (dále předmět koupě) za dohodnutou kupní cenu ve výši 396.000,- Kč (slovy třístadevadesátšesttisíc korun českých). Kupující je za tuto cenu přijímá do svého výlučného vlastnictví z důvodu realizace stavby „Brno, VDJ Palackého vrch 2 x 17 500 m³ a 5 000 m³, rekonstrukce armaturních komor a technologie“.

Prodávající se touto kupní smlouvou dle § 2079 zákona č. 89/2012 Sb., občanský zákoník (dále jen občanský zákoník) zavazuje, že kupujícímu odevzdá předmět koupě a umožní mu k němu nabýt vlastnické právo, kupující se zavazuje, že předmět koupě převezme a zaplatí za něj prodávající dohodnutou kupní cenu na účet prodávající, uvedený v záhlaví této smlouvy do 30 dnů ode dne, kdy bude kupujícímu doručeno vyrozumění příslušného katastrálního úřadu o provedeném vkladu této smlouvy do katastru nemovitostí.

III.

Prodávající prohlašuje, že mu nejsou známa žádná zástavní práva, věcná břemena ani jiné právní povinnosti vážnoucí na předmětu koupě a právo s předmětem koupě disponovat způsobem uvedeným v této smlouvě není nijak omezeno.

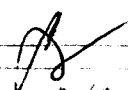
3/8

IV.

V souladu s ustanovením § 1105 občanského zákoníku kupující nabývá vlastnické právo k předmětu koupě zápisem do veřejného seznamu-katastru nemovitostí, vedeného u Katastrálního úřadu pro Jihomoravský kraj, Katastrální pracoviště Brno - město, v podobě vkladu vlastnického práva dle této kupní smlouvy.

Smluvní strany shodně požadují, aby u Katastrálního úřadu pro Jihomoravský kraj, Katastrální pracoviště Brno - město, byly provedeny změny v katastru nemovitostí dle obsahu této kupní smlouvy.

Prodávající tímto zmocňuje kupujícího, aby podal u příslušného katastrálního úřadu návrh na vklad vlastnického práva do katastru nemovitostí dle této smlouvy.

Správní poplatek za vklad do katastru nemovitostí uhradí kupující.

Poplatníkem daně z nabytí nemovitých věcí je kupující, jako nabyvatel vlastnického práva.

V.

Smluvní strany prohlašují, že si tuto smlouvu před jejím podpisem přečetly, že byla uzavřena po vzájemném projednání podle jejich pravé a svobodné vůle, určitě, vážně a srozumitelně, nikoliv v tísní a za nápadně nevýhodných podmínek. Smluvní strany potvrzují autentičnost této smlouvy svými podpisy.

VI.

Tato smlouva je vyhotovena ve třech stejnopisech, z nichž prodávající obdrží jedno vyhotovení, kupující jedno vyhotovení a katastrální úřad jedno vyhotovení.

Právní vztahy mezi smluvními stranami výslovně neupravené touto smlouvou se řídí ustanoveními občanského zákoníku.

Tato smlouva je uzavřena dnem podpisu smluvních stran a tímto dnem nabývá platnosti a účinnosti.

Statutární město Brno je při nakládání s veřejnými prostředky povinno dodržovat ustanovení zákona č. 106/1999 Sb., o svobodném přístupu k informacím ve znění pozdějších předpisů (zejména § 9 odstavce 2 tohoto zákona).

Doložka

Tato smlouva byla schválena Zastupitelstvem města Brna na zasedání č.Z7/ dne 2016.

V Brně dne

kupující:

prodávající:

.....
za statutární město Brno
Ing. Petr Vokřál
primátor města Brna

K. u. KRÁLOVO POLE

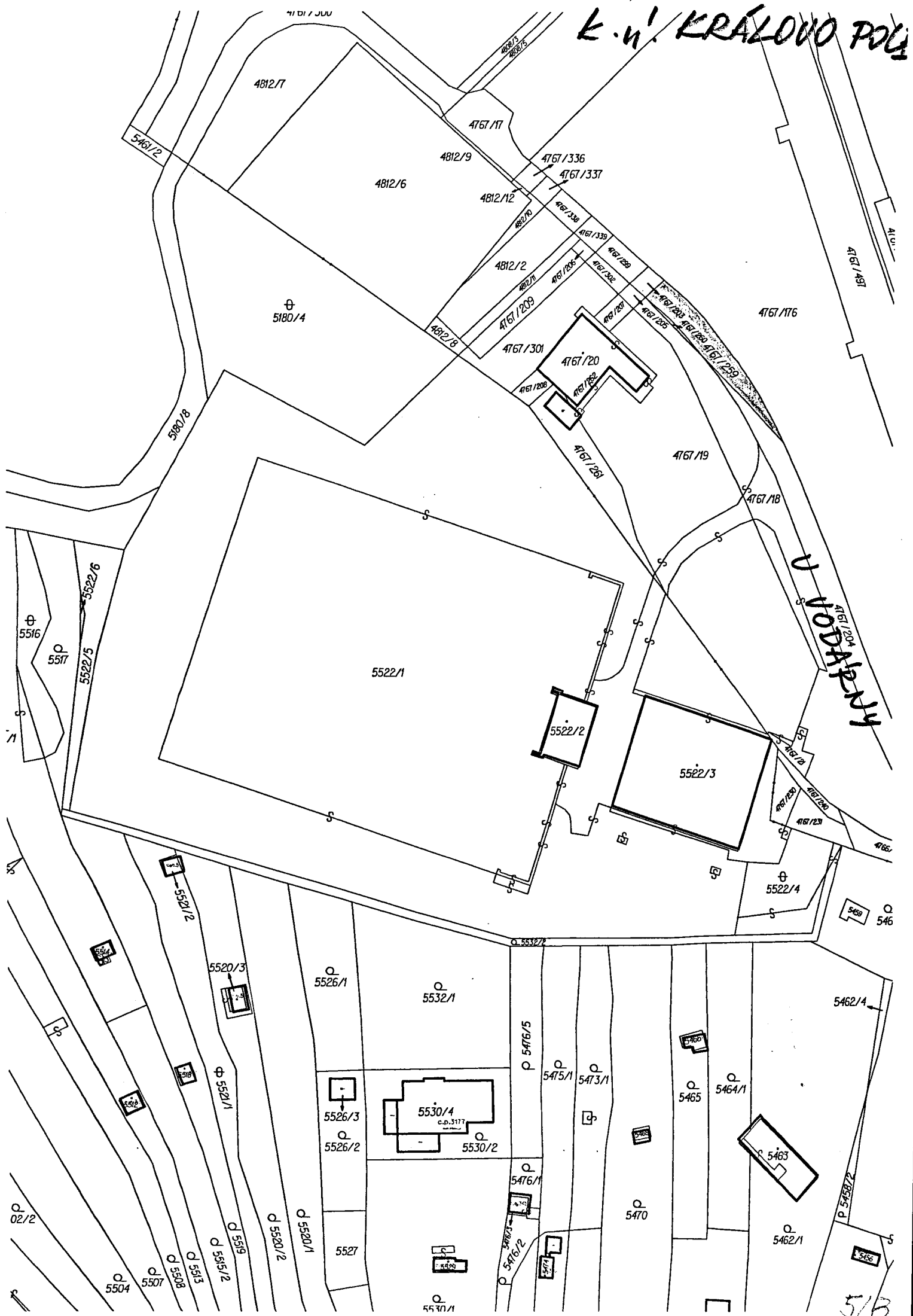

K. u. Královo Pole

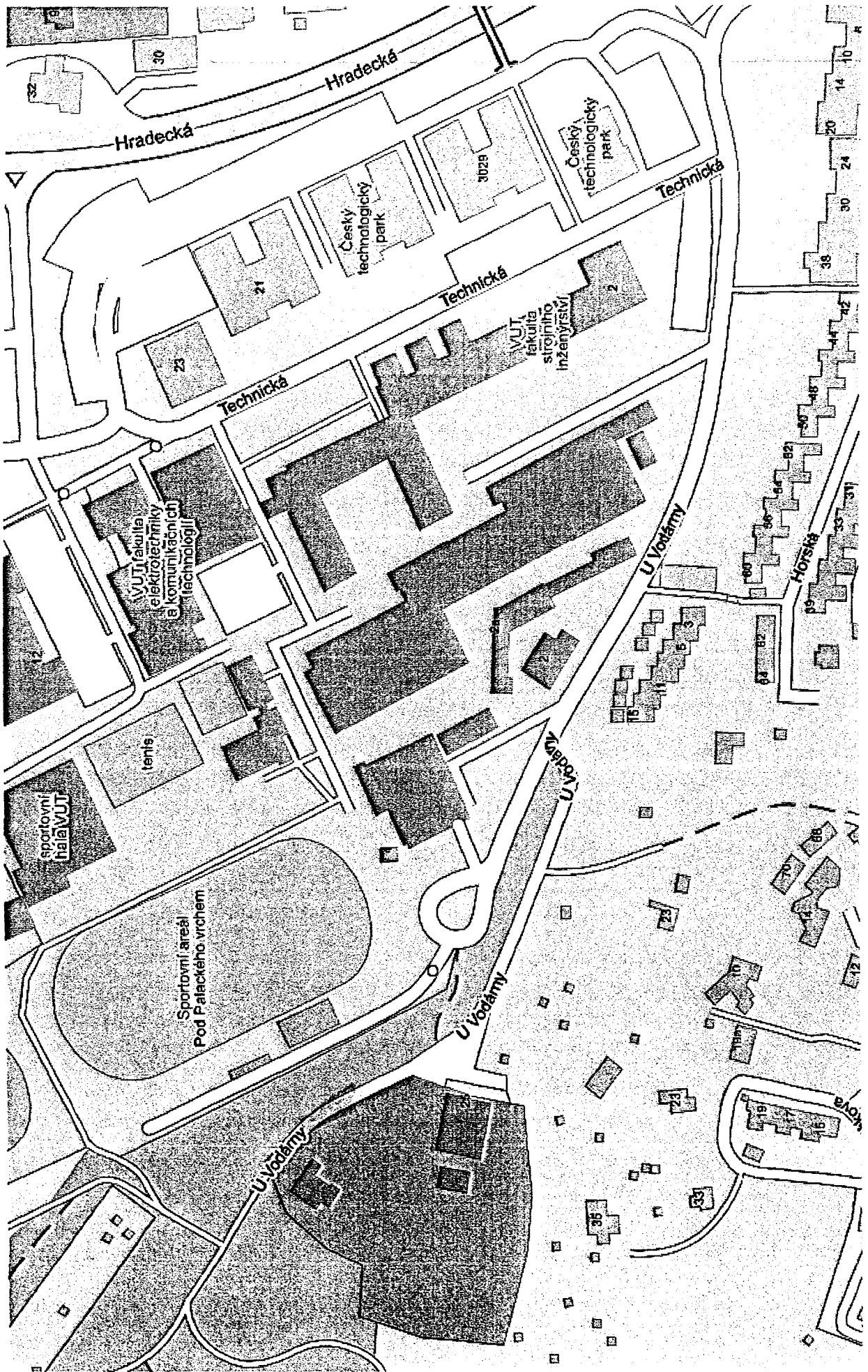

Informace o pozemku

Parcelní číslo:	<u>4767/259</u>
Obec:	<u>Brno [582786]</u>
Katastrální území:	<u>Královo Pole [611484]</u>
Číslo LV:	<u>2720</u>
Výměra [m ²]:	191
Typ parcely:	Parcela katastru nemovitostí
Mapový list:	DKM
Určení výměry:	Graficky nebo v digitalizované mapě
Druh pozemku:	orná půda

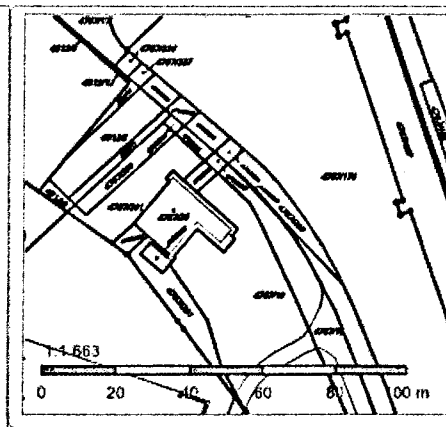

Vlastníci, jiní oprávnění

Vlastnické právo	Podíl
[REDACTED]	

Způsob ochrany nemovitosti

Název
zemědělský půdní fond

Seznam BPEJ

BPEJ	Výměra
<u>21010</u>	191

Omezení vlastnického práva

Nejsou evidována žádná omezení.

Jiné zápisy

Typ
Změna výměr obnovou operátu
Změna číslování parcel

Řízení, v rámci kterých byl k nemovitosti zapsán cenový údaj

Nemovitost je v územním obvodu, kde státní správu katastru nemovitostí ČR vykonává Katastrální úřad pro Jihomoravský kraj, Katastrální pracoviště Brno-město

Zobrazené údaje mají informativní charakter. Platnost k 12.01.2017 12:00:00.

Informace o pozemku

Parcelní číslo:	<u>4767/260</u>
Obec:	<u>Brno [582786]</u>
Katastrální území:	<u>Královo Pole [611484]</u>
Číslo LV:	<u>2720</u>
Výměra [m ²]:	7
Typ parcely:	Parcela katastru nemovitostí
Mapový list:	DKM
Určení výměry:	Graficky nebo v digitalizované mapě
Způsob využití:	ostatní komunikace
Druh pozemku:	ostatní plocha

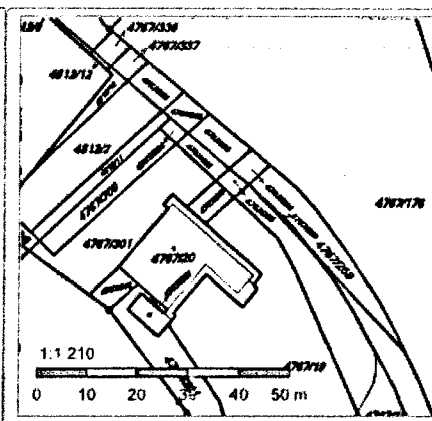

Vlastníci, jiní oprávnění

Vlastnické právo	Podíl
[REDACTED]	

Způsob ochrany nemovitosti

Nejsou evidovány žádné způsoby ochrany.

Seznam BPEJ

Parcela nemá evidované BPEJ.

Omezení vlastnického práva

Nejsou evidována žádná omezení.

Jiné zápisy

Typ
Změna výměr obnovou operátu
Změna číslování parcel

Řízení, v rámci kterých byl k nemovitosti zapsán cenový údaj

Nemovitost je v územním obvodu, kde státní správu katastru nemovitostí ČR vykonává Katastrální úřad pro Jihomoravský kraj, Katastrální pracoviště Brno-město

Zobrazené údaje mají informativní charakter. Platnost k 12.01.2017 12:00:00.

© 2004 - 2017 Český úřad zeměměřický a katastrální, Pod sídlištěm 1800/9, Kobylisy, 18211 Praha 8
Podání určená katastrálním úřadům a pracovištím zasílejte přímo na jejich e-mail adresu.

Verze aplikace: 5.4.1 build 0



MMB2017000000242

Rada města Brna

ZM7/2154

68

Z7/26. zasedání Zastupitelstva města Brna
konané dne 7.3. 2017

Název:

**Návrh nabytí pozemku p.č. 280/68 v k.ú. Dolní Heršpice pro stavbu „Brno, Havránkova –
rekonstrukce zhlaví shybky“**

Obsah:

- důvodová zpráva
- návrh kupní smlouvy
- orientační situace
- kopie informace o pozemku

Návrh usnesení:

Zastupitelstvo města Brna**- schvaluje**

nabytí pozemku p. č 280/68 o výměře 388 m² v k.ú. Dolní Heršpice za dohodnutou kupní cenu 814.800,-Kč od subjektu a za podmínek dle kupní smlouvy, která tvoří přílohu č. ... těchto usnesení.

Stanoviska dotčených orgánů:

Rada města Brna projednala na schůzi č. R7/103 konané dne 21.2.2017 a doporučila ke schválení.

Hlasování: 10 – pro, 0 – proti, 0 – se zdržel/11 členů

Zpracoval:
Odbor investiční MMB

Předkládá:
Rada města Brna

vz.

M. D. 11. 01

1/6

Důvodová zpráva

OI MMB připravuje k realizaci stavbu s názvem „Brno, Havránkova – rekonstrukce zhlaví shybky“.

V současné době probíhá majetkoprávní vypořádání pozemků pro stavbu „Brno, Havránkova – rekonstrukce zhlaví shybky“, jehož součástí je i vyřešení vlastnického vztahu k pozemku p.č. 280/68 o výměře 388 m² (ostatní plocha). Tento pozemek je dotčen stavbou „Brno, Havránkova – rekonstrukce zhlaví shybky“. Protože není možné jiné technické řešení v dané lokalitě, které by umožnilo obejít výše uvedeného pozemku, je nezbytné pro stavební řízení tento pozemek majetkoprávně vypořádat.

Cena předmětné nemovitosti byla stanovena následujícími znaleckými posudky.

Cena zjištěná dle znaleckého posudku č. 2801 – 51/2016 ze dne 20.6.2016 zpracovaného Ing. Janem Zámečnickem dle platných oceňovacích předpisů činí 1.039.840,- Kč, tj. 2.680,- Kč/m².

Cena dle znaleckého posudku č. 2803 – 54/2016 ze dne 20.6.2016 zpracovaného Ing. Janem Zámečnickem dle platných oceňovacích předpisů činí 814.800,- Kč, tj. 2.100,- Kč/m². Jedná se o cenu tržní – obvyklou, s touto cenou prodávající strana souhlasí.

Správa vykupovaného pozemku bude zajišťována prostřednictvím MČ Brno-jih.

Výkup do vlastnictví statutárního města Brna bude realizován z rozpočtu statutárního města Brna, oddíl 2321 „Odvádění a čištění odpadních vod“, ORG 4130 „Rekonstrukce objektů – havarijní stav“ s celkovými rozpočtovými náklady ve výši 298.000 tis. Kč a schváleným objemem finančních prostředků pro rok 2017 ve výši 24.000 tis. Kč.

Stanoviska dotčených orgánů:

Hlasování v Komisi majetkové RMB č. R7/KM 48 dne 13.2.2017.

Hlasování: 11 - pro, 0 - proti, 0 - se zdržel /11 členů

Usnesení bylo přijato.

Ing. Liptáková	p. Janíček	Ing. Drápalová	PhDr. Hofmannová	Ing. Pospíšil	JUDr. Kerndl	p. Říha	p. Šafařík	Ing. Zuziak	Mgr. Leder	Ing. Malec
pro	pro	pro	pro	pro	pro	pro	pro	pro	pro	pro

Hlasování v RMB č. R7/103 dne 21.2.2017.

Hlasování: 10 - pro, 0 - proti, 0 - se zdržel. Schváleno jednomyslně 10 členy.

Rada doporučila.

Ing. Vokřál	Mgr. Hladík	R. Mrázek	Bc. Hollan	Mgr. Ander	Ing. Kacer	M. Janíček	Bc. Kolářný	JUDr. Rusňáková	Ing. Staněk	Mgr. Suchý
pro	pro	-	pro	pro	pro	pro	pro	pro	pro	pro

Kupní smlouva
uzavřená podle ustanovení § 2079 a následujících zákona č. 89/2012 Sb., občanského
zákoníku

Smluvní strany:

Obchodní společnost: OXES, s.r.o.
Sídlo: Španělská 742/6, 120 00 Praha 2 - Vinohrady
Společnost zastoupená: JUDr. Marcel Stehlík, jednatel
IČ: 26772949
Bankovní spojení: [REDAKCE]
Číslo účtu: [REDAKCE]
(dále jen prodávající)

a

Statutární město Brno, se sídlem Dominikánské nám. 196/1, 602 00 Brno - Brno – město
zastoupené Ing. Petrem Vokřálem, primátorem města Brna
IČ: 44992785, DIČ: CZ44992785
Bankovní spojení: [REDAKCE]
Číslo účtu: [REDAKCE]
(dále jen kupující)

I.

Prodávající je vlastníkem pozemku p.č. 280/68 v katastrálním území Dolní Heršpice. Pozemek je zapsán na listu vlastnictví č. 178 katastrální území Dolní Heršpice, obec Brno, okres Brno-město, u Katastrálního úřadu pro Jihomoravský kraj, Katastrální pracoviště Brno - město. Pozemek p.č. 280/68 o výměře 388 m² je popsán ve znaleckém posudku č. 2803-54/2016 vyhotoveném dne 20.6.2016 soudním znalcem Ing. Janem Zámečnickem.

II.

Prodávající úplatně převádí na kupujícího vlastnické právo k pozemku p.č. 280/68 o výměře 388 m² v k.ú. Dolní Heršpice (dále předmět koupě) za dohodnutou kupní cenu ve výši 814 800, Kč (slovy osmsetčtrnáctisícosmset korun českých). Kupující ho za tuto cenu přijímá do svého výlučného vlastnictví z důvodu realizace stavby „Brno, Havránkova - rekonstrukce zhlaví shybky“.

Prodávající se touto kupní smlouvou dle § 2079 zákona č. 89/2012 Sb., občanský zákoník (dále jen občanský zákoník) zavazuje, že kupujícímu odevzdá předmět koupě a umožní mu k němu nabýt vlastnické právo, kupující se zavazuje, že předmět koupě převezme a zaplatí za něj prodávajícímu dohodnutou kupní cenu na účet prodávajícího, uvedený v záhlaví této smlouvy do 30 dnů ode dne, kdy bude kupujícímu doručeno vyrozumění příslušného katastrálního úřadu o provedeném vkladu této smlouvy do katastru nemovitostí.

III.

Smluvní strany prohlašují, že mimo právních povinností vymezených na základě smlouvy o zřízení věcného břemene č.j. Z-30035/2011-010 v rozsahu geometrického plánu č. 644-567/2010 z důvodu umístění veřejného osvětlení - oprávněný z věcného břemene Statutární město Brno a na základě smlouvy o zřízení věcného břemene č.j. Z-30035/2011-010 v rozsahu geometrického plánu č. 573-1272/2010 z důvodu umístění kabelového vedení NN, kabelového vedení VN a pojistkové skříně - oprávněný z věcného břemene E.ON Distribuce, a.s., jim nejsou známa žádná zástavní práva, další věcná břemena ani jiné právní povinnosti vážnoucí

na předmětu koupě a právo s předmětem koupě disponovat způsobem uvedeným v této smlouvě není nijak omezeno.

IV.

V souladu s ustanovením § 1105 občanského zákoníku, kupující nabývá vlastnické právo k předmětu koupě zápisem do veřejného seznamu - katastru nemovitostí, vedeného u Katastrálního úřadu pro Jihomoravský kraj, Katastrální pracoviště Brno - město, v podobě vkladu vlastnického práva dle této kupní smlouvy.

Smluvní strany shodně požadují, aby u Katastrálního úřadu pro Jihomoravský kraj, Katastrální pracoviště Brno - město, byly provedeny změny v katastru nemovitostí dle obsahu této kupní smlouvy.

Smluvní strany dále výslovně sjednávají, že ani jedna ze smluvních stran není oprávněna převést svá práva a povinnosti z této smlouvy nebo její části třetí osobě.

Prodávající tímto zmocňuje kupujícího, aby podal u příslušného katastrálního úřadu návrh na vklad vlastnického práva do katastru nemovitostí dle této smlouvy.

Správní poplatek za vklad do katastru nemovitostí a daň z nabytí nemovitých věcí uhradí kupující.

V.

Smluvní strany prohlašují, že si tuto smlouvu před jejím podpisem přečetly, že byla uzavřena po vzájemném projednání podle jejich pravé a svobodné vůle, určitě, vážně a srozumitelně, nikoliv v tísní a za nápadně nevýhodných podmínek. Smluvní strany potvrzují autentičnost této smlouvy svými podpisy.

VI.

Tato smlouva je vyhotovena ve třech stejnopisech, z nichž prodávající obdrží jedno vyhotovení, kupující jedno vyhotovení a katastrální úřad jedno vyhotovení.

Právní vztahy mezi smluvními stranami výslovně neupravené touto smlouvou se řídí ustanoveními občanského zákoníku.

Tato smlouva je uzavřena dnem podpisu smluvních stran a tímto dnem nabývá platnosti a účinnosti.

Statutární město Brno je při nakládání s veřejnými prostředky povinno dodržovat ustanovení zákona č. 106/1999 Sb., o svobodném přístupu k informacím ve znění pozdějších předpisů (zejména §9 odstavce 2 tohoto zákona).

Tato smlouva podléhá uveřejnění dle zákona č. 340/2015 Sb., o zvláštních podmínkách účinnosti některých smluv, uveřejňování těchto smluv a o registru smluv (zákon o registru smluv).

Smluvní strany prohlašují, že údaje uvedené v této smlouvě nejsou předmětem obchodního tajemství.

Smluvní strany prohlašují, že údaje uvedené v této smlouvě nejsou informacemi požívajícími ochrany důvěrnosti majetkových poměrů.

Smluvní strany se dohodly, že tuto smlouvu zašle k uveřejnění v registru smluv statutární město Brno.

Doložka

Tato smlouva byla schválena Zastupitelstvem města Brna na zasedání č.Z7/.... dne

V Brně dne

V Praze dne

kupující:

prodávající:

.....
za statutární město Brno
Ing. Petr Vokřál
primátor města Brna

.....
za OXES, s.r.o.
JUDr. Marcel Stehlík, jednatel

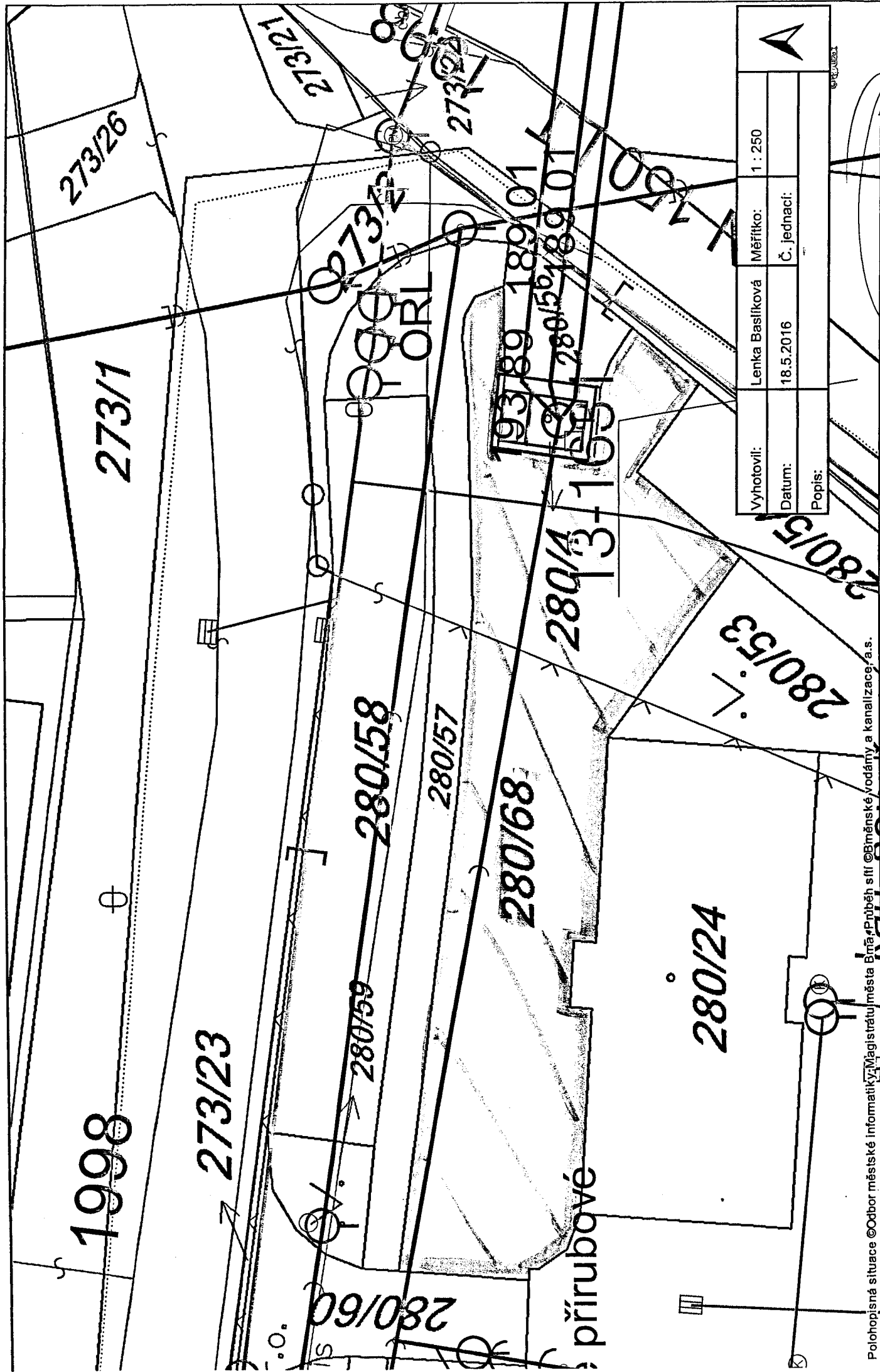



Vyhotovil:	Lenka Basliková	Měřítko:	1 : 250
Datum:	18.5.2016	Č. jednací:	
Popis:			

Polohopisná situace ©Odbor městské informatiky, Magistrátu města Brna, Půběh sítě ©Biměnské vodárny a kanalizace, a.s.

6/c



BRNO, HAVRÁNKOVA - REKONSTRUKCE ZHLAVÍ SHYBKY

LEGENDA :

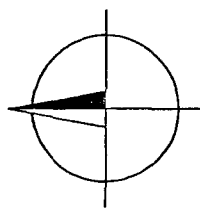
-  DOTČENÉ POZEMKY VE VLASTNICTVÍ MĚSTA
-  DOTČENÉ POZEMKY OSTATNÍ
-  SOUSEDNÍ POZEMKY



LEGENDA NÁVRHOVÝCH KONSTRUKCÍ:

-  HORNÍ A DOLNÍ ZHLAVÍ SHYBKY
-  ZAŘÍZENÍ STAVENIŠTĚ

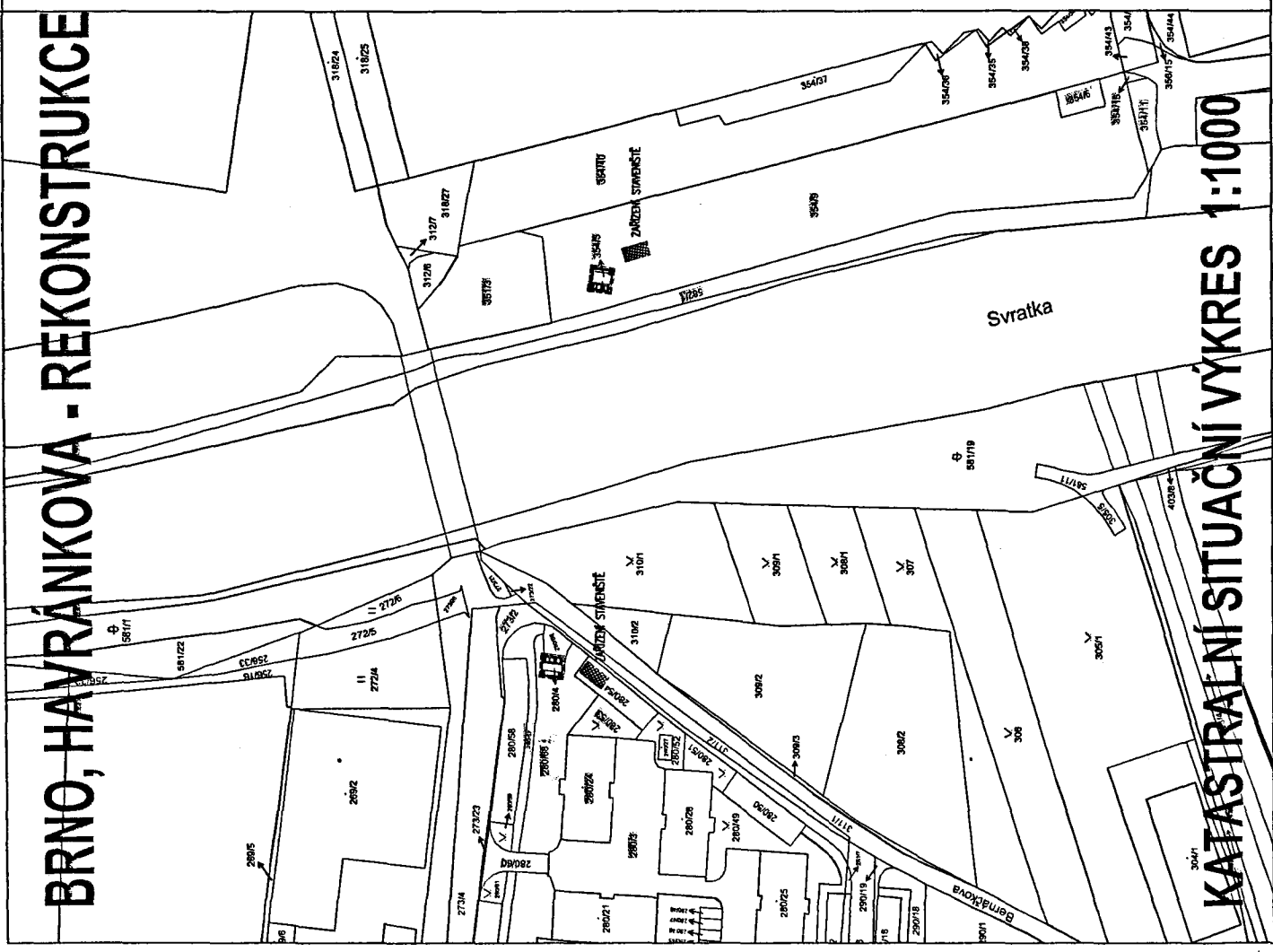

KATASTRALNÍ SITUAČNÍ VÝKRES 1:1000

	Vedoucí projektu:	Ing. Tomáš FRAJT	Schválil(ej):		Paré:
	Vypracovatel(e):	Ing. Tomáš FRAJT	Ing. Jiří VÍTEK		
Slavebníků: Statutární město Brno Dominikánská náměstí 1, 601 67 Brno	Identifikační číslo:	Brněnské vodárny a kanalizace, a.s. Hybešova 254/16, 657 33 Brno	Číslo zakázky:	15 592	
Álce:			Stupeň PD:	DUR	
			Datum:	08/2016	
			Měřítko:	1:1000	
			Číslo přílohy:	H.1	
BRNO, HAVRÁNKOVA - REKONSTRUKCE ZHLAVÍ SHYBKY					
KATASTRALNÍ SITUAČNÍ VÝKRES					

Informace o pozemku

Parcelní číslo:	280/68
Obec:	Brno [582786]
Katastrální území:	Dolní Heršpice [612111]
Číslo LV:	178
Výměra [m ²]:	388
Typ parcely:	Parcela katastru nemovitostí
Mapový list:	KMD
Určení výměry:	Ze souřadnic v S-JTSK
Způsob využití:	jiná plocha
Druh pozemku:	ostatní plocha

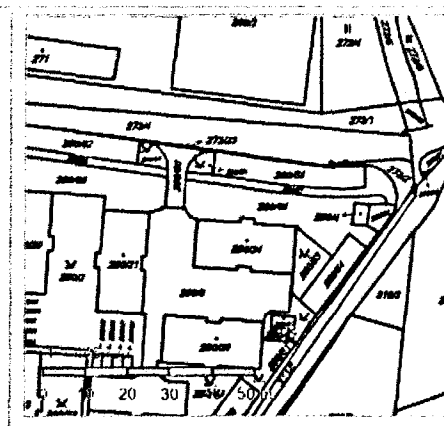

Vlastníci, jiní oprávnění

Vlastnické právo	Podíl
OXES, s.r.o., Španělská 742/6, Vinohrady, 12000 Praha 2	

Způsob ochrany nemovitosti

Nejsou evidovány žádné způsoby ochrany.

Seznam BPEJ

Parcela nemá evidované BPEJ.

Omezení vlastnického práva

Typ

Věcné břemeno (podle listiny)

Jiné zápisy

Nejsou evidovány žádné jiné zápisy.

Řízení, v rámci kterých byl k nemovitosti zapsán cenový údaj

Nemovitost je v územním obvodu, kde státní správu katastru nemovitostí ČR vykonává [Katastrální úřad pro Jihomoravský kraj, Katastrální pracoviště Brno-město](#)

Zobrazené údaje mají informativní charakter. Platnost k 10.01.2017 12:00:00.

© 2004 - 2017 [Český úřad zeměměřický a katastrální](#), Pod sídlištěm 1800/9, Kobyličky, 18211 Praha 8
Podání určená katastrálním úřadům a pracovištím zasílejte přímo na [jejich e-mail adresu](#).

Verze aplikace: 5.4.1 build 0



MMB201700000243

Rada města Brna

ZM7/ 2156

69

Z7/26. zasedání Zastupitelstva města Brna
konané dne 7.3.2017

Název:

Návrh nabytí pozemku p.č. 442/4 v k.ú. Bosonohy pro stavbu „Brno, MČ Bosonohy – III. a IV. et. – dostavba oddílného kanalizačního systému“

Obsah:

- důvodová zpráva
- návrh kupní smlouvy
- geometrický plán
- orientační situace
- kopie informace o pozemku

Návrh usnesení:

Zastupitelstvo města Brna

- schvaluje

nabytí pozemku p.č. 442/4 o výměře 5 m² v k.ú. Bosonohy za dohodnutou kupní cenu 4.725,- Kč od subjektů a za podmínek dle kupní smlouvy, která tvoří přílohu č. ... těchto usnesení.

Stanoviska dotčených orgánů:

- Radě města Brna předloženo na schůzi č. R7/104 konané dne 28.2.2017. Stanovisko bude sděleno.

Zpracoval:
Odbor investiční MMB

Předkládá:
Rada města Brna

v z.

Důvodová zpráva

OI MMB připravuje k realizaci stavbu s názvem „Brno, MČ Bosonohy – III. a IV. et. – dostavba oddílného kanalizačního systému, která je součástí projektu „Dostavba kanalizace v Brně II“, který bude spolufinancován z Operačního programu Životní prostředí.

V současné době probíhá majetkoprávní vypořádání pozemků pro stavbu „Brno, MČ Bosonohy III. a IV. etapa – dostavba oddílného kanalizačního systému“, jehož součástí je i vyřešení vlastnického vztahu k pozemku p.č. 442/4 o výměře 5 m² (ostatní plocha, ostatní komunikace). Pozemek p.č. 442/4 byl geometrickým plánem č. 1840-27/2016 (dále jen GP) oddělen z pozemku p.č. 442. Tento pozemek je dotčen výstavbou splaškové kanalizace, dešťové kanalizace a dále je dotčen uložením kabelů VO a obnovou komunikace. Protože není možné jiné technické řešení uložení kanalizace v dané lokalitě, které by umožnilo obejít výše uvedeného pozemku, je nezbytné pro stavební řízení tento pozemek majetkoprávně vypořádat.

Cena předmětné nemovitosti byla stanovena následujícími znaleckými posudky.

Cena zjištěná dle znaleckého posudku č. 2785 – 36/2016 ze dne 11.4.2016 zprac. Ing. Janem Zámečnickem dle platných oceňovacích předpisů uvedená v kupní smlouvě činí 4.725,- Kč, tj. 945,- Kč/m². Cena dle znaleckého posudku č. 2786 – 397/2016 ze dne 11.4.2016 činí 10.500,- Kč, tj. 2.100,- Kč/m². Jedná se o cenu tržní – obvyklou.

Správa vykupovaného pozemku bude zajišťována prostřednictvím MČ Brno-Bosonohy.

Výkup do vlastnictví statutárního města Brna bude realizován z rozpočtu statutárního města Brna, oddíl 2321 „Odvádění a čištění odpadních vod“, ORG 2708 „Dostavba kanalizace v Brně II“ s celkovými rozpočtovými náklady ve výši 1.858.800 tis. Kč a schváleným objemem finančních prostředků pro rok 2017 ve výši 30.000 tis. Kč.

Kupní smlouva
uzavřená podle ustanovení § 2079 a následujících zákona č. 89/2012 Sb., občanského
zákoníku

Smluvní strany:

Jméno: [REDACTED]
Rodné číslo: [REDACTED]
Adresa: [REDACTED]
Podíl: 1/2
Bankovní spojení: [REDACTED]
Číslo účtu: [REDACTED]

Jméno: [REDACTED]
Rodné číslo: [REDACTED]
Adresa: [REDACTED]
Podíl: 1/2
Bankovní spojení: [REDACTED]
Číslo účtu: [REDACTED]
(dále jen prodávající)

a

Statutární město Brno, se sídlem Dominikánské nám. 196/1, Brno - město, 602 00 Brno
zastoupené Ing. Petrem Vokřálem, primátorem města Brna
IČ: 44992785, DIČ: CZ44992785
Bankovní spojení: [REDACTED]
Číslo účtu: [REDACTED]
(dále jen kupující)

I.

Prodávající jsou podílovými vlastníky pozemku p.č. 442 v katastrálním území Bosonohy. Pozemek je zapsán na listu vlastnictví č. 519 katastrální území Bosonohy, obec Brno, okres Brno-město, u Katastrálního úřadu pro Jihomoravský kraj, Katastrální pracoviště Brno - město.

Podle geometrického plánu vyhotoveného geodetickou kanceláří G.K.S. spol. s.r.o. dne 29.3.2016, číslo plánu 1840-27/2016 a potvrzeného katastrálním úřadem dne 6.4.2016 pod č. PGP-471/2016-702, se předmětný pozemek p.č.442 výměře 168 m² dělí na pozemek p.č. 442/3 o výměře 163 m² a pozemek p.č. 442/4 o výměře 5 m².

Pozemek p.č. 442/4 o výměře 5 m² je popsán ve znaleckém posudku č. 2785-36/2016 vyhotoveném dne 5.5.2016 soudním znalcem Ing. Janem Zámečnickem.

II.

Prodávající úplatně převádí na kupujícího vlastnické právo k pozemku p.č. 442/4 o výměře 5 m² v k.ú. Bosonohy (dále předmět koupě) za dohodnutou kupní cenu ve výši 4 725,-Kč (slovy čtyřtisícesedmsetdvacetpět korun českých). Kupující ho za tuto cenu přijímá do svého výlučného vlastnictví z důvodu realizace stavby „Brno, MČ Bosonohy III. a IV. etapa - dostavba oddílného kanalizačního systému“.

Kupující zaplatí prodávajícím kupní cenu odpovídající velikosti spoluvlastnického podílu:

podíl	částka	slovy:
██████████	1/2 2 363,- Kč	dvatisícetřistašedesáttři korun českých
████████████████████	1/2 2 362,- Kč	dvatisícetřistašedesátdva korun českých

Prodávající se touto kupní smlouvou dle § 2079 zákona č. 89/2012 Sb., občanský zákoník (dále jen občanský zákoník) zavazuje, že kupujícímu odevzdá předmět koupě a umožní mu k němu nabýt vlastnické právo, kupující se zavazuje, že předmět koupě převezme a zaplatí za něj prodávajícímu dohodnutou kupní cenu na účet prodávajícího, uvedený v záhlaví této smlouvy do 30 dnů ode dne, kdy bude kupujícímu doručeno vyrozumění příslušného katastrálního úřadu o provedeném vkladu této smlouvy do katastru nemovitostí.

III.

Prodávající prohlašuje, že mu nejsou známa žádná zástavní práva, věcná břemena ani jiné právní povinnosti vážnoucí na předmětu koupě a právo s předmětem koupě disponovat způsobem uvedeným v této smlouvě není nijak omezeno.

Na pozemku p.č. 442 v k.ú. Bosonohy je v katastru nemovitostí zapsáno věcné břemeno zřizování a provozování kabelového vedení NN, které je na základě GP č. 1795-504/2014 vymezeno na základě smlouvy o zřízení věcného břemene č.j. V-15234/2015-010 pro E.ON Distribuce, a.s. Toto věcné břemeno nezasáhne do předmětu koupě.

IV.

V souladu s ustanovením § 1105 občanského zákoníku, kupující nabývá vlastnické právo k předmětu koupě zápisem do veřejného seznamu - katastru nemovitostí, vedeného u Katastrálního úřadu pro Jihomoravský kraj, Katastrální pracoviště Brno - město, v podobě vkladu vlastnického práva dle této kupní smlouvy.

Smluvní strany shodně požadují, aby u Katastrálního úřadu pro Jihomoravský kraj, Katastrální pracoviště Brno - město, byly provedeny změny v katastru nemovitostí dle obsahu této kupní smlouvy.

Smluvní strany dále výslovně sjednávají, že ani jedna ze smluvních stran není oprávněna převést svá práva a povinnosti z této smlouvy nebo její části třetí osobě.

Prodávající tímto zmocňuje kupujícího, aby podal u příslušného katastrálního úřadu návrh na vklad vlastnického práva do katastru nemovitostí dle této smlouvy. Správní poplatek za vklad do katastru nemovitostí uhradí kupující. Nabytí vlastnického práva k nemovité věci dle této smlouvy je v souladu s ust. § 6 odst. 1 písm. c) zákonného opatření senátu č. 340/2013 Sb., ve znění pozdějších předpisů, osvobozeno od daně z nabytí nemovitých věcí. Dle ustanovení § 40 písm. c) tohoto předpisu se daňové přiznání nepodává.

V.

Smluvní strany prohlašují, že si tuto smlouvu před jejím podpisem přečetly, že byla uzavřena po vzájemném projednání podle jejich pravé a svobodné vůle, určitě, vážně a srozumitelně, nikoliv v tísní a za nápadně nevýhodných podmínek. Smluvní strany potvrzují autentičnost této smlouvy svými podpisy.

VI.

Tato smlouva je vyhotovena ve čtyřech stejnopisech, z nichž každý prodávající obdrží jedno vyhotovení, kupující jedno vyhotovení a katastrální úřad jedno vyhotovení.

Tato smlouva je uzavřena dnem podpisu smluvních stran a tímto dnem nabývá platnosti a účinnosti.

Statutární město Brno je při nakládání s veřejnými prostředky povinno dodržovat ustanovení zákona č. 106/1999 Sb., o svobodném přístupu k informacím ve znění pozdějších předpisů (zejména §9 odstavce 2 tohoto zákona).

Doložka

Tato smlouva byla schválena Zastupitelstvem města Brna na zasedání č.Z7/.... dne

V Brně dne

V Ostopovicích dne

kupující:

prodávající:

.....
[redacted]

V Brně dne

.....
za statutární město Brno
Ing. Petr Vokřál
primátor města Brna

.....
[redacted]

VYKAZ DOSAVADNIHO A NOVEHO STAVU UDAJU KATASTRU NEMOVITOSTI													
Dosavadní stav				Nový stav									
Označení pozemku parc. číslem	Vyměra parcely		Druh pozemku Způsob využití	Označení pozemku parc. číslem	Vyměra parcely		Druh pozemku Způsob využití	Typ stavby Způsob využití	Způsob určení výměr	Porovnání se stavem evidence právních vztahů			
	ha	m ²			ha	m ²				Díl přechází z pozemku označeného v katastru nemovitostí	dřívější poz. evidenci	Číslo listu vlastnický	Vyměra dílu ha m ²
435/4	82	ostat. pl. jiná plocha	435/4	78	ostat. pl. jiná plocha	2			2	435/4	2587	78	
			435/5	4	ostat. pl. ostat. komunikace								
438	1 27	zast. pl.	438/3	13	zast. pl.	2		bez čp/če jiná st.	2	438	1737	1 13	
			438/4	14	ostat. pl. ostat. komunikace								
442	1 68	zast. pl.	442/3	63	zast. pl.	2		bez čp/če jiná st.	2	442	519	1 1 63	
			442/4	5	ostat. pl. ostat. komunikace								
1745/29	9 97	omá půda	1745/29	12	omá půda	2			2	1745/29	1025	9 12	
			1745/57	56	omá půda								
			1745/58	28	omá půda								
1745/32	12 18	omá půda	1745/32	23	omá půda	2			2	1745/32	5	11 23	
			1745/56	65	omá půda								
			1745/59	30	omá půda								
1745/34	14 27	omá půda	1745/34	25	omá půda	2			2	1745/34	1036	13 25	
			1745/55	66	omá půda								
			1745/60	36	omá půda								
1745/24	2 30	omá půda	1745/24	99	omá půda	0			0	1745/24	1803	1 99	
			1745/54	31	omá půda								
1745/26	2 23	omá půda	1745/26	96	omá půda	0			0	1745/26	155	1 96	
			1745/53	27	omá půda								
1745/28	2 65	omá půda	1745/28	08	omá půda	0			0	1745/28	155	2 08	
			1745/52	57	omá půda								
1745/39	11 84	omá půda	1745/39	51	omá půda	0			0	1745/39	1732	7 61	
			1745/51	33	omá půda								
59 21			59 20										

* Rozdíl v součtu výměr v důsledku zaokrouhlení číselně určených výměr dle příl. 14.7b Vyhl.č. 357/2013 Sb.

GEOMETRICKÝ PLÁN pro Rozdělení pozemků	Geometrický plán ověřil úředně oprávněný zeměměřický inženýr:	Stejnopis ověřil úředně oprávněný zeměměřický inženýr:
	Jméno, příjmení: Ing. Vladislav Nimráček	Jméno, příjmení: Ing. Vladislav Nimráček
	Číslo položky seznamu úředně oprávněných zeměměřických inženýrů: 1659/1996	Číslo položky seznamu úředně oprávněných zeměměřických inženýrů: 1659/1996
	Dne: 29.3.2016 Číslo: 27/2016	Dne: 7.4.2016 Číslo: 27/2016
Náležitostní a přesností odpovídá právním předpisům.		Tento stejnopis odpovídá geometrickému plánu v elektronické podobě uloženému v dokumentaci katastrálního úřadu.
Vyhovitel: G.K.S. spol. s r.o. Jeronymova 8 618 00 Brno	Katastrální úřad souhlasí s očíslováním parcel.	
Číslo plánu: 1840-27/2016	KÚ pro Jihomoravský kraj KP Brno-město Ing. Bc. Vladimír Konvalina PGP-471/2016-702 2016.04.06 14:28:02 CEST	
Okres: Brno – město		
Obec: Brno		
Kat. území: Bosonohy		
Mapový list: DKM	Ověření stejnopisu geometrického plánu v listinné podobě.	
Dosavadním vlastníkům pozemků byla poskytnuta možnost seznámit se v terénu s průběhem navrhovaných nových či hranic, které byly označeny předepsaným způsobem.		

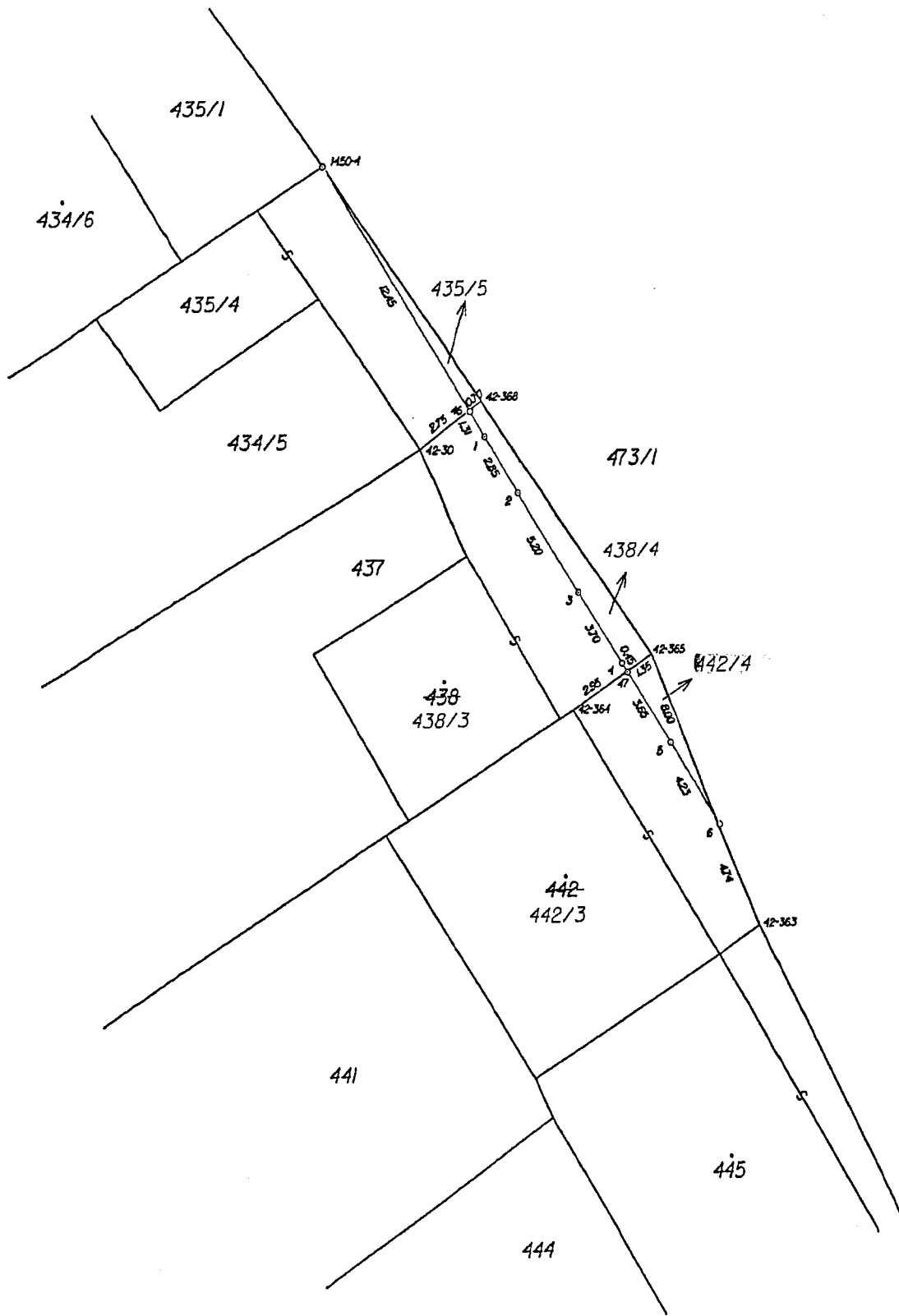

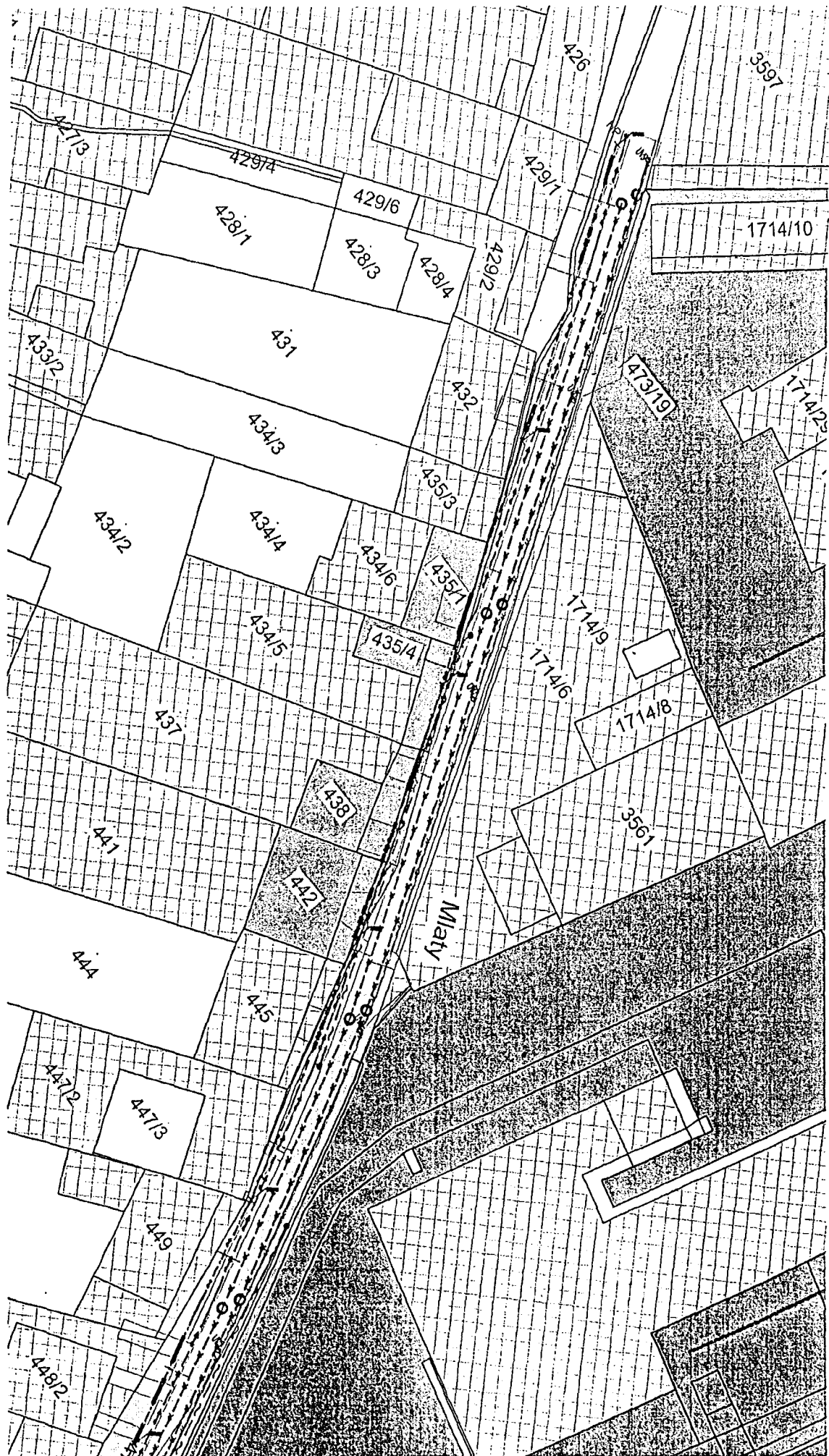

Informace o pozemku

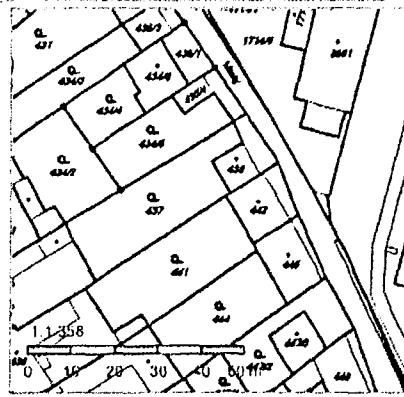
Parcelní číslo:	<u>442</u>	
Obec:	<u>Brno [582786]</u>	
Katastrální území:	<u>Bosonohy [608505]</u>	
Číslo LV:	<u>519</u>	
Výměra [m ²]:	168	
Typ parcely:	Parcela katastru nemovitostí	
Mapový list:	DKM	
Určení výměry:	<u>Ze souřadnic v S-JTSK</u>	
Druh pozemku:	<u>zastavěná plocha a nádvoří</u>	

Součástí je stavba

Budova bez čísla popisného nebo evidenčního:	<u>jiná stavba</u>
Stavba stojí na pozemku:	<u>p. č. 442</u>

Vlastníci, jiní oprávnění

Vlastnické právo	Podíl
[REDACTED]	1/2
[REDACTED]	1/2

Způsob ochrany nemovitosti

Nejsou evidovány žádné způsoby ochrany.

Seznam BPEJ

Parcela nemá evidované BPEJ.

Omezení vlastnického práva

Typ
<u>Věcné břemeno zřizování a provozování vedení</u>

Jiné zápisy

Nejsou evidovány žádné jiné zápisy.

Řízení, v rámci kterých byl k nemovitosti zapsán cenový údaj

Nemovitost je v územním obvodu, kde státní správu katastru nemovitostí ČR vykonává Katastrální úřad pro Jihomoravský kraj, Katastrální pracoviště Brno-město

Zobrazené údaje mají informativní charakter. Platnost k 09.02.2017 12:00:00.



Z7/26. zasedání Zastupitelstva města Brna
konaná dne 7. 3. 2017

Název:

Návrh nabytí pozemku p.č. 2283/36 v k.ú. Komín

Obsah:

- důvodová zpráva
- kupní smlouva
- kopie LV č. 918
- snímek katastrální a orientační mapy
- snímek cenové mapy
- informace o ocenění

Návrh usnesení:

Zastupitelstvo města Brna

s c h v a l u j e

nabytí pozemku:

– p.č. 2283/36 ostatní plocha, ostatní komunikace o výměře 13 m²,
v k.ú. Komín ve vlastnictví do vlastnictví statutárního města Brna
za dohodnutou kupní cenu ve výši 16.380 Kč a za podmínek uvedených v kupní smlouvě, která
tvoří přílohu č.....těchto usnesení.

Stanoviska dotčených orgánů:

- Rada města Brna na své schůzi č. R7/100 konané dne 7. 2. 2017 doporučila ZMB ke schválení.

Zpracoval:

Odbor dopravy MMB

Předkládá:

Rada města Brna

Důvodová zpráva

Předmětný pozemek p.č. 2283/36 ostatní plocha, ostatní komunikace o výměře 13 m², v k.ú. Komín, který je veden na LV 918 ve vlastnictví byl v minulosti zastavěn místní komunikací na ulici Ulrychově, tj. stavbou ve vlastnictví statutárního města Brna.

Vlastník předmětného pozemku souhlasí, aby bylo při majetkoprávním vypořádání postupováno v souladu s Metodikou na vypořádání pozemků zastavěných stavbami ve vlastnictví statutárního města Brna, kterou Zastupitelstvo města Brna schválilo na svém zasedání č. Z6/014 konaném dne 3. 4. 2012. Pravidlo pro určení výše kupní ceny stanoví článek III. odst. 3.1. Metodiky:

„Odborný útvar MMB při majetkoprávním vypořádání dle této Metodiky zajistí vyjádření dotčených orgánů k návrhu a dále zajistí zpracování návrhu kupní ceny za pozemek. Kupní cena se sjednává ve výši v místě a čase obvyklé, pokud tato nepřesáhne výši ceny zjištěné dle příslušného cenového předpisu (oceňovací vyhlášky). Pokud cena v místě a čase obvyklá přesáhne výši ceny zjištěné dle příslušného cenového předpisu (oceňovací vyhlášky), sjednává se kupní cena ve výši této ceny zjištěné.“

V souladu s výše uvedeným pravidlem byla se spoluvlastníky sjednána kupní cena ve výši ceny zjištěné, která byla stanovena dle platných oceňovacích předpisů znaleckým posudkem č. 2256/2016, vyhotoveným dne 10.6.2016 soudním znalcem Ing. Miroslavem Reichstätterem, a to:

p.č. 2283/36 o výměře 13 m²..... 16.380 Kč, tj. 1260 Kč/m²

Nabytí vlastnického práva k nemovité věci dle této smlouvy je v souladu s ustanovením § 6 odst. 1 písm. c) zákonného opatření senátu č. 340/2013 Sb., ve znění pozdějších předpisů, osvobozeno od daně z nabytí nemovitých věcí. Dle ustanovení § 40 písm. c) tohoto předpisu se daňové příznání nepodává.

Návrh kupní smlouvy byl předložen vlastníku předmětného pozemku a ten se zněním kupní smlouvy souhlasí a nemá žádných dalších nároků spojených s majetkoprávním vypořádáním předmětného pozemku.

Dle vyjádření č.j. MMB/105793/2016 ze dne 22. 3. 2016 Majetkový odbor MMB nemá námitek k majetkoprávnímu vypořádání.

Odbor dopravy doporučuje majetkoprávní vypořádání předmětného pozemku do vlastnictví statutárního města Brna dle Metodiky.

Předmětný pozemek se nachází pod místní komunikací a je ve správě společnosti Brněnské komunikace a.s.

Kupní cena bude hrazena z ORJ 5400 § 2219 pol. 6130 ORG 2947 – Výkupy objektů pro OD MMB – pozemky.

Schválený rozpočet r. 2017: 20.000.000 Kč
Čerpání ke dni 9. 1. 2017: 0 Kč

R7/46. Komise majetková RMB na svém jednání dne 9. 1. 2017 návrh projednala a doporučila.
Hlasování: 11 - pro, 0 - proti, 0 - se zdržel /11 členů **Usnesení bylo přijato.**

Ing. Liptáková	p. Janiček	Ing. Drápalová	PhDr. Hofmannová	Ing. Pospíšil	JUDr. Kerndl	p. Říha	p. Šafařík	Ing. Zuziak	Mgr. Leder	Ing. Malec
pro	pro	pro	pro	pro	pro	pro	pro	pro	pro	pro

Hlasování v RMB dne 7. 2. 2017.

Schváleno jednomyslně 11 členy.

Ing. Vokřál	Mgr. Hladík	R. Mrázek	Bc. Hollan	Mgr. Ander	Ing. Kacer	M. Janiček	Bc. Kolářný	JUDr. Rusňáková	Ing. Staněk	Mgr. Suchý
pro	pro	pro	pro	pro	pro	pro	pro	pro	pro	pro

KUPNÍ SMLOUVA

uzavřená dle ustanovení § 2079 a násl. zákona č. 89/2012 Sb., občanského zákoníku, níže uvedeného dne, měsíce a roku mezi smluvními stranami:

, r.č.

bytem

bankovní spojení:

číslo účtu:

na straně jedné jako prodávající (dále jen „prodávající“)

a

Statutární město Brno

se sídlem Dominikánské nám. 196/1, 602 00 Brno

zastoupené Ing. Petrem Vokřálem, primátorem města Brna

IČ: 449 92 785, DIČ: CZ44992785

bankovní spojení: Česká spořitelna, a.s.

číslo účtu: 111246222/0800

na straně druhé jako kupující (dále jen „kupující“)

I.

1. Proávající prohlašuje, že je vlastníkem pozemku p.č. 2283/36, o výměře 13 m², ostatní plocha, ostatní komunikace, zapsaného na listu vlastnictví č. 918, pro katastrální území Komín, obec Brno, vedeném u Katastrálního úřadu pro Jihomoravský kraj, Katastrální pracoviště Brno-město (dále jen „pozemek“).

II.

1. Proávající touto kupní smlouvou prodává kupujícímu pozemek uvedený v článku I. této smlouvy, včetně všech součástí a příslušenství, a kupující tento pozemek kupuje a přijímá do svého vlastnictví za dohodnutou kupní cenu ve výši 16.380 Kč (slovy: šestnáctitisíctřistaosmdesát korun českých).

2. Převáděný pozemek včetně všech součástí a příslušenství byl popsán a oceněn znaleckým posudkem č. 2256/2016 ze dne 10. 6. 2016, který vyhotovil znalec Ing. Miroslav Reichstätter, Lelekovice 427, 664 31 Lelekovice.

3. Předmětný pozemek uvedený v článku I. této smlouvy je vykupován za účelem majetkoprávního vypořádání pozemků zastavěných stavbami ve vlastnictví statutárního města Brna.

III.

1. Smluvní strany se dohodly, že kupující zaplatí prodávajícímu kupní cenu dle článku II. této smlouvy převodem na bankovní účet uvedený v záhlaví této smlouvy, a to do 30 dnů ode dne,

kdy bude kupujícímu doručeno vyrozumění katastrálního úřadu o tom, že vklad vlastnického práva dle této smlouvy byl proveden.

IV.

1. Prodávající výslovně prohlašuje, že jeho vlastnické právo k převáděnému pozemku není soudně či jinak právně napadeno či zpochybněno, že není omezen v disponování s tímto pozemkem a že na tomto pozemku neváznou žádné faktické ani právní vady, zejména zástavní právo, nájemní právo, věcné břemeno, předkupní právo s účinky věcného práva, dluhy, daňové nedoplatky a další práva třetích osob.

2. Prodávající dále prohlašuje, že ke dni podpisu této kupní smlouvy není proti němu vedeno insolvenční či exekuční řízení ani výkon rozhodnutí a zároveň není proti němu podán návrh na zahájení insolvenčního řízení, na nařízení exekuce nebo výkonu rozhodnutí, ani neexistuje žádný titul vydaný v soudním, správním, daňovém, rozhodčím či obdobném řízení, na základě kterého by mohl být takový návrh podán.

3. Prodávající se zavazuje, že ke dni podání návrhu na vklad vlastnického práva k převáděnému pozemku do katastru nemovitostí bude tento pozemek prost všech práv třetích osob a že tomu tak bude až do převodu vlastnického práva k tomuto pozemku na kupujícího.

4. Jestliže se ukáže, že výše uvedená tvrzení nejsou pravdivá, má kupující právo od této smlouvy odstoupit a zároveň má nárok na náhradu veškeré škody, která mu v důsledku jejich nepravdivosti vznikla, přičemž tyto nároky lze uplatnit samostatně, tj. nezávisle na sobě. Odstoupením se smlouva ruší od samého počátku a smluvní strany jsou si povinny vrátit dosud poskytnutá plnění.

5. Prodávající seznámil kupujícího s právním i faktickým stavem převáděného pozemku, a kupující potvrzuje, že si tento pozemek prohlédl na místě samém a přejímá jej ve stavu, v jakém se nachází ke dni uzavření této kupní smlouvy.

V.

1. Vlastnické právo k pozemku uvedenému v článku I. této smlouvy se převádí k okamžiku doručení návrhu na vklad vlastnického práva do katastru nemovitostí příslušnému katastrálnímu úřadu, pokud bude pravomocně rozhodnuto o povolení vkladu.

2. Smluvní strany se dohodly, že návrh na vklad vlastnického práva k převáděnému pozemku do katastru nemovitostí podá kupující a současně uhradí veškeré správní poplatky s tímto vkladem spojené. Nabytí vlastnického práva k nemovité věci dle této smlouvy je v souladu s ustanovením § 6 odst. 1 písm. c) zákonného opatření senátu č. 340/2013 Sb., ve znění pozdějších předpisů, osvobozeno od daně z nabytí nemovitých věcí. Dle ustanovení § 40 písm. c) tohoto předpisu se daňové přiznání nepodává.

3. Pro případ, že dojde k přerušení vkladového řízení katastrálním úřadem, se smluvní strany zavazují, že si navzájem poskytnou veškerou součinnost nezbytnou k realizaci vkladu vlastnického práva z této smlouvy do katastru nemovitostí.

4. Nebude-li na základě této smlouvy vklad vlastnického práva do katastru nemovitostí z jakéhokoliv důvodu povolen, zavazuje se prodávající, že s kupujícím uzavře novou kupní smlouvu, jejímž obsahem bude převod vlastnického práva k pozemku uvedeném v článku I. této smlouvy za kupní cenu uvedenou v článku II. odst. 1 této smlouvy, a to nejpozději

do 3 (tří) měsíců ode dne pravomocného zamítnutí vkladu vlastnického práva katastrálním úřadem, a v případě, že bude nutné smlouvu znovu projednat kolektivními orgány města Brna, nejpozději do 6 (šesti) měsíců ode dne pravomocného zamítnutí vkladu vlastnického práva do katastru nemovitostí.

VI.

1. Smluvní strany prohlašují, že tato kupní smlouva byla sepsána na základě jejich pravé a svobodné vůle, vážně a srozumitelně a na důkaz shody vůle s jejím obsahem připojují své podpisy. Na jednom vyhotovení této smlouvy je podpis prodávajícího úředně ověřen.

2. Smluvní strany se dohodly, že tato smlouva je uzavřena ke dni podpisu té smluvní strany, která tuto smlouvu podepíše později.

3. Tato smlouva je vyhotovena v 4 (čtyřech) stejnopisech s platností originálů, z nichž prodávající obdrží jedno vyhotovení, kupující dvě vyhotovení a jedno vyhotovení je určeno pro účely vkladového řízení katastru nemovitostí.

4. Právní vztahy ve smlouvě výslovně neupravené se řídí příslušnými ustanoveními zákona č. 89/2012 Sb., občanského zákoníku.

5. Statutární město Brno je při nakládání s veřejnými prostředky povinno dodržovat ustanovení zákona č. 106/1999 Sb., o svobodném přístupu k informacím, ve znění pozdějších předpisů (zejména § 9 odstavce 2 tohoto zákona).

Doložka

Tato smlouva byla schválena Zastupitelstvem města Brna na zasedání č. Z7/..... dne

V Brně dne

V Brně dne

Kupující:

Prodávající:

.....
za statutární město Brno
Ing. Petr Vokřál
primátor města Brna

VÝPIS Z KATASTRU NEMOVITOSTÍ

prokazující stav evidovaný k datu 08.12.2016 09:07:08

Okres: CZ0642 Brno-město

Obec: 582786 Brno

Kat.území: 610585 Komín

List vlastnictví: 918

V kat. území jsou pozemky vedeny v jedné číselné řadě

A Vlastník, jiný oprávněný	Identifikátor	Podíl
Vlastnické právo		

ČÁSTEČNÝ VÝPIS

B Nemovitosti

Pozemky

Parcela	Výměra[m2]	Druh pozemku	Způsob využití	Způsob ochrany
2283/36	13	ostatní plocha	ostatní komunikace	

B1 Jiná práva - Bez zápisu

C Omezení vlastnického práva - Bez zápisu

D Jiné zápisy - Bez zápisu

Plomby a upozornění - Bez zápisu

E Nabyvací tituly a jiné podklady zápisu

Listina

o Smlouva kupní ze dne 10.02.2016. Právní účinky zápisu ke dni 11.02.2016. Zápis proveden dne 11.03.2016.

V-3012/2016-702

Pro:

RČ/IČO:

F Vztah bonitovaných půdně ekologických jednotek (BPEJ) k parcelám - Bez zápisu

Nemovitosti jsou v územním obvodu, ve kterém vykonává státní správu katastru nemovitostí ČR: Katastrální úřad pro Jihomoravský kraj, Katastrální pracoviště Brno-město, kód: 702.

Vyhotovil:

Vyhotoveno: 08.12.2016 09:07:10

Katastrální úřad pro Jihomoravský kraj, Katastrální pracoviště Brno-město

Burianová Dagmar

Podpis, razítko:

Řízení PÚ: 2890/16



Osvědčení o správnosti kopie

Uj. 1509-1201-518/16

Nemovitosti jsou v územním obvodu, ve kterém vykonává státní správu katastru nemovitostí ČR: Katastrální úřad pro Jihomoravský kraj, Katastrální pracoviště Brno-město, kód: 702.

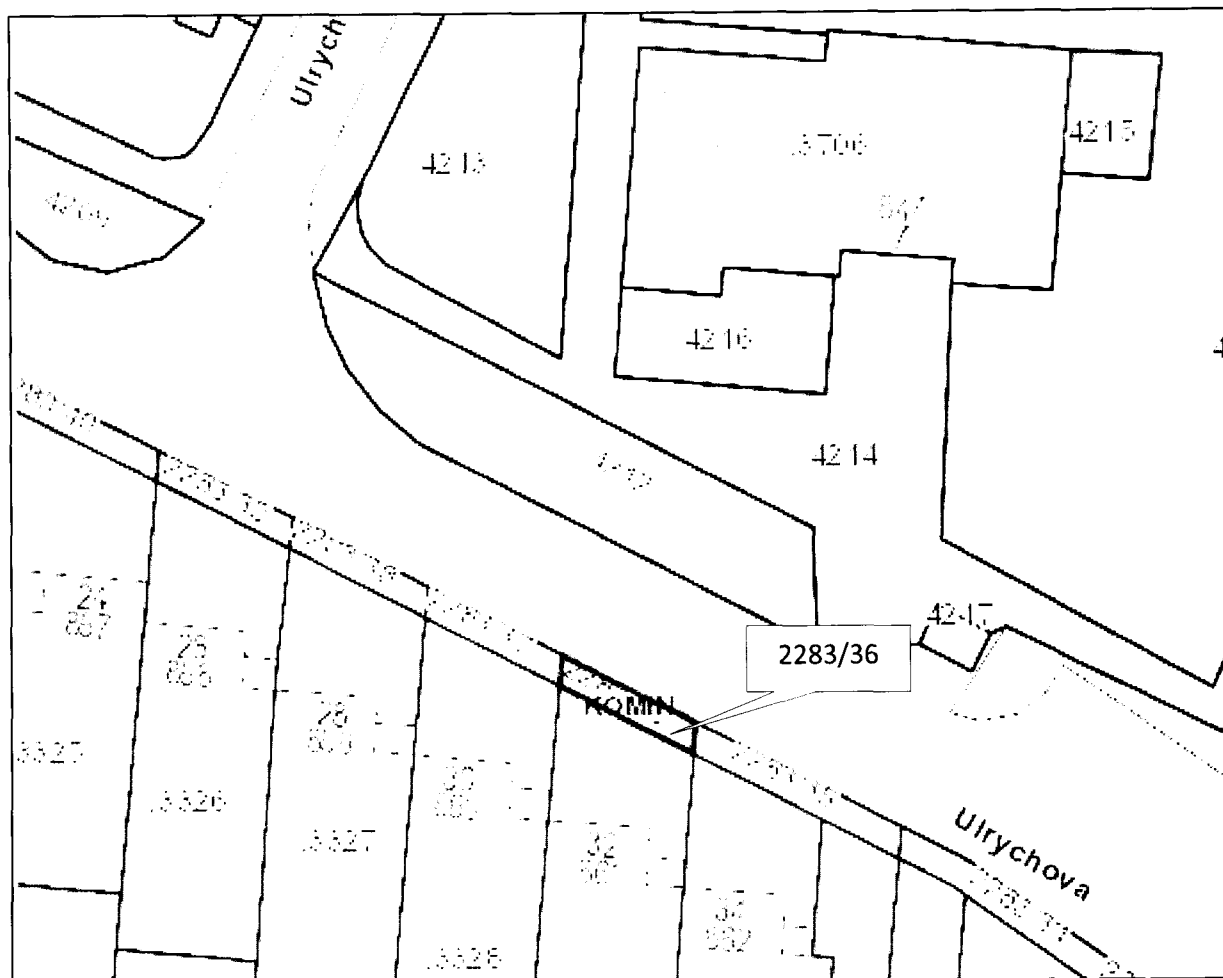

Snímek katastrální mapy

 pozemky ve vlastnictví statutárního města Brna

 p.č. 2283/36, k.ú. Komín

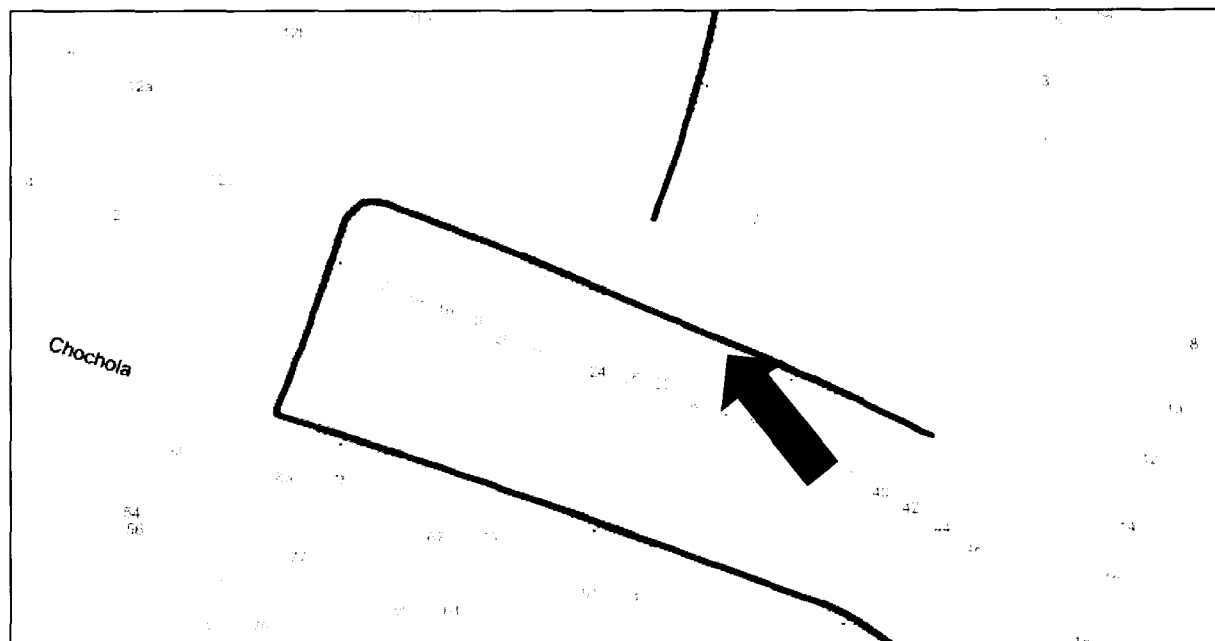

Orientační snímek

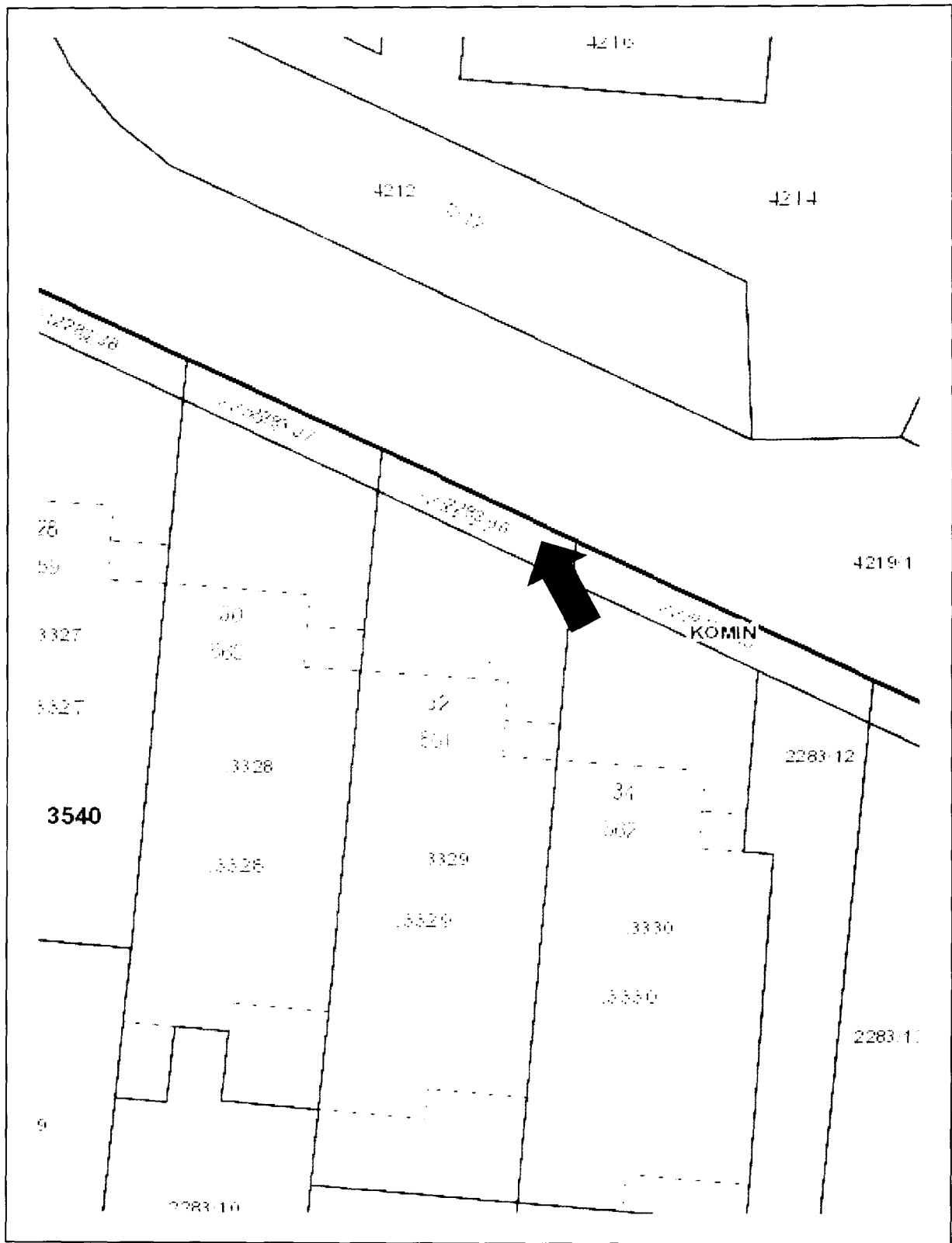

Snímek cenové mapy

p.č. 2283/36 - 3540 Kč/m²

Informace o ocenění pozemku p.č. 2283/36, k.ú. Komín

1) znalecký posudek č. 2257/2016, vyhotovený dne 11.6.2016 Ing. Miroslavem Reichstätěrem
na stanovení **ceny obvyklé**:

cena obvyklá pozemku p.č. 2283/36 o výměře 13m² **16.380 Kč**, tj. 1260 Kč/m²

2) znalecký posudek č. 2256/2016, vyhotovený dne 10.6.2016 Ing. Miroslavem Reichstätěrem
na stanovení **ceny zjištěné**:

cena zjištěná pozemku p.č. 2283/36 o výměře 13m² **16.380 Kč**, tj. 1260 Kč/m²



MMB201700000245

41

Rada města Brna

ZM7/2217

Z7/26. zasedání Zastupitelstva města Brna
konaná dne 7. 3. 2017

Název:

**Návrh nabytí pozemků p.č. 1526/126, 1526/171, 1526/185, 1526/205, 1535/49, 1535/51,
1609/60 a p.č. 1609/65, vše k.ú. Komín**

Obsah:

- důvodová zpráva
- **kupní smlouva**
- kopie výpisu LV 811
- snímek katastrální mapy
- snímek cenové a orientační mapy
- informace o ocenění

Návrh usnesení:

Zastupitelstvo města Brna

s c h v a l u j e

nabytí pozemků:

- p.č. 1526/126 ostatní plocha, zeleň o výměře 49 m²,
- p.č. 1526/171 ostatní plocha, zeleň o výměře 269 m²,
- p.č. 1526/185 ostatní plocha, ostatní komunikace o výměře 243 m²,
- p.č. 1526/205 ostatní plocha, zeleň o výměře 51 m²,
- p.č. 1535/49 ostatní plocha, dráha o výměře 5 m²,
- p.č. 1535/51 ostatní plocha, dráha o výměře 118 m²,
- p.č. 1609/60 ostatní plocha, ostatní komunikace o výměře 5 m²,
- p.č. 1609/65 ostatní plocha, ostatní komunikace o výměře 48 m²,

v k.ú. Komín ve spoluvlastnictví a do vlastnictví
statutárního města Brna za dohodnutou kupní cenu ve výši 778.050 Kč, která nezahrnuje
kompenzaci za užívání pozemků od 1. 1. 2014 bez právního důvodu, vše za podmínek
uvedených v kupní smlouvě, která je přílohou č. těchto usnesení.

Stanoviska dotčených orgánů:

- Rada města Brna na své schůzi č. R7/102 konané dne 14. 2. 2017 doporučila ZMB ke schválení.

Zpracoval:
Odbor dopravy MMB

Předkládá:
Rada města Brna

MMB

Důvodová zpráva

Předmětné pozemky p.č. 1526/126 ostatní plocha, zeleň o výměře 49 m², p.č. 1526/171 ostatní plocha, zeleň o výměře 269 m², p.č. 1526/185 ostatní plocha, ostatní komunikace o výměře 243 m², p.č. 1526/205 ostatní plocha, zeleň o výměře 51 m², p.č. 1535/49 ostatní plocha, dráha o výměře 5 m², p.č. 1535/51 ostatní plocha, dráha o výměře 118 m², p.č. 1609/60 ostatní plocha, ostatní komunikace o výměře 5 m², p.č. 1609/65 ostatní plocha, ostatní komunikace o výměře 48 m², vše v k.ú. Komín, které jsou vedeny na listu vlastnictví č. 811 ve spoluvlastnictví , byly v minulosti zastavěny komunikací, komunikační zelení a tramvajovým tělesem na ulici Kníničské, tj. stavbami ve vlastnictví statutárního města Brna.

Spoluvlastnice pozemků souhlasí, aby bylo při majetkoprávním vypořádání postupováno v souladu s Metodikou na vypořádání pozemků zastavěných stavbami ve vlastnictví statutárního města Brna, kterou Zastupitelstvo města Brna schválilo na svém zasedání č. Z6/014 konaném dne 3. 4. 2012. Pravidlo pro určení výše kupní ceny stanoví článek III. odst. 3.1. Metodiky:

„Odborný útvar MMB při majetkoprávním vypořádání dle této Metodiky zajistí vyjádření dotčených orgánů k návrhu a dále zajistí zpracování návrhu kupní ceny za pozemek. Kupní cena se sjednává ve výši v místě a čase obvyklé, pokud tato nepřesáhne výši ceny zjištěné dle příslušného cenového předpisu (oceňovací vyhlášky). Pokud cena v místě a čase obvyklá přesáhne výši ceny zjištěné dle příslušného cenového předpisu (oceňovací vyhlášky), sjednává se kupní cena ve výši této ceny zjištěné.“

V souladu s výše uvedeným pravidlem byla se spoluvlastnicemi sjednána kupní cena ve výši ceny zjištěné, která byla stanovena dle platných oceňovacích předpisů znaleckým posudkem č. 2288/2016, vyhotoveného dne 13. 11. 2016 Ing. Miroslavem Reichstätterem, a to:

p.č. 1526/126 zeleň při drážním tělese o výměře 49 m ²	37.044 Kč, tj. 756 Kč/m ²
p.č. 1526/171 komunikační zeleň o výměře 269 m ²	203.364 Kč, tj. 756 Kč/m ²
p.č. 1526/185 chodník o výměře 243 m ²	306.180 Kč, tj. 1260 Kč/m ²
p.č. 1526/205 zeleň při chodníku o výměře 51 m ²	38.556 Kč, tj. 756 Kč/m ²
p.č. 1535/49 drážní těleso o výměře 5 m ²	5.670 Kč, tj. 1134 Kč/m ²
p.č. 1535/51 drážní těleso o výměře 118 m ²	133.812 Kč, tj. 1134 Kč/m ²
p.č. 1609/60 chodník při drážním tělese o výměře 5 m ²	5.040 Kč, tj. 1008 Kč/m ²
p.č. 1609/65 chodník při drážním tělese o výměře 48 m ²	48.384 Kč, tj. 1008 Kč/m ²
cena zjištěná celkem	778.050 Kč

Dalším požadavkem spoluvlastnic je vydání náhrady za užívání předmětných pozemků bez právního důvodu ze strany kupujícího a to ode dne 23. 10. 2016, kdy uplatnili svůj nárok, tři roky zpětně. S ohledem na účinnost zákona č. 89/2012 Sb., občanského zákoníku, mají spoluvlastnice nárok na náhradu od 1. 1. 2014.

Součástí kupní smlouvy bude tudíž náhrada za užívání pozemků p.č. 1526/126, 1526/171, 1526/185, 1526/205, 1609/60 a p.č. 1609/65, k.ú. Komín, které jsou zastavěny chodníkem a přílehlou zelení. Nárok na náhradu za bezdůvodné užívání pozemků p.č. 1535/49 a p.č. 1535/51, k.ú. Komín, které se nachází pod drážním tělesem, uplatní spoluvlastnice u Dopravního podniku města Brna, a.s.

Jednorázová náhrada za užívání pozemků byla stanovena dohodou smluvních stran s přihlédnutím k Výměru MF ČR č. 01/2014 část I., oddíl A, položka č. 2, č. 01/2015 část I., oddíl A, položka č. 2, č. 01/2016 část I., oddíl A, položka č. 2 a č. 01/2017 část I. oddíl A položka č. 2, kterými se vydává seznam zboží s regulovanými cenami a to tak:

náhrada ve výši 75 Kč za 1 m² a rok za období od 1. 1. 2014 do dne převodu vlastnického práva k pozemkům, tj. do dne podání návrhu na vklad vlastnického práva k pozemkům na základě kupní smlouvy

Při podání návrhu na vklad do 27. 4. 2017:

jednorázová náhrada za pozemky o výměře 665 m ² celkem	cca 165.612 Kč
cena zjištěná pozemků o celkové výměře 788 m ²	778.050 Kč
<u>náhrada za užívání pozemku o celkové výměře 665 m²</u>	<u>cca 165.612 Kč</u>
celkem	cca 943.662 Kč

Výše uvedené částky budou zaplacený prodávajícím na bankovní účty uvedené v záhlaví kupní smlouvy, a to do 30 dnů ode dne, kdy bude kupujícímu doručeno vyrozumění o tom, že byl proveden vklad vlastnického práva z této smlouvy do katastru nemovitostí.

Nabytí vlastnického práva k nemovité věci dle této smlouvy je v souladu s ustanovením § 6 odst. 1 písm. c) zákonného opatření senátu č. 340/2013 Sb., ve znění pozdějších předpisů, osvobozeno od daně z nabytí nemovitých věcí. Dle ustanovení § 40 písm. c) tohoto předpisu se daňové přiznání nepodává.

Návrh kupní smlouvy byl předložen spoluvlastnicím předmětných pozemků a ty se zněním kupní smlouvy souhlasí a nemají žádných dalších nároků spojených s majetkoprávním vypořádáním předmětných pozemků.

Odbor dopravy navrhuje schválit předkládanou kupní smlouvu s náhradou za užívání pozemků bez právního důvodu. V případě nesouhlasu s tímto postupem, lze očekávat další navyšování nákladů na jednorázovou kompenzaci min. o 49.875 Kč za každý rok, další náklady spojené s aktualizací znaleckého posudku a náklady případných soudních řízení.

Správu pozemků pod chodníky a zelení p.č. 1526/126, 1609/60 a 1609/65 bude vykonávat Městská část Brno – Komín v souladu se statutem města Brna. Správu pozemků pod dráhou tramvaje p.č. 1535/49 a 1535/51 bude vykonávat Dopravní podnik města Brna, a.s. Správu pozemků pod chodníkem a komunikační zelení p.č. 1526/171, 1526/185 a 1526/205 budou vykonávat Brněnské komunikace a.s.

Kupní cena bude hrazena z ORJ 5400 § 2219 pol. 6130 ORG 2947 – Výkupy objektů pro OD MMB – pozemky.

Schválený rozpočet r. 2017:	20.000.000 Kč
Čerpání k 3. 1. 2017	0 Kč

Náhrada za bezdůvodné obohacení bude hrazena z ORJ 5400 § 2219 pol. 5192 ORG 7540 – Poskytnuté neinvestiční příspěvky a náhrady.

Schválený rozpočet r. 2017:
Čerpání k 3. 1. 2017

2.989.000 Kč
0 Kč

R7/47. Komise majetková RMB na svém jednání dne 23. 1. 2017 návrh projednala a doporučila. Hlasování: 9 - pro, 0 - proti, 0 - se zdržel /11 členů Usnesení bylo přijato.

Ing. Liptáková	p. Janíček	Ing. Drápalová	PhDr. Hofmannová	Ing. Pospíšil	JUDr. Kerndl	p. Říha	p. Šafařík	Ing. Zuziak	Mgr. Leder	Ing. Malec
pro	omluven	pro	pro	pro	omluven	pro	pro	pro	pro	pro

Hlasování v RMB dne 14. 2. 2017.
Schváleno jednomyslně 8 členy.

Ing. Vokřál	Mgr. Hladík	R. Mrázek	Bc. Hollan	Mgr. Ander	Ing. Kácer	M. Janíček	Bc. Kolářný	JUDr. Rusňáková	Ing. Staněk	Mgr. Suchý
pro	pro	—	nepř.	pro	pro	pro	pro	pro	nepř.	pro

KUPNÍ SMLOUVA

uzavřená dle ustanovení § 2079 a násl. a § 2991 a násl. zákona č. 89/2012 Sb., občanského zákoníku, níže uvedeného dne, měsíce a roku mezi smluvními stranami:

r.č. id. 1/2
 bytem I
 bankovní spojení:
 číslo účtu:

a r.č. id. 1/2
 bytem
 bankovní spojení: I
 číslo účtu:

na straně jedné jako prodávající (dále jen „prodávající“)
 a

Statutární město Brno
 se sídlem Dominikánské nám. 196/1, 602 00 Brno
 zastoupené Ing. Petrem Vokřálem, primátorem města Brna
 IČ: 449 92 785, DIČ: CZ44992785
 bankovní spojení: Česká spořitelna
 číslo účtu: 111246222/0800
 číslo účtu: 111211222/0800
 na straně druhé jako kupující (dále jen „kupující“)

I.

1. Proávající prohlašují, že jsou spoluvlastnicemi pozemků:

- p. č. 1526/126, o výměře 49 m², ostatní plocha, zeleň,
- p. č. 1526/171, o výměře 269 m², ostatní plocha, zeleň,
- p. č. 1526/185, o výměře 243 m², ostatní plocha, ostatní komunikace,
- p. č. 1526/205, o výměře 51 m², ostatní plocha, zeleň,
- p. č. 1535/49, o výměře 5 m², ostatní plocha, dráha,
- p. č. 1535/51, o výměře 118 m², ostatní plocha, dráha,
- p. č. 1609/60, o výměře 5 m², ostatní plocha, ostatní komunikace,
- p. č. 1609/65, o výměře 48 m², ostatní plocha, ostatní komunikace,

vše zapsáno na listu vlastnictví č. 811 pro katastrální území Komín, obec Brno, vedeném u Katastrálního úřadu pro Jihomoravský kraj, Katastrální pracoviště Brno-město (dále jen „pozemky“). Přičemž velikost podílu každé spoluvlastnice na výše uvedených pozemcích činí id. ½.

II.

1. Prodávající touto kupní smlouvou prodávají kupujícímu pozemky uvedené v článku I. této smlouvy, a to včetně všech součástí a příslušenství, a kupující tyto pozemky kupuje a přijímá do svého vlastnictví za dohodnutou kupní cenu ve výši 778.050 Kč (slovy: sedmsetšedesátosmtisíc padesát korun českých).

2. Převáděné pozemky včetně všech součástí a příslušenství byly popsány a oceněny znaleckým posudkem č. 2288/2016 ze dne 13. 11. 2016, který vyhotovil znalec Ing. Miroslav Reichstätter, Lelekovice 427, Lelekovice 664 31.

3. Pozemky uvedené v článku I. této smlouvy jsou vykupovány za účelem majetkoprávního vypořádání pozemků zastavěných stavbami ve vlastnictví statutárního města Brna a stavbami ve vlastnictví Dopravního podniku města Brna, a.s.

III.

Smluvní strany se dohodly, že kupující zaplatí prodávajícím kupní cenu dle článku II. této smlouvy převodem na bankovní účty uvedené v záhlaví této smlouvy do 30 dnů ode dne, kdy bude kupujícímu doručeno vyrozumění katastrálního úřadu o tom, že vklad vlastnického práva dle této smlouvy byl proveden, následovně:

- 389.025,- Kč,
- 389.025,- Kč.

IV.

1. Smluvní strany se dohodly, že kromě kupní ceny uvedené v článku II. této smlouvy kupující zaplatí prodávajícím náhradu ve výši 75 Kč za 1 m² a rok, z titulu užívání pozemků:

- p. č. 1526/126, o výměře 49 m², ostatní plocha, zeleň,
- p. č. 1526/171, o výměře 269 m², ostatní plocha, zeleň,
- p. č. 1526/185, o výměře 243 m², ostatní plocha, ostatní komunikace,
- p. č. 1526/205, o výměře 51 m², ostatní plocha, zeleň,
- p. č. 1609/60, o výměře 5 m², ostatní plocha, ostatní komunikace,
- p. č. 1609/65, o výměře 48 m², ostatní plocha, ostatní komunikace,

vše katastrální území Komín, obec Brno, bez právního důvodu od 1. 1. 2014 do dne převodu vlastnického práva k těmto pozemkům na kupujícího na základě této smlouvy (dále jen „náhrada“).

2. Smluvní strany se dohodly, že kupující vypočte náhradu dle článku IV. odst. 1. této smlouvy a zaplatí ji prodávající na bankovní účty uvedené v záhlaví této smlouvy, a to do 30 dnů ode dne, kdy bude kupujícímu doručeno vyrozumění o tom, že byl proveden vklad vlastnického práva z této smlouvy do katastru nemovitostí, v poměru dle spoluvlastnických podílů.

3. Smluvní strany se dohodly, že zaplacením celé kupní ceny dle článku II. a III. této smlouvy a náhrady dle článku IV. této smlouvy jsou veškeré závazky smluvních stran týkající se pozemků převáděných touto smlouvou vypořádány a smluvní strany nemají vůči sobě žádné další nároky či pohledávky.

V.

1. Prodávající výslovně prohlašují, že jejich vlastnické právo k převáděným pozemkům není soudně či jinak právně napadeno či zpochybněno, že nejsou omezeny v disponování s těmito pozemky a že na těchto pozemcích nevážnou žádné faktické ani právní vady, zejména zástavní právo, nájemní právo, věcné břemeno, předkupní právo s účinky věcného práva, dluhy, daňové nedoplatky a další práva třetích osob.

2. Prodávající dále prohlašují, že ke dni podpisu této kupní smlouvy není proti nim vedeno insolvenční či exekuční řízení ani výkon rozhodnutí a zároveň není proti nim podán návrh na zahájení insolvenčního řízení, na nařízení exekuce nebo výkonu rozhodnutí, ani neexistuje žádný titul vydaný v soudním, správním, daňovém, rozhodčím či obdobném řízení, na základě kterého by mohl být takový návrh podán.

3. Prodávající se zavazují, že ke dni podání návrhu na vklad vlastnického práva k převáděným pozemkům do katastru nemovitostí budou tyto pozemky prosty všech práv třetích osob a že tomu tak bude až do převodu vlastnického práva k těmto pozemkům na kupujícího.

4. Jestliže se ukáže, že výše uvedená tvrzení nejsou pravdivá, má kupující právo od této smlouvy odstoupit a zároveň má nárok na náhradu veškeré škody, která mu v důsledku jejich nepravdivosti vznikla, přičemž tyto nároky lze uplatnit samostatně, tj. nezávisle na sobě. Odstoupením se smlouva ruší od samého počátku a smluvní strany jsou si povinny vrátit dosud poskytnutá plnění.

5. Prodávající seznámily kupujícího s právním i faktickým stavem převáděných pozemků, a kupující potvrzuje, že si tyto pozemky prohlédl na místě samém a přejímá je ve stavu, v jakém se nacházejí ke dni uzavření této kupní smlouvy.

VI.

1. Vlastnické právo k pozemkům uvedeným v článku I. této smlouvy se převádí k okamžiku doručení návrhu na vklad vlastnického práva do katastru nemovitostí příslušnému katastrálnímu úřadu, pokud bude pravomocně rozhodnuto o povolení vkladu.

2. Smluvní strany se dohodly, že návrh na vklad vlastnického práva k převáděným pozemkům do katastru nemovitostí podá kupující a současně uhradí veškeré správní poplatky s tímto vkladem spojené. Nabytí vlastnického práva k nemovitým věcem dle této smlouvy je v souladu s ustanovením § 6 odst. 1 písm. c) zákonného opatření senátu č. 340/2013 Sb., ve znění pozdějších předpisů, osvobozeno od daně z nabytí nemovitých věcí. Dle ustanovení § 40 písm. c) tohoto předpisu se daňové přiznání nepodává.

3. Pro případ, že dojde k přerušení vkladového řízení katastrálním úřadem, se smluvní strany zavazují, že si navzájem poskytnou veškerou součinnost nezbytnou k realizaci vkladu vlastnického práva z této smlouvy do katastru nemovitostí.

4. Nebude-li na základě této smlouvy vklad vlastnického práva do katastru nemovitostí z jakéhokoliv důvodu povolen, zavazují se prodávající, že s kupujícím uzavřou novou kupní smlouvu, jejímž obsahem bude převod vlastnického práva k pozemkům uvedeným v článku I. této smlouvy za kupní cenu uvedenou v článku II. odst. 1 této smlouvy, a to nejpozději do 3 (tří) měsíců ode dne pravomocného zamítnutí vkladu vlastnického práva katastrálním úřadem, a v případě, že bude nutné smlouvu znovu projednat kolektivními orgány města

Brna, nejpozději do 6 (šesti) měsíců ode dne pravomocného zamítnutí vkladu vlastnického práva do katastru nemovitostí.

VII.

1. Smluvní strany prohlašují, že tato kupní smlouva byla sepsána na základě jejich pravé a svobodné vůle, vážně a srozumitelně a na důkaz shody vůle s jejím obsahem připojují své podpisy. Na jednom vyhotovení této smlouvy jsou podpisy prodávajících úředně ověřeny.
2. Smluvní strany se dohodly, že tato smlouva je uzavřena ke dni podpisu té smluvní strany, která tuto smlouvu podepíše později.
3. Tato smlouva je vyhotovena v 5 (pěti) stejnopisech s platností originálů, z nichž každá prodávající obdrží jedno vyhotovení, kupující dvě vyhotovení a jedno vyhotovení je určeno pro účely vkladového řízení katastru nemovitostí.
4. Právní vztahy ve smlouvě výslovně neupravené se řídí příslušnými ustanoveními zákona č. 89/2012 Sb., občanského zákoníku.
5. Statutární město Brno je při nakládání s veřejnými prostředky povinno dodržovat ustanovení zákona č. 106/1999 Sb., o svobodném přístupu k informacím, ve znění pozdějších předpisů (zejména § 9 odstavce 2 tohoto zákona).

Doložka

Tato smlouva byla schválena Zastupitelstvem města Brna na zasedání č. Z7/... dne
V Brně dne

V Brně dne

Kupující:

Prodávající:

.....
za statutární město Brno
Ing. Petr Vokřál
primátor města Brna

VÝPIS Z KATASTRU NEMOVITOSTÍ
prokazující stav evidovaný k datu 27.09.2016 08:32:50

Okres: CZ0642 Brno-město

Obec: 582786 Brno

Kat.území: 610585 Komin

List vlastnictví: 811

V kat. území jsou pozemky vedeny v jedné číselné řadě

A Vlastník, jiný oprávněný	Identifikátor	Podíl
Vlastnické právo		1/2
		1/2

ČÁSTECNÝ VÝPIS

B Nemovitosti	Pozemky	Parcela	Výměra [m2]	Druh pozemku	Způsob využití	Způsob ochrany
		1526/126	49	ostatní plocha	zeleň	
		1526/171	269	ostatní plocha	zeleň	
		1526/185	243	ostatní plocha	ostatní komunikace	
		1526/205	51	ostatní plocha	zeleň	
		1535/49	5	ostatní plocha	dráha	
		1535/51	118	ostatní plocha	dráha	
		1609/60	5	ostatní plocha	ostatní komunikace	
		1609/65	48	ostatní plocha	ostatní komunikace	

B1 Jiná práva - Bez zápisu

C Omezení vlastnického práva - Bez zápisu

D Jiné zápisy

Typ vztahu

Oprávnění pro

Povinnost k

o Změna výměr obnovou operátu

Parcela: 1526/205

Z-27304/2005-702

Parcela: 1526/185

Z-27304/2005-702

Plomby a upozornění - Bez zápisu

E Nabývací tituly a jiné podklady zápisu

Listina

o Rozhodnutí o dědictví D 1501/1993 USNESENÍ MS BRNO ZE DNE 1.2.1995 C.III D 1501/93.

POLVZ:161/1995

Z-1400161/1995-702

Pro:

RČ/IČO

F Vztah bonitovaných půdně ekologických jednotek (BPEJ) k parcelám - Bez zápisu

Nemovitosti jsou v územním obvodu, ve kterém vykonává státní správu katastru nemovitostí ČR
Katastrální úřad pro Jihomoravský kraj, Katastrální pracoviště Brno-město, kód: 702.

strana 1

Cj. 1500 - 1/20 - 406 / 116

VÝPIS Z KATASTRU NEMOVITOSTÍ
prokazující stav evidovaný k datu 27.09.2016 08:32:50

Okres: CZ0642 Brno-město

Obec: 582786 Brno

Kat.území: 610585 Komín

List vlastnictví: 811

V kat. území jsou pozemky vedeny v jedné číselné řadě

Nemovitosti jsou v územním obvodu, ve kterém vykonává státní správu katastru nemovitostí ČR:
Katastrální úřad pro Jihomoravský kraj, Katastrální pracoviště Brno-město, kód: 702.

Vyhotovil:

Vyhotoveno: 27.09.2016 08:32:51

Katastrální úřad pro Jihomoravský kraj, Katastrální pracoviště Brno-město
Burianová Dagmar

Podpis, razítko:

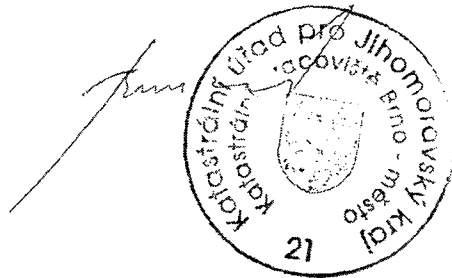

Řízení PÚ:^{7143/16}.....

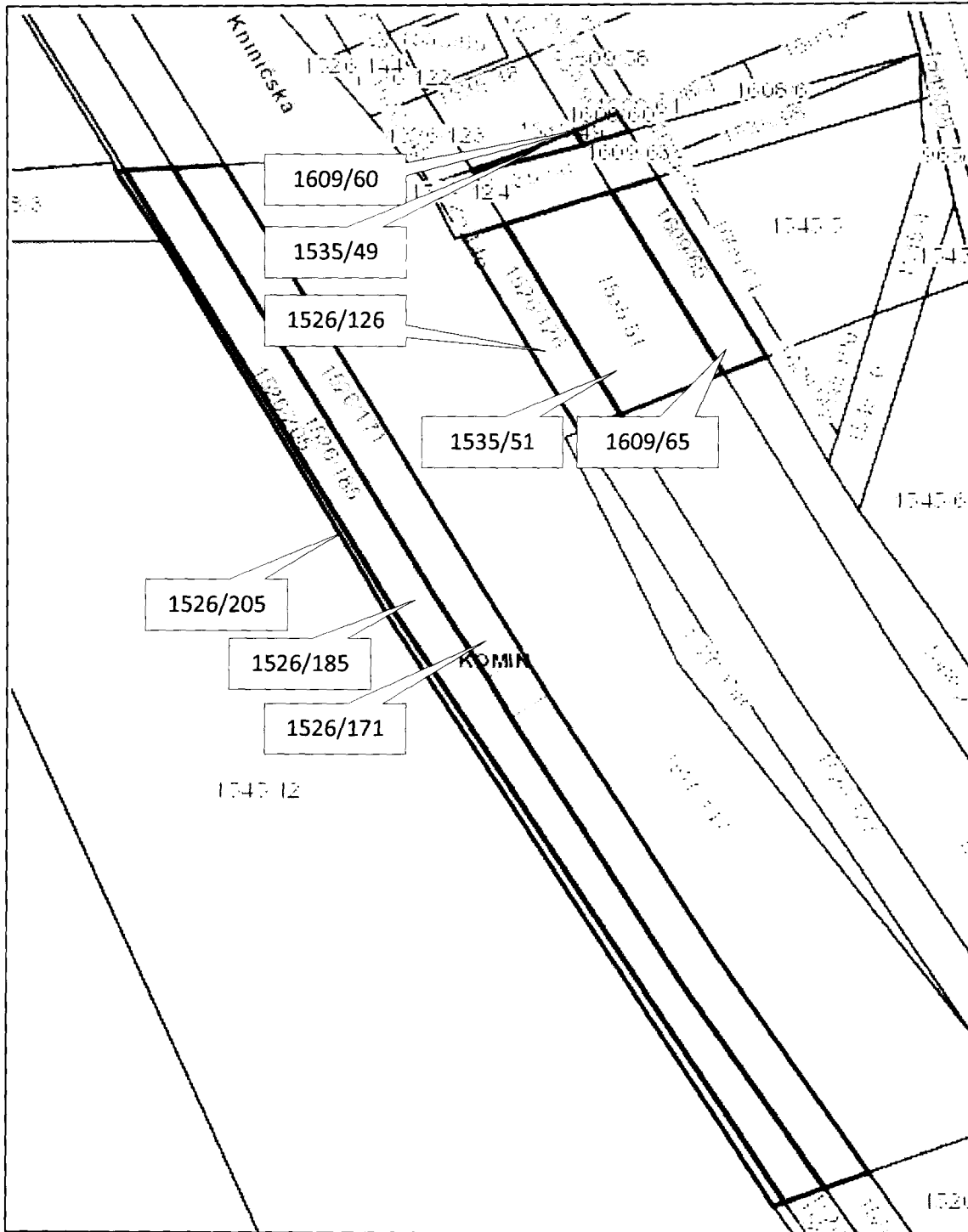

Osvobozeno od správních poplatků



Snímek katastrální mapy

-  pozemky ve vlastnictví statutárního města Brna
-  p.č. 1526/126, 1526/171, 1526/185, 1526/205, 1535/49, 1535/51, 1609/60 a 1609/65,
vše k.ú. Komín

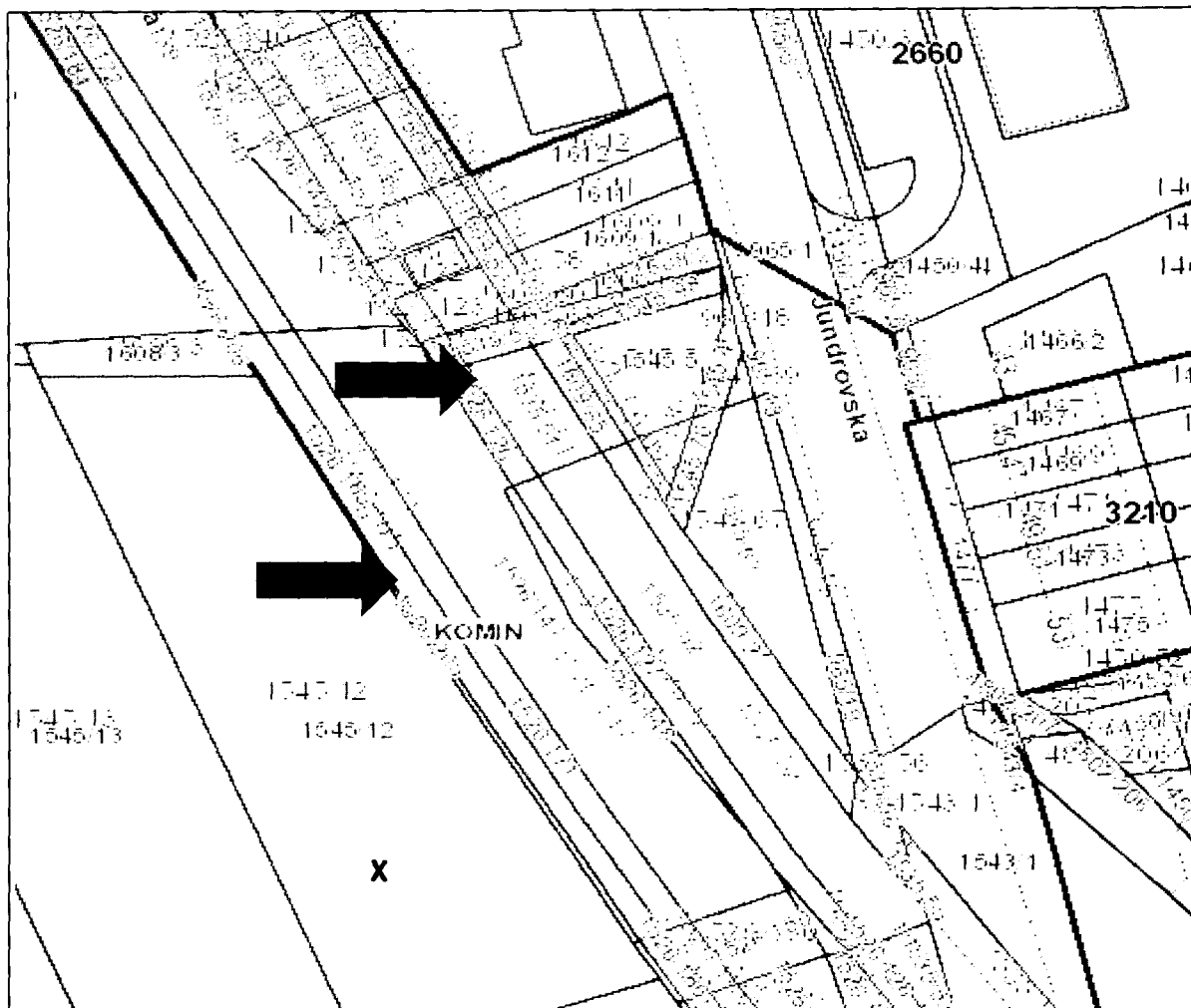

Snímek cenové mapy

pozemky p.č. 1526/126, 1526/171, 1526/185, 1526/205, 1535/49, 1535/51, 1609/60 a 1609/65, vše k.ú. Komín - neoceněno

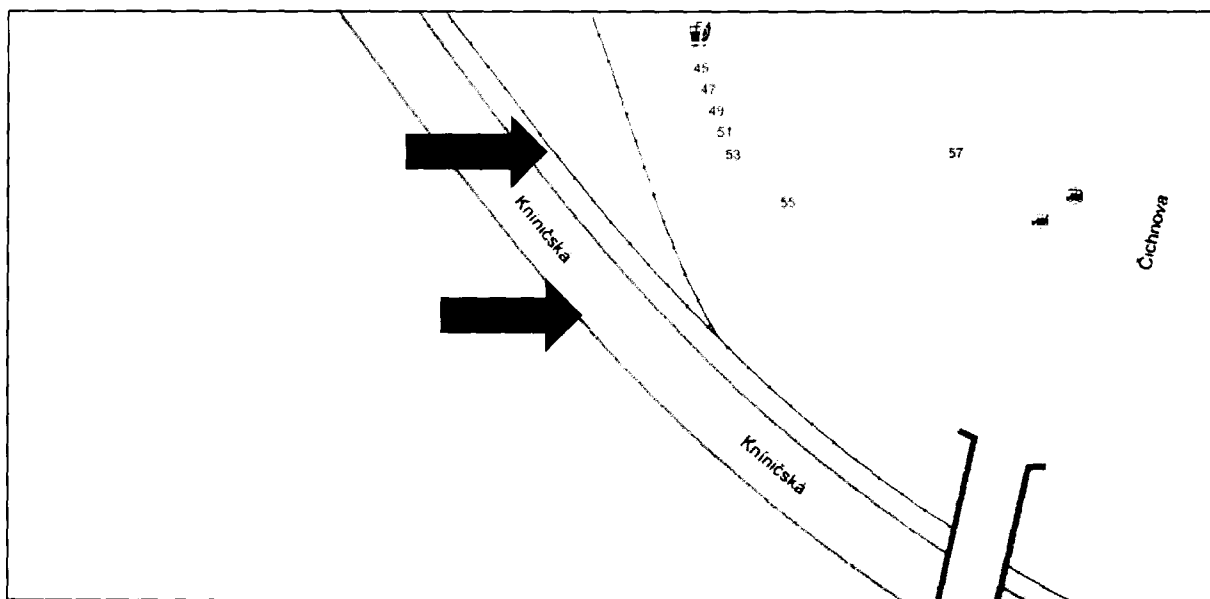

Orientační snímek

Informace o ocenění pozemků p.č. 1526/126, 1526/171, 1526/185, 1526/205, 1535/49, 1535/51, 1609/60 a 1609/65, k.ú. Komín

1) znalecký posudek č. 2288/2016, vyhotovený dne 13. 11. 2016 Ing. Miroslavem Reichstätterem na stanovení **ceny zjištěné**:

p.č. 1526/126 zeleň při drážním tělese o výměře 49 m ²	37.044 Kč, tj. 756 Kč/m ²
p.č. 1526/171 komunikační zeleň o výměře 269 m ²	203.364 Kč, tj. 756 Kč/m ²
p.č. 1526/185 chodník o výměře 243 m ²	306.180 Kč, tj. 1260 Kč/m ²
p.č. 1526/205 zeleň při chodníku o výměře 51 m ²	38.556 Kč, tj. 756 Kč/m ²
p.č. 1535/49 drážní těleso o výměře 5 m ²	5.670 Kč, tj. 1134 Kč/m ²
p.č. 1535/51 drážní těleso o výměře 118 m ²	133.812 Kč, tj. 1134 Kč/m ²
p.č. 1609/60 chodník při drážním tělese o výměře 5 m ²	5.040 Kč, tj. 1008 Kč/m ²
p.č. 1609/65 chodník při drážním tělese o výměře 48 m ²	48.384 Kč, tj. 1008 Kč/m ²
cena zjištěná celkem	778.050 Kč

2) znalecký posudek č. 2289/2016, vyhotovený dne 14. 11. 2016 Ing. Miroslavem Reichstätterem, na stanovení **ceny obvyklé**:

cena obvyklá pozemků o celkové výměře 788m² **992.880 Kč, tj. 1260 Kč/m²**



MMB2017000000246

42

Rada města Brna

ZM7/2216

Z7/26. zasedání Zastupitelstva města Brna
konaná dne 7. 3. 2017

Název:

Návrh nabytí pozemku p.č. 4073/27 v k.ú. Královo Pole

Obsah:

- důvodová zpráva
- **kupní smlouva**
- kopie výpisu LV 1890
- snímek mapy KN a orientační mapy
- snímek cenové mapy
- geometrický plán č. 3311-193/2016
- informace o ocenění

Návrh usnesení:

Zastupitelstvo města Brna

s c h v a l u j e

nabytí pozemku:

- p.č. 4073/27 ostatní plocha, ostatní komunikace, o výměře 34 m², který je oddělen dle geometrického plánu č. 3311-193/2016 od pozemku p.č. 4073/9, v k. ú. Královo Pole ve spoluvlastnictví ;
do vlastnictví statutárního města Brna za dohodnutou kupní cenu ve výši 27.200 Kč a za podmínek uvedených v kupní smlouvě, která je přílohou č. těchto usnesení.

Stanoviska dotčených orgánů:

- Rada města Brna na své schůzi č. R7/102 konané dne 14. 2. 2017 doporučila ZMB ke schválení.

Zpracoval:
Odbor dopravy MMB

Předkládá:
Rada města Brna

Důvodová zpráva

Předmětný pozemek p.č. 4073/9 ostatní plocha, ostatní komunikace o výměře 135 m² v k.ú. Královo Pole, který je veden na LV 1890 ve spoluvlastnictví a byl v minulosti z části zastavěn místní komunikací – chodníkem na ulici Myslínově, tj. stavbou ve vlastnictví statutárního města Brna.

Na základě geometrického plánu č. 3311-193/2016 vyhotoveného Ing. Radkem Mertou, Samoty 1a, 628 00 Brno dne 5. 9. 2016 byl od pozemku p.č. 4073/9 oddělen pozemek

- p.č. 4073/27 o výměře 34 m², ostatní plocha, ostatní komunikace, k.ú. Královo Pole

Spoluvlastníci předmětného pozemku souhlasí, aby bylo při majetkoprávním vypořádání postupováno v souladu s Metodikou na vypořádání pozemků zastavěných stavbami ve vlastnictví statutárního města Brna, kterou Zastupitelstvo města Brna schválilo na svém zasedání č. Z6/014 konaném dne 3. 4. 2012. Pravidlo pro určení výše kupní ceny stanoví článek III. odst. 3.1. Metodiky:

„Odborný útvar MMB při majetkoprávním vypořádání dle této Metodiky zajistí vyjádření dotčených orgánů k návrhu a dále zajistí zpracování návrhu kupní ceny za pozemek. Kupní cena se sjednává ve výši v místě a čase obvyklé, pokud tato nepřesáhne výši ceny zjištěné dle příslušného cenového předpisu (oceňovací vyhlášky). Pokud cena v místě a čase obvyklá přesáhne výši ceny zjištěné dle příslušného cenového předpisu (oceňovací vyhlášky), sjednává se kupní cena ve výši této ceny zjištěné.“

V souladu s výše uvedeným pravidlem byla s vlastníkem sjednána kupní cena ve výši ceny obvyklé, která byla stanovena znaleckým posudkem č. 1657-81/2016, vyhotoveným dne 7. 11. 2016 soudním znalcem Ing. Janou Dudkovou, a to:

p.č. 4073/27 o výměře 34 m².....27.200 Kč, tj. 800 Kč/m²

Nabytí vlastnického práva k nemovité věci dle této smlouvy je v souladu s ustanovením § 6 odst. 1 písm. c) zákonného opatření senátu č. 340/2013 Sb., ve znění pozdějších předpisů, osvobozeno od daně z nabytí nemovitých věcí. Dle ustanovení § 40 písm. c) tohoto předpisu se daňové přiznání nepodává.

Návrh kupní smlouvy byl předložen spoluvlastníkům předmětného pozemku a ti se zněním kupní smlouvy souhlasí a nemají žádných dalších nároků spojených s majetkoprávním vypořádáním předmětného pozemku.

Dopisem ze dne 7. 3. 2016, č. j. MMB/94374/2016 Majetkový odbor MMB postoupil Odboru dopravy MMB žádost Úřadu městské části Brno – Královo Pole k majetkoprávnímu vypořádání.

Odbor dopravy doporučuje majetkoprávní vypořádání předmětného pozemku do vlastnictví statutárního města Brna dle Metodiky.

Předmětný pozemek se nachází pod místní komunikací a je ve správě společnosti Brněnské komunikace a.s.

Kupní cena bude hrazena z ORJ 5400 § 2219 pol. 6130 ORG 2947 – Výkupy objektů pro OD MMB – pozemky.

Schválený rozpočet r. 2017:
Čerpání k 3. 1. 2017

20.000.000 Kč
0 Kč

R7/47. Komise majetková RMB na svém jednání dne 23. 1. 2017 návrh projednala a doporučila. Hlasování: 9 - pro, 0 - proti, 0 - se zdržel /11 členů. Usnesení bylo přijato.

Ing. Liptáková	p. Janíček	Ing. Drápalová	PhDr. Hofmannová	Ing. Pospíšil	JUDr. Kerndl	p. Říha	p. Šafařík	Ing. Zuziak	Mgr. Leder	Ing. Malec
pro	omluven	pro	pro	pro	omluven	pro	pro	pro	pro	pro

Hlasování v RMB dne 14. 2. 2017.
Schváleno jednomyslně 8 členy.

Ing. Vokřál	Mgr. Hladík	R. Mrázek	Bc. Hollan	Mgr. Ander	Ing. Kácer	M. Janíček	Bc. Kolářný	JUDr. Rusňáková	Ing. Staněk	Mgr. Suchý
pro	pro	—	nepř.	pro	pro	pro	pro	pro	nepř.	pro

KUPNÍ SMLOUVA

uzavřená dle ustanovení § 2079 a násl. zákona č. 89/2012 Sb., občanského zákoníku, níže uvedeného dne, měsíce a roku mezi smluvními stranami:

bytem
bankovní spojení:
číslo účtu:
a

r.č. id. 1/2

bytem
bankovní spojení:
číslo účtu:

id. 1/2

společně na straně jedné jako prodávající (dále jen „prodávající“)

a

Statutární město Brno
se sídlem Dominikánské nám. 196/1, 602 00 Brno
zastoupené Ing. Petrem Vokřálem, primátorem města Brna
IČ: 449 92 785, DIČ: CZ44992785
bankovní spojení: Česká spořitelna, a.s.
číslo účtu: 111246222/0800

na straně druhé jako kupující (dále jen „kupující“)

I.

1. Proávající prohlašují, že mají ve spoluvlastnictví pozemek p. č. 4073/9, o výměře 135 m², ostatní plocha, ostatní komunikace, zapsaný na listu vlastnictví č. 1890 pro katastrální území Královo Pole, obec Brno, vedeném u Katastrálního úřadu pro Jihomoravský kraj, Katastrální pracoviště Brno-město, s následující velikostí spoluvlastnických podílů:

1/2 a id. 1/2.

2. Na základě geometrického plánu č. 3311-193/2016 vyhotoveného společností Ing. Radek Merta, se sídlem Samoty 1a, 628 00 Brno, ověřeného úředně oprávněným zeměměřickým inženýrem Ing. Petrem Rovným dne 5. 9. 2016 pod č. 226/2016 a potvrzeného souhlasem příslušného katastrálního úřadu dne 9. 9. 2016 pod č. 1621/2016-702 (dále jen „geometrický plán č. 3311-193/2016“), který tvoří přílohu č. 1 této smlouvy, byla od pozemku p. č. 4073/9, uvedeném v odstavci 1 tohoto článku smlouvy, o výměře 135 m², v k. ú. Královo Pole, obec Brno, oddělena část o výměře 34 m², která byla nově označena jako pozemek p. č. 4073/27, ostatní plocha, ostatní komunikace v k.ú. Královo Pole, obec Brno (dále jen „pozemek“).

II.

1. Prodávající touto kupní smlouvou prodávají kupujícímu pozemek p. č. 4073/27, oddělený geometrickým plánem č. 3311-193/2016 této smlouvy, uvedený v článku I. odst. 2 této smlouvy, a to včetně všech součástí a příslušenství, a kupující tento pozemek kupuje a přijímá do svého vlastnictví za dohodnutou kupní cenu ve výši 27.200 Kč (slovy: dvacetsedmtisícdvěsta korun českých).
2. Převáděný pozemek včetně všech součástí a příslušenství byl popsán a oceněn znaleckým posudkem č. 1657-81/2016 ze dne 7. 11. 2016, který vyhotovila znalkyně Ing. Jana Dudková, Filipova 22, 635 00 Brno.
3. Předmětný pozemek uvedený v článku I. odst. 2 této smlouvy je vykupován za účelem majetkoprávního vypořádání pozemků zastavěných stavbami ve vlastnictví statutárního města Brna.

III.

Smluvní strany se dohodly, že kupující zaplatí prodávajícím kupní cenu dle článku II. této smlouvy na bankovní účty uvedené v záhlaví této smlouvy do 30 dnů ode dne, kdy bude kupujícímu doručeno vyrozumění katastrálního úřadu o tom, že vklad vlastnického práva dle této smlouvy byl proveden a to následovně:

- - 13.600,- Kč,
- - 13.600,- Kč.

IV.

1. Prodávající výslovně prohlašují, že jejich vlastnické právo k převáděnému pozemku není soudně či jinak právně napadeno či zpochybněno, že nejsou omezeni v disponování s tímto pozemkem a že na tomto pozemku neváznou žádné faktické ani právní vady, zejména zástavní právo, nájemní právo, věcné břemeno, předkupní právo s účinky věcného práva, dluhy, daňové nedoplatky a další práva třetích osob.
2. Prodávající dále prohlašují, že ke dni podpisu této kupní smlouvy není proti nim vedeno insolvenční či exekuční řízení ani výkon rozhodnutí a zároveň není proti nim podán návrh na zahájení insolvenčního řízení, na nařízení exekuce nebo výkonu rozhodnutí, ani neexistuje žádný titul vydaný v soudním, správním, daňovém, rozhodčím či obdobném řízení, na základě kterého by mohl být takový návrh podán.
3. Prodávající se zavazují, že ke dni podání návrhu na vklad vlastnického práva k převáděnému pozemku do katastru nemovitostí bude tento pozemek prost všech práv třetích osob a že tomu tak bude až do převodu vlastnického práva k tomuto pozemku na kupujícího.
4. Jestliže se ukáže, že výše uvedená tvrzení nejsou pravdivá, má kupující právo od této smlouvy odstoupit a zároveň má nárok na náhradu veškeré škody, která mu v důsledku jejich nepravdivosti vznikla, přičemž tyto nároky lze uplatnit samostatně, tj. nezávisle na sobě.

Odstoupením se smlouva ruší od samého počátku a smluvní strany jsou si povinny vrátit dosud poskytnutá plnění.

5. Prodávající seznámili kupujícího s právním i faktickým stavem převáděného pozemku, a kupující potvrzuje, že si tento pozemek prohlédl na místě samém a přejímá jej ve stavu, v jakém se nachází ke dni uzavření této kupní smlouvy.

V.

1. Vlastnické právo k pozemku uvedenému v článku I. odst. 2 této smlouvy se převádí k okamžiku doručení návrhu na vklad vlastnického práva do katastru nemovitostí příslušnému katastrálnímu úřadu, pokud bude pravomocně rozhodnuto o povolení vkladu.

2. Smluvní strany se dohodly, že návrh na vklad vlastnického práva k převáděnému pozemku do katastru nemovitostí podá kupující a současně uhradí veškeré správní poplatky s tímto vkladem spojené. Nabytí vlastnického práva k nemovitým věcem dle této smlouvy je v souladu s ustanovením § 6 odst. 1 písm. c) zákonného opatření senátu č. 340/2013 Sb., ve znění pozdějších předpisů, osvobozeno od daně z nabytí nemovitých věcí. Dle ustanovení § 40 písm. c) tohoto předpisu se daňové přiznání nepodává.

3. Pro případ, že dojde k přerušení vkladového řízení katastrálním úřadem, se smluvní strany zavazují, že si navzájem poskytnou veškerou součinnost nezbytnou k realizaci vkladu vlastnického práva z této smlouvy do katastru nemovitostí.

4. Nebude-li na základě této smlouvy vklad vlastnického práva do katastru nemovitostí z jakéhokoliv důvodu povolen, zavazují se prodávající, že s kupujícím uzavřou novou kupní smlouvu, jejímž obsahem bude převod vlastnického práva k pozemku uvedenému v článku I. odst. 2 této smlouvy za kupní cenu uvedenou v článku II. odst. 1 této smlouvy, a to nejpozději do 3 (tří) měsíců ode dne pravomocného zamítnutí vkladu vlastnického práva katastrálním úřadem, a v případě, že bude nutné smlouvu znovu projednat kolektivními orgány města Brna, nejpozději do 6 (šesti) měsíců ode dne pravomocného zamítnutí vkladu vlastnického práva do katastru nemovitostí.

VI.

1. Smluvní strany prohlašují, že tato kupní smlouva byla sepsána na základě jejich pravé a svobodné vůle, vážně a srozumitelně a na důkaz shody vůle s jejím obsahem připojují své podpisy. Na jednom vyhotovení této smlouvy jsou podpisy prodávajících úředně ověřeny.

2. Smluvní strany se dohodly, že tato smlouva je uzavřena ke dni podpisu té smluvní strany, která tuto smlouvu podepíše jako poslední.

3. Tato smlouva je vyhotovena v 5 (pěti) stejnopisech s platností originálů, z nichž každý prodávající obdrží jedno vyhotovení, kupující dvě vyhotovení a jedno vyhotovení je určeno pro účely vkladového řízení katastru nemovitostí.

4. Právní vztahy ve smlouvě výslovně neupravené se řídí příslušnými ustanoveními zákona č. 89/2012 Sb., občanského zákoníku.

5. Statutární město Brno je při nakládání s veřejnými prostředky povinno dodržovat ustanovení zákona č. 106/1999 Sb., o svobodném přístupu k informacím, ve znění pozdějších předpisů (zejména § 9 odstavce 2 tohoto zákona).

Doložka

Tato smlouva byla schválena Zastupitelstvem města Brna na zasedání č. dne .

V Brně dne

V Brně dne

Kupující:

Prodávající:

.....

.....

za statutární město Brno
Ing. Petr Vokřál
primátor města Brna

.....

VÝKAZ DOSAVADNÍHO A NOVÉHO STAVU ÚDAJŮ KATASTRU NEMOVITOSTÍ													
Dosavadní stav					Nový stav								
Označení pozemku parc. číslem	Výměra parcely		Druh pozemku Způsob využití	Označení pozemku parc. číslem	Výměra parcely		Druh pozemku Způsob využití	Typ stavby Způsob využití	Způsob určení výměry	Porovnání se stavem evidence právních vztahů			
	ha	m ²			ha	m ²				011 přechází z pozemku označeného v katastru nemovitostí	012 větší poz. evidenci	Číslo listu vlastnictví	Výměra druhů
											ha	m ²	
4073/9	1	35	ostat.pl. ostat.komunikace	4073/9	25	ostat.pl. ostat.komunikace			0	4073/9	1890		25
				4073/26	76	ostat.pl. zeleň			0	4073/9	1890		76
				4073/27	34	ostat.pl. ostat.komunikace			0	4073/9	1890		34
4514/1	22	21	ostat.pl. ostat.komunikace	4514/1	21	ostat.pl. ostat.komunikace			0	4514/1	10001	21	99
				4514/6	22	ostat.pl. jiná plocha			0	4514/1	10001		22
	23	56			23	56							

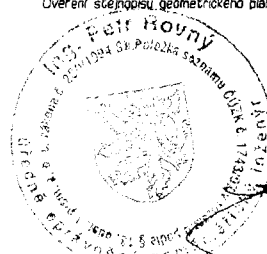
GEOMETRICKÝ PLÁN pro rozdělení pozemků	Geometrický plán overl. úředně oprávněný zeměměřický inženýr:		Stejnopis overl. úředně oprávněný zeměměřický inženýr:		
	Jméno, příjmení: Ing. Petr Rovný		Jméno, příjmení: Ing. Petr Rovný		
	Číslo položky seznamu úředně oprávněných zeměměřických inženýrů: 1743/97		Číslo položky seznamu úředně oprávněných zeměměřických inženýrů: 1743/97		
	Dne: 5.9.2016 Číslo: 226/2016		Dne: 12.9.2016 Číslo: 248/2016		
Nálezitostmi a přesností odpovídá právním předpisům.		Tento stejnopis odpovídá geometrickému plánu v elektronické podobě uloženému v dokumentaci katastrálního úřadu.			
Vytvořitel:  ing. radek merta samoty 1a, 628 00 brno IČ: 68107315 t.543248450		Katastrální úřad souhlasí s označením parcel. KÚ pro Jihomoravský kraj KP Brno-město Petr Doležal PGP-1621/2016-702 2016.09.09 12:56:12 CEST		Overení stejnopisu geometrického plánu v listinné podobě. 	
Číslo plánu: 3311-193/2016 Okres: Brno-město Obec: Brno Katastrální území: Královo Pole Mapový list: DKM Dosavadním vlastním pozemků byla poskytnuta možnost seznámit se v terénu s průběhem navrhovaných nových hranic, které byly označeny předepsaným způsobem.					

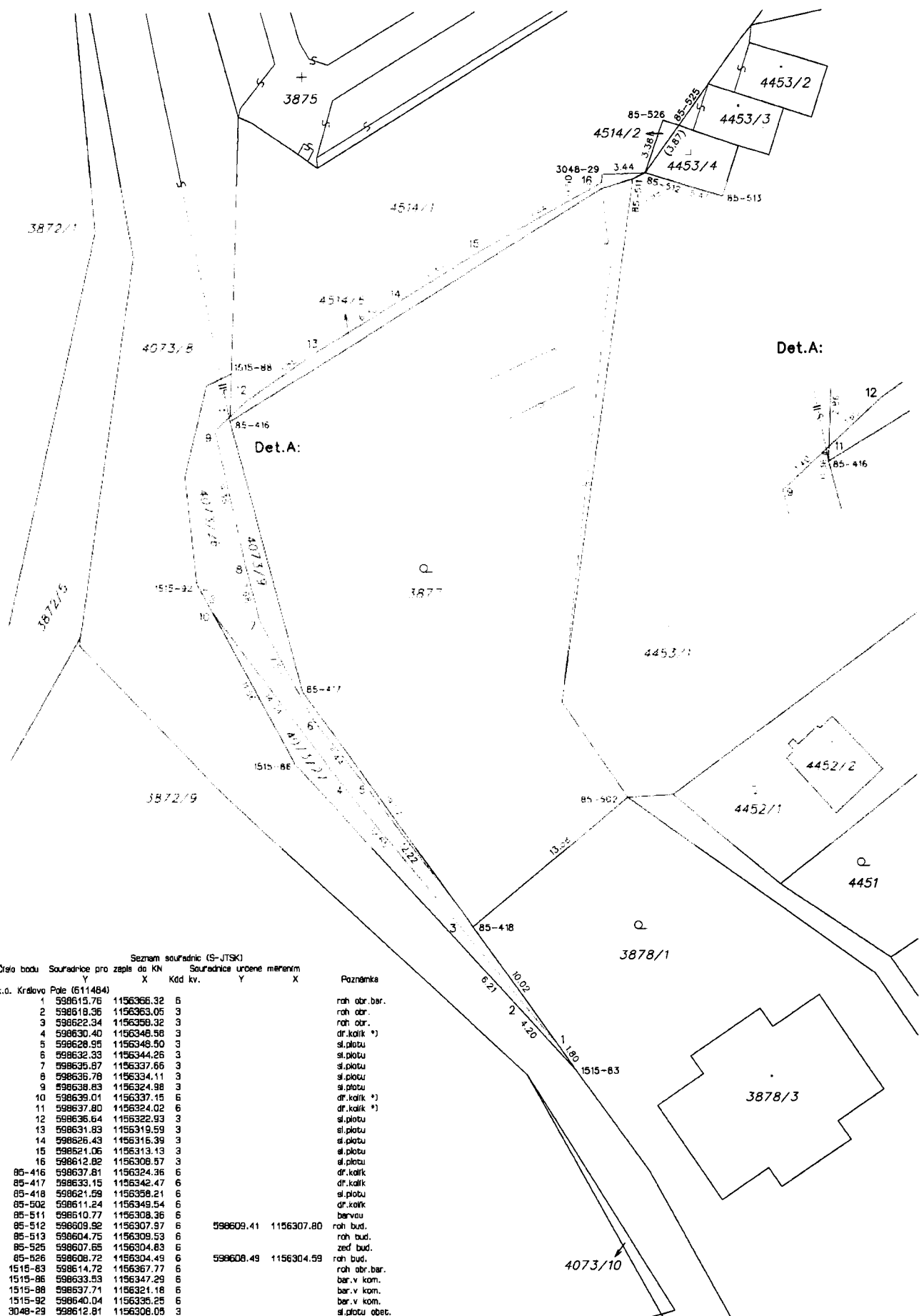

Seznam souřadnic (S-JTSK)

Číslo bodu Souřadnice pro zápis do KN Souřadnice určené měřením

Kód kv.	Y	X	Y	X	Poznámka
1	598615.76	1156366.32	6		roh obr. bar.
2	598618.36	1156363.05	3		roh obr.
3	598622.34	1156358.32	3		roh obr.
4	598630.40	1156346.58	3		dr.kalk (*)
5	598628.95	1156346.50	3		st.plotu
6	598632.33	1156344.26	3		st.plotu
7	598635.87	1156337.66	3		st.plotu
8	598635.78	1156334.11	3		st.plotu
9	598638.63	1156324.98	3		st.plotu
10	598639.01	1156337.15	6		dr.kalk (*)
11	598637.80	1156324.02	6		dr.kalk (*)
12	598636.64	1156322.93	3		st.plotu
13	598631.83	1156319.59	3		st.plotu
14	598626.43	1156315.39	3		st.plotu
15	598621.06	1156313.13	3		st.plotu
16	598612.82	1156308.57	3		st.plotu
85-416	598637.81	1156324.36	6		dr.kalk
85-417	598633.15	1156342.47	6		dr.kalk
85-418	598621.59	1156358.21	6		st.plotu
85-502	598611.24	1156349.54	6		dr.kalk
85-511	598610.77	1156308.36	6		barvou
85-512	598609.92	1156307.97	6	598609.41	roh bud.
85-513	598604.75	1156309.53	6		roh bud.
85-525	598607.65	1156304.63	6		zed bud.
85-526	598606.72	1156304.49	6	598608.49	roh bud.
85-63	598614.72	1156367.77	6		roh obr. bar.
1515-86	598633.53	1156347.29	6		bar. v kom.
1515-88	598637.71	1156321.18	6		bar. v kom.
1515-92	598640.04	1156335.25	6		bar. v kom.
3048-29	598612.81	1156308.05	3		st.plotu obst.

*Dobas.stab.de 891 odst.6 vyhl.3672013 Sb.

Souřadnice bodů na dosevadní hranici pozemku určené měřením v terénu budou pro zápis do katastru nemovitostí upraveny podle dosevadního určení hranice lomovými body s kódem charakteristiky kvality souřadnic vyšším než 3. Důvodem je nerealizované zpřesnění této hranice, ke kterému je nutné dokázat listinnou prokazující shodu vlastníkovi na jejím průběhu [8 50 odst. 1 písm. a) katastrálního zákona].

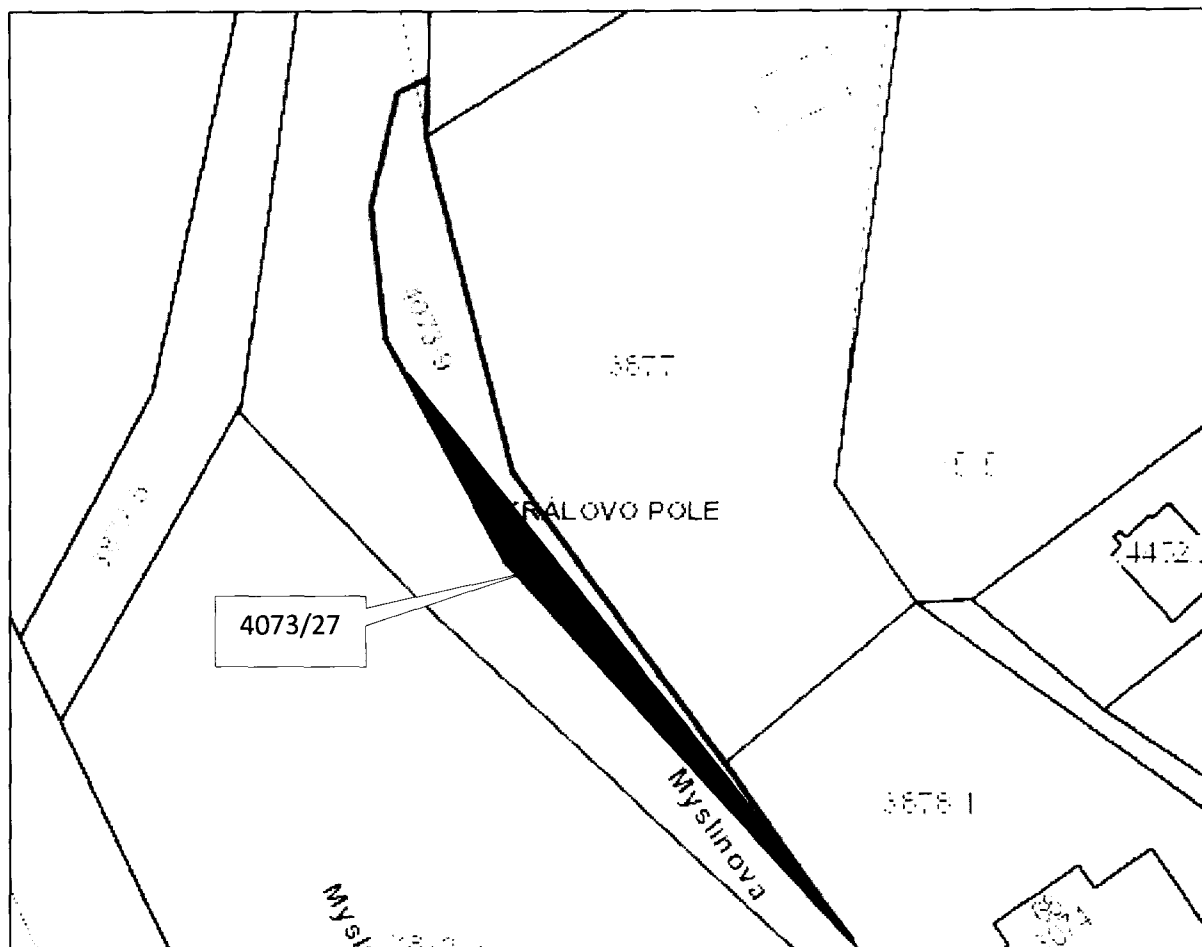

Snímek katastrální mapy

- pozemky ve vlastnictví statutárního města Brna
- pozemek p. č. 4073/27, k. ú. Královo Pole oddělený geometrickým plánem

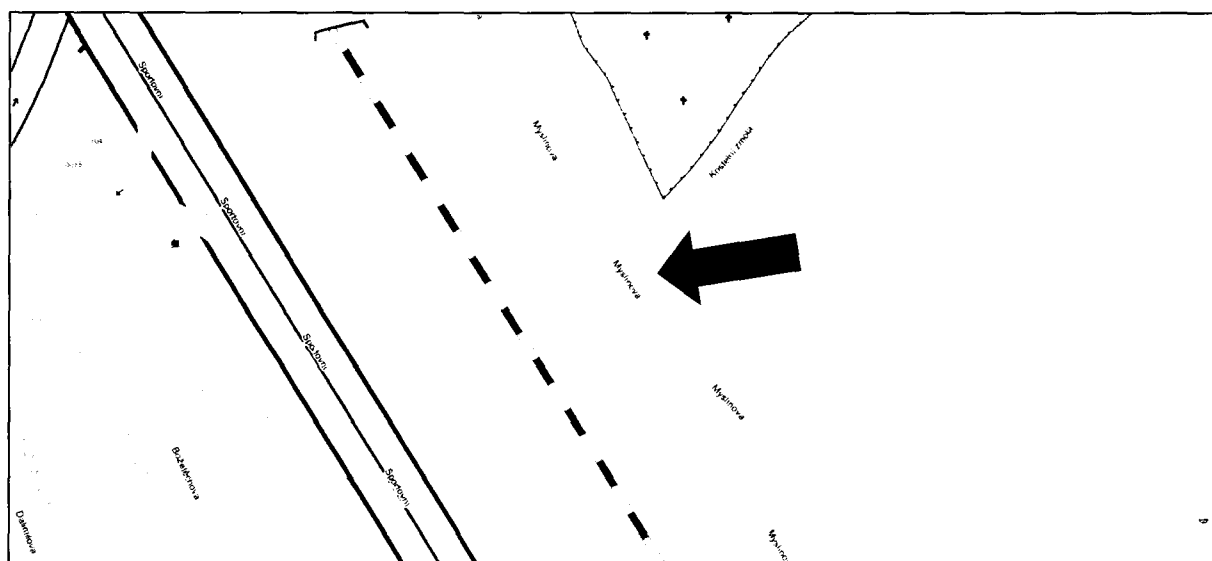

Orientační snímek

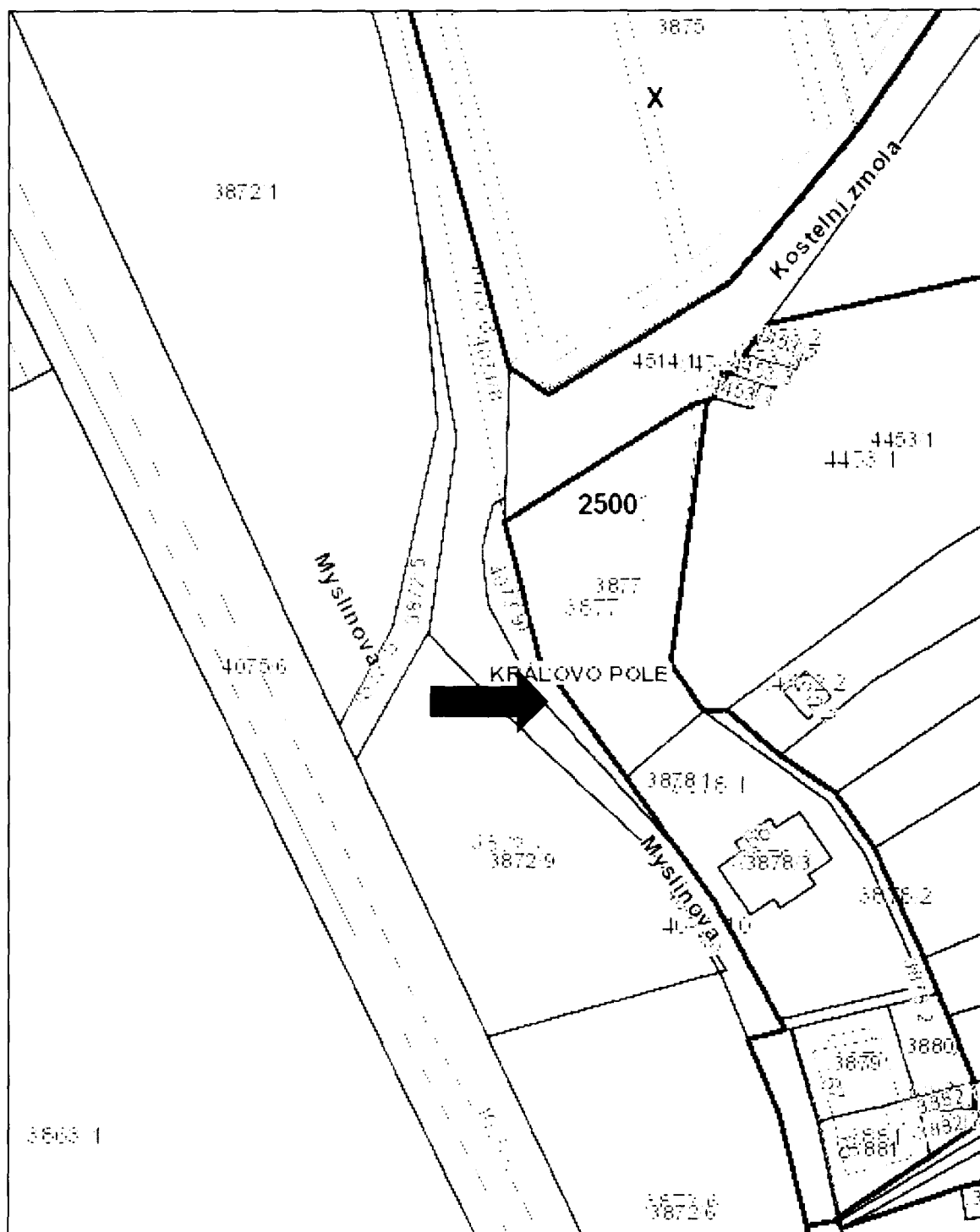

Snímek cenové mapy
p.č. 4073/27, k.ú. Královo Pole - neoceněno

VÝKAZ DOSAVADNÍHO A NOVÉHO STAVU ÚDAJŮ KATASTRU NEMOVITOSTÍ																
Dosavadní stav					Nový stav											
Označení pozemku parc. číslem	Vyměra parcely		Druh pozemku	Způsob využití	Označení pozemku parc. číslem	Vyměra parcely		Druh pozemku	Typ stavby	Způsob využití	Způsob využití	Způsob určení vymeř	Porovnání se stavem evidence právních vztahů			
	ha	m ²				ha	m ²						Díl přechází z pozemku označeného v katastru nemovitostí	úřivější poz. evidenci	Číslo listu vlastnictví	Vyměra dílu
4073/9	1	35	ostat.pl. ostat.komunikace		4073/9	25		ostat.pl. ostat.komunikace				0	4073/9	1890		25
					4073/26	76		ostat.pl. zeleň			0	4073/9	1890		76	
					4073/27	34		ostat.pl. ostat.komunikace			0	4073/9	1890		34	
4514/1	22	21	ostat.pl. ostat.komunikace		4514/1	21	99	ostat.pl. ostat.komunikace				0	4514/1	10001	21	99
					4514/6	22		ostat.pl. jiná plocha			0	4514/1	10001		22	
	23	56				23	56									

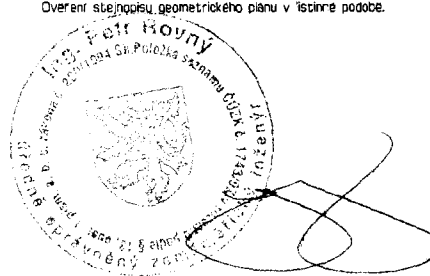
GEOMETRICKÝ PLÁN pro rozdělení pozemků	Geometrický plán overil úředně oprávněný zeměměřický inženýr:		Stejnopis overil úředně oprávněný zeměměřický inženýr:		
	Jméno, příjmení: Ing.Petr Rovný		Jméno, příjmení: Ing.Petr Rovný		
	Číslo položky seznamu úředně oprávněných zeměměřických inženýrů: 1743/97		Číslo položky seznamu úředně oprávněných zeměměřických inženýrů: 1743/97		
	Dne: 5.9.2016 Číslo: 226/2016		Dne: 12.9.2016 Číslo: 248/2016		
Náležitosti a přesnosti odpovídá právním předpisům		Tento stejnopis odpovídá geometrickému plánu v elektronické podobě uloženému v dokumentaci katastrálního úřadu			
Vyhotovitel: ing. radek merta samoty 1a, 628 00 brno IČ 68107315 t.543248450 Číslo plánu: 3311-193/2016 Okres: Brno-město Obec: Brno Katastrální území: Královo Pole Mapový list: DKM Dosavadním vlastníkům pozemků byla poskytnuta možnost seznámit se v terénu s průběhem navrhovaných nových hranic, které byly označeny předepsaným způsobem.		Katastrální úřad souhlasí s označením parcel. KÚ pro Jihomoravský kraj KP Brno-město Petr Doležal PGP-1621/2016-702 2016.09.09 12:56:12 CEST		Overení stejnopisu geometrického plánu v listinné podobě. 	

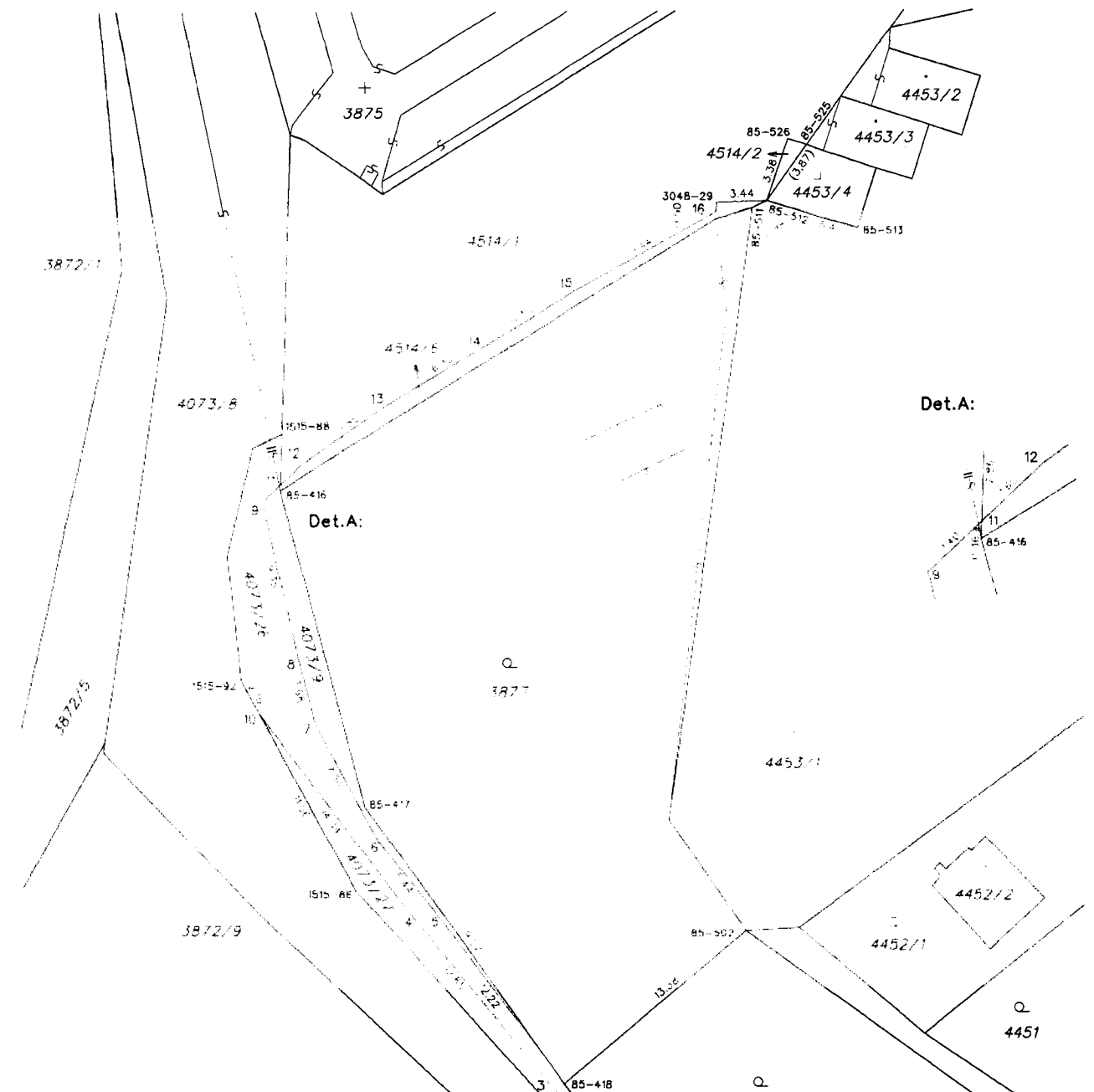

Seznam souřadnic (S-JTSK)

Číslo bodu Souřadnice pro zápis do KN Souřadnice určene měřením

Kód kv.	X	Y	X	Y	Poznámka
1	598613.76	1156366.32	6		roh obr. bar.
2	598618.36	1156363.05	3		roh obr.
3	598622.34	1156358.32	3		roh obr.
4	598630.40	1156348.58	3		dr. kálik *)
5	598628.95	1156348.50	3		st. plotu
6	598632.33	1156344.26	3		st. plotu
7	598635.87	1156337.66	3		st. plotu
8	598636.78	1156334.11	3		st. plotu
9	598638.83	1156324.98	3		st. plotu
10	598639.01	1156337.15	6		dr. kálik *)
11	598637.80	1156324.02	6		dr. kálik *)
12	598636.64	1156322.93	3		st. plotu
13	598631.83	1156319.59	3		st. plotu
14	598626.43	1156316.39	3		st. plotu
15	598621.06	1156313.13	3		st. plotu
16	598612.82	1156306.57	3		st. plotu
85-416	598637.81	1156324.36	6		dr. kálik
85-417	598633.15	1156342.47	6		dr. kálik
85-418	598621.59	1156358.21	6		st. plotu
85-502	598611.24	1156349.54	6		dr. kálik
85-511	598610.77	1156308.36	6		barvou
85-512	598609.92	1156307.97	6	598609.41	roh bud.
85-513	598604.75	1156309.53	6		roh bud.
85-525	598607.65	1156304.83	6		zeď bud.
85-526	598608.72	1156304.49	6	598608.49	roh bud.
1515-83	598614.72	1156367.77	6		roh obr. bar.
1515-86	598633.53	1156347.29	6		bar. v. kom.
1515-88	598637.71	1156321.18	6		bar. v. kom.
1515-92	598640.04	1156335.25	6		bar. v. kom.
3048-29	598612.81	1156308.08	3		st. plotu obec.

Souřadnice bodů na dosavadní hranici pozemku určene měřením v terénu budou pro zápis do katastru nemovitostí upraveny podle dosavadního určení hranice lomovými body s kódem charakteristiky kvality souřadnic vyšším než 3. Důvodem je nereakzované zprášení této hranice, ke kterému je nutné doložit listinu prokazující shodu vlastníků na jejím průběhu (§ 50 odst. 1 písm. a) katastrálního zákona).

Informace o ocenění pozemku p.č. 4073/27, k.ú. Královo Pole

1) znalecký posudek č. 1657-81/2016, vyhotovený dne 7. 11. 2016 Ing. Janou Dudkovou na stanovení **ceny obvyklé**:

cena obvyklá pozemku p.č. 4073/27 o výměře 34m² **27.200 Kč**, tj. 800 Kč/m²

2) znalecký posudek č. 1656-80/2016, vyhotovený dne 7. 11. 2016 Ing. Janou Dudkovou na stanovení **ceny zjištěné**:

cena zjištěná pozemku p.č. 4073/27 o výměře 34m² **42.840 Kč**, tj. 1260 Kč/m²



43

ZM7/2215

Z7/26. zasedání Zastupitelstva města Brna
konaná dne 7. 3. 2017

Název:

Návrh nabytí pozemků p.č. 544/20 a 544/21 v k.ú. Mokrá Hora

Obsah:

- důvodová zpráva
- **kupní smlouva**
- kopie výpisu LV č. 515
- snímek katastrální a orientační mapy
- snímek cenové mapy
- informace o ocenění

Návrh usnesení:

Zastupitelstvo města Brna

s c h v a l u j e

nabytí pozemků:

- p.č. 544/20 ostatní plocha, ostatní komunikace o výměře 25 m²,
- p.č. 544/21 ostatní plocha, ostatní komunikace o výměře 11 m²,

v k.ú. Mokrá Hora ve spoluvlastnictví a do vlastnictví statutárního města Brna za dohodnutou kupní cenu ve výši 34.020 Kč a za podmínek uvedených v kupní smlouvě, která je přílohou č. těchto usnesení.

Stanoviska dotčených orgánů:

- Rada města Brna na své schůzi č. R7/102 konané dne 14. 2. 2017 doporučila ZMB ke schválení.

Zpracoval:

Odbor dopravy MMB

Předkládá:

Rada města Brna

1/10

Důvodová zpráva

Předmětné pozemky p.č. 544/20 ostatní plocha, ostatní komunikace o výměře 25 m² a p.č. 544/21 ostatní plocha, ostatní komunikace o výměře 11 m², oba v k.ú. Mokrý Hora, které jsou vedeny na LV 515 ve spoluvlastnictví a byly v minulosti zastavěny místní komunikací na ulici Brigádnické, tj. stavbou ve vlastnictví statutárního města Brna.

Spoluvlastníci předmětných pozemků souhlasí, aby bylo při majetkoprávním vypořádání postupováno v souladu s Metodikou na vypořádání pozemků zastavěných stavbami ve vlastnictví statutárního města Brna, kterou Zastupitelstvo města Brna schválilo na svém zasedání č. Z6/014 konaném dne 3. 4. 2012. Pravidlo pro určení výše kupní ceny stanoví článek III. odst. 3.1. Metodiky:

„Odborný útvar MMB při majetkoprávním vypořádání dle této Metodiky zajistí vyjádření dotčených orgánů k návrhu a dále zajistí zpracování návrhu kupní ceny za pozemek. Kupní cena se sjednává ve výši v místě a čase obvyklé, pokud tato nepřesáhne výši ceny zjištěné dle příslušného cenového předpisu (oceňovací vyhlášky). Pokud cena v místě a čase obvyklá přesáhne výši ceny zjištěné dle příslušného cenového předpisu (oceňovací vyhlášky), sjednává se kupní cena ve výši této ceny zjištěné.“

V souladu s výše uvedeným pravidlem byla se spoluvlastníky sjednána kupní cena ve výši ceny zjištěné, která byla stanovena dle platných oceňovacích předpisů znaleckým posudkem č. 1974-036-16, vyhotoveným dne 3. 8. 2016 soudním znalcem Doc. Ing. Antonín Kolář, CSc., a to:

pozemky o celkové výměře 36 m²..... 34.020 Kč, tj. 945 Kč/m²

Nabytí vlastnického práva k nemovité věci dle této smlouvy je v souladu s ustanovením § 6 odst. 1 písm. c) zákonného opatření senátu č. 340/2013 Sb., ve znění pozdějších předpisů, osvobozeno od daně z nabytí nemovitých věcí. Dle ustanovení § 40 písm. c) tohoto předpisu se daňové přiznání nepodává.

Návrh kupní smlouvy byl předložen spoluvlastníkům předmětných pozemků a ti se zněním kupní smlouvy souhlasí a nemají žádných dalších nároků spojených s majetkoprávním vypořádáním předmětných pozemků.

Dle vyjádření č.j. MMB/0286584/2016 ze dne 21. 7. 2016 Majetkový odbor MMB nemá námitek k majetkoprávnímu vypořádání.

Odbor dopravy doporučuje majetkoprávní vypořádání předmětných pozemků do vlastnictví statutárního města Brna dle Metodiky.

Předmětné pozemky se nachází pod místní komunikací a jsou ve správě společnosti Brněnské komunikace a.s.

Kupní cena bude hrazena z ORJ 5400 § 2219 pol. 6130 ORG 2947 – Výkupy objektů pro OD MMB – pozemky.

Schválený rozpočet r. 2017: 20.000.000 Kč
Čerpání ke dni 9. 1. 2017: 0 Kč

R7/47. Komise majetková RMB na svém jednání dne 23. 1. 2017 návrh projednala a doporučila.
Hlasování: 9 - pro, 0 - proti, 0 - se zdržel /11 členů Usnesení bylo přijato.

Ing. Liptáková	p. Janíček	Ing. Drápalová	PhDr. Hofmannová	Ing. Pospíšil	JUDr. Kerndl	p. Říha	p. Šafařík	Ing. Zuziak	Mgr. Leder	Ing. Malec
pro	omluven	pro	pro	pro	omluven	pro	pro	pro	pro	pro

Hlasování v RMB dne 14. 2. 2017.
Schváleno jednomyslně 8 členy.

Ing. Vokřál	Mgr. Hladík	R. Mrázek	Bc. Hollan	Mgr. Ander	Ing. Kacer	M. Janíček	Bc. Kolářný	JUDr. Rusňáková	Ing. Staněk	Mgr. Suchý
pro	pro	—	nepř.	pro	pro	pro	pro	pro	nepř.	pro

KUPNÍ SMLOUVA

uzavřená dle ustanovení § 2079 a násl. zákona č. 89/2012 Sb., občanského zákoníku, níže uvedeného dne, měsíce a roku mezi smluvními stranami:

... r.č. id. 1/2
 ... r.č. id. 1/2
 oba bytem
 bankovní spojení:
 číslo účtu:
 na straně jedné jako prodávající (dále jen „prodávající“)

a

Statutární město Brno
 se sídlem Dominikánské nám. 196/1, 602 00 Brno
 zastoupené Ing. Petrem Vokřálem, primátorem města Brna
 IČ: 449 92 785, DIČ: CZ44992785
 bankovní spojení: Česká spořitelna, a.s.
 číslo účtu: 111246222/0800
 na straně druhé jako kupující (dále jen „kupující“)

I.

1. Proávající prohlašují, že mají ve spoluvlastnictví pozemek p. č. 544/20, o výměře 25 m², ostatní plocha, ostatní komunikace, a pozemek p. č. 544/21, o výměře 11 m², ostatní plocha, ostatní komunikace, oba zapsané na listu vlastnictví č. 515 pro katastrální území Mokrý Hora, obec Brno, vedeném u Katastrálního úřadu pro Jihomoravský kraj, Katastrální pracoviště Brno-město (dále jen „pozemky“), a velikost spoluvlastnických podílů na obou těchto pozemcích je id. 1/2 id. 1/2

II.

Prodávající touto kupní smlouvou prodávají kupujícímu pozemky uvedené v článku I. této smlouvy, a to včetně všech součástí a příslušenství, a kupující tyto pozemky kupuje a přijímá do svého vlastnictví za dohodnutou kupní cenu ve výši 34.020,- Kč (slovy: třicetčtyřitisícdvacet korun českých).

III.

Předmětné pozemky uvedené v článku I. této smlouvy byly popsány a oceněny znaleckým posudkem č. 1974-036-16 vypracovaným znalcem Doc. Ing. Antonínem Kolářem, CSc., Křížová 2, 603 00 Brno, dne 3. 8. 2016. Předmětné pozemky jsou vykupovány za účelem

majetkoprávního vypořádání pozemků zastavěných stavbami ve vlastnictví statutárního města Brna.

IV.

Smluvní strany se dohodly, že kupující zaplatí prodávajícím kupní cenu dle článku II. této smlouvy převodem na bankovní účet uvedený v záhlaví této smlouvy do 30 dnů ode dne, kdy bude kupujícímu doručeno vyrozumění katastrálního úřadu o tom, že vklad vlastnického práva dle této smlouvy byl proveden.

V.

Prodávající prohlašují, že nejsou omezeni v disponování se svými podíly na převáděných pozemcích, že na jejich podílech na převáděných pozemcích nevážnou žádné faktické ani právní vady, zejména dluhy, daňové nedoplatky, zástavní práva, předkupní práva s účinky věcného práva, a zavazují se, že ke dni podání návrhu na vklad vlastnického práva do katastru nemovitostí budou jejich podíly na převáděných pozemcích prosty práv třetích osob. Prodávající dále prohlašují, že jim není známo, že je proti nim veden výkon rozhodnutí nebo exekuce, byl proti nim vydán exekuční příkaz, nebo byl podán návrh na zahájení insolvenčního řízení. V případě, že by výše uvedená tvrzení byla nepravdivá, má kupující právo od smlouvy odstoupit. Odstoupením se smlouva ruší od samého počátku a smluvní strany jsou si povinny vrátit dosud poskytnuté plnění.

VI.

Nebude-li povolen vklad práva z této smlouvy do katastru nemovitostí z jakéhokoliv důvodu, zavazují se prodávající, že učiní nezbytné kroky k odstranění nedostatků, které způsobily zamítnutí vkladu vlastnického práva a pokud to bude nutné, zavazují se prodávající, že s kupujícím uzavřou novou kupní smlouvu, jejímž obsahem bude převod pozemků uvedených v článku I. této smlouvy za kupní cenu uvedenou v článku II. této smlouvy, a to nejpozději do 3 měsíců ode dne pravomocného zamítnutí vkladu vlastnického práva, a v případě, že bude nutné smlouvu znovu projednat kolektivními orgány města Brna, nejpozději do 6 měsíců ode dne pravomocného zamítnutí vkladu vlastnického práva.

VII.

1. Vlastnictví k pozemkům se převádí k okamžiku doručení návrhu na vklad vlastnického práva do katastru nemovitostí příslušnému katastrálnímu úřadu, pokud bude pravomocně rozhodnuto o povolení vkladu.

2. Smluvní strany se dohodly, že návrh na vklad vlastnického práva k převáděným pozemkům do katastru nemovitostí podá kupující a současně uhradí veškeré správní poplatky s tímto vkladem spojené. Nabytí vlastnického práva k nemovitým věcem dle této smlouvy je v souladu s ustanovením § 6 odst. 1 písm. c) zákonného opatření senátu č. 340/2013 Sb., ve znění pozdějších předpisů, osvobozeno od daně z nabytí nemovitých věcí. Dle ustanovení § 40 písm. c) tohoto předpisu se daňové přiznání nepodává.

VIII.

1. Právní vztahy ve smlouvě výslovně neupravené se řídí příslušnými ustanoveními občanského zákoníku.
2. Smluvní strany se dohodly, že tato smlouva je uzavřena ke dni podpisu té smluvní strany, k jejímuž podpisu dojde jako poslední. Na jednom vyhotovení této smlouvy jsou podpisy prodávajících úředně ověřeny.
3. Tato smlouva je vyhotovena v 5 stejnopisech s platností originálu, přičemž každý prodávající obdrží 1 vyhotovení, kupující 2 vyhotovení a 1 vyhotovení je určeno pro vkladové řízení.
4. Statutární město Brno je při nakládání s veřejnými prostředky povinno dodržovat ustanovení zákona č. 106/1999 Sb. o svobodném přístupu k informacím ve znění pozdějších předpisů (zejména § 9 odstavec 2 tohoto zákona).

Doložka

Tato smlouva byla schválena Zastupitelstvem města Brna na zasedání č. Z7/ dne .

V Brně dne:

V Brně dne:

Kupující:

Prodávající:

V Brně dne:

za statutární město Brno
Ing. Petr Vokřál
primátor města Brna

VÝPIS Z KATASTRU NEMOVITOSTÍ

prokazující stav evidovaný k datu 21.06.2016 09:05:53

Okres: CZ0642 Brno-město

Obec: 582786 Brno

Kat.území: 611701 Mokrá Hora

List vlastnictví: 515

V kat. území jsou pozemky vedeny v jedné číselné řadě

A Vlastník, jiný oprávněný	Identifikátor	Podíl
Vlastnické právo		1/2
		1/2

B Nemovitosti

Pozemky

Parcela	Výměra [m2]	Druh pozemku	Způsob využití	Způsob ochrany
544/20	25	ostatní plocha	ostatní komunikace	
544/21	11	ostatní plocha	ostatní komunikace	

B1 Jiná práva - Bez zápisu

C Omezení vlastnického práva - Bez zápisu

D Jiné zápisy - Bez zápisu

Plomby a upozornění - Bez zápisu

E Nabývací tituly a jiné podklady zápisu

Listina

o Smlouva darovací ze dne 09.09.2004. Právní účinky vkladu práva ke dni 10.09.2004.

V-12551/2004-702

Pro:

RČ/IČO:

F Vztah bonitovaných půdně ekologických jednotek (BPEJ) k parcelám - Bez zápisu

Nemovitosti jsou v územním obvodu, ve kterém vykonává státní správu katastru nemovitostí ČR:

Katastrální úřad pro Jihomoravský kraj, Katastrální pracoviště Brno-město, kód: 702.

Vyhotovil:

Vyhotoveno: 21.06.2016 09:05:56

Katastrální úřad pro Jihomoravský kraj, Katastrální pracoviště Brno-město

Burianová Dagmar

Podpis, razítko:

Řízení PÚ: ... 4852/16

Osvobozeno od správních poplatků



Nemovitosti jsou v územním obvodu, ve kterém vykonává státní správu katastru nemovitostí ČR



Katastrální úřad pro Jihomoravský kraj, Katastrální pracoviště Brno-město, kód: 702.

strana 1

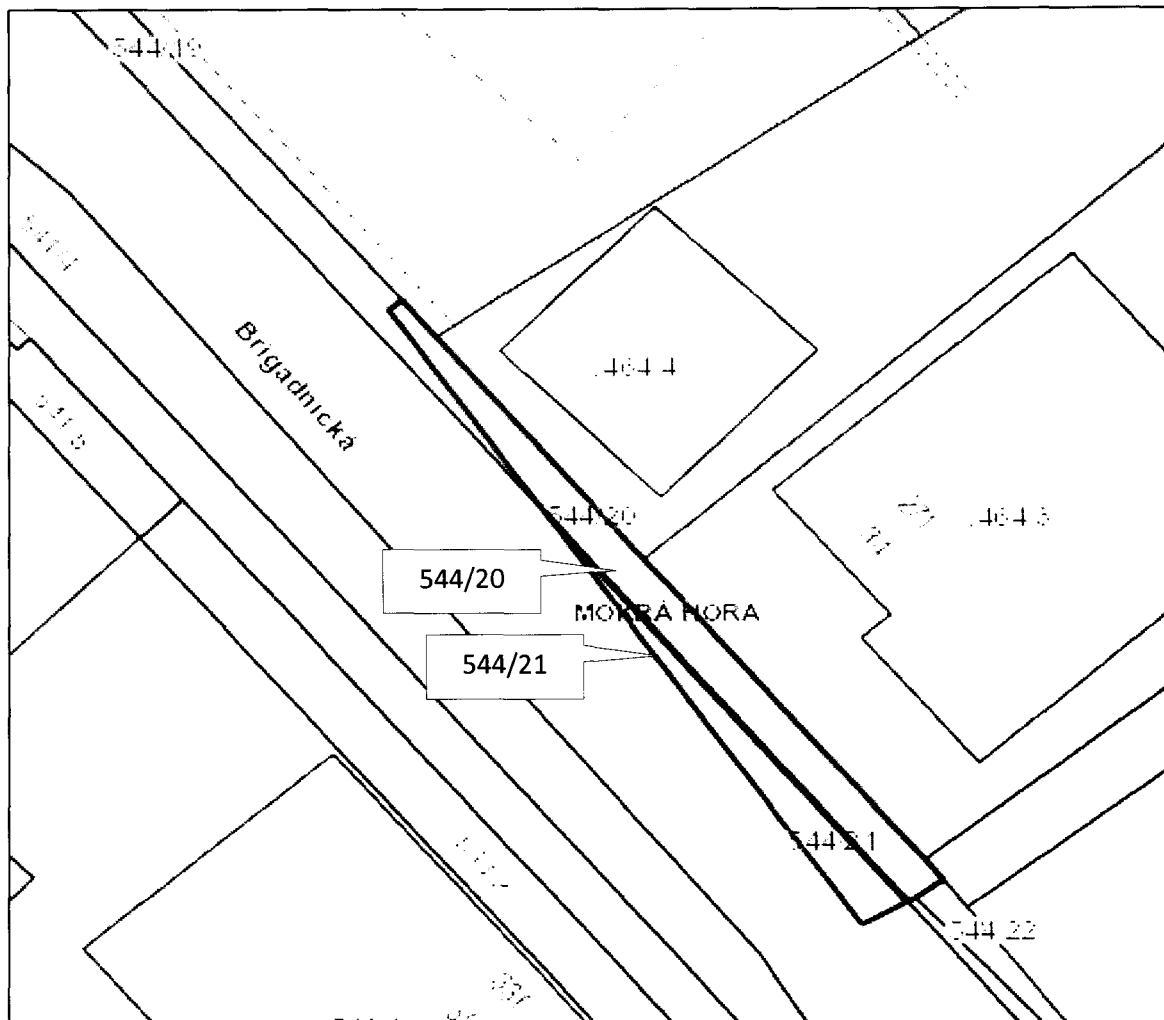
č. 1100 - N34 - 278/16



Snímek katastrální mapy

-  pozemky ve vlastnictví statutárního města Brna
-  p.č. 544/20 a 544/21, k.ú. Mokrá Hora

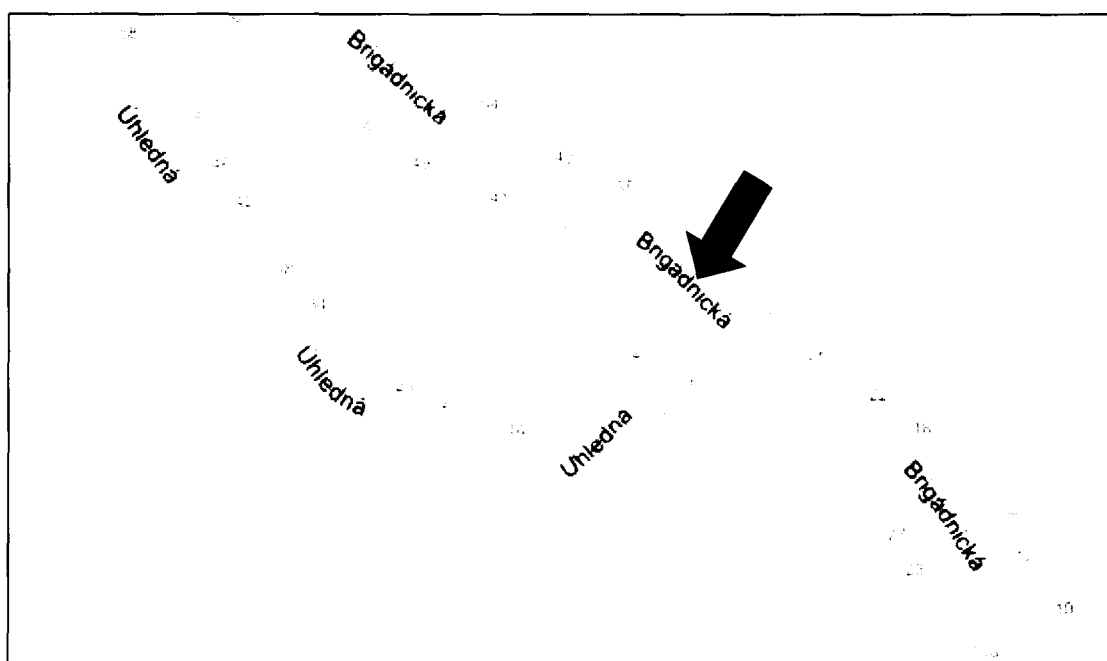

Orientační snímek

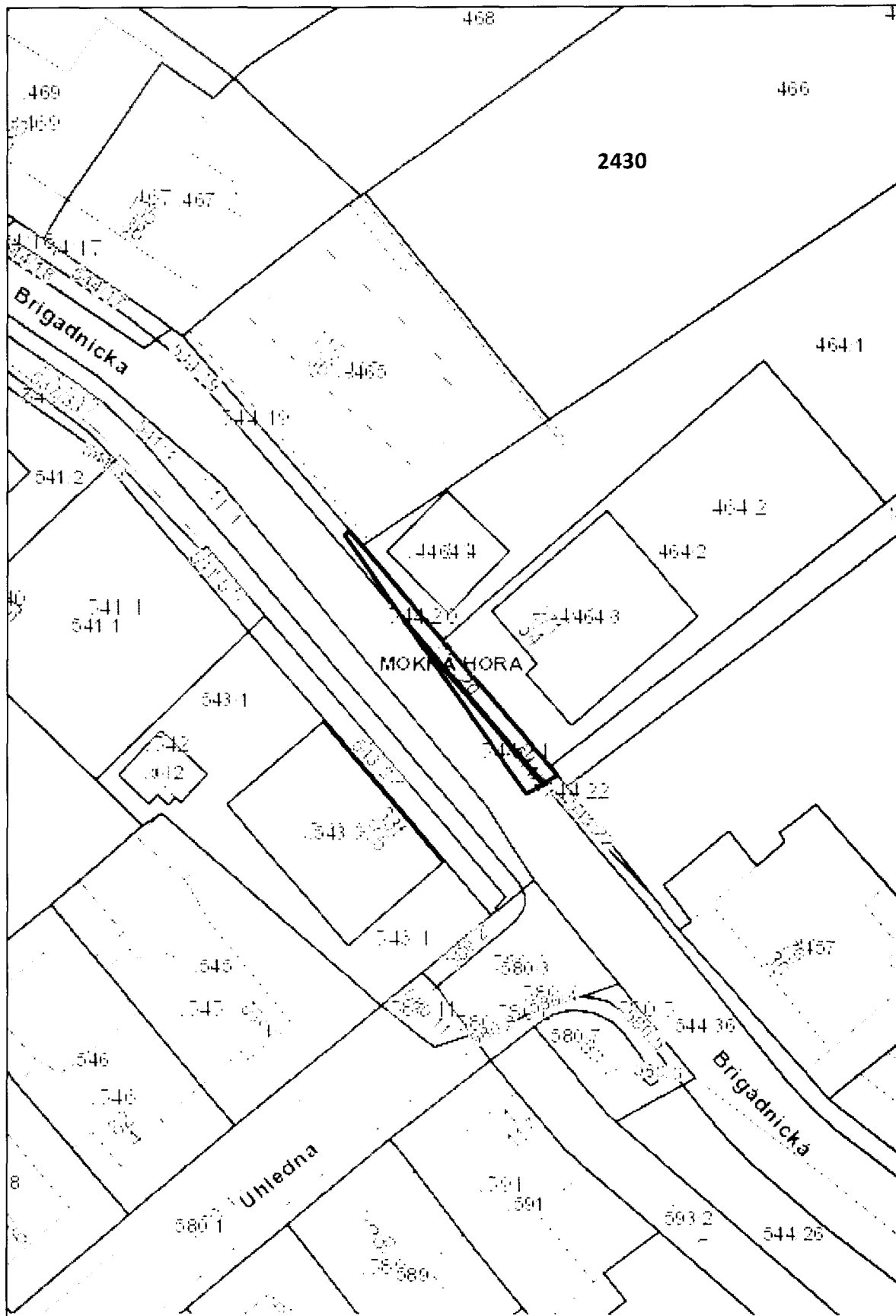

Snímek cenové mapy

p.č. 544/20 a 544/21, k.ú. Mokrá Hora - 2430 Kč/m²

Informace o ocenění pozemků p.č. 544/20 a 544/21, k.ú. Mokrý Hora

1) znalecký posudek č. 1975-037-16, vyhotovený dne 5. 8. 2016 Doc. Ing. Antonínem Kolářem, CSc. na stanovení **ceny obvyklé**:

cena obvyklá pozemků o celkové výměře 36m² **45.360 Kč**, tj. 1260 Kč/m²

2) znalecký posudek č. 1974-036-16, vyhotovený dne 3. 8. 2016 Doc. Ing. Antonínem Kolářem, CSc. na stanovení **ceny zjištěné**:

cena zjištěná pozemků o celkové výměře 36m² **34.020 Kč**, tj. 945 Kč/m²



MMB2017000000248

44

Rada města Brna

ZM7/2213

Z7/26. zasedání Zastupitelstva města Brna
konané dne 7. 3. 2017

Název:

Návrh nabytí id. 5/8 pozemku p.č. 811/17 v k.ú. Přízřenice

Obsah:

- důvodová zpráva
- návrh kupní smlouvy
- kopie výpisu LV č. 299
- snímek katastrální mapy
- orientační snímek a snímek cenové mapy
- informace o ocenění

Návrh usnesení:

Zastupitelstvo města Brna

s c h v a l u j e

nabytí id. 5/8 pozemku p.č. 811/17 ostatní plocha, ostatní komunikace, o výměře 89 m² v k.ú. Přízřenice ve vlastnictví paní do vlastnictví statutárního města Brna za dohodnutou kupní cenu ve výši 83.437,50 Kč a se započtením kompenzace za užívání pozemku od 1. 1. 2014 bez právního důvodu a za podmínek uvedených v kupní smlouvě, která tvoří přílohu č.těchto usnesení.

Stanoviska dotčených orgánů:

- Rada města Brna na své schůzi č. R7/102. konané dne 14. 2. 2017 doporučila Zastupitelstvu města Brna ke schválení.

Zpracoval:
Odbor dopravy MMB

Předkládá:
Rada města Brna

1/13

Důvodová zpráva

Pozemek p.č. 811/17 ostatní plocha, ostatní komunikace, o výměře 89 m² v k.ú. Přízřenice, vedený na LV č. 299 je ve spoluvlastnictví paní (id. 5/8), paní (id. 1/8), pana (id. 1/8) a pana (id. 1/8). Na pozemku se nachází silniční vegetace a je zastavěný místní komunikací při ulici Vídeňské, tj. stavbou ve vlastnictví statutárního města Brna.

Paní , pan a pan na nabídku odkupu nezareagovali. Jejich spoluvlastnické podíly budou předmětem dalšího jednání, příp. vyvlastnění.

Při majetkoprávním vypořádání bylo postupováno v souladu s Metodikou na vypořádání pozemků zastavěných stavbami ve vlastnictví statutárního města Brna, kterou Zastupitelstvo města Brna schválilo na svém zasedání č. Z6/014 konaném dne 3. 4. 2012. Pravidlo pro určení výše kupní ceny stanoví článek III. odst. 3.1. Metodiky:

„Odborný útvar MMB při majetkoprávním vypořádání dle této Metodiky zajistí vyjádření dotčených orgánů k návrhu a dále zajistí zpracování návrhu kupní ceny za pozemek. Kupní cena se sjednává ve výši v místě a čase obvyklé, pokud tato nepřesáhne výši ceny zjištěné dle příslušného cenového předpisu (oceňovací vyhlášky). Pokud cena v místě a čase obvyklá přesáhne výši ceny zjištěné dle příslušného cenového předpisu (oceňovací vyhlášky), sjednává se kupní cena ve výši této ceny zjištěné.“

V souladu s výše uvedeným pravidlem byla vlastníkovi id. 5/8 předmětného pozemku nabídnuta cena zjištěná stanovená znaleckým posudkem.

Vlastník id. 5/8 pozemku nesouhlasí s cenou zjištěnou stanovenou znaleckým posudkem č. 2236-01/16, vyhotoveného dne 14. 1. 2016 soudním znalcem Ing. Romanem Staňkem, která činí po zaokrouhlení 40.412,50 Kč, tj. 726,50 Kč/m², ale je připraven statutárnímu městu Brnu odprodat id. 5/8 předmětného pozemku za cenu obvyklou stanovenou znaleckým posudkem č. 2237-02/16, vyhotoveného dne 14. 1. 2016 soudním znalcem Ing. Romanem Staňkem, která činí 83.437,50 Kč, tj.:

cena obvyklá pozemku p.č. 811/17 o výměře 89 m ²	133.500,00 Kč
cena obvyklá celkem	133.500,00 Kč, tj. 1.500 Kč/m ²
cena obvyklá celkem pro id. 5/8 uvedeného pozemku	83.437,50 Kč

Jednorázová náhrada za užívání pozemku byla stanovena dohodou smluvních stran s přihlédnutím k Výměru MF ČR č. 01/2015, kterým se vydává seznam zboží s regulovanými cenami ze dne 26. 11. 2014, část I., oddíl A, položka č. 2, k Výměru MF ČR č. 01/2016, kterým se vydává seznam zboží s regulovanými cenami ze dne 27. 11. 2015, část I., oddíl A, položka č. 2, a k Výměru MF ČR č. 1/2017, kterým se vydává seznam zboží s regulovanými cenami ze dne 25. 11. 2016, část I., oddíl A, položka č. 2, a to následovně:

náhrada ve výši 75 Kč za 1 m² a rok bude vypočtena dle výše spoluvlastnického podílu na pozemku ode dne 1. 1. 2014 do dne převodu vlastnického práva id. 5/8 pozemku, tj. do dne podání návrhu na vklad vlastnického práva k id. 5/8 pozemku na základě kupní smlouvy

Při podání návrhu na vklad do 28. 4. 2017:jednorázová náhrada za id. 5/8 pozemku o celkové výměře 89 m² celkem cca 15.575 Kč

cena obvyklá celkem pro id. 5/8 uvedeného pozemku	83.437,50 Kč
<u>náhrada za užívání id. 5/8 pozemku</u>	<u>15.575 Kč</u>
celkem	cca 99.012,50 Kč

Návrh kupní smlouvy byl předložen vlastníkovi a ten se zněním kupní smlouvy souhlasí.

Odbor dopravy MMB navrhuje schválit předkládanou kupní smlouvu s požadovanou kupní cenou. V případě nesouhlasu s touto výší kupní ceny, lze očekávat další náklady případných soudních řízení.

Nabytí vlastnického práva k nemovité věci dle této kupní smlouvy je v souladu s ustanovením § 6 odst. 1 písm. c) zákonného opatření senátu č. 340/2013 Sb., ve znění pozdějších předpisů, osvobozeno od daně z nabytí nemovitých věcí. Dle ustanovení § 40 písm. c) tohoto předpisu se daňové přiznání nepodává.

Dle vyjádření č.j. MMB/402558/2015 ze dne 30. 10. 2015 Majetkový odbor MMB bere na vědomí provedení majetkoprávního vypořádání předmětného pozemku formou nabytí do majetku města.

Správu pozemku bude vykonávat společnost Brněnské komunikace a.s.

Kupní cena bude hrazena z ORJ 5400 § 2219 pol. 6130 ORG 2947 – Výkupy objektů pro OD MMB – pozemky.

Schválený rozpočet r. 2017: 20.000.000 Kč

Náhrada za bezdůvodné obohacení bude hrazena z ORJ 5400 § 2219 pol. 5192 ORG 7540 – Poskytnuté neinvestiční příspěvky a náhrady.

Schválený rozpočet r. 2017: 2.989.000 Kč

Stanoviska dotčených orgánů

R7/KM/47. Komise majetková RMB na svém jednání dne 23. 1. 2017 návrh projednala. Hlasování: 9 pro – 0 proti – 0 zdržel / 11 členů. Usnesení bylo přijato.

Ing. Liptáková	p. Janíček	Ing. Drápalová	PhDr. Hofmannová	Ing. Pospíšil	JUDr. Kerndl	p. Říha	p. Šafařík	Ing. Zuziak	Mgr. Leder	Ing. Malec
pro	omluven	pro	pro	pro	omluven	pro	pro	pro	pro	pro

Rada města Brna na své schůzi č. R7/102. konané dne 14. 2. 2017 doporučila Zastupitelstvu města Brna ke schválení.

Hlasování: 8 pro – 0 proti – 0 zdržel / 11 členů. Usnesení bylo přijato jednomyslně.

Ing. Vokřál	Mgr. Hladík	R.Mrázek	Bc. Hollan	Mgr. Ander	Ing. Kacer	M. Janíček	Bc. Kolářný	JUDr. Rusňáková	Ing. Staněk	Mgr. Suchý
pro	pro	—	nepř.	pro	pro	pro	pro	pro	nepř.	pro

KUPNÍ SMLOUVA

podle § 2079 a násl. a § 2991 a násl. zák. č. 89/2012 Sb., občanského zákoníku, kterou uzavřeli níže uvedeného dne, měsíce a roku:

1. id. 5/8
 r. č.
 bytem
 bankovní spojení:
 číslo účtu:
 (dále jen „prodávající“)

a

Statutární město Brno
 se sídlem Dominikánské nám. 196/1, 602 00 Brno
 zastoupené Ing. Petrem Vokřálem, primátorem města Brna
 IČ: 44992785, DIČ: CZ44992785
 bankovní spojení: Česká spořitelna, a. s.
 číslo účtu: 111246222/0800
 číslo účtu: 111211222/0800

na straně druhé jako kupující (dále jen „kupující“)

I.

Prodávající prohlašuje, že je spoluvlastnicí pozemku p. č. 811/17, ostatní plocha, ostatní komunikace, o výměře 89 m², v k. ú. Přízřenice, zapsaném u katastrálního úřadu pro Jihomoravský kraj, katastrální pracoviště Brno – město na LV č. 299 pro katastrální území Přízřenice, obec Brno, okres Brno – město (dále jen „pozemek“) a velikost jejího spoluvlastnického podílu činí id. 5/8 (dále jen „podíl na pozemku“).

II.

Prodávající touto kupní smlouvou prodává kupujícímu podíl na pozemku uvedený v článku I. této smlouvy, a to včetně všech součástí a příslušenství, a kupující tento podíl kupuje a přijímá do svého vlastnictví za dohodnutou kupní cenu ve výši 83.437,50 Kč (slovy: osmdesátitřicetčetřicet sedm korun českých a padesát haléřů).

III.

Předmětný pozemek uvedený v článku I. této smlouvy byl popsán a oceněn znaleckým posudkem č. 2236-01/16 vypracovaným znalcem Ing. Romanem Staňkem, Pod nemocnicí 598/7, 625 00 Brno, dne 14. 1. 2016. Předmětný podíl na pozemku je vykupován za účelem majetkoprávního vypořádání pozemků zastavěných stavbami ve vlastnictví statutárního města Brna.

IV.

Smluvní strany se dohodly, že kupující zaplatí prodávající kupní cenu dle článku II. této smlouvy převodem na bankovní účet uvedený v záhlaví této smlouvy do 30 dnů ode dne, kdy bude kupujícímu doručeno vyrozumění katastrálního úřadu o tom, že vklad vlastnického práva dle této smlouvy byl proveden.

V.

1. Na pozemku p. č. 811/17, k. ú. Přízřenice, uvedeném v článku I. této smlouvy, se nachází stavba – chodník přilehlý k ul. Vídeňská v Brně a komunikační zeleň ve vlastnictví statutárního města Brna.

2. Smluvní strany se dohodly, že vyjma kupní ceny uvedené v článku II. této smlouvy kupující zaplatí prodávající náhradu ve výši odpovídající jejímu spoluvlastnickému podílu vypočtenou ze základu 75 Kč za 1 m² a rok, z titulu užívání pozemku p. č. 811/17 v k. ú. Přízřenice, uvedeném v článku I. této smlouvy, bez právního důvodu, a to od 1. 1. 2014 do dne převodu vlastnického práva k podílu na pozemku na kupujícího na základě této smlouvy (dále jen „náhrada“).

3. Smluvní strany se dohodly, že kupující vypočte náhradu dle článku V. odst. 2. této smlouvy a zaplatí ji prodávající na její bankovní účet uvedený v záhlaví této smlouvy, a to do 30 dnů ode dne, kdy bude kupujícímu doručeno vyrozumění o tom, že byl proveden vklad vlastnického práva z této smlouvy do katastru nemovitostí.

4. Smluvní strany se dohodly, že zaplacením celé kupní ceny dle článku II. a článku IV. této smlouvy a náhrady z titulu užívání pozemků bez právního důvodu dle článku V. odst. 2 a 3 této smlouvy, jsou veškeré závazky smluvních stran týkající se podílů na pozemcích převáděných touto smlouvou vypořádány a smluvní strany nemají vůči sobě žádné další nároky či pohledávky.

VI.

1. Prodávající výslovně prohlašuje, že její vlastnické právo k podílu na pozemku není soudně či jinak právně napadeno či zpochybněno, že není omezena v disponování s tímto podílem na pozemku a že na tomto podílu na pozemku neváznou žádné faktické ani právní vady, zejména zástavní právo, nájemní právo, věcné břemeno, předkupní právo s účinky věcného práva, dluhy, daňové nedoplatky a další práva třetích osob.

2. Prodávající dále prohlašuje, že ke dni podpisu této kupní smlouvy není proti ní vedeno insolvenční či exekuční řízení ani výkon rozhodnutí a zároveň není proti ní podán návrh na zahájení insolvenčního řízení, na nařízení exekuce nebo výkonu rozhodnutí, ani neexistuje žádný titul vydaný v soudním, správním, daňovém, rozhodčím či obdobném řízení, na základě kterého by mohl být takový návrh podán.

3. Prodávající se zavazuje, že ke dni podání návrhu na vklad vlastnického práva k převáděnému podílu na pozemku do katastru nemovitostí bude tento podíl prost všech práv třetích osob a že tomu tak bude až do převodu vlastnického práva k tomuto podílu na kupujícího.

4. Jestliže se ukáže, že výše uvedená tvrzení nejsou pravdivá, má kupující právo od této smlouvy odstoupit a zároveň má nárok na náhradu veškeré škody, která mu v důsledku jejich nepravdivosti vznikla, přičemž tyto nároky lze uplatnit samostatně, tj. nezávisle na sobě. Odstoupením se smlouva ruší od samého počátku a smluvní strany jsou si povinny vrátit dosud poskytnutá plnění.

5. Prodávající seznámila kupujícího s právním i faktickým stavem převáděného pozemku, a kupující potvrzuje, že si tento pozemek prohlédl na místě samém a přijímá podíl na tomto pozemku dle této smlouvy ve stavu, v jakém se nachází ke dni uzavření této kupní smlouvy.

VII.

Nebude-li povolen vklad práva z této smlouvy do katastru nemovitostí z jakéhokoliv důvodu, zavazuje se prodávající, že učiní nezbytné kroky k odstranění nedostatků, které způsobily zamítnutí vkladu vlastnického práva a pokud to bude nutné, zavazuje se prodávající, že s kupujícím uzavřou novou kupní smlouvu, jejímž obsahem bude převod předmětného podílu na pozemku uvedeného v článku I. této smlouvy za kupní cenu uvedenou v článku II. této smlouvy, a to nejpozději do 3 měsíců ode dne pravomocného zamítnutí vkladu vlastnického práva, a v případě, že bude nutné smlouvu znovu projednat kolektivními orgány města Brna, nejpozději do 6 měsíců ode dne pravomocného zamítnutí vkladu vlastnického práva.

VIII.

1. Vlastnictví k podílu na pozemku se převádí k okamžiku doručení návrhu na vklad vlastnického práva do katastru nemovitostí příslušnému katastrálnímu úřadu, pokud bude pravomocně rozhodnuto o povolení vkladu.

2. Smluvní strany se dohodly, že návrh na vklad vlastnického práva k převáděnému pozemku do katastru nemovitostí podá kupující a současně uhradí veškeré správní poplatky s tímto vkladem spojené. Nabytí vlastnického práva k podílu na pozemku dle této smlouvy je v souladu s ust. § 6 odst. 1 písm. c) zákonného opatření senátu č. 340/2013 Sb., ve znění pozdějších předpisů, osvobozeno od daně z nabytí nemovitých věcí. Dle ust. § 40 písm. c) tohoto předpisu se daňové přiznání nepodává.

IX.

1. Právní vztahy ve smlouvě výslovně neupravené se řídí příslušnými ustanoveními občanského zákoníku.

2. Smluvní strany se dohodly, že tato smlouva je uzavřena ke dni podpisu té smluvní strany, k jejímuž podpisu dojde později. Na jednom vyhotovení této smlouvy je podpis prodávající úředně ověřen.

3. Tato smlouva je vyhotovena ve 4 stejnopisech s platností originálu, přičemž prodávající obdrží 1 vyhotovení, kupující 2 vyhotovení a 1 vyhotovení je určeno pro vkladové řízení.

4. Statutární město Brno je při nakládání s veřejnými prostředky povinno dodržovat ustanovení zákona č. 106/1999 Sb. o svobodném přístupu k informacím ve znění pozdějších předpisů (zejména § 9 odstavec 2 tohoto zákona).

Doložka

Tato smlouva byla schválena Zastupitelstvem města Brna na zasedání č. Z /.....dne.....

V Brně dne:

V dne:

Kupující:

Prodávající:

za statutární město Brno
Ing. Petr Vokřál
primátor města Brna

VÝPIS Z KATASTRU NEMOVITOSTÍ
prokazující stav evidovaný k datu 20.12.2016 09:04:43

Okres: CZ0642 Brno-město
Kat.území: 612146 Přízřenice

Obec: 582786 Brno
List vlastnictví: 299

V kat. území jsou pozemky vedeny v jedné číselné řadě

A Vlastník, jiný oprávněný	Identifikátor	Podíl
Vlastnické právo		1/8
		5/8
		1/8
		1/8

CASTEČNÝ VÝPIS

B Nemovitosti

Pozemky

Parcela	Výměra[m2]	Druh pozemku	Způsob využití	Způsob ochrany
811/17	89	ostatní plocha	ostatní komunikace	

B1 Jiná práva - Bez zápisu

C Omezení vlastnického práva - Bez zápisu

D Jiné zápisy - Bez zápisu

Plomby a upozornění - Bez zápisu

E Nabývací tituly a jiné podklady zápisu

Listina

- o Usnesení soudu o vypořádání SJM a o dědictví 59 D-297/2006 -86 Městský soud v Brně ze dne 09.08.2013. Právní moc ke dni 05.09.2013.

Pro

Z-22928/2013-702

RČ/IČČ

- o Usnesení soudu o dědictví 59D-315/2006 -77 Městský soud v Brně ze dne 14.08.2013. Právní moc ke dni 05.09.2013.

Pro

Z-24811/2013-702

RČ/IČČ

- o Rozhodnutí o dědictví 94D-534/2006 -82 -schválení dědické dohody, Městský soud v Brně ze dne 26.09.2014. Právní moc ke dni 26.09.2014. Právní účinky zápisu ke dni 30.09.2014. Zápis proveden dne 08.10.2014.

Pro:

V-20682/2014-702

RČ/IČO:

- o Rozhodnutí o dědictví 94D-534/2006 -86 - potvrzení, Městský soud v Brně ze dne 26.09.2014. Právní moc ke dni 26.09.2014. Právní účinky zápisu ke dni 30.09.2014. Zápis proveden dne 08.10.2014.

Pro:

V-20682/2014-702

RČ/IČO:

Nemovitosti jsou v územním obvodu, ve kterém vykonává státní správu katastru nemovitostí na
Katastrální úřad pro Jihomoravský kraj, Katastrální pracoviště Brno-město, kód: 702.
strana 1

U. 1300 Mo - 528/16

VÝPIS Z KATASTRU NEMOVITOSTÍ

prokazující stav evidovaný k datu 20.12.2016 09:04:43

Okres: CZ0642 Brno-město

Obec: 582786 Brno

Kat.území: 612146 Přízřenice

List vlastnictví: 299

V kat. území jsou pozemky vedeny v jedné číselné řadě

Listina

F Vztah bonitovaných půdně ekologických jednotek (BPEJ) k parcelám - Bez zápisu

Nemovitosti jsou v územním obvodu, ve kterém vykonává státní správu katastru nemovitostí ČR:
Katastrální úřad pro Jihomoravský kraj, Katastrální pracoviště Brno-město, kód: 702.

Vyhotovil:

Vyhotoveno: 20.12.2016 09:04:44

Katastrální úřad pro Jihomoravský kraj, Katastrální pracoviště Brno-město

Burianová Dagmar

Řízení PÚ: 9156/16

Podpis, razítko:

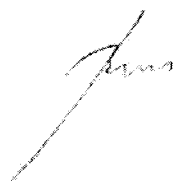
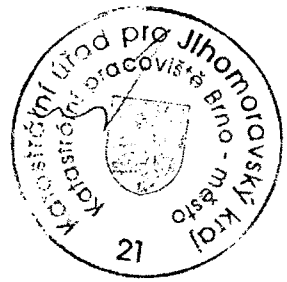
Osvobozeno od správních poplatků

10/13

Pozemek p.č. 811/17 v k.ú. Přízřenice



Katastrální mapa

- pozemky ve vlastnictví statutárního města Brna
- pozemek ve vlastnictví

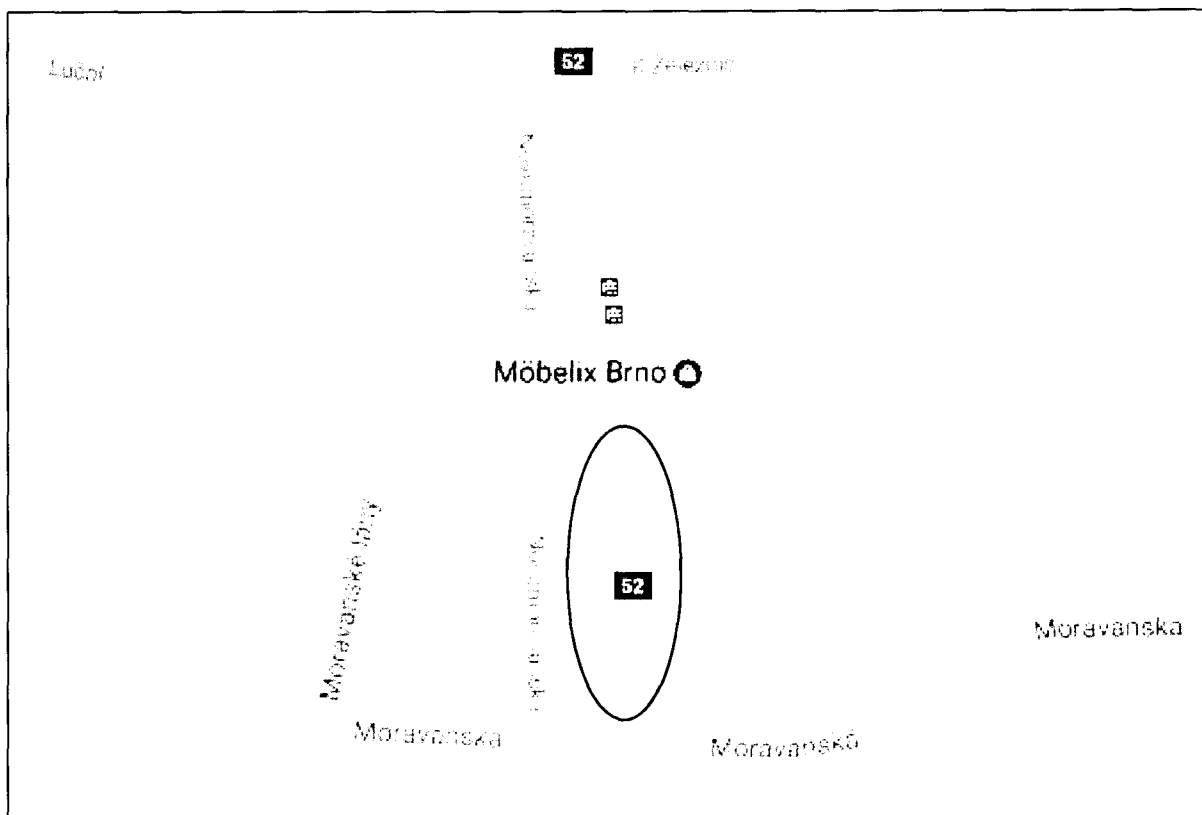

Orientační snímek

Pozemek p.č. 811/17 v k.ú. Práznice – neoceněno

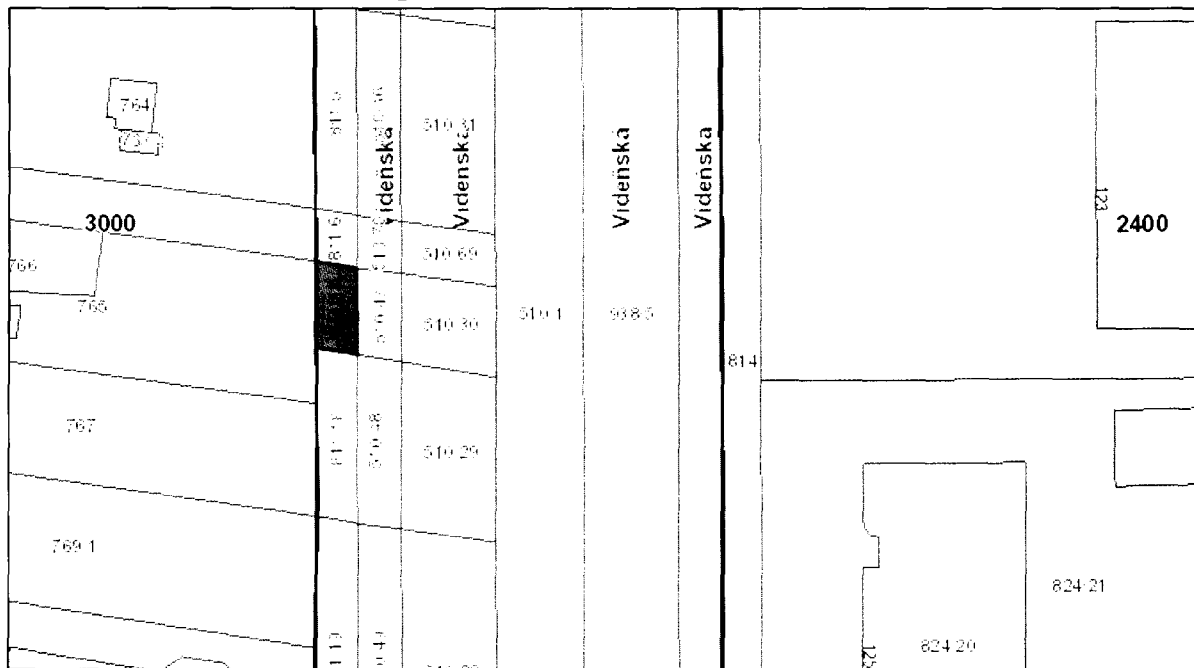

Cenová mapa

Informace o ocenění pozemku p.č. 811/17 v k.ú. Přízřenice

1) znalecký posudek č. 2236-01/16, vyhotovený dne 14. 1. 2016 soudním znalcem Ing. Romanem Staňkem na stanovení **ceny zjištěné**:

<u>cena zjištěná pozemku p.č. 811/17 o celkové výměře 89 m²</u>	<u>64.656,90 Kč</u>
cena zjištěná celkem po zaokrouhlení	4.660,00 Kč , tj. 726,50 Kč/m ²
cena zjištěná celkem pro id. 5/8 uvedeného pozemku	40.412,50 Kč

2) znalecký posudek č. 2237-02/16, vyhotovený dne 14. 1. 2016 soudním znalcem Ing. Romanem Staňkem na stanovení **ceny obvyklé**:

<u>cena obvyklá pozemku p.č. 811/17 o výměře 89 m²</u>	<u>133.500,00 Kč</u>
cena obvyklá celkem	133.500,00 Kč , tj. 1.500 Kč/m ²
cena obvyklá celkem pro id. 5/8 uvedeného pozemku	83.437,50 Kč



Z7/26. zasedání Zastupitelstva města Brna
konané dne 07. 03. 2017

Název:

Návrh nabytí komunikační stavby při ulici Podveská v k. ú. Komín
a nabytí pozemků v k. ú. Komín

Obsah:

- důvodová zpráva
- **návrh kupní smlouvy**
- kopie výpisu LV č. 6408
- snímek katastrální mapy I
- snímek katastrální mapy II
- orientační snímek
- fotodokumentace

Návrh usnesení:

Pro velký rozsah uvedeno na následující straně.

Stanoviska dotčených orgánů:

- Rada města Brna na své schůzi č. R7/104 konané dne 28. 02. 2017 doporučila Zastupitelstvu města Brna ke schválení.

Zpracoval:
Odbor dopravy MMB

Předkládá:
Rada města Brna

1/20

Návrh usnesení:

Zastupitelstvo města Brna

s c h v a l u j e

nabytí komunikační stavby při ulici Podveská

- vozovky, parkovacích stání, chodníku včetně vjezdů na pozemcích p. č. 1136/5, 1136/26, 1136/27, 1136/29, 1136/31, 1136/32, 1136/38, 1136/40, 1136/41, 1136/43, 1136/44, 1136/46, 1136/47, 1136/48, 1136/50, 1157/2, 1157/3, 1368/6 a 1368/17 v k. ú. Komín, ve vlastnictví společnosti IMPERA ŽSD, investiční fond s proměnným základním kapitálem, a.s.

nabytí pozemků

- p. č. 1136/5 o výměře 29 m², ostatní plocha, ostatní komunikace,
 - p. č. 1136/26 o výměře 40 m², ostatní plocha, ostatní komunikace,
 - p. č. 1136/27 o výměře 66 m², ostatní plocha, jiná plocha,
 - p. č. 1136/28 o výměře 19 m², ostatní plocha, zeleň,
 - p. č. 1136/29 o výměře 44 m², ostatní plocha, ostatní komunikace,
 - p. č. 1136/30 o výměře 9 m², ostatní plocha, zeleň,
 - p. č. 1136/31 o výměře 39 m², ostatní plocha, ostatní komunikace,
 - p. č. 1136/32 o výměře 32 m², ostatní plocha, ostatní komunikace,
 - p. č. 1136/35 o výměře 23 m², ostatní plocha, zeleň,
 - p. č. 1136/38 o výměře 41 m², ostatní plocha, ostatní komunikace,
 - p. č. 1136/39 o výměře 19 m², ostatní plocha, zeleň,
 - p. č. 1136/40 o výměře 68 m², ostatní plocha, ostatní komunikace,
 - p. č. 1136/41 o výměře 42 m², ostatní plocha, ostatní komunikace,
 - p. č. 1136/43 o výměře 14 m², ostatní plocha, jiná plocha,
 - p. č. 1136/44 o výměře 22 m², ostatní plocha, ostatní komunikace,
 - p. č. 1136/45 o výměře 8 m², ostatní plocha, zeleň,
 - p. č. 1136/46 o výměře 22 m², ostatní plocha, ostatní komunikace,
 - p. č. 1136/47 o výměře 4 m², ostatní plocha, jiná plocha,
 - p. č. 1136/48 o výměře 14 m², ostatní plocha, jiná plocha,
 - p. č. 1136/49 o výměře 17 m², ostatní plocha, zeleň,
 - p. č. 1136/50 o výměře 5 m², ostatní plocha, jiná plocha,
 - p. č. 1157/2 o výměře 143 m², ostatní plocha, ostatní komunikace,
 - p. č. 1157/3 o výměře 30 m², ostatní plocha, jiná plocha,
 - p. č. 1157/4 o výměře 6 m², ostatní plocha, zeleň,
 - p. č. 1368/6 o výměře 62 m², ostatní plocha, ostatní komunikace,
 - p. č. 1368/17 o výměře 765 m², ostatní plocha, ostatní komunikace,
 - p. č. 1368/20 o výměře 4 m², ostatní plocha, zeleň,
 - p. č. 1368/21 o výměře 5 m², ostatní plocha, zeleň, vše v k. ú. Komín
- ve vlastnictví společnosti IMPERA ŽSD, investiční fond s proměnným základním kapitálem, a.s.

do vlastnictví statutárního města Brna za dohodnutou kupní cenu 1.000 Kč vč. DPH a za podmínek uvedených v kupní smlouvě, která tvoří přílohu č.těchto usnesení.

Důvodová zpráva

V rámci výstavby „Bytové domy, ul. Podveská – SO 61 Komunikace a zpevněné plochy (II. etapa)“ v k. ú. Komín byla vybudována stavba tvořena veřejnou komunikací při ulici Podveská – plochou vozovky v obrubnicích s živičným povrchem, na kterou navazují kolmá parkovací stání a jednostranný chodník včetně dvou vjezdů do garáží a vjezdu do vnitřního atria bytových domů s dlážděným povrchem z betonové dlažby, vše včetně betonových montovaných obrubníků. Součástí komunikace je kanalizační přípojka z kameniny DN 150 včetně 4 uličních vpustí a dopravní značení (3 kusy dopravních značek a 0,8 m² vodorovného dopravního značení pro označení parkovacích stání).

Předmětná stavba je situována na pozemcích

- p. č. 1136/5 o výměře 29 m², ostatní plocha, ostatní komunikace,
- p. č. 1136/26 o výměře 40 m², ostatní plocha, ostatní komunikace,
- p. č. 1136/27 o výměře 66 m², ostatní plocha, jiná plocha,
- p. č. 1136/29 o výměře 44 m², ostatní plocha, ostatní komunikace,
- p. č. 1136/31 o výměře 39 m², ostatní plocha, ostatní komunikace,
- p. č. 1136/32 o výměře 32 m², ostatní plocha ostatní komunikace,
- p. č. 1136/38 o výměře 41 m², ostatní plocha, ostatní komunikace,
- p. č. 1136/40 o výměře 68 m², ostatní plocha, ostatní komunikace,
- p. č. 1136/41 o výměře 42 m², ostatní plocha, ostatní komunikace,
- p. č. 1136/43 o výměře 14 m², ostatní plocha, jiná plocha,
- p. č. 1136/44 o výměře 22 m², ostatní plocha, ostatní komunikace,
- p. č. 1136/46 o výměře 22 m², ostatní plocha, ostatní komunikace,
- p. č. 1136/47 o výměře 4 m², ostatní plocha, jiná plocha,
- p. č. 1136/48 o výměře 14 m², ostatní plocha, jiná plocha,
- p. č. 1136/50 o výměře 5 m², ostatní plocha, jiná plocha,
- p. č. 1157/2 o výměře 143 m², ostatní plocha, ostatní komunikace,
- p. č. 1157/3 o výměře 30 m², ostatní plocha, jiná plocha,
- p. č. 1368/6 o výměře 62 m², ostatní plocha, ostatní komunikace,
- p. č. 1368/17 o výměře 765 m², ostatní plocha, ostatní komunikace, vše v k. ú. Komín

ve vlastnictví společnosti IMPERA ŽSD, investiční fond s proměnným základním kapitálem, a.s.

Komunikační stavba je vlastnictví společnosti IMPERA ŽSD, investiční fond s proměnným základním kapitálem, a.s. a byla povolena k užívání Kolaudačním souhlasem Úřadu městské části města Brna, Brno-Komín, Stavebního úřadu, č.j. MCBKOM02462/2014/SÚ/Nýv ze dne 11. 9. 2014.

Předmětem tohoto materiálu je úplatný převod výše uvedené komunikační stavby a pozemků uvedených v návrhu usnesení do vlastnictví statutárního města Brna kupní smlouvou za dohodnutou kupní cenu 1.000 Kč vč. DPH.

Vlastnické právo ke stavbě uvedené v oddílu I. článku I. odst. 1 kupní smlouvy se převádí na kupujícího ke dni, kdy se kupující stane vlastníkem všech pozemků, které jsou do vlastnictví kupujícího převáděny oddílem II. kupní smlouvy. Smluvní strany se dohodly, že splnění podmínky uvedené v předchozí větě nastane dnem, kdy bude kupujícímu doručeno vyrozumění příslušného katastrálního úřadu pro pozemek, jehož zápis vkladu proběhne jako poslední.

Vlastnické právo k pozemkům, které jsou předmětem této smlouvy, se převádí k okamžiku doručení návrhu na vklad vlastnického práva do katastru nemovitostí příslušnému katastrálnímu úřadu, pokud bude pravomocně rozhodnuto o povolení vkladu.

Převáděná stavba uvedená v oddílu I. článku I. odst. 1 této smlouvy, včetně všech součástí a příslušenství byla popsána a oceněna znaleckým posudkem č. 1671-95/2016 ze dne 28. 12. 2016, který vyhotovila Ing. Jana Dudková, soudní znalec, Filipova 22, 635 00 Brno. Hodnota převáděné stavby dle znaleckého posudku po zaokrouhlení činí 3.179.460 Kč.

Převáděné pozemky uvedené v oddílu II. článku I. odst. 1 této smlouvy včetně všech součástí a příslušenství byly popsány a oceněny znaleckým posudkem č. 1672-96/2016 ze dne 28. 12. 2016, který vyhotovila Ing. Jana Dudková, soudní znalec, Filipova 22, 635 00 Brno. Hodnota převáděných pozemků dle znaleckého posudku po zaokrouhlení činí 1.799.450 Kč.

Majetková správa ploch na pozemcích p. č. 1136/5, 1136/26, 1136/28, 1136/29, 1136/30, 1136/31, 1136/32, 1136/35, 1136/38, 1136/39, 1136/40, 1136/41, 1136/44, 1136/45, 1136/46, 1136/47, 1136/48, 1136/49, 1136/50, 1157/2, 1368/6, 1368/17 v k. ú. Komín bude po převedení do vlastnictví statutárního města Brna zajištěna společností Brněnské komunikace a.s.

Majetková správa ploch na pozemcích p. č. 1136/27, 1136/43, 1157/3, 1157/4, 1368/20 a 1368/21 v k. ú. Komín bude po převedení do vlastnictví statutárního města Brna zajištěna dle vyjádření ze dne 24. 11. 2016 Městskou částí Brno - Komín.

Výše uvedenou komunikační stavbu a pozemky společnost IMPERA ŽSD, investiční fond s proměnným základním kapitálem, a.s. převádí dle podmínek vzájemně odsouhlasené kupní smlouvy do vlastnictví statutárního města Brna.

Kupní cena 1.000 Kč bude hrazena z ORJ 5400 § 2219 pol. 6121 ORG 2947 – Výkupy pozemků a objektů pro OD MMB.

R7/48. Komise majetková RMB na svém jednání dne 13. 02. 2017 návrh projednala a přijala. Hlasování: 11 - pro, 0 - proti, 0 - se zdržel /11 členů

Ing. Liptáková	p. Janíček	Ing. Drápalová	PhDr. Hofmannová	Ing. Pospíšil	JUDr. Kerndl	p. Říha	p. Šafařík	Ing. Zuziak	Mgr. Leder	Ing. Malec
pro	pro	pro	pro	pro	pro	pro	pro	pro	pro	pro

Rada města Brna na své schůzi č. R7/104 konané dne 28. 02. 2017 doporučila Zastupitelstvu města Brna ke schválení. Hlasování bude sděleno.

4/20

BDF OHLAV
SPOLEČNOST
Č. ENF PŘÍLOHA

KUPNÍ SMLOUVA

uzavřená v souladu s ustanovením § 2079 a násl. zákona č. 89/2012 Sb., občanského zákoníku, níže uvedeného dne, měsíce a roku mezi smluvními stranami:

IMPERA ŽSD, investiční fond s proměnným základním kapitálem, a.s.
se sídlem Hlinky 45/114, 603 00 Brno
IČ: 282 98 195, DIČ: CZ28298195
zapsaná v obchodním rejstříku sp. zn. B 5661 vedená u Krajského soudu v Brně
jejímž jménem jedná Ondřej Horák, pověřený zmocněnec statutárního ředitele
bankovní spojení:
číslo účtu:
jako prodávající (dále jen „prodávající“)

a

Statutární město Brno
se sídlem Dominikánské nám. 196/1, 602 00 Brno
zastoupené Ing. Petrem Vokřálem, primátorem města Brna
IČ: 449 92 785, DIČ: CZ44992785
bankovní spojení: Česká spořitelna, a.s.
číslo účtu: 111246222/0800
na straně druhé jako kupující (dále jen „kupující“)
Oba společně také jako „smluvní strany“.

Oddíl I.

Stavba „Bytové domy, ul. Podveská – SO 61 Komunikace a zpevněné plochy (II. etapa)“

I.

1. Prodávající prohlašuje, že je vlastníkem stavby „Bytové domy, ul. Podveská – SO 61 Komunikace a zpevněné plochy (II. etapa)“, která je umístěna na pozemcích p. č. 1136/5, p. č. 1136/26, p. č. 1136/27, p. č. 1136/29, p. č. 1136/31, p. č. 1136/32, p. č. 1136/38, p. č. 1136/40, p. č. 1136/41, p. č. 1136/43, p. č. 1136/44, p. č. 1136/46, p. č. 1136/47, p. č. 1136/48, p. č. 1136/50, p. č. 1157/2, p. č. 1157/3, p. č. 1368/6, a p. č. 1368/17 vše zapsáno na listu vlastnictví č. 6408 pro katastrální území Komín, obec Brno, vedeném u Katastrálního úřadu pro Jihomoravský kraj, Katastrální pracoviště Brno- město (dále jen „stavba“).
2. Stavba byla povolena k užívání Kolaudačním souhlasem Úřadu městské části města Brna, Brno-Komín, Stavebního úřadu, č.j. MCBKOM02462/2014/SÚ/Nýv ze dne 11. 9. 2014.
3. Stavba je tvořena veřejnou komunikací při ulici Podveská – plochou vozovky v obrubnicích s živичným povrchem, na kterou navazují kolmá parkovací stání

a jednostranný chodník včetně dvou vjezdů do garáží a vjezdu do vnitřního atria bytových domů s dlážděným povrchem z betonové dlažby, vše včetně betonových montovaných obrubníků. Součástí komunikace je kanalizační přípojka z kameniny DN 150 včetně 4 uličních vpustí a dopravní značení (3 kusy dopravních značek a 0,8 m² vodorovného dopravního značení pro označení parkovacích stání). Umístění stavby je zakresleno na situačním snímku, který je přílohou a nedílnou součástí této smlouvy.

II.

1. Prodávající touto kupní smlouvou prodává kupujícímu stavbu uvedenou v oddílu I. článku I. odst. 1 této smlouvy, včetně všech součástí a příslušenství a kupující tuto stavbu kupuje a přijímá do svého vlastnictví za dohodnutou kupní cenu ve výši 500 Kč včetně DPH (slovy: pětset korun českých).
2. Převáděná stavba uvedená v oddílu I. článku I. odst. 1 této smlouvy, včetně všech součástí a příslušenství byla popsána a oceněna znaleckým posudkem č. 1671-95/2016 ze dne 28. 12. 2016, který vyhotovila Ing. Jana Dudková, soudní znalec, Filipova 22, 635 00 Brno.

III.

1. Prodávající výslovně prohlašuje, že převáděná stavba uvedená v oddílu I. článku I. odst. 1 této smlouvy byla provedena v souladu s právními předpisy a stavebně-technickými normami.
2. Prodávající výslovně prohlašuje, že jeho vlastnické právo k převáděné stavbě není soudně či jinak právně napadeno či zpochybněno, že není omezen v disponování s touto stavbou a že na této stavbě nevážnou žádné faktické ani právní vady, zejména zástavní právo, nájemní právo, věcné břemeno, předkupní právo s účinky věcného práva, dluhy, daňové nedoplatky a další práva třetích osob, a zavazuje se, že tomu tak bude až do převodu vlastnického práva k této stavbě na kupujícího.
3. Prodávající dále prohlašuje, že ke dni podpisu této kupní smlouvy není proti němu vedeno insolvenční či exekuční řízení ani výkon rozhodnutí a zároveň není proti němu podán návrh na zahájení insolvenčního řízení, na nařízení exekuce nebo výkonu rozhodnutí, ani neexistuje žádný titul vydaný v soudním, správním, daňovém, rozhodčím či obdobném řízení, na základě kterého by mohl být takový návrh podán.
4. Jestliže se ukáže, že výše uvedená tvrzení nejsou pravdivá, má kupující právo od této části smlouvy (oddílu I. této smlouvy) odstoupit a zároveň má nárok na náhradu veškeré škody, která mu v důsledku jejich nepravdivosti vznikla, přičemž tyto nároky lze uplatnit samostatně, tj. nezávisle na sobě. Odstoupením se tato část smlouvy ruší od samého počátku a dotčené smluvní strany jsou si povinny vrátit dosud poskytnutá plnění. Odstoupením uvedeným v tomto odstavci není dotčena platnost zbývajících oddílů této smlouvy.
5. Prodávající seznámil kupujícího s právním i faktickým stavem převáděné stavby, která je definována v oddílu I. článku I. odst. 1 této smlouvy, a kupující potvrzuje, že si tuto stavbu prohlédl na místě samém, a přejímá ji ve stavu, v jakém se nachází ke dni uzavření této kupní smlouvy.

IV.

1. Vlastnické právo ke stavbě uvedené v oddílu I. článku I. odst. 1 této smlouvy se převádí na kupujícího ke dni, kdy se kupující stane vlastníkem všech pozemků, které jsou do vlastnictví kupujícího převáděny oddílem II. této smlouvy. Smluvní strany se dohodly, že splnění podmínky uvedené v předchozí větě nastane dnem, kdy bude kupujícímu doručeno vyrozumění příslušného katastrálního úřadu pro pozemek, jehož zápis vkladu proběhne jako poslední.

Oddíl II.

Pozemky pod stavbou „Bytové domy, ul. Podveská – SO 61 Komunikace a zpevněné plochy (II. etapa)“ a související pozemky

I.

1. Prodávající prohlašuje, že je výlučným vlastníkem pozemků:
 - p. č. 1136/5 o výměře 29 m², ostatní plocha, ostatní komunikace,
 - p. č. 1136/26 o výměře 40 m², ostatní plocha, ostatní komunikace,
 - p. č. 1136/27 o výměře 66 m², ostatní plocha, jiná plocha,
 - p. č. 1136/28 o výměře 19 m², ostatní plocha, zeleň,
 - p. č. 1136/29 o výměře 44 m², ostatní plocha, ostatní komunikace,
 - p. č. 1136/30 o výměře 9 m², ostatní plocha, zeleň,
 - p. č. 1136/31 o výměře 39 m², ostatní plocha, ostatní komunikace,
 - p. č. 1136/32 o výměře 32 m², ostatní plocha ostatní komunikace,
 - p. č. 1136/35 o výměře 23 m², ostatní plocha, zeleň,
 - p. č. 1136/38 o výměře 41 m², ostatní plocha, ostatní komunikace,
 - p. č. 1136/39 o výměře 19 m², ostatní plocha, zeleň,
 - p. č. 1136/40 o výměře 68 m², ostatní plocha, ostatní komunikace,
 - p. č. 1136/41 o výměře 42 m², ostatní plocha, ostatní komunikace,
 - p. č. 1136/43 o výměře 14 m², ostatní plocha, jiná plocha,
 - p. č. 1136/44 o výměře 22 m², ostatní plocha, ostatní komunikace,
 - p. č. 1136/45 o výměře 8 m², ostatní plocha, zeleň,
 - p. č. 1136/46 o výměře 22 m², ostatní plocha, ostatní komunikace,
 - p. č. 1136/47 o výměře 4 m², ostatní plocha, jiná plocha,
 - p. č. 1136/48 o výměře 14 m², ostatní plocha, jiná plocha,
 - p. č. 1136/49 o výměře 17 m², ostatní plocha, zeleň,
 - p. č. 1136/50 o výměře 5 m², ostatní plocha, jiná plocha,
 - p. č. 1157/2 o výměře 143 m², ostatní plocha, ostatní komunikace,
 - p. č. 1157/3 o výměře 30 m², ostatní plocha, jiná plocha,
 - p. č. 1157/4 o výměře 6 m², ostatní plocha, zeleň,

- p. č. 1368/6 o výměře 62 m², ostatní plocha, ostatní komunikace,
- p. č. 1368/17 o výměře 765 m², ostatní plocha, ostatní komunikace,
- p. č. 1368/20 o výměře 4 m², ostatní plocha, zeleň,
- p. č. 1368/21 o výměře 5 m², ostatní plocha, zeleň,

vše zapsáno na listu vlastnictví č. 6408 pro katastrální území Komín, obec Brno, vedeném u Katastrálního úřadu pro Jihomoravský kraj, Katastrální pracoviště Brno-město (dále jen „pozemky“).

2. Na pozemku p. č. 1157/2 v k. ú. Komín, obec Brno, uvedeném v tomto oddílu článku I. odst. 1 této smlouvy, vázne na základě Smlouvy o zřízení věcného břemene ze dne 2. 10. 2012 (právní účinky vkladu práva ke dni 4. 10. 2012) věcné břemeno zřizování a provozování vedení kabelových rozvodů NN v rozsahu dle geometrického plánu č. 2218-363/2012 ve prospěch společnosti L. D. Energy, s.r.o., se sídlem Palackého třída 916/158, 612 00 Brno, IČ: 277 36 326.
3. Na pozemcích p. č. 1136/27, p. č. 1136/29, p. č. 1136/32, p. č. 1136/35, p. č. 1157/2, p. č. 1157/3 a p. č. 1368/17, vše v k. ú. Komín, obec Brno, uvedených v tomto oddíle článku I. odst. 1 této smlouvy, vázne na základě Smlouvy o zřízení věcného břemene ze dne 17. 9. 2014 (právní účinky zápisu ke dni 24. 9. 2014) věcné břemeno umístění a provozování elektrorozvodného zařízení v rozsahu dle geometrického plánu č. 2386-100/2014, ve prospěch společnosti L. D. Energy, s.r.o., se sídlem Palackého třída 916/158, 612 00 Brno, IČ: 277 36 326.
4. Na pozemcích p. č. 1136/5, p. č. 1136/26, p. č. 1136/27, p. č. 1136/29, p. č. 1136/30, p. č. 1136/31, p. č. 1136/32, p. č. 1136/38, p. č. 1136/39, p. č. 1136/40, p. č. 1136/41, p. č. 1136/47, p. č. 1136/48, p. č. 1136/49, p. č. 1157/2, p. č. 1157/3 a p. č. 1368/17 vše v k. ú. Komín, obec Brno, uvedených v tomto oddíle článku I. odst. 1 této smlouvy, vázne na základě Smlouvy o zřízení věcného břemene ze dne 19. 1. 2015 (právní účinky zápisu ke dni 26. 1. 2015) věcné břemeno zřizování a provozování vedení veřejného osvětlení v rozsahu dle geometrického plánu č. 2403-127/2014, ve prospěch kupujícího a ve prospěch společnosti Technické sítě Brno, akciová společnost, se sídlem Barvířská 822/5, 602 00 Brno, IČ: 255 12 285.
5. Na pozemku p. č. 1157/2 v k. ú. Komín, obec Brno, uvedeném v tomto oddílu článku I. odst. 1 této smlouvy, vázne na základě Smlouvy o zřízení věcného břemene ze dne 19. 1. 2015 (právní účinky zápisu ke dni 26. 1. 2015) věcné břemeno zřizování a provozování vedení veřejného osvětlení v rozsahu dle geometrického plánu č. 2411-134/2014, ve prospěch kupujícího a ve prospěch společnosti Technické sítě Brno, akciová společnost, se sídlem Barvířská 822/5, 602 00 Brno, IČ: 255 12 285.
6. Na pozemcích p. č. 1136/5, p. č. 1136/27, p. č. 1136/29, p. č. 1136/32, p. č. 1136/35, p. č. 1136/38, p. č. 1157/2 a p. č. 1368/17 vše v k. ú. Komín, obec Brno, uvedených v tomto oddíle článku I. odst. 1 této smlouvy, vázne na základě Smlouvy o zřízení věcného břemene ze dne 11. 2. 2015 (právní účinky zápisu ke dni 8. 4. 2015) věcné břemeno zřizování a provozování vedení veřejné komunikační sítě v rozsahu dle geometrického plánu č. 2402-709/2014, ve prospěch společnosti SMART Comp. a.s., se sídlem Kubičkova 1115/8, 635 00 Brno, IČ: 255 17 767.

II.

1. Prodávající touto kupní smlouvou prodává kupujícímu pozemky uvedené v oddílu II. článku I. odst. 1 této smlouvy, včetně všech součástí a příslušenství, a kupující tyto pozemky kupuje a přijímá do svého vlastnictví za dohodnutou kupní cenu ve výši 500 Kč včetně DPH (slovy: pětset korun českých).
2. Převáděné pozemky uvedené v oddílu II. článku I. odst. 1 této smlouvy včetně všech součástí a příslušenství byly popsány a oceněny znaleckým posudkem č. 1672-96/2016 ze dne 28. 12. 2016, který vyhotovila Ing. Jana Dudková, soudní znalec, Filipova 22, 635 00 Brno.

III.

1. Prodávající výslovně prohlašuje, že jeho vlastnické právo k převáděným pozemkům uvedeným v oddílu II. článku I. odst. 1 této smlouvy není soudně či jinak právně napadeno či zpochybněno, že není omezen v disponování s těmito pozemky a že na těchto pozemcích neváznou žádné faktické ani právní vady, zejména zástavní právo, nájemní právo, věcné břemeno, předkupní právo s účinky věcného práva, dluhy, daňové nedoplatky a další práva třetích osob, s výjimkou věcných břemen uvedených v tomto oddílu článku I. odst. 2, 3, 4, 5 a 6 této kupní smlouvy.
2. Prodávající dále prohlašuje, že ke dni podpisu této kupní smlouvy není proti němu vedeno insolvenční či exekuční řízení ani výkon rozhodnutí a zároveň není proti němu podán návrh na zahájení insolvenčního řízení, na nařízení exekuce nebo výkonu rozhodnutí, ani neexistuje žádný titul vydaný v soudním, správním, daňovém, rozhodčím či obdobném řízení, na základě kterého by mohl být takový návrh podán.
3. Prodávající se zavazuje, že ke dni podání návrhu na vklad vlastnického práva k převáděným pozemkům uvedeným v tomto oddílu článku I. odst. 1 této smlouvy do katastru nemovitostí budou tyto pozemky prosty všech práv třetích osob, s výjimkou věcných břemen uvedených v tomto oddílu článku I. odst. 2, 3, 4, 5 a 6 této kupní smlouvy, a že tomu tak bude až do převodu vlastnického práva k těmto pozemkům na kupujícího.
4. Jestliže se ukáže, že výše uvedená tvrzení nejsou pravdivá, má kupující právo od této části smlouvy (oddílu č. II této smlouvy) odstoupit a zároveň má nárok na náhradu veškeré škody, která mu v důsledku jejich nepravdivosti vznikla, přičemž tyto nároky lze uplatnit samostatně, tj. nezávisle na sobě. Odstoupením se tato část smlouvy ruší od samého počátku a dotčené smluvní strany jsou si povinny vrátit dosud poskytnutá plnění. Odstoupením uvedeným v tomto odstavci není dotčena platnost zbývajících oddílů této smlouvy.
5. Prodávající seznámil kupujícího s právním i faktickým stavem převáděných pozemků uvedených v tomto oddílu článku I. odst. 1 této smlouvy, a kupující potvrzuje, že si tyto pozemky prohlédl na místě samém, a přejímá je ve stavu, v jakém se nacházejí ke dni uzavření této kupní smlouvy.

Oddíl III.

Ustanovení společná a závěrečná

1. Všechny pozemky, které jsou předmětem převodu vlastnického práva na kupujícího v rámci této smlouvy, jsou nabývány do vlastnictví statutárního města Brna v rámci majetkoprávního vypořádání stavby „Bytové domy, ul. Podveská – SO 61 Komunikace a zpevněné plochy (II. etapa)“.
2. Vlastnické právo k pozemkům, které jsou předmětem této smlouvy, se převádí k okamžiku doručení návrhu na vklad vlastnického práva do katastru nemovitostí příslušnému katastrálnímu úřadu, pokud bude pravomocně rozhodnuto o povolení vkladu.
3. Smluvní strany se dohodly, že návrh na vklad vlastnického práva k převáděným pozemkům, které jsou předmětem této smlouvy, do katastru nemovitostí podá kupující a současně uhradí veškeré správní poplatky s tímto vkladem spojené.
4. Pro případ, že dojde k přerušení vkladového řízení katastrálním úřadem, se smluvní strany zavazují, že si navzájem poskytnou veškerou součinnost nezbytnou k realizaci vkladu vlastnického práva z této smlouvy do katastru nemovitostí.
5. Smluvní strany se dohodly, že v případě, že nedojde k provedení vkladu vlastnického práva do katastru nemovitostí pro všechny pozemky převáděné do vlastnictví kupujícího oddílem II. této smlouvy nejpozději do 1 roku ode dne podání návrhu na vklad této smlouvy do katastru nemovitostí, je kupující oprávněn od celé (tzn. všech oddílů) této smlouvy odstoupit. Odstoupením se smlouva ruší od samého počátku a smluvní strany jsou si povinny vrátit dosud poskytnutá plnění.
6. Nabytí vlastnického práva k nemovitým věcem dle této smlouvy je v souladu s ustanovením § 6 odst. 1 písm. c) zákonného opatření senátu č. 340/2013 Sb., ve znění pozdějších předpisů, osvobozeno od daně z nabytí nemovitých věcí. Dle ustanovení § 40 písm. c) tohoto předpisu se daňové přiznání nepodává.
7. Smluvní strany se dohodly, že kupující zaplatí prodávajícímu kupní ceny dle oddílu I. článku II. odst. 1 a oddílu II. článku II. odst. 1 této smlouvy na základě daňového dokladu, přičemž prodávající je povinen vystavit daňový doklad do 15 (patnácti) dnů ode dne, kdy mu bude doručeno vyznění katastrálního úřadu o provedení zápisu vlastnického práva k pozemkům do katastru nemovitostí. Daňový doklad bude vystaven se splatností 60 (šedesát) dnů ode dne jeho doručení, bude obsahovat všechny náležitosti daňového dokladu dle zákona č. 235/2004 Sb., o dani z přidané hodnoty, ve znění pozdějších předpisů, dále bude obsahovat číslo smlouvy kupujícího a prodávající jej zašle na adresu: Magistrát města Brna, Odbor dopravy, Kounicova 67, 601 67 Brno.
8. Smluvní strany prohlašují, že tato kupní smlouva byla sepsána na základě jejich pravé a svobodné vůle, vážně a srozumitelně a na důkaz shody vůle s jejím obsahem připojují své podpisy.
9. Smluvní strany se dohodly, že tato smlouva je uzavřena ke dni podpisu té smluvní strany, která smlouvu podepíše jako poslední.

10. Tato smlouva je vyhotovena ve 4 (čtyřech) stejnopisech s platností originálů, z nichž prodávající obdrží jedno vyhotovení, kupující dvě vyhotovení a jedno vyhotovení bude použito pro potřeby řízení před katastrálním úřadem.
11. Právní vztahy ve smlouvě výslovně neupravené se řídí příslušnými ustanoveními zákona č. 89/2012 Sb., občanského zákoníku.
12. Statutární město Brno je při nakládání s veřejnými prostředky povinno dodržovat ustanovení zákona č. 106/1999 Sb., o svobodném přístupu k informacím, ve znění pozdějších předpisů (zejména § 9 odstavce 2 tohoto zákona).
13. Smluvní strany berou na vědomí, že statutární město Brno je povinným subjektem dle ustanovení § 2 odst. 1 zákona č. 340/2015 Sb., o zvláštních podmínkách účinnosti některých smluv, uveřejňování těchto smluv a o registru smluv (zákon o registru smluv) a že tato smlouva bude zveřejněna v registru smluv podle tohoto zákona. Smlouvu k uveřejnění zašle správci registru smluv statutární město Brno.

Doložka

Tato smlouva byla schválena Zastupitelstvem města Brna na zasedání č. Z / dne

Kupující:

Prodávající:

V Brně dne

V Brně dne

.....
za statutární město Brno
Ing. Petr Vokřál
primátor města Brna

.....
za IMPERA ŽSD, investiční fond
s proměnným základním kapitálem, a.s.
Ondřej Horák
pověřený zmocněnec statutárního ředitele

**příloha:
situační snímek stavby
ul.Podveská, k.ú. Komín**

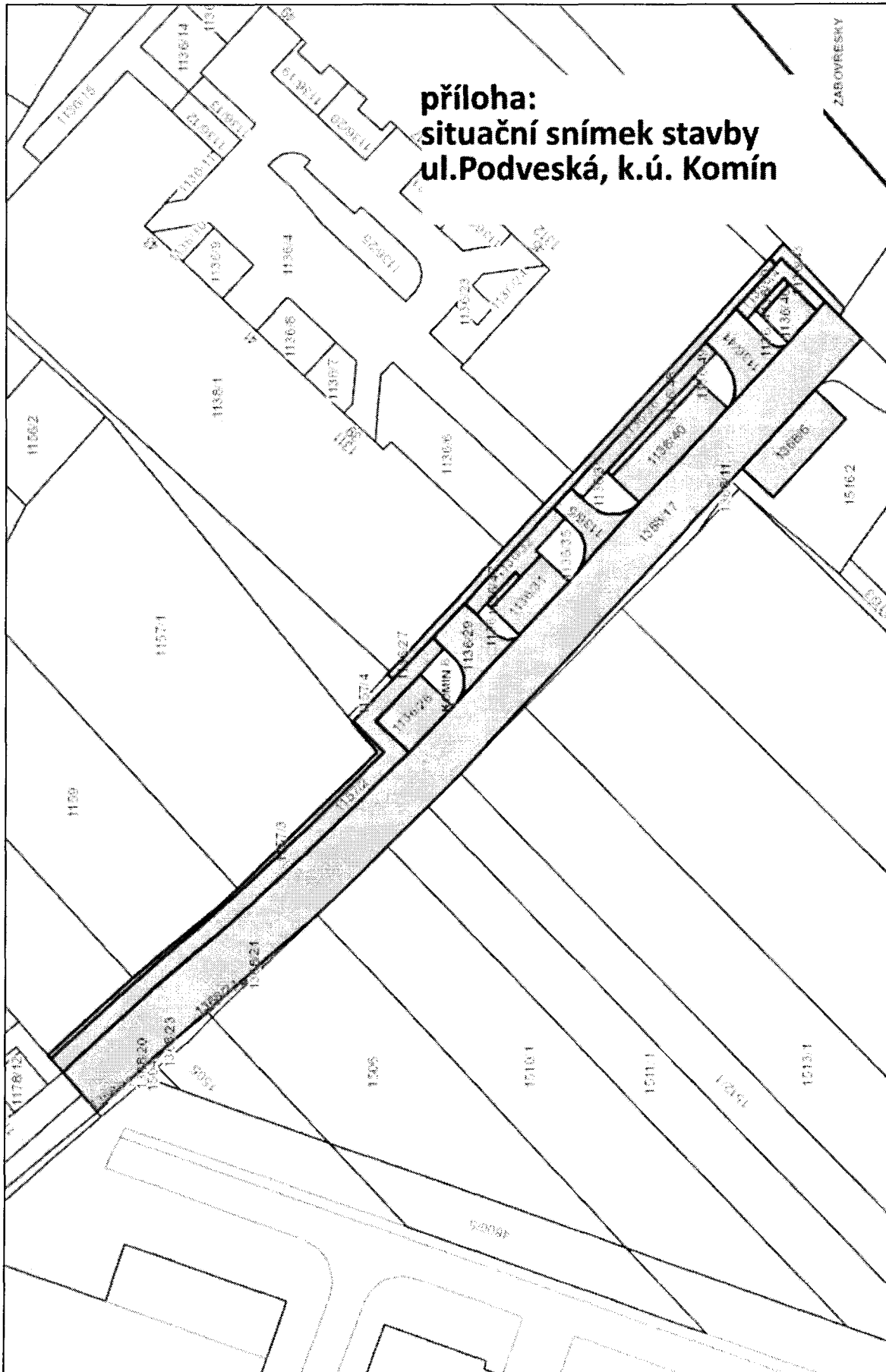

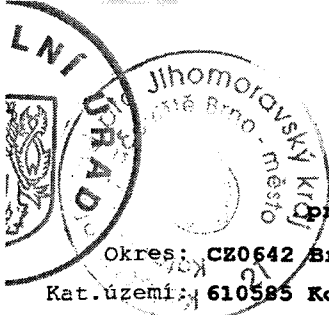

VÝPIS Z KATASTRU NEMOVITOSTÍ

Prokazující stav evidovaný k datu 27.10.2016 08:45:06

Okres: CZ0642 Brno-město

Obec: 582786 Brno

Kat.území: 610585 Komin

List vlastnictví: 6408

V kat. území jsou pozemky vedeny v jedné číselné řadě

A Vlastník, jiný oprávněný	Identifikátor	Podíl
Vlastnické právo IMPERA ŽSD, investiční fond s proměnným základním kapitálem, a.s., Hlinky 45/114, Pisárky, 60300 Brno	28298195	

ČÁSTEČNÝ VÝPIS

B Nemovitosti

Parcela	Výměra [m2]	Druh pozemku	Způsob využití	Způsob ochrany
1136/5	29	ostatní plocha	ostatní komunikace	
1136/26	40	ostatní plocha	ostatní komunikace	
1136/27	66	ostatní plocha	jiná plocha	
1136/28	19	ostatní plocha	zeleň	
1136/29	44	ostatní plocha	ostatní komunikace	
1136/30	9	ostatní plocha	zeleň	
1136/31	39	ostatní plocha	ostatní komunikace	
1136/32	32	ostatní plocha	ostatní komunikace	
1136/35	23	ostatní plocha	zeleň	
1136/38	41	ostatní plocha	ostatní komunikace	
1136/39	19	ostatní plocha	zeleň	
1136/40	68	ostatní plocha	ostatní komunikace	
1136/41	42	ostatní plocha	ostatní komunikace	
1136/43	14	ostatní plocha	jiná plocha	
1136/44	22	ostatní plocha	ostatní komunikace	
1136/45	8	ostatní plocha	zeleň	
1136/46	22	ostatní plocha	ostatní komunikace	
1136/47	4	ostatní plocha	jiná plocha	
1136/48	14	ostatní plocha	jiná plocha	
1136/49	17	ostatní plocha	zeleň	
1136/50	5	ostatní plocha	jiná plocha	
1157/2	143	ostatní plocha	ostatní komunikace	
1157/3	30	ostatní plocha	jiná plocha	
1157/4	6	ostatní plocha	zeleň	
1368/6	62	ostatní plocha	ostatní komunikace	
1368/17	765	ostatní plocha	ostatní komunikace	
1368/20	4	ostatní plocha	zeleň	

Nemovitosti jsou v územním obvodu, ve kterém vykonává státní správu katastru nemovitostí ČR
Katastrální úřad pro Jihomoravský kraj, Katastrální pracoviště Brno-město, kód: 702.
strana 1

u. 1300-70-453/16

13/20

VÝPIS Z KATASTRU NEMOVITOSTÍ

prokazující stav evidovaný k datu 27.10.2016 08:45:06

Okres: CZ0642 Brno-město

Obec: 582786 Brno

Kat.území: 610585 Komin

List vlastnictví: 6408

V kat. území jsou pozemky vedeny v jedné číselné řadě

1368/21	5 ostatní plocha	zelen
B1 Jiná práva - Bez zápisu		
C Omezení vlastnického práva		
Typ vztahu		
Oprávnění pro		
Povinnost k		

o Věcné břemeno zřizování a provozování vedení

- zařízení distribuční soustavy spočívající v uložení kabelových rozvodů NN dle geometrického plánu č. 2218-363/2012

L.D.Energy, s.r.o., Palackého třída Parcela: 1157/2 Z-1981/2016-702
916/158, Královo Pole, 61200 Brno,
RČ/IČO: 27736326

Listina Smlouva o zřízení věcného břemene - úplatná ze dne 02.10.2012. Právní účinky vkladu práva ke dni 04.10.2012.

V-15894/2012-702

Pořadí k datu podle právní úpravy účinné v době vzniku práva

o Věcné břemeno umístění a provoz. elektrorozvodného zařízení

- uložení kabelových rozvodů NN v rozsahu dle geom.plánu č. 2386-100/2014

L.D.Energy, s.r.o., Palackého třída Parcela: 1157/2 V-20274/2014-702
916/158, Královo Pole, 61200 Brno, Parcela: 1157/3 V-20274/2014-702
RČ/IČO: 27736326 Parcela: 1368/17 V-20274/2014-702
Parcela: 1136/27 Z-12025/2016-702
Parcela: 1136/29 Z-1981/2016-702
Parcela: 1136/32 Z-1981/2016-702
Parcela: 1136/35 Z-1981/2016-702

Listina Smlouva o zřízení věcného břemene - bezúplatná ze dne 17.09.2014. Právní účinky zápisu ke dni 24.09.2014. Zápis proveden dne 24.10.2014.

V-20274/2014-702

Pořadí k 24.09.2014 13:54

o Věcné břemeno zřizování a provozování vedení

veřejného osvětlení dle čl. 3 smlouvy, v rozsahu GP č. 2403-127/2014

Statutární město Brno, Dominikánské Parcela: 1136/5 V-1947/2015-702
náměstí 196/1, Brno-město, 60200 Parcela: 1157/2 V-1947/2015-702
Brno, RČ/IČO: 44992785 Parcela: 1157/3 V-1947/2015-702
Parcela: 1136/47 Z-12025/2016-702
Parcela: 1136/48 Z-12025/2016-702
Parcela: 1136/49 Z-12025/2016-702
Parcela: 1136/26 Z-1981/2016-702
Parcela: 1136/27 Z-1981/2016-702
Parcela: 1136/29 Z-1981/2016-702
Parcela: 1136/30 Z-1981/2016-702
Parcela: 1136/31 Z-1981/2016-702
Parcela: 1136/32 Z-1981/2016-702
Parcela: 1136/38 Z-1981/2016-702
Parcela: 1136/39 Z-1981/2016-702
Parcela: 1136/40 Z-1981/2016-702
Parcela: 1136/41 Z-1981/2016-702
Parcela: 1368/17 Z-1981/2016-702

Listina Smlouva o zřízení věcného břemene - bezúplatná 5614064583 ze dne 19.01.2015. Právní účinky zápisu ke dni 26.01.2015. Zápis proveden dne 02.03.2015.

14/20

VÝPIS Z KATASTRU NEMOVITOSTÍ

prokazující stav evidovaný k datu 27.10.2016 08:45:06

Okres: CZ0642 Brno-město

Obec: 582786 Brno

at.území: 610585 Komín

List vlastnictví: 6408

V kat. území jsou pozemky vedeny v jedné číselné řadě

Typ vztahu
Oprávnění pro

Povinnost k

V-1947/2015-702

Pořadí k 26.01.2015 13:33

o Věcné břemeno zřizování a provozování vedení

veřejného osvětlení dle čl. 3 smlouvy, v rozsahu GP č. 2403-127/2014

Technické sítě Brno, akciová společnost, Barviřská 822/5, Zábřdovice, 60200 Brno, RČ/IČO: 25512285	Parcela: 1136/5	V-1947/2015-702
	Parcela: 1157/2	V-1947/2015-702
	Parcela: 1157/3	V-1947/2015-702
	Parcela: 1136/47	Z-12025/2016-702
	Parcela: 1136/48	Z-12025/2016-702
	Parcela: 1136/49	Z-12025/2016-702
	Parcela: 1136/26	Z-1981/2016-702
	Parcela: 1136/27	Z-1981/2016-702
	Parcela: 1136/29	Z-1981/2016-702
	Parcela: 1136/30	Z-1981/2016-702
	Parcela: 1136/31	Z-1981/2016-702
	Parcela: 1136/32	Z-1981/2016-702
	Parcela: 1136/38	Z-1981/2016-702
	Parcela: 1136/39	Z-1981/2016-702
	Parcela: 1136/40	Z-1981/2016-702
	Parcela: 1136/41	Z-1981/2016-702
	Parcela: 1368/17	Z-1981/2016-702

Listina Smlouva o zřízení věcného břemene - bezúplatná 5614064583 ze dne 19.01.2015.
Právní účinky zápisu ke dni 26.01.2015. Zápis proveden dne 02.03.2015.

V-1947/2015-702

Pořadí k 26.01.2015 13:33

o Věcné břemeno zřizování a provozování vedení

veřejného osvětlení dle čl. 3 smlouvy, v rozsahu GP č. 2411-134/2014

Statutární město Brno, Dominikánské náměstí 196/1, Brno-město, 60200 Brno, RČ/IČO: 44992785	Parcela: 1157/2	Z-1981/2016-702
---	-----------------	-----------------

Listina Smlouva o zřízení věcného břemene - bezúplatná 5614064583 ze dne 19.01.2015.
Právní účinky zápisu ke dni 26.01.2015. Zápis proveden dne 02.03.2015.

V-1947/2015-702

Pořadí k 26.01.2015 13:33

o Věcné břemeno zřizování a provozování vedení

veřejného osvětlení dle čl. 3 smlouvy, v rozsahu GP č. 2411-134/2014

Technické sítě Brno, akciová společnost, Barviřská 822/5, Zábřdovice, 60200 Brno, RČ/IČO: 25512285	Parcela: 1157/2	Z-1981/2016-702
--	-----------------	-----------------

Listina Smlouva o zřízení věcného břemene - bezúplatná 5614064583 ze dne 19.01.2015.
Právní účinky zápisu ke dni 26.01.2015. Zápis proveden dne 02.03.2015.

V-1947/2015-702

Pořadí k 26.01.2015 13:33

o Věcné břemeno zřizování a provozování vedení

veřejné komunikační sítě dle čl. II. smlouvy, v rozsahu GP č. 2402-709/2014

15/20

VÝPIS Z KATASTRU NEMOVITOSTÍ
prokazující stav evidovaný k datu 27.10.2016 08:45:06

Okres: CZ0642 Brno-město

Obec: 582786 Brno

Kat.území: 610585 Komín

List vlastnictví: 6408

V kat. území jsou pozemky vedeny v jedné číselné řadě

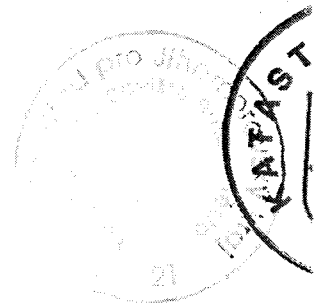

Typ vztahu Oprávnění pro	Povinnost k
SMART Comp. a.s., Kubičkova 1115/8, Bystrc, 63500 Brno, RČ/IČO: 25517767	Parcela: 1136/5 Parcela: 1157/2 Parcela: 1368/17 Parcela: 1136/27 Parcela: 1136/29 Parcela: 1136/32 Parcela: 1136/35 Parcela: 1136/38
	V-9006/2015-702 V-9006/2015-702 V-9006/2015-702 Z-12025/2016-702 Z-1981/2016-702 Z-1981/2016-702 Z-1981/2016-702 Z-1981/2016-702

Listina Smlouva o zřízení věcného břemene - úplatná ze dne 11.02.2015. Právní účinky
zápisu ke dni 08.04.2015. Zápis proveden dne 11.05.2015.

V-9006/2015-702

Pořadí k 08.04.2015 13:51

D Jiné zápisy - Bez zápisu

Plomby a upozornění - Bez zápisu

E Nabývací tituly a jiné podklady zápisu

Listina

o Usnesení soudu o zápisu přeměny obch.společ.nebo družstva do obch.rejstříku C 50800-
RD12/KSBR, Fj 31442/2013 Krajský soud v Brně ze dne 23.04.2013. Právní moc ke dni
30.04.2013.

C

Z-10340/2013-702

Pro: IMPERA ŽSD, investiční fond s proměnným základním kapitálem, RČ/IČO: 28298195
a.s., Hlinky 45/114, Pisárky, 60300 Brno

o Výpis z obchodního rejstříku prokazující převzetí jmění obchodní společnosti, rozdělení
obchodní společnosti ze dne 13.05.2013.

Z-10340/2013-702

Pro: IMPERA ŽSD, investiční fond s proměnným základním kapitálem, RČ/IČO: 28298195
a.s., Hlinky 45/114, Pisárky, 60300 Brno

F Vztah bonitovaných půdně ekologických jednotek (BPEJ) k parcelám - Bez zápisu

Nemovitosti jsou v územním obvodu, ve kterém vykonává státní správu katastru nemovitostí ČR:
Katastrální úřad pro Jihomoravský kraj, Katastrální pracoviště Brno-město, kód: 702.

Vyhotovil:
Katastrální úřad pro Jihomoravský kraj,
Burianová Dagmar

Vyhotoveno: 27.10.2016 08:45:07
Katastrální pracoviště Brno-město

Podpis, razítko:

Řízení PÚ: 7871/16

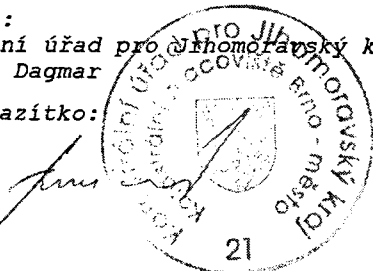

Osvobozeno od splnění poplatku

Nemovitosti jsou v územním obvodu, ve kterém vykonává státní správu katastru nemovitostí ČR
Katastrální úřad pro Jihomoravský kraj, Katastrální pracoviště Brno-město, kód: 702.

16/20

Katastrální mapa I, k. ú. Komín (stavba)

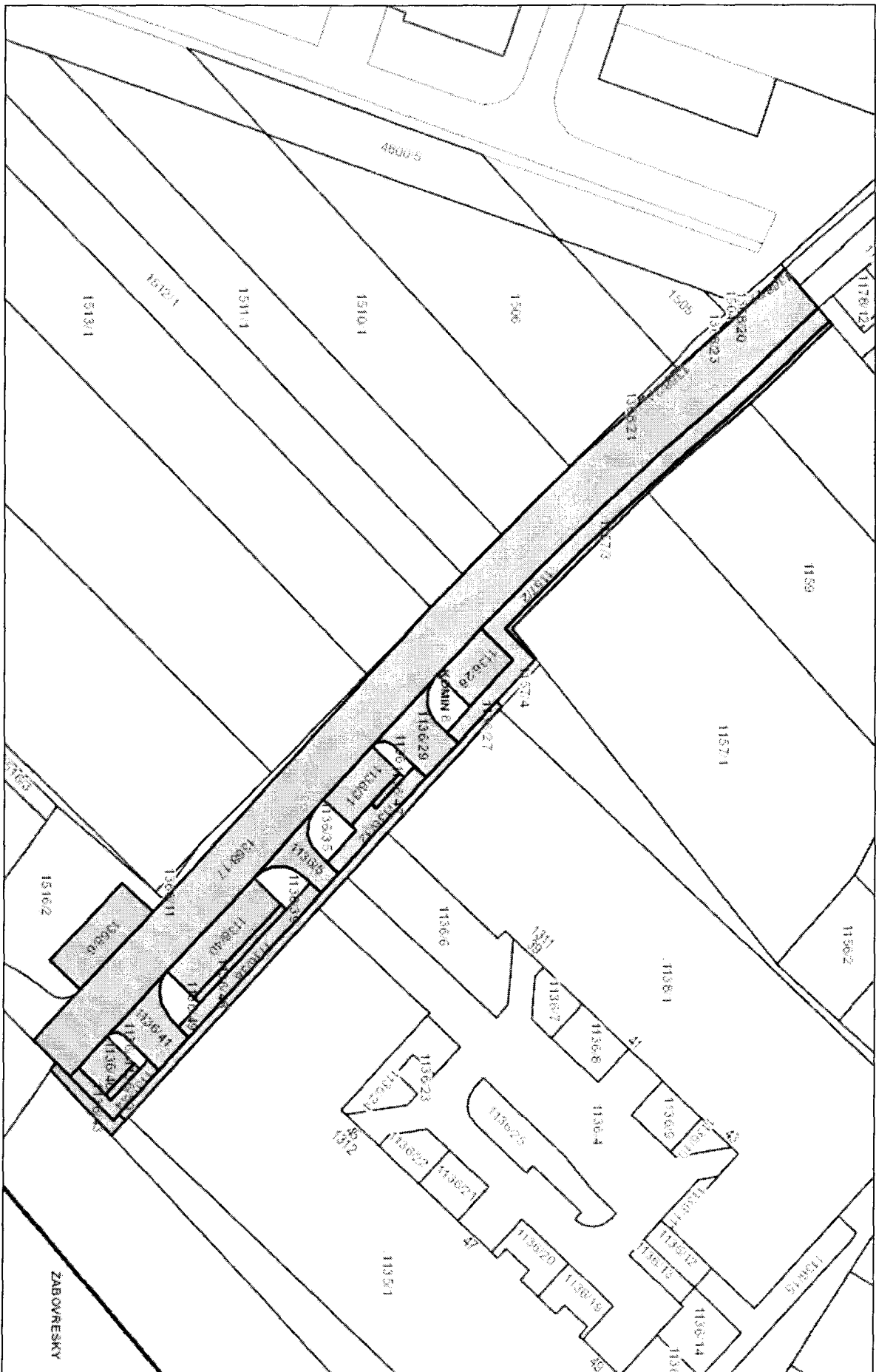

■ převáděná stavba ul. Podveská, k. ú. Komín

Katastrální mapa II, k. ú. Komín (pozemky)

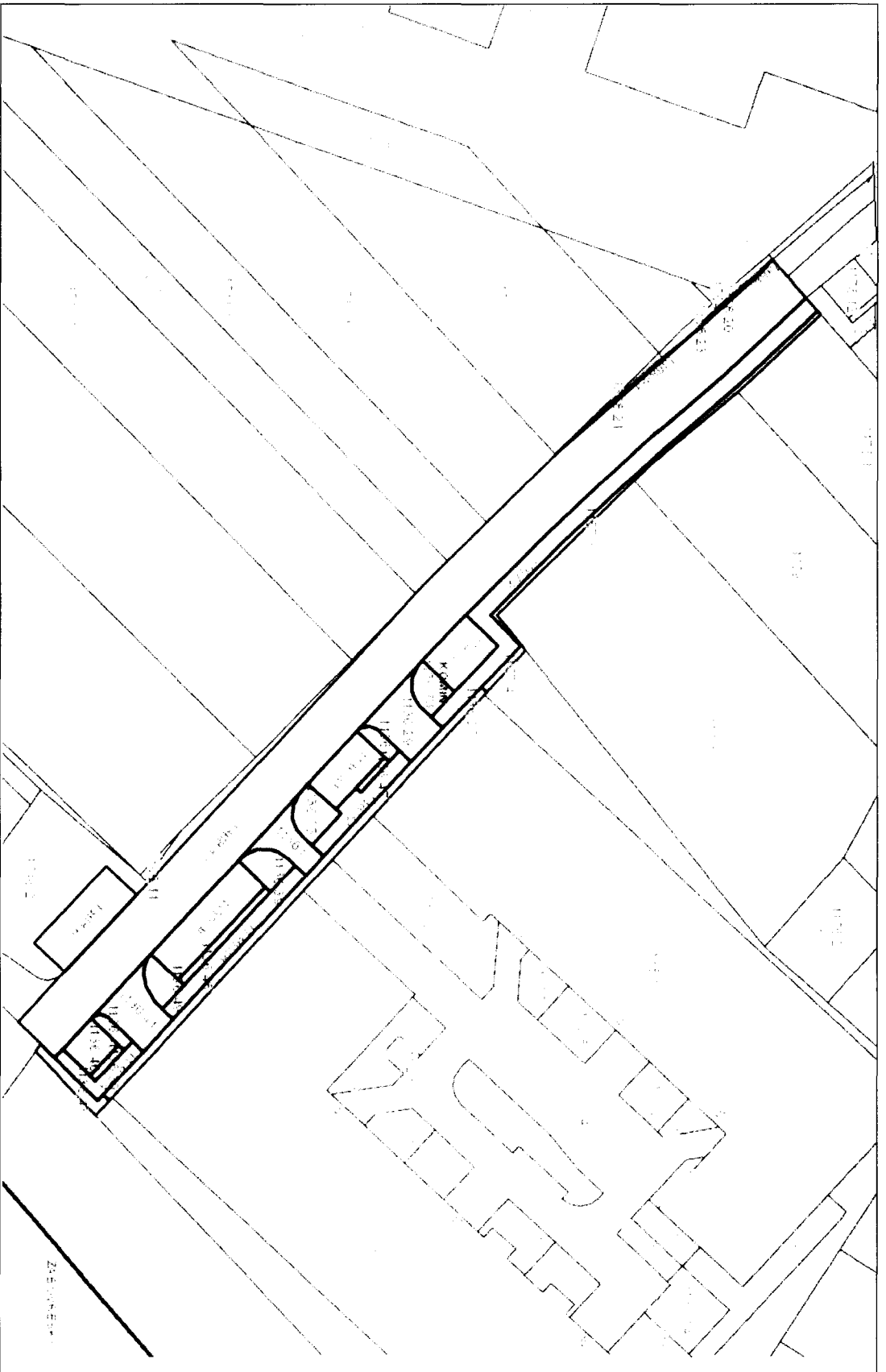

■ převáděné pozemky

□ pozemky ve vlastnictví statutárního města Brna

Orientační snímek, k. ú. Komín

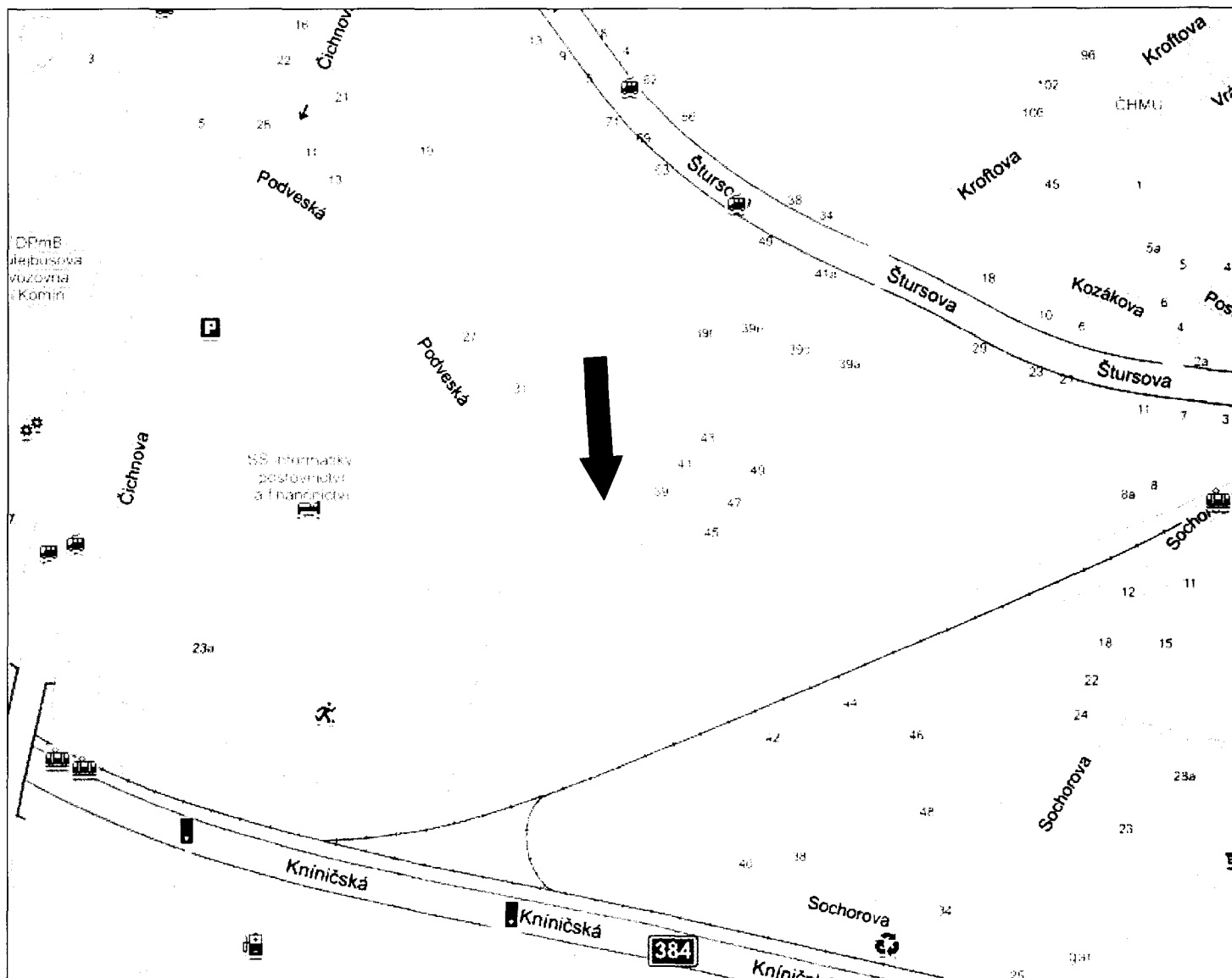

19/80

Komunikační stavba ul. Podveská, k. ú. Komín





MMB2017000000250

46
76Rada města Brna

ZM7/ 2191

Z7/26. zasedání Zastupitelstva města Brna
konané dne 7. 3. 2017

Název:

Návrh na bezúplatné nabytí pozemků v k.ú. Bystrc z vlastnictví ČR-ÚZSVM na základě smluv s omezujícími podmínkami a jejich svěřeni MČ Brno-Bystrc

Obsah:

- důvodová zpráva
- stanoviska dotčených orgánů
- návrhy smluv o bezúplatném převodu vlastnického práva k nemovité věci s omezujícími podmínkami :
 - č. BP-16/148 (pozemek p.č. 25/5 v k.ú. Bystrc)
 - č. BP-16/176 (pozemek p.č. 39/3 v k.ú. Bystrc)
- tabulka svěřeni
- mapové podklady

Návrh usnesení:

Zastupitelstvo města Brna**bere na vědomí**

1. skutečnosti, že:

- ze strany Úřadu pro zastupování státu ve věcech majetkových (ÚZSVM) byly statutárnímu městu Brnu doručeny návrhy smluv o bezúplatném převodu vlastnického práva k nemovité věci s omezujícími podmínkami,

- omezující a sankční podmínky v návrzích smluv spočívají mj. v tom, že převáděný majetek je nutné užívat ve veřejném zájmu a nelze ho využívat ke komerčním nebo jiným výtěžným účelům a nelze ho pronajímat ani přenechat do pachtu po dobu 10 let od právních účinků vkladu vlastnického práva do katastru nemovitostí (KN) pod sankcí smluvní pokuty ve výši 10% ceny, kterou měl převáděný majetek ke dni právních účinků vkladu vlastnického práva do KN dle tehdy platného cenového předpisu a dále v závazku města Brna nezczitit či nezatížit převáděný majetek, a to ani zčásti, po dobu 10 let od právních účinků vkladu vlastnického práva do KN pod sankcí smluvní pokuty ve výši ceny, kterou měl převáděný majetek v době porušení závazku (s výjimkou smluvního zatížení převáděného majetku věcným břemenem v nezbytném rozsahu pro účely zřízení, provozu a údržby sítě technického vybavení a veřejně prospěšné stavby, popř. k zajištění nezbytného přístupu vlastníka k jeho stavbě)

- statutární město Brno bude v případě uzavření uvedených smluv zavázáno vždy do 31. 1. následujícího roku předat ÚZSVM písemnou zprávu o pozemcích ohledně plnění podmínek o zachování a rozvoji aktivit, které jsou ve veřejném zájmu apod. se sankcí 2.000,- Kč za porušení uvedeného závazku,

- na převáděném majetku je veřejná zeleň,

2. neměnný postoj ÚZSVM, který trvá na uvedení omezujících a sankčních ustanovení do těchto návrhů smluv,

1/19

schvaluje

bezúplatné nabytí pozemků

- p.č. 25/5 ostatní plocha, ostatní komunikace, o výměře 36 m²,
 - p.č. 39/3 ostatní plocha, ostatní komunikace, o výměře 129 m²,
- v k.ú. Bystrc,

z vlastnictví České republiky – Úřadu pro zastupování státu ve věcech majetkových do vlastnictví statutárního města Brna,

za podmínek smluv o bezúplatném převodu vlastnického práva k nemovité věci s omezujícími podmínkami, které tvoří přílohu č. těchto usnesení.

MČ Brno - Bystrc

svěření pozemků

- p.č. 25/5 ostatní plocha, ostatní komunikace, o výměře 36 m²,
 - p.č. 39/3 ostatní plocha, ostatní komunikace, o výměře 129 m²,
- v k.ú. Bystrc

v rozsahu práv a povinností dle příslušných článků Vyhlášky statutárního města Brna č.20/2001 Statutu města Brna, v platném znění, do kategorie: část III. - ostatní nemovitý majetek, uvedený jako doplněk přílohy č. 4, po provedení vkladu vlastnického práva do katastru nemovitostí s doplňujícími podmínkami ve smyslu smlouvy o bezúplatném převodu vlastnického práva k nemovitým věcem:

- 1) respektovat omezení při nakládání s pozemky, které vyplývají ze smlouvy o bezúplatném převodu vlastnického práva k nemovitým věcem s omezujícími a sankčními ustanoveními,
- 2) pozemky lze využívat ve veřejném zájmu, tj. jako veřejnou zeleň,
- 3) pozemky nelze využívat ke komerčním účelům či jiným výdělečným účelům, nelze je pronajímat ani přenechat do pachtu po dobu 10 let od právních účinků vkladu vlastnického práva do katastru nemovitostí,
- 4) povinnost vždy k 31. 1. příslušného roku po dobu 10 let od právních účinků vkladu vlastnického práva do katastru nemovitostí předávat na Majetkový odbor MMB písemnou zprávu o plnění podmínek souvisejících s převodem z důvodu veřejného zájmu za rok předcházející, tj. zprávu o zachování a rozvoji aktivit, které jsou ve veřejném zájmu.

Stanoviska dotčených orgánů:

- Rada města Brna projednala na schůzi č. R7/093 dne 20. 12. 2016 a doporučila ke schválení.

Zpracoval: 
Majetkový odbor MMB

Předkládá:
Rada města Brna



2/19

Důvodová zpráva:

Úvod

Je předkládán k projednání **materiál ve věci bezúplatného nabytí pozemků** uvedených v návrhu usnesení z vlastnictví ČR-ÚZSVM do vlastnictví statutárního města Brna **na základě smluv s omezujícími a sankčními ustanoveními pro město Brno, a to s ohledem na neměnný postoj ÚZSVM ohledně uvádění omezujících a sankčních ustanovení do těchto návrhů smluv a současně návrh na svěření předmětných pozemků MČ Brno - Bystrc.**

Popis pozemků

Na pozemku **p.č. 25/5 v k.ú. Bystrc** se nachází veřejná zeleň (část okrasného parku) při ul. Obvodová. Dle platného Územního plánu města Brna je pozemek součástí plochy pro dopravu, funkční typ plocha komunikací a prostranství místního významu s vedením liniové zeleně.

Na pozemku **p.č. 39/3 v k.ú. Bystrc** se nachází veřejná zeleň při ul. Odbojářská. Dle platného Územního plánu města Brna je pozemek součástí stavební, stabilizované plochy bydlení, funkční typ plocha čistého bydlení.

Vlastnické právo k předmětným pozemkům se bezúplatně převádí z důvodu veřejného zájmu, v souladu s ustanovením § 22 odst. 3 zákona č. 219/2000 Sb., o majetku ČR a jejím vystupování v právních vztazích, ve znění pozdějších předpisů.

Smlouvy o bezúplatném převodu pozemků nabývají platnosti dnem schválení Ministerstvem financí podle ustanovení § 22 zákona č. 219/2000 Sb., o majetku ČR a jejím vystupování v právních vztazích, ve znění pozdějších předpisů.

Historie

ÚZSVM zaslal městu Brnu návrhy smluv o bezúplatném převodu předmětných pozemků, které obsahují omezující a sankční ustanovení pro město ohledně následných dispozic s pozemky a ohledně následného využití předmětných pozemků.

Město Brno se v případě uzavření smluv v podobě, v jaké byly ze strany ÚZSVM navrženy, zaváže mj. pozemky využívat ve veřejném zájmu a nevyužívat je ke komerčním či jiným výtěžným účelům, nepronajímat je ani nepřenechat do pachtu, a to pod sankcí ve výši 10% ceny, kterou měl převáděný majetek ke dni právních účinků zápisu vlastnického práva do katastru nemovitostí.

Mezi ÚZSVM a městem Brnem byla problematika smluv s omezujícími ustanoveními dlouhodobě řešena, kdy jako nejvíce problematické lze uvést skutečnost, že není jednoznačně stanoveno, co je nebo není komerčním či jiným výtěžným využitím pozemků. Ve výsledku tak může ÚZSVM za komerční či výtěžné užívání pozemků považovat také výběr poplatků za parkování nebo výběr místních poplatků resp. užití pozemků ve smyslu obecně závazné vyhlášky č. 22/2010, o místních poplatcích, která vymezuje veřejná prostranství podléhající místnímu poplatku za zvláštní užívání veřejného prostranství, přičemž dle vyhlášky se mj. vybírá místní poplatek za zvláštní užívání veřejného prostranství, kterým se rozumí provádění výkopových prací, umístění dočasných staveb a zařízení sloužících pro poskytování prodeje a služeb, pro umístění stavebních nebo reklamních zařízení, zařízení cirkusů, lunaparků a jiných obdobných atrakcí, umístění skládek, vyhrazení trvalého parkovacího místa a užívání tohoto

prostranství pro reklamní akce nebo potřeby tvorby filmových a televizních děl. Poplatku podléhají náměstí, tržiště, ulice, chodníky, parky, veřejná zeleň a další prostory přístupné každému bez omezení uvedené v příloze č. 3 této vyhlášky. Poplatek platí fyzické i právnické osoby, které užívají veřejné prostranství stanoveným způsobem.

ÚZSVM bude v případě uzavření smlouvy oprávněn kdykoli během zmíněné desetileté lhůty kontrolovat, zda jsou všechny omezující podmínky ze strany města dodržovány a město bude povinno k tomu poskytnout ÚZSVM odpovídající součinnost.

Dále bude statutární město Brno zavázáno vždy do 31. 1. následujícího roku předat ÚZSVM písemnou zprávu o pozemcích ohledně plnění podmínek o zachování a rozvoji aktivit, které jsou ve veřejném zájmu apod. se sankcí 2.000,- Kč za porušení uvedeného závazku. Lhůta, po kterou je statutární město Brno povinno tyto informační zprávy podávat není ve smlouvě výslovně uvedena a lze pouze nepřímým způsobem dovést, že tak bude pravděpodobně po dobu 10 let, která byla sjednána pro omezení ohledně využití převáděných pozemků pouze ve veřejném zájmu a bez možnosti jejich pronájmu, komerčního či jiného výtěžného využití.

Další omezující ustanovení spočívá v závazku města Brna nepřevést, jinak nezcižit ani nezatížit ve prospěch třetí osoby převáděný majetek nebo jeho část, a to pod sankcí ve výši ceny převáděného majetku v době porušení závazku - s výjimkou smluvního zatížení věcným břemenem v nezbytném rozsahu pro účely zřízení, provozu a údržby sítě technického vybavení a veřejně prospěšné stavby, popř. k zajištění nezbytného přístupu vlastníka k jeho stavbě.

Je nutné konstatovat, že město obecně nemá problém s akceptací omezujících ustanovení ve smlouvě, a to vzhledem ke skutečnosti, že pozemky jsou převáděny bezúplatně z důvodu veřejného zájmu a je tedy nutné, aby po určité době tyto pozemky sloužily veřejnému zájmu, pro který byly převedeny. Problémem je především neurčitost a přílišná obecnost formulace zákazu jejich „komerčního či jiného výtěžného využití“. Z tohoto důvodu bude nutné v budoucnu, pokud vznikne pochybnost, že by některá konkrétní činnost ve vztahu k převáděným pozemkům mohla znamenat porušení omezujících ustanovení, obrátit se vždy s dotazem na ÚZSVM, který se k tomuto konkrétnímu případu vyjádří.

U předmětných pozemků se nepředpokládá, že by byly pozemky využity k jinému účelu, než jak jsou dosud využívány, a za tímto účelem jsou ze strany ÚZSVM převáděny.

Návrhy města Brna na úpravu formulace omezujících podmínek v návrzích smluv nebyly ze strany ÚZSVM akceptovány, ÚZSVM trvá na uvedení omezujících a sankčních ustanovení do těchto návrhů smluv a požaduje projednání majetkových dispozic na základě smluv o bezúplatném převodu v podobě, v jaké byly ze strany ÚZSVM navrženy. Městu bylo ze strany ÚZSVM sděleno, že v případě, pokud město již teď ví, že by omezující ustanovení nebylo schopno dodržet, má možnost nabýt pozemky do svého vlastnictví na základě kupních smluv, které žádné omezující podmínky ohledně dispozice s pozemky obsahovat nebudou.

R7/44. Komise majetková RMB na svém jednání dne 28. 11. 2016, bod č. 37, návrh projednala a doporučila.

Hlasování: 7 - pro, 0 - proti, 0 - se zdržel /11 členů

Usnesení bylo přijato.

Ing. Liptáková	p. Janíček	Ing. Drápalová	PhDr. Hofmannová	Ing. Pospíšil	JUDr. Kerndl	p. Říha	p. Šafařík	Ing. Zuziak	Mgr. Leder	Ing. Malec
pro	pro	omluvena	omluvena	pro	nepřítomen	omluven	pro	pro	pro	pro

Návrh byl projednán a doporučen Radou města Brna na schůzi č. R7/093, konané dne 20. 12. 2016, bod č. 77.

Schváleno jednomyslně 8 členy.

Ing. Vokřál	Mgr. Hladík	R. Mrázek	Bc. Hollan	Mgr. Ander	Ing. Kacer	M. Janíček	Bc. Kolářný	JUDr. Rusňáková	Ing. Staněk	Mgr. Suchý
-	pro	pro	pro	pro	pro	pro	pro	-	nepř.	pro

Závěr:

S ohledem na výše uvedené a za účelem dosažení majetkoprávního vypořádání předmětných pozemků, na kterých se nachází veřejně přístupná zeleň, je navrhováno schválit bezúplatné nabytí předmětných pozemků z vlastnictví České republiky – Úřadu pro zastupování státu ve věcech majetkových do vlastnictví statutárního města Brna,

za podmínek dle návrhů smluv o bezúplatném převodu vlastnického práva k nemovité věci s omezujícími podmínkami uvedených v materiálu a

svěření předmětných pozemků MČ Brno-Bystrc.

V případě bezúplatného nabytí pozemků bude nutné po dobu 10 let respektovat ze strany statutárního města Brna veškerá omezující ustanovení v příložených návrzích smluv a statutární město Brno bude každoročně podávat ÚZSVM informační zprávy ohledně předmětných pozemků o zachování a rozvoji aktivit, které jsou ve veřejném zájmu. Pokud vznikne pochybnost, že by některá konkrétní činnost ve vztahu k převáděným pozemkům mohla znamenat porušení omezujících ustanovení, bude nezbytné obrátit se vždy s dotazem na ÚZSVM, který se k tomuto konkrétnímu případu vyjádří.

Stanoviska dotčených orgánů:

OÚPR MMB - Z územního hlediska nemá námitek k nabytí pozemků do vlastnictví města. Dle platného Územního plánu města Brna (ÚPmB) je pozemek p.č. 25/5, k.ú. Bystrc, součástí plochy pro dopravu, funkční typ plocha komunikací a prostranství místního významu s vedením liniové zeleně. Z hlediska ÚPmB se na předmětném pozemku nepředpokládá změna ve funkčním využití a pozemek bude nadále plnit funkci v území stávajícím způsobem. Dle platného ÚPmB je pozemek p.č. 39/3, k.ú. Bystrc, součástí stavební stabilizované plochy čistého bydlení – BC, kde plní funkci zeleně ve stavebních plochách u bytových domů. Z hlediska ÚPmB se na předmětném pozemku nepředpokládá změna ve funkčním využití, jedná se o dlouhodobě stabilizované území a pozemek bude nadále plnit funkci v území stávajícím způsobem.

MČ Brno-Bystrc – RMČ Brno-Bystrc (7/22. schůze konaná dne 26. 10. 2016) souhlasila s nabytím pozemků za podmínek ÚZSVM ohledně následného nakládání s předmětnými pozemky a v případě nabytí pozemků s jejich svěřením.



44764/B/2016-HMU1

Č.j.: UZSVM/B/34929/2016-HMU1

Česká republika – Úřad pro zastupování státu ve věcech majetkových

se sídlem Rašínovo nábřeží 390/42, 128 00 Praha 2

za kterou právně jedná Mgr. Ivo Popelka, ředitel Územního pracoviště Brno

na základě Příkazu generálního ředitele č. 6/2014 v platném znění

Územní pracoviště Brno, Příkop 11, 602 00 Brno

IČO: 69797111

(dále jen „převodce“)

a

Statutární město Brno

se sídlem Dominikánské nám. 196/1, 602 00 Brno

které zastupuje Ing. Petr Vokřál, primátor

IČO: 44992785, DIČ: CZ44992785

bankovní spojení: účet číslo 111246222/0800

(dále jen „nabyvatel“)

uzavírají podle § 22 zákona č. 219/2000 Sb., o majetku České republiky a jejím vystupování v právních vztazích, ve znění pozdějších předpisů (dále jen „zákon č. 219/2000 Sb.“) a § 1746 a § 2055 a násl. zákona č. 89/2012 Sb., občanský zákoník (dále jen „zákon č. 89/2012 Sb.“), tuto

SMLOUVU O BEZÚPLATNÉM PŘEVODU VLASTNICKÉHO PRÁVA K NEMOVITÉ VĚCI S OMEZUJÍCÍMI PODMÍNKAMI

Č. BP – 16/148

Čl. I.

1. Česká republika je vlastníkem níže uvedené nemovité věci:

Pozemek:

- parcela číslo: **25/5**, druh pozemku: ostatní plocha, způsob využití: ostatní komunikace, zapsaný na listu vlastnictví č. 60000, pro kat. území **Bystrc**, obec Brno, v katastru nemovitostí vedeném Katastrálním úřadem pro Jihomoravský kraj, Katastrálním pracovištěm Brno - město.

(dále jen „převáděný majetek“)

2. Úřad pro zastupování státu ve věcech majetkových je na základě Ohlášení příslušnosti hospodařit s majetkem státu a Protokolu o převzetí nemovitostí ze dne 17. 9. 2002 příslušný s převáděným majetkem hospodařit, a to ve smyslu § 9 zákona č. 219/2000 Sb.

Čl. II.

1. Převodce touto smlouvou bezúplatně převádí nabyvateli vlastnické právo k převáděnému majetku a nabyvatel je do svého výlučného vlastnictví přijímá.
2. Vlastnické právo k převáděnému majetku se bezúplatně převádí z důvodu veřejného zájmu, v souladu s ustanovením § 22 odst. 3 zákona č. 219/2000 Sb. Jedná se o nezastavěný volně

přístupný pozemek podél místní komunikace, na kterém se nachází veřejná zeleň (část okrasného parku).

3. Nabyvatel prohlašuje, že se seznámil s faktickým stavem převáděného majetku.

Čl. III.

1. Převodce i nabyvatel shodně prohlašují, že jim nejsou známy žádné skutečnosti, které by uzavření této smlouvy bránily.
2. Převodce prohlašuje, že mu není známo, že by na převáděném majetku vážla nějaká omezení, závazky či právní vady.

Čl. IV.

1. Nabyvatel se zavazuje o nemovité věci řádně pečovat a užívat je pouze k účelům uvedeným v Čl. II. odst. 2. této smlouvy. V případě převodu převáděného majetku z důvodu veřejného zájmu nelze převáděný majetek využívat ke komerčním či jiným výdělečným účelům, nelze jej pronajímat ani přenechat do pachtu. Toto omezení se sjednává na dobu 10 let od právních účinků vkladu vlastnického práva dle této smlouvy do katastru nemovitostí.
2. V případě, že nabyvatel nebude předmětný převáděný majetek využívat ve veřejném zájmu v souladu s ustanovením Čl. II. odst. 2., bude jej využívat ke komerčním či jiným výdělečným účelům, nebo jej pronajímat či přenechávat do pachtu, zaplatí převodci smluvní pokutu ve výši 10 % ceny, kterou převáděný majetek měl ke dni právních účinků zápisu vlastnického práva do katastru nemovitostí dle tehdy platného cenového předpisu. Smluvní pokutu lze uložit i opakovaně, a to za každé porušení smluvní povinnosti uvedené v odst. 1. V případě opakovaně uložené smluvní pokuty musí převodce nabyvateli vždy písemně oznámit, že bylo zjištěno porušení smluvní povinnosti a termín, do kdy má být toto porušení smluvní povinnosti odstraněno. V případě, že nebude v tomto termínu porušení smluvní povinnosti nabyvatelem odstraněno, bude smluvní pokuta uložena opakovaně.
3. Nabyvatel se zavazuje, že po dobu uvedenou v Čl. IV. odst. 1 této smlouvy, tj. po dobu 10 let od právních účinků vkladu vlastnického práva dle této smlouvy do katastru nemovitostí nepřevéde (ani z části), jinak nezcizí ani nezatíží ve prospěch třetí osoby převáděný majetek. V případě porušení tohoto závazku se nabyvatel zavazuje zaplatit převodci smluvní pokutu ve výši ceny tohoto převáděného majetku obvyklé v daném místě a čase v době porušení závazku, nejméně však ve výši ceny zjištěné dle cenového předpisu platného ke dni nabytí převáděného majetku nabyvatelem. Úhradou této smluvní pokuty závazek nepřevést, jinak nezcizit ani nezatížit převáděný majetek zaniká.
4. Nabyvatel je však oprávněn převáděný majetek v nezbytném rozsahu smluvně zatížit věcným břemenem pro účely zřízení, provozu a údržby sítě technického vybavení a veřejné prospěšné stavby, popřípadě k zajištění nezbytného přístupu vlastníka k jeho stavbě.
5. Úhradu smluvních pokut dle odst. 2. a 3. tohoto článku provede nabyvatel ve lhůtě 15 dnů ode dne, kdy bude k zaplacení smluvní pokuty převodcem písemně vyzván (tj. ode dne, kdy mu výzva k úhradě bude doručena).
6. Bude-li zjištěn smluvní pokuty dle odst. 2. nebo dle odst. 3. tohoto článku spojeno s náklady na vypracování znaleckého posudku, případně s jinými účelně vynaloženými náklady, zavazuje se nabyvatel uhradit i tyto náklady, a to ve lhůtě 15 dnů poté, kdy bude k jejich zaplacení převodcem písemně vyzván.
7. Převodce je oprávněn kdykoliv během lhůty, stanovené v Čl. IV., odst. 1. kontrolovat, zda jsou všechny omezující podmínky ze strany nabyvatele dodržovány a nabyvatel je povinen k tomu převodci poskytnout odpovídající součinnost.

8. Nabyvatel je povinen vždy do 31. 1. následujícího roku předat převodci pravdivou a úplnou písemnou zprávu o plnění podmínek souvisejících s převodem z důvodu veřejného zájmu (viz. Čl. II. odst. 2.) za rok předcházející, tj. zprávu o zachování a rozvoji aktivit, které jsou ve veřejném zájmu a k jehož zachování se nabyvatel v této smlouvě zavázal, apod. Za porušení tohoto závazku uhradí nabyvatel převodci smluvní pokutu ve výši 2.000,- Kč, a to ve lhůtě 15 dnů poté, kdy bude k jejímu zaplacení převodcem písemně vyzván.

Čl. V.

Bezúplatný převod převáděného majetku s omezujícími podmínkami dle Čl. IV. této smlouvy byl schválen Zastupitelstvem města Brna usnesením číslo, ze dne

Čl. VI.

1. Vlastnické právo k převáděnému majetku nabývá nabyvatel dnem zápisu do katastru nemovitostí. Tímto dnem na nabyvatele přecházejí veškerá práva a povinnosti spojená s vlastnictvím a užíváním převáděného majetku.
2. Smluvní strany se dohodly, že návrh na zápis vkladu vlastnického práva do katastru nemovitostí podává převodce, a to bez zbytečného odkladu po schválení smlouvy příslušným ministerstvem.
3. Pokud by příslušným katastrálním úřadem byl návrh na zápis vlastnického práva k převáděnému majetku dle této smlouvy pro nabyvatele pravomocně zamítnut, účastníci této smlouvy se zavazují k součinnosti směřující k naplnění vůle obou smluvních stran.

Čl. VII.

1. Tato smlouva nabývá platnosti dnem schválení příslušným ministerstvem podle ustanovení § 22 zákona č. 219/2000 Sb.
2. Smluvní strany berou na vědomí, že jsou svými projevy vázány od okamžiku podpisu této smlouvy.
3. Smluvní strany se dohodly, že není-li v této smlouvě stanoveno jinak, řídí se práva a povinnosti smluvních stran zákonem č. 89/2012 Sb. a zákonem č. 219/2000 Sb.
4. Smluvní strany se dohodly, že jakékoli změny a doplňky této smlouvy jsou možné pouze písemnou formou, v podobě oboustranně uzavřených vzestupně číslovaných dodatků smlouvy.
5. Poplatkové a daňové povinnosti spojené s touto smlouvou nese nabyvatel.
6. Tato smlouva je vyhotovena ve čtyřech stejnopisech. Každá ze smluvních stran obdrží po jednom vyhotovení, jedno vyhotovení bude určeno pro příslušné ministerstvo a jedno vyhotovení bude použito k zápisu vlastnického práva vkladem do katastru nemovitostí.
7. Nedílnou součástí této smlouvy je
 - doložka dle zákona č. 128/2000 Sb., o obcích (obecní zřízení), ve znění pozdějších předpisů.
8. Smluvní strany navzájem prohlašují, že smlouva neobsahuje žádné obchodní tajemství.

9. Tato smlouva bude zveřejněna převodcem v registru smluv podle zákona č. 340/2015 Sb., o zvláštních podmínkách účinnosti některých smluv, uveřejňování těchto smluv a o registru smluv (zákon o registru smluv).
10. Převodce zašle tuto smlouvu správci registru smluv k uveřejnění bez zbytečného odkladu, nejpozději však do 30 dnů od uzavření smlouvy.
12. Smluvní strany prohlašují, že tuto smlouvu uzavřely svobodně a vážně, nikoliv z přinucení nebo omylu. Na důkaz toho připojují své vlastnoruční podpisy.

V Brně dne

V Brně dne

**Česká republika – Úřad pro zastupování
státu ve věcech majetkových**

.....
Mgr. Ivo Popelka
ředitel Územního pracoviště Brno

.....
Ing. Petr Vokřál
primátor města Brna

Přílohy:

- Doložka dle zákona č. 128/2000 Sb., o obcích (obecní zřízení), ve znění pozdějších předpisů

D o l o ž k a

**ve smyslu ust. § 41 zákona č. 128/2000 Sb., o obcích
(obecní zřízení), ve znění pozdějších předpisů**

Statutární město Brno prohlašuje, že veškeré podmínky podmiňující platnost právního jednání města byly splněny v souladu s ust. § 41 zákona č. 128/2000 Sb., o obcích (obecní zřízení), ve znění pozdějších předpisů.

Bezúplatné nabytí nemovité věci, a to pozemku parc. č. 25/5, hodnota v účetní evidenci 17 280,- Kč, v k. ú. Bystrc, obec Brno, z vlastnictví České republiky do vlastnictví statutárního města Brna, včetně souhlasu města s podmínkami uvedenými v Čl. IV. smlouvy, bylo schváleno na zasedání Zastupitelstva města Brna č. konaném dne..... bod.....

V Brně dne

.....
Ing. Petr Vokřál
primátor města Brna



52098/B/2016-HMU1

Č.j.: UZSVM/B/40294/2016-HMU1

Česká republika – Úřad pro zastupování státu ve věcech majetkových
se sídlem Rašínovo nábřeží 390/42, 128 00 Praha 2
za kterou právně jedná Mgr. Ivo Popelka, ředitel Územního pracoviště Brno
na základě Příkazu generálního ředitele č. 6/2014 v platném znění
Územní pracoviště Brno, Příkop 11, 602 00 Brno
IČO: 69797111

(dále jen „převodce“)

a

Statutární město Brno

se sídlem Dominikánské nám. 196/1, 602 00 Brno
které zastupuje Ing. Petr Vokřál, primátor
IČO: 44992785, DIČ: CZ44992785
bankovní spojení: účet číslo 111246222/0800

(dále jen „nabyvatel“)

uzavírají podle § 22 zákona č. 219/2000 Sb., o majetku České republiky a jejím vystupování v právních vztazích, ve znění pozdějších předpisů (dále jen „zákon č. 219/2000 Sb.“) a § 1746 a § 2055 a násl. zákona č. 89/2012 Sb., občanský zákoník (dále jen „zákon č. 89/2012 Sb.“), tuto

SMLOUVU O BEZÚPLATNÉM PŘEVODU VLASTNICKÉHO PRÁVA K NEMOVITÉ VĚCI S OMEZUJÍCÍMI PODMÍNKAMI

Č. BP – 16/176

Čl. I.

1. Česká republika je vlastníkem níže uvedené nemovité věci:

Pozemek:

- parcela číslo: **39/3**, druh pozemku: ostatní plocha, způsob využití: ostatní komunikace, zapsaný na listu vlastnictví č. 60000, pro kat. území **Bystrc**, obec Brno, v katastru nemovitostí vedeném Katastrálním úřadem pro Jihomoravský kraj, Katastrálním pracovištěm Brno - město.

(dále jen „převáděný majetek“)

2. Úřad pro zastupování státu ve věcech majetkových je na základě bodu 14 Čl. CXVII části sto sedmnácté zákona č. 320/2002 Sb., o změně a zrušení některých zákonů v souvislosti s ukončením činnosti okresních úřadů, ve znění pozdějších předpisů, příslušný s převáděným majetkem hospodařit, a to ve smyslu § 9 zákona č. 219/2000 Sb.

Čl. II.

1. Převodce touto smlouvou bezúplatně převádí nabyvateli vlastnické právo k převáděnému majetku se všemi součástmi (trvalé porosty) a nabyvatel je do svého výlučného vlastnictví přijímá.

12/19

2. Vlastnické právo k převáděnému majetku se bezúplatně převádí z důvodu veřejného zájmu, v souladu s ustanovením § 22 odst. 3 zákona č. 219/2000 Sb. Jedná se o nezastavěný volně přístupný pozemek, na kterém se nachází veřejná zeleň.
3. Nabyvatel prohlašuje, že se seznámil s faktickým stavem převáděného majetku.

Čl. III.

1. Převodce i nabyvatel shodně prohlašují, že jim nejsou známy žádné skutečnosti, které by uzavření této smlouvy bránily.
2. Převodce prohlašuje, že mu není známo, že by na převáděném majetku vázla nějaká omezení, závazky či právní vady.

Čl. IV.

1. Nabyvatel se zavazuje o převáděný majetek řádně pečovat a užívat jej pouze k účelům uvedeným v Čl. II. odst. 2. této smlouvy. V případě převodu převáděného majetku z důvodu veřejného zájmu nelze převáděný majetek využívat ke komerčním či jiným výdělečným účelům, nelze jej pronajímat ani přenechat do pachtu. Toto omezení se sjednává na dobu 10 let od právních účinků vkladu vlastnického práva dle této smlouvy do katastru nemovitostí.
2. V případě, že nabyvatel nebude předmětný převáděný majetek využívat ve veřejném zájmu v souladu s ustanovením Čl. II. odst. 2., bude jej využívat ke komerčním či jiným výdělečným účelům, nebo jej pronajímat či přenechávat do pachtu, zaplatí převodci smluvní pokutu ve výši 10 % ceny, kterou převáděný majetek měl ke dni právních účinků zápisu vlastnického práva do katastru nemovitostí dle tehdy platného cenového předpisu. Smluvní pokutu lze uložit i opakovaně, a to za každé porušení smluvní povinnosti uvedené v odst. 1. V případě opakovaně uložené smluvní pokuty musí převodce nabyvateli vždy písemně oznámit, že bylo zjištěno porušení smluvní povinnosti a termín, do kdy má být toto porušení smluvní povinnosti odstraněno. V případě, že nebude v tomto termínu porušení smluvní povinnosti nabyvatelem odstraněno, bude smluvní pokuta uložena opakovaně.
3. Nabyvatel se zavazuje, že po dobu uvedenou v Čl. IV. odst. 1 této smlouvy, tj. po dobu 10 let od právních účinků vkladu vlastnického práva dle této smlouvy do katastru nemovitostí nepřevéde (ani z části), jinak nezcizí ani nezatíží ve prospěch třetí osoby převáděný majetek. V případě porušení tohoto závazku se nabyvatel zavazuje zaplatit převodci smluvní pokutu ve výši ceny tohoto převáděného majetku obvyklé v daném místě a čase v době porušení závazku, nejméně však ve výši ceny zjištěné dle cenového předpisu platného ke dni nabytí převáděného majetku nabyvatelem. Úhradou této smluvní pokuty závazek nepřevést, jinak nezcizit ani nezatížit převáděný majetek zaniká.
4. Nabyvatel je však oprávněn převáděný majetek v nezbytném rozsahu smluvně zatížit věcným břemenem pro účely zřízení, provozu a údržby sítě technického vybavení a veřejně prospěšné stavby, popřípadě k zajištění nezbytného přístupu vlastníka k jeho stavbě.
5. Úhradu smluvních pokut dle odst. 2. a 3. tohoto článku provede nabyvatel ve lhůtě 15 dnů ode dne, kdy bude k zaplacení smluvní pokuty převodcem písemně vyzván (tj. ode dne, kdy mu výzva k úhradě bude doručena).
6. Bude-li zjištěna smluvní pokuta dle odst. 2. nebo dle odst. 3. tohoto článku spojeno s náklady na vypracování znaleckého posudku, případně s jinými účelně vynaloženými náklady, zavazuje se nabyvatel uhradit i tyto náklady, a to ve lhůtě 15 dnů poté, kdy bude k jejich zaplacení převodcem písemně vyzván.

7. Převodce je oprávněn kdykoliv během lhůty, stanovené v Čl. IV., odst. 1. kontrolovat, zda jsou všechny omezující podmínky ze strany nabyvatele dodržovány a nabyvatel je povinen k tomu převodci poskytnout odpovídající součinnost.
8. Nabyvatel je povinen vždy do 31. 1. následujícího roku předat převodci pravdivou a úplnou písemnou zprávu o plnění podmínek souvisejících s převodem z důvodu veřejného zájmu (viz. Čl. II. odst. 2.) za rok předcházející, tj. zprávu o zachování a rozvoji aktivit, které jsou ve veřejném zájmu a k jehož zachování se nabyvatel v této smlouvě zavázal, apod. Za porušení tohoto závazku uhradí nabyvatel převodci smluvní pokutu ve výši 2.000,- Kč, a to ve lhůtě 15 dnů poté, kdy bude k jejímu zaplacení převodcem písemně vyzván.

Čl. V.

Bezúplatný převod převáděného majetku s omezujícími podmínkami dle Čl. IV. této smlouvy byl schválen Zastupitelstvem města Brna usnesením číslo, ze dne

Čl. VI.

1. Vlastnické právo k převáděnému majetku nabývá nabyvatel dnem zápisu do katastru nemovitostí. Tímto dnem na nabyvatele přecházejí veškerá práva a povinnosti spojená s vlastnictvím a užíváním převáděného majetku.
2. Smluvní strany se dohodly, že návrh na zápis vkladu vlastnického práva do katastru nemovitostí podává převodce, a to bez zbytečného odkladu po schválení smlouvy příslušným ministerstvem.
3. Pokud by příslušným katastrálním úřadem byl návrh na zápis vlastnického práva k převáděnému majetku dle této smlouvy pro nabyvatele pravomocně zamítnut, účastníci této smlouvy se zavazují k součinnosti směřující k naplnění vůle obou smluvních stran.

Čl. VII.

1. Tato smlouva nabývá platnosti dnem schválení příslušným ministerstvem podle ustanovení § 22 zákona č. 219/2000 Sb.
2. Smluvní strany berou na vědomí, že jsou svými projevy vázány od okamžiku podpisu této smlouvy.
3. Smluvní strany se dohodly, že není-li v této smlouvě stanoveno jinak, řídí se práva a povinnosti smluvních stran zákonem č. 89/2012 Sb. a zákonem č. 219/2000 Sb.
4. Smluvní strany se dohodly, že jakékoli změny a doplňky této smlouvy jsou možné pouze písemnou formou, v podobě oboustranně uzavřených vzestupně číslovaných dodatků smlouvy.
5. Poplatkové a daňové povinnosti spojené s touto smlouvou nese nabyvatel.
6. Tato smlouva je vyhotovena ve čtyřech stejnopisech. Každá ze smluvních stran obdrží po jednom vyhotovení, jedno vyhotovení bude určeno pro příslušné ministerstvo a jedno vyhotovení bude použito k zápisu vlastnického práva vkladem do katastru nemovitostí.
7. Nedílnou součástí této smlouvy je
 - doložka dle zákona č. 128/2000 Sb., o obcích (obecní zřízení), ve znění pozdějších předpisů.

8. Smluvní strany navzájem prohlašují, že smlouva neobsahuje žádné obchodní tajemství.
9. Tato smlouva bude zveřejněna převodcem v registru smluv podle zákona č. 340/2015 Sb., o zvláštních podmínkách účinnosti některých smluv, uveřejňování těchto smluv a o registru smluv (zákon o registru smluv).
10. Převodce zašle tuto smlouvu správci registru smluv k uveřejnění bez zbytečného odkladu, nejpozději však do 30 dnů od uzavření smlouvy.
12. Smluvní strany prohlašují, že tuto smlouvu uzavřely svobodně a vážně, nikoliv z přinucení nebo omylu. Na důkaz toho připojují své vlastnoruční podpisy.

V Brně dne

V Brně dne

**Česká republika – Úřad pro zastupování
státu ve věcech majetkových**

.....
Mgr. Ivo Popelka
ředitel Územního pracoviště Brno

.....
Ing. Petr Vokřál
primátor města Brna

Přílohy:

- Doložka dle zákona č. 128/2000 Sb., o obcích (obecní zřízení), ve znění pozdějších předpisů

D o l o ž k a

**ve smyslu ust. § 41 zákona č. 128/2000 Sb., o obcích
(obecní zřízení), ve znění pozdějších předpisů**

Statutární město Brno prohlašuje, že veškeré podmínky podmiňující platnost právního jednání města byly splněny v souladu s ust. §. 41 zákona č. 128/2000 Sb., o obcích (obecní zřízení), ve znění pozdějších předpisů.

Bezúplatné nabytí nemovité věci, a to pozemku parc. č. 39/3, hodnota v účetní evidenci 61 920,- Kč, v k. ú. Bystrc, obec Brno, z vlastnictví České republiky do vlastnictví statutárního města Brna, včetně souhlasu města s podmínkami uvedenými v Čl. IV. smlouvy, bylo schváleno na zasedání Zastupitelstva města Brna č. konaném dne....., bod.....

V Brně dne

.....
Ing. Petr Vokřál
primátor města Brna

TABULKA SVĚŘENÍ

Městská část:

Brno - Bystrc

/13/

parcelní číslo	katastrální území	název ulice	číslo or.	číslo pop.	druh pozemku	způsob využití	výměra
25/5	Bystrc				ostatní plocha	ostatní komunikace	36 m ²
39/3	Bystrc				ostatní plocha	ostatní komunikace	129 m ²
popis současného využití nemovitosti			navrhovaná změna dispozičního práva včetně změny kategorie svěřeni				
<p>popis: pozemek p.č. 25/5 veřejná zeleň v k.ú. Bystrc se nachází podél komunikace ul. Obvodová. Pozemek p.č. 39/3 v k.ú. Bystrc veřejná zeleň se nachází podél komunikace ul. Odbojářská.</p>			<p>dispoziční právo: v rozsahu práv a povinností dle příslušných článků vyhlášky statutárního města Brna č. 20/2001-Statutu města Brna, v platném znění s doplňujícími podmínkami</p> <p>druh pozemku: ostatní plocha</p> <p>způsob využití: ostatní komunikace</p> <p>kategorie svěřeného majetku: část III. - ostat. nemovitý majetek</p>				

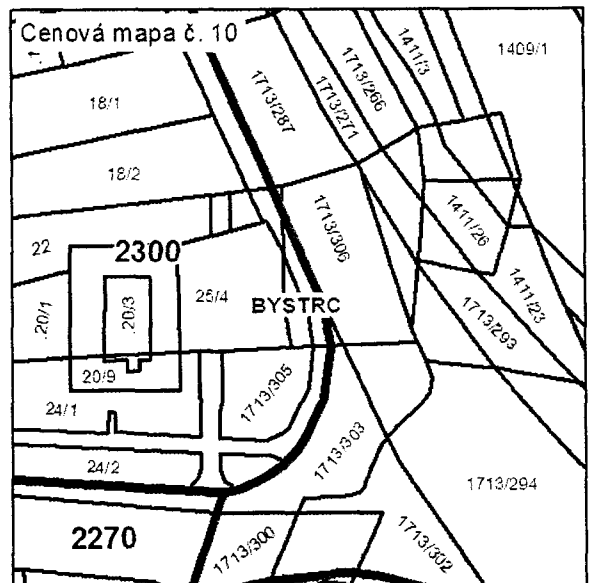
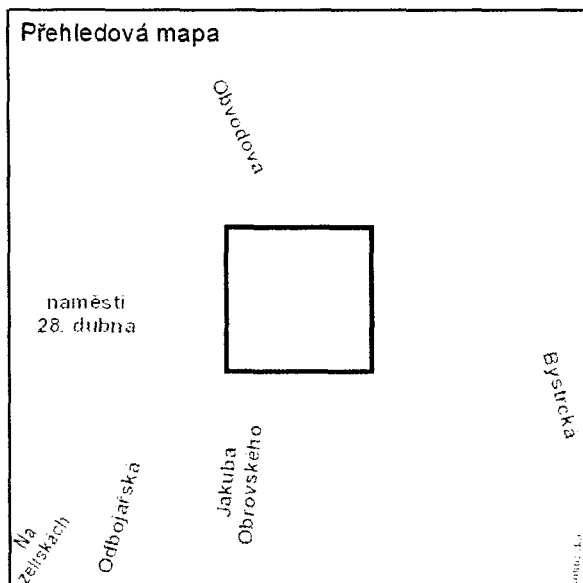
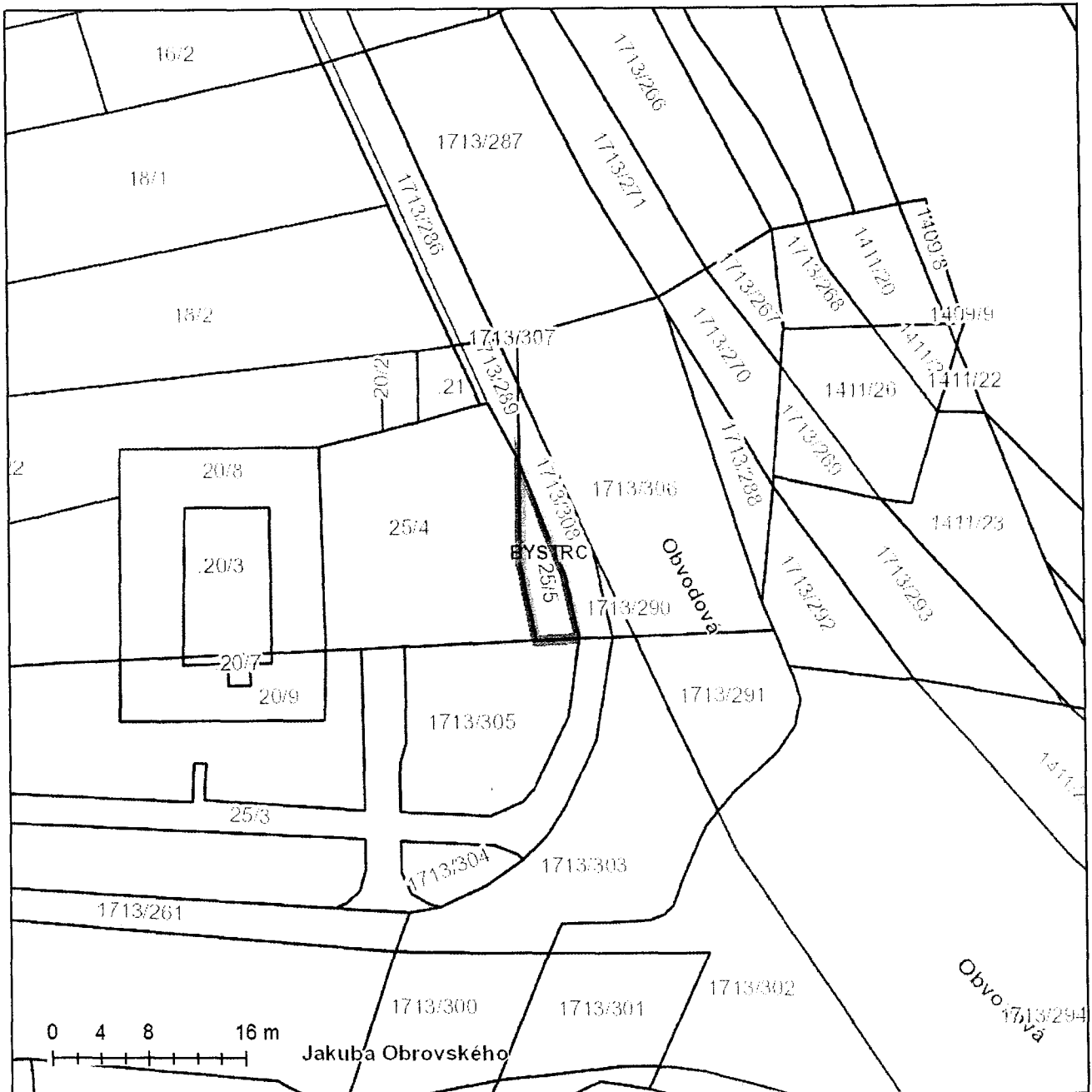

18/19

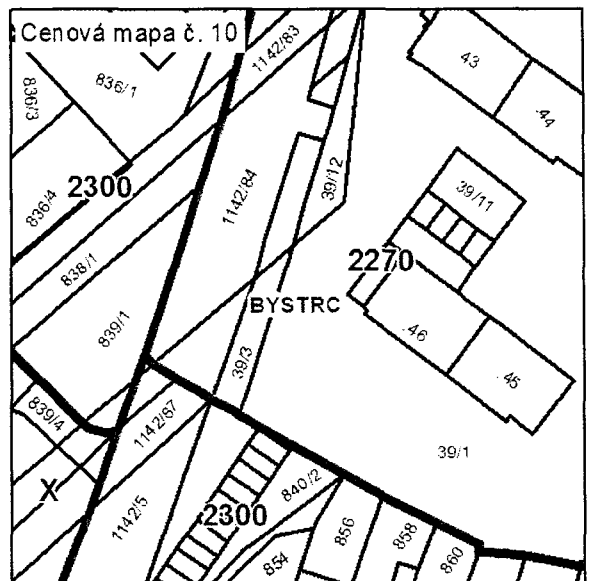
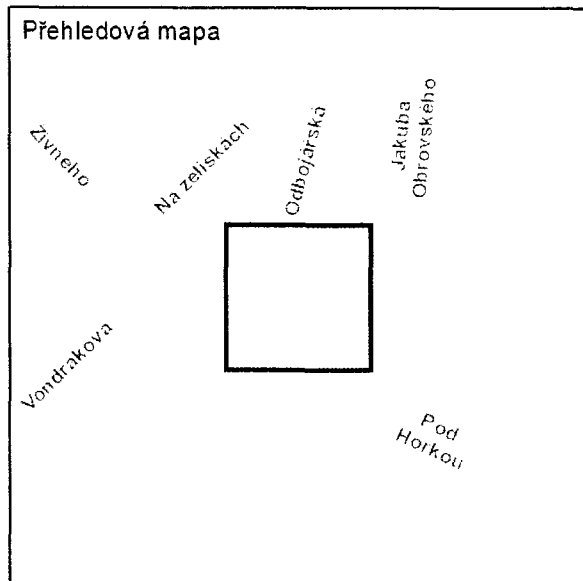



MMB201700000251

44
77

Rada města Brna

ZM7/ 2192

Z7/26. zasedání Zastupitelstva města Brna
konané dne 7. 3. 2017

Název:

Návrh na bezúplatné nabytí pozemků p.č. 2897/2 a 2905/2 v k.ú. Černovice a p.č. 4802/158 a 4802/159 v k.ú. Komín z vlastnictví ČR-ÚZSVM na základě smluv s omezujícími podmínkami

Obsah:

- důvodová zpráva
- stanoviska dotčených orgánů
- návrhy smluv o bezúplatném převodu vlastnického práva k nemovitým věcem s omezujícími podmínkami :
 - č. BP-16/086 (pozemek p.č. 2897/2 v k.ú. Černovice)
 - č. BP-16/096 (pozemek p.č. 2905/2 v k.ú. Černovice)
 - č. BP-16/177 (pozemky p.č. 4802/158 a 4802/159 v k.ú. Komín)
- mapové podklady

Návrh usnesení:

Zastupitelstvo města Brna

bere na vědomí

1. skutečnosti, že:

- ze strany Úřadu pro zastupování státu ve věcech majetkových (ÚZSVM) byly statutárnímu městu Brnu doručeny návrhy smluv o bezúplatném převodu nemovitých věcí (pozemků) s omezujícími podmínkami,

- omezující a sankční podmínky v návrzích smluv spočívají mj. v tom, že převáděný majetek je nutné užívat ve veřejném zájmu a nelze ho využívat ke komerčním nebo jiným výdělečným účelům a nelze ho pronajímat ani přenechat do pachtu po dobu 10 let od právních účinků vkladu vlastnického práva do katastru nemovitostí (KN) pod sankcí smluvní pokuty ve výši 10% ceny, kterou měl převáděný majetek ke dni právních účinků vkladu vlastnického práva do KN dle tehdy platného cenového předpisu a dále v závazku města Brna nezcižit či nezatížit převáděný majetek, ani z části po dobu 10 let od právních účinků vkladu vlastnického práva do KN pod sankcí smluvní pokuty ve výši ceny, kterou měl převáděný majetek v době porušení závazku (s výjimkou smluvního zatížení věcným břemenem v nezbytném rozsahu pro účely zřízení, provozu a údržby sítě technického vybavení a veřejně prospěšné stavby, popř. k zajištění nezbytného přístupu vlastníka k jeho stavbě),

- statutární město Brno bude v případě uzavření uvedených smluv zavázáno vždy do 31. 1. následujícího roku předat ÚZSVM písemnou zprávu o pozemcích ohledně plnění podmínek o zachování a rozvoji aktivit, které jsou ve veřejném zájmu apod. se sankcí 2.000,- Kč za porušení uvedeného závazku,

- na předmětných pozemcích se nachází veřejně přístupná účelová komunikace nebo zeleň,

2. neměnný postoj ÚZSVM, který trvá na uvedení omezujících a sankčních ustanovení do

těchto návrhů smlouvy

schvaluje

bezúplatné nabytí pozemků

- p.č. 2897/2 ostatní plocha, jiná plocha, o výměře 181 m², v k.ú. Černovice
- p.č. 2905/2 ostatní plocha, zeleň, o výměře 27 m², v k.ú. Černovice,
- p.č. 4802/158 ostatní plocha, jiná plocha, o výměře 22 m², v k.ú. Komín,
- p.č. 4802/159 ostatní plocha, ostatní komunikace, o výměře 49 m², v k.ú. Komín,

z vlastnictví České republiky – Úřadu pro zastupování státu ve věcech majetkových
do vlastnictví statutárního města Brna,

za podmínek dle návrhů smluv o bezúplatném převodu vlastnického práva k nemovitým
věcem s omezujícími podmínkami, které tvoří přílohu č. těchto usnesení.

Stanoviska dotčených orgánů:

- Rada města Brna projednala na schůzi č. R7/093 dne 20. 12. 2016 a doporučila ke schválení.

Zpracoval: 
Majetkový odbor MMB

Předkládá:
Rada města Brna





Důvodová zpráva:

Úvod

Je předkládán k projednání materiál ve věci bezúplatného nabytí pozemků uvedených v návrhu usnesení z vlastnictví ČR-ÚZSVM do vlastnictví statutárního města Brna na základě smluv s omezujícími a sankčními ustanoveními pro město Brno za účelem majetkoprávního vypořádání pozemků, na kterých se nachází veřejně přístupná zeleň, a to s ohledem na neměnný postoj ÚZSVM ohledně uvádění omezujících a sankčních ustanovení do těchto návrhů smluv.

Popis pozemků

Pozemky p.č. 2897/2 a 2905/2 v k.ú. Černovice: Dle platného Územního plánu města Brna (ÚPmB) jsou pozemky součástí rozsáhlé stavební stabilizované plochy bydlení s podrobnějším účelem využití stanoveným funkčním typem plochy bydlení všeobecného (BO) Konkrétně je na pozemku p.č 2897/2 realizována veřejně přístupná účelová komunikace mezi bytovými domy a pozemek p.č.2905/2 je součástí veřejné sídlištní zeleně mezi bytovými domy.

Pozemky p.č. 4802/158, 4802/159 v k.ú. Komín: Dle platného ÚPmB jsou pozemky součástí plochy stavební, plochy pro dopravu s funkčním typem - tělesa dopravních staveb, rezervy ploch pro dopravu s vyznačenou návrhovou trasou sběrné komunikace a trasou kolejového systému MHD. Pozemky jsou součástí stávajícího veřejného prostoru, nachází se na nich veřejná zeleň, kterou MČ Brno-Komín udržuje, a veřejně přístupná účelová komunikace

Předmětné pozemky, na nichž se nachází veřejná zeleň nebo účelové komunikace budou svěřeny do správy příslušné městské části v souladu s čl. 22 nebo čl. 30 Statutu města Brna.

Vlastnické právo k předmětným pozemkům se bezúplatně převádí z důvodu veřejného zájmu, v souladu s ustanovením § 22 odst. 3 zákona č. 219/2000 Sb., o majetku ČR a jejím vystupování v právních vztazích, ve znění pozdějších předpisů.

Smlouvy o bezúplatném převodu pozemků nabývají platnosti dnem schválení Ministerstvem financí podle ustanovení § 22 zákona č. 219/2000 Sb., o majetku ČR a jejím vystupování v právních vztazích, ve znění pozdějších předpisů.

Historie

ÚZSVM zaslal městu Brnu návrhy smluv o bezúplatném převodu předmětných pozemků, které obsahují omezující a sankční ustanovení pro město ohledně následných dispozic s pozemky a ohledně následného využití předmětných pozemků.

Město Brno se v případě uzavření smluv v podobě, v jaké byly ze strany ÚZSVM navrženy, zaváže mj. pozemky využívat ve veřejném zájmu a nevyužívat je ke komerčním či jiným výtěžným účelům, nepronajímat je ani nepřenechat do pachtu, a to pod sankcí ve výši 10% ceny, kterou měl převáděný majetek ke dni právních účinků zápisu vlastnického práva do katastru nemovitostí.

Mezi ÚZSVM a městem Brnem byla problematika smluv s omezujícími ustanoveními dlouhodobě řešena, kdy jako nejvíce problematické lze uvést skutečnost, že není jednoznačně stanoveno, co je nebo není komerčním či jiným výtěžným využitím pozemků. Ve výsledku tak může ÚZSVM za komerční či výtěžné užívání pozemků považovat také výběr poplatků

za parkování nebo výběr místních poplatků resp. užití pozemků ve smyslu obecně závazné vyhlášky č. 22/2010, o místních poplatcích, která vymezuje veřejná prostranství podléhající místnímu poplatku za zvláštní užívání veřejného prostranství, přičemž dle vyhlášky se mj. vybírá místní poplatek za zvláštní užívání veřejného prostranství, kterým se rozumí provádění výkopových prací, umístění dočasných staveb a zařízení sloužících pro poskytování prodeje a služeb, pro umístění stavebních nebo reklamních zařízení, zařízení cirkusů, lunaparků a jiných obdobných atrakcí, umístění skládek, vyhrazení trvalého parkovacího místa a užívání tohoto prostranství pro reklamní akce nebo potřeby tvorby filmových a televizních děl. Poplatku podléhají náměstí, tržiště, ulice, chodníky, parky, veřejná zeleň a další prostory přístupné každému bez omezení uvedené v příloze č. 3 této vyhlášky. Poplatek platí fyzické i právnické osoby, které užívají veřejné prostranství stanoveným způsobem.

ÚZSVM bude v případě uzavření smlouvy oprávněn kdykoli během zmíněné desetileté lhůty kontrolovat, zda jsou všechny omezující podmínky ze strany města dodržovány a město bude povinno k tomu poskytnout ÚZSVM odpovídající součinnost.

Dále bude statutární město Brno zavázáno vždy do 31. 1. následujícího roku předat ÚZSVM písemnou zprávu o pozemcích ohledně plnění podmínek o zachování a rozvoji aktivit, které jsou ve veřejném zájmu apod. se sankcí 2.000,- Kč za porušení uvedeného závazku. Lhůta, po kterou je statutární město Brno povinno tyto informační zprávy podávat není ve smlouvě výslovně uvedena a lze pouze nepřímo dovodit, že tak bude pravděpodobně po dobu 10 let, která byla sjednána pro omezení ohledně využití převáděných pozemků pouze ve veřejném zájmu a bez možnosti jejich pronájmu, komerčního či jiného výdělečného využití.

Další omezující ustanovení spočívá v závazku města Brna nepřevést, jinak nezczizit ani nezatížit ve prospěch třetí osoby převáděný majetek nebo jeho část, a to pod sankcí ve výši ceny převáděného majetku v době porušení závazku - s výjimkou smluvního zatížení věcným břemenem v nezbytném rozsahu pro účely zřízení, provozu a údržby sítě technického vybavení a veřejně prospěšné stavby, popř. k zajištění nezbytného přístupu vlastníka k jeho stavbě.

Je nutné konstatovat, že město obecně nemá problém s akceptací omezujících ustanovení ve smlouvě, a to vzhledem ke skutečnosti, že pozemky jsou převáděny bezúplatně z důvodu veřejného zájmu a je tedy nutné, aby po určitou dobu tyto pozemky sloužily veřejnému zájmu, pro který byly převedeny. Problémem je především neurčitost a přílišná obecnost formulace zákazu jejich „komerčního či jiného výdělečného využití“. Z tohoto důvodu bude nutné v budoucnu, pokud vznikne pochybnost, že by některá konkrétní činnost ve vztahu k převáděným pozemkům mohla znamenat porušení omezujících ustanovení, obrátit se vždy s dotazem na ÚZSVM, který se k tomuto konkrétnímu případu vyjádří.

U předmětných pozemků se nepředpokládá, že by byly pozemky využity k jinému účelu, než jak jsou dosud využívány, a za tímto účelem jsou ze strany ÚZSVM převáděny.

Návrhy města Brna na úpravu formulace omezujících podmínek v návrzích smluv nebyly ze strany ÚZSVM akceptovány, ÚZSVM trvá na uvedení omezujících a sankčních ustanovení do těchto návrhů smluv a požaduje projednání majetkových dispozic na základě smluv o bezúplatném převodu v podobě, v jaké byly ze strany ÚZSVM navrženy. Městu bylo ze strany ÚZSVM sděleno, že v případě, pokud město již teď ví, že by omezující ustanovení nebylo schopno dodržet, má možnost nabýt pozemky do svého vlastnictví na základě kupních smluv, které žádné omezující podmínky ohledně dispozice s pozemky obsahovat nebudou.

R7/44. Komise majetková RMB na svém jednání dne 28. 11. 2016, bod č. 36, návrh projednala a doporučila.

Hlasování: 7 - pro, 0 - proti, 0 - se zdržel /11 členů

Usnesení bylo přijato.

Ing. Liptáková	p. Janíček	Ing. Drápalová	PhDr. Hofmannová	Ing. Pospíšil	JUDr. Kerndl	p. Říha	p. Šafařík	Ing. Zuziak	Mgr. Leder	Ing. Malec
pro	pro	omluvena	omluvena	pro	nepřítomen	omluven	pro	pro	pro	pro

Návrh byl projednán a doporučen Radou města Brna na schůzi č. R7/093, konané dne 20. 12. 2016, bod č. 76.

Schváleno jednomyslně 8 členy.

Ing. Vokřál	Mgr. Hladík	R. Mrázek	Bc. Hollan	Mgr. Ander	Ing. Kacer	M. Janíček	Bc. Kolářný	JUDr. Rusňáková	Ing. Staněk	Mgr. Suchý
-	pro	pro	pro	pro	pro	pro	pro	-	nepř.	pro

Závěr:

S ohledem na výše uvedené a za účelem dosažení majetkoprávního vypořádání předmětných pozemků, na kterých se nachází veřejně přístupná účelová komunikace nebo zeleň, je navrhováno schválit bezúplatné nabytí předmětných pozemků z vlastnictví České republiky – Úřadu pro zastupování státu ve věcech majetkových do vlastnictví statutárního města Brna,

za podmínek dle návrhů smluv o bezúplatném převodu vlastnického práva k nemovitým věcem s omezujícími podmínkami uvedených v materiálu.

V případě bezúplatného nabytí pozemků bude nutné po dobu 10 let respektovat ze strany statutárního města Brna veškerá omezující ustanovení v příložených návrzích smluv a statutární město Brno bude každoročně podávat ÚZSVM informační zprávy ohledně předmětných pozemků o zachování a rozvoji aktivit, které jsou ve veřejném zájmu. Pokud vznikne pochybnost, že by některá konkrétní činnost ve vztahu k převáděným pozemkům mohla znamenat porušení omezujících ustanovení, bude nezbytné obrátit se vždy s dotazem na ÚZSVM, který se k tomuto konkrétnímu případu vyjádří.

Stanoviska dotčených orgánů:

OÚPR MMB – Z územně plánovacího hlediska nemá námítky k bezúplatnému nabytí pozemků do majetku statutárního města Brna.

Pozemky p.č. 2897/2 a 2905/2 v k.ú. Černovice: Dle platného ÚPmB jsou pozemky součástí rozsáhlé stavební stabilizované plochy bydlení s podrobnějším účelem využití stanoveným funkčním typem plochy bydlení všeobecného (BO) Konkrétně je na pozemku p.č 2897/2 realizována veřejně přístupná účelová komunikace mezi bytovými domy a pozemek p.č. 2905/2 je součástí veřejné sídlištní zeleně mezi bytovými domy. Z hlediska ÚPmB se na předmětných pozemcích nepředpokládá změna ve funkčním využití.

Pozemky p.č. 4802/158, 4802/159 v k.ú. Komín: Dle platného ÚPmB jsou pozemky součástí plochy stavební, plochy pro dopravu s funkčním typem - tělesa dopravních staveb, rezervy ploch pro dopravu s vyznačenou návrhovou trasou sběrné komunikace a trasou kolejového systému MHD. Pozemky jsou součástí stávajícího veřejného prostoru. Ve všech třech variantách konceptu připravovaného nového ÚPmB jsou pozemky vyznačeny jakou součástí návrhové plochy dopravní infrastruktury (D), navrhovaná veřejně prospěšná stavba Xd-105/s. termín ukončení pořizovacího procesu a výsledné řešení nového ÚPmB však nelze předjímat.

MČ Brno-Černovice – ZMČ Brno – Černovice (12. zasedání ZMČČ, 8. 9. 2016) souhlasilo s bezúplatným nabytím pozemků do vlastnictví města s tím, že pozemky budou po dobu 10 let od jejich nabytí využívány ve veřejném zájmu a nebudou po tuto dobu pronajímány nebo využívány ke komerčním nebo jiným výdělečným účelům, ani nebudou zcizeny nebo zatíženy.

MČ Brno-Komín – Na pozemcích p.č. 4802/158, 4802/159 v k.ú. Komín se nachází veřejná zeleň, kterou MČ Brno-Komín udržuje a veřejně přístupná účelová komunikace. Je bezpodmínečně nutné, aby vlastník komunikace byla tatáž osoba. Z toho tedy vyplývá, že SMB si musí nechat pozemky převést do svého vlastnictví, jinak hrozí nebezpečí, že v případě prodeje pozemků jiné osobě buď bude platit nájem, nebo pozemky bude muset vykoupovat. Řešit otázku svěřením je naprosto bezpředmětné, neboť dle čl. 30, odst. 1, písm. i) Statutu města Brna zabezpečují městské části v souladu se záměry rozvoje města výkon práv a povinností k veřejně přístupným účelovým komunikacím a dopravním plochám ve vlastnictví města. Totéž platí u veřejné zeleně, kde dle čl. 22, odst. 1, písm. e) Statutu města Brna zajišťují městské části správu ploch zeleně veřejné a omezeně přístupné na území městské části kromě jmenovitě uvedených lokalit.



22332/B/2016-HMU1
Č.j.: UZSVM/B/21550/2016-HMU1

Česká republika – Úřad pro zastupování státu ve věcech majetkových
se sídlem Rašínovo nábřeží 390/42, 128 00 Praha 2
za kterou právně jedná Mgr. Ivo Popelka, ředitel Územního pracoviště Brno
na základě Příkazu generálního ředitele č. 6/2014 v platném znění
Územní pracoviště Brno, Příkop 11, 602 00 Brno
IČO: 69797111
(dále jen „převodce“)

a

Statutární město Brno
se sídlem Dominikánské nám. 196/1, 602 00 Brno
které zastupuje Ing. Petr Vokřál, primátor
IČO: 44992785, DIČ: CZ44992785
bankovní spojení: 111246222/0800
(dále jen „nabyvatel“)

uzavírají podle § 22 zákona č. 219/2000 Sb., o majetku České republiky a jejím vystupování v právních vztazích, ve znění pozdějších předpisů (dále jen „zákon č. 219/2000 Sb.“) a § 1746 a § 2055 a násl. zákona č. 89/2012 Sb., občanský zákoník (dále jen „zákon č. 89/2012 Sb.“), ve znění pozdějších předpisů, tuto

SMLOUVU O BEZÚPLATNÉM PŘEVODU VLASTNICKÉHO PRÁVA K NEMOVITÉ VĚCI S OMEZUJÍCÍMI PODMÍNKAMI

č. BP-16/086

ČI. I.

1. Česká republika je vlastníkem níže uvedené nemovité věci:

Pozemek:

- parcela číslo: **2897/2**, druh pozemku: ostatní plocha, způsob využití: jiná plocha, zapsaný na listu vlastnictví č. 60000 pro kat. území **Černovice**, obec Brno, v katastru nemovitostí vedeném Katastrálním úřadem pro Jihomoravský kraj, Katastrálním pracovištěm Brno - město.
(dále jen „převáděný majetek“).

2. Úřad pro zastupování státu ve věcech majetkových je na základě ust. § 10 písm. b) a ust. § 11 odst. 2 zákona č. 219/2000 Sb. příslušný s převáděným majetkem hospodařit, a to ve smyslu § 9 zákona č. 219/2000 Sb.

ČI. II.

1. Převodce touto smlouvou bezúplatně převádí nabyvateli vlastnické právo k převáděnému majetku, se všemi součástmi a příslušenstvím a nabyvatel je do svého výlučného vlastnictví přijímá.

2. Vlastnické právo k převáděnému majetku se bezúplatně převádí z důvodu veřejného zájmu, v souladu s ustanovením § 22 odst. 3 zákona č. 219/2000 Sb. Na pozemku se nachází veřejně přístupná účelová komunikace mezi bytovými domy.
3. Nabyvatel prohlašuje, že se seznámil s faktickým stavem převáděného majetku.

Čl. III.

1. Převodce i nabyvatel shodně prohlašují, že jim nejsou známy žádné skutečnosti, které by uzavření této smlouvy bránily.
2. Převodce prohlašuje, že mu není známo, že by na převáděném majetku vážla nějaká omezení, závazky či právní vady.
3. K převáděnému majetku bylo zřízeno věcné břemeno (podle listiny) zřízení a provozování kabelového vedení NN v rozsahu geom. plánu č. 1126-11/2009 ve prospěch společnosti E.ON Distribuce, a.s., F.A. Gerstnera 2151/6, České Budějovice 7, 370 01 České Budějovice, IČO: 28085400, a to na základě Smlouvy o zřízení věcného břemene ze dne 22. 10. 2012, právní účinky vkladu práva ke dni 22. 11. 2012.

Čl. IV.

1. Nabyvatel se zavazuje o převáděný majetek řádně pečovat a užívat jej pouze k účelům uvedeným v Čl. II. odst. 2. této smlouvy. V případě převodu převáděného majetku z důvodu veřejného zájmu nelze převáděný majetek využívat ke komerčním či jiným výtěžným účelům, nelze jej pronajímat ani přenechat do pachtu. Toto omezení se sjednává na dobu 10 let od právních účinků vkladu vlastnického práva dle této smlouvy do katastru nemovitostí.
2. V případě, že nabyvatel nebude předmětný převáděný majetek využívat ve veřejném zájmu v souladu s ustanovením Čl. II. odst. 2., bude jej využívat ke komerčním či jiným výtěžným účelům, nebo jej pronajímat či přenechávat do pachtu, zaplatí převodci smluvní pokutu ve výši 10 % ceny, kterou převáděný majetek měl ke dni právních účinků zápisu vlastnického práva do katastru nemovitostí dle tehdy platného cenového předpisu. Smluvní pokutu lze uložit i opakovaně a to za každé porušení jakékoli smluvní povinnosti uvedené v odst. 1. V případě opakovaně uložené smluvní pokuty musí převodce nabyvateli vždy písemně oznámit, že bylo zjištěno porušení smluvní povinnosti a termín, do kdy má být toto porušení smluvní povinnosti odstraněno. V případě, že nebude v tomto termínu porušení smluvní povinnosti nabyvatelem odstraněno, bude smluvní pokuta uložena opakovaně.
3. Nabyvatel se zavazuje, že po dobu uvedenou v Čl. IV. odst. 1. této smlouvy, tj. po dobu 10 let od právních účinků vkladu vlastnického práva dle této smlouvy do katastru nemovitostí, nepřevéde (ani z části), jinak nezcičí ani nezatíží ve prospěch třetí osoby převáděný majetek. V případě porušení tohoto závazku se nabyvatel zavazuje zaplatit převodci smluvní pokutu ve výši ceny tohoto převáděného majetku obvyklé v daném místě a čase v době porušení závazku, nejméně však ve výši ceny zjištěné dle cenového předpisu platného ke dni nabytí převáděného majetku nabyvatelem. Úhradou této smluvní pokuty závazek nepřevést, jinak nezcičit ani nezatížit převáděný majetek zaniká.
4. Nabyvatel je však oprávněn převáděný majetek v nezbytném rozsahu smluvně zatížit věcným břemenem pro účely zřízení, provozu a údržby sítě technického vybavení a veřejně prospěšné stavby, popřípadě k zajištění nezbytného přístupu vlastníka k jeho stavbě.

5. Úhradu smluvních pokut dle odst. 2. a 3. tohoto článku provede nabyvatel ve lhůtě 15 dnů ode dne, kdy bude k zaplacení smluvní pokuty převodcem písemně vyzván (tj. ode dne, kdy mu výzva k úhradě bude doručena).
6. Bude-li zjištění smluvní pokuty dle odst. 2. nebo dle odst. 3. tohoto článku spojeno s náklady na vypracování znaleckého posudku, případně s jinými účelně vynaloženými náklady, zavazuje se nabyvatel uhradit i tyto náklady, a to ve lhůtě 15 dnů poté, kdy bude k jejich zaplacení převodcem písemně vyzván.
7. Převodce je oprávněn kdykoliv během lhůty, stanovené v Čl. IV., odst. 1. kontrolovat, zda jsou všechny omezující podmínky ze strany nabyvatele dodržovány a nabyvatel je povinen k tomu převodci poskytnout odpovídající součinnost.
8. Nabyvatel je povinen vždy do 31. 1. následujícího roku předat převodci pravdivou a úplnou písemnou zprávu o plnění podmínek souvisejících s převodem z důvodu veřejného zájmu (viz. Čl. II. odst. 2.) za rok předcházející, tj. zprávu o zachování a rozvoji aktivit, které jsou ve veřejném zájmu a k jehož zachování se nabyvatel v této smlouvě zavázal, apod. Za porušení tohoto závazku uhradí nabyvatel převodci smluvní pokutu ve výši 2.000,- Kč, a to ve lhůtě 15 dnů poté, kdy bude k jejímu zaplacení převodcem písemně vyzván.

Čl. V.

Bezúplatný převod převáděného majetku s omezujícími podmínkami dle Čl. IV. této smlouvy byl schválen Zastupitelstvem města Brna usnesením číslo ze dne

Čl. VI.

1. Vlastnické právo k převáděnému majetku nabývá nabyvatel dnem zápisu do katastru nemovitostí. Tímto dnem na nabyvatele přecházejí veškerá práva a povinnosti spojená s vlastnictvím a užíváním převáděného majetku.
2. Smluvní strany se dohodly, že návrh na zápis vlastnického práva dle této smlouvy do katastru nemovitostí podává převodce, a to bez zbytečného odkladu po schválení smlouvy příslušným ministerstvem.
3. Pokud by příslušným katastrálním úřadem byl návrh na zápis vlastnického práva k převáděnému majetku dle této smlouvy pro nabyvatele pravomocně zamítnut, účastníci této smlouvy se zavazují k součinnosti směřující k naplnění vůle obou smluvních stran.

Čl. VII.

1. Tato smlouva nabývá platnosti dnem schválení příslušným ministerstvem podle ustanovení § 22 zákona č. 219/2000 Sb.
2. Smluvní strany berou na vědomí, že jsou svými projevy vázány od okamžiku podpisu této smlouvy.
3. Smluvní strany se dohodly, že není-li v této smlouvě stanoveno jinak, řídí se práva a povinnosti smluvních stran zákonem č. 89/2012 Sb. a zákonem č. 219/2000 Sb.
4. Smluvní strany se dohodly, že jakékoli změny a doplňky této smlouvy jsou možné pouze písemnou formou, v podobě oboustranně uzavřených vzestupně číslovaných dodatků smlouvy.
5. Poplatkové a daňové povinnosti spojené s touto smlouvou nese nabyvatel.

6. Tato smlouva je vyhotovena v 4 stejnopisech. Každá ze smluvních stran obdrží po jednom vyhotovení, jedno vyhotovení bude určeno pro příslušné ministerstvo a jedno vyhotovení bude použito k zápisu vlastnického práva vkladem do katastru nemovitostí.
7. Nedílnou součástí této smlouvy je doložka dle zákona č. 128/2000 Sb., o obcích (obecní zřízení), ve znění pozdějších předpisů
8. Smluvní strany výslovně souhlasí s tím, aby tato smlouva ve svém úplném znění byla zveřejněna v rámci informací zpřístupňovaných veřejnosti prostřednictvím dálkového přístupu. Smluvní strany prohlašují, že skutečnosti uvedené v této smlouvě nepovažují za obchodní tajemství ve smyslu ustanovení § 504 zákona č. 89/2012 Sb. a udělují svolení k jejich užití a zveřejnění bez stanovení jakýchkoli dalších podmínek.
9. Smluvní strany prohlašují, že tuto smlouvu uzavřely svobodně a vážně, nikoliv z přinucení nebo omylu. Na důkaz toho připojují své vlastnoruční podpisy.

V Brně dne

V Brně dne

**Česká republika- Úřad pro zastupování
státu ve věcech majetkových**

.....
Mgr. Ivo Popelka
ředitel Územního pracoviště Brno
(převodce)

.....
Ing. Petr Vokřál
primátor města Brna
(nabyvatel)

Přílohy:

- Doložka dle zákona č. 128/2000 Sb. ve znění pozdějších předpisů

DOLOŽKA

**ve smyslu ust. § 41 zákona č. 128/2000 Sb., o obcích
(obecní zřízení), ve znění pozdějších předpisů**

Statutární město Brno prohlašuje, že veškeré podmínky podmiňující platnost právního jednání města byly splněny v souladu s ust. § 41 zákona č. 128/2000 Sb., o obcích (obecní zřízení), ve znění pozdějších předpisů.

Bezúplatné nabytí nemovité věci, a to pozemku parc. č. 2897/2, hodnota v účetní evidenci 119 460,- Kč, v k. ú. Černovice, obec Brno, z vlastnictví České republiky do vlastnictví statutárního města Brna, včetně souhlasu města s omezujícími podmínkami uvedenými v Čl. IV. Smlouvy, bylo schváleno na zasedání Zastupitelstva města Brna č., konaném dne, bod

V Brně dne

.....
Ing. Petr Vokřál
primátor města Brna



28818/B/2016-HMU1

Č.j.: UZSVM/B/22935/2016-HMU1

Česká republika – Úřad pro zastupování státu ve věcech majetkových
se sídlem Rašínovo nábřeží 390/42, 128 00 Praha 2
za kterou právně jedná Mgr. Ivo Popelka, ředitel Územního pracoviště Brno
na základě Příkazu generálního ředitele č. 6/2014 v platném znění
Územní pracoviště Brno, Příkop 11, 602 00 Brno
IČO: 69797111
(dále jen „převodce“)

a

Statutární město Brno
se sídlem Dominikánské nám. 196/1, 602 00 Brno
které zastupuje Ing. Petr Vokřál, primátor
IČO: 44992785, DIČ: CZ44992785
bankovní spojení: 111246222/0800
(dále jen „nabyvatel“)

uzavírají podle § 22 zákona č. 219/2000 Sb., o majetku České republiky a jejím vystupování v právních vztazích, ve znění pozdějších předpisů (dále jen „zákon č. 219/2000 Sb.“) a § 1746 a § 2055 a násl. zákona č. 89/2012 Sb., občanský zákoník (dále jen „zákon č. 89/2012 Sb.“), ve znění pozdějších předpisů, tuto

SMLOUVU O BEZÚPLATNÉM PŘEVODU VLASTNICKÉHO PRÁVA K NEMOVITÉ VĚCI S OMEZUJÍCÍMI PODMÍNKAMI

č. BP-16/096

Čl. I.

1. Česká republika je vlastníkem níže uvedené nemovité věci:

Pozemek:

- parcela číslo: **2905/2**, druh pozemku: ostatní plocha, způsob využití: zeleň

zapsaný na listu vlastnictví č. 60000 pro kat. území **Černovice**, obec Brno, v katastru nemovitostí vedeném Katastrálním úřadem pro Jihomoravský kraj, Katastrálním pracovištěm Brno - město.

(dále jen „převáděný majetek“).

2. Úřad pro zastupování státu ve věcech majetkových je na základě Ohlášení příslušnosti hospodařit s majetkem státu č.j. BHMS/4270/05 ze dne 25. 11. 2005 (dle ust. § 10 písm. b) zákona č. 219/2000 Sb.) příslušný s převáděným majetkem hospodařit, a to ve smyslu § 9 zákona č. 219/2000 Sb.

Čl. II.

1. Převodce touto smlouvou bezúplatně převádí nabyvateli vlastnické právo k převáděnému majetku a nabyvatel je do svého výlučného vlastnictví přijímá.

2. Vlastnické právo k převáděnému majetku se bezúplatně převádí z důvodu veřejného zájmu, v souladu s ustanovením § 22 odst. 3 zákona č. 219/2000 Sb. Na pozemku se nachází veřejná zeleň mezi bytovými domy, která je volně přístupná bez omezení.
3. Nabyvatel prohlašuje, že se seznámil s faktickým stavem převáděného majetku.

Čl. III.

1. Převodce i nabyvatel shodně prohlašují, že jim nejsou známy žádné skutečnosti, které by uzavření této smlouvy bránily.
2. Převodce prohlašuje, že mu není známo, že by na převáděném majetku vážla nějaká omezení, závazky či právní vady.

Čl. IV.

1. Nabyvatel se zavazuje o převáděný majetek řádně pečovat a užívat jej pouze k účelům uvedeným v Čl. II. odst. 2. této smlouvy. V případě převodu převáděného majetku z důvodu veřejného zájmu nelze převáděný majetek využívat ke komerčním či jiným výtěžným účelům, nelze jej pronajímat ani přenechat do pachtu. Toto omezení se sjednává na dobu 10 let od právních účinků vkladu vlastnického práva dle této smlouvy do katastru nemovitostí.
2. V případě, že nabyvatel nebude předmětný převáděný majetek využívat ve veřejném zájmu v souladu s ustanovením Čl. II. odst. 2., bude jej využívat ke komerčním či jiným výtěžným účelům, nebo jej pronajímat či přenechávat do pachtu, zaplatí převodci smluvní pokutu ve výši 10 % ceny, kterou převáděný majetek měl ke dni právních účinků zápisu vlastnického práva do katastru nemovitostí dle tehdy platného cenového předpisu. Smluvní pokutu lze uložit i opakovaně a to za každé porušení jakékoli smluvní povinnosti uvedené v odst. 1. V případě opakovaně uložené smluvní pokuty musí převodce nabyvateli vždy písemně oznámit, že bylo zjištěno porušení smluvní povinnosti a termín, do kdy má být toto porušení smluvní povinnosti odstraněno. V případě, že nebude v tomto termínu porušení smluvní povinnosti nabyvatelem odstraněno, bude smluvní pokuta uložena opakovaně.
3. Nabyvatel se zavazuje, že po dobu uvedenou v Čl. IV. odst. 1. této smlouvy, tj. po dobu 10 let od právních účinků vkladu vlastnického práva dle této smlouvy do katastru nemovitostí, nepřevéde (ani z části), jinak nezcičí ani nezatíží ve prospěch třetí osoby převáděný majetek. V případě porušení tohoto závazku se nabyvatel zavazuje zaplatit převodci smluvní pokutu ve výši ceny tohoto převáděného majetku obvyklé v daném místě a čase v době porušení závazku, nejméně však ve výši ceny zjištěné dle cenového předpisu platného ke dni nabytí převáděného majetku nabyvatelem. Úhradou této smluvní pokuty závazek nepřevést, jinak nezcičit ani nezatížit převáděný majetek zaniká.
4. Nabyvatel je však oprávněn převáděný majetek v nezbytném rozsahu smluvně zatížit věcným břemenem pro účely zřízení, provozu a údržby sítě technického vybavení a veřejně prospěšné stavby, popřípadě k zajištění nezbytného přístupu vlastníka k jeho stavbě.
5. Úhradu smluvních pokut dle odst. 2. a 3. tohoto článku provede nabyvatel ve lhůtě 15 dnů ode dne, kdy bude k zaplacení smluvní pokuty převodcem písemně vyzván (tj. ode dne, kdy mu výzva k úhradě bude doručena).
6. Bude-li zjištěno smluvní pokuty dle odst. 2. nebo dle odst. 3. tohoto článku spojeno s náklady na vypracování znaleckého posudku, případně s jinými účelně vynaloženými náklady, zavazuje se nabyvatel uhradit i tyto náklady, a to ve lhůtě 15 dnů poté, kdy bude k jejich zaplacení převodcem písemně vyzván.

7. Převodce je oprávněn kdykoliv během lhůty, stanovené v Čl. IV., odst. 1. kontrolovat, zda jsou všechny omezující podmínky ze strany nabyvatele dodržovány a nabyvatel je povinen k tomu převodci poskytnout odpovídající součinnost.
8. Nabyvatel je povinen vždy do 31. 1. následujícího roku předat převodci pravdivou a úplnou písemnou zprávu o plnění podmínek souvisejících s převodem z důvodu veřejného zájmu (viz. Čl. II. odst. 2.) za rok předcházející, tj. zprávu o zachování a rozvoji aktivit, které jsou ve veřejném zájmu a k jehož zachování se nabyvatel v této smlouvě zavázal, apod. Za porušení tohoto závazku uhradí nabyvatel převodci smluvní pokutu ve výši 2.000,- Kč, a to ve lhůtě 15 dnů poté, kdy bude k jejímu zaplacení převodcem písemně vyzván.

Čl. V.

Bezúplatný převod převáděného majetku s omezujícími podmínkami dle Čl. IV. této smlouvy byl schválen Zastupitelstvem města Brna usnesením číslo ze dne

Čl. VI.

1. Vlastnické právo k převáděnému majetku nabývá nabyvatel dnem zápisu do katastru nemovitostí. Tímto dnem na nabyvatele přecházejí veškerá práva a povinnosti spojená s vlastnictvím a užíváním převáděného majetku.
2. Smluvní strany se dohodly, že návrh na zápis vlastnického práva dle této smlouvy do katastru nemovitostí podává převodce, a to bez zbytečného odkladu po schválení smlouvy příslušným ministerstvem.
3. Pokud by příslušným katastrálním úřadem byl návrh na zápis vlastnického práva k převáděnému majetku dle této smlouvy pro nabyvatele pravomocně zamítnut, účastníci této smlouvy se zavazují k součinnosti směřující k naplnění vůle obou smluvních stran.

Čl. VII.

1. Tato smlouva nabývá platnosti dnem schválení příslušným ministerstvem podle ustanovení § 22 zákona č. 219/2000 Sb.
2. Smluvní strany berou na vědomí, že jsou svými projevy vázány od okamžiku podpisu této smlouvy.
3. Smluvní strany se dohodly, že není-li v této smlouvě stanoveno jinak, řídí se práva a povinnosti smluvních stran zákonem č. 89/2012 Sb. a zákonem č. 219/2000 Sb.
4. Smluvní strany se dohodly, že jakékoli změny a doplňky této smlouvy jsou možné pouze písemnou formou, v podobě oboustranně uzavřených vzestupně číslovaných dodatků smlouvy.
5. Poplatkové a daňové povinnosti spojené s touto smlouvou nese nabyvatel.
6. Tato smlouva je vyhotovena v 4 stejnopisech. Každá ze smluvních stran obdrží po jednom vyhotovení, jedno vyhotovení bude určeno pro příslušné ministerstvo a jedno vyhotovení bude použito k zápisu vlastnického práva vkladem do katastru nemovitostí.
7. Nedílnou součástí této smlouvy je doložka dle zákona č. 128/2000 Sb., o obcích (obecní zřízení), ve znění pozdějších předpisů
8. Smluvní strany výslovně souhlasí s tím, aby tato smlouva ve svém úplném znění byla zveřejněna v rámci informací zpřístupňovaných veřejnosti prostřednictvím dálkového

přístupu. Smluvní strany prohlašují, že skutečnosti uvedené v této smlouvě nepovažují za obchodní tajemství ve smyslu ustanovení § 504 zákona č. 89/2012 Sb. a udělují svolení k jejich užití a zveřejnění bez stanovení jakýchkoli dalších podmínek.

9. Smluvní strany prohlašují, že tuto smlouvu uzavřely svobodně a vážně, nikoliv z přinucení nebo omylu. Na důkaz toho připojují své vlastnoruční podpisy.

V Brně dne

V Brně dne

**Česká republika- Úřad pro zastupování
státu ve věcech majetkových**

.....
Mgr. Ivo Popelka
ředitel Územního pracoviště Brno
(převodce)

.....
Ing. Petr Vokřál
primátor města Brna
(nabyvatel)

Přílohy:

- Doložka dle zákona č. 128/2000 Sb. ve znění pozdějších předpisů

DOLOŽKA

**ve smyslu ust. § 41 zákona č. 128/2000 Sb., o obcích
(obecní zřízení), ve znění pozdějších předpisů**

Statutární město Brno prohlašuje, že veškeré podmínky podmiňující platnost právního jednání města byly splněny v souladu s ust. § 41 zákona č. 128/2000 Sb., o obcích (obecní zřízení), ve znění pozdějších předpisů.

Bezúplatné nabytí nemovité věci, a to pozemku parc. č. 2905/2, hodnota v účetní evidenci 17 820,- Kč, v k. ú. Černovice, obec Brno, z vlastnictví České republiky do vlastnictví statutárního města Brna, včetně souhlasu s podmínkami uvedenými v Čl. IV. smlouvy, bylo schváleno na zasedání Zastupitelstva města Brna č., konaném dne, bod

V Brně dne

.....
Ing. Petr Vokřál
primátor města Brna



51333/B/2016-HMU1

Č.j.: UZSVM/B/39763/2016-HMU1

Česká republika – Úřad pro zastupování státu ve věcech majetkových
se sídlem Rašínovo nábřeží 390/42, 128 00 Praha 2
za kterou právně jedná Mgr. Ivo Popelka, ředitel Územního pracoviště Brno
na základě Příkazu generálního ředitele č. 6/2014 v platném znění
Územní pracoviště Brno, Příkop 11, 602 00 Brno
IČO: 69797111
(dále jen „převodce“)

a

Statutární město Brno
se sídlem Dominikánské náměstí 196/1, 602 00 Brno
které zastupuje Ing. Petr Vokřál, primátor
IČO: 44992785, DIČ: CZ44992785
bankovní spojení: účet číslo: 111246222/0800, vedený u České spořitelny, a.s.
(dále jen „nabyvatel“)

uzavírají podle § 22 zákona č. 219/2000 Sb., o majetku České republiky a jejím vystupování v právních vztazích, ve znění pozdějších předpisů (dále jen „zákon č. 219/2000 Sb.“) a § 1746 a § 2055 a násl. zákona č. 89/2012 Sb., občanský zákoník (dále jen „zákon č. 89/2012 Sb.“) ve znění pozdějších předpisů tuto

**SMLOUVU O BEZÚPLATNÉM PŘEVODU
VLASTNICKÉHO PRÁVA K NEMOVITÝM VĚCEM
S OMEZUJÍCÍMI PODMÍNKAMI
č.BP-16/177**

Čl. I.

1. Česká republika je vlastníkem níže uvedených nemovitých věcí:

Pozemky:

parcela číslo: **4802/158**, druh pozemku: ostatní plocha, způsob využití: jiná plocha

parcela číslo: **4802/159**, druh pozemku: ostatní plocha, způsob využití: ostatní komunikace

zapsané na listu vlastnictví č. 60000 pro katastrální území **Komín**, obec Brno, v katastru nemovitostí vedeném Katastrálním úřadem pro Jihomoravský kraj, Katastrálním pracovištěm Brno-město.

(dále jen „převáděný majetek“).

2. Úřad pro zastupování státu ve věcech majetkových je na základě ust. § 29 zákona č. 201/2002 Sb., o Úřadu pro zastupování státu ve věcech majetkových, ve znění pozdějších předpisů, příslušný s převáděným majetkem hospodařit, a to ve smyslu § 9 zákona č. 219/2000 Sb.

Čl. II.

1. Převodce touto smlouvou bezúplatně převádí nabyvateli vlastnické právo k převáděnému majetku se všemi součástmi (trvalé porosty) a nabyvatel je do svého výlučného vlastnictví přijímá.
2. Vlastnické právo k převáděnému majetku se bezúplatně převádí z důvodu veřejného zájmu, v souladu s ustanovením § 22 odst. 3 zákona č. 219/2000 Sb.. Pozemek parc. č. 4802/159 je zastavěn zpevněnou plochou (chodníkem) od zastávky MHD a na pozemku parc. č. 4802/158 se nachází veřejná zeleň podél chodníku.
3. Nabyvatel prohlašuje, že se seznámil s faktickým stavem převáděného majetku.

Čl. III.

1. Převodce i nabyvatel shodně prohlašují, že jim nejsou známy žádné skutečnosti, které by uzavření této smlouvy bránily.
2. Převodce prohlašuje, že mu není známo, že by na převáděném majetku vážla nějaká omezení, závazky či právní vady.

Čl. IV.

1. Nabyvatel se zavazuje o převáděný majetek řádně pečovat a užívat jej pouze k účelům uvedeným v Čl. II. odst. 2. této smlouvy. V případě převodu převáděného majetku z důvodu veřejného zájmu nelze převáděný majetek využívat ke komerčním či jiným výtěžným účelům, nelze jej pronajímat ani přenechat do pachtu. Toto omezení se sjednává na dobu 10 let od právních účinků vkladu vlastnického práva dle této smlouvy do katastru nemovitostí.
2. V případě, že nabyvatel nebude předmětný převáděný majetek využívat ve veřejném zájmu v souladu s ustanovením Čl. II. odst. 2., bude jej využívat ke komerčním či jiným výtěžným účelům, nebo jej pronajímat či přenechávat do pachtu, zaplatí převodci smluvní pokutu ve výši 10 % ceny, kterou převáděný majetek měl ke dni právních účinků zápisu vlastnického práva do katastru nemovitostí dle tehdy platného cenového předpisu. Smluvní pokutu lze uložit i opakovaně, a to za každé porušení jakékoli smluvní povinnosti uvedené v odst. 1. ve vztahu ke každé jednotlivé převáděné nemovité věci uvedené v Čl. I. V případě opakovaně uložené smluvní pokuty musí převodce nabyvateli vždy písemně oznámit, že bylo zjištěno porušení smluvní povinnosti a termín, do kdy má být toto porušení smluvní povinnosti odstraněno. V případě, že nebude v tomto termínu porušení smluvní povinnosti nabyvatelem odstraněno, bude smluvní pokuta uložena opakovaně.
3. Nabyvatel se zavazuje, že po dobu uvedenou v Čl. IV. odst. 1. této smlouvy, tj. po dobu 10 let od právních účinků vkladu vlastnického práva dle této smlouvy do katastru nemovitostí nepřevéde (ani z části), jinak nezčízí ani nezatíží ve prospěch třetí osoby převáděný majetek. V případě porušení tohoto závazku se nabyvatel zavazuje zaplatit převodci smluvní pokutu ve výši ceny tohoto převáděného majetku obvyklé v daném místě a čase v době porušení závazku, nejméně však ve výši ceny zjištěné dle cenového předpisu platného ke dni nabytí převáděného majetku nabyvatelem. Úhradou této smluvní pokuty závazek nepřevést, jinak nezčízí ani nezatížit převáděný majetek zaniká.

4. Nabyvatel je však oprávněn převáděný majetek v nezbytném rozsahu smluvně zatížit věcným břemenem pro účely zřízení, provozu a údržby sítě technického vybavení a veřejně prospěšné stavby, popřípadě k zajištění nezbytného přístupu vlastníka k jeho stavbě.
5. Úhradu smluvních pokut dle odst. 2. a 3. tohoto článku provede nabyvatel ve lhůtě 15 dnů ode dne, kdy bude k zaplacení smluvní pokuty převodcem písemně vyzván (tj. ode dne, kdy mu výzva k úhradě bude doručena).
6. Bude-li zjištěn smluvní pokuty dle odst. 2. nebo dle odst. 3. tohoto článku spojeno s náklady na vypracování znaleckého posudku, případně s jinými účelně vynaloženými náklady, zavazuje se nabyvatel uhradit i tyto náklady, a to ve lhůtě 15 dnů poté, kdy bude k jejich zaplacení převodcem písemně vyzván.
7. Převodce je oprávněn kdykoliv během lhůty, stanovené v Čl. IV., odst. 1. kontrolovat, zda jsou všechny omezující podmínky ze strany nabyvatele dodržovány a nabyvatel je povinen k tomu převodci poskytnout odpovídající součinnost.
8. Nabyvatel je povinen vždy do 31. 1. následujícího roku předat převodci pravdivou a úplnou písemnou zprávu o plnění podmínek souvisejících s převodem z důvodu veřejného zájmu (viz. Čl. II. odst. 2.) za rok předcházející, tj. zprávu o zachování a rozvoji aktivit, které jsou ve veřejném zájmu a k jehož zachování se nabyvatel v této smlouvě zavázal, apod. Za porušení tohoto závazku uhradí nabyvatel převodci smluvní pokutu ve výši 2.000,- Kč, a to ve lhůtě 15 dnů poté, kdy bude k jejímu zaplacení převodcem písemně vyzván.

Čl. V.

Bezúplatný převod převáděného majetku s omezujícími podmínkami dle Čl. IV. této smlouvy byl schválen Zastupitelstvem města Brna usnesením číslo, ze dne

Čl. VI.

1. Vlastnické právo k převáděnému majetku nabývá nabyvatel dnem zápisu do katastru nemovitostí. Tímto dnem na nabyvatele přecházejí veškerá práva a povinnosti spojená s vlastnictvím a užíváním převáděného majetku.
2. Smluvní strany se dohodly, že návrh na zápis vlastnického práva dle této smlouvy do katastru nemovitostí podává převodce, a to bez zbytečného odkladu po schválení smlouvy příslušným ministerstvem.
3. Pokud by příslušným katastrálním úřadem byl návrh na zápis vlastnického práva k převáděnému majetku dle této smlouvy pro nabyvatele pravomocně zamítnut, účastníci této smlouvy se zavazují k součinnosti směřující k naplnění vůle obou smluvních stran.

Čl. VII.

1. Tato smlouva nabývá platnosti dnem schválení příslušným ministerstvem podle ustanovení § 22 zákona č. 219/2000 Sb.
2. Smluvní strany berou na vědomí, že jsou svými projevy vázány od okamžiku podpisu této smlouvy.
3. Smluvní strany se dohodly, že není-li v této smlouvě stanoveno jinak, řídí se práva a povinnosti smluvních stran zákonem č. 89/2012 Sb., a zákonem č. 219/2000 Sb.

4. Smluvní strany se dohodly, že jakékoli změny a doplňky této smlouvy jsou možné pouze písemnou formou, v podobě oboustranně uzavřených vzestupně číslovaných dodatků smlouvy.
5. Poplatkové a daňové povinnosti spojené s touto smlouvou nese nabyvatel.
6. Tato smlouva je vyhotovena ve čtyřech stejnopisech. Každá ze smluvních stran obdrží po jednom vyhotovení, jedno vyhotovení bude určeno pro příslušné ministerstvo a jedno vyhotovení bude použito k zápisu vlastnického práva vkladem do katastru nemovitostí.
7. Nedílnou součástí této smlouvy je doložka dle zákona č. 128/2000 Sb., o obcích (obecní zřízení), ve znění pozdějších předpisů.
8. Smluvní strany navzájem prohlašují, že smlouva neobsahuje žádné obchodní tajemství.
9. Tato smlouva bude zveřejněna převodcem v registru smluv podle zákona č. 340/2015 Sb., o zvláštních podmínkách účinnosti některých smluv, uveřejňování těchto smluv a o registru smluv (zákon o registru smluv).
10. Převodce zašle tuto smlouvu správci registru smluv k uveřejnění bez zbytečného odkladu, nejpozději však do 30 dnů od uzavření smlouvy.
11. Smluvní strany prohlašují, že tuto smlouvu uzavřely svobodně a vážně, nikoliv z přinucení nebo omylu. Na důkaz toho připojují své vlastnoruční podpisy.

V Brně dne

V Brně dne

**Česká republika – Úřad pro zastupování
státu ve věcech majetkových**

.....
Mgr. Ivo Popelka
ředitel územního pracoviště Brno
(převodce)

.....
Ing. Petr Vokřál
primátor města Brna
(nabyvatel)

Přílohy: - doložka dle zákona č. 128/2000 Sb., o obcích (obecní zřízení), ve znění pozdějších předpisů

DOLOŽKA

ve smyslu ustanovení § 41 zákona č. 128/2000 Sb., o obcích
(obecní zřízení), ve znění pozdějších předpisů

Statutární město Brno prohlašuje, že veškeré podmínky podmiňující platnost právního jednání města byly splněny v souladu s ust. § 41 zákona č. 128/2000 Sb., o obcích (obecní zřízení), ve znění pozdějších předpisů.

Bezúplatné nabytí nemovitých věcí, a to pozemků parc. č. 4802/158, hodnota v účetní evidenci 10 560,- Kč a parc. č. 4802/159, hodnota v účetní 23 520,- Kč, v k. ú Komín, obec Brno, z vlastnictví České republiky do vlastnictví statutárního města Brna, včetně souhlasu města s omezujícími podmínkami uvedenými v Čl. IV. této smlouvy, bylo schváleno na zasedání Zastupitelstva města Brna č., konaném dne, bod

V Brně dne

.....
Ing. Petr Vokřál
primátor města Brna



Pozemky p.č. 2897/2 a 2905/2 v k.ú. Černovice

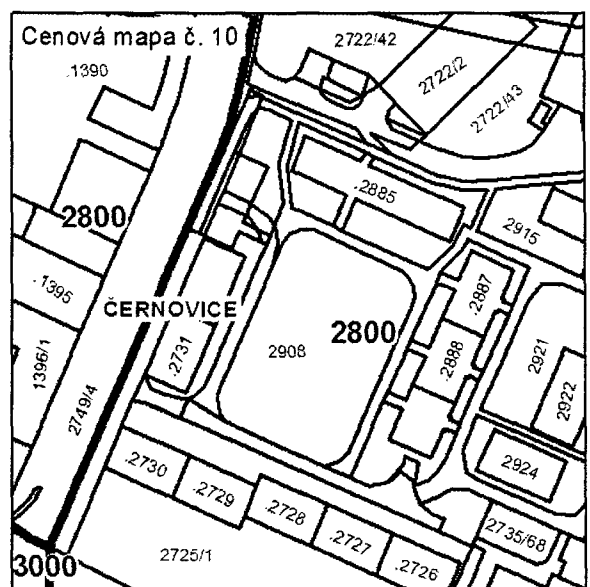
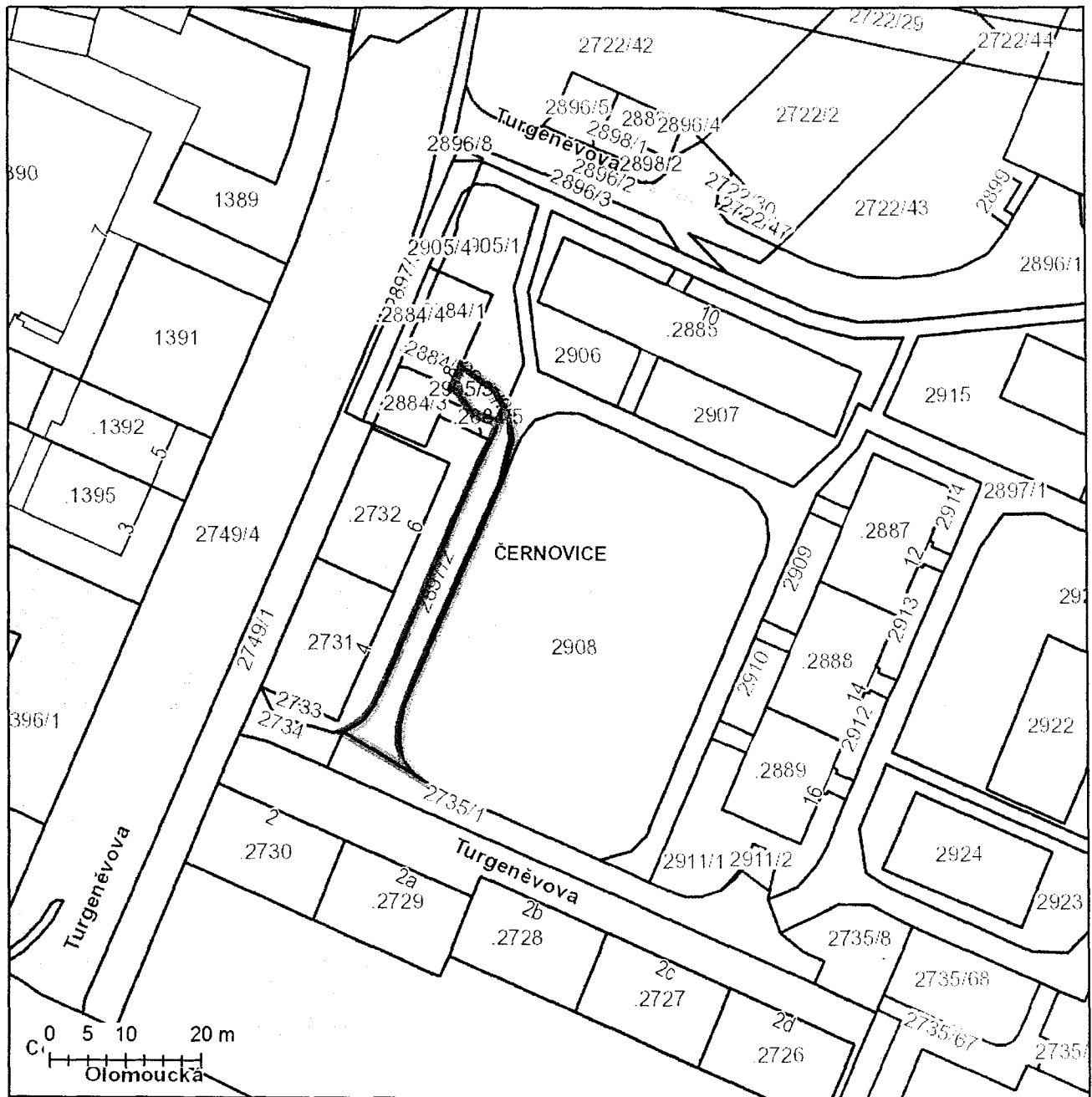

Pozemky p.č. 4802/158, 4802/159 v k.ú. Komín

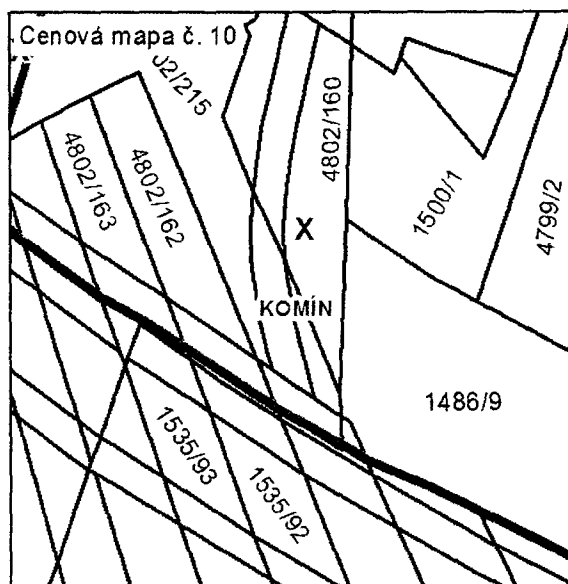
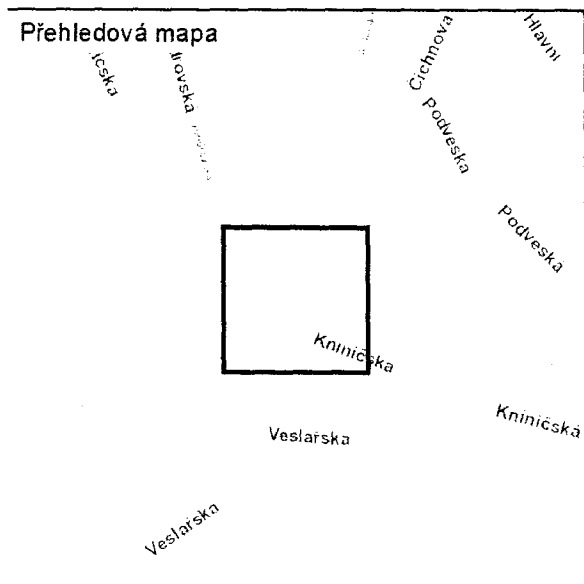
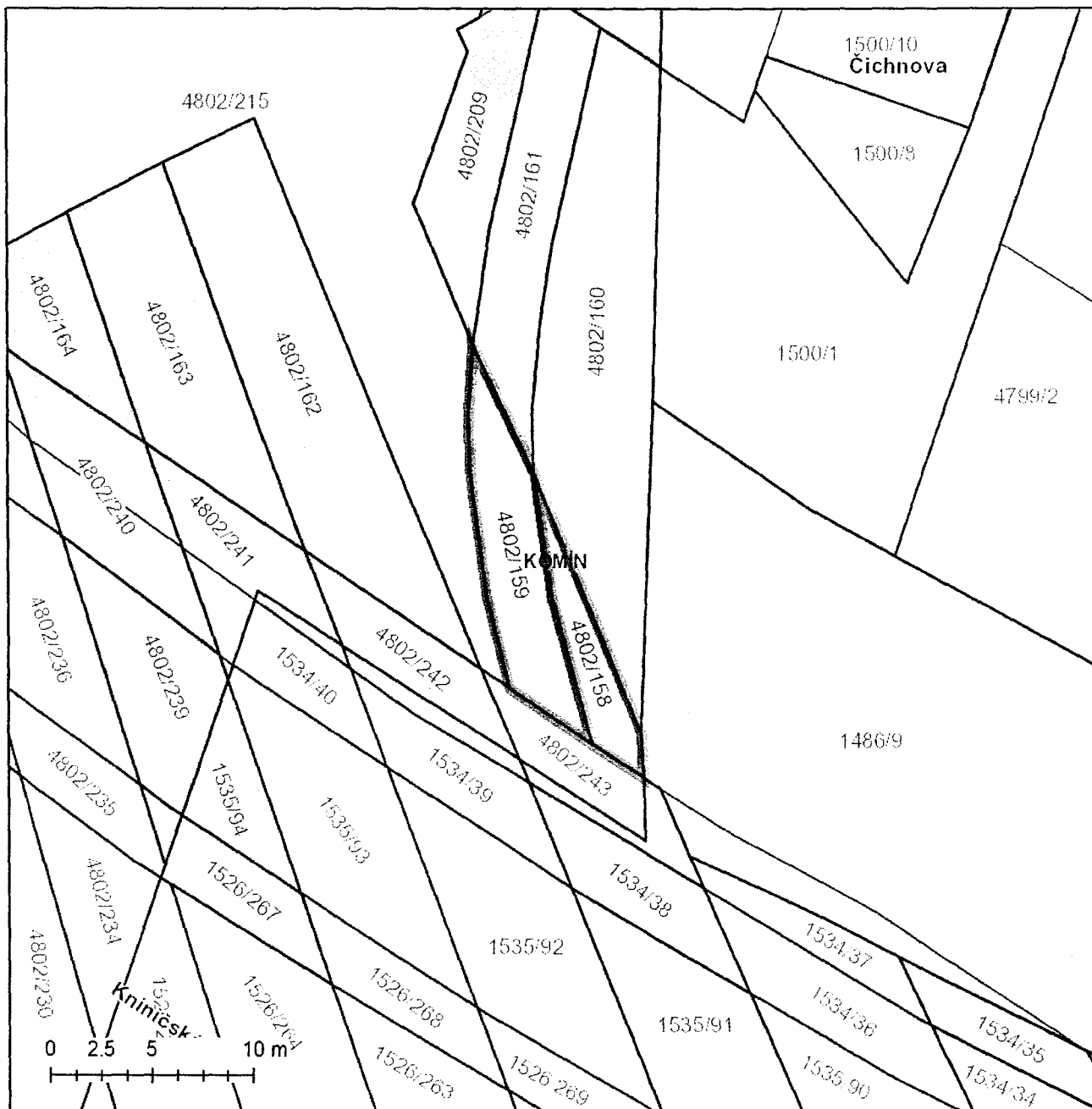

23/23



78

Rada města Brna

ZM7/ 2205

Z7/26. zasedání Zastupitelstva města Brna
konané dne 7.3.2017

Název:

**Návrh nabytí a svěření spoluvlastnického podílu na pozemcích
p.č. 4422/126, 4422/128, 6204/2, 8146/2, 8147/2, 8147/3 v k.ú. Líšeň**

Obsah:

- důvodová zpráva
- stanoviska dotčených orgánů
- návrh kupní smlouvy
- tabulka svěření pozemků p.č. 4422/126, 4422/128, 8147/2, 8147/3 k.ú. Židenice
- tabulka svěření pozemků p.č. 6204/2, 8146/2 k.ú. Židenice
- Metodika vypořádání pozemků zastavěných stavbami ve vlastnictví statut. města Brna
- mapové podklady

Návrh usnesení:**Zastupitelstvo města Brna****1. bere na vědomí**

skutečnost, že:

- na základě žaloby paní (prodávající) a dalšího spoluvlastníka je u Městského soudu v Brně veden proti statutárnímu městu Brnu (město) soudní spor o vydání bezdůvodného obohacení za tvrzené užívání spoluvlastnického podílu na pozemcích p.č. 4422/126, 4422/128, 6204/2, 8146/2, 8147/2, 8147/3 v k.ú. Líšeň za období od 1.2.2013 do 31.1.2015, jako veřejného prostranství, bez právního důvodu,
- problematika vydání bezdůvodného obohacení u pozemků s charakterem veřejného prostranství ve vlastnictví třetích osob není výslovně legislativně upravena, avšak vlastníci pozemků se ve svých žalobách odvolávají na soudní judikaturu, která rozhoduje konstantním způsobem tak, že obcím vzniká bezdůvodné obohacení z obecného užívání pozemků ve vlastnictví třetích osob tvořících veřejné prostranství a jeho výši určují peněžitou částkou odpovídající částkám vynakládaným obvykle v daném místě a čase za užívání obdobných nemovitostí, zpravidla formou nájmu, na základě znaleckého posudku, a statutárnímu městu Brnu je tak soudem na základě této judikatury ukládána povinnost platit vlastníkům za obecné užívání jejich pozemků v režimu veřejného prostranství,
- prodávající bylo nabídnuto majetkoprávní vypořádání dle platné Metodiky vypořádání pozemků zastavěných stavbami ve vlastnictví města Brna za kupní cenu spoluvlastnického podílu o velikosti id. 1/3 ve výši 4.357.010,-Kč (1.267,-Kč/m²), se kterou nesouhlasila;

2. schvaluje

- **výjimku** z článku III./bod 3.1. Metodiky vypořádání pozemků zastavěných stavbami ve vlastnictví města Brna schválené Zastupitelstvem města Brna č. Z6/014 konaného dne 3.4.2012 – spočívající v tom, že v případě majetkoprávního vypořádání pozemků p.č. 4422/126, 4422/128, 6204/2, 8146/2, 8147/2, 8147/3 v k.ú. Líšeň se sjednává kupní cena ve výši v místě a čase obvyklé;

- nabytí spoluvlastnického podílu o velikosti id. 1/3 na pozemcích

- p.č. 4422/126 ostatní plocha, jiná plocha o výměře 593 m²
- p.č. 4422/128 ostatní plocha, jiná plocha o výměře 402 m²
- p.č. 6204/2 zastavěná plocha a nádvoří o výměře 376 m²
na pozemku stojí stavba: Líšeň, č.p. 2360, obč.vyb., LV 10001 (není předmětem nabytí)
- p.č. 8146/2 ostatní plocha, sportoviště a rekreační plocha o výměře 8761 m²
- p.č. 8147/2 ostatní plocha, zeleň o výměře 148 m²
- p.č. 8147/3 ostatní plocha, zeleň o výměře 38 m²

vše v k.ú. Líšeň z vlastnictví paní do vlastnictví statutárního města Brna za dohodnutou kupní cenu 6.878.667,- Kč (2000,-Kč/m²) a za podmínek uvedených v kupní smlouvě, která tvoří přílohu č. těchto usnesení.

- MČ Brno-Líšeň svěřeni spoluvlastnického podílu o velikosti id. 1/3 na pozemcích

- p.č. 6204/2 zastavěná plocha a nádvoří o výměře 376 m²
na pozemku stojí stavba: Líšeň, č.p. 2360, obč.vyb., LV 10001 (není předmětem nabytí)
- p.č. 8146/2 ostatní plocha, sportoviště a rekreační plocha o výměře 8761 m²

vše v k.ú. Líšeň, v rozsahu práv a povinností dle příslušných článků Vyhlášky statutárního města Brna č. 20/2001 – Statutu města Brna, v platném znění, do kat.: část I – školy a školská zařízení, uvedený jako doplněk č. 46 přílohy č. 4 po nabytí právní moci vkladu vlastnického práva do katastru nemovitostí na základě kupní smlouvy,

- p.č. 4422/126 ostatní plocha, jiná plocha o výměře 593 m²
- p.č. 4422/128 ostatní plocha, jiná plocha o výměře 402 m²
- p.č. 8147/2 ostatní plocha, zeleň o výměře 148 m²
- p.č. 8147/3 ostatní plocha, zeleň o výměře 38 m²

vše v k.ú. Líšeň, v rozsahu práv a povinností dle příslušných článků Vyhlášky statutárního města Brna č. 20/2001 – Statutu města Brna, v platném znění, do kat.: část III – ostatní nemovitý majetek, uvedený jako doplněk č. 129 přílohy č. 4 po nabytí právní moci vkladu vlastnického práva do katastru nemovitostí na základě kupní smlouvy.

Stanoviska dotčených orgánů:

- Návrh byl projednán a doporučen na R7/100. schůzi Rady města Brna konané dne 7.2.2017.

Zpracoval:
Majetkový odbor MMB

Předkládá:
Rada města Brna

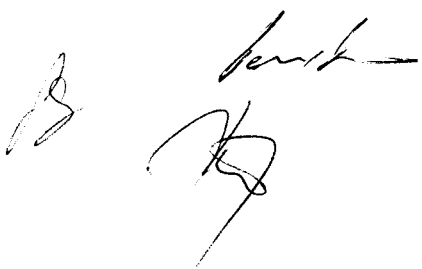

Důvodová zpráva:

Orgánům města Brna je předkládán k projednání materiál ve věci úplatného nabytí spoluvlastnického podílu na pozemcích p.č. 4422/126, 4422/128, 6204/2, 8146/2, 8147/2, 8147/3 v k.ú. Líšeň (dále i jako pozemky) z vlastnictví paní (dále jen prodávající) do vlastnictví statutárního města Brna a jeho svěřeni MČ Brno-Líšeň, když tyto pozemky jsou součástí areálu a přilehající k oplocenému školnímu areálu Základní školy Brno-Masarova 11, jejímž zřizovatelem je městská část Brno-Líšeň, čímž bude zajištěno alespoň v dílčím rozsahu majetkoprávní vypořádání stávajících ploch tvořících školní areál a zjednodušena správa, údržba, ale zejména užívání nemovitostí, včetně realizace případných rozvojových záměrů ve školním areálu.

Vlastnictví:

Prodávající se stala spoluvlastnicí předmětných pozemků zapsaných v katastru nemovitostí na listu vlastnictví číslo 4459 pro obec Brno, v k.ú. Líšeň děděním na základě usnesení Městského soudu v Brně ve věci projednání dědictví ze dne 6.3.1996, č.j. 60D 1464/95.

Druhým spoluvlastníkem id. 2/3 pozemků je ..., který původně vlastnil pouze podíl id. 1/3, v roce 2006 odkoupil podíl id. 1/3 od dalšího spoluvlastníka prof. Ing. RNDr. Svůj podíl na pozemcích nemá zájem městu prodat.

Z pohledu historie nutno dodat, že v době, kdy byla provedena výstavba školy a hřiště, byly předmětné pozemky zapsány na LV 4 pro ObNV IV Brno. Teprve v roce 1995 byl založen v katastru nemovitostí nový LV 4459 pro manželé Zapletalovy (v té době již nežijící) na základě přidělové listiny z r. 1949, která do té doby nebyla nikdy v pozemkové knize zapsána. Následně došlo v roce 1996 na základě rozhodnutí soudu v dědickém řízení k přepisu pozemků ve prospěch prodávající k id. 1/3.

Popis nemovitostí:

Pozemek p.č. 6204/2 v k.ú. Líšeň je zastavěný stavbou Základní školy Brno – Masarova č.p. 2360, č.o. 11, pozemek p.č. 8146/2 v k.ú. Líšeň je součástí oploceného areálu školy, bývalého sportoviště, nyní je travnatý s náletovými porosty.

Na pozemku p.č. 8147/3 v k.ú. Líšeň je situována stavba přístupového chodníku a pozemek p.č. 8147/2 v k.ú. Líšeň je součástí veřejné zeleně.

Pozemky p.č. 4422/126, 4422/128 v k.ú. Líšeň tvoří plochu volně přístupné neudržované zeleně (včetně vzrostlých dřevin – topoly a keře) přilehající k zaplocenému areálu základní školy. Z druhé strany sousedí s obdobnými pozemky ve vlastnictví statutárního města Brna.

Pozemky p.č. 8147/3, 8147/2, 4422/126 a 4422/128 v k.ú. Líšeň jsou situovány z vnější strany a přiléhají těsně k oplocení výše uvedeného areálu.

Ostatní okolní pozemky vlastní statutární město Brno.

Dle Územního plánu města Brna se z větší části jedná o stabilizovanou plochu pro veřejnou vybavenost – školství OS a z menší části o návrhovou plochu městské zeleně ZO.

Zřizovatelem základní školy je **Městská část Brno – Líšeň**, nemovité věci tvořící školní areály jsou svěřeny dle Statutu města Brna Městské části Brno – Líšeň.

MČ Brno-Líšeň zabezpečuje v souladu s čl. 22 odst. 1 písm. e) a f) obecně závazné vyhlášky statutárního města Brna č. 20/2001, kterou se vydává Statut města Brna, ve znění vyhlášek pozdějších v rámci údržby veřejných prostranství pravidelnou údržbu zeleně na pozemku p.č. 8147/2 a extenzivně na pozemcích p.č. 4422/126, 4422/128 a části 8147/3. Na pozemku p.č. 8146/2 v oploceném areálu školy, který není součástí veřejné zeleně, údržba neprobíhá.

Majetkoprávní vypořádání:

Historie:

Od roku 2002 MO MMB usiluje o trvalé majetkoprávní vypořádání předmětných pozemků. Spoluvlastníkům byly nabídnuty možné varianty řešení, nájem nebo odkup pozemků za cenu dle Metodiky. Spoluvlastníci souhlasili s nájmem, ovšem pro případ odkoupení trvali na kupní cenu ve výši 2.000,-Kč/m², celkem 20.638.000,-Kč.

Rada města Brna na R4/021. schůzi dne 7.5.2003 schválila **pronájem pozemků** p.č. 4422/126, 4422/128, 6204/2, 8146/2, 8147/2, 8147/3 v k.ú. Líšeň za dohodnutou cenu nájmu ve výši 206.380,-Kč za rok a **dohodu o narovnání** mezi městem a spoluvlastníky, za účelem narovnání vzájemných vztahů města a spoluvlastníků z titulu užívání těchto pozemků městem za období od 1.1.1997 do 31.12.2002.

Zastupitelstvo města Brna na zasedání č. Z5/007 dne 27.5.2003 **nesouhlasilo s nabytím předmětných pozemků** do vlastnictví města za kupní cenu ve výši 20.638.000,-Kč (2000,-Kč/m²).

Ve smyslu přijatého usnesení RMB ze dne 7.5.2003 byla mezi statutárním městem Brnem (jako nájemcem) a spoluvlastníky pozemků (jako pronajímateli) uzavřena nájemní smlouva č. 62032027 ze dne 1.7.2003, závazky z ní převzala městská část Brno-Líšeň. Smlouva byla ze strany většinového spoluvlastníka ukončena výpovědí ke dni 31.1.2013 a po tomto datu městská část Brno-Líšeň až doposud platí prodávající a dalšímu spoluvlastníkovi čtvrtletně náhradu za užívání pouze pozemku p.č. 6204/2 k.ú. Líšeň (zastavěného částí budovy školy) ve výši 75,-Kč/m²/rok.

Spolu s nájemní smlouvou byla uzavřena dne 1.7.2003 i dohoda o narovnání č. 62039024, na základě které zaplatilo město spoluvlastníkům za užívání předmětných pozemků za období od 1.1.1997 do 31.12.2002 částku ve výši 1.073.176,-Kč (dle příslušných cenových výměrů).

V následujícím období proběhla další jednání ohledně trvalého majetkoprávního vypořádání, skončila však neúspěšně.

Současnost:

V roce 2014 prodávající souhlasila s návrhem MO MMB na trvalé majetkoprávní vypořádání pod podmínkou, že bude řešen komplexně, tj. prodejem jejího podílu na všech pozemcích v k.ú. Líšeň i v k.ú. Židenice za kupní cenu odpovídající ceně stavebních pozemků v rozmezí 2.000-3.000,-Kč/m².

V roce 2015 MO MMB nabídnul prodávající a jejímu manželovi (který je spoluvlastníkem dalších dvou pozemků v k.ú. Židenice) první dílčí majetkoprávní vypořádání spoluvlastnického podílu na vybraných pozemcích v k.ú. Líšeň a v k.ú. Židenice dle Metodiky vypořádání pozemků zastavených stavbami ve vlastnictví statutárního města Brna za kupní cenu ve výši 5.511.633,-Kč, kterou prodávající i s manželem odmítli s tím, že preferují majetkoprávní vypořádání „an block“, tj. na všech pozemcích nejen v k.ú. Líšeň, ale i v k.ú. Židenice za celkovou kupní cenu ve výši 16.674.000,-Kč (2.100,-Kč/m²).

Na konci roku 2016 prodávající souhlasila s dílčím majetkoprávním vypořádáním svého podílu na pozemcích 4422/126, 4422/128, 6204/2, 8146/2, 8147/2, 8147/3 v k.ú. Líšeň nacházejících se v areálu ZŠ Masarova s tím, že současně budou vypořádány i pozemky v k.ú. Židenice. MO MMB proto nabídl prodávající za spoluvlastnický podíl na pozemcích v k.ú. Líšeň kupní cenu ve výši 4.357.010,-Kč (dle Metodiky), se kterou prodávající nesouhlasila a trvala na jednotkové kupní ceně ve výši 2.100,-Kč/m², celkem 7.222.600,-Kč s odůvodněním, že reálná kupní cena se v dnešní době pohybuje v dané lokalitě nejméně ve výši 2.500,-Kč/m², a to i s poukazem na cenovou mapu města Brna č.10 okolních a zastavených pozemků.

Vzhledem k tomu, že ocenění pozemků bylo provedeno na základě znaleckého posudku z roku 2015 a vzhledem k argumentaci prodávající byl znalecký posudek aktualizován, přičemž cena obvyklá byla stanovena ve výši 6.878.667,-Kč (tj. 2.000,-Kč/m²), se kterou prodávající souhlasila, rovněž tak s dalšími podmínkami kupní smlouvy.

Majetkoprávní vypořádání spoluvlastnického podílu prodávající a jejího manžela na dalších pozemcích v k.ú. Židenice bude předmětem samostatného návrhu k projednání v orgánech města.

Soudní spory a judikatura:

Prodávající vede společně s dalším spoluvlastníkem u Městského soudu v Brně proti statutárnímu městu Brnu **soudní spor o vydání bezdůvodného obohacení ve výši 1.491.300,-Kč za období od 1.2.2013 do 31.1.2015**, ve kterém nebylo doposud rozhodnuto. Spoluvlastníci se v něm domáhají po městu plnění za obecné užívání pozemků jako veřejného prostranství, když toto užívání není smluvně upraveno a ze strany města Brna není poskytována náhrada za jejich užívání (vyjma pozemku p.č. 6204/2 k.ú. Líšeň). Činí tak s odvoláním na soudní judikaturu v této věci, která rozhoduje konstantním způsobem tak, že obcím vzniká bezdůvodné obohacení z obecného užívání pozemků ve vlastnictví třetích osob tvořících veřejné prostranství, neboť vlastnictvím pozemku tvořícího veřejné prostranství jsou omezena vlastnická práva vlastníka takového pozemku, aniž by se mu dostalo náležité zákonné kompenzace.

Nález Ústavního soudu sp.zn. I. ÚS 581/14 ze dne 1. 7. 2014 sice konstatoval, že obcím nevzniká bezdůvodné obohacení užíváním veřejného prostranství (u pozemků ve vlastnictví soukromých osob) nicméně jde jen o názor tzv. obiter dictum, tedy právně nezávazný, tudíž nižší soudy nejsou povinny se tímto názorem řídit, a taky jej ve své rozhodovací praxi neakceptují. Navíc pozdější Nález Ústavního soudu sp.zn. II. ÚS 3624/13 ze dne 19. 11. 2014 se jednoznačně vyjádřil v tom smyslu, že pokud dochází k omezení vlastnického práva k nemovitému majetku tím, že nemovitost je užívána jako veřejné prostranství, přísluší jeho vlastníku náhrada ze strany obce, a není-li poskytována, lze ji po obci vymáhat jakožto nárok z titulu bezdůvodného obohacení.

Prodávající již v roce 2002 vedla obdobný soudní spor, který však byl vyřešen mimosoudně na základě výše uvedené dohody o narovnání ze dne 1.7.2003 (*viz majetkoprávní vypořádání-historie*), kterou bylo upraveno užívání předmětných pozemků za období od 1.1.1997 do 31.12.2002.

I druhý spoluvlastník vedl v roce 1997 až 2002 dva obdobné soudní spory, v rámci jednoho byla městu uložena povinnost zaplatit částku 38.223,-Kč s úrokem z prodlení a náklady řízení a druhý spor byl zastaven rovněž z důvodu mimosoudní dohody o narovnání (*viz majetkoprávní vypořádání-historie*).

Za další období od 1.1.2003 do 31.1.2013 byla spoluvlastníkům placena ze strany MČ Brno-Líšeň náhrada za užívání pozemků na základě výše uvedené nájemní smlouvy (*viz majetkoprávní vypořádání-historie*). Od 1.2.2013 doposud je hrazena městskou částí náhrada za užívání pouze pozemku zastavěného částí budovy základní školy ve výši 75,-Kč/m²/rok.

S ohledem na shora uvedenou dosavadní rozhodovací praxi soudů a za účelem dosažení konsensu ohledně trvalého majetkoprávního vypořádání nebude uzavřením kupní smlouvy dotčeno právo prodávající domáhat se vydání bezdůvodného obohacení z titulu tvrzeného užívání spoluvlastnického podílu na pozemcích městem jako veřejného prostranství v probíhajícím soudním sporu.

Pro úplnost nutno dodat, že v roce 2016 podal druhý spoluvlastník proti prodávající jako žalované mimo jiné i ohledně předmětných pozemků **žalobu o zrušení a vypořádání podílového spoluvlastnictví**. V případě schválení nabytí spoluvlastnického podílu prodávající do vlastnictví města, vstoupí město Brno do tohoto sporu jako účastník na straně žalované a bude se moci domáhat za náhradu přikázání celých předmětných pozemků do vlastnictví města, zejména s ohledem na jejich charakter veřejného prostranství.

Nebude-li nabytí schváleno a prodávající zůstane spoluvlastnicí pozemků, mohou být tyto soudně přikázány za náhradu do vlastnictví druhého spoluvlastníka či prodávající, nebo mohou být reálně rozděleny, nebo může dojít k jiné mimosoudní dohodě mezi spoluvlastníky. V každém případě však mohou oba nadále po městě požadovat bezdůvodné obohacení z titulu jejich užívání městem.

Navíc s účinností od 1.1.2018 se do občanského zákoníku zřejmě vrátí předkupní právo na podíl spoluvlastníka u nemovitých věcí, která skutečnost značně ztíží, ne-li zabrání trvalému majetkoprávnímu vypořádání předmětných pozemků.

Ocenění:

Předmětné pozemky byly původně oceněny znaleckým posudkem č.1511-46/15 o ceně zjištěné a č. 1512-47/15 o ceně obvyklé, oba ze dne 12.8.2015, podle nichž činí:

- **cena zjištěná** 17.161.900,-Kč, tj. 1663 -Kč/m²
- **z toho připadající na id.1/3** 5.720.633,-Kč
- **cena obvyklá** 13.071.030,-Kč, tj. 1.267,-Kč/m²
- **z toho připadající na id.1/3** 4.357.010,-Kč

Obvyklá cena předmětných pozemků byla aktuálně stanovena znaleckým posudkem č. 6238-2/17 ze dne 11.1.2017 zpracovaným znaleckým ústavem STAVEXIS, s.r.o., podle nějž činí:

- **cena obvyklá** 20.636.000,-Kč, tj. 2000,-Kč/m²
- **z toho připadající na id.1/3** 6.878.667,-Kč (po zaokrouhlení 6.880.000,-Kč),

Kupní cena je pak navrhována ve výši 6.878.667,-Kč jako cena sjednaná ve výši v místě a čase obvyklé.

Bude hrazena z kapitálových výdajů ORJ 6300 § 3639 ORG 3437 MO – výkupy pozemků a objektů.

Výjimka z Metodiky:

Podle článku III./bod 3.1. platné Metodiky vypořádání pozemků zastavěných stavbami ve vlastnictví statutárního města Brna se při majetkoprávním vypořádání „sjednává kupní cena ve výši v místě a čase obvyklé, pokud tato nepřesáhne výši ceny zjištěné dle příslušného cenového předpisu (oceňovací vyhlášky). Pokud cena v místě a čase obvyklá přesáhne výši ceny zjištěné dle příslušného cenového předpisu, sjednává se kupní cena ve výši této ceny zjištěné“.

Přestože v daném případě byla nabídnuta prodávající kupní cena podle platné Metodiky, prodávající ji nepovažuje za adekvátní ceně obdobných pozemků v místě a čase obvyklé a je ochotna převést pozemky do vlastnictví města Brna pouze za cenu odpovídající ceně obvyklé ve výši 2.000,-Kč/m².

Vzhledem k tomu, že Metodika je interním předpisem, není pro vnější subjekty závazná. V daném případě se tak prodávající cítí být dotčena ve svém vlastnickém právu, když ji město navrhuje cenu podle platné Metodiky, která je dle jejího názoru v rozporu s realitou na trhu

s pozemky. Svou ujmu vnímá o to intenzivněji, že jako spoluvlastník je povinna strpět omezení svého vlastnického práva tím, že předmětné pozemky jsou užívány pro potřebu všech jako veřejné prostranství, přičemž se tak děje bez náležité finanční kompenzace ze strany města.

Potřebu schválit v daném případě výjimku z článku III./bod 3.1. Metodiky tak vyvolává, s ohledem na výše uvedené, nutnost natrvalo upravit právní vztah k pozemkům sloužícím pro potřeby školy, dále pak probíhající soudní spor a s ním související konstantní judikatura Nejvyššího soudu ČR a Ústavního soudu ČR a rozhodovací praxe nižších soudů, např. nález Ústavního soudu ČR sp.zn. I. ÚS 581/14 ze dne 1. 7. 2014 uvádí jako žádoucí variantu vyřešení právního vztahu mezi vlastníkem pozemku a subjektem spravujícím veřejný statek, uzavření dohody o převodu vlastnictví za úplatu, jež odpovídá místním podmínkám (tj. obecná, resp. tržní cena)

Navrhujeme proto souhlasit s kupní cenou spoluvlastnického podílu prodávající ve výši 6.878.667,-Kč, kterou lze na základě výše uvedeného znaleckého posudku akceptovat jako cenu obvyklou v daném místě a čase.

Závěr:

S ohledem na výše uvedené, zejména na probíhající soudní spor a ve snaze předejít v budoucnu dalším možným soudním sporům; zvláště pak za účelem trvalého vyřešení vzájemných práv a povinností stran ve vztahu k daným pozemkům, je nyní **orgánům města Brna n a v r h o v á n o schválit**

- **výjimku z článku III./bod 3.1. Metodiky**, která reflektuje dosavadní zkušenosti z praxe a reaguje na potřeby vyvolané konstantní soudní judikaturou
- **nabytí předmětných pozemků do vlastnictví statutárního města Brna za kupní cenu stanovenou ve výši ceny obvyklé**, neboť se jedná o pozemky zastavěné stavbami ve vlastnictví města a jsou využívány ve veřejném zájmu
- **svěření pozemků MČ Brno-Líšeň, a to do kat.: část I – školy a školská zařízení (p.č. 6204/2 a 8146/2) a do kat.: část III – ostatní nemovitý majetek (zbývající pozemky).**

Projednáni v orgánech statutárního města Brna:

Komise majetková RMB na R7/KM/47. zasedání konaném dne 23.1.2017:

1. b e r e n a v ě d o m í

skutečnost, že:

- na základě žaloby paní (prodávající) a dalšího spoluvlastníka je u Městského soudu v Brně veden proti statutárnímu městu Brnu (město) soudní spor o vydání bezdůvodného obohacení za tvrzené užívání spoluvlastnického podílu na pozemcích p.č. 4422/126, 4422/128, 6204/2, 8146/2, 8147/2, 8147/3 v k.ú. Líšeň za období od 1.2.2013 do 31.5.2015, jako veřejného prostranství, bez právního důvodu,
- problematika vydání bezdůvodného obohacení u pozemků s charakterem veřejného prostranství ve vlastnictví třetích osob není výslovně legislativně upravena, avšak vlastníci pozemků se ve svých žalobách odvolávají na soudní judikaturu, která rozhoduje konstantním způsobem tak, že obcím vzniká bezdůvodné obohacení z obecného užívání pozemků ve vlastnictví třetích osob tvořících veřejné prostranství a jeho výši určují peněžitou částkou odpovídající částkám vynakládaným obvykle v daném místě a čase za užívání obdobných nemovitostí, zpravidla formou nájmu, na základě znaleckého posudku, a statutárnímu městu Brnu je tak soudem na základě této judikatury ukládána povinnost platit vlastníkům za obecné užívání jejich pozemků v režimu veřejného prostranství,

- prodávající bylo nabídnuto majetkoprávní vypořádání dle platné Metodiky vypořádání pozemků zastavěných stavbami ve vlastnictví města Brna za kupní cenu spoluvlastnického podílu o velikosti id. 1/3 ve výši 4.357.010,-Kč (1.267,-Kč/m2), se kterou nesouhlasila;

2. doporučuje

Radě a Zastupitelstvu města Brna

schválit

- **výjimku** z článku III./bod 3.1. Metodiky vypořádání pozemků zastavěných stavbami ve vlastnictví města Brna schválené Zastupitelstvem města Brna č. Z6/014 konaného dne 3.4.2012 – spočívající v tom, že v případě majetkoprávního vypořádání pozemků p.č. 4422/126, 4422/128, 6204/2, 8146/2, 8147/2, 8147/3 v k.ú. Líšeň se sjednává kupní cena ve výši v místě a čase obvyklé;

- **nabytí spoluvlastnického podílu o velikosti id. 1/3 na pozemcích**

- p.č. 4422/126 ostatní plocha, jiná plocha o výměře 593 m2
- p.č. 4422/128 ostatní plocha, jiná plocha o výměře 402 m2
- p.č. 6204/2 zastavěná plocha a nádvoří o výměře 376 m2

na pozemku stojí stavba: Líšeň, č.p. 2360, obč.vyb., LV 10001 (není předmětem nabytí)

- p.č. 8146/2 ostatní plocha, sportoviště a rekreační plocha o výměře 8761 m2
- p.č. 8147/2 ostatní plocha, zeleň o výměře 148 m2
- p.č. 8147/3 ostatní plocha, zeleň o výměře 38 m2

vše v k.ú. Líšeň z vlastnictví paní do vlastnictví statutárního města Brna za dohodnutou kupní cenu 6.878.667,- Kč (2000,-Kč/m2)

a za podmínek uvedených v návrhu kupní smlouvy, která je součástí materiálu;

- **MČ Brno-Líšeň svěřením spoluvlastnického podílu o velikosti id. 1/3 na pozemcích**

- p.č. 6204/2 zastavěná plocha a nádvoří o výměře 376 m2

na pozemku stojí stavba: Líšeň, č.p. 2360, obč.vyb., LV 10001 (není předmětem nabytí)

- p.č. 8146/2 ostatní plocha, sportoviště a rekreační plocha o výměře 8761 m2

vše v k.ú. Líšeň, v rozsahu práv a povinností dle příslušných článků Vyhlášky statutárního města Brna č. 20/2001 – Statutu města Brna, v platném znění, do kat.: část I – školy a školská zařízení, uvedený jako doplněk č. ... přílohy č. 4 po nabytí právní moci vkladu vlastnického práva do katastru nemovitostí na základě kupní smlouvy dle návrhu tohoto usnesení

- p.č. 4422/126 ostatní plocha, jiná plocha o výměře 593 m2
- p.č. 4422/128 ostatní plocha, jiná plocha o výměře 402 m2
- p.č. 8147/2 ostatní plocha, zeleň o výměře 148 m2
- p.č. 8147/3 ostatní plocha, zeleň o výměře 38 m2

vše v k.ú. Líšeň, v rozsahu práv a povinností dle příslušných článků Vyhlášky statutárního města Brna č. 20/2001 – Statutu města Brna, v platném znění, do kat.: část III – ostatní nemovitý majetek, uvedený jako doplněk č... přílohy č. 4 po nabytí právní moci vkladu vlastnického práva do katastru nemovitostí na základě kupní smlouvy dle návrhu tohoto usnesení.

Hlasování: 8 – pro, 0 - proti, 0 - se zdržel/11 členů

Usnesení bylo přijato

Ing. Liptáková	p. Janíček	Ing. Drápalová	PhDr. Hofmannová	Ing. Pospíšil	JUDr. Kerndl	p. Říha	p. Šafařík	Ing. Zuziak	Mgr. Leder	Ing. Malec
pro	omluven	pro	pro	pro	omluven	pro	pro	pro	omluven	pro

Rada města Brna na schůzi č. R7/100 konané dne 7.2.2017:

1. bere na vědomí

skutečnost, že:

- na základě žaloby paní (prodávající) a dalšího spoluvlastníka je u Městského soudu v Brně veden proti statutárnímu městu Brnu (město) soudní spor o vydání bezdůvodného obohacení za tvrzené užívání spoluvlastnického podílu na pozemcích p.č. 4422/126, 4422/128, 6204/2, 8146/2, 8147/2, 8147/3 v k.ú. Líšeň za období od 1.2.2013 do 31.1.2015, jako veřejného prostranství, bez právního důvodu,
- problematika vydání bezdůvodného obohacení u pozemků s charakterem veřejného prostranství ve vlastnictví třetích osob není výslovně legislativně upravena, avšak vlastníci pozemků se ve svých žalobách odvolávají na soudní judikaturu, která rozhoduje konstantním způsobem tak, že obcím vzniká bezdůvodné obohacení z obecného užívání pozemků ve vlastnictví třetích osob tvořících veřejné prostranství a jeho výši určují peněžitou částkou odpovídající částkám vynakládaným obvykle v daném místě a čase za užívání obdobných nemovitostí, zpravidla formou nájmu, na základě znaleckého posudku, a statutárnímu městu Brnu je tak soudem na základě této judikatury ukládána povinnost platit vlastníkům za obecné užívání jejich pozemků v režimu veřejného prostranství,
- prodávající bylo nabídnuto majetkoprávní vypořádání dle platné Metodiky vypořádání pozemků zastavěných stavbami ve vlastnictví města Brna za kupní cenu spoluvlastnického podílu o velikosti id. 1/3 ve výši 4.357.010,-Kč (1.267,-Kč/m²), se kterou nesouhlasila;

2. doporučuje

Zastupitelstvu města Brna

s c h v á l i t

- **v ý j i m k u** z článku III./bod 3.1. Metodiky vypořádání pozemků zastavěných stavbami ve vlastnictví města Brna schválené Zastupitelstvem města Brna č. Z6/014 konaného dne 3.4.2012 – spočívající v tom, že v případě majetkoprávního vypořádání pozemků p.č. 4422/126, 4422/128, 6204/2, 8146/2, 8147/2, 8147/3 v k.ú. Líšeň se sjednává kupní cena ve výši v místě a čase obvyklé;
 - **n a b y t í s p o l u v l a s t n í c k é h o p o d í l u o v e l i k o s t i i d. 1/3 n a p o z e m c í c h**
 - p.č. 4422/126 ostatní plocha, jiná plocha o výměře 593 m²
 - p.č. 4422/128 ostatní plocha, jiná plocha o výměře 402 m²
 - p.č. 6204/2 zastavěná plocha a nádvoří o výměře 376 m²
na pozemku stojí stavba: Líšeň, č.p. 2360, obč.vyb., LV 10001 (není předmětem nabytí)
 - p.č. 8146/2 ostatní plocha, sportoviště a rekreační plocha o výměře 8761 m²
 - p.č. 8147/2 ostatní plocha, zeleň o výměře 148 m²
 - p.č. 8147/3 ostatní plocha, zeleň o výměře 38 m²
- vše v k.ú. Líšeň z vlastnictví paní do vlastnictví statutárního města Brna za dohodnutou kupní cenu 6.878.667,- Kč (2000,-Kč/m²)
a za podmínek uvedených v kupní smlouvě;
- **M Ā Brno-Líšeň s v ě ř e n í s p o l u v l a s t n í c k é h o p o d í l u o v e l i k o s t i i d. 1/3 n a p o z e m c í c h**
 - p.č. 6204/2 zastavěná plocha a nádvoří o výměře 376 m²
na pozemku stojí stavba: Líšeň, č.p. 2360, obč.vyb., LV 10001 (není předmětem nabytí)
 - p.č. 8146/2 ostatní plocha, sportoviště a rekreační plocha o výměře 8761 m²
- vše v k.ú. Líšeň, v rozsahu práv a povinností dle příslušných článků Vyhlášky statutárního města Brna č. 20/2001 – Statutu města Brna, v platném znění, do kat.: část I – školy a školská zařízení, uvedený jako doplněk přílohy č. 4 po nabytí právní moci vkladu vlastnického práva do katastru nemovitostí na základě kupní smlouvy dle tohoto usnesení

- p.č. 4422/126 ostatní plocha, jiná plocha o výměře 593 m²
- p.č. 4422/128 ostatní plocha, jiná plocha o výměře 402 m²
- p.č. 8147/2 ostatní plocha, zezeň o výměře 148 m²
- p.č. 8147/3 ostatní plocha, zezeň o výměře 38 m²

vše v k.ú. Líšeň, v rozsahu práv a povinností dle příslušných článků Vyhlášky statutárního města Brna č. 20/2001 – Statutu města Brna, v platném znění, do kat.: část III – ostatní nemovitý majetek, uvedený jako doplněk přílohy č. 4 po nabytí právní moci vkladu vlastnického práva do katastru nemovitostí na základě kupní smlouvy dle tohoto usnesení.

Schváleno jednomyslně 10 členy.

Ing. Vokřál	Mgr. Hladík	R. Miráček	Bc. Hollan	Mgr. Ander	Ing. Kacer	M. Janiček	Bc. Kolářný	JUDr. Rusňáková	Ing. Staněk	Mgr. Suchý
pro	pro	pro	pro	pro	pro	pro	pro	pro	nepřítomen	pro

Stanoviska dotčených orgánů:

Odbor územního plánování a rozvoje MMB:

Podle Územního plánu města Brna (ÚPmB) jsou pozemky součástí:

p.č. 6204/2, 8146/2, 8147/3, 8147/2, 8147/3 k.ú. Líšeň stabilizované plochy pro veřejnou vybavenost – školství OS,

p.č. 4422/126, 4422/128 k.ú. Líšeň část stabilizované plochy pro veřejnou vybavenost – školství OS, část návrhové plochy městské zezeň ZO.

Z Regulativů ÚPmB pro uspořádání území (tvořících Přílohu č. 1 obecně závazné vyhlášky statutárního města Brna č. 2/2004 o závazných částech ÚPmB, v platném znění) a z výkresů ÚPmB vyplývají následující podmínky využití předmětného území:

PLOCHY OSTATNÍ MĚSTSKÉ ZEZEŇ ZO

zahrnují zejména

- parkově upravená veřejná prostranství,
- liniovou zezeň a uliční stromořadí,
- významnou izolační a ochrannou zezeň.

PLOCHY PRO VEŘEJNOU VYBAVENOST

jsou určeny výhradně pro umístění staveb a zařízení, které slouží veřejné potřebě v uvedených funkcích (pokud není plocha rezervována pro všeobecný veřejný účel).

Podrobnější účel využití je stanoven funkčním typem OS – školství.

Za plochu stabilizovanou se považuje dílčí část území, ve kterém se stávající účel a intenzita využití nebude zásadně měnit. Za změnu se přitom nepovažuje modernizace, revitalizace a přestavba území za dodržení charakteru zástavby a indexu podlažní plochy, zástavba proluk a dostavba uvnitř stávajících areálů.

Za plochu návrhovou se považuje dílčí část území, ve které se předpokládá změna účelu nebo intenzity využití.

Odbor územního plánování a rozvoje MMB z hlediska územně plánovacího doporučuje nabytí ideální 1/3 pozemků p.č. 6204/2, 8146/2, 8147/2, 8147/3, 4422/126, 4422/128 k.ú. Líšeň do majetku statutárního města Brna.

Městská část Brno – Líšeň:

Rada MČ Brno - Líšeň na své 17. schůzi konané dne 12.8.2015 pod bodem 28/17 doporučila ZMČ Brno – Líšeň souhlasit s nabytím vlastnictví id. 1/3 podílu pozemků p.č. 6204/2, 8146/2, 8147/2, 8147/3, 4422/126 u tohoto pozemku až po ukončení správního řízení

a 4422/128 v k.ú. Líšeň na list vlastnictví statutárního města Brna, s realizací nabytí pozemků z úrovně MMB

a souhlasila se svěřením pozemků p.č. 6204/2, 8146/2, 8147/2, 8147/3, 4422/126 u tohoto pozemku až po ukončení správního řízení a 4422/128 v k.ú. Líšeň, MČ Brno – Líšeň.

Úřad městské části města Brna, Brno-Líšeň, stavební odbor sděluje, že vydal ve smyslu ust. § 129 odst. 1 písm. b) stavebního zákona dne 15.5.2015 pod č.j. MCLISEN 04415/2015/2700/POM rozhodnutí, kterým nařídil odstranění nepovolené stavební činnosti – terénních úprav na pozemcích p.č. 4422/1, 4422/265, 4422/204, 4422/126 katastrální území Líšeň. Toto rozhodnutí odvolací správní orgán Magistrát města Brna Odbor územního a stavebního řízení rozhodnutím ze dne 19.8.2015, č.j. MMB/0308372/2015 zrušil a řízení zastavil.

Zastupitelstvo MČ Brno – Líšeň na svém VII./8. zasedání konaném dne 10.9.2015 pod bodem 17/8 souhlasilo s nabytím vlastnictví id. 1/3 podílu pozemků p.č. 6204/2, 8146/2, 8147/2, 8147/3, 4422/126 a 4422/128 v k.ú. Líšeň na list vlastnictví statutárního města Brna, s realizací nabytí pozemků z úrovně MMB.

ÚMČ Brno – Líšeň, odbor územního rozvoje a výstavby:

MČ Brno-Líšeň v rámci údržby veřejných prostranství zabezpečuje pravidelnou údržbu zeleně na ploše p.č. 8147/2 a dále extenzivně na pozemcích p.č. 4422/126, 4422/128 a části p.č. 8147/3.

Pozemek p.č. 8146/2 v oploceném areálu školy není součástí veřejné zeleně a údržba na něm tedy neprobíhá.

Odbor školství, mládeže a tělovýchovy MMB:

Pozemky v k.ú. Židenice

- p.č. 9288/2, p.č. 9289/2

jsou součástí areálu Základní školy Brno, Mutěnická 23

- p.č. 8601/2

je součástí oploceného areálu Mateřské školy Brno, Velkopavlovická 15

Zřizovatelem obou škol je městská část Brno-Vinohrady, která má objekty škol a školní areály svěřeny v kategorii: část I- školy a školská zařízení.

Pozemky v k.ú. Líšeň

- p.č. 6204/2, p.č. 8146/2, p.č. 8147/2, p.č. 8147/3

jsou součástí nebo přiléhající k oplocenému školnímu areálu Základní školy Brno-Masarova 11, zřizovatelem školy je městská část Brno-Líšeň, která má svěřeny nemovitosti tvořící školní areál do kategorie: část I- školy a školská za řízení.

Odbor školství, mládeže a tělovýchovy MMB doporučuje nabytí výše uvedených id. 1/3 pozemků v k.ú. Židenice a Líšeň z vlastnictví fyzické osoby do vlastnictví statutárního města Brna, neboť, i když zůstávají id. 2/3 předmětných pozemků ještě ve vlastnictví další fyzické osoby, bude alespoň v dílčím rozsahu zjednodušena správa, údržba, ale zejména užívání nemovitostí tvořících školní areály, včetně realizace případných rozvojových záměrů ve školním areálu.

Nabytí id. 1/3 pozemků p.č. 8147/2 a 8147/3 k.ú. Líšeň, které jsou součástí ploch navazujících na areál školy Masarova, rovněž přispěje ke zjednodušení postupů při správě a údržbě těchto veřejných ploch.

Odbor investiční MMB:

Pozemek p.č. 8146/2 v k.ú. Líšeň je dle Digitální technické mapy města Brna (DTMB) dotčen těmito inženýrskými sítěmi: silnoproudým kabelem VN (E.ON), pozemek p.č. 8147/2 je dotčen plynovodem NTL (RWE),

pozemek p.č. 8147/3 je dotčen vodovodem DN 600 (Brněnské vodárny a kanalizace, a.s.),
pozemek p.č. 4422/126 je dotčen vodovodem DN 300 (Brněnské vodárny a kanalizace, a.s.),
plynovodem NTL (RWE), silnoproudým kabelem VN (E.ON) a kabelem slaboproudu (E.ON),

pozemek p.č. 4422/128 je dotčen vodovodem DN 600 (Brněnské vodárny a kanalizace, a.s.)
a silnoproudým kabelem VN (E.ON),

pozemek p.č. 6204/2 není dotčen žádnými inženýrskými sítěmi v majetku statutárního města Brna.

Z hlediska stávajících inženýrských sítí nemají k zamýšlené dispozici výše uvedených pozemků námitky.

Podmínky dispozice dotčených částí pozemku je nutno projednat se správci sítí. Průběhy inženýrských sítí obsažených v DTMB jsou pouze informativní a nemusí být kompletní. Pro tuto oblast nejsou v DTMB k dispozici data o průběhu sítí O2 Czech Republic, a.s.

Odbor životního prostředí MMB:

Pozemky p.č. 4422/126 a 4422/128, k.ú. Líšeň tvoří plochu volně přístupné neudržované zeleně (včetně vzrostlých dřevin - topoly a keře) přiléhající k zaplacenému areálu Základní školy Masarova 11 pod ulicí Houbalova. Z druhé strany sousedí s obdobnými pozemky ve vlastnictví statutárního města Brna (p.č. 4422/1, 4422/266, k.ú. Líšeň).

Dle Územního plánu města Brna se jedná z větší části o návrhovou plochu zeleně a z menší o součást školního celku.

OŽP MMB nemá námitek k nabytí pozemků.

Brněnské vodárny a kanalizace, a.s.:

Souhlasí se záměrem nabytí id.1/3 pozemků p.č. 6204/2, p.č.8146/2, p.č.8147/2, p.č.8147/3, p.č.4422/126, p.č.4422/128, vše v k.ú. Líšeň do vlastnictví statutárního města Brna a zároveň upozorňují:

Pozemky p.č. 8147/3 a p.č. 4422/128 v k.ú. Líšeň

- jsou dotčeny ochranným pásmem splaškové kanalizační stoky DN400, které je dle §23 zákona č.274/2001 Sb. ve znění pozdějších předpisů, odst. 3, písm. a) a c) v šíři 2,5m vodorovně od vnějšího líce stěny potrubí kanalizační stoky DN400 na každou stranu

- jsou dotčeny uložením vodovodního řadu DN600 vč. jeho ochranného pásma, které je dle §23 zákona č. 274/2001 Sb. ve znění pozdějších předpisů, odst. 3, písm. b) v šíři 2,5 m vodorovně od vnějšího líce stěny potrubí vodovodního řadu DN600 na každou stranu.

Splašková kanalizační stoka DN400 a vodovodní řad DN600 jsou ve vlastnictví statutárního města Brna a Brněnské vodárny a kanalizace, a.s. je provozují.

Pozemek p.č. 4122/126 k.ú. Líšeň

- je dotčen uložením vodovodního řadu DN300 vč. jeho ochranného pásma, které je dle §23 zákona č. 274/2001 Sb. ve znění pozdějších předpisů, odst. 3, písm. a) v šíři 1,5 m vodorovně od vnějšího líce stěny potrubí vodovodního řadu DN300 na každou stranu.

Vodovodní řad DN300 je ve vlastnictví statutárního města Brna a Brněnské vodárny a kanalizace, a.s. ho provozují.

Pokud by došlo k převodu pozemků p.č.8147/3, p.č. 4422/128, p.č.4122/126 v k.ú. Líšeň na jiný subjekt, než statutární město Brno, požadují k výše uvedeným pozemkům zřízení služebnosti v dotčených plochách průchodu inženýrských sítí.

Technické sítě Brno, a.s.:

S nabytím spoluvlastnického podílu ve výši id. 1/3 na pozemcích p.č. 6204/2, 8146/2, 8147/2, 8147/3, 4422/126, 4422/128, vše v k.ú. Líšeň do majetku statutárního města Brna souhlasí bez připomínek, pozemky nejsou dotčeny zařízením veřejného osvětlení.

RWE Distribuční služby, s.r.o.:

V k.ú. Líšeň (pozemky dle předložené situace) prochází vysokotlaký (dále jen VTL) plynovod DN 500, PN 40. Bezpečnostní pásmo tohoto VTL plynovodu zasahuje na pozemky p.č. 8146/2, 8147/3, 4422/126, 4422/128. Je proto nutné činnost v uvedené lokalitě řešit dle zákona 458/2000 Sb., TPG 702 04 a ČSN EN 1594.

Při realizaci vypořádání právního vztahu k pozemkům a následných činnostech na pozemcích požadují dodržet následující podmínky:

- bezpečnostní pásmo VTL plynovodu DN 500 je 40 m na obě strany od plynovodu,
- ochranné pásmo VTL plynovodu je 4 m na obě strany od plynovodu;

Výstavba uzavřených objektů (RD, chaty, sklady, provozovny atd.):

- výstavbu uzavřených objektů provádět mimo bezpečnostní pásmo VTL plynovodu (40 m od plynovodu);

Sklady hořlavin a čerpací stanice PHM:

- sklady hořlavin, čerpací stanice PHM a podobné objekty situovat mimo bezpečnostní pásmo VTL plynovodu (40 m od plynovodu);

Inženýrské sítě:

- styk našeho zařízení se stavbou jiných inženýrských sítí řešit dle ČSN EN 1594 a TPG 702 04 (konkrétní podmínky určíme při konkrétních stavebních záměrech);

Výsadba stromů a keřů:

- stromy a keře nutno vysazovat mimo ochranné pásmo VTL plynovodu - 4 m od VTL plynovodu na obě strany;
- běžná zemědělská činnost bez omezení (neporušit orientační sloupky a ostatní případná nadzemní zařízení na trase);

Komunikace (polní cesty, silnice a chodníky):

- polní cesty, silnice a chodníky v souběhu s VTL plynovodem vést mimo ochranné pásmo VTL plynovodu (4 m od plynovodu);
- křížení komunikací za určitých podmínek lze realizovat (podmínky stanovíme v dalším stupni);

Oplocení:

- oplocení pozemku v souběhu s VTL plynovodem provádět mimo ochranné pásmo VTL plynovodu (4 m od plynovodu);

Odstavné plochy, parkoviště (otevřená):

- odstavné plochy a parkoviště umístit min. mimo ochranné pásmo VTL plynovodu (4 m od plynovodu).

V zájmové lokalitě se nachází NTO plynovodní přípojka DN 40 a STO plynovodní vedení DN 300.

- Ochranné pásmo plynovodů umístěných na předmětném pozemku činí 1m na obě strany od půdorysu v zastavěném území obce (zák. 458/2000 Sb. § 68 odst. 2 a) a 4 m u ostatních případů (zák. 458/2000 Sb. § 68 odst. 2 b).

- Stavební činnost, umísťování konstrukcí, zemní práce, zřizování skládek a uskladňování materiálu v ochranném pásmu lze provádět pouze po předchozím písemném souhlasu držitele licence, který odpovídá za provoz příslušného plynárenského zařízení. Vysazování trvalých porostů kořenicích do větší hloubky než 20 cm nad povrch plynovodu podléhá tomuto souhlasu pouze ve volném pruhu pozemků o šířce 2 m na obě strany od osy plynovodu. (zák. 458/2000 Sb. § 68 odst. 6).

E.ON Česká republika, s.r.o.:

K pozemkům v k.ú. Líšeň se v zájmovém území nachází podzemní vedení VN a podzemní sdělovací vedení.

Na energetická zařízení se vztahuje omezení vyplývající z ustanovení § 46 zákona č. 458/2000 Sb. v pl. znění pro činnosti v ochranných pásmech. V případě prodeje pozemku požadují, aby byl zájemce informován o existenci vedení a omezeních vyplývajících z ustanovení uvedeného zákona. Ke stavbě a činnosti v ochranných pásmech (dále jen OP) nadzemního vedení VN, VVN, podzemního vedení nebo elektrických stanic je investor povinen zajistit si písemný souhlas ve smyslu § 46 odst. 11 zákona č. 458/2000 Sb., o podmínkách podnikání a výkonu státní správy v energetických odvětvích, v platném znění.

Česká telekomunikační infrastruktura a.s.:

K pozemkům v k.ú. Líšeň nedojde ke střetu se sítí elektronických komunikací jmenované společnosti.

smlouva číslo

Statutární město Brno
se sídlem Dominikánské náměstí 196/1, 602 00 Brno
zastoupené primátorem Ing. Petrem Vokřálem
IČ: 44 99 27 85
bankovní spojení: Česká spořitelna, a.s.
č. účtu: 111246222/0800

(dále jen kupující)

a

bytem
bankovní spojení:

(dále jen prodávající)

uzavřely níže uvedeného dne, měsíce a roku tuto

KUPNÍ SMLOUVU

I.

Prodávající je výlučným vlastníkem spoluvlastnického podílu o velikosti id. 1/3 na pozemcích:

- p.č. 4422/126 ostatní plocha, jiná plocha o výměře 593 m²
- p.č. 4422/128 ostatní plocha, jiná plocha o výměře 402 m²
- p.č. 6204/2 zastavěná plocha a nádvoří o výměře 376 m²
Na pozemku stojí stavba: Líšeň, č.p. 2360, obč.vyb., LV 10001
- p.č. 8146/2 ostatní plocha, sportoviště a rekreační plocha o výměře 8761 m²
- p.č. 8147/2 ostatní plocha, zeleň o výměře 148 m²
- p.č. 8147/3 ostatní plocha, zeleň o výměře 38 m²

vše v k.ú. Líšeň, obec Brno, okres Brno-město. Celková výměra pozemků činí 10318 m².
Pozemky jsou zapsány u Katastrálního úřadu pro Jihomoravský kraj, Katastrální pracoviště Brno-město na LV č. 4459, k.ú. Líšeň, obec Brno.

II.

Prodávající touto smlouvou úplatně převádí na kupujícího za dohodnutou kupní cenu 6.878.667,-Kč (slovy: šest milionů osm set sedmdesát osm tisíc šest set šedesát sedm korun českých) spoluvlastnický podíl o velikosti id. 1/3 na pozemcích:

- p.č. 4422/126 ostatní plocha, jiná plocha o výměře 593 m²
- p.č. 4422/128 ostatní plocha, jiná plocha o výměře 402 m²
- p.č. 6204/2 zastavěná plocha a nádvoří o výměře 376 m²
Na pozemku stojí stavba: Líšeň, č.p. 2360, obč.vyb., LV 10001 (stavba není předmětem převodu).
- p.č. 8146/2 ostatní plocha, sportoviště a rekreační plocha o výměře 8761 m²
- p.č. 8147/2 ostatní plocha, zeleň o výměře 148 m²
- p.č. 8147/3 ostatní plocha, zeleň o výměře 38 m²

vše v k.ú. Líšeň, obec Brno, okres Brno-město, se všemi součástmi a příslušenstvím, právy a povinnostmi (dále jen předmět koupě) a zavazuje se, že předmět koupě kupujícímu odevzdá a umožní mu k němu nabýt vlastnické právo a kupující tento předmět koupě za takto dohodnutou kupní cenu kupuje a nabývá do svého vlastnictví a zavazuje se, že předmět koupě převezme.

III.

1. Kupující uhradí prodávající kupní cenu v celé výši 6.878.667,-Kč na účet prodávající uvedený v záhlaví smlouvy do 30 (třiceti) kalendářních dnů poté, co kupující obdrží vyrozumění o provedeném vkladu vlastnického práva do katastru nemovitostí z příslušného katastrálního úřadu, a to vše za předpokladu, že na výpisu z katastru nemovitostí vyhotovenému k tomuto dni budou dotčené pozemky prosty všech práv třetích osob, tj. v části „C“ listu vlastnictví a v části „Plomby a upozornění“ listu vlastnictví bude bez zápisu a v části „D“ listu vlastnictví bude toliko současný zápis – Podaná žaloba o zrušení a vypořádání podílového spoluvlastnictví, sp.zn. 17C 28/2016 Městský soud v Brně ve vztahu k pozemkům uvedeným v čl. I. této smlouvy.
2. Smluvní strany se dohodly, že uhrazením celé kupní ceny jsou veškerá práva a povinnosti smluvních stran v souvislosti s převodem předmětu koupě dle této smlouvy z prodávající na kupujícího a úhradou kupní ceny vypořádány a v této souvislosti vůči sobě nemají smluvní strany žádné další nároky a pohledávky.

IV.

1. Prodávající výslovně prohlašuje, že její vlastnické právo k předmětu koupě není soudně či jinak právně napadeno či zpochybněno, že není omezena v disponování s ním, a že na předmětu koupě neváznou žádné faktické ani právní vady, zejména zástavní právo, nájemní právo, věcné břemeno, předkupní právo s účinky věcného práva, dluhy, daňové nedoplatky a práva třetích osob.
2. Prodávající dále prohlašuje, že ke dni podpisu této smlouvy není proti ní vedeno exekuční či insolvenční řízení ani výkon rozhodnutí a zároveň není proti ní podán návrh na zahájení insolvenčního řízení, na nařízení exekuce nebo výkonu rozhodnutí, ani neexistuje žádný titul vydaný v soudním, správním, daňovém či obdobném řízení, na základě kterého by mohl být takový návrh podán.

3. Prodávající se zavazuje, že po podpisu této kupní smlouvy i ke dni podání návrhu na vklad vlastnického práva k předmětu koupě bude tento prost všech práv třetích osob, a že tomu tak bude až do převodu vlastnického práva k předmětu koupě na kupujícího.
4. Jestliže se ukáže, že výše uvedená tvrzení nejsou pravdivá, má kupující právo od této smlouvy odstoupit a zároveň má nárok na náhradu veškeré škody, která mu v důsledku jejich nepravdivosti vznikla, přičemž tyto nároky lze uplatnit samostatně, tj. nezávisle na sobě. Odstoupením se smlouva ruší od samého počátku a smluvní strany jsou si povinny vrátit dosud poskytnutá plnění.

V.

Smluvní strany prohlašují, že ve vztahu k pozemkům uvedeným v čl. I. této smlouvy je u Městského soudu v Brně veden pod spisovou značkou 17C 28/2016 soudní spor o zrušení a vypořádání podílového spoluvlastnictví, přičemž tato skutečnost nebrání převodu předmětu koupě na základě této smlouvy na kupujícího.

VI.

1. Kupující prohlašuje, že se seznámil se stavem předmětu koupě.
2. V souladu s ust. § 1105 občanského zákoníku nabývá kupující předmět koupě včetně jeho součástí a příslušenství do svého vlastnictví zápisem do katastru nemovitostí provedeným na podkladě této smlouvy.
3. Návrh na povolení vkladu vlastnického práva dle této smlouvy do katastru nemovitostí u Katastrálního úřadu pro Jihomoravský kraj, katastrální pracoviště Brno-město, podá kupující.
4. Správní poplatek za návrh na zahájení řízení o povolení vkladu práv dle této smlouvy do katastru nemovitostí uhradí kupující.
5. Smluvní strany shodně požadují, aby u Katastrálního úřadu pro Jihomoravský kraj, Katastrální pracoviště Brno - město byly provedeny změny v katastru nemovitostí dle obsahu této smlouvy.
6. Smluvní strany se dohodly, že protokolární předání předmětu koupě nebude realizováno. Za okamžik předání a převzetí předmětu koupě se považuje den právních účinků zápisu vlastnického práva dle této kupní smlouvy. Ke stejnému okamžiku přechází na smluvní stranu nebezpečí škody na předmětu koupě.
7. Nebude-li na základě této smlouvy povolen vklad vlastnického práva do katastru nemovitostí z jakéhokoliv důvodu, zavazuje se prodávající, že s kupujícím uzavře novou kupní smlouvu, jejímž obsahem bude převod vlastnického práva k předmětu koupě a za kupní cenu, vše uvedené v čl. II. této smlouvy, a to nejpozději do 3 (tří) měsíců ode dne pravomocného zamítnutí vkladu vlastnického práva katastrálním úřadem, a v případě, že bude nutné smlouvu znovu projednat kolektivními orgány města Brna, nejpozději do 6 (šesti) měsíců ode dne pravomocného zamítnutí vkladu vlastnického práva do katastru nemovitostí.

VII.

1. Smluvní strany se dohodly, že daň z nabytí nemovitých věcí bude hrazena podle platné právní úpravy.

2. Prodávající bere na vědomí, že statutární město Brno je povinným subjektem dle zákona č. 106/1999 Sb., o svobodném přístupu k informacím, v platném znění.
3. Tato smlouva nabývá platnosti a účinnosti dnem podpisu oběma smluvními stranami.
4. Stanou-li se jednotlivá ustanovení této smlouvy neúčinnými, neplatnými nebo neproveditelnými nebo obsahuje-li smlouva mezery, není tímto dotčena účinnost, platnost anebo proveditelnost ostatních ustanovení. Namísto neúčinného, neplatného nebo neproveditelného ustanovení musí být sjednáno takové ustanovení, které co možná nejvíce odpovídá smyslu a účelu původního ustanovení a úmyslu smluvních stran vyjádřenému ve smlouvě. Totéž platí i v případě mezer smlouvy; v takovém případě musí být sjednáno takové ustanovení, které bude nejvíce odpovídat tomu, co by bývalo bylo sjednáno, kdyby smluvní strany vzaly tyto okolnosti v úvahu již při uzavírání smlouvy.
5. V ostatním se tato smlouva řídí příslušnými ustanoveními občanského zákoníku.
6. Smluvní strany prohlašují, že se řádně seznámily s obsahem této smlouvy, že tato smlouva byla sepsána podle jejich pravé, omylu prosté a svobodné vůle, vážně a srozumitelně, nikoliv v tísní za nápadně nevýhodných podmínek a na důkaz souhlasu s obsahem této smlouvy připojují své podpisy. Na jednom vyhotovení je podpis prodávající úředně ověřen.

DOLOŽKA

dle § 41 zákona č. 128/2000 Sb., o obcích (obecní zřízení) v platném znění

Úplatné nabytí předmětu koupě blíže specifikovaného v čl. II. této smlouvy a tato smlouva byly schváleny Zastupitelstvem města Brna na zasedání č. Z7/..... dne, bod č.

V Brně dne

V Brně dne

.....
za statutární město Brno
primátor
Ing. Petr Vokřál

TABULKA SVĚŘOVÁNÍ

Městská část: **Brno-Líšeň (20)**

Parcelní číslo	Katastrální území	Název ulice	Číslo or.	Číslo pop.	Druh pozemku	Způsob využití	Výměra m ²
6204/2	Líšeň				zast.plocha a nádv.		376
8146/2	Líšeň				ostatní plocha	sportoviště a rekr.plocha	8761
Popis současného využití nemovitosti Navrhovaná změna dispozičního práva včetně změny kategorie svěřeni							
Dispoziční právo: v rozsahu práv a povinností dle příslu.čl. Vyhlášky statutárního města Brna č. 20/2001 Statutu města Brna, v platném znění Druh pozemku: ostatní plocha Způsob využití: sportoviště a jiná plocha Kategorie svěřeni: část I – školy a školská zařízení							

Vyjádření OÚPR MMB:

Majetková komise RMB: R7/KM/47 dne 23.1.2017 doporučila

Rada města Brna: R7/100. RMB dne 7. 2. 2017 doporučila

Zastupitelstvo města Brna

Důvodová zpráva:

Pozemky p.č. 6204/2 a p.č. 8146/2 k.ú. Líšeň jsou součástí oploceného areálu Základní školy Brno, Masárova 11, nabytím id. 1/3 z vlastnictví fyzické osoby (LV 4459) do vlastnictví statutárního města Brna a svěřením městské části Brno-Líšeň do kat.: část I – školy a školská zařízení, která je zřizovatelem základní školy, bude zjednodušena správa, údržba a zejména užívání nemovitostí tvořících školní areál. Ostatní nemovitosti v areálu školy, které jsou ve vlastnictví statutárního města Brna, jsou svěřeny MČ Brno-Líšeň.

Zpracoval: OŠMT MMB

19/24

parcelní číslo	katastrální území	název ulice	číslo or.	číslo evid.	druh pozemku	způsob využití	výměra
4422/126	Líšeň				ostatní plocha	jiná plocha	593 m ²
4422/128					ostatní plocha	jiná plocha	402 m ²
8147/2					ostatní plocha	zeleň	148 m ²
8147/3					ostatní plocha	zeleň	38 m ²
popis současného využití nemovitosti			navrhovaná změna dispozičního práva včetně změny kategorie svěřeni				
popis: volně přístupné neudržované plochy			dispoziční právo: v rozsahu práv a povinností dle příslušných článků vyhlášky statutárního města Brna č. 20/2001-Statutu města Brna, v platném znění druh pozemku: ostatní plocha způsob využití: jiná plocha, zeleň kategorie svěřeného majetku: část III. -ostatní nemovitý majetek				

vyjádření OÚPR MMB: viz. důvodová zpráva

vyjádření Rady MČ Brno-Líšeň: viz. důvodová zpráva

stanovisko KM RMB: doporučila svěřeni

stanovisko RMB: doporučila svěřeni

Metodika vypořádání pozemků zastavěných stavbami ve vlastnictví statutárního města Brna

I.

Působnost Metodiky

1.1. Majetkoprávním vypořádáním pozemku dle tohoto postupu se rozumí řešení vztahu vlastníka zastavěného pozemku a statutárního města Brna, jako vlastníka stavby na předmětném pozemku, pokud stavební povolení nabylo právní moci nebo stavba byla ohlášena ve smyslu stavebního zákona ke dni 24. 5. 1991.

1.2. Zastavěným pozemkem se pro tyto případy rozumí pozemky využitě pro:
plochy zeleně veřejné, jejichž údržbu zajišťují městské části
dopravní stavby (např. komunikace, komunikační zeleň, chodníky, parkoviště) a ostatní
dopravní plochy (např. schody, cyklostezky)
dražní tělesa (např. tramvajové tratě a plochy zeleně, nástupiště, ostrůvky)
předškolní zařízení, školy a jim sloužící školská zařízení
zařízení sociální péče (např. domovy důchodců)
stavby technické vybavenosti
a pozemky tvořící s těmito stavbami funkční celek.

II.

Podnět k majetkoprávnímu vypořádání

2.1. Majetkoprávní vypořádání může být iniciováno jak z úrovně vlastníka pozemku, tak z úrovně statutárního města Brna (příp. městské části). Žádá-li o majetkoprávní vypořádání vlastník pozemku, učiní tak na předepsaném formuláři, ke kterému přiloží nabývací titul k zastavěnému pozemku, který je v rámci majetkoprávního vypořádání připravován k převodu do vlastnictví města Brna. Předepsaný formulář je k dispozici v informační kanceláři Majetkového odboru MMB, Malinovského nám. 3, Brno.

2.2. Podněty na majetkoprávní vypořádání zastavěných pozemků budou řešeny postupně s ohledem na přidělené finanční prostředky v rozpočtu města Brna.

III.

Projednání návrhu nabytí zastavěného pozemku do majetku města Brna

3.1. Odborný útvar¹⁾ MMB při majetkoprávním vypořádání dle této Metodiky zajistí vyjádření dotčených orgánů k návrhu a dále zajistí zpracování návrhu kupní ceny za pozemek. Kupní cena se sjednává ve výši v místě a čase obvyklé, pokud tato nepřesáhne výši ceny zjištěné dle příslušného cenového předpisu (oceňovací vyhlášky). Pokud cena v místě a čase obvyklá přesáhne výši ceny zjištěné dle příslušného cenového předpisu (oceňovací vyhlášky), sjednává se kupní cena ve výši této ceny zjištěné.

3.2. Kupní cena je splatná ve dvou splátkách:

1. splátka ve výši 97 % z kupní ceny je splatná do 30 dnů po doručení kupní smlouvy s vyznačenou doložkou o vkladu vlastnického práva do KN.

2. splátka ve výši 3 % z kupní ceny je splatná do 15 dnů po předložení dokladu o zaplacení daně z převodu nemovitostí u příslušného správce daně prodávajícím.

3.3. V případě majetkoprávního vypořádání pozemku, jenž byl předmětem smlouvy o převodu nemovitosti uzavřené před 25.4.1991, kterou nelze pro neurčitost předmětu prodeje zapsat do katastru nemovitostí ve prospěch statutárního města Brna, bude kupní cena stanovena jako rozdíl mezi kupní cenou vypočtenou dle předchozích ustanovení a v minulosti uhrazenou kupní cenou.

3.4. Ve smlouvě bude sjednáno, že uhrazením celé kupní ceny jsou veškerá práva a závazky smluvních stran, týkající se převáděné nemovitosti vypořádány.

3.5. Náklady spojené s vypracováním znaleckých posudků, vyhotovením geometrických plánů, vkladem do KN apod. uhradí město Brno, daň z převodu nemovitostí uhradí v souladu s platnou právní úpravou prodávající.

3.6. Odborný útvar MMB zpracuje návrh kupní smlouvy za podmínek této Metodiky a zajistí projednání návrhu nabytí pozemku do majetku města Brna v orgánech statutárního města Brna. O nabytí pozemků do majetku statutárního města Brna rozhoduje Zastupitelstvo města Brna. Odborný útvar MMB zašle vlastníkově zastavěného pozemku kupní smlouvu k podpisu, pokud bude nabytí předmětného pozemku schváleno Zastupitelstvem města Brna.

IV.

Závěrečná ustanovení

Tato Metodika byla schválena Zastupitelstvem města Brna na zasedání Z6/014. dne 3.4.2012 a tímto dnem nahrazuje dosavadní Metodiku vypořádání pozemků zastavěných stavbami ve vlastnictví statutárního města Brna, schválenou usnesením Z4/013. Zastupitelstva města Brna ze dne 27.1.2004, bod č. 42.

¹⁾ *Majetkový odbor nebo Odbor dopravy a Odbor investiční MMB podle charakteru stavby*

Nabytí id. 1/3 pozemků p.č. 8147/2, 8147/3, 8146/2, 6204/2, 4422/126, 4422/128 v k.ú. Líšeň

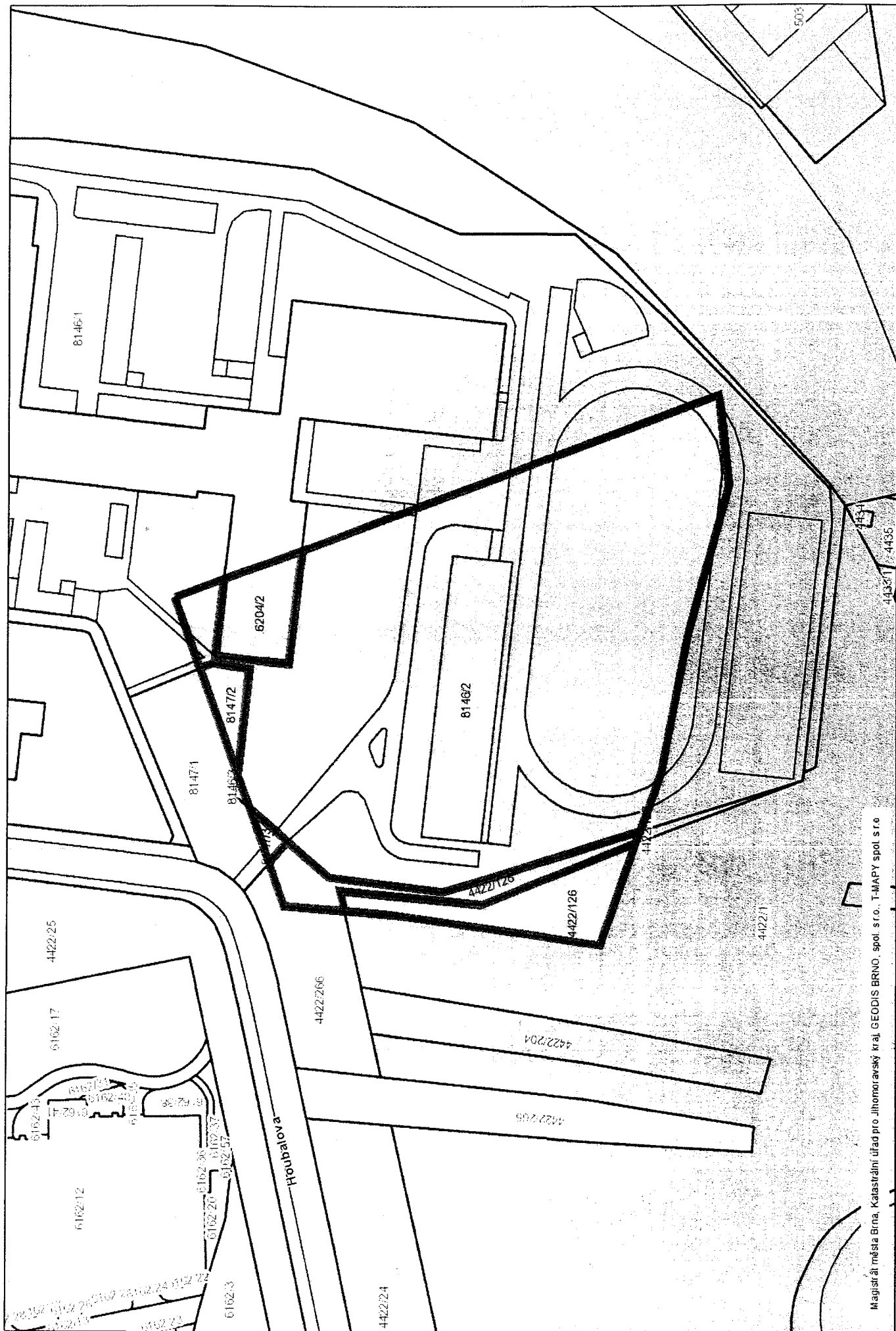

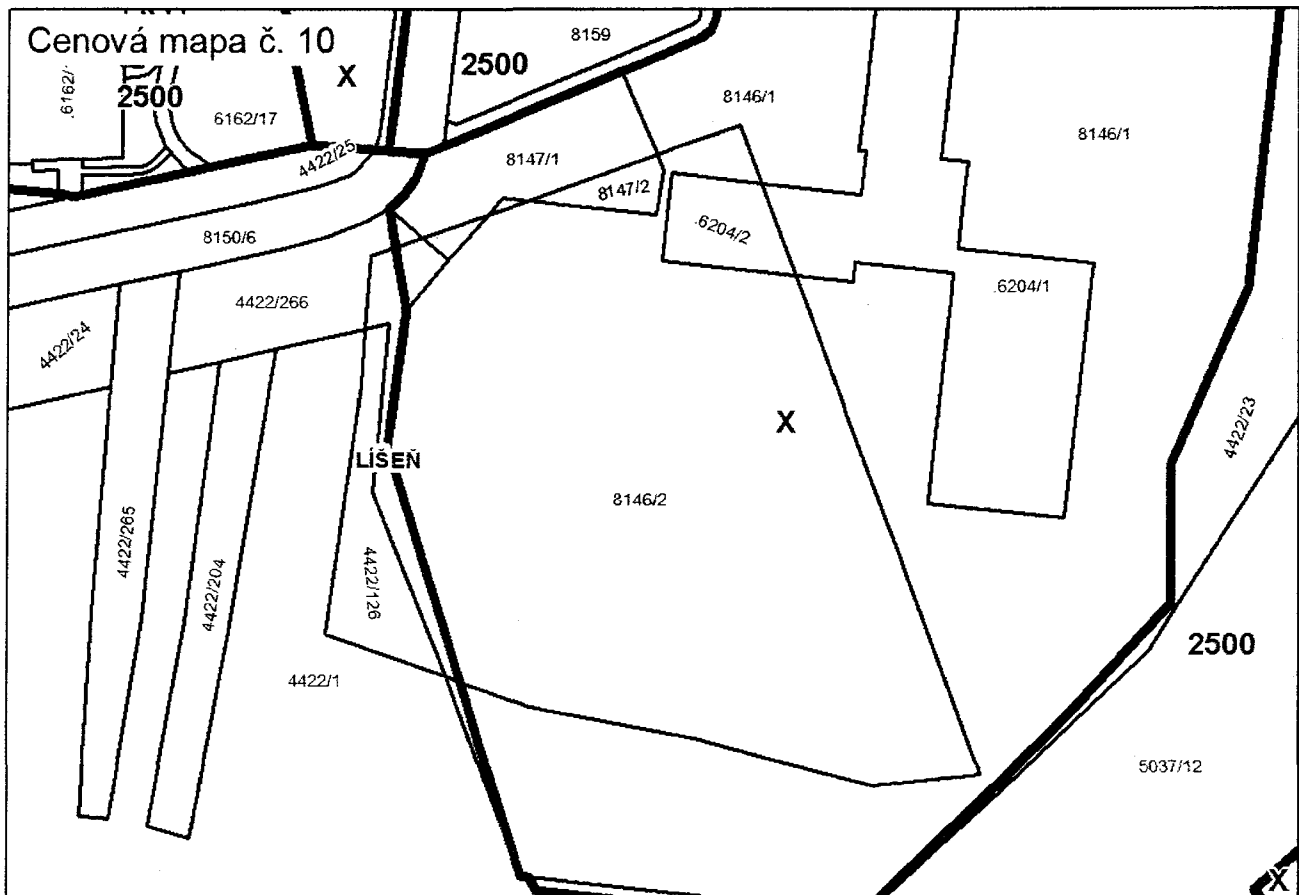
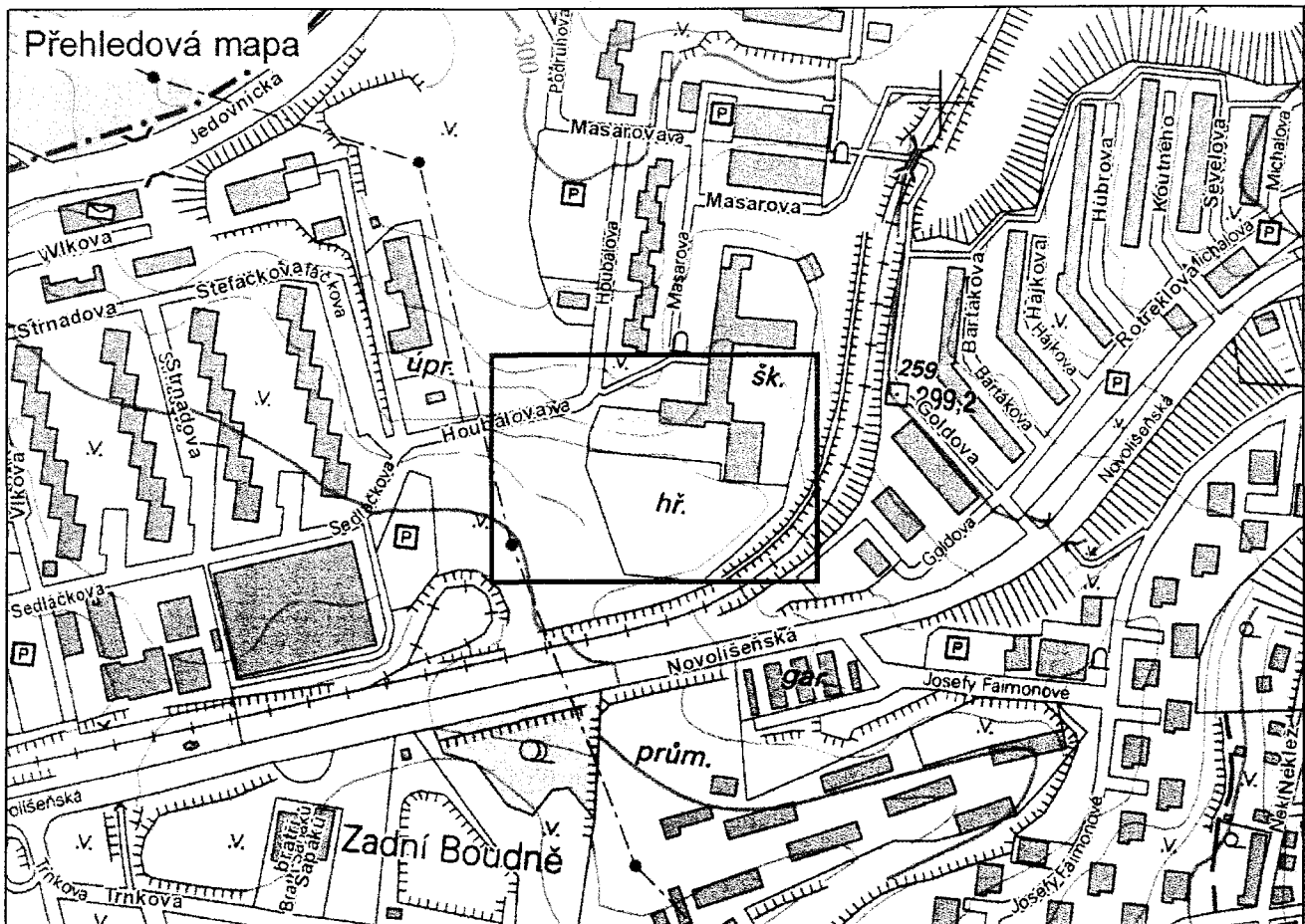



Z7/26. zasedání Zastupitelstva města Brna
konané dne 7.3.2017

79

Název:

Návrh na změnu usnesení ve věci
nabytí a svěřeni pozemků p.č. 320/90 a 320/92 v k.ú. Lesná

Obsah:

- důvodová zpráva
- stanoviska dotčených orgánů
- návrh kupní smlouvy
- tabulka svěřeni
- Metodika vypořádání pozemků zastavěných stavbami ve vlastnictví statut. města Brna
- mapové podklady

Návrh usnesení:

Zastupitelstvo města Brna

m ě n í

usnesení zasedání Zastupitelstva města Brna č. Z7/23 konaného dne 15.11.2016, bod č. 85, odstavec 2., který zní:

2. ZMB schvaluje

- výjimku z článku III./bod 3.1. Metodiky vypořádání pozemků zastavěných stavbami ve vlastnictví města Brna schválené Zastupitelstvem města Brna č. Z6/014 konaného dne 3.4.2012 – spočívající v tom, že v případě majetkoprávního vypořádání pozemků p.č. 320/90 a 320/92 v k.ú. Lesná se sjednává kupní cena ve výši v místě a čase obvyklé,

- nabytí pozemků

- p.č. 320/90 – ostatní plocha, ostatní komunikace, o výměře 477 m²

- p.č. 320/92 – ostatní plocha, ostatní komunikace, o výměře 287 m²

v k.ú. Lesná z vlastnictví do vlastnictví statutárního města Brna za dohodnutou kupní cenu 2.032.240,-Kč (2.660,-Kč/m²)

a za podmínek uvedených v kupní smlouvě, která tvoří přílohu č. 63 těchto usnesení;

- MČ Brno-sever svěřeni pozemků

- p.č. 320/90 – ostatní plocha, ostatní komunikace, o výměře 477 m²

- p.č. 320/92 – ostatní plocha, ostatní komunikace, o výměře 287 m²

v k.ú. Lesná, v rozsahu práv a povinností dle příslušných článků Vyhlášky statutárního města Brna č. 20/2001–Statutu města Brna, v platném znění, do kat.: část III–ostatní nemovitý majetek, uvedený jako doplněk č. 126 přílohy č. 4 po nabytí právní moci vkladu vlastnického práva do katastru nemovitostí na základě kupní smlouvy dle tohoto usnesení.

takto:

2. Zastupitelstvo města Brna s c h v a l u j e

- výjimku z článku III./bod 3.1. Metodiky vypořádání pozemků zastavěných stavbami ve vlastnictví města Brna schválené Zastupitelstvem města Brna č. Z6/014 konaného dne 3.4.2012 – spočívající v tom, že v případě majetkoprávního vypořádání pozemků p.č. 320/90 a 320/92 v k.ú. Lesná se sjednává kupní cena ve výši v místě a čase obvyklá,

- nabytí pozemků

- p.č. 320/90 – ostatní plocha, ostatní komunikace, o výměře 495 m²

- p.č. 320/92 – ostatní plocha, ostatní komunikace, o výměře 287 m²

v k.ú. Lesná z vlastnictví do vlastnictví statutárního města Brna za dohodnutou kupní cenu 2.080.120,-Kč (2.660,-Kč/m²)

a za podmínek uvedených v kupní smlouvě, která tvoří přílohu č. .. těchto usnesení.

- MČ Brno-sever svěřeni pozemků
- p.č. 320/90 – ostatní plocha, ostatní komunikace, o výměře 495 m²
- p.č. 320/92 – ostatní plocha, ostatní komunikace, o výměře 287 m²
v k.ú. Lesná, v rozsahu práv a povinností dle příslušných článků Vyhlášky statutárního města Brna č. 20/2001–Statutu města Brna, v platném znění, do kat.: část III – ostatní nemovitý majetek, uvedený jako doplněk č. 129 přílohy č. 4 po nabytí právní moci vkladu vlastnického práva do katastru nemovitostí na základě kupní smlouvy.
Ostatní část usnesení zůstává beze změn.

Stanoviska dotčených orgánů:

- Návrh byl projednán a doporučen na R7/100. schůzi Rady města Brna konané dne 7.2.2017.

Zpracoval:
Majetkový odbor MMB

Předkládá:
Rada města Brna

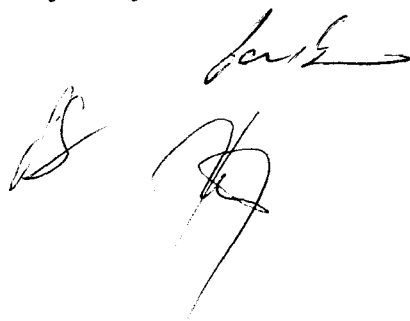

Důvodová zpráva:

Orgánům města Brna je předkládán **návrh změny usnesení zasedání Zastupitelstva č. Z7/23 konaného dne 15.11.2016 ve věci úplatného nabytí pozemků p.č. 320/90 a 320/92 v k.ú. Lesná do vlastnictví statutárního města Brna a jejich svěřeni**, neboť v katastru nemovitostí došlo při obnově katastrálního operátu ke změně výměry a k opravě chyby ve vztahu k pozemku p.č. 320/90 v k.ú. Lesná, v důsledku čeho prodávající požadovala změnu podmínek již schválené kupní smlouvy.

Zastupitelstvo města Brna na zasedání č. Z7/23 konaném dne 15.11.2016:

1. b e r e n a v ě d o m í skutečnost, že:

- MČ Brno-sever požádala o nabytí a svěřeni pozemku p.č. 320/92 v k.ú. Lesná ve vlastnictví paní ¹ prodávající)
- prodávající bylo nabídnuto majetkoprávní vypořádání pozemku p.č. 320/92 v k.ú. Lesná dle platné Metodiky vypořádání pozemků zastavěných stavbami ve vlastnictví města Brna, jeho nabytím do vlastnictví města za cenu zjištěnou ve výši 289.296,-Kč (*tj. 1.008,-Kč/m²*)
- prodávající nesouhlasila s cenou a požadovala s pozemkem p.č. 320/92 v k.ú. Lesná odkoupit i další pozemek v jejím vlastnictví p.č. 320/90 v k.ú. Lesná
- prodávající bylo nabídnuto odkoupení obou pozemků do majetku města za cenu obvyklou ve výši 2.032.240,-Kč (*2.660,-Kč/m²*)
- prodávající s cenou nesouhlasila a učinila protinávrh ve výši 2.500.000,-Kč (*cca 3.272,-Kč/m²*)

2. s c h v a l u j e

- **v ý j i m k u** z článku III./bod 3.1. Metodiky vypořádání pozemků zastavěných stavbami ve vlastnictví města Brna schválené Zastupitelstvem města Brna č. Z6/014 konaného dne 3.4.2012 – spočívající v tom, že v případě majetkoprávního vypořádání pozemků p.č. 320/90 a 320/92 v k.ú. Lesná se sjednává kupní cena ve výši v místě a čase obvyklé,
- **n a b y t í** pozemků
 - p.č. 320/90 – ostatní plocha, ostatní komunikace, o výměře 477 m²
 - p.č. 320/92 – ostatní plocha, ostatní komunikace, o výměře 287 m²v k.ú. Lesná z vlastnictví ¹ lo vlastnictví statutárního města Brna za dohodnutou kupní cenu 2.032.240,-Kč (*2.660,-Kč/m²*)

a za podmínek uvedených v kupní smlouvě;

- **MČ Brno-sever svěřeni pozemků**

- p.č. 320/90 – ostatní plocha, ostatní komunikace, o výměře 477 m²
- p.č. 320/92 – ostatní plocha, ostatní komunikace, o výměře 287 m²

v k.ú. Lesná, v rozsahu práv a povinností dle příslušných článků Vyhlášky statutárního města Brna č. 20/2001 – Statutu města Brna, v platném znění, do kat.: část III – ostatní nemovitý majetek, uvedený jako doplněk č. ... přílohy č. 4 po nabytí právní moci vkladu vlastnického práva do katastru nemovitostí na základě kupní smlouvy dle návrhu tohoto usnesení

ZMĚNA podmínek kupní smlouvy:

Při obnově operátu v katastru nemovitostí ve vztahu k pozemku p.č. 320/90 k.ú. Lesná došlo:

- ke změně výměry z původních 477 m² na současných 495 m²
- k opravě chyby ohledně věcného břemene, které do pozemku nezasahuje.

Vzhledem k tomu prodávající požadovala započíst do kupní ceny i plochu, která byla připočtena přesným zaměřením, a tím navýšit kupní cenu dle současné výměry, tj. na částku 2.080.120,-Kč a upozornila, že v souvislosti s digitalizací katastrální mapy dal katastrální úřad na vědomí, že věcné břemeno do daného pozemku nezasahuje.

V důsledku změny výměry pozemku p.č. 320/92 k.ú. Lesná se **navýšila celková kupní cena** z původních 2.032.240,-Kč na částku 2.080.120,-Kč.

V důsledku opravené chyby bylo **vymazáno věcné břemeno** k pozemku p.č. 320/92.

V důsledku změny výměry pozemku p.č. 320/90 k.ú. Lesná je nutné nově **upravit i svěřeni MČ Brno-sever**.

S takto změněnými podmínkami kupní smlouvy prodávající souhlasila.

Vlastnictví:

Prodávající je na základě usnesení Městského soudu v Brně o vypořádání SJM a o dědictví č.j. 60D 896/2010-60 ze dne 28.4.2011 vlastníkem předmětných pozemků zapsaných v katastru nemovitostí na listu vlastnictví číslo 1189 pro obec Brno, v k.ú. Lesná.

Popis nemovitosti:

Pozemek **p.č. 320/92** v k.ú. Lesná je situován při ulici Okružní a je zastavěný stavbou parkoviště z betonových tvárnic ve vlastnictví města, městské části Brno – sever. Ze severovýchodu je pozemek ohraničen betonovými tvárnicemi a osázen hustými keři. Ze západu je ohraničen železnými a betonovými svodidly. Pozemek p.č. 320/92, resp. jeho část o výměře 270 m² v k.ú. Lesná je užíván MČ Brno-sever na základě nájemní smlouvy ze dne 26.1.2004 ve znění Dodatku č. 1 ze dne 6.4.2012.

Parkoviště pokračuje i na sousední pozemek p.č. 320/91, který je ve vlastnictví města Brna.

Historie parkoviště:

Na stavbu parkoviště bylo vydáno dne 4.5.1990 stavební povolení a 14.9.1990 kolaudační rozhodnutí pro stavebníka SBD Nový Domov, Bartošova 6, Brno, kterým bylo užívání stavby povoleno na dobu dočasnou do 31.12.2000.

Na základě kupní smlouvy ze dne 5.12.2003 se stalo město Brno, zastoupené městskou částí Brno-sever vlastníkem stavby parkoviště situovaného na části původního pozemku p.č. 320/1 a části pozemku p.č. 320/90 v k.ú. Lesná.

Na část pozemku p.č. 320/90 o výměře 270 m² v k.ú. Lesná (nyní pozemek p.č. 320/92 v k.ú. Lesná) byla s tehdejšími vlastníkem panem _____ z úrovně Městské části Brno – sever uzavřena nájemní smlouva č. 01/2004 ze dne 26.1.2004 a dne 6.4.2012 Dodatek č.1 k nájemní smlouvě s prodávající, na dobu určitou v trvání do 31.12.2019.

Stavba parkoviště na pozemcích p.č. 320/1 a 320/90 v k.ú. Lesná byla dne 2.8.2004 dodatečně povolena stavebním úřadem, a to stavba na pozemku p.č. 320/1 k.ú. Lesná ve vlastnictví města jako stavba trvalá a stavba parkoviště na pozemku p.č. 320/90 k.ú. Lesná ve vlastnictví pana Saňka jako stavba dočasná do 31.12.2019 na základě nájemní smlouvy ze dne 26.1.2004.

Navazující pozemek **p.č. 320/90** v k.ú. Lesná je obklopen z velké části (ze tří stran) pozemky ve vlastnictví města, mezi které je vklíněn a tvoří celistvou plochu veřejné zeleně.

Ostatní okolní pozemky jsou ve vlastnictví statutárního města Brna, pozemky jsou převážně svěřeny Městské části Brno – sever.

Podle výpisu z katastru nemovitostí jsou oba pozemky dotčeny věcným břemenem ve prospěch společnosti RWE GasNet, s.r.o. a na pozemku p.č. 320/90 v k.ú. Lesná vázne ze zákona věcné břemeno strpění umístění, zřízení a provozování teplotního zařízení distribuční soustavy a k zajištění přístupu pro zabezpečení provozu, běžné údržby, oprav a odstranění poruch na tomto zařízení ve prospěch spol. Teplárny Brno, a.s..

Dle platného územního plánu města Brna jsou pozemky součástí návrhové plochy smíšené výroby a služeb SV.

Městská část Brno–sever zajišťuje správu parkoviště a zeleně na pozemku p.č. 320/92 a na pozemku p.č. 320/90 k.ú. Líšeň provádí běžnou údržbu. Vzhledem k výslovné žádosti Městské části Brno-sever, je nyní navrhováno spolu s nabytím pozemků do majetku města rovněž i jejich svěřeni Městské části Brno-sever.

Majetkoprávní vypořádání:

V červnu 2011 prodávající nabídla městu Brnu k odprodeji pozemky p.č. 320/92 a 320/90 v k.ú. Lesná. V červenci roku 2011 svoji nabídku na odprodej pozemků zrušila s tím, že pozemky odprodala společnosti KRÁLOVOPOLSKÁ RIA a.s.. K tomuto odkupu však nikdy nedošlo.

MČ Brno-sever proto v roce 2016 nově požádala o nabytí pozemku p.č. 320/92 v k.ú. Lesná pod stavbou parkoviště a o svěřeni tohoto pozemku Městské části Brno-sever.

MO MMB nabídl prodávající majetkoprávní vypořádání pozemku p.č. 320/92 v k.ú. Lesná dle platné Metodiky, jeho nabytím do vlastnictví města za cenu zjištěnou ve výši 289.296,-Kč (tj. 1.008,-Kč/m²).

Prodávající s cenou nesouhlasila a požadovala odkoupit s pozemkem p.č. 320/92 v k.ú. Lesná i další pozemek v jejím vlastnictví p.č. 320/90 k.ú. Lesná.

MO MMB navrhl prodávající nabytí obou pozemků p.č. 320/90 a 320/92 v k.ú. Lesná za cenu obvyklou dle znaleckého posudku v celkové výši 2.032.240,-Kč (2.660,-Kč/m²).

Prodávající s cenou nesouhlasila a učinila protinávrh ve výši 2.500.000,-Kč (cca 3.272,-Kč/m²).

Ve vztahu k části pozemku p.č. 320/90 v k.ú. Lesná o výměře 270 m² užívané městem na základě nájemní smlouvy č. 01/2004 ze dne 26.1.2004 a jejího Dodatku č.1 ze dne 6.4.2012, v případě nabytí pozemků do majetku města, ve smyslu ust. § 1993 zákona č. 89/2012 Sb. občanského zákoníku, okamžikem vkladu vlastnického práva města do katastru nemovitostí splyne právo s povinností vyplývající z nájemní smlouvy v jedné osobě (statutárního města Brna), v důsledku čeho dojde k zániku nájemního vztahu. Roční nájemné bylo zapláceno na rok 2016 ve výši 23.701,-Kč. Podle článku III., odstavec 2. nájemní smlouvy je prodávající povinna vrátit statutárnímu městu Brnu, městské části Brno-sever přeplatek na nájemném (poměrnou část nájemného zapláceného na rok 2016, a to za období ode dne právních účinků vkladu vlastnického práva města do KN do 31.12.2016) nejpozději do jednoho měsíce po ukončení nájemního vztahu.

Ocenění:

Předmětné pozemky o celkové výměře 764 m² byly oceněny znaleckým posudkem č. 2250/2016 a č. 2250a/2016, oba ze dne 24.4.2016 zpracovaným Ing.

, podle něhož činí:

- | | |
|--------------------------------------|---|
| - cena zjištěná | 655.090,-Kč, z toho: |
| - p.č. 320/90 | 360.612,-Kč |
| - p.č. 320/92 | 289.296,-Kč (tj. 1.008,-Kč/m ²) |
| - porosty na p.č. 320/90 | 25.185,-Kč |
| - cena snižená o cenu věcných břemen | 20.000,-Kč |
| - cena obvyklá | 2.032.240,-Kč, tj. 2.660,-Kč/m ² |
| - po změně | 2.080.120,-Kč, tj. 2.660,-Kč/m² |

Kupní cena je pak navrhována ve výši 2.080.120,-Kč jako cena sjednaná ve výši v místě a čase obvyklé a bude hrazena z kapitálových výdajů ORJ 6300 § 3639 ORG 3437 MO – výkupy pozemků a objektů.

Historie projednání v orgánech statutárního města Brna:

Komise majetková RMB na R7/KM/41. zasedání konaném dne 10.10.2016:

1. bere na vědomí skutečnost, že:

- MČ Brno-sever požádala o nabytí a svěření pozemku p.č. 320/92 v k.ú. Lesná ve vlastnictví paní (prodávající)
- prodávající bylo nabídnuto majetkoprávní vypořádání pozemku p.č. 320/92 v k.ú. Lesná dle platné Metodiky vypořádání pozemků zastavěných stavbami ve vlastnictví města Brna, jeho nabytím do vlastnictví města za cenu zjištěnou ve výši 289.296,-Kč (tj. 1.008,-Kč/m²)
- prodávající nesouhlasila s cenou a požadovala s pozemkem p.č. 320/92 v k.ú. Lesná odkoupit i další pozemek v jejím vlastnictví p.č. 320/90 v k.ú. Lesná
- prodávající bylo nabídnuto odkoupení obou pozemků do majetku města za cenu obvyklou ve výši 2.032.240,-Kč (2.660,-Kč/m²)
- prodávající s cenou nesouhlasila a učinila protinávrh ve výši 2.500.000,-Kč (cca 3.272,-Kč/m²)

2. doporučuje RMB a ZMB schválit

- **výjimku z článku III./bod 3.1. Metodiky** vypořádání pozemků zastavěných stavbami ve vlastnictví města Brna schválené Zastupitelstvem města Brna č. Z6/014 konaného dne 3.4.2012 – spočívající v tom, že v případě majetkoprávního vypořádání pozemků p.č. 320/90 a 320/92 v k.ú. Lesná se sjednává kupní cena ve výši v místě a čase obvyklé,

- nabytí pozemků

- p.č. 320/90 ostatní plocha, ostatní komunikace, o výměře 477 m²,
- p.č. 320/92 ostatní plocha, ostatní komunikace, o výměře 287 m², v k.ú. Lesná z vlastnictví vlastnictví statutárního města Brna za dohodnutou kupní cenu 2.032.240,-Kč (2.660,-Kč/m²) a za podmínek uvedených v kupní smlouvě, která je součástí materiálu;

- MČ Brno-sever svěření pozemků

- p.č. 320/90 ostatní plocha, ostatní komunikace, o výměře 477 m²,
- p.č. 320/92 ostatní plocha, ostatní komunikace, o výměře 287 m², v k.ú. Lesná, v rozsahu práv a povinností dle příslušných článků Vyhlášky statutárního města Brna č. 20/2001 – Statutu města Brna, v platném znění, do kat.: část III – ostatní nemovitý majetek, uvedený jako doplněk přílohy č. 4 po nabytí právní moci vkladu vlastnického práva do katastru nemovitostí na základě kupní smlouvy dle návrhu tohoto usnesení.

Hlasování: 7 – pro, 0 - proti, 2 - se zdrželi /11 členů

Usnesení bylo přijato

Ing. Liptáková	p. Janíček	Ing. Drápalová	PhDr. Hofmannová	Ing. Pospíšil	JUDr. Kerndl	p. Říha	p. Šafařík	Ing. Zuziak	Mgr. Leder	Ing. Malec
pro	pro	pro	pro	omluven	omluven	zdržel se	pro	zdržel se	pro	pro

Rada města Brna na schůzi č. R7/084 konané dne 25.10.2016:

1. bere na vědomí skutečnost, že:

- MČ Brno-sever požádala o nabytí a svěření pozemku p.č. 320/92 v k.ú. Lesná ve vlastnictví paní (prodávající)
- prodávající bylo nabídnuto majetkoprávní vypořádání pozemku p.č. 320/92 v k.ú. Lesná dle platné Metodiky vypořádání pozemků zastavěných stavbami ve vlastnictví města Brna, jeho nabytím do vlastnictví města za cenu zjištěnou ve výši 289.296,-Kč (tj. 1.008,-Kč/m²)
- prodávající nesouhlasila s cenou a požadovala s pozemkem p.č. 320/92 v k.ú. Lesná odkoupit i další pozemek v jejím vlastnictví p.č. 320/90 v k.ú. Lesná

- prodávající bylo nabídnuto odkoupení obou pozemků do majetku města za cenu obvyklou ve výši 2.032.240,-Kč (2.660,-Kč/m²)
- prodávající s cenou nesouhlasila a učinila protinávrh ve výši 2.500.000,-Kč (cca 3.272,-Kč/m²)

2. d o p o r u č u j e

Zastupitelstvu města Brna s c h v á l i t

- **výjimku** z článku III./bod 3.1. Metodiky vypořádání pozemků zastavěných stavbami ve vlastnictví města Brna schválené Zastupitelstvem města Brna č. Z6/014 konaného dne 3.4.2012 – spočívající v tom, že v případě majetkoprávního vypořádání pozemků p.č. 320/90 a 320/92 v k.ú. Lesná se sjednává kupní cena ve výši v místě a čase obvyklé,
 - **nabytí pozemků**
 - p.č. 320/90 – ostatní plocha, ostatní komunikace, o výměře 477 m²
 - p.č. 320/92 – ostatní plocha, ostatní komunikace, o výměře 287 m²
- v k.ú. Lesná z vlastnictví do vlastnictví statutárního města Brna za dohodnutou kupní cenu 2.032.240,-Kč (2.660,-Kč/m²)

a za podmínek uvedených v kupní smlouvě;

- MČ Brno-sever svěřeni pozemků

- p.č. 320/90 – ostatní plocha, ostatní komunikace, o výměře 477 m²
- p.č. 320/92 – ostatní plocha, ostatní komunikace, o výměře 287 m²

v k.ú. Lesná, v rozsahu práv a povinností dle příslušných článků Vyhlášky statutárního města Brna č. 20/2001 – Statutu města Brna, v platném znění, do kat.: část III – ostatní nemovitý majetek, uvedený jako doplněk č. ... přílohy č. 4 po nabytí právní moci vkladu vlastnického práva do katastru nemovitostí na základě kupní smlouvy dle návrhu tohoto usnesení.

Schváleno jednomyslně 8 členy.

Ing. Vokřál	Mgr. Hladík	R.Mrázek	Bc. Hollan	Mgr. Ander	Ing. Kacer	M. Janíček	Bc. Kolářný	JUDr. Rusňáková	Ing. Staněk	Mgr. Suchý
—	pro	pro	pro	—	pro	pro	pro	pro	pro	—

Závěr:

S ohledem na výše uvedené, za účelem majetkoprávního vypořádání pozemků p.č. 320/90 a 320/92 k.ú. Lesná, je nyní orgánům města Brna n a v r h o v á n o z m ě n i t usnesení zasedání Zastupitelstva města Brna č. Z7/23 konaného dne 15.11.2016, bod č. 85, odstavec 2. t a k , že se schvaluje

- **nabytí předmětných pozemků do vlastnictví statutárního města Brna za kupní cenu stanovenou ve výši 2.080.120,-Kč, neboť tím bude dosaženo sjednocení vlastnictví ucelené plochy stávajícího parkoviště (na pozemcích p.č. 320/92 a 320/91 v k.ú. Lesná) a stávající veřejné zeleně pod ulicí Okružní (na pozemcích p.č. 320/90, 320/1, 320/95 a další v k.ú. Lesná)**
- **jejich svěřeni MČ Brno-sever, která o jejich svěřeni výslovně požádala.**

Aktuální projednání v orgánech statutárního města Brna:

Komise majetková RMB na R7/KM/47. zasedání konaném dne 23.1.2017:

d o p o r u č u j e

Radě a Zastupitelstvu města Brna

z m ě n i t

usnesení zasedání Zastupitelstva města Brna č. Z7/23 konaného dne 15.11.2016, bod č. 85, odstavec 2., který zní:

ZMB schvaluje

- výjimku z článku III./bod 3.1. Metodiky vypořádání pozemků zastavěných stavbami ve vlastnictví města Brna schválené Zastupitelstvem města Brna č. Z6/014 konaného dne 3.4.2012 – spočívající v tom, že v případě majetkoprávního vypořádání pozemků p.č. 320/90 a 320/92 v k.ú. Lesná se sjednává kupní cena ve výši v místě a čase obvyklé,

- nabytí pozemků

p.č. 320/90 – ostatní plocha, ostatní komunikace, o výměře 477 m²

p.č. 320/92 – ostatní plocha, ostatní komunikace, o výměře 287 m²

v k.ú. Lesná z vlastnictví do vlastnictví statutárního města Brna za dohodnutou kupní cenu 2.032.240,-Kč (2.660,-Kč/m²)

a za podmínek uvedených v kupní smlouvě, která je součástí materiálu;

- MČ Brno-sever svěřeni pozemků

p.č. 320/90 – ostatní plocha, ostatní komunikace, o výměře 477 m²

p.č. 320/92 – ostatní plocha, ostatní komunikace, o výměře 287 m²

v k.ú. Lesná, v rozsahu práv a povinností dle příslušných článků Vyhlášky statutárního města Brna č. 20/2001–Statutu města Brna, v platném znění, do kat.: část III–ostatní nemovitý majetek, uvedený jako doplněk č...přílohy č. 4 po nabytí právní moci vkladu vlastnického práva do katastru nemovitostí na základě kupní smlouvy dle návrhu tohoto usnesení.

takto:

Zastupitelstvo města Brna s c h v a l u j e

- výjimku z článku III./bod 3.1. Metodiky vypořádání pozemků zastavěných stavbami ve vlastnictví města Brna schválené Zastupitelstvem města Brna č. Z6/014 konaného dne 3.4.2012 – spočívající v tom, že v případě majetkoprávního vypořádání pozemků p.č. 320/90 a 320/92 v k.ú. Lesná se sjednává kupní cena ve výši v místě a čase obvyklé,

- nabytí pozemků

p.č. 320/90 – ostatní plocha, ostatní komunikace, o výměře 495 m²

p.č. 320/92 – ostatní plocha, ostatní komunikace, o výměře 287 m²

v k.ú. Lesná z vlastnictví do vlastnictví statutárního města Brna za dohodnutou kupní cenu 2.080.120,-Kč (2.660,-Kč/m²)

a za podmínek uvedených v kupní smlouvě, která je součástí materiálu;

- MČ Brno-sever svěřeni pozemků

p.č. 320/90 – ostatní plocha, ostatní komunikace, o výměře 495 m²

p.č. 320/92 – ostatní plocha, ostatní komunikace, o výměře 287 m²

v k.ú. Lesná, v rozsahu práv a povinností dle příslušných článků Vyhlášky statutárního města Brna č. 20/2001–Statutu města Brna, v platném znění, do kat.: část III – ostatní nemovitý majetek, uvedený jako doplněk č...přílohy č. 4 po nabytí právní moci vkladu vlastnického práva do katastru nemovitostí na základě kupní smlouvy dle návrhu tohoto usnesení.

Hlasování: 8 - pro, 0 - proti, 0 - se zdržel /11 členů

Usnesení bylo přijato.

Ing. Liptáková	p. Janíček	Ing. Drápalová	PhDr. Hofmannová	Ing. Pospíšil	JUDr. Kerndl	p. Říha	p. Šafařík	Ing. Zuziak	Mgr. Leder	Ing. Malec
pro	omluven	pro	pro	pro	omluven	pro	pro	pro	omluven	pro

Rada města Brna na schůzi č. R7/100 konané dne 7.2.2017:

d o p o r u č u j e

Zastupitelstvu města Brna

z m ě n ě t

usnesení zasedání Zastupitelstva města Brna č. Z7/23 konaného dne 15.11.2016, bod č. 85, odstavec 2., který zní:

„2. ZMB schvaluje

- výjimku z článku III./bod 3.1. Metodiky vypořádání pozemků zastavěných stavbami ve vlastnictví města Brna schválené Zastupitelstvem města Brna č. Z6/014 konaného dne 3.4.2012 – spočívající v tom, že v případě majetkoprávního vypořádání pozemků p.č. 320/90 a 320/92 v k.ú. Lesná se sjednává kupní cena ve výši v místě a čase obvyklé,

- nabytí pozemků

p.č. 320/90 – ostatní plocha, ostatní komunikace, o výměře 477 m²

p.č. 320/92 – ostatní plocha, ostatní komunikace, o výměře 287 m²

v k.ú. Lesná z vlastnictví do vlastnictví statutárního města Brna za dohodnutou kupní cenu 2.032.240,-Kč (2.060,-Kč/m²)

a za podmínek uvedených v kupní smlouvě, která tvoří přílohu č. 63 těchto usnesení;

- MČ Brno-sever svěřeni pozemků

p.č. 320/90 – ostatní plocha, ostatní komunikace, o výměře 477 m²

p.č. 320/92 – ostatní plocha, ostatní komunikace, o výměře 287 m²

v k.ú. Lesná, v rozsahu práv a povinností dle příslušných článků Vyhlášky statutárního města Brna č. 20/2001–Statutu města Brna, v platném znění, do kat.: část III–ostatní nemovitý majetek, uvedený jako doplněk č. 126 přílohy č. 4 po nabytí právní moci vkladu vlastnického práva do katastru nemovitostí na základě kupní smlouvy dle návrhu tohoto usnesení.“

takto:

2. Zastupitelstvo města Brna s c h v a l u j e

- výjimku z článku III./bod 3.1. Metodiky vypořádání pozemků zastavěných stavbami ve vlastnictví města Brna schválené Zastupitelstvem města Brna č. Z6/014 konaného dne 3.4.2012 – spočívající v tom, že v případě majetkoprávního vypořádání pozemků p.č. 320/90 a 320/92 v k.ú. Lesná se sjednává kupní cena ve výši v místě a čase obvyklé,

- nabytí pozemků

p.č. 320/90 – ostatní plocha, ostatní komunikace, o výměře 495 m²

p.č. 320/92 – ostatní plocha, ostatní komunikace, o výměře 287 m²

v k.ú. Lesná z vlastnictví do vlastnictví statutárního města Brna za dohodnutou kupní cenu 2.080.120,-Kč (2.660,-Kč/m²) a za podmínek uvedených v kupní smlouvě;

- MČ Brno-sever svěřeni pozemků

p.č. 320/90 – ostatní plocha, ostatní komunikace, o výměře 495 m²

p.č. 320/92 – ostatní plocha, ostatní komunikace, o výměře 287 m²

v k.ú. Lesná, v rozsahu práv a povinností dle příslušných článků Vyhlášky statutárního města Brna č. 20/2001–Statutu města Brna, v platném znění, do kat.: část III – ostatní nemovitý majetek, uvedený jako doplněk přílohy č. 4 po nabytí právní moci vkladu vlastnického práva do katastru nemovitostí na základě kupní smlouvy dle tohoto usnesení.

Ostatní část usnesení zůstává beze změn.

Schváleno jednomyslně 10 členy.

Ing. Vokřál	Mgr. Hladík	R.Mrázek	Bc. Hollan	Mgr. Ander	Ing. Kacér	M. Janíček	Bc. Kolářný	JUDr. Rusňáková	Ing. Staněk	Mgr. Suchý
pro	pro	pro	pro	pro	pro	pro	pro	pro	nepřítomen	pro

Stanoviska dotčených orgánů:

Odbor územního plánování a rozvoje MMB:

Dle platného Územního plánu města Brna (ÚPmB) jsou předmětné pozemky součástí návrhové plochy smíšené výroby a služeb SV s mírou využití stanovenou indexem podlažních ploch IPP = 1,0.

Z Regulativů ÚPmB pro uspořádání území (tvořících Přílohu č. 1 obecně závazné vyhlášky (OZV) statutárního města Brna č. 2/2004 o závazných částech ÚPmB, v platném znění) a z výkresů ÚPmB vyplývající následující podmínky využití předmětného území:

Smíšené plochy výroby a služeb SV

- slouží převážně k umístění výrobních provozoven, které podstatně neruší bydlení.

Přípustné jsou:

- provozovny výroby a služeb,
- administrativní budovy,
- maloobchodní a velkoobchodní provozovny do velikosti 1 500 m² prodejní plochy,
- maloobchodní a velkoobchodní provozovny do velikosti 5000 m² prodejní plochy za předpokladu situování ve vícepodlažním objektu odpovídajícím charakteru území a zajištění parkování v objektu,
- provozovny stravování a bytovací zařízení,
- zahradnictví,
- stavby pro správu a pro církevní, kulturní, sociální, zdravotnické, školské a sportovní účely, vč. středisek mládeže pro mimoškolní činnost a center pohybových aktivit,
- zábavní zařízení.

Podmíněně mohou být přípustné:

- byty pro majitele a vedoucí provozoven za podmínky, že jsou součástí stavebního objemu předmětné provozovny,

na základě prověření v ÚPD zóny⁸⁾:

- maloobchodní a velkoobchodní provozovny do 10 000 m² prodejní plochy,
- maloobchodní a velkoobchodní provozovny do 5 000 m² prodejní plochy nesplňující výše uvedené podmínky pro přípustné stavby.

Za plochu návrhovou se považuje dílčí část území, ve které se předpokládá změna účelu nebo intenzity využití.

Z hlediska územně plánovacího **nedoporučuje** nabytí pozemků p.č. 320/90 a 320/92 k.ú. Lesná do majetku statutárního města Brna.

Městská část Brno-sever:

Rada MČ Brno-sever na své 7/28. schůzi konané dne 5.5.2016 **souhlasila:**

- s nabytím pozemků p.č. 320/90 a p.č. 320/92 oba v k.ú. Lesná do majetku statutárního města Brna
- se svěřením pozemků p.č. 320/90 a p.č. 320/92 v k.ú. Lesná Městské části Brno – sever.

Městská část Brno – sever, Odbor stavební:

Stavbu betonového parkoviště na pozemku p.č. 320/1 v k.ú. Lesná realizovalo SBD Nový domov. Kolaudační rozhodnutí pro stavbu parkoviště bylo vydáno dne 14.9.1990. Část parkoviště je situována na soukromém pozemku p.č. 320/92 v k.ú. Lesná. Údržbu parkoviště zabezpečuje MČ Brno – sever.

Podle příloženého rozhodnutí č.j. STU/04/0401613/000/002 ze dne 2.8.2004 ve věci dodatečného stavebního povolení dle § 88 stavebního zákona byla povolena:

- stavba parkoviště na pozemku p.č. 320/1 v k.ú. Lesná, který je ve vlastnictví statutárního města Brna, jako stavba trvalá,

- stavba parkoviště na části pozemku p.č. 320/90 v k.ú. Lesná, na který je uzavřena nájemní smlouva č. 01/2004 ze dne 26.1.2004 s panem . a MČ Bno - sever, jako stavba dočasná do data 31.12.2019.

Městská část Brno – sever, Odbor životního prostředí:

MČ Brno-sever provádí na pozemku p.č. 320/90 v k.ú. Lesná běžnou údržbu.

Odbor dopravy MMB:

Na pozemku p.č. 320/92 v k.ú. Lesná je situována veřejně přístupná účelová komunikace – parkoviště. Pozemek je v územním plánu veden jako plocha pro výrobu a služby.

Vzhledem k nedostatku parkovacích míst v této lokalitě nabytí předmětného pozemku do vlastnictví statutárního města Brna z dopravního hlediska **doporučuje**. Jelikož se ale nejedná o stavbu místní komunikace, nebude Odbor dopravy MMB po jeho nabytí do vlastnictví statutárního města Brna zajišťovat jeho správu.

Odbor životního prostředí MMB:

Pozemek p.č. 320/90 v k.ú. Lesná se nachází při ulici Okružná. Pozemek je obklopen z velké části (ze tří stran) pozemky ve vlastnictví SMB, mezi které je vklíněn a tvoří celistvou plochu veřejné zeleně. Při terénním šetření bylo zjištěno, že předmětný pozemek tvoří prudší svah porostlý vyššími většinou listnatými a neudržovanými dřevinami. Svah je situován mezi parkoviště z polovegetačních tvárnic a komunikací do garážových dvorů. Nabízený pozemek je dotčen trasou podzemního vedení vysokotlakého plynovodu (v terénu označeno tyčemi), svah v trase vedení je čerstvě zpevněn jutou proti erozi. OŽP **nemá námitek** k navrhovanému nabytí pozemku p.č. 320/90 v k.ú. Lesná do vlastnictví SMB pro sjednocení vlastnictví ucelené plochy stávající veřejné zeleně pod ulicí Okružní.

Brněnské komunikace a.s.:

Na pozemku p.č. 320/90 v k.ú. Lesná se nachází zeleň, která není ve správě společnosti Brněnské komunikace a.s.

Na pozemku p.č. 320/92 v k.ú. Lesná se nachází parkoviště a zeleň ve správě Městské části Brno - sever.

Na pozemku p.č. 320/90 a 320/92 v k.ú. Lesná se nenachází žádné kabelové vedení ve správě společnosti Brněnské komunikace a.s. a ani na výše uvedených pozemcích nevidují zařízení odvodnění ve správě společnosti Brněnské komunikace a.s.

Brněnské vodárny a kanalizace, a.s.:

Souhlasí se záměrem nabytí pozemků p.č. 320/92 a p.č. 320/92 v k.ú. Lesná do vlastnictví statutárního města Brna.

Upozorňují:

Pozemek p.č. 320/92 k.ú. Lesná

- je dotčen uložením vodovodního řadu DN100 vč. jeho ochranného pásma, které je dle §23 zákona č. 274/2001 Sb. ve znění pozdějších předpisů, odst. 3, písm. a) v šíři 1,5 m vodorovně od vnějšího líce stěny potrubí vodovodního řadu DN100 na každou stranu.

Pozemky p.č. 320/90 a p.č. 320/92 v k.ú. Lesná

- jsou dotčeny uložením splaškové kanalizační stoky DN800, umístěné ve štole DN3300/2750, která se nachází v hloubce cca 30-35m pod stávajícím terénem, a proto z hlediska umístění této inženýrské sítě v provozování Brněnských vodáren a kanalizací, a.s., nevznášá žádné požadavky.

Splašková kanalizační stoka DN800 a vodovodní řad DN100 jsou ve vlastnictví statutárního města Brna a Brněnské vodárny a kanalizace, a.s. je provozují.

Pokud by došlo k převodu pozemku p.č. 320/92 v k.ú. Lesná na jiný subjekt, než statutární město Brno, požadují k výše uvedenému pozemku zřízení služebnosti v dotčených plochách průchodu inženýrskou sítí.

Technické sítě Brno, a.s.:

Nemají připomínku k nabytí pozemků p.č. 320/90 a p.č. 320/92 v k.ú. Lesná do vlastnictví statutárního města, neboť pozemky nejsou dotčeny stavbou veřejného osvětlení.

Teplárny Brno, a.s.:

Na části pozemku p.č. 320/90 v k.ú. Lesná je situován horkovodní rozvod (potrubí 2x DN100) uložen v železobetonovém kanále o rozměrech š. 1,0m a v.0,45m a horkovodní vypouštěcí šachta A44 ve vlastnictví společnosti Teplárny Brno, a.s. (TB).

Na výše zmíněném pozemku vážně věcné břemeno ze zákona platného v době výstavby (elektrizační zákon) spočívající v umístění horkovodu včetně dalšího zařízení, které nebylo ve smyslu dříve platných předpisů zapisovaného do evidence nemovitostí. Věcné břemeno bylo zřízeno za účelem strpění umístění, zřízení a provozování teplotního zařízení distribuční soustavy a k zajištění přístupu pro zabezpečení provozu, běžné údržby, oprav a odstranění poruch na tomto zařízení. Tuto skutečnost je třeba respektovat při zamýšleném nabytí pozemku p.č. 320/90 do vlastnictví statutárního města Brna. Ve smyslu § 98 odst. 4 zák. č. 458/2000 Sb. v platném znění (energetický zákon) zůstává toto věcné břemeno nedotčeno.

K zajištění spolehlivosti provozu, ochrany života, zdraví a majetku osob budou respektována ustanovení Energetického zákona č. 458/2000 Sb.

V případě jakéhokoliv poškození zařízení nebo vzniklé poruchy na zařízení v majetku TB umístěném na předmětném pozemku nám bude bez průtahů umožněn vstup na pozemek za účelem zajištění odstranění poruchy s následnou finální opravou na zařízení ve vlastnictví TB. Upozorňují na skutečnost, že při prováděných opravách tepelných sítí vedených pod úrovní terénu budou prováděny výkopové práce.

Na pozemku p.č. 320/92 v k.ú. Lesná se nenachází tepelná síť v jejich vlastnictví a pozemek ani nezasahuje do ochranného pásma tepelných sítí ve vlastnictví Tepláren Brno, a.s.

E.ON Servisní, s.r.o.:

V zájmovém území se nachází podzemní vedení VN a podzemní sdělovací vedení. Na energetická zařízení se vztahuje omezení vyplývající z ustanovení § 46 zákona č. 458/2000 Sb. v platném znění pro činnosti v ochranných pásmech. V případě prodeje pozemku požadují, aby byl zájemce informován o existenci vedení a omezeních vyplývajících z ustanovení uvedeného zákona.

Ke stavbě a činnosti v ochranných pásmech (dále jen OP) nadzemního vedení VN, VVN, podzemního vedení nebo elektrických stanic je investor povinen zajistit si písemný souhlas ve smyslu § 46 odst. 11 zákona č. 458/2000 Sb., o podmínkách podnikání a výkonu státní správy v energetických odvětvích, v platném znění.

RWE Distribuční služby, s.r.o.:

V zájmovém území se nachází vysokotlaký plynovod (dále jen VTL) DN 300, PN 40.

- bezpečnostní pásmo VTL plynovodu DN 300 je 40 m na obě strany od plynovodu
- ochranné pásmo VTL plynovodu je 4 m na obě strany od plynovodu.

Bezpečnostní pásma jsou určena k zamezení nebo zmírnění účinků případných havárií plynových zařízení a k ochraně života, zdraví a majetku osob.

V zájmovém území se dále nachází nefunkční VTL plynovod, jehož provoz byl ukončen.

Plynovod je odstaven od provozované části VTL, plynovodní sítě, a proto jej nelze vytýčit dle předepsaného postupu. Při provádění prací ve vyznačeném prostoru požadují dbát zvýšené opatrnosti, protože při mechanickém poškození plynovodu je možnost vzniku výbušné směsi.

Na energetická zařízení se vztahuje omezení vyplývající z ustanovení zákona č. 458/2000 Sb. v platném znění pro činnosti v ochranných pásmech.

V zájmovém území se dále nachází stávající nefunkční VTL, plynovod jehož provoz byl ukončen. Plynovod je odstaven od provozované části VTL, plynovodní sítě, a proto jej nelze vytýčit dle předepsaného postupu. Při provádění prací ve vyznačeném prostoru požadují

zvýšené opatrnosti, protože při mechanickém poškození plynovodu je možnost vzniku výbušné směsi.

V zájmové lokalitě se nenachází stávající NTL, STL plynovodní vedení ve vlastnictví nebo správě RWE Gasnet, s.r.o.

Česká telekomunikační infrastruktura a.s.:

Ve vyznačeném zájmovém území se nachází síť elektronických komunikací (dále SEK) společnosti CETIN a.s., nebo její ochranné pásmo. Její existence a poloha je zakreslena v příloženém výřezu z účelové mapy SEK společnosti CETIN a.s. Ochranné pásmo SEK je v souladu s ustanovením § 102 zákona č. 127/2005 Sb., o elektronických komunikacích a o změně některých souvisejících zákonů stanoveno rozsahem 1,5 m po stranách krajního vedení SEK a není v příloženém výřezu z účelové mapy SEK společnosti CETIN a.s. vyznačeno.

Příloha č. usnesení Z7/26. zasedání ZMB bod č.

smlouva číslo

Statutární město Brno
se sídlem Dominikánské náměstí 196/1, 602 00 Brno
zastoupené primátorem Ing. Petrem Vokřálem
IČ: 44 99 27 85
bankovní spojení: Česká spořitelna, a.s.
č. účtu: 111246222/0800

(dále jen kupující)

a

bytem
bankovní spojení:

(dále jen prodávající)

uzavřely níže uvedeného dne, měsíce a roku tuto

KUPNÍ SMLOUVU

I.

Prodávající je výlučným vlastníkem pozemků:

- p.č. 320/90 – ostatní plocha, ostatní komunikace o výměře 495 m²
- p.č. 320/92 – ostatní plocha, ostatní komunikace o výměře 287 m²

vše v k.ú. Lesná, obec Brno, okres Brno-město. Celková výměra pozemků činí 782 m².

Pozemky jsou zapsány u Katastrálního úřadu pro Jihomoravský kraj, Katastrální pracoviště Brno-město na LV č. 1189, k.ú. Lesná, obec Brno.

II.

Prodávající touto smlouvou úplatně převádí za dohodnutou kupní cenu 2.080.120,-Kč (slovy: dva milióny osmdesát tisíc sto dvacet korun českých) na kupujícího vlastnické právo k pozemkům blíže specifikovaným v čl. I. této smlouvy, se všemi součástmi a příslušenstvím, právy a povinnostmi a zavazuje se, že předmětné pozemky kupujícímu předá a kupující tyto pozemky za takto dohodnutou kupní cenu kupuje a nabývá do svého vlastnictví a zavazuje se, že předmětné pozemky převezme.

III.

1. Kupující uhradí prodávající kupní cenu v celé výši 2.080.120,-Kč na účet prodávající uvedený v záhlaví smlouvy do 30 (třiceti) kalendářních dnů poté, co kupující obdrží vyrozumění o provedeném vkladu vlastnického práva do katastru nemovitostí z příslušného katastrálního úřadu, a to vše za předpokladu, že na výpisu z katastru nemovitostí vyhotovenému k tomuto dni budou dotčené pozemky prosty všech práv třetích osob, tj. v části „Plomby a upozornění“ listu vlastnictví bude bez zápisu; v části „C“ listu vlastnictví bude toliko současný zápis věcného břemene vedení plynovodu a vstupu za účelem jeho údržby a oprav ve prospěch GasNet, s.r.o. a v části „D“ listu vlastnictví bude toliko současný zápis změny výměr obnovou operátu ve vztahu k pozemku p.č. 320/90.
2. Smluvní strany se dohodly, že uhrazením celé kupní ceny jsou veškerá práva a povinnosti smluvních stran v souvislosti s převodem předmětu koupě dle této smlouvy z prodávající na kupujícího a úhradou kupní ceny vypořádány a v této souvislosti vůči sobě nemají smluvní strany žádné další nároky a pohledávky.

IV.

1. Prodávající výslovně prohlašuje, že její vlastnické právo k převáděným pozemkům není soudně či jinak právně napadeno či zpochybněno, že není omezena v disponování s těmito pozemky, a že na převáděných pozemcích neváznou žádné faktické ani právní vady, zejména zástavní právo, nájemní právo, věcné břemeno (vyjma věcných břemen a nájemního práva dle čl. V. smlouvy), předkupní právo s účinky věcného práva, dluhy, daňové nedoplatky a práva třetích osob.
2. Prodávající dále prohlašuje, že ke dni podpisu této smlouvy není proti ní vedeno exekuční či insolvenční řízení ani výkon rozhodnutí a zároveň není proti ní podán návrh na zahájení insolvenčního řízení, na nařízení exekuce nebo výkonu rozhodnutí, ani neexistuje žádný titul vydaný v soudním, správním, daňovém či obdobném řízení, na základě kterého by mohl být takový návrh podán.
3. Prodávající se zavazuje, že po podpisu této kupní smlouvy i ke dni podání návrhu na vklad vlastnického práva k převáděným pozemkům budou tyto pozemky prosty všech práv třetích osob (vyjma věcného břemene dle čl. V., odst. 1. a 2. smlouvy), a že tomu tak bude až do převodu vlastnického práva k těmto pozemkům na kupujícího.
4. Jestliže se ukáže, že výše uvedená tvrzení nejsou pravdivá, má kupující právo od této smlouvy odstoupit a zároveň má nárok na náhradu veškeré škody, která mu v důsledku jejich nepravdivosti vznikla, přičemž tyto nároky lze uplatnit samostatně, tj. nezávisle na sobě. Odstoupením se smlouva ruší od samého počátku a smluvní strany jsou si povinny vrátit dosud poskytnutá plnění.

V.

1. Smluvní strany prohlašují, že na pozemku p.č. 320/90 v k.ú. Lesná vázne věcné břemeno vedení plynovodu a vstupu za účelem jeho údržby a oprav v rozsahu dle GP 614-236/2001, zřízené ve prospěch GasNet, s.r.o. na základě:
 - a. smlouvy o zřízení věcného břemene – úplatné ze dne 18.11.2002, právní účinky vkladu práva ke dni 19.11.2002

- b. souhlasného prohlášení o vzniku práva ze zákona - §151p odst. 4 zákona č. 40/1964 Sb., občanský zákoník ze dne 22.12.2006
- c. výpisu z obchodního rejstříku prokazujícího sloučení obchodních společností, Krajský soud v Ústí nad Labem, oddíl C, vložka 23083 ze dne 28.11.2013.
2. Smluvní strany prohlašují, že na pozemku p.č. 320/90 k.ú. Lesná vážne ve prospěch společnosti Teplárny Brno, a.s. věcné břemeno ze zákona platného v době výstavby (elektrizační zákon) spočívající v umístění horkovodu včetně dalšího zařízení, které nebylo ve smyslu dříve platných předpisů zapisováno do evidence nemovitostí. Věcné břemeno bylo zřízeno za účelem strpění umístění, zřízení a provozování teplárenského zařízení distribuční soustavy a k zajištění přístupu pro zabezpečení provozu, běžné údržby, oprav a odstraňování poruch na tomto zařízení. Ve smyslu §98 odst. 4 zákona č. 458/2000 Sb. v platném znění (energetický zákon) zůstává toto věcné břemeno nedotčeno.
3. Smluvní strany dále prohlašují, že pozemek p.č. 320/92, resp. jeho část o výměře 270 m² v k.ú. Lesná je předmětem nájemní smlouvy ze dne 26.1.2004 ve znění Dodatku č. 1 ze dne 6.4.2012 (dále jen nájemní smlouva).
Podle ust. § 1993 zákona č. 89/2012 Sb. občanského zákoníku dnem nabytí právních účinků zápisu vlastnického práva kupujícího do katastru nemovitostí na základě této kupní smlouvy splyne právo s povinností vyplývající z nájemní smlouvy v jedné osobě (kupujícího), v důsledku čeho dojde k zániku nájemního vztahu.
Dle článku III., bod 2. nájemní smlouvy je nájemce (statutární město Brno, městská část Brno-sever) povinen zaplatit prodávající poměrnou část nájemného za období od 1.1.2017 do dne, který předchází dni právních účinků zápisu vlastnického práva kupujícího do katastru nemovitostí na základě této kupní smlouvy.
V případě, že dojde k zaplacení celého nájemného za rok 2017 dle čl. III nájemní smlouvy, je prodávající povinna vrátit nejpozději do jednoho měsíce po ukončení nájemního vztahu nájemci (statutárnímu městu Brno, městské části Brno-sever) poměrnou část nájemného za období ode dne právních účinků zápisu vlastnického práva kupujícího do katastru nemovitostí na základě této kupní smlouvy do 31.12.2017, a to na účet č. 19-5191000267/0100, variabilní symbol: 22192324.

VI.

1. Kupující prohlašuje, že se seznámil se stavem převáděných pozemků.
2. V souladu s ust. § 1105 občanského zákoníku nabývá kupující převáděné pozemky včetně jejich součástí a příslušenství do svého vlastnictví zápisem do katastru nemovitostí provedeným na podkladě této smlouvy.
3. Návrh na povolení vkladu vlastnického práva dle této smlouvy do katastru nemovitostí u Katastrálního úřadu pro Jihomoravský kraj, katastrální pracoviště Brno-město, podá kupující.
4. Správní poplatek za návrh na zahájení řízení o povolení vkladu práv dle této smlouvy do katastru nemovitostí uhradí kupující.
5. Smluvní strany shodně požadují, aby u Katastrálního úřadu pro Jihomoravský kraj, Katastrální pracoviště Brno - město byly provedeny změny v katastru nemovitostí dle obsahu této smlouvy.

6. Smluvní strany se dohodly, že protokolární předání předmětu koupě nebude realizováno. Za okamžik předání a převzetí předmětu koupě se považuje den právních účinků zápisu vlastnického práva dle této kupní smlouvy. Ke stejnému okamžiku přechází na smluvní stranu nebezpečí škody na předmětu koupě.
7. Nebude-li na základě této smlouvy povolen vklad vlastnického práva do katastru nemovitostí z jakéhokoliv důvodu, zavazuje se prodávající, že s kupujícím uzavře novou kupní smlouvu, jejímž obsahem bude převod vlastnického práva k pozemkům uvedeným v článku I. této smlouvy za kupní cenu uvedenou v čl. II. této smlouvy, a to nejpozději do 3 (tří) měsíců ode dne pravomocného zamítnutí vkladu vlastnického práva katastrálním úřadem, a v případě, že bude nutné smlouvu znovu projednat kolektivními orgány města Brna, nejpozději do 6 (šesti) měsíců ode dne pravomocného zamítnutí vkladu vlastnického práva do katastru nemovitostí.

VII.

1. Smluvní strany se dohodly, že daň z nabytí nemovitých věcí bude hrazena podle platné právní úpravy.
2. Prodávající bere na vědomí, že statutární město Brno je povinným subjektem dle zákona č. 106/1999 Sb., o svobodném přístupu k informacím, v platném znění.
3. Stanou-li se jednotlivá ustanovení této smlouvy neúčinnými, neplatnými nebo neproveditelnými nebo obsahuje-li smlouva mezery, není tímto dotčena účinnost, platnost anebo proveditelnost ostatních ustanovení. Namísto neúčinného, neplatného nebo neproveditelného ustanovení musí být sjednáno takové ustanovení, které co možná nejvíce odpovídá smyslu a účelu původního ustanovení a úmyslu smluvních stran vyjádřenému ve smlouvě. Totéž platí i v případě mezer smlouvy; v takovém případě musí být sjednáno takové ustanovení, které bude nejvíce odpovídat tomu, co by bývalo bylo sjednáno, kdyby smluvní strany vzaly tyto okolnosti v úvahu již při uzavírání smlouvy.
4. Není-li v této smlouvě uvedeno jinak, veškerá oznámení učiněná v souvislosti se smlouvou musí mít písemnou formu, budou vyhotovena v českém jazyce a doručena osobně, doporučenou poštou nebo kurýrem s předem zaplacenými poplatky na adresu druhé smluvní strany uvedenou v záhlaví, případně na aktuální adresu sídla smluvní strany uvedenou v příslušné veřejné evidenci. Není-li ve smlouvě uvedeno jinak, veškerá oznámení podle této smlouvy budou v případě vrácení zásilky jako nedoručené považována za učiněná (doručená) třetím dnem ode dne jejich odeslání, tj. ode dne jejich odevzdání příslušnému provozovateli poštovních služeb, kurýrovi či jinému subjektu pověřenému k doručení takového oznámení.
5. V ostatním se tato smlouva řídí příslušnými ustanoveními občanského zákoníku.
6. Smluvní strany prohlašují, že se řádně seznámily s obsahem této smlouvy, že tato smlouva byla sepsána podle jejich pravé, omylu prosté a svobodné vůle, vážně a srozumitelně, nikoliv v tísní za nápadně nevýhodných podmínek a na důkaz souhlasu s obsahem této smlouvy připojují své podpisy. Na jednom vyhotovení je podpis prodávající úředně ověřen.

DOLOŽKA

dle § 41 zákona č. 128/2000 Sb., o obcích (obecní zřízení) v platném znění

Úplatné nabytí pozemků blíže specifikovaných v čl. I. smlouvy a tato smlouva byly schváleny Zastupitelstvem města Brna na zasedání č. Z7/..... dne, bod č.

V Brně dne

V Brně dne

.....
za statutární město Brno
primátor
Ing. Petr Vokřál

parcelní číslo	katastrální území	název ulice	číslo evidenční	číslo popisné	druh pozemku	způsob využití	výměra
320/90	Lesná	Okružní			ost.plocha	ost.komunikace	495 m ²
320/92	Lesná				ost.plocha	ost.komunikace	287 m ²
popis současného využití nemovitosti			navrhovaná změna dispozičního práva včetně změny kategorie svěřeni				
popis: na pozemku p.č. 320/92 je vybudováno parkoviště a pozemek p.č. 320/90 je využíván jako zeleň			dispoziční právo: v rozsahu práv a povinností dle příslušných článků vyhlášky statutárního města Brna č. 20/2001-Statutu města Brna, v platném znění druh pozemku: ost.plocha kategorie svěřeného majetku: část III. – ostatní nemovitý majetek				

Metodika vypořádání pozemků zastavěných stavbami ve vlastnictví statutárního města Brna

I.

Působnost Metodiky

1.1. Majetkoprávním vypořádáním pozemku dle tohoto postupu se rozumí řešení vztahu vlastníka zastavěného pozemku a statutárního města Brna, jako vlastníka stavby na předmětném pozemku, pokud stavební povolení nabylo právní moci nebo stavba byla ohlášena ve smyslu stavebního zákona ke dni 24. 5. 1991.

1.2. Zastavěným pozemkem se pro tyto případy rozumí pozemky využívané pro:
plochy zeleně veřejné, jejichž údržbu zajišťují městské části
dopravní stavby (např. komunikace, komunikační zeleň, chodníky, parkoviště) a ostatní
dopravní plochy (např. schody, cyklostezky)
dražní tělesa (např. tramvajové tratě a plochy zeleně, nástupiště, ostrůvky)
předškolní zařízení, školy a jim sloužící školská zařízení
zařízení sociální péče (např. domovy důchodců)
stavby technické vybavenosti
a pozemky tvořící s těmito stavbami funkční celek.

II.

Podnět k majetkoprávnímu vypořádání

2.1. Majetkoprávní vypořádání může být iniciováno jak z úrovně vlastníka pozemku, tak z úrovně statutárního města Brna (příp. městské části). Žádá-li o majetkoprávní vypořádání vlastník pozemku, učiní tak na předepsaném formuláři, ke kterému přiloží nabývací titul k zastavěnému pozemku, který je v rámci majetkoprávního vypořádání připravován k převodu do vlastnictví města Brna. Předepsaný formulář je k dispozici v informační kanceláři Majetkového odboru MMB, Malinovského nám. 3, Brno.

2.2. Podněty na majetkoprávní vypořádání zastavěných pozemků budou řešeny postupně s ohledem na přidělené finanční prostředky v rozpočtu města Brna.

III.

Projednání návrhu nabytí zastavěného pozemku do majetku města Brna

3.1. Odborný útvar¹⁾ MMB při majetkoprávním vypořádání dle této Metodiky zajistí vyjádření dotčených orgánů k návrhu a dále zajistí zpracování návrhu kupní ceny za pozemek. Kupní cena se sjednává ve výši v místě a čase obvyklé, pokud tato nepřesáhne výši ceny zjištěné dle příslušného cenového předpisu (oceňovací vyhlášky). Pokud cena v místě a čase obvyklá přesáhne výši ceny zjištěné dle příslušného cenového předpisu (oceňovací vyhlášky), sjednává se kupní cena ve výši této ceny zjištěné.

3.2. Kupní cena je splatná ve dvou splátkách:

1. splátka ve výši 97 % z kupní ceny je splatná do 30 dnů po doručení kupní smlouvy s vyznačenou doložkou o vkladu vlastnického práva do KN.

2. splátka ve výši 3 % z kupní ceny je splatná do 15 dnů po předložení dokladu o zaplacení daně z převodu nemovitostí u příslušného správce daně prodávajícím.

3.3. V případě majetkoprávního vypořádání pozemku, jenž byl předmětem smlouvy o převodu nemovitosti uzavřené před 25.4.1991, kterou nelze pro neurčitost předmětu prodeje zapsat do katastru nemovitostí ve prospěch statutárního města Brna, bude kupní cena stanovena jako rozdíl mezi kupní cenou vypočtenou dle předchozích ustanovení a v minulosti uhrazenou kupní cenou.

3.4. Ve smlouvě bude sjednáno, že uhrazením celé kupní ceny jsou veškerá práva a závazky smluvních stran, týkající se převáděné nemovitosti vypořádány.

3.5. Náklady spojené s vypracováním znaleckých posudků, vyhotovením geometrických plánů, vkladem do KN apod. uhradí město Brno, daň z převodu nemovitostí uhradí v souladu s platnou právní úpravou prodávající.

3.6. Odborný útvar MMB zpracuje návrh kupní smlouvy za podmínek této Metodiky a zajistí projednání návrhu nabytí pozemku do majetku města Brna v orgánech statutárního města Brna. O nabytí pozemků do majetku statutárního města Brna rozhoduje Zastupitelstvo města Brna. Odborný útvar MMB zašle vlastníkově zastavěného pozemku kupní smlouvu k podpisu, pokud bude nabytí předmětného pozemku schváleno Zastupitelstvem města Brna.

IV.

Závěrečná ustanovení

Tato Metodika byla schválena Zastupitelstvem města Brna na zasedání Z6/014. dne 3.4.2012 a tímto dnem nahrazuje dosavadní Metodiku vypořádání pozemků zastavěných stavbami ve vlastnictví statutárního města Brna, schválenou usnesením Z4/013. Zastupitelstva města Brna ze dne 27.1.2004, bod č. 42.

¹⁾ *Majetkový odbor nebo Odbor dopravy a Odbor investiční MMB podle charakteru stavby*



MMB201700000254

Rada města Brna

20

ZM7/ 2181

Z7/26. zasedání Zastupitelstva města Brna
konané dne 7. 3. 2017

Název:

Nabídka předkupního práva k budově bez čp./če., způsob využití garáž, stojící na pozemku p. č. 1136/19 v k. ú. Bystrc

Obsah:

- Důvodová zpráva
- Stanovisko dotčených orgánů
- Nabídka na využití předkupního práva ze dne 19. 12. 2016
- Mapové podklady

Návrh usnesení:**Zastupitelstvo města Brna****bere na vědomí**

nabídku doručenu dne 23. 12. 2016 na využití předkupního práva dle zák. č. 89/2012 Sb., občanský zákoník, v platném znění, k budově bez čp./če., způsob využití garáž, stojící na pozemku p. č. 1136/19 v k. ú. Bystrc za kupní cenu ve výši 150.000,- Kč a za podmínek kupní smlouvy, které tvoří přílohu této nabídky

nesouhlasí

- s využitím předkupního práva statutárního města Brna dle § 3056 zákona č. 89/2012 Sb., občanský zákoník, v platném znění, k budově bez čp./če., způsob využití garáž, stojící na pozemku p. č. 1136/19 v k. ú. Bystrc za kupní cenu ve výši 150.000,- Kč
- s využitím předkupního práva statutárního města Brna dle § 3056 zákona č. 89/2012 Sb., občanský zákoník, v platném znění, k budovám bez čp./če., způsob využití garáže, stojícím na pozemcích p. č.: 1136/3, 1136/4, 1136/5, 1136/6, 1136/7, 1136/8, 1136/9, 1136/10, 1136/11, 1136/12, 1136/13, 1136/15, 1136/16, 1136/17, 1136/18, 1136/20, 1136/21, 1136/22, 1136/23, 1136/24, 1136/25, vše v k. ú. Bystrc

Stanoviska dotčených orgánů:

Rada města Brna na své R7/103. schůzi konané dne 21. 2. 2017 projednala a doporučila ZMB nesouhlasit s využitím předkupního práva.

Zpracoval:

Majetkový odbor *Abi*

Předkládá:

Rada města Brna

Důvodová zpráva:

Úvod:

Předmětem předkládaného materiálu je řešení nabídky předkupního práva k budově bez čp./če., způsob využití garáží, v majetku : - Budova je umístěna na pozemku p. č. 1136/19 v k. ú. Bystrc ve vlastnictví statutárního města Brna, svěřeném MČ Brno - Bystrc.

Nabídka předkupního práva:

Dne 23. 12. 2016 Majetkový odbor MMB obdržel nabídku z 19. 12. 2016 na uplatnění předkupního práva od pod č.j. MMB/0507682/2016, kterou předmětnou stavbu garáže tímto nabízí ke koupi za kupní cenu ve výši 150.000,- Kč s lhůtou k úhradě do 5 dnů ode dne podání návrhu na vklad vlastnického práva do katastru nemovitostí na bankovní účet a lhůtou na předání stavby garáže do 5 dnů od zápisu vkladu vlastnického práva do katastru nemovitostí na příslušný list dle kupní smlouvy ve prospěch kupujícího na základě písemného převáděcího protokolu.

Dle § 3056 zák. č.89/2012 Sb., občanský zákoník (dále jen NOZ) vlastník pozemku, na němž je zřízena stavba, která není podle dosavadních právních předpisů součástí pozemku a nestala se součástí pozemku ke dni nabytí účinnosti tohoto zákona, má ke stavbě předkupní právo a vlastník stavby má předkupní právo k pozemku. Na základě uvedeného ustanovení NOZ vzniklo ke dni 1. 1. 2014 statutárnímu městu Brnu, jakožto vlastníkovému výše uvedeného pozemku, předkupní právo k budově, která je na tomto pozemku umístěna, a vlastníků budovy vzniklo vůči statutárnímu městu Brnu předkupní právo k pozemku, na kterém je budova umístěna. Zákonná lhůta pro přijetí nabídky je tříměsíční s tím, že v případě využití nabídky je nutno v dané lhůtě uhradit prodávajícímu kupní cenu (viz § 2148 NOZ). Tato lhůta počíná běžet od data doručení nabídky předkupního práva.

Popis:

Budova bez čp./če., způsob využití garáží, zapsaná na LV 2596 pro k. ú. Bystrc je ve vlastnictví a nachází se v garážovém dvoře při ul. Větrná, kde se na pozemcích ve vlastnictví SMB p. č. 1136/3 až p. č. 1136/13, p. č. 1136/15 až p. č. 1136/18 a na p. č. 1136/20 až p. č. 1136/25 v k. ú. Bystrc nachází celkem 22 garáží ve vlastnictví fyzických osob. Ke garážím je společný přístup přes komunikační prostor nacházející se mezi garážemi - celý pozemek p. č. 1136/14 v k. ú. Bystrc ve vlastnictví SMB. Prostor mezi garážemi je uzamykatelný. Pozemek p. č. 1136/19 v k. ú. Bystrc, na kterém stojí předmětná garáž, je v KN zapsán na LV 10001 pro statutární město Brno jako zastavěná plocha a nádvoří o výměře 21 m². Na všechny dotčené výše uvedené pozemky je mezi MČ Brno – Bystrc a vlastníky staveb garáží uzavřena nájemní smlouva, vyjma manželů Sommových.

Porada primátora dne 30. 1. 2017 vzala na vědomí informaci ve věci nabídek předkupního práva dle § 3056 zák. č. 89/2012, občanský zákoník, mimo jiné i nabídku ke stavbě bez čp./če., způsob využití garáží, postavené na pozemku p. č. 1136/19 v k. ú. Bystrc, doručeno dne 23. 12. 2016.

Na OÚPR MMB byla zaslána žádost o vyjádření na pozemek p. č. 1136/19 v k. ú. Bystrc a zároveň i na další pozemky zastavěné stavbami garáží, a to p. č. 1136/3 - p. č. 1136/13, p. č. 1136/15 - p. č. 1136/18, p. č. 1136/20 - p. č. 1136/25, vše v k. ú. Bystrc. Dle vyjádření OÚPR nedoporučuje využití předkupního práva SMB na koupi stavby garáže na pozemku p. č. 1136/19 v k. ú. Bystrc. Současně nedoporučuje využití předkupního práva na koupi staveb garáží na pozemcích p. č. 1136/3 - p. č. 1136/13, p. č. 1136/15 - p. č. 1136/18, p. č. 1136/20 - p. č. 1136/25, vše v k. ú. Bystrc.

Dále byla zaslána žádost o vyjádření k využití nabídky předkupního práva MČ Brno - Bystrc, které; nebylo doposavad doručeno.

Již v minulosti byla řešena hromadná žádost o prodej pozemků p. č. 1136/3 až p. č. 1136/25, vše v k. ú. Bystrc, k čemuž byly vyžádány stanoviska MČ Brno-Bystrc, OÚPR MMB a Odboru dopravy MMB:

- Rada MČ Brno – Bystrc souhlasila s prodejem těchto pozemků s ohledem na to, že přiléhající garážový dvůr není v majetku SMB.

- OÚPR MMB ve svém vyjádření sdělil, že nemá z územního hlediska námitek k prodeji předmětných pozemků a že dle platného ÚPmB jsou předmětné pozemky součástí stabilizované plochy pro dopravu s podrobnějším využitím stanoveným funkčním typem DG – hromadné odstavné a parkovací garáže. Jedná se o garážový dvůr, který je situován ve stabilizovaném území.

- OD MMB ve svém vyjádření ze dne 16. 1. 2016 uvedl, že poblíž pozemků pod garážemi na ul. Větrná a komunikační plochy zajišťující přístup ke garážím (p. č. 1136/14, ostatní plocha, ostatní komunikace v k. ú. Bystrc) je plánovaná trasa silnice R43 a je možné, že předmětné pozemky budou touto stavbou dotčeny. Odbor dopravy proto z dopravního hlediska prodej těchto pozemků nedoporučuje.

Záměr prodeje pozemků byl projednán na RMB na její R7/089. schůzi konané dne 22. 11. 2016. RMB nesouhlasila se záměrem prodejem všech výše uvedených pozemků v garážovém bloku. Toto rozhodnutí RMB se týkalo i pozemku p. č. 1136/19 k. ú. Bystrc nacházející se pod předmětnou garáží, která je předmětem nabídky využitím předkupního práva statutárního města Brna dle § 3056 zákona č. 89/2012 Sb., občanský zákoník, v platném znění.

Kupní cena:

Věcnou hodnotu nabízené stavby (tj. nákladovou cenu dle oceňovací vyhlášky z dostupných podkladů) při uvažování stáří stavby cca 40 let, lze předpokládat ve výši cca 70.000,- Kč. Nabídkové ceny v realitní inzerci v blízké lokalitě včetně pozemku se pohybují v intervalu 400.000,- až 495.000,- Kč. Nabídkové ceny z realitní inzerce srovnatelných garáží umístěných na cizích pozemcích se pohybují v částkách 149.000,- Kč (Maloměřice), 189.000,- Kč (Žabovřesky), 249.000,- Kč (Lesná), 129.9000,- Kč (Zábřovice).

Lze tedy konstatovat, že nabídková cena v rámci předkupního práva je vyšší než věcná hodnota stavby a současně spíše při spodní hranici nabídkových cen a nabídkovou cenu ve výši 150.000,- Kč lze akceptovat.

Závěr:

Na základě výše uvedeného byl orgánům města Brna předložen variantní materiál:

- varianta I. - nesouhlasit s návrhem využití předkupního práva SMB dle § 3056 občanského zákoníku, k předmětné budově bez čp./če. - garáží, v k. ú. Bystrc, za kupní cenu ve výši 150.000,- Kč a nesouhlasit s využitím předkupního práva SMB ke garážím stojícím na pozemcích p. č. 1136/3 až p. č. 1136/13, p. č. 1136/15 až p. č. 1136/18, p. č. 1136/20 až p. č. 1136/25, vše v k. ú. Bystrc,

- varianta II. - souhlasit s úplatným nabytím budovy bez čp./če. - garáže v k. ú. Bystrc z vlastnictví) vlastnictví SMB za kupní cenu ve výši 150.000,- Kč, vzhledem k tomu, že dle vyjádření OD MMB mohou být předmětné pozemky dotčeny stavbou plánované trasy silnice R43. Současně bylo orgánům města Brna navrhováno vzít na vědomí, že v případě realizace nabytí předmětné garáže v k. ú. Bystrc bude tato garáž, jako součást pozemku p. č. 1136/19 v k. ú. Bystrc, svěřena MČ Brno – Bystrc.

Komise majetková RMB na svém R7/KM/48. zasedání konaném dne 13. 2. 2016

1. vzala na vědomí nabídku doručenou dne 23. 12. 2016 na využití předkupního práva dle zák. č. 89/2012 Sb., občanský zákoník, v platném znění, k budově bez čp./če., způsob využití garáž, stojící na pozemku p.č. 1136/19 v k.ú. Bystrc za kupní cenu ve výši 150.000,- Kč a za podmínek kupní smlouvy, které tvoří přílohu této nabídky

2. doporučila RMB a ZMB Variantu I – nesouhlasit:

- s využitím předkupního práva statutárního města Brna dle § 3056 zákona č. 89/2012 Sb., občanský zákoník, v platném znění, k budově bez čp./če., způsob využití garáží, stojící na pozemku p. č. 1136/19 v k. ú. Bystrc, za kupní cenu ve výši 150.000,- Kč,
- s využitím předkupního práva statutárního města Brna dle § 3056 zákona č. 89/2012 Sb., občanský zákoník, v platném znění, k budovám bez čp./če., způsob využití garáže, stojícím na pozemcích p. č.: 1136/3, 1136/4, 1136/5, 1136/6, 1136/7, 1136/8, 1136/9, 1136/10, 1136/11, 1136/12, 1136/13, 1136/15, 1136/16, 1136/17, 1136/18, 1136/20, 1136/21, 1136/22, 1136/23, 1136/24, 1136/25, vše v k. ú. Bystrc.

Hlasování: 11 – pro var. I., 0 - proti, 0 - se zdržel /11 členů. Usnesení bylo přijato.

Ing. Liptáková	p. Janiček	Ing. Drápalová	PhDr. Hofmannov	Ing. Pospíšil	JUDr. Kerndl	p. Říha	p. Šafařík	Ing. Zuziak	Mgr. Leder	Ing. Malec
pro	pro	pro	pro	pro	pro	pro	pro	pro	pro	pro

Rada města Brna na své R7/104. schůzi konané dne 21. 2. 2017

vzala na vědomí nabídku Mgr. Petry Pakostové doručenou dne 23. 12. 2016 na využití předkupního práva dle zák. č. 89/2012 Sb., občanský zákoník, v platném znění, k budově bez č. p./č. e., způsob využití garáží, stojící na pozemku p. č. 1136/19 v k. ú. Bystrc za kupní cenu ve výši 150.000,- Kč a za podmínek kupní smlouvy, které tvoří přílohu této nabídky,
doporučila Zastupitelstvu města Brna nesouhlasit

- s využitím předkupního práva statutárního města Brna dle § 3056 zákona č. 89/2012 Sb., občanský zákoník, v platném znění, k budově bez č. p./č. e., způsob využití garáží, stojící na pozemku p. č. 1136/19 v k. ú. Bystrc za kupní cenu ve výši 150.000,- Kč,
- s využitím předkupního práva statutárního města Brna dle § 3056 zákona č. 89/2012 Sb., občanský zákoník, v platném znění, k budovám bez č. p./č. e., způsob využití garáže, stojícím na pozemcích p. č.: 1136/3, 1136/4, 1136/5, 1136/6, 1136/7, 1136/8, 1136/9, 1136/10, 1136/11, 1136/12, 1136/13, 1136/15, 1136/16, 1136/17, 1136/18, 1136/20, 1136/21, 1136/22, 1136/23, 1136/24, 1136/25, vše v k. ú. Bystrc

Schváleno jednomyslně 10 členy.

Ing. Vokřál	Mgr. Hladík	R. Mrázek	Bc. Hollan	Mgr. Ander	Ing. Kacer	M. Janiček	Bc. Kolářný	JUDr. Rusňáková	Ing. Staněk	Mgr. Suchý
pro	pro	-	pro	pro	pro	pro	pro	pro	Pro	pro

Zastupitelstvu města Brna je tak předkládán materiál, kterým je navrhováno:

- **vzít na vědomí nabídku** na využití předkupního práva dle občanského zákoníku k předmětné budově bez č. p./č. e. - garáži v k. ú. Bystrc
- **nesouhlasit s využitím předkupního práva SMB dle § 3056 občanského zákoníku k budově bez č. p./č. e. - garáži stojící na pozemku p. č. 1136/19 v k. ú. Bystrc za kupní cenu ve výši 150.000,- Kč,**
- **nesouhlasit s využitím předkupního práva SMB dle § 3056 občanského zákoníku k dalším garážím stojícím na pozemcích p. č.: 1136/3, 1136/4, 1136/5, 1136/6, 1136/7, 1136/8, 1136/9, 1136/10, 1136/11, 1136/12, 1136/13, 1136/15, 1136/16, 1136/17, 1136/18, 1136/20, 1136/21, 1136/22, 1136/23, 1136/24, 1136/25, vše v k. ú. Bystrc.**

V případě provedení vkladu vlastnického práva k nabízené stavbě garáže dle uzavřené kupní smlouvy mezi _____ a koupěchtivým M.N., bude předkupní právo statutárního města Brna jako vlastníka pozemku p. č. 1136/19 v k. ú. Bystrc zachováno, a to do doby, než bude vlastníkem staveb i pozemku, na kterém jsou umístěny, táž osoba.

Stanoviska dotčených orgánů:

MČ Brno – Bystrc - stanovisko k předkupnímu právu vyžádáno, dosud nedoručeno

OÚPR MMB - částečná citace stanoviska ze dne 27. 1. 2017:

Pozemek p. č. 1136/19 v k. ú. Bystrc a Vámi uváděné další pozemky p. č. 1136/3 až 1136/25 v k. ú. Bystrc jsou dle platného Územního plánu města Brna součástí stavební stabilizované plochy pro dopravu se stanoveným funkčním typem DG – hromadné odstavné a parkovací garáže. Pozemky se stavbami garáží jsou součástí garážového dvora. Z územního hlediska se jedná o dlouhodobě stabilizované území využívané k uvedeným účelům ve vazbě na stabilizované plochy bydlení při ul. Větrná. Předpokládá se, že i nadále budou pozemky využívány k uvedeným účelům.

OÚPR nedoporučuje využití předkupního práva SMB na koupi stavby garáže na pozemku p. č. **1136/19 v k. ú. Bystrc**. Současně nedoporučuje využití předkupního práva na koupi staveb garáží na pozemcích p. č. 1136/3, p. č. 116/4, p. č. 1136/5, p. č. 1136/6, p. č. 1136/7, p. č. 1136/8, p. č. 1136/9, p. č. 1136/10, p. č. 1136/11, p. č. 1136/12, p. č. 1136/13, p. č. 1136/15, p. č. 1136/16, p. č. 1136/17, p. č. 1136/18, p. č. 1136/20, p. č. 1136/21, p. č. 1136/22, p. č. 1136/23, p. č. 1136/24 a p. č. 1136/25, vše v k. ú. Bystrc.



Statutární město Brno
Dominikánské náměstí 196/1
Brno – město
602 00

V Brně dne 19.12. 2016

Věc: Nabídka ke koupi nemovitosti

Vážený,
Obracím se na vás jako na vlastníka následujícího:

- stavba bez čp/če - garáž, umístěné na p.č. 1136/19 zapsané na LV č. 10001, k.ú. Bystřec

Předmětná nemovitost je zapsána na LV č. 2596 vedeném u katastrálního úřadu pro Jihomoravský kraj se sídlem v Brně, Katastrálního pracoviště Brno - město pro k. ú. Bystřec, obec Brno, okres Brno - město. Výše uvedená nemovitost je dále pro účely této nabídky označována jen jako „nemovitost“.

S ohledem na skutečnost, že hodlám nemovitost, způsob využití garáž, převést na třetí osobu, nabízím vám tímto tuto budovu bez čp/če, postavenou na pozemku p.č. 1136/19 k odkoupení.

Oznamuji vám, že nemovitost nabízím ke koupi _____, bytem _____, za následujících podmínek:

- Kupní cena činí 150.000,-Kč (slovy sto padesát tisíc korun českých)

Na tuto nabídku prosím odpovězte níže uvedeným způsobem a vaši odpověď zašlete na mou níže uvedenou adresu.

Přílohou této nabídky je kupní smlouva ze dne 28.11.2016.

Tuto nabídku ke koupi výše uvedené nemovitosti

Přijímám – nepřijímám (nehodící se škrtněte)

.....
Jméno a příjmení

.....
podpis

.....
datum

S pozdravem

KUPNÍ SMLOUVA

Článek 1. Smluvní strany

1.1.
"prodávající"

1.2.
ale jen "kupující"

uzavírají níže uvedeného dne, měsíce a roku následující kupní smlouvu:

Článek 2. Předmět smlouvy

2.1. Prodávající prohlašuje, že je výlučným vlastníkem níže uvedené nemovitosti:

- **stavba bez čp/če - garáž**, umístěné na p.č. 1136/19 zapsané na LV č. 10001, k.ú. Bystrc.

Předmětná nemovitost je zapsána na LV č. 2596 vedeném u katastrálního úřadu pro Jihomoravský kraj se sídlem v Brně, Katastrálního pracoviště Brno - město pro k. ú. Bystrc, obec Brno, okres Brno - město. Prodávající touto kupní smlouvou tedy prodává budovu bez čp./č.ev. způsob využití garáž postavenou na pozemku p. č. 1136/19 v k. ú. Bystrc, se všemi součástmi a příslušenstvími, za kupní cenu, uvedenou níže, do vlastnictví kupujícímu, který tuto nemovitost za tuto cenu kupuje a přijímá do svého výlučného vlastnictví.

2.2. Pozemek p. č. 1136/19 v k. ú. Bystrc je zapsán na LV č. 10001 vedeném u katastrálního úřadu pro Jihomoravský kraj se sídlem v Brně, Katastrálního pracoviště Brno - město pro k. ú. Bystrc, obec Brno, okres Brno - město, není ve vlastnictví prodávajícího a není předmětem převodu dle této smlouvy.

Článek 3. Kupní cena

3.1. Smluvní kupní cena byla sjednána na částku **150 000,- Kč** (slovy sto padesát tisíc korun českých).

3.2. Kupující zaplatí kupní cenu prodávající bankovním převodem, ve výši 150.000,- Kč. Kupní cena je splatná ve lhůtě do 5-ti dnů ode dne podání návrhu na vklad kupní smlouvy do katastru nemovitostí na účet č. 2

3.3. Daň z převodu nemovitostí hradí kupující

3.4. V případě, že katastr nemovitostí zamítne, a to z jakéhokoliv důvodu, povolení vkladu vlastnického práva ve prospěch kupujícího, zavazují se strany kupní smlouvy k odstranění těchto vad, popřípadě uzavření nové smlouvy podobného obsahu, avšak při dodržení stejného předmětu převodu, jeho výměry a kupní ceny. Termín pro odstranění vad se stanovuje do 10 dnů od právní moci rozhodnutí o zamítnutí vkladu, pokud se smluvní strany nedohodnou jinak. Pokud bude i v pořadí druhý vklad kupní smlouvy katastrem nemovitostí zamítnut, jsou smluvní strany povinny navzájem si vrátit veškerá plnění dle této smlouvy do 5 pracovních dnů ode dne nabytí právní moci zamítnutí. Prodávající je pro tento případ povinna vrátit vyplacenou kupní cenu v plné výši kupujícímu.

Článek 4.

Prohlášení prodávající a kupujícího

- 4.1. Proávající prohlašuje, že v nakládání s převáděnou nemovitostí není nijak omezena a že převáděná nemovitost není zatížena žádnými právy třetích osob, zejména předkupním právem, zástavním právem, věcným právem odpovídajícím věcnému břemeni nebo právem nájemním a že na převáděné nemovitosti neváznou dluhy ani jiné právní povinnosti nebo závazky. Proávající dále prohlašuje, že jí nejsou známy žádné závady, na něž by měla kupujícího upozornit.
- 4.2. Proávající předá výše uvedenou nemovitost kupujícímu ve lhůtě do pěti dnů od zápisu vkladu vlastnického práva do katastru nemovitostí na příslušný list vlastnictví ve prospěch kupujícího, podle této kupní smlouvy, na základě písemného předávacího protokolu.
- 4.3. Kupující prohlašuje, že je mu stav převáděné nemovitosti znám, s tímto stavem souhlasí a v tomto stavu jí také bez připomínek kupuje a do svého vlastnictví přijímá.
- 4.4. Proávající prohlašuje, že žádným právním úkonem, který není v katastru nemovitostí zapsán, nepředvedla předmětnou nemovitost, ani její části na jinou osobu a zavazuje se, že do doby rozhodnutí o vkladu vlastnických práv podle této smlouvy, popř. do dokončení řízení o povolení vkladu o případné nové kupní smlouvě, uzavřené dle čl. 3./3.4 této KS, takový právní úkon neučiní.
- 4.5. Proávající prohlašuje, že nemá ke dni podpisu této smlouvy žádné závazky po lhůtě splatnosti vůči státu - finančnímu úřadu. Dále prodávající prohlašuje, že si není vědoma možnosti zřízení zástavního práva, kdy by zástavním-věřitelem byl finanční úřad z titulu zajištění daňové pohledávky. Dále prodávající prohlašuje, že její vlastnická práva k předmětné nemovitosti nejsou soudně či jinak napadena nebo zpochybněna a že proti ní není veden výkon rozhodnutí ani exekuce. Rovněž prohlašuje, že není v úpadku a že na její majetek nebyl prohlášen konkurz ani osobní konkurz ani nebylo zahájeno konkurzní, insolvenční nebo vyrovnávací řízení, ani není v likvidaci.

Článek 5.

Společná ustanovení

- 5.1. Kterýkoliv z účastníků této smlouvy je oprávněn odstoupit od této smlouvy s účinky ex tunc v případě a/ nesplnění odkládací podmínky účinnosti této smlouvy podle čl. 5.8. této smlouvy, b/ pravomocného rozhodnutí příslušného katastrálního úřadu, kterým se zamítá návrh na povolení vkladu vlastnického práva ve prospěch kupujícího ve smyslu této kupní smlouvy.
- 5.2. Vlastnictví převáděné nemovitosti se všemi právy a povinnostmi přejde na kupujícího vkladem do příslušného katastru nemovitostí.
- 5.3. Náklady související s ověřením svých podpisů na kupní smlouvě a s vkladem smlouvy do katastru nemovitostí, tj. správní poplatek za podání návrhu na vklad vlastnického práva u katastrálního úřadu, uhradí prodávající.
- 5.4. Daň z převodu nemovitostí uhradí kupující.
- 5.5. Návrh na zahájení řízení o povolení vkladu vlastnického práva ve prospěch kupujícího do katastru nemovitostí u příslušného katastrálního úřadu podá kupující.
- 5.6. Proávající se zavazuje, že poskytne kupujícímu veškerou potřebnou součinnost k zajištění vkladu vlastnického práva k předmětné nemovitosti dle této smlouvy do příslušného katastru nemovitostí.
- 5.7. Odstoupením od této smlouvy z důvodů podle čl. 5.1. této smlouvy nebo z důvodů podle zákona, zaniká celá tato smlouva jako celek, a účastníci jsou povinni si vydat vše, co si na základě celé této smlouvy dosud poskytli.
- 5.8. Tato kupní smlouva nabývá účinnosti splněním odkládací podmínky podle toho článku této smlouvy. Odkládací podmínkou se přitom pro účely této smlouvy rozumí úplné zaplacení kupní ceny podle čl. 3.2. této smlouvy.

Článek 6.

Zápis do katastru nemovitostí

6.1. Na základě této kupní smlouvy provede místně příslušný katastrální úřad zápis vkladu této kupní smlouvy do katastru nemovitostí na příslušný list vlastnictví.

Článek 7.

Závěrečná ustanovení

7.1. Smluvní strany prohlašují, že si tuto smlouvu přečetly, že souhlasí s jejím obsahem, který je projevem jejich vážné, svobodné, určité a omylu prosté vůle a dále, že tuto smlouvu neuzavírají v tísní, ani za nápadně nevýhodných podmínek.

7.2. Tato smlouva nabývá platnosti dnem jejího podpisu oběma smluvními stranami a účinnosti dnem splnění odkládací podmínky uvedené v článku 5.8 této kupní smlouvy.

7.3. Tato smlouva je vyhotovena ve čtyřech vyhotoveních, z nichž jedno obdrží prodávající, jedno kupující, jedno město Brno a jedno příslušný katastrální úřad.

7.4. Tato smlouva může být měněna jen písemnými dodatky a na základě souhlasu obou smluvních stran.

V Brně dne 28. listopadu 2016

Prodávající

Kupující

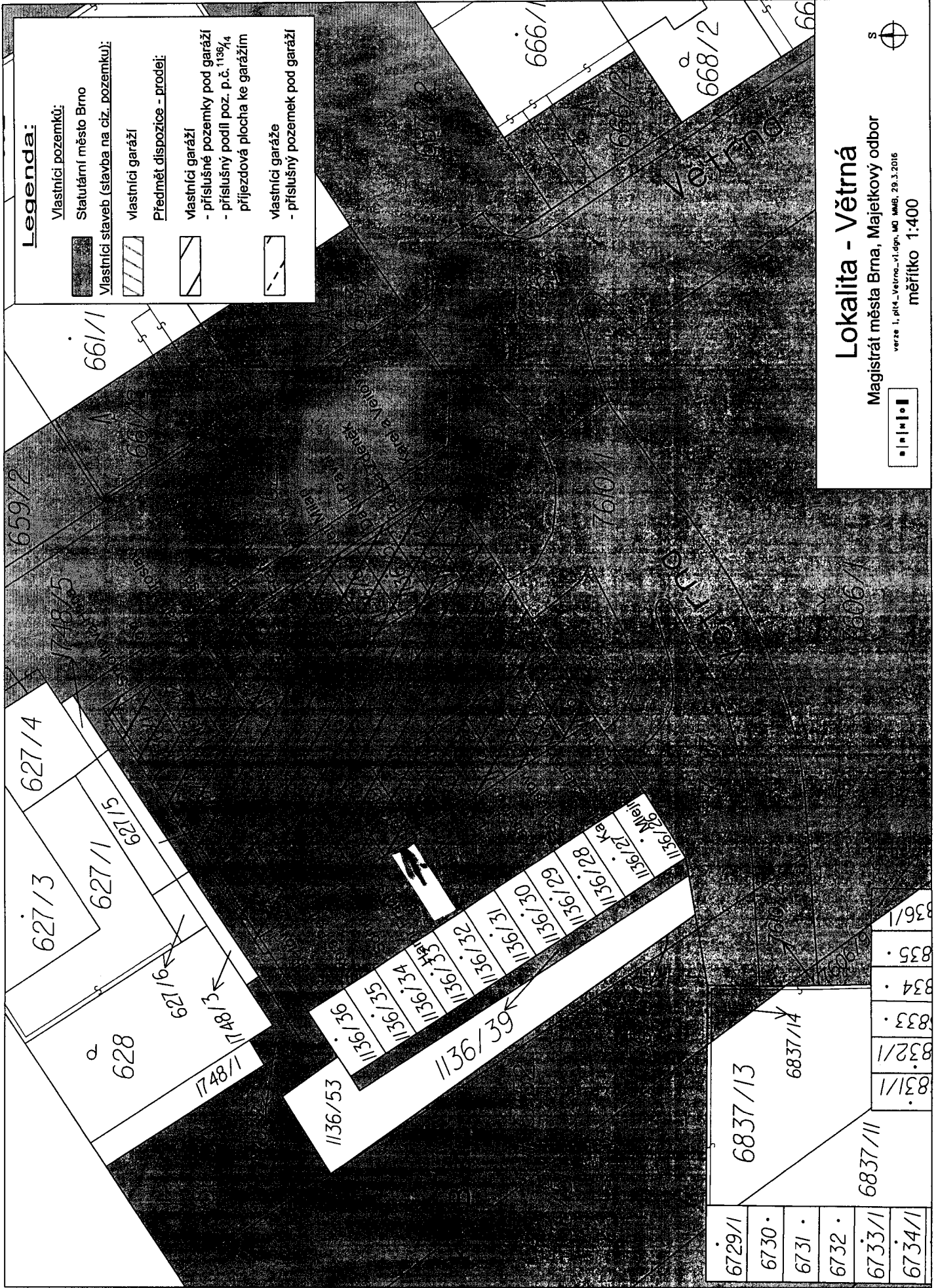

Legenda:

- Vlastníci pozemků:**
- Statutární město Brno
- Vlastníci staveb (stavba na ciz. pozemku):**
- vlastníci garáží
- Předmět dispozice - prodeji:**
- vlastníci garáží
 - příslušné pozemky pod garážemi
 - příslušný podíl poz. p.č. 1136/4
 - příjezdová plocha ke garážím
 - vlastníci garáže
 - příslušný pozemek pod garážemi

Lokalita - Větrná

Magistrát města Brna, Majetkový odbor
 verze 1, příl. Větrná-vl.dgn, MO MAB, 29.3.2016
 měřítko 1:400



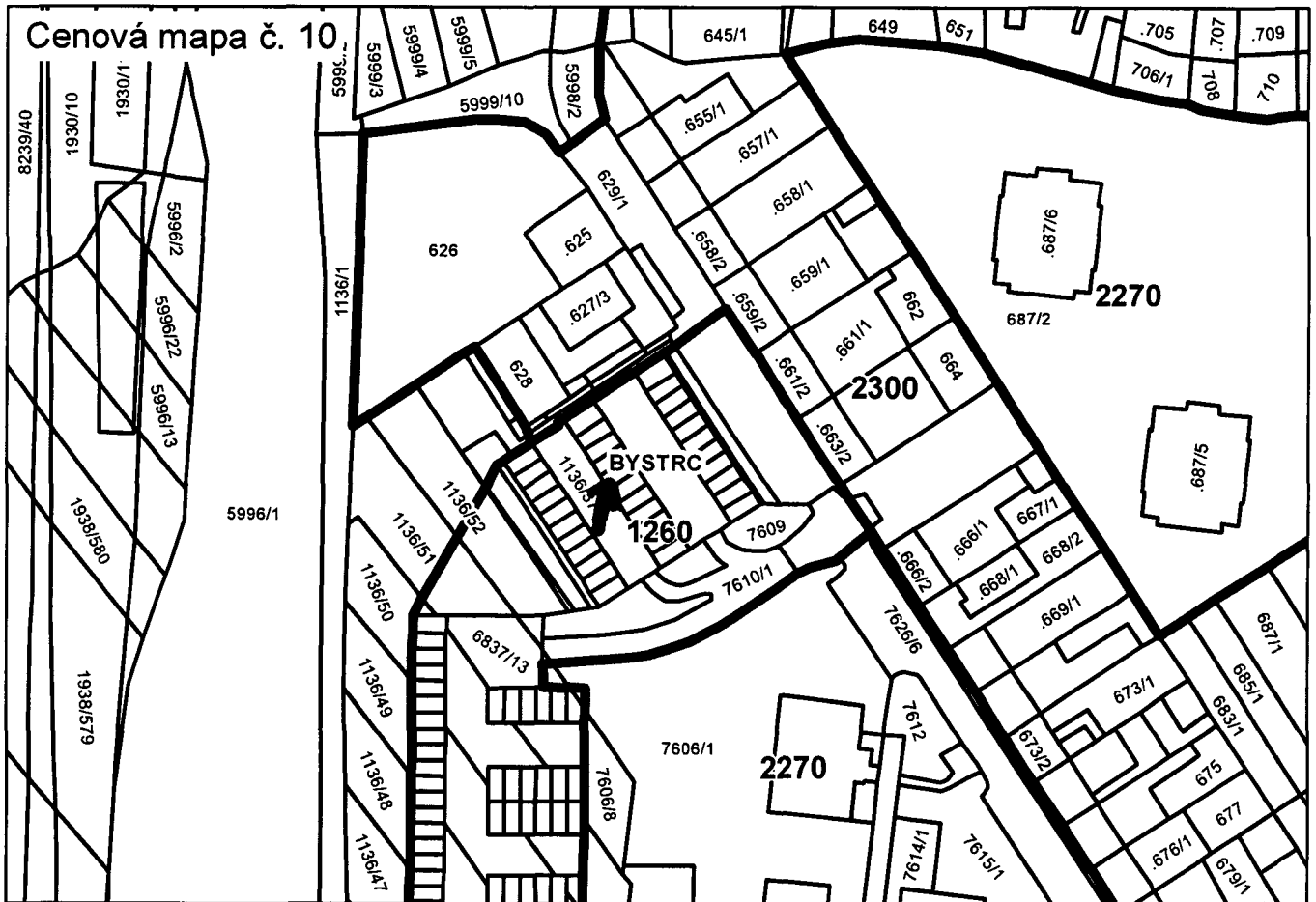
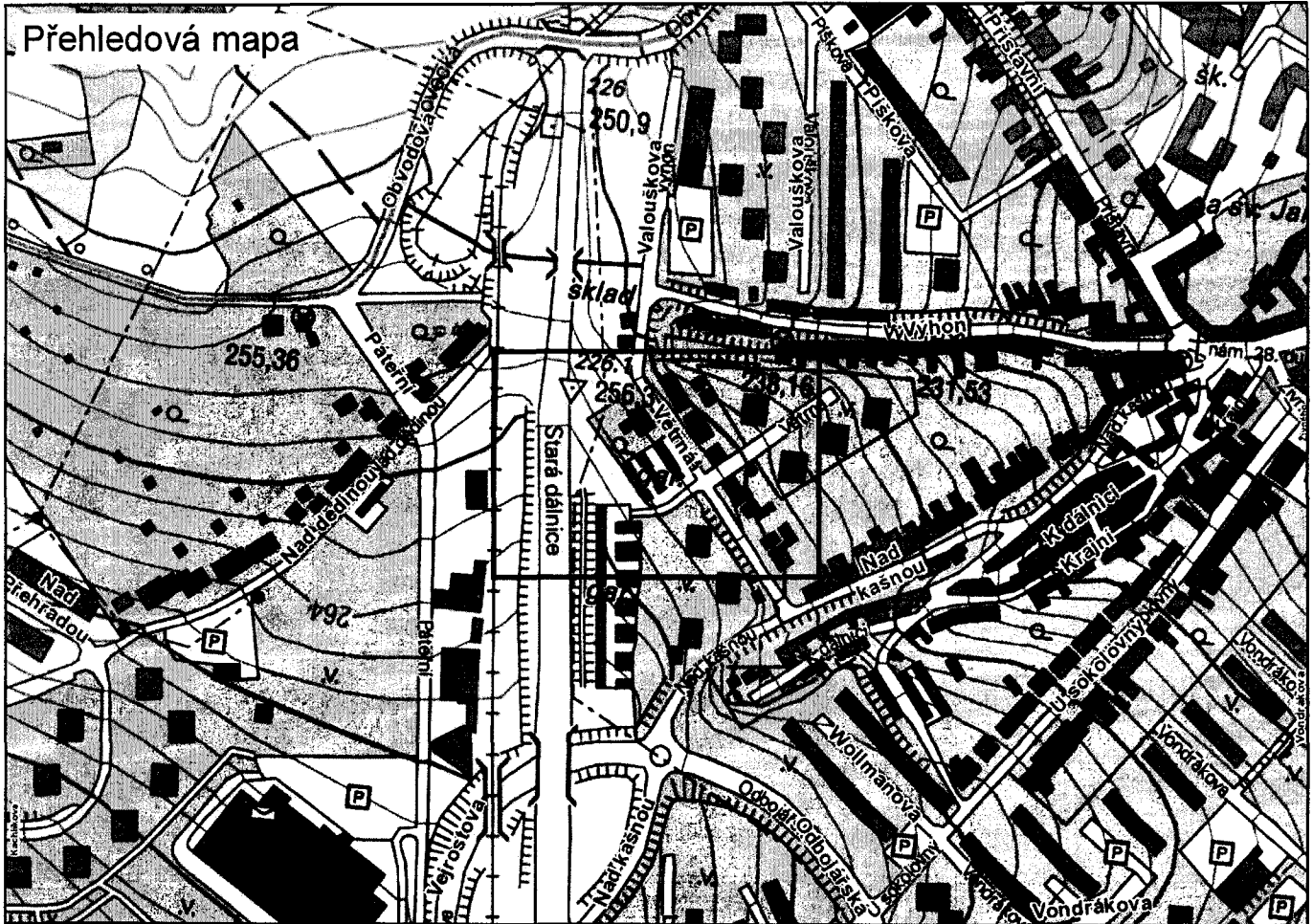



Z7/26. zasedání Zastupitelstva města Brna
konané dne 7. 3. 2017

21

Název:

Nabídka předkupního práva k stavbě bez čp/če, garáže, stojící na pozemku p.č. 817/4 v k.ú. Staré Brno

Obsah:

- Důvodová zpráva
- Stanoviska dotčených orgánů
- Návrh kupní smlouvy
- Nabídka paní [] na využití předkupního práva ze dne 16.12.2016, doručena MMB dne 19.2.2016 včetně kupní smlouvy
- Mapové podklady, fotodokumentace

Návrh usnesení:

Zastupitelstvo města Brna

bere na vědomí

- nabídku paní [] ze dne 16.12.2016, doručenou MMB dne 19.12.2016, na využití předkupního práva dle zák. č. 89/2012 Sb., občanský zákoník, v platném znění, k budově bez čp/če, způsob využití garáže, stojící na pozemku p.č. 817/4 v k.ú. Staré Brno, za kupní cenu ve výši 200.000,- Kč a za podmínek doložené kupní smlouvy
- aktuální stanovisko MČ Brno-střed, dle kterého MČ Brno-střed nesouhlasí s využitím předkupního práva z úrovně MČ Brno-střed

schvaluje

úplatné nabytí budovy bez čp/če, způsob využití garáže, stojící na pozemku p.č. 817/4 v k.ú. Staré Brno z vlastnictví [] do vlastnictví statutárního města Brna za kupní cenu ve výši 200.000,- Kč s lhůtou k úhradě do 10 dnů ode dne podání návrhu na vklad vlastnického práva do katastru nemovitostí převodem na bankovní účet a za podmínek kupní smlouvy, která tvoří přílohu č. těchto usnesení

Stanoviska dotčených orgánů:

RMB projednala a doporučila na schůzi č. R7/103 konané dne 21.2.2017.

Zpracoval:

Majetkový odbor *Uliáš*

Jan []

Předkládá:

Rada města Brna

Důvodová zpráva:

Úvod:

Předmětem předkládaného materiálu je nabídka paní _____ ze dne 16.12.2016, doručená MMB dne 19.12.2016, na využití předkupního práva dle zák. č. 89/2012 Sb., občanský zákoník, v platném znění, k budově bez čp/če, způsob využití garáže, stojící na pozemku p.č. 817/4 v k.ú. Staré Brno ve vlastnictví Statutárního města Brna.

Nabídka předkupního práva:

Majetkový odbor MMB obdržel dne 19. 12. 2017 nabídku paní _____ ze dne 16.12.2016, na využití předkupního práva ve smyslu ustanovení § 3056 zákona č. 89/2012 Sb., občanský zákoník, v platném znění, k nemovitosti budově bez čp/če, způsob využití garáže v k.ú. Staré Brno, LV 4706 stojící na pozemku p.č. 817/4 v k.ú. Staré Brno zapsaného na LV 10001 ve vlastnictví Statutárního města Brna za kupní cenu 200.000,-Kč se splatností do 10 dnů ode dne podání návrhu na vklad vlastnického práva k předmětné nemovitosti pro kupujícího a dále za podmínek uvedených v příloženém návrhu kupní smlouvy.

Dle § 3056 zák. č.89/2012 Sb., občanský zákoník (dále jen NOZ), vlastník pozemku, na němž je zřízena stavba, která není podle dosavadních právních předpisů součástí pozemku a nestala se součástí pozemku ke dni nabytí účinnosti tohoto zákona, má ke stavbě předkupní právo a vlastník stavby má předkupní právo k pozemku. Na základě uvedeného ustanovení NOZ vzniklo ke dni 1. 1. 2014 statutárnímu městu Brnu, jakožto vlastníkově výše uvedeného pozemku, předkupní právo k budově, která je na tomto pozemku umístěna, a vlastníků budovy vzniklo vůči statutárnímu městu Brnu předkupní právo k pozemku, na kterém je budova umístěna.

Zákonná lhůta pro přijetí nabídky je tříměsíční s tím, že v případě využití nabídky je nutno v dané lhůtě uhradit prodávajícímu kupní cenu (viz § 2148 NOZ).

V případě provedení vkladu vlastnického práva k nabízené stavbě dle uzavřené kupní smlouvy paní _____ s koupěchtivým _____, bude předkupní právo statutárního města Brna jako vlastníka pozemku p.č. 817/4 v k.ú. Staré Brno zachováno, a to do doby, než bude vlastníkem staveb i pozemku, na kterém jsou umístěny, táž osoba.

Popis:

Garáž bez čp/če stojící na pozemku p.č. 817/4 k.ú. Staré Brno, je situovaná jako krajní garáž v řadě čtyř garáží při ulici Křížová, z nichž garáže, které jsou součástí pozemků p.č. 817/6 a 817/8, k.ú. Staré Brno, jsou ve vlastnictví fyzických osob, a garáž na pozemku 817/3 k.ú. Staré Brno, nabylo statutární město Brno do svého vlastnictví kupní smlouvou č. 6316171907 ze dne 27.4.2016, kdy po provedení vkladu kupní smlouvy se předmětná garáž stala součástí pozemku p.č. 817/3 k.ú. Staré Brno.

Předmětný pozemek je ve správě OSM MMB.

Pozemek p.č. 817/4 v k.ú. Staré Brno, na kterém se budova bez čp/če nachází, je dle Územního plánu města Brna součástí plochy pro dopravu s podrobnějším účelem využití stanoveným funkčním typem rezervy ploch pro dopravu a části území, ve kterých bude nutno upřesnit dopravní řešení.

Odbor územního plánování a rozvoje MMB dle svého vyjádření ze dne 6.11.2015 z územního hlediska doporučil využít předkupní právo k nabytí nemovitosti - garáže na pozemku p.č. 817/4 v k.ú. Staré Brno ve prospěch statutárního města Brna.

Odbor dopravy MMB dle svého vyjádření ze dne 23.11.2015 z hlediska koncepce dopravy nabytí garáže do vlastnictví statutárního města nedoporučil.

Dle aktuálního stanoviska MČ Brno-střed nesouhlasí s využitím předkupního práva z úrovně MČ Brno-střed.

Ocenění:

Podle fotodokumentace jde o starší řadovou prefabrikovanou garáž pro 1 osobní auto.

Věcnou hodnotu nabízené stavby lze předpokládat nižší, než činí nabídková cena:

Nákladová cena dle oceňovací vyhlášky činí cca80.000,- Kč
Cena stavby včetně pozemku stanovená cenovým porovnáním dle oceňovací vyhlášky činí cca189.000,- Kč

Nabídkové ceny garáží v realitní inzerci v lokalitách s omezenou možností parkování se pohybují v intervalu 140.000 až 350.000,- Kč
Sousední řadovou garáž město vykoupilo v roce 2016 za cenu163.000,- Kč

S ohledem na výše uvedené lze, za předpokladu zdůraznění územně plánovacího hlediska – viz vyjádření OÚPR, nabídkovou cenu ve výši 200.000 Kč v rámci předkupního práva akceptovat.

Porada primátora dne 30.1.2017 vzala na vědomí informaci ve věci nabídek předkupního práva dle § 3056 zákona č. 89/2012 Sb., občanský zákoník, v platném znění, ke stavbě bez čp/če, způsob využití garáž, postavená na pozemku p.č. 817/4 v k.ú. Staré Brno, doručena dne 19.12.2016 a ke stavbě bez čp/če, způsob využití garáž, postavená na pozemku p.č. 1136/19 v k.ú. Bystrc, doručena dne 23.12.2016.

Závěr:

V návaznosti na výše uvedené byl orgánům Statutárního města Brna předložen variantní návrh:

Dle Varianty I – nesouhlasit s využitím předkupního práva statutárního města Brna dle § 3056 zákona č. 89/2012 Sb., občanský zákoník, v platném znění, k budově bez čp/če, způsob využití garáže, umístěné na pozemku p.č. 817/4 v k.ú. Staré Brno, za kupní cenu ve výši 200.000,- Kč, dle nabídky doručené dne 19.12.2016 s ohledem na skutečnost, že OD MMB nabytí garáže nedoporučuje.

Dle Varianty II – schválit úplatné nabytí budovy bez čp/če, způsob využití garáže, stojící na pozemku p.č. 817/4 v k.ú. Staré Brno z vlastnictví do vlastnictví statutárního města Brna za kupní cenu ve výši 200.000,- Kč s lhůtou k úhradě do 10 dnů ode dne podání návrhu na vklad vlastnického práva do katastru nemovitostí převodem na bankovní účet s ohledem na skutečnost, že OÚPR MMB doporučuje využít předkupní právo k nabytí nemovitosti.

Komise majetková RMB na svém R7/KM/48. zasedání konaném dne 13.2.2017

1. vzala na vědomí

nabídku paní ze dne 16.12.2016, doručenu MMB dne 19.12.2016, na využití předkupního práva dle zák.č. 89/2012 Sb., občanský zákoník, v platném znění, k budově bez čp/če, způsob využití garáže, stojící na pozemku p.č. 817/4 v k.ú. Staré Brno, za kupní cenu ve výši 200.000,- Kč a za podmínek doložené kupní smlouvy

2. doporučila RMB a ZMB

Variantu I. nesouhlasit s využitím předkupního práva statutárního města Brna dle § 3056 zákona č. 89/2012 Sb., občanský zákoník, v platném znění, k budově bez čp/če, způsob

využití garáže, stojící na pozemku p.č. 817/4 v k.ú. Staré Brno, za kupní cenu ve výši 200.000,- Kč, dle nabídky doručené dne 19.12.2016.

Hlasování: 9 – pro var. I., 0 - proti, 1 - se zdržel /11 členů. Usnesení bylo přijato.

Ing. Liptáková	p. Janiček	Ing. Drápalová	PhDr. Hofmannová	Ing. Pospíšil	JUDr. Kerndl	p. Říha	p. Šafařík	Ing. Zuziak	Mgr. Leder	Ing. Malec
pro	pro	pro	pro	pro	omluven	zdržel se	pro	pro	pro	pro

Rada města Brna na své R7/103. schůzi konané dne 21.2.2017

1. vzala na vědomí nabídku paní ze dne 16. 12. 2016, doručenou MMB dne 19. 12. 2016, na využití předkupního práva dle zák. č. 89/2012 Sb., občanský zákoník, v platném znění, k budově bez č. p/č. e., způsob využití garáže, stojící na pozemku p. č. 817/4 v k. ú. Staré Brno, za kupní cenu ve výši 200.000,- Kč a za podmínek doložené kupní smlouvy.

2. doporučila Zastupitelstvu města Brna schválit úplatné nabytí budovy bez č. p./č. e., způsob využití garáže, stojící na pozemku p. č. 817/4 v k. ú. Staré Brno z vlastnictví do vlastnictví statutárního města Brna za kupní cenu ve výši 200.000,- Kč s lhůtou k úhradě do 10 dnů ode dne podání návrhu na vklad vlastnického práva do katastru nemovitostí převodem na bankovní účet a za podmínek kupní smlouvy.

Schváleno jednomyslně 9 členy.

Ing. Vokřál	Mgr. Hladík	R. Mrázek	Bc. Hollan	Mgr. Ander	Ing. Kacer	M. Janiček	Bc. Kolářný	JUDr. Rusňáková	Ing. Staněk	Mgr. Suchý
pro	pro	--	pro	pro	pro	pro	nepřítomen	pro	pro	pro

Stanoviska dotčených orgánů:

Odbor územního plánování a rozvoje MMB

- dle vyjádření ze dne 6.11.2015 - dle platného Územního plánu města Brna je pozemek p.č. 817/4 v k.ú. Staré Brno součástí plochy pro dopravu s podrobnějším účelem využití stanoveným funkčním typem rezervy ploch pro dopravu a části území, ve kterých bude nutno upřesnit dopravní řešení.

Z regulativů ÚPmB pro uspořádání území (tvořících přílohu č. 1 obecně závazné vyhlášky statutárního města Brna č. 2/2004 o závazných částech ÚPmB) a z výkresů ÚPmB vyplývají následující podmínky využití území:

Plochy pro dopravu

- jsou určeny zejména pro umístění zařízení systémů dopravní obsluhy města

Z hlediska zásad uspořádání dopravy vyznačených ve výkrese Doprava – vybraná komunikační síť je v území vymezena sběrná komunikace se 2 nebo 3 jízdními pruhy – tzv. průkaz Václavská a rezerva pro upřesnění dopravní řešení.

Odbor územního plánování a rozvoje MMB z územního hlediska doporučuje využít předkupní právo k nabytí nemovitosti - garáže na pozemku p.č. 817/4 v k.ú. Staré Brno ve prospěch statutárního města Brna.

Upozorňuje, že věcně příslušným odborem MMB v oblasti pozemků dotčených předkupním právem, které jsou v ÚPmB součástí funkčních ploch pro dopravu, je Odbor dopravy MMB.

Odbor dopravy MMB

– vyjádření ze dne 23.11.2015 – dle platného územního plánu je pozemek součástí ploch pro dopravu s podrobnějším účelem využití stanoveným funkčním typem rezervy ploch pro dopravu a části území, ve kterých bude nutno upřesnit dopravní řešení.

V současné době není jednoznačně stanovena podoba řešení dopravní obslužnosti Mendlova náměstí a stále probíhají studie a dopravně inženýrská posouzení (pozn. MO MMB - dne 19.1.2017 tlf. zjištěno, že stav nadále trvá)

Proto není možné v současné době stanovit, zda budou výše uvedené pozemky jakoukoli dopravní stavbou dotčeny.

Vzhledem k výše uvedenému z hlediska koncepce dopravy nabytí garáže do vlastnictví statutárního města Odbor dopravy MMB nedoporučuje.

V případě žádosti vlastníků garáží o prodej pozemku ve vlastnictví města pod předmětnými garážemi s prodejem nesouhlasí.

Městská část Brno – střed

- dle vyjádření ze dne 20.2.2017 – ZMČ BS na 19. zasedání konaném dne 8.2.2017 nesouhlasilo s využitím předkupního práva k nabytí nemovité věci (garáže bez č.p./č.ev.) na pozemku p.č. 817/4 o vým. 19 m² k.ú. Staré Brno, dle nabídky paní z úrovně MČ Brno-střed dle článku 11 odst. 2 písm. a) Statutu města Brna do majetku města a uložila vedoucí odboru dopravy a majetku sdělit stanovisko ZMB BS žadateli.

Statutární město Brno
se sídlem v Brně, Dominikánské nám. 196/1, 602 00 Brno
zastoupené primátorem Ing. Petrem Vokřálem
IČO: 44992785
bankovní spojení: Česká spořitelna, a.s.,
Olbrachtova 1929/2, 140 00 Praha 4
č. účtu: 111246222/0800
VS:

(dále též kupující)

a

bytem
r.č.
bankovní spojení:
.....
č. účtu:

(dále též prodávající)

uzavírají tuto

Kupní smlouvu

I.

Úvodní ustanovení

1. Prodávající prohlašuje, že je výlučným vlastníkem níže specifikované nemovité věci: budovy bez čp/če, způsob využití garáž, stojící na pozemku p.č. 817/4 v k.ú. Staré Brno, v obci Brno, v okrese Brno – město, zapsané u Katastrálního úřadu pro Jihomoravský kraj, Katastrální pracoviště Brno – město, na LV č. 4706 pro

2. Předmětem koupě je budova bez čp/če, způsob využití garáž, stojící na pozemku p.č. 817/4 v k.ú. Staré Brno.
(dále v této smlouvě označena též jen jako „NEMOVITOST“).

3. Pozemek p.č. 817/4 v k.ú. Staré Brno není vlastnictvím prodávající, když tento má ve vlastnictví Statutární město Brno.

II.

Účel smlouvy

Tato smlouva se uzavírá, aby kupujícímu bylo umožněno nabýt vlastnické právo k NEMOVITOSTI.

III.
Předmět smlouvy

Prodávající touto smlouvou úplatně převádí níže specifikovanou NEMOVITOST včetně všech součástí a příslušenství, ze svého vlastnictví do vlastnictví kupujícího a kupující touto smlouvou níže specifikovanou NEMOVITOST včetně všech součástí a příslušenství, z vlastnictví prodávající do svého vlastnictví přijímá a zavazuje se zaplatit za ni prodávající sjednanou kupní cenu, jinými slovy se prodávající touto smlouvou ve smyslu § 2079 zákona č. 89/2012 Sb., občanský zákoník, v platném znění (dále jen „NOZ“), zavazuje, že kupujícímu odevzdá níže specifikovanou NEMOVITOST včetně všech jejích součástí a příslušenství, a umožní mu nabytí vlastnické právo k níže specifikované NEMOVITOSTI včetně všech jejích součástí a příslušenství: budovy bez čp/če, způsob využití garáž, stojící na pozemku p.č. 817/4 v k.ú. Staré Brno, zapsané v katastru nemovitostí u Katastrálního úřadu pro Jihomoravský kraj, Katastrálního pracoviště Brno-město, na listu vlastnictví č. 4706 pro katastrální území Staré Brno, obec Brno, okres Brno-město, a kupující se touto smlouvou zavazuje, že výše specifikovanou NEMOVITOST včetně všech jejích součástí a příslušenství, převezme a zaplatí za ni prodávající sjednanou kupní cenu.

IV.
Kupní cena a způsob její úhrady

1. Kupní cena za NEMOVITOST byla sjednána dohodou mezi prodávající a kupujícím a činí částku ve výši 200.000,-Kč (slovy: dvě stě tisíc korun českých).

2. Smluvní strany prohlašují, že celá kupní cena ve výši 200.000,- Kč bude uhrazena do 10 dnů ode dne podání návrhu na vklad vlastnického práva k předmětné NEMOVITOSTI pro kupujícího na bankovní účet prodávající uvedený v záhlaví této smlouvy.

V.
Prohlášení prodávající

1. Prodávající prohlašuje, že s výjimkou předkupního práva žádným právním jednáním nezbavil svého práva s převáděnou NEMOVITOSTÍ neomezeně nakládat, že převáděná NEMOVITOST není zatížena žádným věcným břemenem, jiným předkupním právem, zástavním právem ani jiným věcným právem ani, že ji nedala nikomu do nájmu a zavazuje se převáděnou NEMOVITOST v tomto právním stavu zachovat i v budoucnu, do provedení vkladu vlastnického práva pro kupujícího.

2. Dále prodávající prohlašuje, že vůči ní není vedeno insolvenční řízení, že nemá žádných závazků vůči státu, na základě kterých by mohlo být zřízeno zákonné zástavní právo na převáděné nemovitosti a dále že k této nemovitosti nebylo zahájeno řízení o výkonu rozhodnutí či exekuční řízení.

3. Prodávající je dále povinna do předání převáděné NEMOVITOSTI kupujícímu o tuto pečovat s péčí řádného hospodáře a provádět její nezbytnou údržbu tak, aby stav převáděné NEMOVITOSTI v okamžiku jejího předání kupujícího odpovídal s přihlédnutím k běžnému opotřebení stavu, ve kterém se převáděná NEMOVITOST nachází ke dni podpisu této smlouvy.

VI. Daně a poplatky

Daň z nabytí nemovitých věcí bude hrazena dle platné právní úpravy. Správní poplatky spojené s vkladem do katastru nemovitostí uhradí kupující.

VII. Převod vlastnického práva

1. V souladu s ustanovením § 1105 NOZ nabývá kupující NEMOVITOST do svého vlastnictví zápisem do katastru nemovitostí, provedeným na podkladě této smlouvy.

2. Na podkladě této smlouvy bude smluvními stranami podán návrh na vklad k příslušnému katastrálnímu úřadu.

3. Pro případ, že příslušný katastrální úřad zamítne, a to z jakéhokoliv důvodu, povolení vkladu vlastnického práva pro kupujícího nebo vkladové řízení přeruší, zavazují se strany kupní smlouvy vyvinout úsilí k tomu, aby došlo o odstranění vad, které brání vkladu vlastnického práva a k povolení vkladu vlastnického práva pro kupujícího. V případě, že ani toto úsilí nepovede k povolení vkladu vlastnického práva pro kupujícího, je kterákoliv ze smluvních stran oprávněna od této smlouvy odstoupit a smluvní strany jsou povinny si vrátit dosud vzájemně poskytnutá plnění.

4. Prodávající se zavazuje vyklidit převáděnou NEMOVITOST a vyklizenou ji kupujícímu předat nejpozději do 30 dnů poté, kdy bude kupujícímu doručeno ze strany příslušného katastrálního úřadu vyrozumění o provedení vkladu práv z této smlouvy do katastru nemovitostí. Veškeré náklady spojené s užíváním převáděné NEMOVITOSTI do doby jejího předání kupujícímu nese prodávající. Od okamžiku předání převáděné NEMOVITOSTI kupujícímu tento nese nebezpečí škody na převáděné NEMOVITOSTI.

5. NEMOVITOST je oprávněn převzít za kupujícího Odbor správy majetku MMB. O převzetí NEMOVITOSTI jsou smluvní strany povinny sepsat písemný předávací protokol, jehož nedílnou součástí bude soupis stavu elektroměru, plynoměru a vodoměru ke dni předání a každá ze smluvních stran obdrží jedno vyhotovení tohoto předávacího protokolu, pokud jsou tyto media do NEMOVITOSTI zavedeny. Současně si přebírající převezme veškeré doklady vztahující se k převáděné NEMOVITOSTI, které má prodávající k dispozici.

6. Smluvní strany se zavazují provést finanční vyrovnání případných nedoplatků či nedoplatků vyplývajících z plateb za služby, zejm. elektřiny, vody, plynu apod. a poskytnout bezodkladně veškerou nutnou součinnost k přehlášení služeb na kupujícího.

VIII. Závěrečná ustanovení

1. Tato smlouva nabývá platnosti a účinnosti okamžikem jejího uzavření. Otázky touto smlouvou výslovně neupravené se řídí zákonem č. 89/2012 Sb., občanský zákoník, v platném znění, a ostatními obecně závaznými právními předpisy České republiky.

2. V případě odstoupení od této smlouvy nebo jejího zániku z jiného právního důvodu se smluvní strany zavazují vrátit si bez zbytečného odkladu do té doby vzájemně poskytnutá

plnění. Při vrácení prostředků hrazených na kupní cenu je prodávající povinna k jejich vrácení na účet, který je uveden v záhlaví smlouvy.

3. Smluvní strany výslovně prohlašují, že mezi sebou nesjednali žádné vedlejší ujednání při kupní smlouvě, tak jak jsou tato upravena v § 2128 odst. 1 a v § 2132 až § 2157 zákona č. 89/2012 Sb., občanského zákoníku.

4. Smlouva je sepsána ve čtyřech vyhotoveních, z nichž po jednom vyhotovení obdrží prodávající, dvě vyhotovení obdrží kupující a jedno vyhotovení bude připojeno v příloze návrhu na zápis vlastnického práva kupujícího z této smlouvy do katastru nemovitostí.

5. Smluvní strany prohlašují, že se řádně seznámily s obsahem této smlouvy, že mu porozuměly a nemají vůči němu žádných výhrad, přičemž tuto smlouvu uzavírají na základě jejich svobodné, vážné a omylu prosté vůle, nikoli v tísní za nápadně nevýhodných podmínek, na důkaz čehož připojují pod tuto smlouvu své vlastnoruční podpisy.

6. Prodávající bere na vědomí, že statutární město Brno je při nakládání s veřejnými prostředky povinno dodržovat ustanovení zákona č. 106/1999 Sb., o svobodném přístupu k informacím, v platném znění (zejména § 9 odst. 2 tohoto zákona).

7. Prodávající bere na vědomí, že na město Brno jako územní samosprávný celek se vztahuje zákon č. 340/2015 Sb. o registru smluv a tato smlouva bude prostřednictvím registru smluv povinně uveřejněna. Město Brno zašle smlouvu správci registru smluv k uveřejnění prostřednictvím registru smluv bez zbytečného odkladu, nejpozději však do 30 dnů od uzavření smlouvy. § 6 a 7 zákona č. 340/2015 Sb. o registru smluv nabývají účinnosti dnem 1. července 2017.

Doložka dle § 41 zákona č. 128/2000 Sb., o obcích (obecní zřízení), v platném znění

Tato smlouva byla schválena Zastupitelstvem města Brna na zasedání č. Z7/..... konaném dne.....

V Brně dne

za statutární město Brno
primátor
Ing. Petr Vokřál

Statutární město Brno
Magistrát města Brna

MMB/0500796/2016

listy: 1 přílohy:
druh:



mmb1es5f655819 Doručeno: 19.12.2016

11 OPATKO RANDOVA

Statutární město Brno
Majetkový odbor
Malinovského nám. 3
Brno

V Brně dne

Věc: **Nabídka ke koupi**

Vážení,

tímto se na Vás obracím jako na vlastníka pozemku p.č. 817/4 v k.ú. Staré Brno. Tento pozemek je vaším vlastnictvím a je zapsán na LV č. 10001 pro k.ú. Staré Brno.

V současné době mám tento pozemek od Statutárního města Brna v nájmu na základě nájemní smlouvy č. 0063090305528 ze dne 14.1.2010.

Na tomto pozemku mám umístěnu stavbu bez čp./ č. ev. – garáž, stojící na pozemku p.č. 817/4 v k.ú. Staré Brno.

Mám zájem stavbu bez čp./ č. ev. – garáž prodat třetí osobě – paní _____, za kupní cenu 200.000,- Kč. S paní _____ jsem uzavřela dne *16.12.2016* kupní smlouvu, kterou v příloze přikládám.

S ohledem na ustanovení § 3056 občanského zákoníku (zákon č. 89/2012 Sb.) máte jako vlastník pozemku k výše uvedené stavbě bez čp./ č. ev. – garáž, stojící na pozemku p.č. 817/4 v k.ú. Staré Brno předkupní právo. Proto Vám tímto činím tuto nabídku předkupního práva:

Nabízím Vám tímto ke koupi stavbu bez čp./ č. ev. – garáž, stojící na pozemku p.č. 817/4, zastavěná plocha a nádvoří, v k.ú. Staré Brno, obec Brno, a to za kupní cenu 200.000,-Kč (slovy dvě stě tisíc korun českých) za totožných podmínek, jaké jsou sjednány mezi mnou a paní _____.
Tyto podmínky Vám sděluji oznámením obsahu kupní smlouvy s paní _____, která tvoří přílohu této nabídky.

V případě, že budete mít zájem o koupi, tak Vás tímto vyzývám k uzavření kupní smlouvy v zákonném termínu do tří měsíců od doručení této nabídky a ve stejném termínu k zaplacení kupní ceny.

V případě, že nebudete mít o koupi zájem, velmi by mi pomohlo, pokud byste byli ochotni v co nejkratším čase nám toto Vaše stanovisko sdělit, popřípadě se rovnou své předkupního práva vzdali a dali mi tuto skutečnost co nejdříve na vědomí.

Děkuji za pochopení a brzkou reakci.

V Brně dne *16.12.2016*

r.č.

Email:

Příloha: kupní smlouva

10/16

PRÍLOHA NABÍDKY

KUPNÍ SMLOUVA

kterou dále uvedeného dne, měsíce a roku uzavřeli:

1) _____, r.č. _____
bytem _____

na straně jedné jako prodávající

a

2) _____, r.č. _____
bytem _____

na straně druhé jako kupující

I.

1) Prodávající má ve vlastnictví nemovitou věc v k.ú. Staré Brno, obec Brno, zapsanou u Katastrálního úřadu pro Jihomoravský kraj, katastrální pracoviště Brno-město, na listu vlastnictví č. 4706, pro katastrální území Slatina, a to :

- budovu bez č.p./č.ev., způsob využití – garáž, stojící na pozemku p.č. 817/4, v části obce Staré Brno,
(dále jen „převáděná nemovitost“).

2) Pozemek p.č. 817/4 není vlastnictvím prodávajícího, když tento má ve vlastnictví Statutární město Brno.

II.

1) Prodávající prodává v čl. I této smlouvy specifikovanou převáděnou nemovitost se všemi jejími součástmi a příslušenstvím kupujícímu do jeho výlučného vlastnictví za dále sjednanou kupní cenu, a kupující tuto nemovitost se všemi součástmi a příslušenstvím za stejnou cenu do svého vlastnictví přijímá.

III.

1) Kupní cena za prodej převáděné nemovitosti specifikované v čl. I této smlouvy byla smluvními stranami sjednána ve výši 200.000,- Kč (slovy: dvě stě tisíc korun českých).

2) Smluvní strany prohlašují, že celá kupní cena ve výši 200.000,- Kč bude uhrazena do 10 dnů ode dne podání návrhu na vklad vlastnického práva k předmětné nemovitosti pro kupujícího.

IV.

1) Prodávající prohlašuje, že k převáděné nemovitosti se váže zákonné předkupní právo vlastníka pozemku – Statutárního města Brna. Prodávající se zavazuje do pěti pracovních dnů od uzavření této smlouvy doručit Statutárnímu městu Brnu nabídku předkupního práva, jejíž přílohou bude tato kupní smlouva. Prodávající a kupující se dohodli, že podmínkou realizace koupě je skutečnost, že se Statutární město Brno svého předkupního práva vzdá, resp. se vyjádří, že jej neuplatňuje, popřípadě se v zákonné tříměsíční lhůtě k nabídce předkupního práva nevyjádří.

2) Prodávající prohlašuje, že se s výjimkou předkupního práva žádným právním úkonem nezabavil svého práva s převáděnou nemovitostí neomezeně nakládat, že převáděná nemovitost není zatížena žádným věcným břemenem, jiným předkupním právem, zástavním právem ani jiným věcným právem ani, že ji nedal nikomu do nájmu a zavazuje se převáděnou nemovitost v tomto právním stavu zachovat i v budoucnu, do provedení vkladu vlastnického práva pro kupujícího.

3) Dále prodávající prohlašuje, že vůči němu není vedeno insolvenční řízení, že nemá žádných závazků vůči státu, na základě kterých by mohlo být zřízeno zákonné zástavní právo na převáděné nemovitosti a dále že k této nemovitosti nebylo zahájeno řízení o výkonu rozhodnutí či exekuční řízení.

V.

- 1) Prodávající prohlašuje, že kupujícího seznámil se stavem převáděné nemovitosti, stejně tak i s jejími součástmi a příslušenstvím.
- 2) Kupující prohlašuje, že je seznámen se stavem převáděné nemovitosti, jejími součástmi a příslušenstvím, a v tomto stavu tuto nemovitost od prodávajícího kupuje.
- 3) Prodávající prohlašuje, že v současnosti má uzavřenu se Statutárním městem Brnem nájemní smlouvu k pozemku p.č. 817/4 k.ú. Staré Brno, když s obsahem této nájemní smlouvy byl kupující seznámen.
- 4) Prodávající je dále povinen do předání převáděné nemovitosti kupujícímu o tuto pečovat s péčí řádného hospodáře a provádět její nezbytnou údržbu tak, aby stav převáděné nemovitosti v okamžiku jejího předání kupujícímu odpovídal s přihlédnutím k běžnému opotřebení stavu, ve kterém se převáděná nemovitost nachází ke dni podpisu této smlouvy.

VI.

- 1) Prodávající se zavazuje vyklidit převáděnou nemovitost a vyklizenou ji kupujícímu předat nejpozději do 10 dnů ode dne zápisu provedení vkladu právo do katastru nemovitostí. Veškeré náklady spojené s užíváním převáděné nemovitosti do doby jejího předání kupujícímu nese prodávající. Od okamžiku předání převáděné nemovitosti kupujícímu tento nese nebezpečí škody na převáděné nemovitosti.
- 2) O předání předmětné nemovitosti jsou smluvní strany povinny sepsat písemný předávací protokol, jehož nedílnou součástí bude soupis stavu elektroměru, plynoměru a vodoměru ke dni předání a každá ze smluvních stran obdrží jedno vyhotovení tohoto předávacího protokolu, pokud jsou tyto media do nemovitosti zavedeny.
- 3) Účastníci se tímto zavazují provést finanční vyrovnání případných přeplatků či nedoplatků vyplývajících z plateb za služby, zejm. elektřiny, vody, plynu apod. a poskytnout bezodkladně veškerou nutnou součinnost k přehlášení služeb na kupujícího.

VII.

- 1) Vlastnické právo k převáděné nemovitosti přejde na kupujícího vkladem do katastru nemovitostí, a to ke dni podání návrhu na vklad vlastnického práva do katastru nemovitostí.
- 2) Na základě této smlouvy bude účastníky podán návrh na vklad k příslušnému katastrálnímu úřadu.
- 3) Pro případ, že příslušný katastrální úřad zamítne, a to z jakéhokoliv důvodu, povolení vkladu vlastnického práva pro kupujícího nebo vkladové řízení přeruší, zavazují se strany kupní smlouvy vyvinout veškeré úsilí k tomu, aby došlo k odstranění vad, které brání vkladu vlastnického práva a k povolení vkladu vlastnického práva pro kupující. V případě, že ani toto úsilí nepovede k povolení vkladu vlastnického práva pro kupujícího, je kterákoliv ze smluvních stran oprávněna od této smlouvy odstoupit a smluvní strany jsou povinny si vrátit dosud vzájemně poskytnutá plnění.

VIII.

- 1) Daň z nabytí nemovitých věcí je povinen zaplatit kupující ve výši a lhůtě stanovené právními předpisy.

IX.

- 1) V případě odstoupení od této smlouvy nebo jejího zániku z jiného právního důvodu se smluvní strany zavazují vrátit si bez zbytečného odkladu do té doby vzájemně poskytnutá plnění. Při vrácení prostředků hrazených na kupní cenu je prodávající povinen k jejich vrácení v hotovosti nebo na účet, který bude sdělen pro tento účel kupujícímu.

X.

- 1) Prodávající a kupující výslovně prohlašují, že mezi sebou nesjednali žádné vedlejší ujednání při kupní smlouvě, tak jak jsou tato upravena v § 2128 odst. 1 a v § 2132 až § 2157 občanského zákoníku.

XI.

- 1) Účastníci se dohodli, že tato smlouva nabývá účinnosti okamžikem jejího podpisu. Tato smlouva je uzavřena s rozvazovací podmínkou ve smyslu ustanovení § 2145 zákona č. 89/2012 Sb., kdy smlouva zaniká v případě, že Statutární město Brno využije svého předkupního práva.

- 2) Tato smlouva je vyhotovena v celkem čtyřech vyhotoveních s platností originálu každého z nich, přičemž jedno vyhotovení bude použito jako listinný podklad v řízení o povolení vkladu práva vlastnického do katastru nemovitostí, po jednom vyhotovení obdrží každý účastník bezprostředně po podpisu této smlouvy a jedno bude zasláno Statutárnímu městu Brno.
- 3) Účastníci prohlašují, že si smlouvu přečetli a s jejím obsahem souhlasí. Dále prohlašují, že tato smlouva je výrazem jejich pravé a svobodné vůle a že není uzavírána v tísní ani za nápadně nevýhodných podmínek. Na důkaz toho připojují své podpisy.

V Brně dne 16. 12. 2016

Prodávající:

Kupující:

Ověřovací doložka pro legalizaci
Podle ověřovací knihy pošty: Brno 2

Poř.č:

Vlastnoručně podepsal:
Datum a místo narození:
Adresa pobytu:

Druh a č. předlož. dokl. totožnosti:
Občanský průkaz

Brno 2 dne 16.12.2016
Palásková Petra

petra
.....
Podpis, úřední razítko

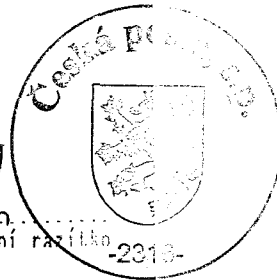

Ověřovací doložka pro legalizaci
Podle ověřovací knihy pošty: Brno 2

Poř.č:

Vlastnoručně podepsal:
Datum a místo narození:
Adresa pobytu:

Druh a č. předlož. dokl. totožnosti:
Občanský průkaz

Brno 2 dne 16.12.2016
Palásková Petra

petra
.....
Podpis, úřední razítko

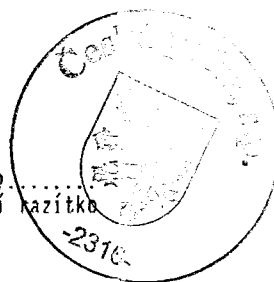

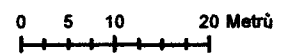
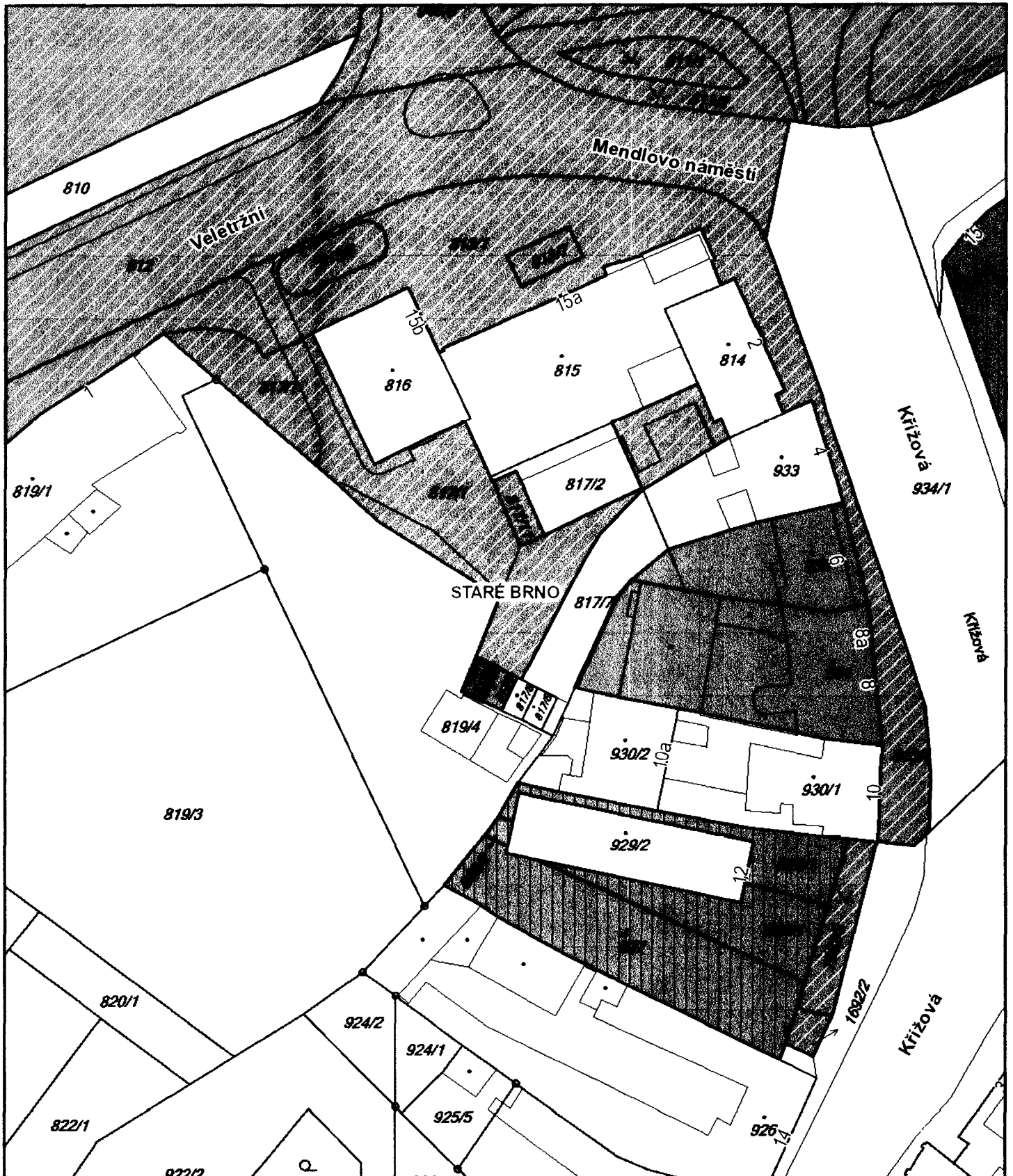

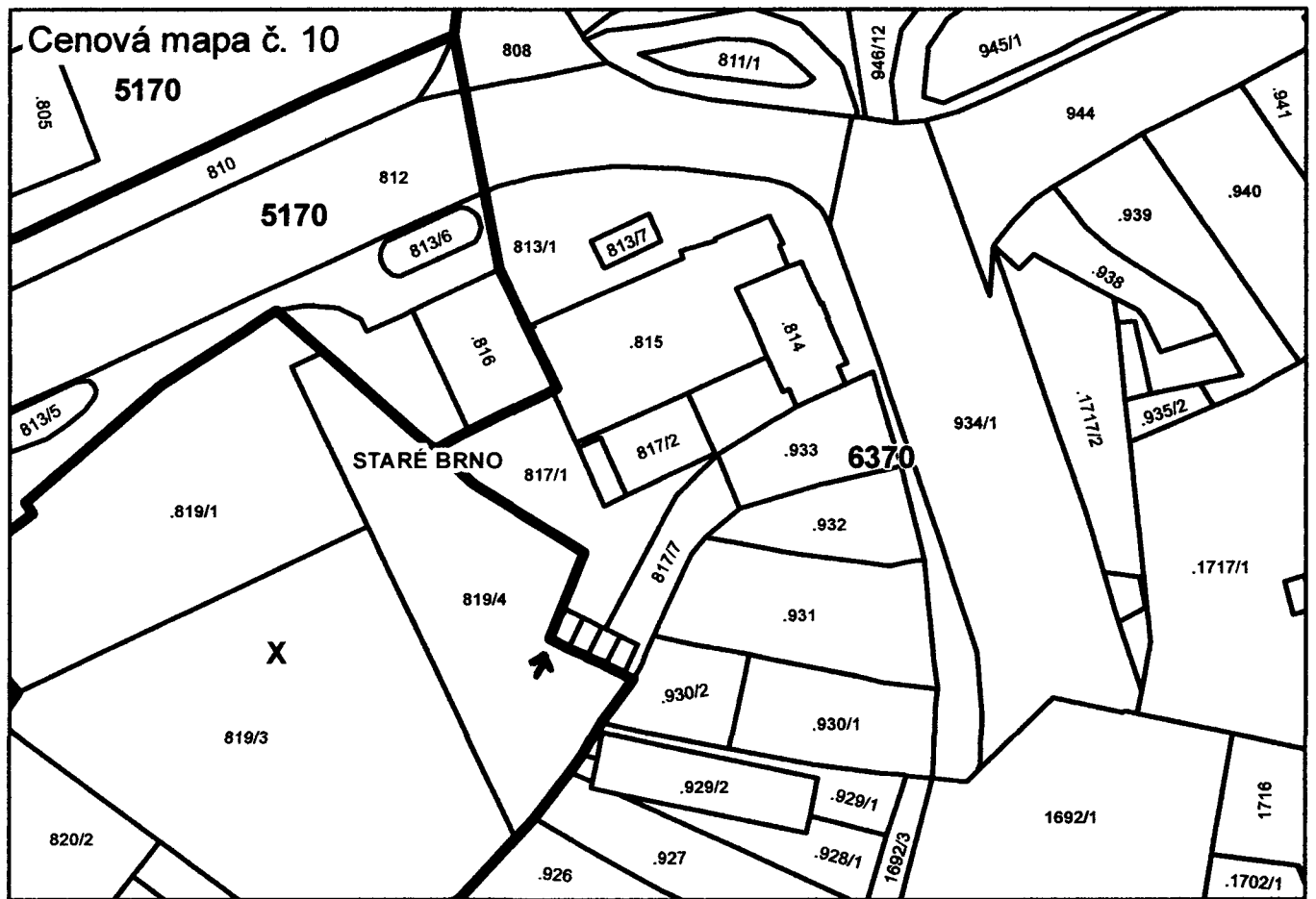
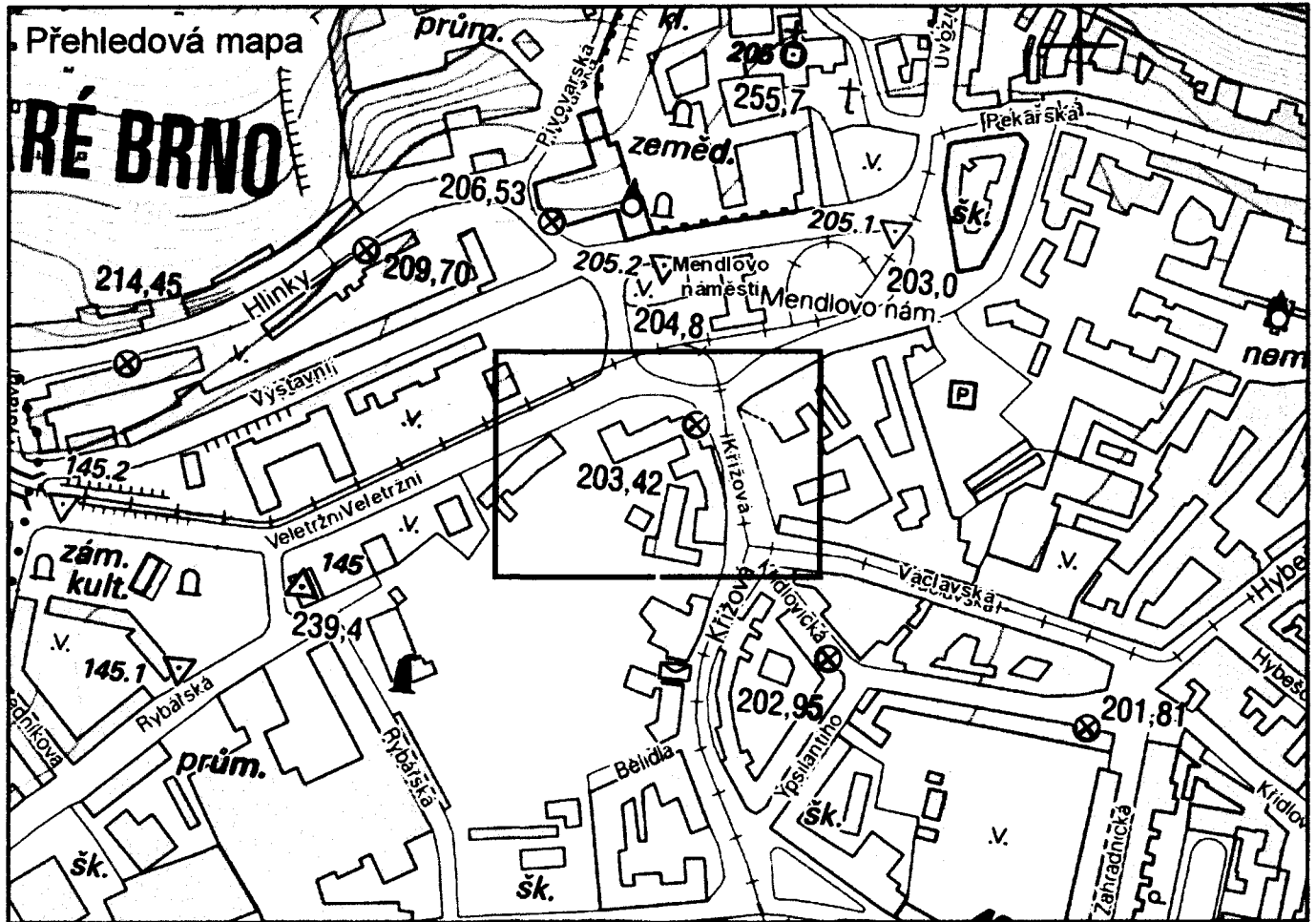

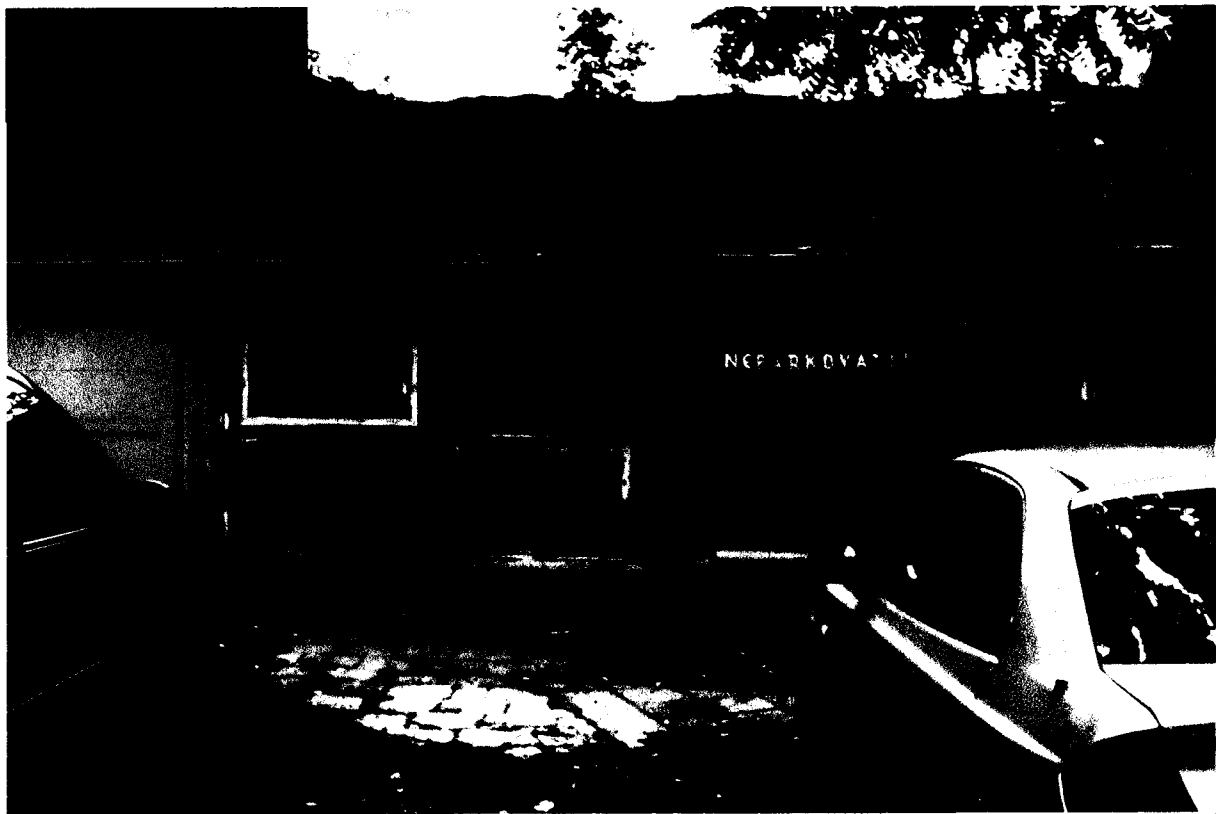



MMB2017000000256

P2

Rada města Brna

ZM7/ 2148

Z7/26. zasedání Zastupitelstva města Brna
konaná dne 7. 3. 2017

Název:

**Nabídka předkupního práva ke stavbě garáže č.e. 419, postavené na pozemku
p. č. 419/3 v k. ú. Zábrdovice**

Obsah:

- Důvodová zpráva
- Vyjádření dotčených orgánů
- Návrh kupní smlouvy
- Návrh smlouvy o advokátní úschově
- Nabídka na využití předkupního práva ze dne 12. 1. 2017
- Mapové podklady

Návrh usnesení:

Zastupitelstvo města Brna

bere na vědomí

- nabídku ze dne 12. 1. 2017 podanou prostřednictvím JUDr. Jiřího Koniora, advokáta, zastupujícího na základě Plné moci _____, vlastníka nemovité věci, na využití předkupního práva dle zák. č. 89/2012 Sb., občanský zákoník, v platném znění, k budově č.e. 419, způsob využití garáž, stojící na pozemku p. č. 419/3 v k. ú. Zábrdovice za kupní cenu ve výši 180.000,- Kč a za podmínek kupní smlouvy a smlouvy o advokátní úschově, které tvoří přílohu této nabídky

schvaluje

- úplatné nabytí budovy č.e. 419, způsob využití garáž, stojící na pozemku p. č. 419/3 v k. ú. Zábrdovice z vlastnictví Ing. Břetislava Mynáře do vlastnictví statutárního města Brna za kupní cenu ve výši 180.000,- Kč se splatností v zákonné tříměsíční lhůtě na účet JUDr. Jiřího Koniora, advokáta, před uzavřením kupní smlouvy, a smlouvy o advokátní úschově a za podmínek kupní smlouvy, která tvoří přílohu č.....těchto usnesení
-smlouvu o advokátní úschově mezi statutárním městem Brnem, .
a advokátem JUDr. Jiřím Koniozem a za podmínek smlouvy o advokátní úschově, která tvoří přílohu č.....těchto usnesení

Stanoviska dotčených orgánů

Nabídka předkupního práva k budově č.e. 419 stojící na pozemku p. č. 419/3 v k. ú. Zábrdovice byla předložena k projednání Radě města Brna na její R7/104. schůzi konané dne 28. 2. 2017.

Zpracovatel:
Majetkový odbor *1/2*

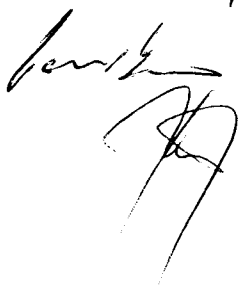

Předkládá:
Rada města Brna

Důvodová zpráva:

Úvod:

Předmětem předkládaného materiálu je řešení nabídky předkupního práva k budově č.e. 419, způsob využití garáž, stojící na pozemku p. č. 419/3 v k. ú. Zábrdovice, která je ve výhradním vlastnictví

Nabídka předkupního práva:

Majetkový odbor MMB obdržel dne 12. 1. 2017 písemnou nabídku datovanou týmž dnem podanou prostřednictvím JUDr. Jiřího Koniora, advokáta, zastupujícího na základě Plné moci ze dne 10. 1. 2017 na využití předkupního práva ve smyslu ustanovení § 3056 zák. č. 89/2012 Sb., občanský zákoník, k nemovité věci - k budově č.e. 419, způsob využití garáž, která je ve výhradním vlastnictví Ing. Břetislava Mynáře (LV 3063), stojící na pozemku p. č. 419/3 v k. ú. Zábrdovice, zapsaném na LV 10001, a to za kupní cenu ve výši 180.000,- Kč se splatností v zákonné tříměsíční lhůtě před uzavřením kupní smlouvy a smlouvy o advokátní úschově peněz do advokátní úschovy u advokáta JUDr. Jiřího Koniora, AK, ČAK 6473, se sídlem Nové náměstí 21, 621 00 Brno. Návrh smlouvy o advokátní úschově peněz do advokátní úschovy a návrh kupní smlouvy jsou obsahem tohoto materiálu.

Dle podmínek návrhu smlouvy o úschově peněz do advokátní úschovy bude částka kupní ceny vyplacena na účet prodávajícího do pěti pracovních dnů po vkladu vlastnického práva do KN, náklady na advokátní úschovu nese kupující SMB.

Dle § 3056 zák. č. 89/2012 Sb., občanský zákoník (dále jen NOZ), vlastník pozemku, na němž je zřízena stavba, která není podle dosavadních právních předpisů součástí pozemku a nestala se součástí pozemku ke dni nabytí účinnosti tohoto zákona, má ke stavbě předkupní právo a vlastník stavby má předkupní právo k pozemku. Na základě uvedeného ustanovení NOZ vzniklo ke dni 1. 1. 2014 statutárnímu městu Brnu, jakožto vlastníkovvi výše uvedeného pozemku, předkupní právo k budově, která je na tomto pozemku umístěna, a vlastníku budovy vzniklo vůči statutárnímu městu Brnu předkupní právo k pozemku, na kterém je budova umístěna. Zákonná lhůta pro přijetí nabídky je tříměsíční s tím, že v případě využití nabídky je nutno v dané lhůtě uhradit prodávajícímu kupní cenu (viz § 2148 NOZ). Tato lhůta počíná běžet od data doručení nabídky předkupního práva.

Popis:

Výše specifikovaná budova č.e. 419 (garáž), je situovaná v proluce mezi budovami Příční 1 a Příční 7, s vjezdem z ulice Příční přes samostatný uzamykatelný prostor na pozemku p. č. 419/1 k. ú. Zábrdovice, který je rovněž ve vlastnictví SMB. Jde o starší prefabrikovanou garáž pro jeden osobní automobil.

Po levé straně prostoru s předmětnou stavbou garáže se nachází vjezd z ulice Příční, přičemž pozemek a dva pozemky, jejichž součástí jsou stavby garáží, jsou ve spoluvlastnictví FO. V bezprostřední blízkosti za předmětnou stavbou garáže se nacházejí dvě stavby garáží ve vlastnictví společnosti BDG invest s.r.o.

Poznámka:

Orgány města Brna již v minulosti projednávaly nabídky doručené dne 5. 8. 2016 prostřednictvím JUDr. Jiřího Koniora, zastupujícího na základě plných mocí

a ve věci využití předkupního práva dle občanského zákoníku, a to k budově bez čp./če, způsob využití garáž, stojící na pozemku p. č. 422/2 v k. ú. Zábrdovice za kupní cenu ve výši 180.000,- Kč a k budově bez čp./če, způsob využití garáž, stojící na pozemku p. č. 422/3 v k. ú. Zábrdovice za kupní cenu ve výši 180.000,- Kč.

ZMB na svém zasedání Z7/21 konaném dne 11. 10. 2016 schválilo nabytí výše uvedených budov z vlastnictví a do vlastnictví SMB.

Dopis obsahující rozhodnutí ZMB o využití předkupních práv ke garážím včetně návrhů kupních smluv byl doručen 25. 10. 2016 JUDr. Jiřímu Koniorovi, advokátu, v zákonné tříměsíční lhůtě. JUDr. Konior nerespektoval rozhodnutí Zastupitelstva města Brna a umožnil uzavření kupní smlouvy s koupěchtivým se společností BDG invest s.r.o. ještě před uplynutím zákonné tříměsíční lhůty, která se na základě Kupní smlouvy ze dne 15. 7. 2016 stala vlastníkem budov bez čp./če. stojících na pozemcích p. č. 422/2 a p. č. 422/3 v k. ú. Zábrdovice, s právním účinkem vkladu vlastnického práva ke dni 4. 11. 2016. V současné době je posuzována tato právní skutečnost, přičemž tato záležitost bude předmětem následného řešení.

Porada primátora dne 6. 2. 2017 vzala na vědomí informaci ve věci nabídek předkupního práva dle § 3056 zák. č. 89/2012, občanský zákoník, mimo jiné i nabídku ke stavbě č.e. 419, způsob využití garáž, stojící na pozemku p. č. 419/3 v k. ú. Zábrdovice, doručeno dne 12. 1. 2017, a doporučuje MO MMB připravit materiál do RMB k využití předkupního práva.

Pozemek p. č. 419/3 v k. ú. Zábrdovice, na kterém se předmětná stavba garáže nachází, je dle platného ÚPmB součástí stavební návrhové funkční plochy pro dopravu s trasou pro automobilovou dopravu – městskou třídu (veřejně prospěšná stavba). Pozemek je dotčen zájmem SMB, a proto se využití předkupního práva doporučuje.

Dále 117. RMČ Brno - střed konaná dne 30. 1. 2017 doporučuje ZMČ Brno-střed nesouhlasit s využitím předkupního práva k nabytí budovy č.e. 419, garáže stojící na pozemku p. č. 419/3 v k. ú. Zábrdovice.

ZMČ Brno - střed na 19. zasedání konaném dne 8. 2. 2017 nesouhlasilo s využitím předkupního práva k nabytí výše uvedené nemovité věci z úrovně MČ Brno-střed dle čl. 11 odst. 2 písm. a) Statutu města Brna do majetku města.

Cena:

Věcnou hodnotu nabízené stavby lze předpokládat nižší, než činí nabídková cena.

Nákladová cena dle oceňovací vyhlášky činí cca 80.000,- Kč.

Cena stavby včetně pozemku stanovená cenovým porovnáním dle oceňovací vyhlášky činí cca 132.000,- Kč

Nabídkové ceny garáží v realitní inzerci se pohybují v intervalu 135.000,- až 250.000,- Kč.

S ohledem na výše uvedené skutečnosti lze konstatovat, že nabídková cena v rámci předkupního práva je vyšší než věcná hodnota stavby a současně při horní hranici intervalu odhadu obvyklé ceny stavby garáže. Nabídkovou cenu ve výši 180.000,- Kč v rámci předkupního práva tak lze za předpokladu zdůraznění územně plánovacího hlediska – viz vyjádření OÚPR MMB, akceptovat.

Závěr:

S ohledem na výše uvedené skutečnosti je Zastupitelstvu města Brna navrhováno schválit úplatné nabytí budovy č.e. 419, způsob využití garáž, stojící na pozemku p. č. 419/3 v k. ú. Zábrdovice z vlastnictví města Brna do vlastnictví statutárního města Brna za kupní cenu ve výši 180.000,- Kč a za podmínek kupní smlouvy a smlouvy o advokátní úschově.

Kupní cena bude uhrazena z rozpočtu kapitálových výdajů pro rok 2017 – ORG 3437 – MO – výkupy pozemků a objektů, o rezervaci částky 180.000,- Kč bylo zažádáno.

Nabídka předkupního práva k budově č.e. 419, způsob využití garáž, stojící na pozemku p. č. 419/3 v k. ú. Zábrdovice, byla předložena k projednání Komisi majetkové RMB na jejím

R7/KM/49. zasedání konaném dne 27. 2. 2017 a Radě města Brna na její R7/104. schůzi konané dne 28. 2. 2017. Výsledek projednání bude sdělen ústně na zasedání ZMB.

Stanoviska dotčených orgánů:

MČ Brno - střed – 117. RMČ Brno-střed konaná dne 30. 1. 2017 doporučuje ZMČ Brno-střed nesouhlasit s využitím předkupního práva k nabytí nemovité věci (garáže č.e. 419 (na pozemku p. č. 419/3 o výměře 23 m², k. ú. Zábrdovice, dle nabídky pana

úrovně MČ Brno-střed dle čl. 11 odst. 2. písm. a) Statutu města Brna do majetku města a ukládá vedoucí odboru dopravy a majetku ÚMČ Brno-střed zajistit předložení návrhu na nejbližší zasedání ZMČ Brno-střed.

ZMČ Brno - střed na 19. zasedání konaném dne 8. 2. 2017 nesouhlasí s využitím předkupního práva k nabytí nemovité věci (garáže č. ev. 419) na pozemku p. č. 419/3 o vým. 23 m², k. ú. Zábrdovice, dle nabídky pana z úrovně MČ Brno-střed dle článku 11 odst. 2 písm. a) Statutu města Brna do majetku města a ukládá vedoucí odboru dopravy a majetku sdělit stanovisko ZMČ BS žadateli.

OÚPR MMB – vyjádření ze dne 24. 1. 2017:

Předmětný pozemek je dle platného Územního plánu města Brna, ve znění pozdějších novel, součástí stavební návrhové funkční plochy pro dopravu s trasou pro automobilovou dopravu – městskou třídu. Dle obecně závazné vyhlášky statutárního města Brna č. 2/2004, ve znění pozdějších novel, o závazných částech ÚPmB, jsou stavby základní komunikační sítě veřejně prospěšnými stavbami. Z hlediska uplatněného ÚPmB je pozemek dotčen zájmem statutárního města Brna a z územního hlediska využití předkupního práva doporučujeme.

sml. č.

KUPNÍ SMLOUVA

*uzavřená podle ust. § 2079 a násl. zák. č. 89/2012 Sb., občanský zákoník,
mezi těmito smluvními stranami:*

1. Statutární město Brno

se sídlem Brno, Brno-město, Dominikánské náměstí 196/1, PSČ 602 00
zastoupené primátorem Ing. Petrem Vokřálem
IČ: 44 99 27 85

dále jako kupující na straně jedné

2. 4

dále jako prodávající na straně druhé

I.

Úvodní ustanovení

1. Proávající prohlašuje, že je dle LV č. 3063 výlučným vlastníkem nemovité věci – budovy č.e. 419, způsob využití garáž, stojící na pozemku p. č. 419/3, k. ú. Zábrdovice, obec Brno, okres Brno – město, /*dále jen „předmět koupě“*/, zapsané u Katastrálního úřadu pro Jihomoravský kraj, Katastrální pracoviště Brno-město.

2. Pozemek p. č. 419/3, zastavěná plocha a nádvoří o výměře 23 m², k. ú. Zábrdovice, obec Brno, okres Brno-město, který je dle LV 10001 ve vlastnictví statutárního města Brna, je zapsaný u Katastrálního úřadu pro Jihomoravský kraj, Katastrální pracoviště Brno-město.

II.

Předmět smlouvy

Prodávající touto smlouvou úplatně převádí předmět koupě specifikovaný v čl. I odst. 1. této smlouvy, včetně součástí a příslušenství, ze svého výhradního vlastnictví do vlastnictví kupujícího a kupující touto smlouvou předmět koupě, včetně součástí a příslušenství, z vlastnictví prodávajícího do svého vlastnictví přijímá a zavazuje se zaplatit za něj prodávajícímu vzájemně dohodnutou kupní cenu, jinými slovy se prodávající touto smlouvou

ve smyslu § 2079 zák. č. 89/2012 Sb., občanský zákoník, v platném znění, zavazuje, že prodávající odevzdá předmět koupě, včetně součástí a příslušenství, kupujícímu a umožní kupujícímu nabytí vlastnické právo k předmětu koupě specifikovaného v čl. I odst. 1. této smlouvy, včetně součástí a příslušenství, a kupující se touto smlouvou zavazuje, že předmět koupě, včetně součástí a příslušenství, převezme a zaplatí za něj prodávajícímu sjednanou kupní cenu.

III.

Nabídka na využití předkupního práva dle § 3056 občanského zákoníku

1. Předmět koupě ve vlastnictví prodávajícího stojí na pozemku p. č. 419/3 v k. ú. Zábrdovice ve vlastnictví kupujícího. Na základě § 3056 zákona č. 89/2012 Sb., občanský zákoník, v platném znění /dále jen OZ/ vzniká prodávajícímu povinnost učinit vlastníku pozemku nabídku ve smyslu § 2147 OZ v případě, že prodávající uzavře kupní smlouvu s koupěchtivým. Prodávající uzavřel dne 10. 1. 2017 Kupní smlouvu se společností BDG invest s.r.o. (koupěchtivý), přičemž podmínkou je úhrada kupní ceny 180.000,- Kč prostřednictvím advokátní úschovy u advokáta JUDr. Jiřího Koniora, AK, 621 00 Brno, Nové náměstí 21, ČAK 6473, a to na základě současně uzavřené Smlouvy o úschově peněz do advokátní úschovy dne 10. 1. 2017 /dále jen smlouva o úschově/ obsahující podmínky pro vyplacení složené částky 180.000,- Kč z advokátní úschovy.

2. Tato povinnost na straně prodávajícího byla splněna dne 12. 1. 2017, kdy prostřednictvím JUDr. Jiřího Koniora, zastupujícího vlastníka předmětu koupě na základě Plné moci uzavřené dne 10. 1. 2017, byla učiněna nabídka na využití předkupního práva. Tato nabídka uvádí, že v případě, že bude akceptována nabídka a kupující využijeme předkupního práva, je požadováno peněžní prostředky ve výši kupní ceny složit do advokátní úschovy u advokáta JUDr. Jiřího Koniora na účet vedený u Komerční banky, a.s., pobočka Brno-venkov č.: 115-3524090207/0100, VS 4193 (parcelní číslo bez lomítka).

IV.

Kupní cena a způsob její úhrady

1. Kupní cena za předmět koupě byla sjednána mezi prodávajícím a kupujícím a činí částku ve výši 180.000,- Kč (slovy: stoosmdesát tisíc korun českých).

2. Před podpisem této smlouvy kupující zaplatil sjednanou kupní cenu v celé výši v zákonné tříměsíční lhůtě, tj. ve lhůtě do 12. 4. 2017, a to do advokátní úschovy u advokáta JUDr. Jiřího Koniora, ČAK 6437, Nové náměstí 21, 621 00 Brno, pobočka: 602 00 Brno, Mezírka 1, na účet vedený u Komerční banky, a.s., pobočka Brno-venkov č.: 115-3524090207/0100, VS 4193 (parcelní číslo bez lomítka). Celá kupní cena bude vyplacena prodávajícímu za podmínek uvedených ve smlouvě o úschově.

V.

Prohlášení prodávajícího

1. Prodávající prohlašuje, že:

- je oprávněn nakládat s předmětem koupě způsobem uvedeným v této smlouvě,
- předmět koupě je prost jakýchkoliv právních vad,
- ke dni podpisu této smlouvy na předmětu koupě neváznou žádné dluhy (vč. daňových nedoplatků), věcná břemena, zástavní práva či jiné právní povinnosti,
- není proti němu vedeno exekuční řízení či výkon rozhodnutí nebo insolvenční řízení či konkurzní řízení,
- vlastnické právo není soudně nebo jinak napadeno,
- předmět koupě dosud nezczizil, že neuzavřel s třetí osobou jinou smlouvu se stejným nebo podobným obsahem.

2. Prodávající se zavazuje, že do doby nabytí vlastnického práva k předmětu koupě dle této smlouvy kupujícím předmět koupě nezczizí a nezatíží právní povinností ve prospěch třetích osob.

VI.

Daň

Daň z nabytí nemovitých věcí bude hrazena dle platné právní úpravy.

VII.

Převod vlastnického práva a předání

1. V souladu s ustanovením § 1105 OZ nabývá kupující předmět koupě do vlastnictví zápisem vlastnického práva do katastru nemovitostí, provedeným na podkladě této smlouvy.

2. Smluvní strany souhlasí s tím, aby příslušný katastrální úřad na základě této smlouvy provedl odpovídající zápisy na jejich listech vlastnictví dle obsahu této kupní smlouvy, přičemž prodávající tímto zmocňuje kupujícího, aby podal u příslušného katastrálního úřadu návrh na vklad vlastnického práva do katastru nemovitostí dle této smlouvy. Správní poplatek spojený s návrhem na zahájení řízení o zápisu vlastnického práva kupujícího z této smlouvy do katastru nemovitostí se zavazuje uhradit kupující.

3. Smluvní strany se výslovně dohodly, že předmět koupě bude předán řádně vyklizený, včetně klíčů, nejpozději do 30 dnů ode dne, kdy bude stranám doručeno od příslušného katastrálního úřadu vyrozumění o provedení vkladu vlastnického práva do katastru nemovitostí.

VIII.
Závěrečná ujednání

1. Tato smlouva nabývá platnosti a účinnosti dnem podpisu oběma smluvními stranami. Otázky touto smlouvou výslovně neupravené se řídí zákonem č. 89/2012 Sb., občanský zákoník, v platném znění, a ostatními obecně závaznými právními předpisy České republiky.
2. Smlouva je sepsána v pěti vyhotoveních, z nichž dvě vyhotovení obdrží prodávající, přičemž jedno vyhotovení předá advokátu JUDr. Koniorovi, dvě vyhotovení obdrží kupující a jedno vyhotovení bude připojeno v příloze návrhu na vklad vlastnického práva z této smlouvy do katastru nemovitostí.
3. Prodávající bere na vědomí, že statutární město Brno je při nakládání s veřejnými prostředky povinno dodržovat ustanovení zák. č. 106/1999 Sb., o svobodném přístupu k informacím, v platném znění (zejména § 9 odst. 2 tohoto zákona).
4. Prodávající bere na vědomí, že na statutární město Brno jako územní samosprávný celek, se vztahuje zákon č. 340/2015 Sb., o registru smluv, a proto tato smlouva bude prostřednictvím registru smluv povinně uveřejněna. Statutární město Brno jako kupující zašle smlouvu správci registru smluv k uveřejnění prostřednictvím registru smluv bez zbytečného odkladu, nejpozději však do 30 dnů od uzavření smlouvy. § 6 a § 7 zákona č. 340/2015 Sb., o registru smluv nabývají účinnosti dnem 1. července 2017.
5. Smluvní strany výslovně prohlašují, že si tuto smlouvu přečetly, s jejím obsahem souhlasí, že jí porozuměly a nemají vůči ní žádných výhrad, přičemž tuto smlouvu uzavírají na základě jejich svobodné, vážné a omylu prosté vůle, nikoli v tísní a za nápadně nevýhodných podmínek a na důkaz toho připojují pod tuto smlouvu své vlastnoruční podpisy.

Doložka dle § 41 zákona č. 128/2000 Sb., o obcích (obecní zřízení), v platném znění

Koupě nemovité věci za podmínek uvedených v této kupní smlouvě byla schválena Zastupitelstvem města Brna na Z7/26. zasedání konaném dne 7. 3. 2017.

V Brně dne

V Brně dne

za statutární město Brno
primátor
Ing. Petr Vokřál

JUDr. Jiří Konior

advokát

Nové náměstí 21

621 00 Brno

pobočka 602 00 Brno, Mezírka 1

zapsán v seznamu ČAK pod číslem 6473

Tel: 603468558

e-mail jirikonior@volny.cz

S M L O U V A O Ú S C H O V Ě

peněz do advokátní úschovy

uzavřená níže uvedeného dne, měsíce a roku

mezi níže uvedenými účastníky

ve smyslu § 2402 a násl. občanského zákoníku

Smluvní strany

JUDr. Jiří Konior, advokát

se sídlem advokátní kanceláře v Brně, Nové náměstí 21

IČ: 15187616

jako advokát na straně jedné (dále jen advokát)

Statutární město Brno

se sídlem Brno, Brno-město, Dominikánské náměstí 196/1, PSČ 602 00

zastoupené primátorem Ing. Petrem Vokřálem

IČ: 44 99 27 85

jako kupující na straně druhé (dále jen kupující)

r. č.: /

bytem /

Bankovní spojení:

jako prodávající na straně druhé

(dále jen „prodávající“)

jako prodávající na straně třetí (dále jen prodávající)

se po vzájemné dohodě a shodě na obsahu dohodli na uzavření této

Smlouvy o úschově peněz do advokátní úschovy

takto:

1. Konstatování právního stavu

Současně s touto smlouvou byla mezi prodávajícím a kupujícím uzavřena v souladu s příslušným ustanovením občanského zákoníku v platném znění Kupní smlouva, kterou prodávající prodává ze svého výlučného vlastnictví do vlastnictví kupujícího

- **garáž č. ev. 419 na pozemku p. č. 419/3,**
zapsanou v KN – na LV č. 3063 pro katastrální území Zábrdovice. Tento předmět převodu stojí na pozemku p. č. 419/3 v k. ú. Zábrdovice, který je dle LV č. 10001 ve vlastnictví kupujícího.

S ohledem na tuto skutečnost má vlastník pozemku zákonné předkupní právo k této garáži a za tímto účelem je prodávající povinen učinit předkupníkovi nabídku ve smyslu § 2147 občanského zákoníku na využití předkupního práva v případě, že prodávající uzavřel kupní smlouvu s koupěchtivým. Prodávající uzavřel dne 10. 1. 2017 Kupní smlouvu s koupěchtivým (společností BDG invest, s.r.o.) s kupní cenou ve výši Kč 180. 000,-. Zároveň byla dne 10. 1. 2017 uzavřena Smlouva o úschově peněz a listin do advokátní úschovy mezi advokátem JUDr. Jiřím Koniozem na straně jedné, koupěchtivým na straně druhé a prodávajícím na straně třetí. Kupujícímu, jako vlastníku pozemku p. č. 419/3 v k. ú. Zábrdovice, na němž stojí garáž s č.ev. 419 v k. ú. Zábrdovice, byl dne 12. 1. 2017 učiněn návrh na využití svého předkupního práva ve smyslu § 3056 zákona č. 89/2012 Sb., občanský zákoník, v platném znění. **Zastupitelstvo města Brna na svém zasedání Z7/26. konaném dne 7. 3. 2017 schválilo úplatné nabytí budovy č.ev. 419, způsob využití garáž, stojící na pozemku p. č. 419/3 v k. ú. Zábrdovice z vlastnictví do vlastnictví statutárního města Brna za kupní cenu ve výši Kč 180.000,-.**

Na základě této skutečnosti a dle podmínek kupní smlouvy a smlouvy o advokátní úschově uzavřených s koupěchtivým je kupující povinen složit do advokátní úschovy celou kupní cenu ve výši Kč 180.000,-.

2. Předmět této smlouvy

2.1 Z důvodu právní jistoty na zaplacení celkové kupní ceny - ve výši **Kč 180.000,-** a z důvodu splnění podmínek předkupního práva pro její zaplacení je finanční částka ve výši **Kč 180.000,-** ze strany kupujícího složena do advokátní úschovy u třetí osoby - advokáta JUDr. Jiřího Koniora, ČAK 6437, Nové náměstí 21, 621 000 Brno, pobočka: 602 00 Brno, Mezírka 1 /dále advokátní úschova/, na účet, vedený u KB, a.s., pobočka Brno-venkov:

115-3524090207/0100

(účet je veden u KB a.s. pobočka Brno-venkov)

VS (4193 – číslo parcely bez lomítka)

Advokát tímto konstatuje, že celá kupní částka ve výši Kč 180.000,- již byla uhrazena a připsána na výše uvedený účet dne2017.

2.1. Celá kupní cena ve výši Kč 180.000,- bude z této advokátní úschovy uvolněna a poukázána na účet prodávajícího, popř. za podmínek viz níže.

2.2. Prodávající a kupující se písemně dohodli na tom, že kupní smlouva s ověřenými podpisy smluvních stran + 2 podepsané návrhy na vklad budou uloženy u kupujícího, a to za účelem splnění povinnosti kupujícího podat návrh na vklad.

3. Vyplacení peněz z úschovy

3.1. K naplnění účelu blíže popsaneho v článku 2. této smlouvy, tzn. vyplacení celé kupní ceny Kč 180.000,- z úschovy, se prodávající a kupující dohodli na následujícím postupu týkajícího se dispozice s finanční částkou ve výši stanovené v čl. 2. této smlouvy, kterým udělují advokátovi neodvolatelný příkaz pro nakládání se svěřenou částkou a advokát jej přijímá a zavazuje se jej dodržet tak, že:

Advokát vyplatí:

- částku ve výši Kč 180.000,- na účet prodávajícího pod VS 4193 (parcelní číslo bez lomítka), nejpozději **do 5 /pěti/ pracovních dnů**, kdy v KN bude kupující zapsán jako vlastník předmětu převodu (důkazem této skutečnosti bude výpis z KN - LV, kde bude zapsán kupující jako vlastník předmětu převodu a ve vztahu k předmětu převodu nebudou na tomto LV zapsána jakákoliv omezení s výjimkou těch, které budou zapsány z důvodu na straně kupujícího).

To vše platí, pokud nebude advokátovi sdělena písemně jiná platební dispozice odsouhlasená prodávajícím a kupujícím.

3.2. Pokud příslušný katastrální úřad vklad práva vlastnického pro kupujícího pravomocně zamítne nebo pravomocně rozhodne o zastavení řízení, vrátí advokát celou složenou částku Kč 180.000,- na účet, ze kterého byla platba poukázána, a to **do 5 /pěti/ pracovních dnů** poté, co bude advokátovi předložen k nahlédnutí originál nebo ověřená kopie pravomocného rozhodnutí katastrálního úřadu o zamítnutí vkladu či zastavení řízení o vkladu dle této smlouvy a nedohodnou-li se účastníci výše zmíněné smlouvy do 30 dnů od tohoto pravomocného rozhodnutí jinak.

3.3. Nebude-li naplněna shora specifikovaná podmínka pro výplatu částky složené do úschovy nejpozději do 30. 6. 2017, vrátí advokát celou složenou částku na účet, ze kterého byla platba poukázána, a to **do 5 /pěti/ pracovních dnů** od marného uplynutí lhůty sjednané v tomto odstavci.

4. Další ujednání

4.1. Podmínky pro správu složené finanční částky mohou být měněny pouze písemnou dohodou smluvních stran ve formě dodatku k této smlouvě. Advokát je povinen řídit se při úschově svěřených finančních prostředků dle této smlouvy pouze písemnými ujednáními, podepsanými všemi účastníky této smlouvy. Advokát není povinen akceptovat jednostranné pokyny pouze jedné ze stran této smlouvy.

4.2. Advokát není povinen ověřovat obsahovou správnost, určitost či bezchybnost údajů v listinách předkládaných pro dispozice s uschovanou částkou.

4.3. Náklady spojené s advokátní úschovou nese kupující.

4.4. Advokát tímto informuje ostatní účastníky této smlouvy, že v souvislosti s přijímáním peněžních úschov je povinen je informovat o svých zákonných povinnostech. Advokát tímto proto informuje ostatní účastníky, že je v souvislosti s advokátní úschovou povinen postupovat dle zákona č. 85/1996 Sb., o advokacii, zákona č. 61/1996 Sb., vyhlášky Ministerstva financí č. 344/2004 Sb., usnesení představenstva ČAK č. 7/2004 Věstníku, a č. 6/2004 ve znění 2/2005 Věstníku, jež jsou k dispozici na www.cak.cz. Zejména se jedná o zákonnou povinnost advokáta informovat o podezřelých finančních transakcích.

4.5. Advokát dále informuje ostatní účastníky, že při vkladech peněz na účet advokátní úschovy a/nebo při bezhotovostních převodech peněz na účet advokátní úschovy je nutné vždy identifikovat skladatele (skutečného vlastníka) peněžních prostředků.

Za identifikaci se považuje:

u fyzických osob – jméno, příjmení, adresa, rodné číslo, a nebylo-li přiděleno, datum narození,

u právnických osob – obchodní firma/název právnické osoby, sídlo a IČ (tuzemské právnické osoby), popř. zahraničí identifikační číslo (dále jen „ZEČ“) zahraniční právnické osoby,

u fyzických osob podnikatelů – jméno, příjmení, a titul/obchodní firma, místo podnikání a IČ nebo ZEČ (zahraniční fyzické osoby podnikatel).

Identifikace provádí skladatel peněžních prostředků tak, že při bezhotovostní či hotovostní transakci uvede jako specifický symbol rodné číslo (bez lomítka, popř. datum narození) nebo IČ nebo ZEČ skladatele (skutečného vlastníka) peněžních prostředků. Další identifikační údaje, a to jméno a příjmení a adresa nebo obchodní firma/název a sídlo nebo jméno, příjmení a titul/obchodní firma a místo podnikání se při transakci uvádějí textové části příkazu nebo jiného dokladu.

5. Závěrečná ustanovení

5.1. Tato smlouva je vyhotovena ve čtyřech stejnopisech. Po jednom podepsaném vyhotovení této smlouvy obdrží advokát a prodávající, dvě vyhotovení této smlouvy obdrží kupující.

5.2. Jakékoli změny této smlouvy jsou možné pouze v písemné formě na základě dohody všech účastníků.

5.3. Vztahy výslovně touto smlouvou neupravené se řídí příslušnými ustanoveními zákona č. 89/2012 Sb., občanský zákoník v platném znění.

5.4. Pokud by některé ustanovení této smlouvy bylo neplatné nebo se stalo neplatným, není tím dotčena platnost ostatních ustanovení smlouvy. Strany se zavazují namísto neplatných ustanovení neprodleně uzavřít taková, která jsou nejbližší účelu neplatných ustanovení.

5.5. Kupující dává na vědomí, že statutární město Brno je při nakládání s veřejnými prostředky povinno dodržovat ustanovení zák. č. 106/1999 Sb., o svobodném přístupu k informacím, v platném znění (zejména § 9 odst. 2 tohoto zákona).

5.6. Kupující dává na vědomí, že na statutární město Brno jako územní samosprávný celek, se vztahuje zákon č. 340/2015 Sb., o registru smluv, a proto tato smlouva bude prostřednictvím registru smluv povinně uveřejněna. Statutární město Brno jako kupující zašle smlouvu správci registru smluv k uveřejnění prostřednictvím registru smluv bez zbytečného odkladu, nejpozději však do 30 dnů od uzavření smlouvy. § 6 a § 7 zákona č. 340/2015 Sb., o registru smluv nabývají účinnosti dnem 1. července 2017.

5.7 Účastníci prohlašují, že jsou svéprávní, že jsou plně způsobilí k právním jednáním, a že tato způsobilost nebyla u žádného z nich jakkoliv omezena, že si smlouvu přečetli, že byla sepsána na základě pravdivých údajů a že tuto smlouvu uzavřeli vážně, svobodně a dle své pravé vůle, že žádný z nich ji neuzavírá v tísní či za jinak nevýhodných podmínek. Na znamení souhlasu s celým obsahem smlouvy připojují účastníci své podpisy.

Doložka dle § 41 zákona č. 128/2000 Sb., o obcích (obecní zřízení), v platném znění

Tato smlouva o úschově byla schválena Zastupitelstvem města Brna na Z7/26. zasedání konaném dne 7. 3. 2017.

Dne.....

Advokát:

.....
JUDr. Jiří Konior - advokát

Kupující:

za statutární město Brno
primátor Ing. Per Vokřál

Prodávající:

.....

.....

ORA/ko

JUDr. Jiří Konior

advokát

AK 621 00 BRNO, Nové náměstí 2
Pobočky 602 00 Brno, Mezírka 1 + 602 00 Brno, Příkop 4

Tel: 603468558

e-mail: jirikonior@volny.cz

ID datové schránky: 525g7j8

zapsán u ČAK pod č. 6473

bank. spojení KB Brno – venkov 747446641/0100

STATUTÁRNÍ MĚSTO BRNO MAGISTRÁT MĚSTA BRNA	
podatelna	4
12 -01- 2017	
Oj. Město dne	
Oj. Město	
Pril.	3

V Brně dne 12.1.2017

Statutární Město Brno

Majetkový odbor

Malinovského nám. 3

602 00 Brno

Statutární město Brno
Magistrát města Brna

MMB/0021744/2017

listy: 1 přílohy: 3

druh:



mmb1es65543cc4 Doručeno: 12.01.2017

Věc : nabídka odkupu nemovité věci – stavby garáže v rámci realizace zákonného předkupního práva dle ust. § 3056 odst. 1 a §§ 2147 a 2148 obč. zákoníku

Oznamuji Vám, že jsem převzal právní zastoupení pana rodné
číslo 381117/414, bytem Ečerova 975/22, 635 00 Brno a to ve věci realizace nabídky
k odkupu garáže bez č.p. , č.ev. 419 ve prospěch vlastníka pozemku parc.č. 419/3 kat. území
Zábrdovice.

Podle výpisu z KN – LV č. 3063 pro obec Brno, kat. území Zábrdovice je pan
výlučným vlastníkem nemovité věci – garáže, která je postavena na pozemku
parc.č. 419/3 – tento pozemek je ve vlastnictví osoby odlišné od vlastníka této garáže (mého
klienta) a to Statutárního města Brna. S ohledem na tuto skutečnost, ve smyslu ust. § 3056
odst. 1 obč. zákoníku, má Statutární město Brno zákonné předkupní právo vůči vlastníkovi
stavby, která se nachází na jeho pozemku a tedy v daném případě na stavbu – garáž mého
klienta :

Vzhledem k tomu, že se klient rozhodl předmětnou garáž prodat, zajistil si již
koupěčtivého zájemce a proto je nucen za tohoto stavu respektovat Vaše zákonné předkupní
právo na stavbu garáže a učinit Vám nabídku k odkupu předmětné garáže.

Na základě této skutečnosti Vám v souladu s ust. § 2147 jménem mého klienta činím
nabídku k odkoupení předmětné garáže a to za kupní cenu ve výši Kč 180.000,- - podmínky
této koupě Vám oznamuji ve smyslu ust. § 2147 odst. 1 a to předložením kupní smlouvy,
kterou podepsal můj klient s koupěčtivým zájemcem – v této kupní je mimo jiné ujednáno
to, že kupní smlouva mezi klientem a zájemcem pozbude platnosti a účinnosti v případě, že
v zákonné lhůtě využijete předkupní právo a poukážete požadovanou cenu na účet mého
klienta v zákonné lhůtě (kupní smlouva je nedílnou přílohou této nabídky).

V případě, že se rozhodnete akceptovat nabídku klienta a využijete své předkupní právo,
potom zaplaťte kupní cenu ve výši Kč 180.000,- na účet advokátní úschovy JUDr. Jiřího
Koniora (data viz výše) a to na toto číslo účtu : 115-3524090207/0100 s tím, že jako VS
použijte parc.č. Vámi vlastněného pozemku (bez lomítka).

Očekávám Vaši zprávu k této nabídce s tím, že pokud uplyne marně zákonná lhůta
k složení kupní ceny na účet, což bude důkazem o využití nabídky klienta, potom bude klient
realizovat kupní smlouvu způsobem, jak je v ní uvedeno tzn. zahájí vkladové řízení se
zájemcem.

Děkuji předem za reakci a jsem s pozdravem

JUDr. Jiří Konior – advokát

Příloha : Kupní smlouva + Smlouva o úschově obě ze dne 10.1.2017 + Plná moc advokáta



KUPNÍ SMLOUVA

BDG invest s.r.o.

se sídlem Brno, Dvořákova 13, 602 00

korespondenční adresa: Jezerůvky 2a, 621 00 Brno

IČ: 27711005 DIČ: CZ27711005

zapsaná v OR u KS v Brně, oddíl C, vložka č. 53776

jednající jednatelem Ing. Tomášem Příbylem

email : vrbikova@bdgonvest.cz

jako kupující na straně jedné

(dále jen „kupující“ popř. „BDG“)

a

2.

r. č. :

bytem

jako prodávající na straně druhé

(dále jen „prodávající“)

uzavírají níže psaného dne, měsíce, roku podle ust. § 2079 a násl. zákona č. 89/2012 Sb., občanský zákoník Kupní smlouvu tohoto znění:

I.

Předmět převodu

Prodávající, je podle svého prohlášení a podle výpisu z KN – LV č. 3063 pro obec Brno, kat. území Zábřdovice výlučným vlastníkem této nemovité věci :

- garáže č. ev. 419 na pozemku parc.č. 419/3 ,

(dále také jen „předmět převodu“) s tím, že tato stavba stojí na pozemku, který je vlastnictvím třetí osoby – Statutárního města Brna (blíže viz níže).

II.

Převod – prodej předmětu smlouvy a kupní cena

Prodávající touto smlouvou **prodává** kupujícímu a kupující od prodávajícího kupuje a přijímá do svého vlastnictví předmět převodu tak, jak je blíže definován v čl. I této smlouvy se všemi jeho součástmi a příslušenstvím a to za oboustranně dohodnutou kupní cenu, která činí celkem částku ve výši:

Kč 180.000,-

s tím, že tato kupní cena bude uhrazena prostřednictvím advokátní úschovy u advokáta, JUDr. Jiřího Koniora, AK 621 00 Brno, Nové náměstí 21, ČAK 6473 – podmínky pro výplatu složené kupní ceny budou upraveny ve Smlouvě o advokátní úschově finančních prostředků a listin, kterou uzavírají smluvní strany současně s touto kupní smlouvou. Celou sjednanou kupní cenu se zavazuje kupující složit do advokátní úschovy z vlastních prostředků do 10 dnů ode dne, kdy mu bude oznámeno prodávajícím, že byla splněna podmínka, uvedená níže v čl. III pod písm. b, nebo pod písm. c, (některá z nich) nejpozději však do 30.4.2017. V případě, že kupující bude v prodlení se složením kupní ceny po dobu delší 15 dnů, dohodli se účastníci na tom, že tato smlouva zaniká a to posledním dnem prodlení, bez možnosti uplatnění jakýchkoliv vzájemných nároků.

V případě, že advokát obdrží potvrzení, že vlastník pozemku pod předmětem převodu – Statutární město Brno uplatnilo předkupní právo k předmětu převodu dle ust. § 3056 a § 2148 obč. zákoníku, a že uhradilo prodávajícímu kupní cenu, tato kupní smlouva pozbývá platnosti a účinnosti a to bez jakéhokoliv dalšího projevu vůle (v daném případě jde o rozvazovací podmínku) s tím, že zanikají jakákoliv práva a povinnosti dle této smlouvy, zejména pak zaniká povinnost kupující kupní cenu uhradit.

III.

Předkupní právo k předmětu převodu

Předmět prodeje je postaven na pozemku parc. č. 419/3, jehož vlastníkem je Statutární město Brno, následkem čehož má tento vlastník pozemku ze zákona předkupní právo k předmětu převodu dle této smlouvy.

Za tohoto stavu se prodávající zavazuje zaslat vlastníkovu pozemku ve smyslu ust. § 2147 obč. zákoníku nabídku k uplatnění předkupního práva a to nejpozději do 5 pracovních dnů ode dne podpisu této kupní smlouvy.

Za účelem splnění této povinnosti prodávající prohlašuje, že udělí plnou moc advokátovi JUDr. Jiřímu Koniorovi, ČAK 6473, AK 621 00 Brno, Nové náměstí 21 a to k realizaci nabídky v rámci předkupního práva (forma realizace je plně ponechána v dispozici advokáta, když tento může učinit právní úkon ve formě doporučeného dopisu, nebo osobním předáním nabídky na podatelně vlastníka popř. prostřednictvím datové schránky advokáta a datové schránky vlastníka pozemku).

V návaznosti na výše uvedené se prodávající a kupující dohodli na tom, že podmínkou podání návrhu na vklad vlastnického práva z této smlouvy ve prospěch kupujícího u přísl. pracoviště KÚ je :

- a) složení celé kupní ceny do advokátní úschovy poté, co předkupitel nevyužije předkupního práva dle přísl. ust. obč. zákoníku
 - b) vyjádření vlastníka pozemku – Statutárního města Brna o tom, že nevyužívá svého předkupního práva k předmětu převodu
nebo
 - c) to, že advokát popř. prodávající neobdrží do 3 kalendářních měsíců ode dne doručení nabídky na předkupní právo vlastníkovu pozemku, prohlášení vlastníka pozemku o tom, že své předkupního práva k předmětu převodu využívá a nebude v této lhůtě složena celá kupní cena předkupitelem Statutárním městem Brno na účet advokátní úschovy (viz zákonná úprava)
- s tím, že v tomto směru je povinen advokát oznámit kteroukoliv ze skutečností, uvedených výše pod písm. a) – písm.c) smluvním stranám prostřednictvím elektronické pošty – emailem

IV.

Prohlášení prodávajícího

Prodávající prohlašuje, že

- je oprávněn s předmětem převodu nakládat,
- předmět převodu je prost jakýchkoli právních vad,
- ke dni podpisu této smlouvy na něm neváznou žádné dluhy (včetně daňových nedoplatků), věcná břemena
- vlastnické právo prodávající k předmětu převodu není soudně nebo jinak napadeno,
- proti němu není vedeno exekuční nebo konkurzní řízení,
- předmět převodu dosud nezczizil, a že neuzavřel s jinou osobou smlouvu se stejným či podobným obsahem.

Prodávající se zavazuje, že do doby nabytí vlastnického práva k předmětu převodu dle této smlouvy kupujícím předmět převodu nezczizí, nezatíží žádným dluhem, dalším věcným břemenem, zástavním právem nebo jinou právní povinností ve prospěch 3. osob s výjimkou těch, k jejichž zřízení by dal písemný souhlas kupující.

V.

Prohlášení kupujícího

Kupující prohlašuje, že si před podpisem smlouvy předmět převodu blíže popsany v čl. I. této smlouvy prohlédl, a že je mu znám jeho stav – vzhledem k tomu, že předmět převodu nabývá za účelem své vlastní další investiční činnosti, při které bude předmět převodu odstraněn, není rozhodný stavební stav předmětu převodu v době podpisu této kupní smlouvy a ve vztahu k případným reklamacím faktického vztahu (ne právnímu) kupuje předmět převodu úhrnkem.

Kupující dále prohlašuje, že si je vědom toho, že předmět převodu se nachází na pozemku ve vlastnictví třetí osoby – Statutárního města Brna s tím spojených právních úkonů nutných k naplnění obsahu této smlouvy tzn. k převodu garáže do vlastnictví kupujícího.

VI.

Přechod vlastnictví, daň z nabytí nemovitých věcí a předání předmětu převodu

Vlastnictví k převáděnému předmětu převodu se všemi právy a povinnostmi nabude kupující vkladem vlastnického práva do katastru nemovitostí. Od data účinnosti vkladu vlastnického práva do katastru nemovitostí (tj. od podání návrhu na vklad do katastru nemovitostí) bude kupující povinen platit poplatky, daně a plnit ostatní povinnosti spojené s vlastnictvím předmětu převodu.

Poplatkem daně z nabytí nemovitých věcí vztahující se k předmětu převodu této smlouvy je kupující .

Předmět převodu ve vyklizeném stavu bude předán kupujícímu do 30 dnů od podpisu této smlouvy s tím, že užívání předmětu převodu prodávajícím po přechodu vlastnického práva se sjednává jako bezplatné - to platí pokud nebude mezi prodávajícím a kupujícím dohodnuto jinak.

VII.

Návrh na vklad do katastru nemovitostí

Prodávající je povinen do 5 kalendářních dnů po naplnění podmínek pro podání návrhu na vklad (viz výše čl. III této smlouvy – naplnění podmínek uvedených pod písm. a) + písm. b) nebo písm. c) podat návrh na vklad vlastnického práva k předmětu převodu dle této smlouvy ve prospěch kupujícího na katastrální pracoviště věcně a místně příslušného katastrálního úřadu.

Pro případ, že by katastrální úřad přerušil řízení o vkladu a vytkl by vady návrhu popř. této smlouvy, jsou smluvní strany povinny učinit vše k odstranění vad tak, aby byly splněny podmínky pro vklad vlastnického práva k předmětu převodu do katastru nemovitostí, a dále jsou smluvní strany i nadále vázány právy a povinnostmi z této smlouvy.

Správní poplatek spojený s vkladem vlastnického práva do katastru nemovitostí hradí kupující a náklady spojené s vyhotovením smlouvy uhradí kupující.

VIII.

Závěrečná ustanovení

Tato smlouva je sepsána ve 5 stejnopisech, které všechny mají povahu originálu, 1 stejnopis bude připojen k návrhu na zápis vkladu vlastnického práva do katastru nemovitostí, jeden obdrží prodávající, jeden kupující jeden bude předložen vlastníkovému pozemku jako důkaz o koupěchtivém zájmu a jeden si ponechá advokát.

Účastníci této kupní smlouvy po jejím přečtení prohlašují, že souhlasí s jejím obsahem, že smlouva byla sepsána určitě a srozumitelně na základě pravdivých údajů a jejich pravé a svobodné vůle, nikoliv v tísní a za jednostranně nevyhodných podmínek. Na důkaz toho připojují své vlastnoruční podpisy.

V Brně dne 10.1.2017

Prodávající:

M. M. M.
.....

Za kupujícího:

T. P.
.....

Ing. Tomáš Příbyl
jednatel

OVĚŘENÍ - LEGALIZACE

Běžné číslo ověřovací knihy: -0-14-6/2017

Ověřuji, že: 146. BRĚZNÁ 1794/14 -

- Učes 17.11.17 -

- BRNOJ KOTEROVA 941/14 -

je totožnost byla zjištěna platným úředním
průkazem, přede mnou tuto listinu vlastnoručně
podepsal

10. 01. 2017

V Brně dne

J. H.
Jana Horáčková
notářská tajemnice
pověřená notářem v Brně
JUDr. Lubomírem Mikou

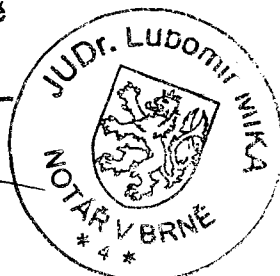

JUDr. Jiří Konior
advokát
Nové náměstí 21
621 00 Brno
pobočka 602 00 Brno, Mezírka 1

zapsán v seznamu ČAK pod číslem 6473
Tel: 603468558
e-mail jirikonior@volny.cz

S M L O U V A O Ú S C H O V Ě
peněz a listin do advokátní úschovy
uzavřená níže uvedeného dne, měsíce a roku
mezi níže uvedenými účastníky
ve smyslu § 2402 a násl. občanského zákoníku

Smluvní strany

JUDr. Jiří Konior, advokát
se sídlem advokátní kanceláře v Brně, Nové náměstí 21
IČ: 15187616
jako advokát na straně jedné (dále jen advokát)

a

BDG invest s.r.o.
se sídlem: 602 00 Brno, Dvořákova 13
korespondenční adresa: 621 00 Brno, Jezerůvky 2a
jednatel: Ing. Tomášem Příbylem - jednatelem
zapsána v OR vedeném KS v Brně oddíl C, vložka 53776
IČ: 27711005 DIČ: CZ27711005
bank. spojení: 2058531399/0800
e-mail: info@bdginvest.cz
jako kupující na straně druhé (dále jen kupující)

a

r. č.
bytem
Bank. Spojení :
jako prodávající na straně druhé
(dále jen „prodávající“)
jako prodávající na straně třetí (dále jen prodávající)

se po vzájemné dohodě a shodě na obsahu dohodli na uzavření této

Smlouvy o úschově peněz do advokátní úschovy

t a k t o:

1. Konstatování právního stavu

Mezi prodávajícím a kupujícím byla dnešního dne uzavřena v souladu s přísl. ust. občanského zákoníku v platném znění Kupní smlouva, kterou prodávající prodává ze svého výlučného vlastnictví do výlučného vlastnictví kupujícího:

- garáž č.ev. 419 na pozemku parc.č. 419/3 ,

zapsanou v KN – na LV č.3063 pro kat. území Zábřovice. Tento předmět převodu stojí na pozemku, který je vlastnictvím třetí osoby – Statutárního města Brna (blíže viz níže). S ohledem na tuto skutečnost má vlastník pozemku zákonné předkupní právo k této garáži a za tímto účelem je prodávající povinen učinit nabídku na využití předkupního práva vůči vlastníkovi pozemku s tím, že pokud vlastník pozemku odmítne využít svého předkupního práva (ať písemně či nevykonáním svého práva nebo nesložením kupní ceny do úschovy), potom dojde k tomu, že kupující bude povinen složit do advokátní úschovy celou kupní cenu ve výši Kč 180.000,- s tím, že lhůta pro složení se kupujícímu v tomto případě stanovuje na 10 dnů ode dne, kdy byla splněna podmínka pro prodej prodávajícímu kupujícímu, uvedená v kupní smlouvě v čl. III pod písm. b) nebo písm.c) nejpozději však do 30.4.2017.

2. Předmět této smlouvy

2.1. Z důvodu právní jistoty na zaplacení celkové kupní ceny – ve výši Kč 180.000,- po splnění podmínek pro její zaplacení se prodávající a kupující dohodli na tom, že finanční částka ve výši Kč 180.000,- bude ze strany kupujícího složena do advokátní úschovy u třetí osoby – advokáta JUDr. Jiřího Koniora, ČAK 6437, Nové náměstí 21, 621 00 Brno, pobočka: 602 00 Brno, Mezírka 1 /dále advokátní úschova/, na účet, vedený u KB a.s., pobočka Brno – venkov:

115-3524090207/0100

(účet je veden u KB a.s. pobočka Brno-venkov)

VS (27711005 - IČ kupujícího)

do 10 dnů ode dne, kdy byla splněna podmínka, uvedená v kupní smlouvě v čl. III pod písm. b) nebo písm.c) , nejpozději však do 30.4.2017.

2.2. Celá kupní cena ve výši Kč 180.000,- pak bude z této advokátní úschovy uvolněna a poukázána na účet prodávajícího popř. vrácena za podmínek viz níže.

2.3. O složení celé kupní ceny Kč 180.000,- do úschovy je advokát povinen informovat prodávajícího a kupujícího do 3 pracovních dnů ode dne připsání celé částky Kč 180.000,- na jeho účet s tím, že oznámení bude provedeno e-mailem z e-mailu advokáta: jirikonior@volny.cz na e-mail prodávajícího viz úvodní označení smluvních stran a písemně na adresu prodávajícího.

2.4. Prodávající a kupující se dále dohodli na tom, že kupní smlouva s ověřenými podpisy smluvních stran + 2 podepsané návrhy na vklad budou uloženy u prodávajícího a to za účelem splnění povinnosti podat návrh na vklad po splnění povinnosti složit celou kupní cenu do advokátní úschovy.

3. Vyplacení peněz z úschovy

3.1. K naplnění účelu blíže popsáno v článku 2. této smlouvy tzn. vyplacení celé kupní ceny Kč 180.000,- z úschovy se prodávající a kupující dohodli na následujícím postupu týkajícího se dispozice s finanční částkou ve výši stanovené v čl. 2 této smlouvy, kterým udělují advokátovi neodvolatelný příkaz pro nakládání se svěřenou částkou a advokát jej přijímá a zavazuje se jej dodržet tak, že:

Advokát vyplatí :

- částku ve výši Kč 180.000,- na účet prodávajícího pod VS 27711005 - IČ kupujícího), nejpozději **5 prac. dnů** v KN bude kupující zapsán jako vlastník předmětu převodu (důkazem o této skutečnosti bude výpis z KN – LV, kde bude zapsán kupující jako vlastník předmětu převodu a ve vztahu k předmětu převodu nebudou na tomto LV zapsána jakákoliv omezení s výjimkou těch, které budou zapsány z důvodů na straně kupující

To vše platí, pokud nebude advokátovi sdělena písemně jiná platební dispozice odsouhlasena prodávajícím a kupujícím.

3.2. Pokud příslušný katastrální úřad vklad práva vlastnického pro kupujícího pravomocně zamítne nebo pravomocně rozhodne o zastavení řízení, vrátí advokát celou složenou částku Kč 180.000,- na účet, ze kterého byla platba poukázána, a to **do 5 /pěti/ pracovních dnů** poté, co bude advokátovi předložen k nahlédnutí originál nebo ověřená kopie pravomocného rozhodnutí katastrálního úřadu o zamítnutí vkladu či zastavení řízení o vkladu dle této smlouvy a nedohodnou – li se účastníci výše zmíněné smlouvy do 30 dnů od tohoto pravomocného rozhodnutí jinak. Advokát je oprávněn rovněž tak vrátit celou složenou kupní cenu na účet kupujícího v případě, že Město Brno využije svého předkupního práva .

3.3. Nebude-li naplněna shora specifikovaná podmínka pro výplatu částky složené do úschovy nejpozději do 30.6.2017, vrátí advokát celou složenou částku na účet, ze kterého byla platba poukázána, a to **do 5 /pěti/ pracovních dnů** od marného uplynutí lhůty sjednané v tomto odstavci.

3.4. V případě, že prodávající odstoupí od kupní smlouvy z důvodu prodloužení kupujícího se zaplacením kupní ceny, je povinen advokát vrátit na účet kupujícího ty finanční prostředky, které již ke dni odstoupení na kupní cenu kupující do advokátní úschovy uhradil s tím, že v takovém případě vydá vyhotovení kupní smlouvy + 2 návrhy na vklad prodávajícímu.

4. Další ujednání

4.1. Podmínky pro správu složené finanční částky mohou být měněny pouze písemnou dohodou smluvních stran ve formě dodatku k této smlouvě. Advokát je povinen řídit se při úschově svěřených finančních prostředků dle této smlouvy pouze písemnými ujednáními, podepsanými všemi účastníky této smlouvy. Advokát není povinen a nesmí akceptovat jednostranné pokyny pouze jedné ze stran této smlouvy.

4.2. Advokát není povinen ověřovat obsahovou správnost, určitost či bezchybnost údajů v listinách předkládaných pro dispozice s uschovanou částkou.

4.3. Náklady spojené s advokátní úschovou nese kupující.

4.4. Advokát tímto informuje ostatní účastníky této smlouvy, že v souvislosti s přijímáním peněžních úschov je povinen je informovat o svých zákonných povinnostech. Advokát tímto proto informuje ostatní účastníky, že je v souvislosti s advokátní úschovou povinen postupovat dle zákona č. 85/1996 Sb. o advokacii, zákona č. 61/1996 Sb., vyhlášky Ministerstva financí č. 344/2004 Sb., usnesení představenstva ČAK č. 7/2004 Věstníku, a č. 6/2004 ve znění 2/2005 Věstníku, jež jsou k dispozici na www.cak.cz. Zejména se jedná o zákonnou povinnost advokáta informovat o podezřelých finančních transakcích.

4.5. Advokát dále informuje ostatní účastníky, že při vkladech peněz na účet advokátní úschovy a/nebo při bezhotovostních převodech peněz na účet advokátní úschovy je nutné vždy identifikovat skladatele (skutečného vlastníka) peněžních prostředků.

Za identifikaci se považuje:

u fyzických osob – jméno, příjmení, adresa, rodné číslo, a nebylo – li přiděleno, datum narození,
u právnických osob – obchodní firma/název právnické osoby, sídlo a IČ (tuzemské právnické osoby),
popř. zahraniční identifikační číslo (dále jen „ZEČ“) zahraniční právnické osoby,
u fyzických osob podnikatelů – jméno, příjmení a titul/obchodní firma, místo podnikání a IČ, popř.
ZEČ (zahraniční fyzické osoby podnikatele).

Identifikaci provádí skladatel peněžních prostředků tak, že při bezhotovostní či hotovostní transakci uvede jako specifický symbol rodné číslo (bez lomítka, popř. datum narození) nebo IČ nebo ZEČ skladatele (skutečného vlastníka) peněžních prostředků. Další identifikační údaje, a to jméno a příjmení a adresa nebo obchodní firma/název a sídlo nebo jméno, příjmení a titul/obchodní firma a místo podnikání se při transakci uvádějí do textové části příkazu nebo jiného dokladu.

5. Závěrečná ustanovení

5.1. Tato smlouva je vyhotovena ve čtyřech stejnopisech. Po jednom podepsaném vyhotovení této smlouvy obdrží každá strana této smlouvy s tím, že jedno je určeno pro Město Brno.

5.2. Jakékoli změny této smlouvy jsou možné pouze v písemné formě na základě dohody všech účastníků.

5.3. Vztahy výslovně touto smlouvou neupravené se řídí příslušnými ustanoveními zákona č. 89/2012 Sb., občanský zákoník v platném znění.

5.4. Pokud by některé ustanovení této smlouvy bylo neplatné nebo se stalo neplatným, není tím dotčena platnost ostatních ustanovení smlouvy. Strany se zavazují namísto neplatných ustanovení neprodleně uzavřít taková, která jsou nejbližší účelu neplatných ustanovení.

5.5. Účastníci prohlašují, že jsou svéprávní, že jsou plně způsobilý k právním jednáním, a že tato způsobilost nebyla u žádného z nich jakkoliv omezena, že si smlouvu přečetli, že byla sepsána na základě pravdivých údajů a že tuto smlouvu uzavřeli vážně, svobodně a dle své pravé vůle, že žádný z nich ji neuzavírá v tísní či za jinak nevýhodných podmínek. Na znamení souhlasu s celým obsahem smlouvy připojují účastníci své podpisy.

Dne 10.1.2015

Advokát:

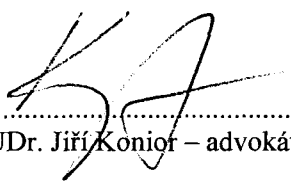

.....
JUDr. Jiří Konior – advokát

Za Kupující:

Prodávající:

.....
Ing. Tomáš Příbyl – jednatel

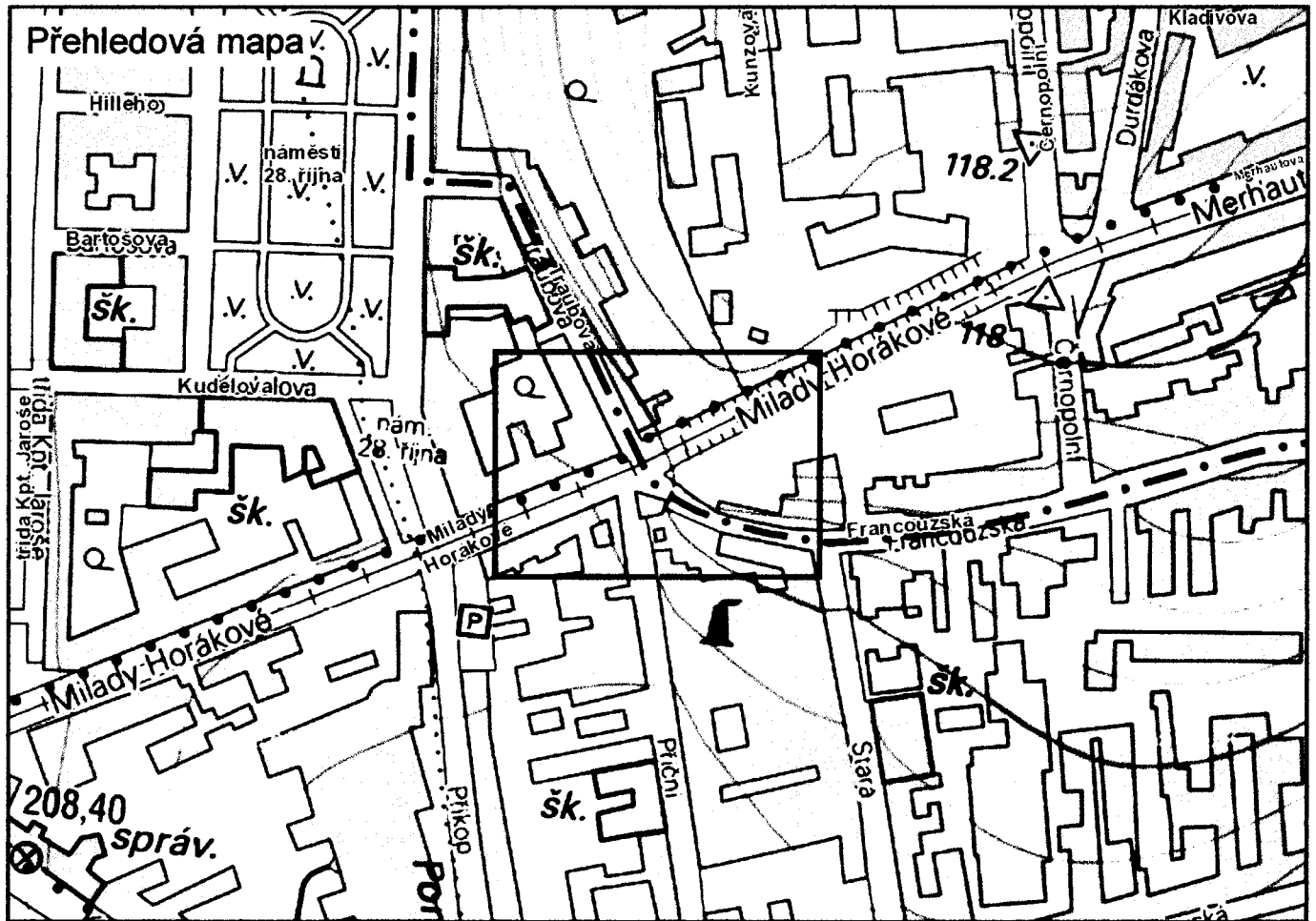
.....





85

Rada města Brna

ZM7/ 2204

Z7/026. zasedání Zastupitelstva města Brna
konané dne 7. 3. 2017

Název:

**Návrh na uznání vlastnického práva
k části pozemku p.č. 1519, k.ú. Stránice formou souhlasného prohlášení**

Obsah:

- důvodová zpráva
- návrh souhlasných prohlášení
- argumenty manželů přípisu ze dne 6. 5. 2016 o uznání vlastnického práva vydržením na základě souhlasného prohlášení
- geometrický plán č. 776-272/2016 ze dne 3. 11. 2016
- LV č. 972, k.ú. Stránice
- snímek katastrální mapy, cenové mapy, orientační pláněk

Návrh usnesení:

Zastupitelstvo města Brna

1) bere na vědomí

- argumentaci manželů přípisu ze dne 6. 5. 2016 ke splnění podmínek vydržení vlastnického práva k části pozemku p.č. 1519 o výměře cca 3 m², k.ú. Stránice, obec Brno, a uznání vlastnického práva na základě souhlasného prohlášení, dle vyhl. ČÚZK č. 357/2013 Sb. o katastru nemovitostí

2) souhlasí

- s uznáním vlastnického práva manželů k části pozemku p.č. 1519 o výměře 3 m², k.ú. Stránice, obec Brno k datu 31. 12. 2013, označené dle geometrického plánu č. 776-272/2016 jako pozemek p.č. 1519/3 ostatní plocha - jiná plocha o výměře 3 m², k.ú. Stránice, obec Brno.

3) schvaluje

- souhlasné prohlášení dle ust. § 66 odst. 1 písm. a) vyhl. ČÚZK č. 357/2013 Sb. o katastru nemovitostí (katastrální vyhláška), mezi statutárním městem Brnem a manželi k uznání vlastnického práva manželů vydržením dle ust. § 134 obč. zákoníku - zák. č. 40/1964 Sb., ke dni 31. 12. 2013 k části pozemku p.č. 1519, k.ú. Stránice, obec Brno, označené dle geometrického plánu č. 776-272/2016 jako pozemek p.č. 1519/3 ostatní plocha - jiná plocha o výměře 3 m², k.ú. Stránice, obec Brno.

Souhlasné prohlášení tvoří přílohu č.těchto usnesení.

4/13

Stanoviska dotčených orgánů:

- R7/098. schůze RMB konaná dne 24. 1. 2017, bod 77 doporučila.

Zpracoval:
Majetkový odbor MMB

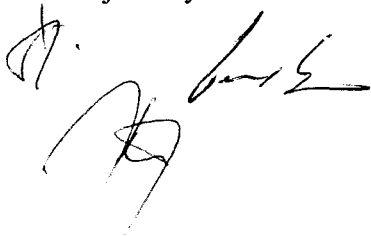

Předkládá:
Rada města Brna

2/13

Důvodová zpráva

Na Majetkový odbor MMB se obrátili přípisem ze dne 6. 5. 2016 manželé _____ a _____, oba bytem _____, s argumentací pro uznání jejich vlastnického práva vydržením k části pozemku p.č. 1519 o výměře 3 m², k.ú. Stránice, obec Brno, a to formou souhlasného prohlášení dle vyhl. ČÚZK č. 357/2013 Sb. o katastru nemovitostí (katastrální vyhláška).

Část pozemku p.č. 1519, k.ú. Stránice byla zaměřena a označena geometrickým plánem pro účely projednání návrhu v Radě a Zastupitelstvu města Brna a pro účely budoucího vkladu práva do katastru nemovitostí.

Geometrickým plánem č. 776-272/2016 ze dne 3. 11. 2016 předloženým ze strany žadatelů o uznání vydržení vlastnického práva byla část pozemku p.č. 1519 o výměře 3 m², k.ú. Stránice nově **označena jako p.č. 1519/3 ostatní plocha - jiná plocha o výměře 3 m², k.ú. Stránice, obec Brno.**

Manželé _____ a _____ byli přípisem ze dne 2. 11. 2015 a 21. 4. 2016 vyzváni k vypořádání právního vztahu k části poz. p.č. 1519, k.ú. Stránice, dle polohopisného zaměření č. zak. 230/2015 dílu „D“ o výměře 3 m², který užívají jako majitelé poz. p.č. 1340/7, jehož součástí je budova č.p. 865 (Bohuslava Martinů č.o. 101) a poz. p.č. 1340/3, k.ú. Stránice jako součást zahrady u rodinného domu.

Na uvedené výzvy reagovali přípisem ze dne 8.12.2015 a 6.5.2016, kterými namítají vydržení vlastnického práva k užívané části pozemku p.č. 1519, k.ú. Stránice. Pozemky, jak v přípisech uvádí, užívají nepřetržitě 35 let v dobré víře, a že po tuto dobu nebyl shledán nesoulad vlastnických hranic ze strany jejich ani města Brna.

Od té doby byly prováděny úpravy chodníků, silnice, opravy přípojek, výměna HUP, elektřiny, rozvod sítí apod. a nebyly nikým zjištěny chyby hranic, jak organizacemi, které práce prováděly, tak magistrátem, který je schvaloval.

Manželé _____ a _____ nabyli pozemky p.č. 1340/3 zahrada, p.č. 1340/7, jehož součástí je stavba č.p. 865 - bydlení, na základě dohody o zřízení práva osobního užívání ze dne 12. 10. 1987 smlouvy o převodu nemovitostí ze dne 6. 6. 1988.

Předmět dispozice a popis pozemku p.č. 1519, k.ú. Stránice

Na pozemku p.č. 1519 o celkové výměře 826 m², k.ú. Stránice se nacházejí v převážné části stavba místní komunikace ul. Kalvodova a **připlocené části zahrad u rodinných domů, výlučně obhospodařovanými vlastníky rodinných domů.**

Část pozemku p.č. 1519 ostatní plocha ostatní komunikace o výměře cca 3m², k.ú. Stránice tvoří připlocenou část zahrady u rodinného domu.

Správce:

Pozemek p.č. 1519 k.ú. Stránice je částečně zastavěný místní komunikací a chodníkem ve správě společnosti Brněnské komunikace, a.s., část předmětného pozemku je součástí oplocených zahrad u RD Kalvodova č.o. 24 a 26 a Bohuslava Martinů č.o. 101, část pozemku je součástí ploch veřejné zeleně při komunikaci Kalvodova.

Majetkové poměry:

Pozemek p.č. 1519, vše k.ú. Stránice je ve vlastnictví statutárního města Brna podle zákona č. 172/1991 Sb.

3/13

Nabývací tituly jsou zápisy v pozemkové knize v knihovní vložce pro čs. stát - Městský národní výbor v Brně na základě vkladného prohlášení ze dne 18. 3. 1964. Restituční nároky k pozemku nebyly uplatněny.

Zhodnocení majetkových poměrů, posouzení, doporučení a závěr:

Pokud jsou naplněny zákonné podmínky pro vydržení vlastnického práva dle ust. obč. zák. č. 40/1964 Sb., pak by v případném soudním sporu o určení vlastnictví byli žadatelé jako oprávnění držitelé části pozemku úspěšní a město Brno by tak čelilo nadbytečným žalobám spolu s negativními zejména ekonomickými dopady (úhrada nákladů soudního řízení apod.).

Statutární město Brno, o předmětné části pozemku p.č. 1519, k.ú. Stránice, tj. oplocenou zahradu u rodinných domů fakticky nepečovalo a jejich faktické držitele v jejich držbě nikdy nerušilo a tuto držbu až do současnosti nezpochybnilo.

V úvahu nutno vzít i skutečnost, že uvedená **právní otázka splnění podmínek oprávněné držby vč. dalších podmínek nutných pro vydržení vlastnického práva dle občanského zákoníku č. 40/1964 Sb. byla obecně již vyřešena konstantní soudní judikaturou** (soudními rozhodnutími Nejvyššího soudu i Ústavního soudu ČR).

Město Brno má k dispozici i další již pravomocné rozsudky Městského soudu v Brně a odvolacího soudu - Krajského soudu v Brně a dovolacího soudu - Nejvyššího soudu, kdy ve shodných případech při splnění týchž podmínek, jako v předkládaném návrhu manželů bylo žalobám fyzických osob - oprávněných držitelů - na určení vlastnického práva vydržením soudy vyhověno.

Podle ust. § 872 odst. 6 obč. zákoníku č. 40/1964 Sb., zavedeného novelou občanského zák. č. 40/1964 Sb., tj. zák. č. 509/1991 Sb., účinnou od 1. 1. 1992, bylo možno před datem 1. 1. 1992 započítat dobu, po kterou držel věc právní předchůdce žadatele, a to i od novely obč. zákoníku účinné od 1. 4. 1983, tzn. od data 1. 4. 1983 do 1. 1. 1992 - (tj. 8 let a 9 měsíců) a od data 1. 1. 1992 do účinnosti obč. zákoníku č. 89/2012 Sb. (účinný od 1. 1. 2014), tj. 21 let.

Otázkou vydržení „připlocené“ či jinak připojené části sousedního pozemku **se zabývalo již více rozsudků dovolacího soudu a Ústavního soudu, zejména:**

rozsudek Nejvyššího soudu sp.zn. 22 Cdo 2451/2011 ze dne 23. 8. 2011

Vydržení „připlocené“ či jinak připojené části sousedního pozemku.

Pokud se nabyvatel nemovitosti chopí držby části parcely, kterou nekoupil, může být se zřetelem ke všem okolnostem v dobré víře, že je vlastníkem i této části. Jedním z hledisek pro posouzení omluvitelnosti omylu držitele je v takovém případě i poměr plochy koupeného a skutečně drženého pozemku“. Otázka, zda držitel věci byl v dobré víře, není otázkou skutkovou, ale právní.

rozsudek Nejvyššího soudu sp.zn. 22 Cdo 1096/2010 ze dne 25. 1. 2012

4/13

Vydržení části sousedního pozemku

Při úvaze o dobré víře držitele, jenž se chopil držby i části pozemku sousedícího s pozemkem v jeho vlastnictví, je nutné brát zřetel na postoj vlastníka takto držené části sousedního pozemku. Jestliže vlastník trpěl držiteli užívání části svého pozemku po řadu let, je pak nezbytné vycházet z toho, že ani on nepředpokládal, že předmětem držby souseda je i část jeho pozemku.

rozsudek Nejvyššího soudu sp. zn. 22 Cdo 2724/2009 ze dne 23. 5. 2011

Oprávněná držba a vydržení části sousedního pozemku

Jinak řečeno, nabude-li někdo pozemek a přitom se v důsledku omluvitelného omylu (vyvolaného např. tím, že mu převodce předá pozemek v hranicích, jak jej sám užíval) uchopí i držby části sousední parcely, bude držitelem oprávněným a jeho držba může vyústit ve vydržení. Jedním z hledisek pro posouzení omluvitelnosti omylu držitele v takovém případě je i poměr plochy koupeného a skutečně drženého pozemku. Omluvitelný omyl, a tedy i oprávněnou držbu, nelze vyloučit ani v případě, že výměra drženého pozemku dosahuje až 50 % výměry pozemku koupeného výjimečně i více, například půjde-li o pozemek nepravidelného tvaru v nepřehledném terénu, nebo držitel byl do omylu uveden znalcem. Při zvažování otázky, zda osoba, která se spolu s koupeným pozemkem ujala držby části sousední parcely, byla se zřetelem ke všem okolnostem v dobré víře, že je vlastníkem i této části parcely (tedy pozemku vymezeného hranicí držby), je třeba přihlídnout i k tomu, že pozemky byly pod společným oplocením, že právní předchůdce je užíval ve stejném rozsahu a takto je také kupujícímu jako předmět kupní smlouvy předal. Je též třeba přihlídnout k postoji původního vlastníka části sousední parcely; pokud léta její užívání držitelem trpěl, je třeba vyjít z toho, že ani on nepředpokládal, že předmětem držby souseda je i část jeho parcely.

rozsudek Nejvyššího soudu sp.zn. 22 Cdo 2520/2011 ze dne 28. 11. 2012

Vydržení vlastnického práva k pozemku ve vlastnictví státu

Pokud jde o pozemek ve státním vlastnictví, mohlo vzniknout vlastnické právo jeho vydržením až po 1. lednu 1992. Oprávněný držitel se stal vlastníkem nemovitosti, měl-li ji k 1. 1. 1992 nepřetržitě v držbě po dobu deseti let, přičemž do vydržecí doby lze započítat i držbu vykonávanou před tímto datem.

S ohledem na uvedené skutkové i právní okolnosti uvádí Majetkový odbor MMB, že jsou splněny podmínky pro uznání vlastnického práva manželů a a JUDr. formou souhlasného prohlášení dle vyhl. ČÚZK č. 357/2013 Sb.

Stanoviska dotčených orgánů:

OÚPR MMB – vyjádření ze dne 4.12.2015

Podle platného ÚPmB je předmětná část poz. p.č. 1519, k.ú. Stránice určena jako stavební stabilizovaná funkční plocha bydlení s podrobnějším účelem využití bydlení čisté BC. Z hlediska platného ÚPmB předmětná část pozemku p.č. 1519, k.ú. Stránice nejsou dotčeny zájmem města a její vlastnictví je z územního hlediska nepodstatné.

MČ Brno-střed – vyjádření ze dne 1.7.2016

RMČ Brno-střed konaná dne 20.6.2016 nemá námitek k návrhu na případnou dispozici s částmi poz. p.č. 1519, dle polohopisného zaměření č. 230/2015 (díl B o výměře 51 m², díl C o výměře 4 m² a díl D o výměře 3 m²), k.ú. Stránice, vlastníkům přilehlých rodinných domů.

5/13

Odbor dopravy MMB – vyjádření ze dne 22.2.2016

Jelikož se nejedná o plochy komunikací, ani tento pozemek není dotčen budoucím dopravním záměrem, nemá odbor z dopravního hlediska námitek k prodeji části poz. p.č. 1519, k.ú. Stránice.

Brněnské komunikace, a.s. – vyjádření ze dne 6.11.2015

Na vyznačených částech pozemku p.č. 1519, k.ú. Stránice se nenachází komunikační stavba ve správě společnosti.

Brněnské vodárny a kanalizace, a. s. – vyjádření ze dne 20.11.2015

S majetkoprávním vypořádáním části pozemku p.č. 1519 (části dle „vyčíslení výměr“ č.230/2015 označené „ D“), k.ú. Stránice souhlasíme bez připomínek, neboť nedojde k dotčení inženýrských sítí, které naše společnost provozuje.

Technické sítě Brno, a. s. – vyjádření ze dne 4.11.2015

S výše uvedenou majetkovou dispozicí vypořádání právního vztahu k části poz. p.č. 1519, k.ú. Stránice, dle polohopisného zaměření č. 230/2015, která je užívána jako součásti oplocené zahrady přilehlého rodinného domu při ul. Bohuslava Martinů souhlasíme bez připomínek.

Teplárny Brno, a. s. – vyjádření ze dne 4.11.2015

k zamýšlené dispozici nemá připomínek. Pozemek není dotčen sítěmi ve vlastnictví Tepláren Brno, a.s. ani jejich ochrannými pásmy.

E.ON Servisní, s.r.o. – vyjádření ze dne 11.1.2016

V zájmovém území se nachází **podzemní vedení NN**

Na energetické zařízení se vztahuje omezení vyplývající z ustanovení zákona č. 458/ 2000 Sb. § 46 v platném znění pro činnosti v ochranných pásmech. V případě prodeje pozemku požadujeme, aby byl zájemce informován o existenci vedení a omezeních vyplývajících z ustanovení uvedeného zákona.

Ke stavbě a činnosti v ochranných pásmech (dále jen OP) nadzemního vedení VN, VVN, podzemního vedení nebo elektrických stanic je investor povinen zajistit si písemný souhlas ve smyslu § 46 odst. 11 zákona č. 458/2000 Sb., o podmínkách podnikání a výkonu státní správy v energetických odvětvích, v platném znění.

Projednání návrhu v orgánech města Brna:

Komise majetková RMB na R7/KM/39. zasedání dne 12. 9. 2016, bod 44

1. bere na vědomí

-argumentaci manželů *1* *2* v přípisu ze dne 6. 5. 2016 ke splnění podmínek vydržení vlastnického práva k části pozemku p.č. 1519 o výměře cca 3 m², k.ú. Stránice, obec Brno, a uznání vlastnického práva na základě souhlasného prohlášení, dle vyhl. ČÚZK č. 357/2013 Sb. o katastru nemovitostí.

2. doporučuje RMB a ZMB

souhlasit

- s uznáním vlastnického práva manželů *1* a *2* k části pozemku p.č. 1519 o výměře 3 m², k.ú. Stránice, obec Brno k datu 31. 12. 2013, která bude zaměřena a oddělena geometrickým plánem.

schválit

6/13

- souhlasné prohlášení dle ust. § 66 odst. 1 písm. a) vyhl. ČÚZK č. 357/2013 Sb. o katastru nemovitostí (katastrální vyhláška), mezi statutárním městem Brnem a manželi F... a... k uznání vlastnického práva manželů Petra a Heleny Hudaňových
- vydržením dle ust. § 134 obč. zákoníku - zák. č. 40/1964 Sb., ke dni 31. 12. 2013 k části pozemku p.č. 1519, k.ú. Stránice, obec Brno, jak bude označena geometrickým plánem.
- b) Návrh souhlasného prohlášení tvoří přílohu tohoto materiálu.

Hlasování: 7 - pro, 0 - proti, 3 - se zdrželi /11 členů

Usnesení bylo přijato.

Ing. Liptáková	p. Janiček	Ing. Drápalová	PhDr. Hofmannov	Ing. Pospíšil	JUDr. Kerndl	p. Říha	p. Šafařík	Ing. Zuziak	Ing. Hladký	Ing. Malec
Pro	pro	pro	zdržel a se	zdržel se	pro	zdržel se	omluven	pro	pro	pro

Rada města Brna na R7/098. schůzi dne 24. 1. 2017, bod 77.

1. RMB bere na vědomí argumentaci manželů F... a... v přípisu ze dne 6. 5. 2016 ke splnění podmínek vydržení vlastnického práva k části pozemku p. č. 1519 o výměře cca 3 m², k. ú. Stránice, obec Brno, a uznání vlastnického práva na základě souhlasného prohlášení, dle vyhl. ČÚZK č. 357/2013 Sb. o katastru nemovitostí.

2. RMB doporučuje Zastupitelstvu města Brna

➤ souhlasit

s uznáním vlastnického práva manželů F... a... k části pozemku p. č. 1519 o výměře 3 m², k. ú. Stránice, obec Brno k datu 31. 12. 2013, označené dle geometrického plánu č. 776-272/2016 jako pozemek p. č. 1519/3 – ostatní plocha - jiná plocha, o výměře 3 m², k. ú. Stránice, obec Brno;

➤ schválit

souhlasné prohlášení dle ust. § 66 odst. 1 písm. a) vyhl. ČÚZK č. 357/2013 Sb. o katastru nemovitostí (katastrální vyhláška), mezi statutárním městem Brnem a manželi F... a... k uznání vlastnického práva manželů Petra a Heleny Hudaňových vydržením dle ust. § 134 obč. zákoníku – zák. č. 40/1964 Sb., ke dni 31. 12. 2013 k části pozemku p. č. 1519, k.ú. Stránice, obec Brno, označené dle geometrického plánu č. 776-272/2016 jako pozemek p. č. 1519/3 – ostatní plocha - jiná plocha, o výměře 3 m², k. ú. Stránice, obec Brno.

Schváleno jednomyslně 8 členy.

Ing. Vokřál	Mgr. Hladík	R. Mrázek	Bc. Hollan	Mgr. Ander	Ing. Kacer	M. Janíček	Bc. Kolář	JUDr. Rusňáková	Ing. Staněk	Mgr. Suchý
Pro	pro	pro	nepř.	pro	—	—	pro	pro	pro	pro

Příloha č.

usnesení Z7/..... zasedání ZMB

bod č.

Č.j. MMB/ /2017

Spis.zn.: 6300/MO/MMB/ /2016

JUDr. Šindelková, tel. 542173087

Souhlasné prohlášení

učiněné dle ust. § 66 odst. 1 písm. a) vyhl. č. 357/2013 Sb. o katastru nemovitostí (katastrální vyhláška), kterou se provádí zákon č. 256/2013 Sb. o katastru nemovitostí (katastrální zákon)

manželé

r.č.

r.č.

oba bytem
na straně první

statutární město Brno,

IČ: 44992785

a za statutární město Brno, se sídlem v Brně, Dominikánské nám. 1

Ing. Pavel Sršeň, Ph.D., vedoucí Majetkového odboru Magistrátu města Brna

na straně druhé

s o u h l a s n ě p r o h l a š u j í

1. Pozemek p.č. 1519, k.ú. Stránice, obec Brno je zapsán na LV č. 10001, k.ú. Stránice, obec Brno u Katastrálního úřadu pro Jihomoravský kraj, Katastrální pracoviště Brno - město.
2. Geometrickým plánem č. 776-272/2016 pro rozdělení pozemku byla z pozemku p.č. 1519, k.ú. Stránice oddělena část pozemku a nově označena jako **parcela č. 1519/3** o výměře 3 m², k.ú. Stránice.
3. Statutární město Brno prohlašuje, že uznává vlastnické právo manželů r.č.a | , r.č.k pozemku p.č. 1519/3 o výměře 3 .m², k.ú. Stránice, a to na základě vydržení vlastnického práva ve smyslu ust. § 134 obč. zákoníku č. 40/1964 Sb.
4. Strany uvádějí, že práva k pozemku uvedenému v bodě 2 tohoto prohlášení, tj. k pozemku **p.č. 1519/3** o výměře 3 m², k.ú. Stránice, obec Brno, obec Brno nejsou mezi nimi sporná ani pochybná.

V Brně dne

V Brně dne

r.č.

Ing. Pavel Sršeň, Ph.D.
vedoucí Majetkového odboru
Magistrátu města Brna

r.č.



Statutární město Brno
Magistrát města Brna
Majetkový odbor
Malinovského nám. 3
601 67 Brno

Statutární město Brno
Magistrát města Brna

MMB/0197174/2016

listy: 1

přílohy:

druh:



mmb1es5f60f2d3 Doručeno: 16.05.2016

V Brně 6. 5. 2016

Věc: Stanovisko k dopisu č.j. MMB/0163749/2016, spis.zn. 6300/MO/MMB/0/2015

Vážení,

v návaznosti na Váš dopis a naše vyjádření ze dne 8. 12. 2015 uvádíme, že RD jsme stavěli pod bytovým družstvem Horizont v sekci 323 A na přiděleném pozemku a který po ukončení stavby byl nám přenechán za úhradu do vlastnictví. Po 35 letech byl RD a zahrada užívány v dobré víře o vlastnictví nemovitosti. Po tuto dobu z naší a Vaší strany nebyl shledán nesouhlas vlastnictví hranic parcel. Dle výpisu z katastru nemovitosti Katastrálního Úřadu města Brna i další zúčastněné organizace nezpochybnilly rozdílnost údajů.

Z těchto důvodů Vás žádáme o projednání na zasedání zastupitelstva Magistrátu Statutárního města Brna ve věci vydržení vlastnického práva na parcelu č. 1519 o výměře 3 m².

S pozdravem

a

9/13

LV 972

VÝPIS Z KATASTRU NEMOVITOSTÍ

prokazující stav evidovaný k datu 16.08.2016 00:00:00

Vyhotoveno bezúplatně dálkovým přístupem pro účel: Správa majetku, č.j.: --- pro Město Brno

Okres: CZ0642 Brno-město

Obec: 582786 Brno

Kat.území: 610330 Stránice

List vlastnictví: 972

V kat. území jsou pozemky vedeny v jedné číselné řadě

A Vlastník, jiný oprávněný	Identifikátor	Podíl
Vlastnické právo		
SJM a		

SJM = společné jmění manželů

B Nemovitosti

Pozemky

Parcela	Výměra [m2]	Druh pozemku	Způsob využití	Způsob ochrany
1340/3	380	zahrada		zemědělský půdní fond
1340/7	92	zastavěná plocha a nádvoří		
Součástí je stavba: Stránice, č.p. 865, bydlení				
Stavba stojí na pozemku p.č.: 1340/7				

B1 Jiná práva - Bez zápisu

C Omezení vlastnického práva - Bez zápisu

D Jiné zápisy

Typ vztahu

Oprávnění pro

Povinnost k

o Změna výměr obnovou operátu

Parcela: 1340/7

Z-7508/2004-702

Parcela: 1340/3

Z-7508/2004-702

Plomby a upozornění - Bez zápisu

E Nabývací tituly a jiné podklady zápisu

Listina

- o Dohoda o zřízení práva osobního užívání RII 348/1987 DOHODA O ZRIZ PRAVA OSU Z 12.10.1987-CJ RII 348/87.

POLVZ:71/1988

Z-3700071/1988-702

Pro:

RČ/IČO:

- o Smlouva o převodu nemovitosti RI 46/1988 SMLOUVA O PREDANI RD Z 6.6.1987-2RI 46/88.

POLVZ:71/1988

Z-3700071/1988-702

Pro:

RČ/IČO:

F Vztah bonitovaných půdně ekologických jednotek (BPEJ) k parcelám

Parcela	BPEJ	Výměra [m2]
1340/3	20840	380

Pokud je výměra bonitních dílů parcel menší než výměra parcely, zbytek parcely není bonitován

Nemovitosti jsou v územním obvodu, ve kterém vykonává státní správu katastru nemovitostí ČR Katastrální úřad pro Jihomoravský kraj, Katastrální pracoviště Brno-město, kód: 702.

10/13

VÝPIS Z KATASTRU NEMOVITOSTÍ

prokazující stav evidovaný k datu 16.08.2016 00:00:00

Okres: CZ0642 Brno-město

Obec: 582786 Brno

Kat.území: 610330 Stránice

List vlastnictví: 972

V kat. území jsou pozemky vedeny v jedné číselné řadě

Nemovitosti jsou v územním obvodu, ve kterém vykonává státní správu katastru nemovitostí ČR:
Katastrální úřad pro Jihomoravský kraj, Katastrální pracoviště Brno-město, kód: 702.

Vyhotovil:
Český úřad zeměměřický a katastrální - SCD

Vyhotoveno: 16.08.2016 14:53:01

č. 159

p.č. 1599 / 3

o vým. 3 m²

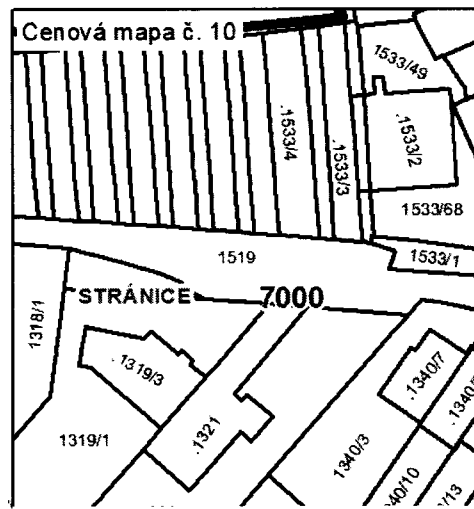
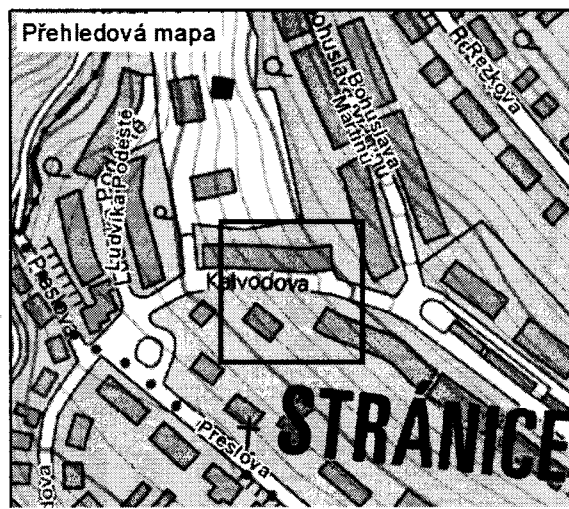
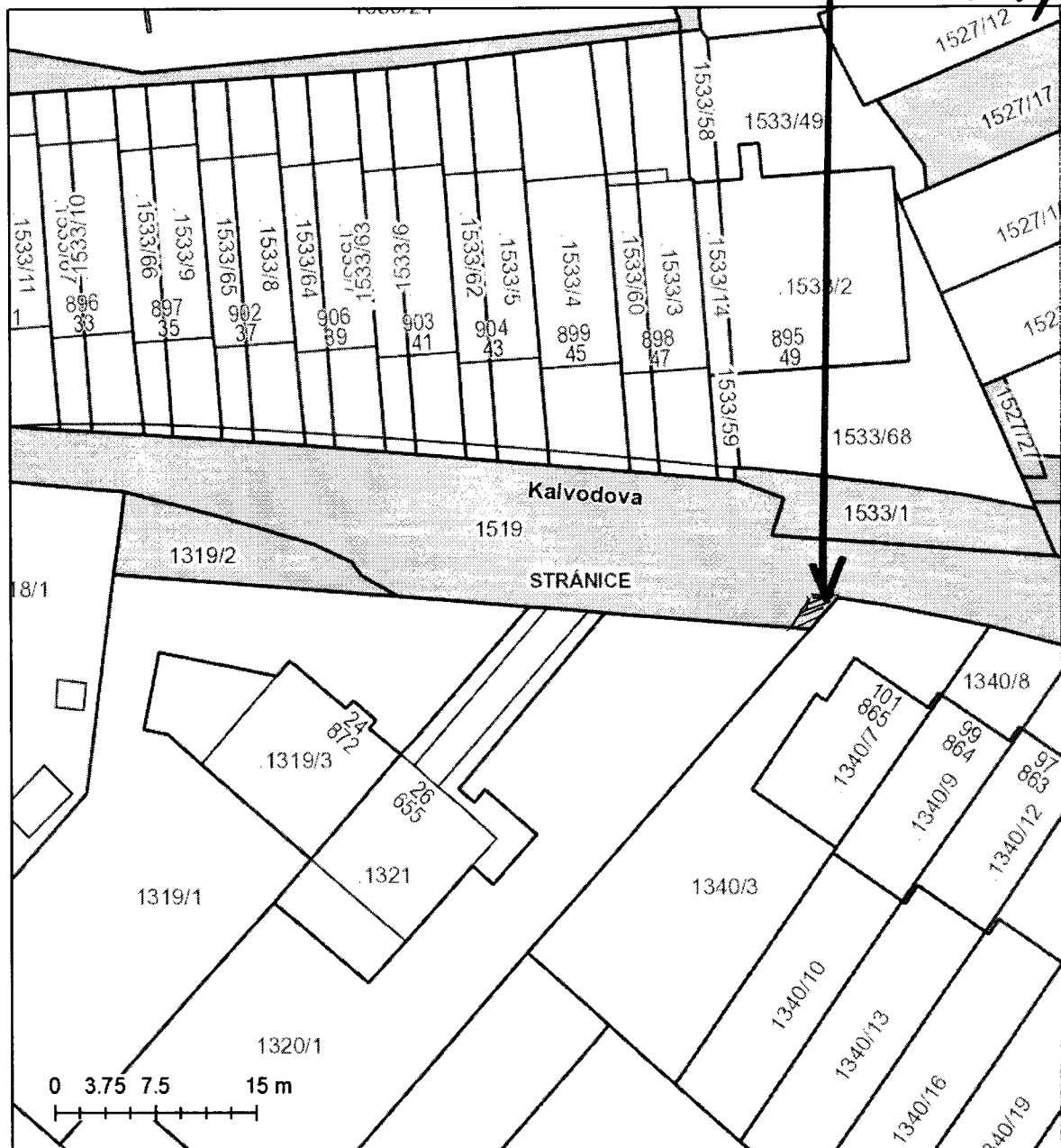

13/10



MMB2017000000260

86.

Rada města Brna

ZM7/2242

Z7/26. zasedání Zastupitelstva města Brna
konaná dne 7. 3. 2017

Název:

Návrh směny pozemku p.č. 1113 za část pozemku p.č. 1116/1 a návrh zřízení služebnosti
k pozemku p.č. 1113, vše k.ú. Husovice

Obsah:

- důvodová zpráva
- **směnná smlouva se zřízením služebnosti**
- kopie výpisu LV 10001
- kopie výpisu LV 2106
- geometrický plán č. 1210-70/2016
- geometrický plán č. 899-14/2010
- orientační a katastrální snímek
- snímek cenové mapy

Návrh usnesení:

Pro velký rozsah uvedeno na samostatné stránce.

Stanoviska dotčených orgánů:

- Rada města Brna projednala na své schůzi č. R7/104 konané dne 28. 2. 2017. Stanovisko bude sděleno.

Zpracoval:

Odbor dopravy MMB

Předkládá:

Rada města Brna

1/25

Návrh usnesení:

Zastupitelstvo města Brna

s c h v a l u j e

1) směnu pozemku:

- p.č. 1113 ostatní plocha, zeleň o výměře 827 m², k.ú. Husovice ve vlastnictví statutárního města Brna

za pozemek:

- část pozemku p.č. 1116/1, k.ú. Husovice, oddělená a označená dle geometrického plánu č. 1210-70/2016 jako p.č. 1116/16 vodní plocha, koryto vodního toku o výměře 138 m², k.ú. Husovice

ve vlastnictví společnosti OLLI spol. s r.o. s doplatkem rozdílů cen směřovaných pozemků ve výši 564.900,- Kč ve prospěch statutárního města Brna za podmínek uvedených ve směnné smlouvě se zřízením služebnosti,

2) zřízení služebnosti

- k pozemku p.č. 1113, k.ú. Husovice, spočívající v povinnosti vlastníka pozemku trpět na tomto pozemku ochranné území vodovodní přípojky v rozsahu dle geometrického plánu č. 899-14/2010 a v oprávnění vlastníka a provozovatele vstupovat a vjíždět na služební pozemek za účelem provádění jeho obhlídek a kontroly, provozování, údržby, oprav a úprav včetně stavebních, za účelem její modernizace nebo zlepšení její výkonnosti ve prospěch statutárního města Brna a společnosti Brněnské vodárny a kanalizace, a.s., za podmínek uvedených ve směnné smlouvě se zřízením služebnosti

Směnná smlouva se zřízením služebnosti tvoří přílohou č. těchto usnesení.

Důvodová zpráva

V rámci připravovaných staveb „Oprava chodníků na ulici Valchařská“, „Brno, Valchařská – rekonstrukce kolejí a komunikace“ (realizaci stavby připravuje Dopravní podnik města Brna, a.s.) a „Brno, Valchařská – rekonstrukce kanalizace a vodovodu“ (realizaci stavby připravují Brněnské vodárny a kanalizace, a.s.), vše k.ú. Husovice, je mimo jiné dotčen pozemek

- p.č. 1116/16 vodní plocha, koryto vodního toku o výměře 138 m², který je oddělen dle geometrického plánu z pozemku p.č. 1116/1, k.ú. Husovice

Pozemek p.č. 1116/1 vodní plocha, koryto vodního toku o celkové výměře 867 m², k.ú. Husovice, je veden na listu vlastnictví č. 2106 ve vlastnictví společnosti OLLI spol. s r.o. Společnost OLLI spol. s r.o. souhlasí s majetkoprávním vypořádáním předmětného pozemku, avšak jedine formou směny, a to za pozemek p.č. 1113 ostatní plocha, zeď o výměře 827 m², k.ú. Husovice, který je veden na listu vlastnictví č. 10001, ve vlastnictví statutárního města Brna, a který je parkovou úpravou před areálem sídla společnosti OLLI spol. s r.o.

Předmětný pozemek p.č. 1116/16, k.ú. Husovice, byl oddělen podle geometrického plánu č. 1210-70/2016, vypracovaného dne 15. srpna 2016 zhotovitelem Drahomírem Mrkvicou, Komenského 221, Nosislav.

Pozemek p.č. 1116/16, k.ú. Husovice, byl popsán a oceněn znaleckým posudkem č. 2273/2016, zpracovaným soudním znalcem Ing. Miroslavem Reichstätterem dne 8. 8. 2016, a to:

cena obvyklá p.č. 1116/16 o výměře 138 m² činí **179.400 Kč**, tj. 1.300 Kč/m²

Pozemek p.č. 1113, k.ú. Husovice, byl popsán a oceněn znaleckým posudkem č. 2231/2016, zpracovaným soudním znalcem Ing. Miroslavem Reichstätterem dne 8. 2. 2016, a to:

cena obvyklá p.č. 1113 o výměře 827 m² činí **744.300 Kč**, tj. 900 Kč/m²
rozdíl cen směňovaných pozemků činí **564.900 Kč**

Smluvní strany se dohodly, že společnost OLLI spol. s r.o. uhradí statutárnímu městu Brnu rozdíl cen směňovaných pozemků, tj. částku ve výši 564.900,- Kč, a to do 15 dnů od doručení písemného oznámení, že směnná smlouva byla ze strany statutárního města Brna podepsána.

Pozemek p.č. 1116/1, k.ú. Husovice, byl na základě Smlouvy o zřízení zástavního práva zatížen zástavním právem smluvním, a to ve prospěch České spořitelny, a.s. Společnost OLLI spol. s r.o. doložila souhlas České spořitelny, a.s. s uzavřením směnné smlouvy, který jí byl udělen v souladu se Smlouvou o zřízení zástavního práva.

Smluvní strany se dohodly, že společnost OLLI spol. s r.o. zajistí do 50 dnů od uzavření směnné smlouvy výmaz všech zatížení předmětného pozemku p.č. 1116/1, k.ú. Husovice.

Smluvní strany se dohodly, že tato smlouva se stává účinnou okamžikem výmazu všech zatížení pozemku p.č. 1116/1, k.ú. Husovice, z katastru nemovitostí, která na tomto pozemku byla zřízena na základě Smlouvy o zřízení zástavního práva, kromě ustanovení, kterým společnost OLLI spol. s r.o. uděluje právo stavby. V případě že všechna zatížení budou

vymazána před uzavřením směnné smlouvy, pak se celá smlouva stává účinnou okamžikem jejího uzavření.

Pozemek p.č. 1113, k.ú. Husovice, je dotčen ochranným územím vodovodní přípojky inventární číslo 06002/12, které je ve směnné smlouvě ošetřeno bezúplatným zřízením služebnosti na dobu neurčitou.

Průběh a rozsah služebnosti ochranného území je vymezen geometrickým plánem č. 899-14/2010 vyhotoveným společností Brněnské komunikace a.s., který je nedílnou součástí směnné smlouvy se zřízením služebnosti.

Společnost OLLI spol. s r.o. souhlasí s uzavřením smlouvy o právu provést stavbu, která by byla dostatečným právem k pozemku, potřebným pro vydání stavebního povolení ke stavbě „Oprava chodníků na ulici Valchařská“, teprve po podpisu směnné smlouvy. Bez uzavření této směnné smlouvy se zřízením služebnosti nebude možné žádnou z plánovaných staveb zahájit.

Společnost OLLI spol. s r.o. hodlá pozemek p.č. 1113, k.ú. Husovice, užívat jako parkoviště, proto požaduje, aby jí statutární město Brno poskytlo veškerou možnou součinnost při změně Územního plánu města Brna u pozemku p.č. 1113, k.ú. Husovice, na funkci využití pozemku na plochu pro dopravu. Příslušný možný funkční typ - plochy komunikací a prostranství místního významu, který odpovídá požadovanému účelu využití, vyplývá z obecně závazné vyhlášky statutárního města Brna č. 2/2004.

Správu pozemku p.č. 1116/16, k.ú. Husovice, který se nachází pod místní komunikací, bude vykonávat společnost Brněnské komunikace a.s.

Stanoviska dotčených orgánů

- **OÚPR** – ve vyjádření ze dne 9. 3. 2016 uvádí, že část pozemku p.č. 1116/1, k.ú. Husovice, pod komunikací je součástí ploch pro dopravu a pozemek p.č. 1113, k.ú. Husovice, je součástí nestavební plochy městské zeleně. Odbor územního plánování a rozvoje MMB se směnou pozemků souhlasí s dovětkem, že je žádoucí, aby pozemek p.č. 1113, k.ú. Husovice, zůstal veřejně přístupný.
- **Městská část Brno – sever** – na své schůzi 7/32. konané dne 29. 6. 2016 vydalo usnesení, podle něhož souhlasí se směnou pozemků, jestliže výměry směňovaných pozemků oddělených od pozemků p.č. 1116/1 a 1113, oba k.ú. Husovice, budou stejné.
- **MO MMB** – ve vyjádření ze dne 17. 3. 2016 aktualizují vyjádření ze dne 16. 5. 2011, ve kterém uvádí, že nemá námitek ke směně pozemků.
- **OI MMB** – ve vyjádření k umístění inženýrských sítí ze dne 3. 2. 2016 uvádí, že pozemek p.č. 1116/1, k.ú. Husovice, je dotčen vodovodem DN 150 a slaboproudým kabelem.
- **Brněnské vodárny a kanalizace, a.s.** – ve vyjádření ze dne 18. 3. 2016 uvádí, že souhlasí se směnou uvedených pozemků za podmínky zřízení služebnosti k pozemku p.č. 1113, k.ú. Husovice, který je dotčen ochranných územím vodovodní přípojky.

R7/48. Komise majetková RMB na svém jednání dne 13. 2. 2017 návrh projednala a doporučila. Hlasování: 9 - pro, 0 - proti, 2 - se zdrželi /11 členů **Usnesení bylo přijato.**

Ing. Liptáková	p. Janíček	Ing. Drápalová	PhDr. Hofmannová	Ing. Pospíšil	JUDr. Kerndl	p. Říha	p. Šafařík	Ing. Zuziak	Mgr. Leder	Ing. Malec
pro	pro	pro	pro	pro	zdržel se	zdržel se	pro	pro	pro	pro

Hlasování v RMB dne 28. 2. 2017. Stanovisko bude sděleno.

**Směnná smlouva
se zřízením služebnosti**

uzavřená níže uvedeného dne, měsíce a roku podle občanského zákoníku mezi smluvními stranami:

OLLI spol. s r.o.

se sídlem Valchařská 24/36, 614 00 Brno

zapsaná v obchodním rejstříku vedeném Krajským soudem v Brně, oddíl C, vložka 10232

IČ: 47914131

DIČ: CZ 47914131

jejímž jménem jedná PaedDr. Pavel Havlena, jednatel

bankovní spojení :

č.ú. :

jako první prodávající - kupující nebo povinný ze služebnosti (dále jen „první prodávající - kupující“ nebo „povinný ze služebnosti“)

a

Statutární město Brno

se sídlem Dominikánské nám. 196/1, 602 00 Brno

zastoupené Ing. Petrem Vokřálem, primátorem města Brna

IČ: 44992785

DIČ: CZ44992785

bankovní spojení: Česká spořitelna, a.s.

číslo účtu: 111246222/0800

jako druhý prodávající – kupující nebo první oprávněný ze služebnosti (dále jen „druhý prodávající - kupující“ nebo „první oprávněný ze služebnosti“)

a

Brněnské vodárny a kanalizace, a. s.

se sídlem Pisárcká 555/1a, Pisárky, 603 00 Brno

zapsaná v obchodním rejstříku vedeném Krajským soudem v Brně, oddíl B, vložka 783

IČ: 463 47 275

DIČ: CZ46347275

zastoupená Ing. Miroslavem Nováčkem, předsedou představenstva

jako druhý oprávněný ze služebnosti (dále jen „druhý oprávněný ze služebnosti“)

(dále společně jen „smluvní strany“)

I.

1. První prodávající - kupující prohlašuje, že je výlučným vlastníkem pozemku p.č. 1116/1 o výměře 867 m², vodní plocha, koryto vodního toku přirozené nebo upravené, v katastrálním území Husovice, obec Brno, zapsaného u Katastrálního úřadu pro Jihomoravský kraj, Katastrální pracoviště Brno - město, na listu vlastnictví č. 2106 pro katastrální území Husovice, obec Brno.

2. Na základě geometrického plánu č. 1210-70/2016 vypracovaného Drahomírem Mrkvicou, Komenského 221, 691 64 Nosislav byl pozemek p.č. 1116/1, k.ú. Husovice, rozdělen na část o výměře 138 m², jenž byla nově označena jako pozemek p.č. 1116/16, k.ú. Husovice, na část o výměře 216 m², jenž byla nově označena jako pozemek p.č. 1116/15, k.ú. Husovice a část o výměře 513 m², již bylo ponecháno označení pozemku p.č. 1116/1, k.ú. Husovice.
3. Pozemek p.č. 1116/16, k.ú. Husovice, byl popsán a oceněn znaleckým posudkem č. 2273/2016 ze dne 8. 8. 2016, který vyhotovil znalec Ing. Miroslav Reichstätter, Lelekovice 427, 664 31. Cena tohoto pozemku činí 179.400 Kč (slovy: stosedmdesátdevět tisíc čtyřístakorun českých).

II.

1. Druhý prodávající - kupující prohlašuje, že je výlučným vlastníkem pozemku p.č. 1113 o výměře 827 m², ostatní plocha, zeleň, v katastrálním území Husovice, obec Brno, zapsaného u Katastrálního úřadu pro Jihomoravský kraj, Katastrální pracoviště Brno - Město, na listu vlastnictví č. 10001 pro katastrální území Husovice, obec Brno.
2. Pozemek p.č. 1113, k.ú. Husovice, byl popsán a oceněn znaleckým posudkem č. 2231/2016 ze dne 8. 2. 2016, který vyhotovil znalec Ing. Miroslav Reichstätter, Lelekovice 427, 664 31. Cena tohoto pozemku činí 744.300 Kč (slovy: sedmsetčtyřicet čtyř tisíc třístakorun českých).

III.

1. Smluvní strany si touto smlouvou vzájemně směřují pozemky se všemi součástmi a příslušenstvím tak, že:
 - první prodávající - kupující převádí na druhého prodávajícího - kupujícího pozemek p.č. 1116/16, k.ú. Husovice (vzniklý na základě GP č. č. 1210-70/2016) a ten tento pozemek přijímá do svého výlučného vlastnictví,
 - druhý prodávající - kupující převádí na prvního prodávajícího - kupujícího pozemek p.č. 1113, k.ú. Husovice a ten tento pozemek přijímá do svého výlučného vlastnictví.
2. Smluvní strany se dohodly, že první prodávající - kupující uhradí druhému prodávajícímu - kupujícímu rozdíl cen směřovaných pozemků, tj. částku ve výši 564.900 Kč (slovy: pětsetšedesát čtyř tisíc devět set korun českých), a to v souladu s ust. čl. V. odst. 5 této smlouvy.

IV.

Pozemek p.č. 1116/16 v katastrálním území Husovice se převádí do vlastnictví statutárního města Brna za účelem realizace stavby „Oprava chodníků na ulici Valchařská“.

V.

1. Předmětný pozemek p.č. 1116/1, k.ú. Husovice, byl na základě Smlouvy o zřízení zástavního práva podle obč. z. ZN/1353/14/LCD ze dne 22. 12. 2014 zatížen zástavním

právem smluvním, závazkem nezajistit zástavním právem ve výhodnějším pořadí nový dluh, závazkem neumožnit zápis nového zástavního práva namísto starého a zákazem zcizení bez písemného souhlasu banky, a to ve prospěch České spořitelny, a.s.

2. První prodávající - kupující zajistí do 50 dnů od uzavření této smlouvy výmaz všech v čl. V. odst. 1 této smlouvy uvedených zatížení předmětného pozemku p.č. 1116/1, k.ú. Husovice, tj. zástavního práva smluvního, závazku nezajistit zástavním právem ve výhodnějším pořadí nový dluh, závazku neumožnit zápis nového zástavního práva namísto starého a zákazu zcizení bez písemného souhlasu banky zapsaných do katastru nemovitostí na základě Smlouvy o zřízení zástavního práva podle obč. z. ZN/1353/14/LCD ze dne 22. 12. 2014 ve prospěch České spořitelny, a.s.
3. V případě, že v době uzavření této smlouvy nebudou vymazána zatížení předmětného pozemku p.č. 1116/1, k.ú. Husovice, uvedená v čl. V. odst. 1 této smlouvy, první prodávající - kupující prohlašuje, že tuto smlouvu uzavírá se souhlasem České spořitelny, a.s. uděleným v souladu s výše uvedenou Smlouvou o zřízení zástavního práva podle obč. z. ZN/1353/14/LCD ze dne 22. 12. 2014. Tento souhlas České spořitelny, a.s. byl druhému prodávajícímu - kupujícímu před uzavřením této smlouvy doložen.
4. Smluvní strany se dohodly, že tato smlouva se stává účinnou okamžikem výmazu všech zatížení pozemku p.č. 1116/1, k.ú. Husovice, z katastru nemovitostí, která na tomto pozemku byla zřízena na základě Smlouvy o zřízení zástavního práva podle obč. z. ZN/1353/14/LCD ze dne 22. 12. 2014, s výjimkou čl. V. odst. 7 této smlouvy, který se stává účinným okamžikem uzavření této smlouvy. V případě, že všechna zatížení pozemku p.č. 1116/1, k.ú. Husovice, která na tomto pozemku byla zřízena na základě Smlouvy o zřízení zástavního práva podle obč. z. ZN/1353/14/LCD ze dne 22. 12. 2014, budou v okamžiku uzavření této smlouvy již vymazána, stává se celá tato smlouva účinnou již okamžikem jejího uzavření.
5. Smluvní strany se dále dohodly, že první prodávající - kupující uhradí druhému prodávajícímu - kupujícímu rozdíl cen směřovaných pozemků, tj. částku ve výši 564.900 Kč na účet druhého prodávajícího - kupujícího uvedený v záhlaví této smlouvy, do 15 dnů od doručení písemného oznámení druhého prodávajícího - kupujícího prvnímu prodávajícímu - kupujícímu, že směnná smlouva byla ze strany druhého prodávajícího - kupujícího podepsána, přičemž přílohou tohoto oznámení bude neověřená kopie této podepsané směnné smlouvy.
6. První prodávající - kupující současně do 15 dnů od doručení písemného oznámení druhého prodávajícího - kupujícího prvnímu prodávajícímu - kupujícímu, že směnná smlouva byla ze strany druhého prodávajícího - kupujícího podepsána, zašle druhému prodávajícímu - kupujícímu jím podepsanou smlouvu o právu provést stavbu, která bude v souladu s ust. § 110 odst. 2 písm. a) zákona č. 183/2006 Sb., o územním plánování a stavebním řádu (stavební zákon) opravňovat druhého prodávajícího - kupujícího k provedení stavby „Oprava chodníků na ulici Valchařská“ na pozemku p.č. 1116/1, k.ú. Husovice.
7. V případě, že ve lhůtě 50 dnů od uzavření této smlouvy nebude proveden výmaz všech zatížení pozemku p.č. 1116/1, k.ú. Husovice, v souladu s ust. čl. V. odst. 2 této smlouvy a/nebo do 15 dnů od doručení písemného oznámení druhého prodávajícího - kupujícího

prvnímu prodávajícímu - kupujícímu, že směnná smlouva byla ze strany druhého prodávajícího - kupujícího podepsána, nebude uhrazen druhému prodávajícímu - kupujícímu rozdíl cen směřovaných pozemků, tj. částka ve výši 564.900 Kč v souladu s ust. čl. V. odst. 5 této smlouvy a nebude tak učiněno ani do 15 dnů ode dne doručení písemné výzvy druhého prodávajícího - kupujícího ke zjednání nápravy prvnímu prodávajícímu - kupujícímu, má po uplynutí této lhůty druhý prodávající - kupující právo od této smlouvy odstoupit.

8. Pozemkem p.č. 1116/1, k.ú. Husovice, je v tomto čl. V. smlouvy myšlen celý pozemek p.č. 1116/1 o výměře 867 m², k.ú. Husovice (geometrickým plánem č. 1210-70/2016 nerozdělený).

VI.

1. První prodávající - kupující dále prohlašuje, že jeho vlastnické právo k převáděnému pozemku není soudně či jinak právně napadeno či zpochybněno, že není omezen v disponování s tímto pozemkem a že na tomto pozemku neváznou žádné faktické ani právní vady, zejména zástavní právo, nájemní právo, věcné břemeno, předkupní právo s účinky věcného práva, dluhy, daňové nedoplatky a další práva třetích osob kromě zatížení uvedených v čl. V. odst. 1 této smlouvy.
2. První prodávající - kupující dále prohlašuje, že ke dni podpisu této smlouvy není proti němu vedeno insolvenční či exekuční řízení ani výkon rozhodnutí a zároveň není proti němu podán návrh na zahájení insolvenčního řízení, na nařízení exekuce nebo výkonu rozhodnutí, ani neexistuje žádný titul vydaný v soudním, správním, daňovém, rozhodčím či obdobném řízení, na základě kterého by mohl být takový návrh podán.
3. První prodávající - kupující se dále zavazuje, že ke dni podání návrhu na vklad vlastnického práva k převáděnému pozemku do katastru nemovitostí bude tento pozemek prost všech ostatních práv třetích osob a že tomu tak bude až do převodu vlastnického práva k pozemku.
4. Smluvní strany se dohodly, že druhý prodávající - kupující má právo od této smlouvy odstoupit, jestliže se ukáže, že výše uvedená tvrzení nejsou pravdivá. Odstoupením se smlouva ruší od samého počátku a smluvní strany jsou si povinny vrátit dosud poskytnutá plnění.

VII.

1. Druhý prodávající - kupující prohlašuje, že jeho vlastnické právo k jím převáděnému pozemku není soudně či jinak právně napadeno či zpochybněno, že není omezen v disponování s tímto pozemkem a že na tomto pozemku neváznou žádné faktické ani právní vady, zejména zástavní právo, nájemní právo, věcné břemeno kromě věcného břemene zřizování a provozování kabelového vedení VN v rozsahu stanoveném geometrickým plánem č. 859-78/2009 na pozemku p.č. 1113, k.ú. Husovice, předkupní právo s účinky věcného práva, dluhy, daňové nedoplatky a další práva třetích osob.
2. Druhý prodávající - kupující dále prohlašuje, že ke dni podpisu této smlouvy není proti němu vedeno insolvenční či exekuční řízení ani výkon rozhodnutí a zároveň není proti

němu podán návrh na zahájení insolvenčního řízení, na nařízení exekuce nebo výkonu rozhodnutí, ani neexistuje žádný titul vydaný v soudním, správním, daňovém, rozhodčím či obdobném řízení, na základě kterého by mohl být takový návrh podán.

3. Druhý prodávající - kupující se dále zavazuje, že ke dni podání návrhu na vklad vlastnického práva k převáděným pozemkům do katastru nemovitostí bude tento pozemek prost všech práv třetích osob kromě věcného břemene váznoucího na pozemku p.č. 1113, k.ú. Husovice, uvedeného v čl. VII. odst. 1 této smlouvy a touto smlouvou zřizovaného věcného břemene - služebnosti dle čl. IX. této smlouvy a že tomu tak bude až do vzájemného převodu vlastnického práva k pozemkům.
4. Smluvní strany se dohodly, že první prodávající - kupující má právo od této smlouvy odstoupit, jestliže se ukáže, že výše uvedená tvrzení nejsou pravdivá. Odstoupením se smlouva ruší od samého počátku a smluvní strany jsou si povinny vrátit dosud poskytnutá plnění.

VIII.

1. Smluvní strany prohlašují, že se seznámily se stavem vzájemně převáděných pozemků a potvrzují, že si tyto pozemky prohlédly a přejímají je ve stavu, v jakém se nacházejí ke dni uzavření této smlouvy.

IX.

1. Povinný ze služebnosti bere na vědomí, že pozemek p.č. 1113, k.ú. Husovice, je dotčen ochranným územím vodovodní přípojky inventární číslo 06002/12, které je v šíři 0,75 m vodorovně od osy potrubí přípojky na každou stranu.
2. Povinný ze služebnosti zřizuje touto smlouvou v souladu s ust. § 1257 zákona č. 89/2012 Sb., občanského zákoníku a v souladu s příslušnými ustanoveními zákona č. 274/2001 Sb., o vodovodech a kanalizacích, ve znění pozdějších předpisů, věcné břemeno - služebnost k pozemku p.č. 1113, k.ú. Husovice, v rozsahu stanoveném geometrickým plánem č. 899-14/2010 vypracovaným společností Brněnské komunikace a.s., který je součástí této smlouvy, s tímto obsahem:

3. Ochranné území vodovodní přípojky inventární číslo 06002/12

- 3.1. První oprávněný ze služebnosti prohlašuje, že je vlastníkem vodovodní přípojky inventární číslo 06002/12, a proto je oprávněn na služebném pozemku p.č. 1113, k.ú. Husovice, mít ochranné území vodovodní přípojky inventární číslo 06002/12, provádět obhlídky a kontroly vodovodní přípojky inventární číslo 06002/12, provozovat, udržovat, opravovat ji a provádět její úpravy vč. stavebních za účelem její modernizace nebo zlepšení výkonnosti. Za tím účelem je první oprávněný ze služebnosti oprávněn na služebný pozemek p. č. 1113, k.ú. Husovice, vstupovat a vjíždět po nezbytnou dobu a v nutném rozsahu, svůj vstup a vjezd na tento služebný pozemek je povinen povinnému ze služebnosti předem způsobem obvyklým oznámit nejméně 1 den dopředu a současně sdělit délku takového zásahu a také toto místo zřetelně označit a zabezpečit.
- 3.2. Druhý oprávněný ze služebnosti je oprávněn na služebný pozemek p. č. 1113, k.ú. Husovice, vstupovat a vjíždět po nezbytnou dobu a v nutném rozsahu, svůj vstup a vjezd na tento pozemek je povinen povinnému ze služebnosti předem způsobem

obvyklým oznámit nejméně 1 den dopředu, a současně sdělit délku takového zásahu a také toto místo zřetelně označit a zabezpečit. V případě havárie je druhý oprávněný ze služebnosti oprávněn vstupovat a vjíždět na služební pozemek p. č. 1113, k.ú. Husovice, bez předchozího oznámení, je však povinen po odstranění havárie svůj vstup a vjezd na tento služební pozemek oznámit povinnému ze služebnosti.

3.3. Jen s písemným souhlasem druhého oprávněného ze služebnosti je povinný ze služebnosti oprávněn na služebném pozemku p. č. 1113, k.ú. Husovice, v ochranném území vodovodní přípojky inventární číslo 06002/12:

a) provádět zemní práce, stavby včetně oplocení, umísťovat konstrukce nebo jiná podobná zařízení či provádět činnosti, které omezují přístup k vodovodní přípojce nebo by mohly ohrozit její technický stav nebo plynulé provozování;

b) vysazovat trvalé porosty;

c) provádět skládky mimo skládek jakéhokoliv odpadu;

d) provádět terénní úpravy.

3.4. Žádný oprávněný není oprávněn bezdůvodně odmítnout žádost povinného o souhlas dle čl. IX. odst. 3.3.

3.5. Druhý oprávněný ze služebnosti je povinen se k žádosti povinného o souhlas dle čl. IX. odst. 3.3. vyjádřit písemně nejpozději do 30 dnů ode dne přijetí takové žádosti.

3.6. První oprávněný a druhý oprávněný ze služebnosti jsou povinni uvést služební pozemek p.č. 1113, k.ú. Husovice, ihned po ukončení jakýchkoliv prací, s přihlédnutím ke klimatickým podmínkám, do předešlého stavu.

3.7. První oprávněný ze služebnosti a druhý oprávněný ze služebnosti práva odpovídající výše uvedeným věcným břemenům – služebnostem přijímají a povinný ze služebnosti se zavazuje a je povinen tato práva trpět.

3.8. Věcná břemena – služebnosti uvedená v článku IX. této smlouvy se zřizují bezúplatně na dobu neurčitou.

3.9. Práva a povinnosti z věcných břemen – služebností uvedená v článku IX. této smlouvy přecházejí v plném rozsahu i na právní nástupce smluvních stran.

3.10. Smluvní strany se dohodly, že jejich nároky související s ochranným územím vodovodní přípojky inventární číslo 06002/12 jsou ke dni podpisu této smlouvy vypořádány.

X.

1. Druhý prodávající - kupující se zavazuje, že po dobu realizace stavby „Oprava chodníků na ulici Valchařská“ bude prvním prodávajícímu - kupujícímu, jeho zaměstnancům, klientům, nájemcům a obchodním partnerům umožněn nepřetržitý vjezd (tj. 24 hodin denně, 7 dní v týdnu, 365 dní v roce) osobních a nákladních automobilů a průchod osob do a z areálu prvního prodávajícího - kupujícího nacházejícího se na pozemku p.č. 1111/1, k.ú. Husovice, a to alespoň jedním ze dvou vjezdů.

2. Druhý prodávající - kupující poskytne prvním prodávajícímu - kupujícímu veškerou možnou součinnost při změně Územního plánu města Brna pozemku p.č. 1113,

k.ú. Husovice, pro funkci plochy pro dopravu. Rozhodnutí o schválení změny Územního plánu města Brna patří, v souladu se zákonem č. 128/2000 Sb., o obcích (obecní zřízení), do kompetence Zastupitelstva města Brna.

XI.

1. Vlastnické právo ke směřovaným pozemkům uvedeným v článku III. této smlouvy se převádí k okamžiku doručení návrhu na vklad vlastnického práva do katastru nemovitostí příslušnému katastrálnímu úřadu, pokud bude pravomocně rozhodnuto o povolení vkladu. Návrh na vklad vlastnických práv dle této směnne smlouvy podá druhý prodávající - kupující poté, co se tato smlouva stane účinnou a po zaplacení rozdílu cen směřovaných pozemků ve výši 564.900 Kč prvním prodávajícím - kupujícím druhému prodávajícímu - kupujícímu. Správní poplatky související s vkladem do katastru nemovitostí uhradí druhý prodávající - kupující.

XII.

1. Smluvní strany prohlašují, že smlouva byla uzavřena na základě jejich pravé a svobodné vůle, vážně a srozumitelně. Na důkaz shody vůle s obsahem připojují své podpisy.
2. Smluvní strany se dohodly, že tato smlouva je uzavřena ke dni podpisu té smluvní strany, k jejímuž podpisu dojde později.
3. Smlouva je vyhotovena v šesti stejnopisech s platností originálu, z nichž první prodávající - kupující obdrží dvě vyhotovení, druhý prodávající - kupující dvě vyhotovení, jedno vyhotovení druhý oprávněný ze služebnosti a jedno vyhotovení je určeno pro vkladové řízení.
4. Právní vztahy ve smlouvě výslovně neupravené se řídí příslušnými ustanoveními zákona č. 89/2012 Sb., občanského zákoníku.
5. Statutární město Brno je při nakládání s veřejnými prostředky povinno dodržovat ustanovení zákona č. 106/1999 Sb., o svobodném přístupu k informacím, ve znění pozdějších předpisů (zejména ust. § 9 odst. 2 tohoto zákona).
6. Smluvní strany berou na vědomí, že tato smlouva podléhá uveřejnění dle zákona č. 340/2015 Sb., o zvláštních podmínkách účinnosti některých smluv, uveřejňování těchto smluv a o registru smluv (zákon o registru smluv). Smluvní strany se dohodly, že tuto smlouvu k uveřejnění zašle správci registru smluv statutární město Brno.
7. Smluvní strany prohlašují, že údaje uvedené v této smlouvě nejsou předmětem obchodního tajemství.
8. Smluvní strany prohlašují, že údaje uvedené v této smlouvě nejsou informacemi požívajícími ochrany důvěrnosti majetkových poměrů.

Přílohy a nedílné součásti smlouvy: GP 1210-70/2016
GP 899-14/2010

Doložka

dle ust. § 41 zákona č. 128/2000 Sb., o obcích, ve znění pozdějších předpisů:

1. Záměr statutárního města Brna směnit nemovitý majetek uvedený v čl. III. této smlouvy byl zveřejněn zákonem stanoveným způsobem od do
2. Tato smlouva byla schválena Zastupitelstvem města Brna na zasedání č. Z7/.... dne

V Brně dne

V Brně dne

.....
za statutární město Brno
Ing. Petr Vokřál
primátor města Brna

.....
za OLLI spol. s r.o.
PaedDr. Pavel Havlena
jednatel

V Brně dne

.....
za Brněnské vodárny a kanalizace, a.s.
Ing. Miroslav Nováček
předseda představenstva

VÝKAZ DOSAVADNÍHO A NOVÉHO STAVU ÚDAJŮ KATASTRU NEMOVITOSTÍ

Dosavadní stav				Nový stav										
Označení pozemku parc. číslem	Výměra parcely		Druh pozemku Způsob využití	Označení pozemku parc. číslem	Výměra parcely		Druh pozemku Způsob využití	Typ stavby Způsob využití	Způsob určení výměr	Porovnání se stavem evidence právních vztahů				
	ha	m ²			ha	m ²				Díl přechází z pozemku označeného v katastru nemovitostí	Číslo listu vlastnictví	Výměra dílu		Označení dílu
								ha				m ²		
1116/1	8	67	vodní pl. tok přirozený	1116/1	5	13	vodní pl. tok přirozený		0	1116/1	2106	5	13	
				1116/15	2	16	vodní pl. tok přirozený			0	1116/1	2106	2	16
				1116/16	1	38	vodní pl. tok přirozený			0	1116/1	2106	1	38
	8	67			8	67								

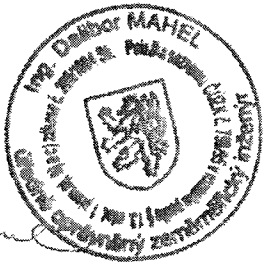
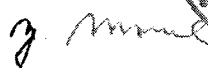
GEOMETRICKÝ PLÁN pro rozdělení pozemků	Geometrický plán ověřil úředně oprávněný zeměměřický inženýr:	Stejnopis ověřil úředně oprávněný zeměměřický inženýr:
	Jméno, příjmení: Ing. Dalibor Mahel	Jméno, příjmení: Ing. Dalibor Mahel
	Číslo položky seznamu úředně oprávněných zeměměřických inženýrů: 799/95	Číslo položky seznamu úředně oprávněných zeměměřických inženýrů: 799/95
	Dne: 15. srpna 2016 Číslo: 560/2016	Dne: 19.8.2016 Číslo: 561/2016
Náležitosti a přesnosti odpovídá právní předpisům.	Katastrální úřad souhlasí s očištěním parcel.	Tento stejnopis odpovídá geometrickému plánu v elektronické podobě uloženému v dokumentaci katastrálního úřadu.
Vyhotovitel: Drahomír Mrkvica Komenského 221 691 64 Nosislav	KÚ pro Jihomoravský kraj KP Brno-město Ing. Bc. Vladimír Konvalina PGP-1452/2016-702 2016.08.18 08:50:17 CEST	Ověření stejnopisu geometrického plánu v listinné podobě.
Číslo plánu: 1210-70/2016		
Okres: Brno-město		
Obec: Brno		
Kat. území: Husovice		
Mapový list: Blansko 8-9/24		
Dosavadním vlastníkům pozemků byla poskytnuta možnost seznámit se v terénu s průběhem navrhovaných nových hranic, které byly označeny předepsaným způsobem.		

VÝKAZ DOSAVADNÍHO A NOVÉHO STAVU ÚDAJŮ KATASTRU NEMOVITOSTÍ

Dosavadní stav				Nový stav										
Označení pozemku parc. číslem	Výměra parcely		Druh pozemku	Označení pozemku parc. číslem	Výměra parcely		Druh pozemku	Typ stavby	Způsob určení výměr	Porovnání se stavem evidence právních vztahů				Označení dílu
	ha	m ²	Způsob využití		ha	m ²	Způsob využití	Způsob využití		Díl přechází z pozemku označeného v katastru nemovitostí	dřívější poz. evidencí	Číslo listu vlastnictví	Výměra dílu	
												ha	m ²	
1113										1113			10001	

oprávněný: dle listin
druh věcného břemene: dle listin

Seznam souřadnic (S-JTSK):
Souřadnice pro zápis do KN

Číslo bodu	Y	X	k.k.
186-383	595552.83	1158737.46	6
186-384	595553.35	1158739.22	6
186-437	595551.67	1158733.77	6
2	595551.50	1158733.70	6
1	595553.25	1158739.27	6

Detail A:

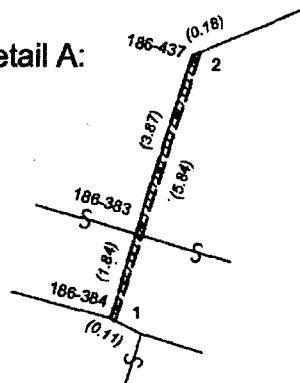

Detail A:

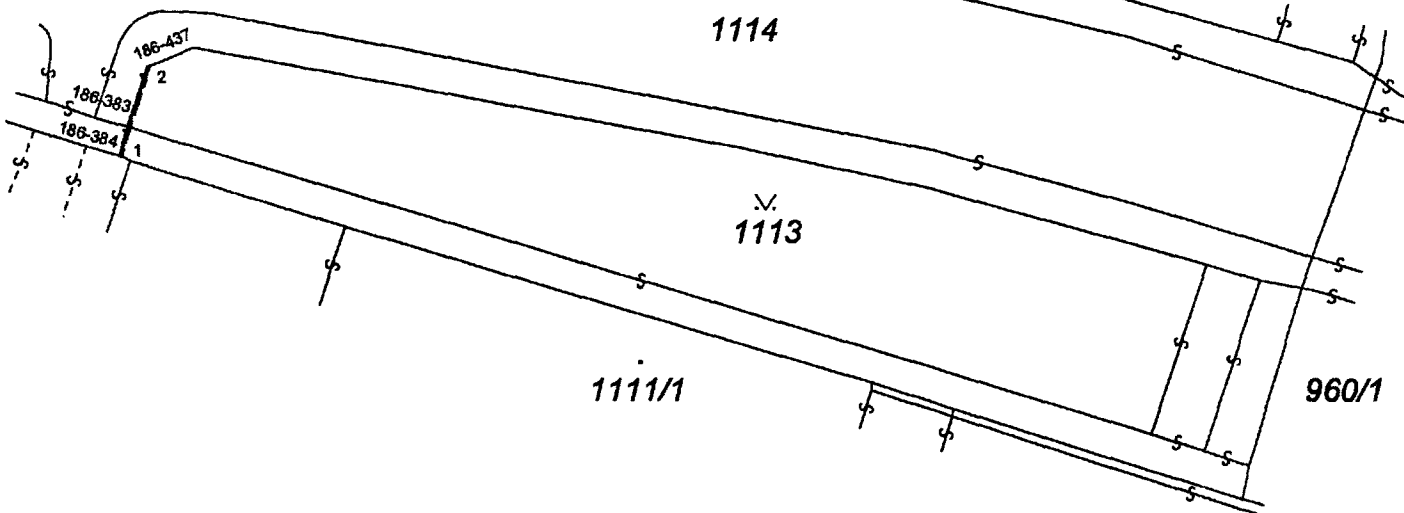

Dělit nebo scelovat pozemky lze jen na základě územního rozhodnutí, pokud podmínky pro ně nejsou stanoveny jiným rozhodnutím nebo opatřením.

GEOMETRICKÝ PLÁN	Náležitostmi a přesností odpovídá právním předpisům.	Katastrální úřad, katastrální pracoviště souhlasí s očíslováním parcel.
pro vymezení rozsahu věcného břemene k části pozemku		
Vyhotovil: Brněnské komunikace, a.s. Reneská tř. 1a, 657 68 Brno		
Číslo plánu: 899-14/2010		
Okres: Brno-město		
Obec: Brno		
Kat. území: Husovice	Geometrický plán ověřil úředně oprávněný zeměměřický inženýr:	Souhlas katastrálního úřadu, kat. pracoviště potvrdil:
Mapový list: DKM Kód způsobu určení výměr je určen podle § 77 odst. 2 vyhlášky č. 262/2007 Sb. v platném znění.	Ing. Marek Hořejš	
Dosavadním vlastníkům pozemků byla poskytnuta možnost seznámit se v terénu s průběhem navrhovaných nových hranic, které byly označeny předepsaným způsobem:	Dne 16. září 2010 Číslo 52/2010	Dne 22. 9. 2010 Číslo 1059/2010-102
---	Úředně oprávněný zeměměřický inženýr odpovídá za odbornou úroveň geometrického plánu, za dosažení předepsané přesnosti a za správnost a úplnost náležitostí podle právních předpisů.	Jeden vpravo geometrického plánu a předepsané přílohy jsou uloženy u katastrálního úřadu, katastrálního pracoviště.

VÝPIS Z KATASTRU NEMOVITOSTÍ

prokazující stav evidovaný k datu 26.01.2016 09:00:18

Okres: CZ0642 Brno-město

Obec: 582786 Brno

Kat.území: 610844 Husovice

List vlastnictví: 10001

V kat. území jsou pozemky vedeny v jedné číselné řadě

A Vlastník, jiný oprávněný	Identifikátor	Podíl
Vlastnické právo		
Statutární město Brno, Dominikánské náměstí 196/1, Brno- město, 60200 Brno	44992785	

ČÁSTEČNÝ VÝPIS

B Nemovitosti	Pozemky	Parcela	Výměra[m2]	Druh pozemku	Způsob využití	Způsob ochrany
		1113	827	ostatní plocha	zeleň	

B1 Jiná práva - Bez zápisu

C Omezení vlastnického práva

Typ vztahu	Oprávnění pro	Povinnost k
o Věcné břemeno zřizování a provozování vedení kabelového vedení VN v rozsahu stanoveném geo. plánem č.859-78/2009 E.ON Distribuce, a.s., F. A. Gerstnera 2151/6, České Budějovice 7, 37001 České Budějovice, RČ/IČO: 28085400	Parcela: 1113	V-12716/2011-702
Listina Smlouva o zřízení věcného břemene - úplatná vkladu práva ke dni 14.07.2011.		V-12716/2011-702
Pořadí k datu podle právní úpravy účinné v době vzniku práva		

V-12716/2011-702

D Jiné zápisy - Bez zápisu

Plomby a upozornění - Bez zápisu

E Nabývací tituly a jiné podklady zápisu

Listina

o Vznik práva ze zákona zákon č. 172/1991 CNR ZE DNE 24.4.1991 O PRECHODU NEKTERÝCH VECÍ Z MAJETKU
CR DO VLASTNICTVÍ OBCI - PARAGRAF 5.

POLVZ:158/1993

Z-900158/1993-702

Pro: Statutární město Brno, Dominikánské náměstí 196/1, Brno-město, RČ/IČO: 44992785
60200 Brno

F Vztah bonitovaných půdně ekologických jednotek (BPEJ) k parcelám - Bez zápisu

VÝPIS Z KATASTRU NEMOVITOSTÍ

prokazující stav evidovaný k datu 26.01.2016 09:00:18

Okres: CZ0642 Brno-město

Obec: 582786 Brno

Kat.území: 610844 Husovice

List vlastnictví: 10001

V kat. území jsou pozemky vedeny v jedné číselné řadě

Nemovitosti jsou v územním obvodu, ve kterém vykonává státní správu katastru nemovitosti ČR
Katastrální úřad pro Jihomoravský kraj, Katastrální pracoviště Brno-město, kód: 702.

Vyhotovil:

Vyhotoveno: 26.01.2016 09:00:20

Katastrální úřad pro Jihomoravský kraj, Katastrální pracoviště Brno-město

Burianová Dagmar

Podpis, razítko:

Řízení PÚ:632/16.....

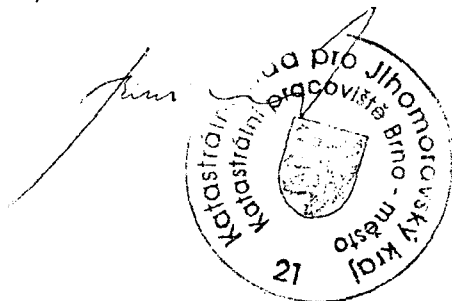

Osvobozeno od správních poplatků

Nemovitosti jsou v územním obvodu, ve kterém vykonává státní správu katastru nemovitosti ČR

Katastrální úřad pro Jihomoravský kraj, Katastrální pracoviště Brno-město, kód: 702.

strana 2

18/25

VÝPIS Z KATASTRU NEMOVITOSTÍ

prokazující stav evidovaný k datu 23.06.2016 08:59:03

Okres: CZ0642 Brno-město

Obec: 582786 Brno

Kat.území: 610844 Husovice

List vlastnictví: 2106

V kat. území jsou pozemky vedeny v jedné číselné řadě

A Vlastník, jiný oprávněný	Identifikátor	Podíl
Vlastnické právo		
OLLI spol. s r.o., Valchařská 24/36, Husovice, 61400 Brno	47914131	

ČÁSTEČNÝ VÝPIS

B Nemovitosti	Pozemky	Parcela	Výměra[m2]	Druh pozemku	Způsob využití	Způsob ochrany
		1116/1	867	vodní plocha	koryto vodního toku přirozené nebo upravené	

B1 Jiná práva - Bez zápisu

C Omezení vlastnického práva

Typ vztahu
Oprávnění pro

Povinnost k

o Zástavní právo smluvní

ve výši 28.000.000,- Kč, budoucí pohledávky do výše 28.000.000,- Kč vzniklé do 31.3.2035

Česká spořitelna, a.s., Olbrachtova Parcela: 1116/1

V-28673/2014-702

1929/62, Krč, 14000 Praha 4,

RČ/IČO: 45244782

Listina Smlouva o zřízení zástavního práva podle obč.z. ZN/1353/14/LCD ze dne 22.12.2014.

Právní účinky zápisu ke dni 22.12.2014. Zápis proveden dne 22.01.2015; uloženo na prac. Brno-město

V-28673/2014-702

Pořadí k 22.12.2014 15:01

Související zápisy

Závazek nezajistit zást. pr. ve výhodnějším pořadí nový dluh

V-28673/2014-702

Listina Smlouva o zřízení zástavního práva podle obč.z. ZN/1353/14/LCD ze dne 22.12.2014. Právní účinky zápisu ke dni 22.12.2014. Zápis proveden dne 22.01.2015; uloženo na prac. Brno-město

V-28673/2014-702

Související zápisy

Závazek neumožnit zápis nového zást. práva namísto starého

V-28673/2014-702

Listina Smlouva o zřízení zástavního práva podle obč.z. ZN/1353/14/LCD ze dne 22.12.2014. Právní účinky zápisu ke dni 22.12.2014. Zápis proveden dne 22.01.2015; uloženo na prac. Brno-město

V-28673/2014-702

o Zákaz zcizení

bez písemného souhlasu banky, a to po dobu trvání závazků - dle čl. 4.3 a 5.2.c.i. smlouvy

Česká spořitelna, a.s., Olbrachtova Parcela: 1116/1

V-28673/2014-702

1929/62, Krč, 14000 Praha 4,

Nemovitosti jsou v územním obvodu, ve kterém vykonává státní správu katastru nemovitostí ČR

Katastrální úřad pro Jihomoravský kraj, Katastrální pracoviště Brno-město, kód: 702.

strana 1

Cj. 1000- Nov - 283/16

19/25

VÝKAZ DOSAVADNÍHO A NOVÉHO STAVU ÚDAJŮ KATASTRU NEMOVITOSTÍ

Dosavadní stav				Nový stav				Porovnání se stavem evidence právních vztahů						
Označení pozemku parc. číslem	Výměra parcely		Druh pozemku Způsob využití	Označení pozemku parc. číslem	Výměra parcely		Druh pozemku Způsob využití	Typ stavby Způsob využití	Způsob určení výměr	Díl přechází z pozemku označeného v katastru nemovitostí	Číslo listu vlastnictví	Výměra dílu		Označení dílu
	ha	m ²			ha	m ²						ha	m ²	
1116/1	8	67	vodní pl. tok přirozený	1116/1	5	13	vodní pl. tok přirozený		0	1116/1	2106	5	13	
				1116/15	2	16	vodní pl. tok přirozený		0	1116/1	2106	2	16	
				1116/16	1	38	vodní pl. tok přirozený		0	1116/1	2106	1	38	
	8	67			8	67								

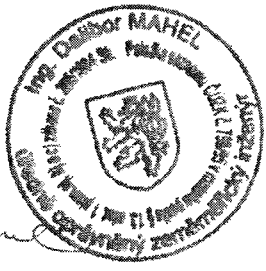
GEOMETRICKÝ PLÁN pro rozdělení pozemků	Geometrický plán ověřil úředně oprávněný zeměměřičský inženýr:		Stejnopis ověřil úředně oprávněný zeměměřičský inženýr:		
	Jméno, příjmení: Ing. Dalibor Mahel		Jméno, příjmení: Ing. Dalibor Mahel		
	Číslo položky seznamu úředně oprávněných zeměměřičských inženýrů: 799/95		Číslo položky seznamu úředně oprávněných zeměměřičských inženýrů: 799/95		
	Dne: 15. srpna 2016 Číslo: 560/2016		Dne: 19.8.2016 Číslo: 561/2016		
Náležitosti a přesnosti odpovídá právním předpisům.		Tento stejnopis odpovídá geometrickému plánu v elektronické podobě uloženému v dokumentaci katastrálního úřadu.			
Vyhotovitel: Drahomír Mrkvica Komenského 221 691 64 Nosislav		Katastrální úřad souhlasí s očíslováním parcel.		Ověření stejnopisu geometrického plánu v listinné podobě.	
Číslo plánu: 1210-70/2016		KÚ pro Jihomoravský kraj KP Brno-město Ing. Bc. Vladimír Konvalina PGP-1452/2016-702 2016.08.18 08:50:17 CEST			
Okres: Brno-město					
Obec: Brno					
Kat. území: Husovice					
Mapový list: Blansko 8-9/24					
Dosavadním vlastníkům pozemků byla poskytnuta možnost seznámit se v terénu s průběhem navrhovaných nových hranic, které byly označeny předepsaným způsobem.					

Seznam souřadnic (S-JTSK)

C.b. Souřadnice pro zápis do KN

	Y	X	Kod kv.	Poznámka
186-378	595554.07	1158719.00	6	asfalt barva
186-424	595572.41	1158727.75	6	obrubník barva
186-425	595575.14	1158730.87	6	kolek
186-426	595563.75	1158730.44	6	kolek
186-427	595562.72	1158729.07	6	asfalt barva
186-454	595552.17	1158716.99	6	kolek
186-456	595559.90	1158715.67	6	asfalt barva
187-222	595518.41	1158668.72	6	kolek
2	595558.30	1158714.86	3	kolek
3	595556.95	1158716.15	3	obrubník barva
4	595555.20	1158716.84	3	asfalt barva
7	595563.35	1158729.91	6	hřeb
8	595566.70	1158729.52	3	asfalt barva
9	595570.19	1158729.61	3	asfalt barva
10	595573.18	1158730.08	3	asfalt barva
12	595558.62	1158714.22	6	kolek
13	595552.51	1158717.35	6	hřeb
14	595574.91	1158730.61	6	hřeb

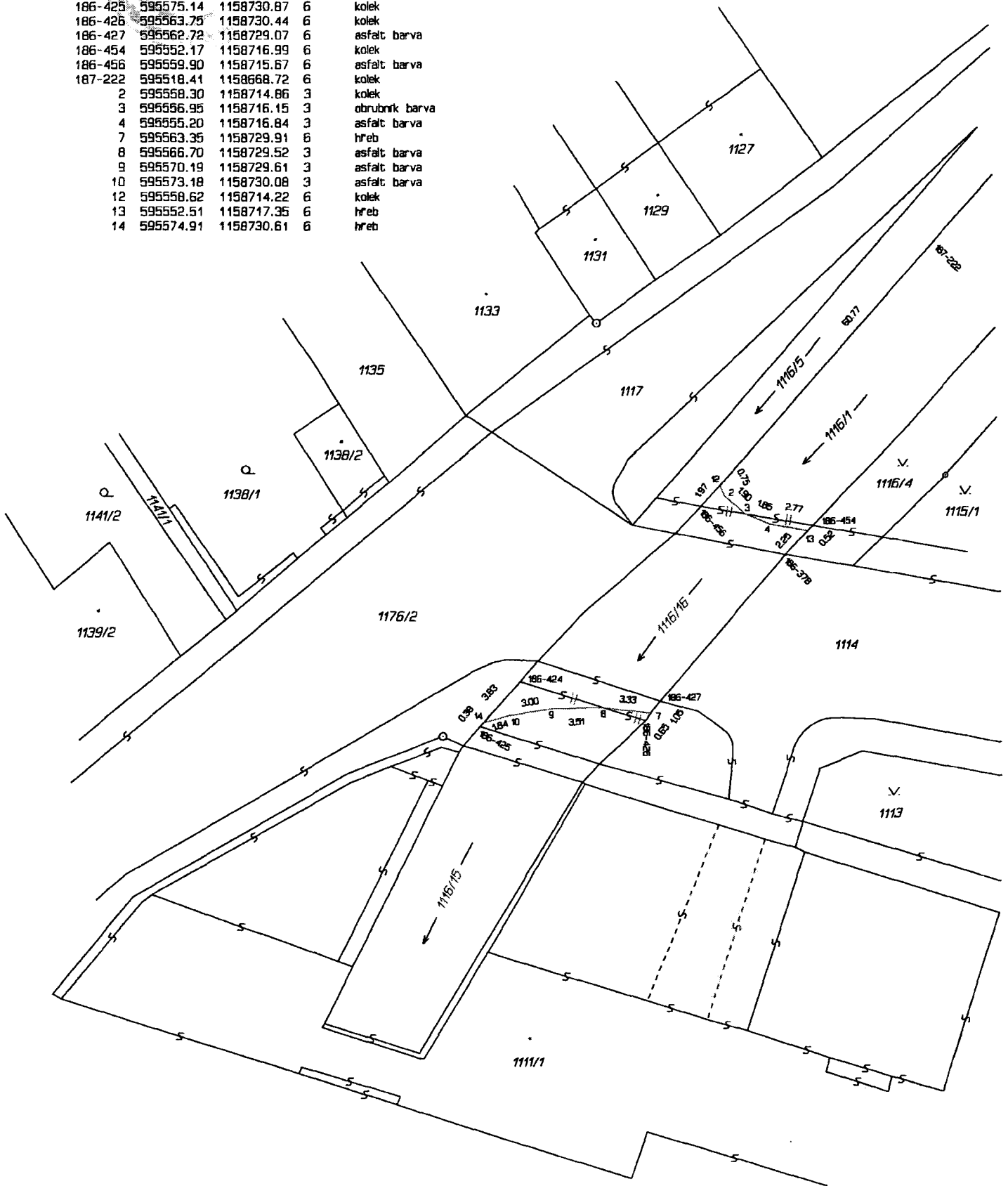

VÝKAZ DOSAVADNÍHO A NOVÉHO STAVU ÚDAJŮ KATASTRU NEMOVITOSTÍ

Dosavadní stav				Nový stav											
Označení pozemku parc. číslem	Výměra parcely		Druh pozemku	Označení pozemku parc. číslem	Výměra parcely		Druh pozemku	Typ stavby	Způsob určení výměr	Porovnání se stavem evidence právních vztahů					
	ha	m ²	Způsob využití		ha	m ²	Způsob využití	Způsob využití		Díl přechází z pozemku označeného v katastru nemovitostí	dřívejší poz. evidenci	Číslo listu vlastnický	Výměra dílu		Označení dílu
												ha	m ²		
1113										1113				10001	

oprávněný: dle listin
druh věcného břemene: dle listin

Seznam souřadnic (S-JTSK):
Souřadnice pro zápis do KN

Číslo bodu	Y	X	k. k.
186-383	595552.83	1158737.46	6
186-384	595553.35	1158739.22	6
186-437	595551.67	1158733.77	6
2	595551.50	1158733.70	6
1	595553.25	1158739.27	6

Detail A:

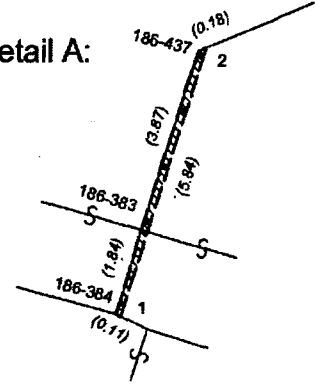

Detail A:

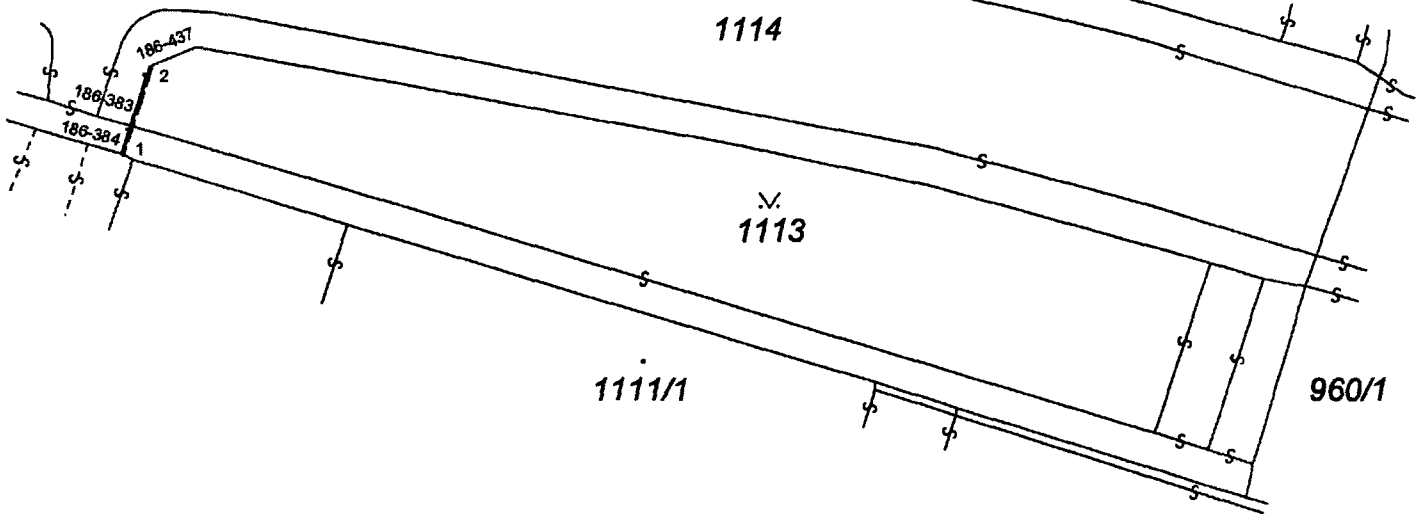

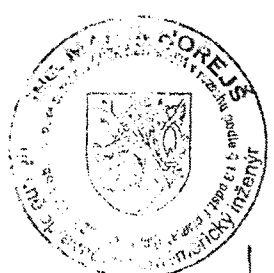
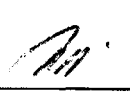

Dělit nebo scelovat pozemky lze jen na základě územního rozhodnutí, pokud podmínky pro ně nejsou stanoveny jiným rozhodnutím nebo opatřením.

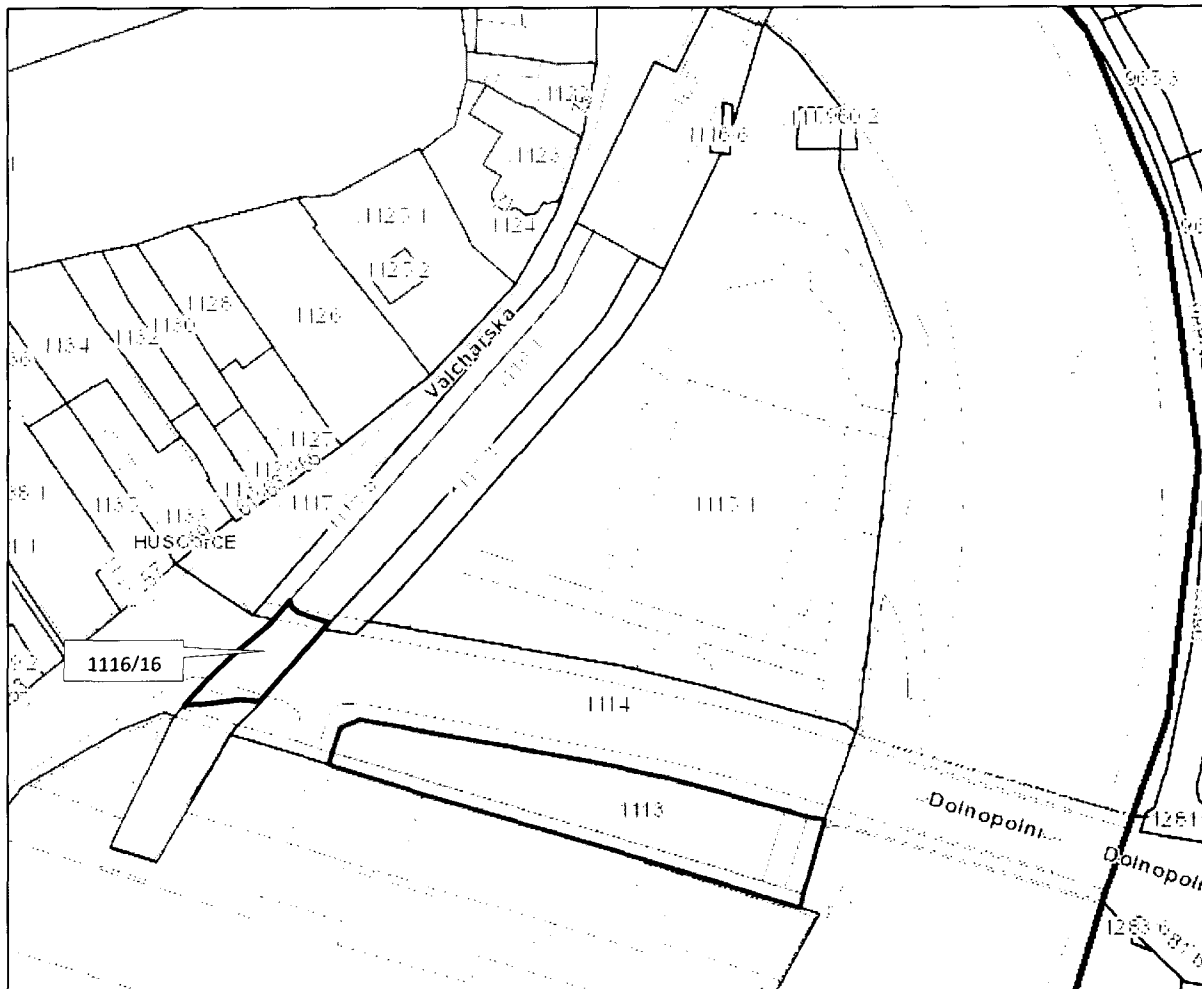
GEOMETRICKÝ PLÁN pro vymezení rozsahu věcného břemene k části pozemku	Náležitosti a přesnosti odpovídá právním předpisům.	Katastrální úřad, katastrální pracoviště souhlasí s očíslováním parcel.
Vyhotovil: Brněnské komunikace, a.s. Renneská tř. 1a, 657 68 Brno Číslo plánu: 899-14/2010 Okres: Brno-město Obec: Brno Kat. území: Husovice Mapový list: DKM Kód způsobu určení výměr je určen podle § 77 odst. 2 vyhlášky č. 28/2007 Sb. v platném znění.	 Ing. Marek Hořejš	
Dosavadním vlastnickým pozemkům byla poskytnuta možnost seznámit se v terénu s průběhem navrhovaných nových hranic, které byly označeny předepsaným způsobem:	Geometrický plán ověřil úředně oprávněný zeměměřický inženýr: Dne 16. září 2010 Číslo 52/2010	Souhlas katastrálního úřadu, kat. pracoviště potvrdil: Dne 18. září 2010 Číslo 1034/2010-402
---	Úředně oprávněný zeměměřický inženýr odpovídá za odbornou úroveň geometrického plánu, za dosažení předepsané přesnosti a za správnost a úplnost náležitostí podle právních předpisů.	Jeden vpravo geometrického plánu a předepsané přílohy jsou uloženy u katastrálního úřadu, katastrálního pracoviště.



Snímek katastrální mapy

-  pozemky ve vlastnictví statutárního města Brna
-  p.č. 1113, k.ú. Husovice ve vlastnictví statutárního města Brna
-  p.č. 1116/16, k.ú. Husovice oddělený od pozemku p.č. 1116/1

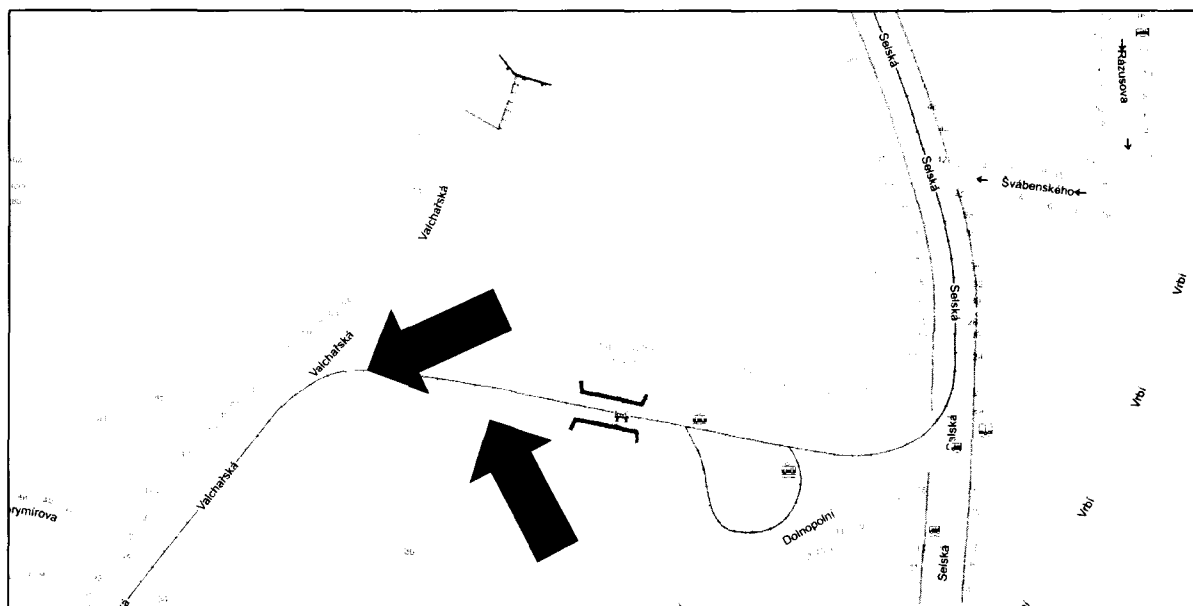

Orientační snímek

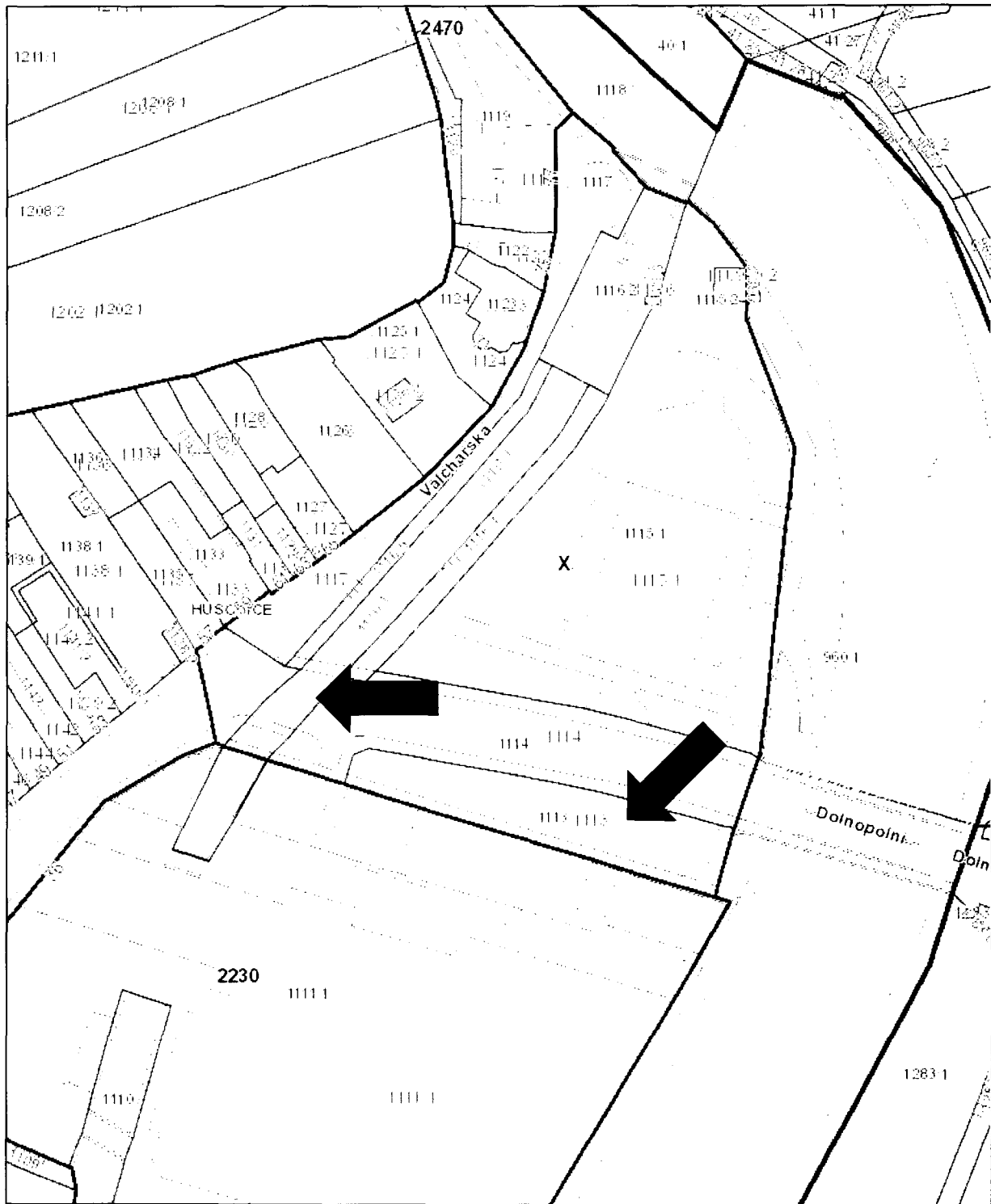

Snímek cenové mapy
p.č. 1116/1, p.č. 1113 - neoceněno



MMB2017000000261

87

Rada města Brna

ZM7/...2180

Z7/26. zasedání Zastupitelstva města Brna
konané dne 7.3.2017

Název:

Návrh směny pozemků - p.č. 1609/61, p.č. 1609/64 a části p.č. 1608/4 v k.ú. Komín za
části pozemků p.č. 1608/6 a p.č. 1545/98 v k.ú. Komín

Obsah:

- důvodová zpráva (str. 2-3)
- stanoviska příslušných orgánů (str. 4)
- podmínky směnné smlouvy (str. 5-6)
- mapové podklady (str. 7-9)

Návrh usnesení:

Zastupitelstvo města Brna

schvaluje

směnu částí pozemků:

- p.č. 1545/98 ost. pl., jiná pl. o výměře 32 m² oddělené geometrickým plánem č. 2525-35/2017 a tímto geometrickým plánem označené písmenem „a“
- p.č. 1608/6 ost. pl., ost. komunikace o výměře 12 m² oddělené geometrickým plánem č. 2525-35/2017 a tímto geometrickým plánem označené písmenem „d“

v k.ú. Komín

ve vlastnictví statutárního města Brna

za pozemky:

- p.č. 1609/61 ost. pl., zeleň o výměře 2 m²
- p.č. 1609/64 ost. pl., zeleň o výměře 20 m²
- část p.č. 1608/4 ost. pl., jiná pl. o výměře 11 m² oddělené geometrickým plánem č. 2525-35/2017 a tímto geometrickým plánem označené jako p.č. 1608/8

v k.ú. Komín ve vlastnictví s doplatkem 171.710,- Kč ve prospěch
statutárního města Brna a za podmínek směnné smlouvy, které tvoří přílohu č.....
těchto usnesení.

Stanoviska dotčených orgánů:

Materiál byl předložen RMB na R7/104. schůzi Rady města Brna konané dne 28.2.2017.

Zpracoval:
Majetkový odbor MMB

Předkládá:
Rada města Brna

Důvodová zpráva:

Úvod:

Je předkládána k projednání směna částí pozemků p.č. 1545/98 a p.č. 1608/6 v k.ú. Komín ve vlastnictví statutárního města Brna (dále jen „města“). O jejich směnu za pozemky p.č. 1609/61, část p.č. 1608/4 a p.č. 1609/64 v k.ú. Komín požádal

Části pozemků p.č. 1545/98 a p.č. 1608/6 v k.ú. Komín mají být v budoucnu využity při realizaci stavby – druhá polovina Kníničské radiály, realizace ramp a přeložky tramvaje.

Vlastnictví a popis pozemků:

Město je vlastníkem pozemků p.č. 1545/98 a p.č. 1608/6 v k.ú. Komín. Pozemky p.č. 1609/61, p.č. 1609/64 a p.č. 1608/4 v k.ú. Komín jsou ve vlastnictví

Pozemky p.č. 1609/61 a p.č. 1609/64 vše k.ú. Komín jsou situovány v ploše zeleně podél cyklostezky. Část pozemku p.č. 1608/4 k.ú. Komín je částečně situována v oplocené zahradce, částečně v přilehlé travnaté ploše. (Pozn.: Uživací vztah k oplocené části pozemku bude řešen následně.)

Část pozemku p.č. 1608/6 k.ú. Komín je situovaná v travnaté ploše, část pozemku p.č. 1545/98 k.ú. Komín je situovaná v travnaté ploše, částečně pak v parkovišti, které je ve své zbývající ploše vybudováno na pozemcích ve vlastnictví

Navrhovatel dispozice:

1 požádal o směnu pozemků - částí p.č. 1608/6 a p.č. 1545/98 v k.ú. Komín ve vlastnictví města za pozemek p.č. 1609/61, část p.č. 1608/4 a pozemek p.č. 1609/64 v k.ú. Komín v jeho vlastnictví. Pozemky ve vlastnictví města společně s dalšími pozemky ve svém vlastnictví zamýšlí využít pro zřízení parkovacích míst.

Ocenění pozemků:

Realizované prodeje pozemků – komunikace- v okolí:

r. 2013 až 2015: 909, 1 000, 1 245 Kč/m²

Realizované prodeje pozemků v návrhových plochách SO, SV v okolí:

r. 2011 až 2013 1 000, 3 200, 2 922,6 316, 8 240 Kč/m²

Jednotková cena dle CM : neoceněno

S ohledem na tvar, výměru a umístění pozemků je návrh kupní ceny stanoven v částce porovnatelné s realizovanými cenami v sousedství s přihlédnutím k plánovanému využití.

Návrh jednotkové ceny pozemků na komunikaci 1 250 Kč/m²

Návrh jednotkové ceny pozemků na výstavbu SO 4 000 Kč/m²

1. Návrh ceny pozemků ve vlastnictví	33 m ² x 1 250 Kč	41.250 Kč
2. <u>Návrh ceny pozemků ve vlastnictví SmB:</u>	<u>44 m² x 4 000 Kč</u>	<u>176.000 Kč</u>
DPH 21%		36.960 Kč
Celkem pozemky ve vlastnictví SmB		212.960 Kč

Doplatek ve prospěch SmB 171.710,- Kč

2/19

Komise majetková RMB na R7/KM/40. zasedání konaném dne 26.9.2016

1. doporučila RMB

souhlasit se záměrem směny částí pozemků:

- p.č. 1545/98 ost. pl., jiná pl. o výměře 40 m²,
- p.č. 1608/6 ost. pl., ost. komunikace o výměře 20 m², oba v k.ú. Komín

2. doporučila RMB a ZMB

schválit směnu částí pozemků:

- p.č. 1545/98 ost. pl., jiná pl. o výměře 40 m²,
- p.č. 1608/6 ost. pl., ost. komunikace o výměře 20 m², oba v k.ú. Komín

ve vlastnictví statutárního města Brna

za pozemky:

- p.č. 1609/61 ost. pl., zeleň o výměře 2 m²,
- p.č. 1609/64 ost. pl., zeleň o výměře 20 m²,
- část p.č. 1608/4 ost. pl., jiná pl. o výměře 14 m², vše v k.ú. Komín

ve vlastnictví s doplatkem 195.000,- Kč ve prospěch statutárního města Brna a za podmínek směnné smlouvy, které jsou součástí tohoto materiálu.

Hlasování: 7 - pro, 0 - proti, 0 - se zdržel /11 členů. Usnesení bylo přijato.

Ing. Liptáková	p. Janíček	Ing. Drápalová	PhDr. Hofmannová	Ing. Pospíšil	JUDr. Kerndl	p. Říha	p. Šafařík	Ing. Zuziak	Ing. Hladký	Ing. Malec
pro	pro	omluvena	pro	pro	omluven	pro	pro	pro	omluven	omluven

RMB na R7/084. schůzi konané dne 25.10.2016 souhlasila se záměrem směny částí pozemků:

- p. č. 1545/98 – ostatní plocha, jiná plocha, o výměře 40 m²
 - p. č. 1608/6 – ost. plocha, ost. komunikace, o výměře 20 m²
- v k. ú. Komín

Schváleno jednomyslně 8 členy.

Ing. Vokřál	Mgr. Hladík	R. Mrázek	Bc. Hollan	Mgr. Ander	Ing. Kacer	M. Janíček	Bc. Kolářný	JUDr. Rusňáková	Ing. Staněk	Mgr. Suchý
—	pro	pro	pro	—	pro	pro	pro	pro	pro	—

Následně byly předmětné části pozemků geodeticky zaměřeny a odděleny geometrickým plánem č. 2525-35/2017. V návaznosti na geodetické zaměření částí pozemků ke směně byl přepočítán doplatek ceny.

Materiál byl předložen k projednání RMB na R7/104. schůzi Rady města Brna konané dne 28.2.2017.

Závěr:

S ohledem na výše uvedené je předkládán návrh směny částí pozemků p.č. 1545/98 a p.č. 1608/6 v k.ú. Komín ve vlastnictví města za pozemky p.č. 1609/61, část p.č. 1608/4 a p.č. 1609/64 v k.ú. Komín ve vlastnictví města s doplatkem ve prospěch města ve výši 171.710,- Kč.

Stanoviska příslušných orgánů:

OÚPR MMB – pozemky p.č. 1608/4, p.č. 1608/6, p.č. 1545/98 vše k.ú. Komín jsou součástí plochy stavební, návrhové funkční plochy smíšené obchodu služeb, pozemky p.č. 1609/61, p.č. 1609/64 vše k.ú. Komín jsou součástí plochy pro dopravu, funkční typ komunikace a prostranství místního významu. Konkrétně se předmět návrhu směny nachází v území předpokládaném pro dobudování ramp Kníničská s úpravou tramvajové trati a úpravou silnice II/384 na čtyř pruhové, směrově dělené uspořádání.

Na předmětnou stavbu byla v roce 2001 a 2004 zpracována technicko-ekonomická zadání (TEZ) „Mimoúrovňová křižovatka Veslařská-Kníničská, rampy“ a „Mimoúrovňová křižovatka Veslařská – Kníničská, přeložka tramvajové trasy.“

V roce 2015 pořídil OD MMB technickou studii „MÚK Veslařská – Kníničská“. Nabízené pozemky ve vlastnictví _____ se nachází v předběžném záboru na stavbu MÚK Veslařská – Kníničská, jehož přesný rozsah bude upřesněn v dalších stupních PD. Pozemky města jsou mimo předběžný zábor.

Z územně plánovacího hlediska nemá odbor námítky. Vzhledem k tomu, že pořizovatelem uvedené technické studie je OD MMB, který řeší koncepci dopravy na území města, je v souvislosti s navrhovanou směnou stanovisko tohoto odboru určující.

Odbor dopravy MMB – v zájmovém území je plánovaná realizace druhé poloviny Kníničské radiály, vybudování ramp a realizace přeložky tramvaje. V listopadu 2015 byla zpracována technická studie „MÚK Veslařská – Kníničská“, která dopřesnila výhledový stav stavby dle platných norem a zákonů.

Z předmětné studie vyplývá, že pozemky nabízené _____ ke směně budou nezbytné pro stavbu přeložky tramvaje. Hranice směny ponechává rezervu (1 m) pro dopřesnění v dalších stupních dokumentace, proto s hranicí směny souhlasí. Z hlediska koncepce dopravy nemá odbor námítky proti realizaci směny pozemků.

MČ Brno-Komín – ZMČ Brno-Komín na svém 210. zasedání projednalo návrh směny pozemků v k.ú. Komín a souhlasí se směnou části pozemku p.č. 1608/4, pozemků p.č. 1609/61 a p.č. 1609/64 vše k.ú. Komín za části pozemků p.č. 1608/6 a p.č. 1545/98 vše k.ú. Komín.

Odbor investiční MMB – řešené pozemky nejsou dotčené uložením inženýrských sítí

7. Vedlejší ujednání:

- Strana druhá předloží MĚSTU podepsanou směnnou smlouvu nejpozději do tří měsíců od obdržení návrhu smlouvy.
- Strana druhá tímto ve smyslu ust. § 1765 odst. 2 zák. č. 89/2012 Sb., občanského zákoníku, v platném znění, výslovně prohlašuje, že na sebe přebírá nebezpečí změny okolností.
- Strana druhá se zavazuje uhradit před podpisem směnné smlouvy částku za užívání části pozemku p.č. 1545/98 o výměře 12 m² v k.ú. Komín bez právního důvodu za období tří let zpětně ve výši 7.200,- Kč.

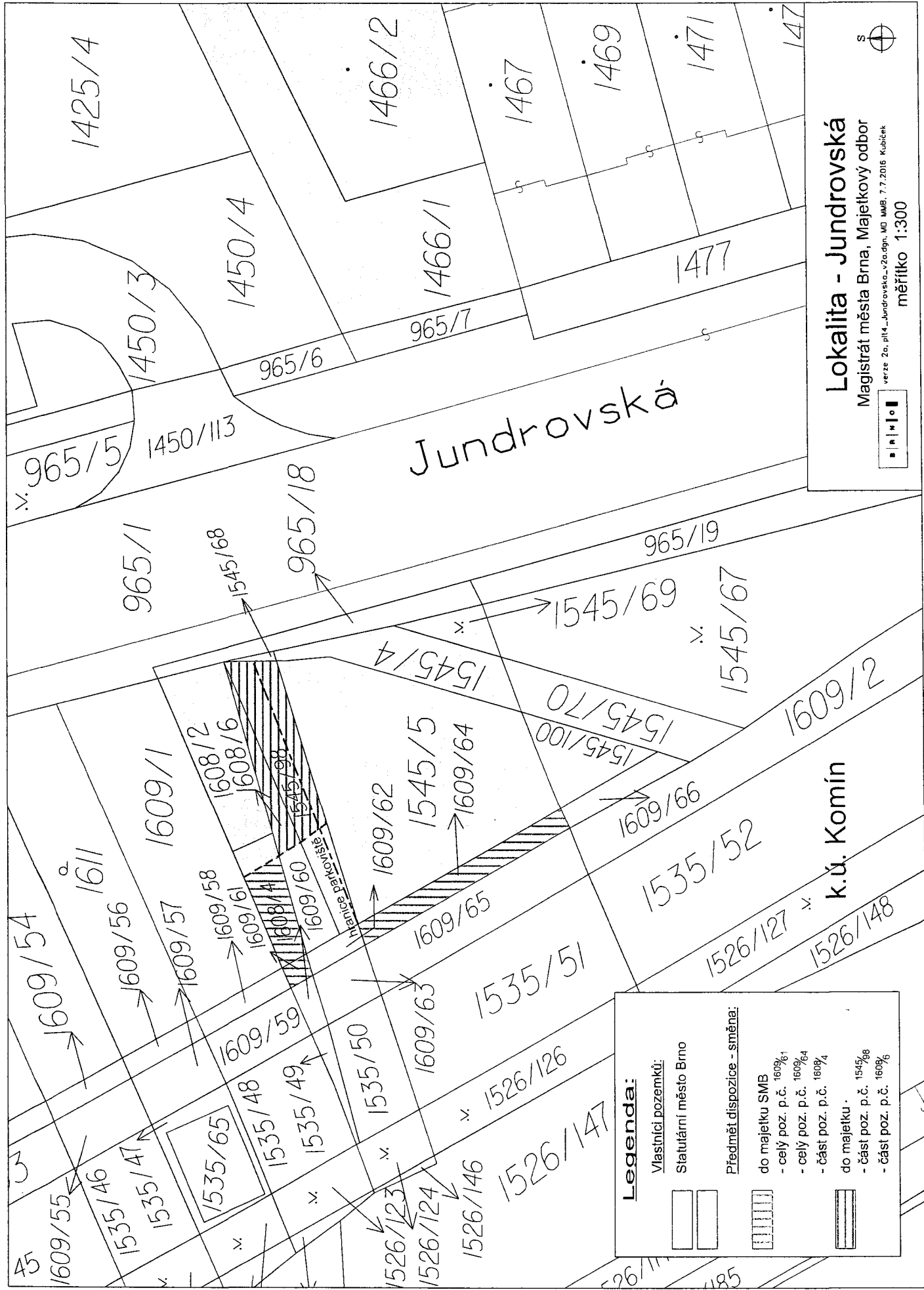

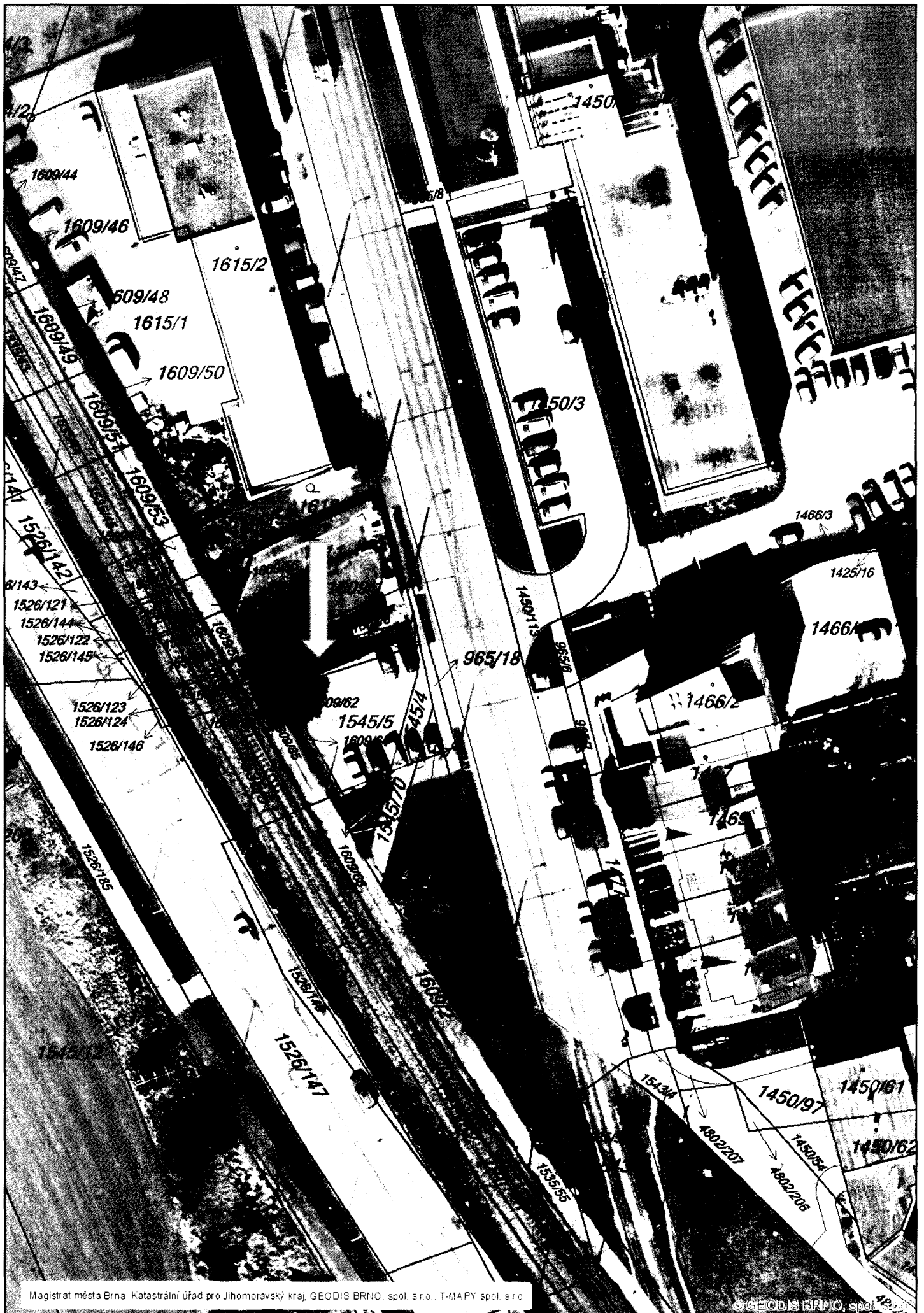



Z7/26. zasedání Zastupitelstva města Brna
konané dne 7.3.2017

Název

Návrh směny částí pozemků p.č. 512, 1675/8 za částí pozemku p.č. 487 v k.ú. Líšeň.

Obsah:

- Důvodová zpráva
- Vyjádření příslušných orgánů
- Podmínky směnné smlouvy
- Mapové podklady, GP, foto

Návrh usnesení:**Zastupitelstvo města Brna****schvaluje**

směnu

- části pozemku p.č. 512 ostatní plocha, ostatní komunikace (dle GP č. 4421-15/2016 označené písmenem „d“ o výměře 2 m²)

- dvou částí pozemku p.č. 1675/8 ostatní plocha, ostatní komunikace (dle GP č. 4421-15/2016 označených písmeny „e“ a „f“ o celkové výměře 1 m²)

v k.ú. Líšeň ve vlastnictví statutárního města Brna

za

dvě části pozemku p.č. 487 zastavěná plocha a nádvoří (dle GP č. 4421-15/2016 pozemek p.č. 487/2 o výměře 2 m² a pozemek p.č. 487/3 o výměře 1 m²)

v k.ú. Líšeň ve vlastnictví manželů a

bez doplatku

a za podmínek směnné smlouvy, které tvoří přílohu č. těchto usnesení

Stanoviska dotčených orgánů:

Rada města Brna na R7/098. schůzi, konané dne 24.1.2017, doporučila ZMB směnu částí pozemků schválit.

Zpracoval:
Majetkový odbor MMB

Předkládá:
Rada města Brna

Důvodová zpráva:

Úvod

V materiálu je předkládán návrh na směnu částí pozemků města zastavěných rodinným domem o celkové výměře 3 m² za části pozemku, na kterých se nachází chodník, rovněž o celkové výměře 3 m².

Vlastnictví

Statutární město Brno je vlastníkem pozemků v k.ú. Líšeň

- p.č. 512 ostatní plocha, ostatní komunikace o výměře 1 969 m²
- p.č. 1675/8 ostatní plocha, ostatní komunikace o výměře 3 340 m².

Uplatnění restitučních nároků nebylo zjištěno. Na pozemcích se převážně nachází stavba místní komunikace Klajdovská a Salajní, která je ve správě společnosti Brněnské komunikace a.s. a dále chodníky, jejíž správu zajišťuje dle Statutu MČ Brno – Líšeň.

Manželé a jsou na základě kupních smluv ze dne 26.3. 1992 a ze dne 31.3. 1998 vlastníky pozemků v k.ú. Líšeň

- p.č. 488 zahrada o výměře 154 m²
- p.č. 488 zastavěná plocha a nádvoří o výměře 115 m², jehož součástí je stavba rodinného domu č.p.

Na uvedený dům č.p. bylo vydáno v roce 2003 stavební povolení na přístavbu, nástavbu, stavební úpravy v I. NP pro vznik garáže a na přípojky plynovodní a kanalizační- dešťovou a splaškovou. Dne 20.7. 2016 bylo vydáno dílčí kolaudační rozhodnutí na plynovodní přípojku.

Popis

Části pozemků města p.č. 512, 1675/8 k.ú. Líšeň, které jsou předmětem návrhu dispozice, jsou zastavěny domem č.p. Celková výměra takto zastavěných částí pozemku činí dle již zpracovaného GP 3 m².

Na částech pozemku p.č. 487 k.ú. Líšeň ve vlastnictví manž. , které jsou předmětem návrhu dispozice, se nachází chodník. Jejich celková výměra dle zpracovaného GP činí rovněž 3 m².

Žadatelé o dispozici

Manželé mají zájem o směnu částí pozemků zastavěných domem za části pozemku zastavěné chodníkem. V případě realizaci směny, bude správu částí pozemku nabytého do majetku města vykonávat MČ Brno - Líšeň dle statutu.

Geometrický plán

Pro účely směny předložili manželé GP č. 4421-15/2016.

Dle uvedeného GP se části pozemků ve vlastnictví města, které jsou předmětem návrhu dispozice, označují písmeny „d“ (část pozemku p.č. 512 o výměře 2 m²) „e“ a „f“ (části pozemku p.č. 1675/8 o celkové výměře 1 m²) a slučují se s pozemkem ve vlastnictví manž. p.č. 487, (dle GP nově p.č. 487/1). Pro účely zveřejnění záměru směny je vyčíslena výměra části „e“ na 0,9 m² a části „f“ na 0,3 m².

Části pozemku p.č. 487 ve vlastnictví manželů , které jsou předmětem návrhu dispozice, jsou dle uvedeného GP označeny jako parcely p.č. 487/2 o výměře 2 m² a p.č. 487/3 o výměře 1 m².

Cenový návrh pro směnu

Realizované ceny v okolí

rok 2015 pozemek pod RD a zahrada, ul. Poledníková	3.230,-Kč/m ²
rok 2015 zahrada (malá výměra) ul. Šimáčkova	3.500,-Kč/m ²
rok 2014 zahrada u RD	2.574,-Kč/m ²

S ohledem na využití pozemků a jejich umístění je návrh kupní ceny stanoven při spodní hranici realizovaných cen výši 2.800,-Kč/m².

Převod pozemků je v daném případě osvobozen od DPH. Převáděné části pozemků města tvoří funkční celek se stavbou rodinného domu, který není novostavbou.

Pro informaci cena dle CM č. 10 je ve výši 2.600,-Kč/m².

Kupní cena za části pozemků ve vlastnictví města činí 8.400,-Kč a za části pozemku ve vlastnictví manželů činí rovněž částku 8.400,-Kč. Směna je navržena bez doplatku.

Závěr

Příslušné orgány nemají k navržené směně částí pozemků námitky. MO MMB předložil na zasedání KM RMB a na schůzi RMB návrh směny dle GP č. 4421-15/2016 bez doplatku.

Komise majetková RMB na R7/KM/45. zasedání, konaném dne 12.12. 2016, pod bodem č. 45/51

1. doporučuje RMB

souhlasit se záměrem směny

- části pozemku p.č. 512 ostatní plocha, ostatní komunikace o výměře 2 m²,
 - části pozemku p.č. 1675/8 ostatní plocha, ostatní komunikace o výměře 0,9 m²,
 - části pozemku p.č. 1675/8 ostatní plocha, ostatní komunikace o výměře 0,3 m²,
- v k.ú. Líšeň

2. doporučuje RMB a ZMB

schválit směnu

- části pozemku p.č. 512 ostatní plocha, ostatní komunikace (dle GP č. 4421-15/2016 označené písmenem „d“ o výměře 2 m²)
- dvou částí pozemku p.č. 1675/8 ostatní plocha, ostatní komunikace (dle GP č. 4421-15/2016 označených písmeny „e“ a „f“ o celkové výměře 1 m²)

v k.ú. Líšeň

ve vlastnictví statutárního města Brna

za dvě části pozemku

- p.č. 487 zastavěná plocha a nádvoří (dle GP č. 4421-15/2016 pozemek p.č. 487/2 o výměře 2 m² a pozemek p.č. 487/3 o výměře 1 m²) v k.ú. Líšeň

ve vlastnictví manželů a bez doplatku (2.800,-Kč/m²) a za podmínek směnné smlouvy uvedených v materiálu.

Hlasování: 8 - pro, 0 - proti, 0 - se zdržel /11 členů. Usnesení bylo přijato.

Ing. Liptáková	p. Janíček	Ing. Drápalová	PhDr. Hofmannová	Ing. Pospíšil	JUDr. Kerndl	p. Říha	p. Šafařík	Ing. Zuziak	Mgr. Leder	Ing. Maletc
pro	pro	omluvena	omluvena	omluven	pro	pro	pro	pro	pro	pro

Manželé s návrhem podmínek směnné smlouvy souhlasili.

Rada města Brna na R7/089. schůzi, konané dne 24.1.2017

1. RMB souhlasí se záměrem směny

- části pozemku p. č. 512 – ostatní plocha, ostatní komunikace, o výměře 2 m²
 - části pozemku p. č. 1675/8 – ostatní plocha, ostatní komunikace, o výměře 0,9 m²
 - části pozemku p. č. 1675/8 – ostatní plocha, ostatní komunikace, o výměře 0,3 m²
- v k. ú. Líšeň

2. RMB doporučuje Zastupitelstvu města Brna schválit směnu

- části pozemku p. č. 512 – ostatní plocha, ostatní komunikace (dle GP č. 4421-15/2016 označené písmenem „d“ o výměře 2 m²)
- dvou částí pozemku p. č. 1675/8 – ostatní plocha, ostatní komunikace (dle GP č. 4421-15/2016 označených písmeny „e“ a „f“ o celkové výměře 1 m²) v k.ú. Líšeň

ve vlastnictví statutárního města Brna

za dvě části pozemku p. č. 487 zastavěná plocha a nádvoří (dle GP č. 4421-15/2016 pozemek p. č. 487/2 o výměře 2 m² a pozemek p. č. 487/3 o výměře 1 m²) v k. ú. Líšeň ve vlastnictví manželů

a za podmínek směnné smlouvy.

Schváleno jednomyslně 9 členy.

Ing. Vokřál	Mgr. Hladík	R. Mrázek	Bc. Hollan	Mgr. Ander	Ing. Kacer	M. Janíček	Bc. Kolářný	JUDr. Rusňáková	Ing. Staněk	Mgr. Suchý
pro	pro	pro	pro	pro	—	—	pro	pro	pro	pro

Záměr směny částí pozemků p.č. 512, 1675/8 v k.ú. Líšeň byl zveřejněn zákonem stanoveným způsobem od 25.1. 2017 po dobu 15 dní bez připomínek.

Stanoviska příslušných orgánů:

ÓUPR MMB – podle ÚPmB jsou pozemky p.č. 512, 1675/8, 487 k.ú. Líšeň součástí stabilizované funkční plochy pro dopravu s podrobnějším účelem využití stanoveným funkčním typem komunikace a prostranství místního významu. Část pozemku p.č. 487 k.ú. Líšeň je součástí stabilizované plochy bydlení čistého BC. Vzhledem k minimální výměře směňovaných pozemků ponecháváme rozhodnutí o směně na MČ Brno- Líšeň.

MČ Brno – Líšeň – ZMČ souhlasí se směnou vlastnictví pozemků, dle GP č. 4421-15/2016, a to části pozemku p.č. 512, dílu „d“ -2 m² a částí pozemku p.č. 1675/8, dílu „e“ + „f“ - 1 m², vše v k.ú. Líšeň ve vlastnictví statutárního města Brna za pozemky p.č. 487/2 -2 m² a p.č. 487/3 -1 m² k.ú. Líšeň ve společném jmění manželů

OD MMB – z dopravního hlediska nemá námitek ke směně předmětných částí pozemků, jelikož ale nabývané části pozemku p.č. 487 v k.ú. Líšeň nejsou součástí místní komunikace, není z pozice OD MMB možné zajistit jejich správu po nabytí do vlastnictví města.

Odbor památkové péče MMB – uvedené pozemky nejsou dle našich informací kulturními památkami, celý pozemek p.č. 487 a části pozemků p.č. 512 a 1675/8 se nachází na území Ochranného pásma souboru nemovitých kulturních památek v Brně- Líšni.

Ze zákona č. 20/1987 Sb., o státní památkové péči, ve znění pozdějších předpisů ani z jiných obecně závazných právních předpisů na úseku státní památkové péče nevyplývá žádné omezení, které by se týkalo směny nemovitostí nebo jejich částí nacházejících se v památkově chráněném území.

Brněnské komunikace a.s. – z dopravně-inženýrského hlediska nemáme ke směně předmětných pozemků připomínek. Doporučujeme v případě realizace směny změnu funkčního zařazení v KN daných částí pozemků p.č. 1675/8 a p.č. 512 k.ú. Líšeň, vedených v KN jako ostatní komunikace.

Dopravní podnik města Brna, a.s. – k dispozici nemáme připomínky.

Brněnské vodárny a kanalizace, a.s. – se směnou částí pozemků p.č. 512 a p.č. 1675/8 (dle GP části ozn. „d“, „e“, „f“) ve vlastnictví města za část pozemku p.č. 487 (dle GP p.č. 487/3) ve vlastnictví fyzických osob, vše v k.ú. Líšeň, souhlasíme bez připomínek, neboť nedojde k dotčení inženýrských sítí, které naše společnost provozuje. Se směnou části pozemku p.č. 487 (dle GP p.č. 487/2) ve vlastnictví fyzických osob, v k.ú. Líšeň, souhlasíme. Upozorňujeme, že část pozemku p.č. 487 (nově ozn. p.č. 487/2) k.ú. Líšeň je dotčena uložení vodovodní přípojky, jejíž část nacházející se pod veřejným prostranstvím (chodník, komunikace) je v majetku statutárního města Brna a v najmu Brněnských vodáren a kanalizací a.s.

E.ON Servisní, s.r.o. – v zájmovém území se nachází nadzemní vedení NN.

RWE Distribuční služby, s.r.o. – v zájmovém území se nachází provozovaná plynárenská zařízení a plynovodní přípojky ve vlastnictví nebo správě RWE GasNet, s.r.o.

Podmínky směnné smlouvy:

1. Strana první: statutární město Brno
2. Strana druhá: manželé
3. Předmět směny
v majetku první strany:
- část pozemku p.č. 512 ostatní plocha, ostatní komunikace, označená dle GP č. 4421-15/2016 písmenem „d“ o výměře 2 m²
 - dvě části pozemku p.č. 1675/8 ostatní plocha, ostatní komunikace, označené dle GP č. 4421-15/2016 písmeny „e“ a „f“ o celkové výměře 1 m²
- vše v k.ú. Líšeň
uvedené části pozemků p.č. 512 a p.č. 1675/8, označené dle GP č. 4421-15/2006 písmeny „d“, „e“ a „f“ se tímž GP slučují s částí pozemku p.č. 487 zastavěná plocha a nádvoří, ve vlastnictví strany druhé, označené tímto GP písmenem „a“ o výměře 109 m² a s částí pozemku p.č. 488 zahrada, ve vlastnictví strany druhé, označené tímto GP písmenem „c“ o výměře 2 m² a vytváří pozemek označený jako parcela č. 487/1 o výměře 114 m².
4. Předmět směny
v majetku druhé strany:
- část pozemku p.č. 487 zastavěná plocha a nádvoří o výměře 2 m² v k.ú. Líšeň, oddělená GP č. 4421-15/2016 a označená jako parcela č. 487/2 ostatní plocha, jiná plocha
 - část pozemku p.č. 487 zastavěná plocha a nádvoří o výměře 1 m² v k.ú. Líšeň, oddělená GP č. 4421-15/2016 a označená jako parcela č. 487/3 ostatní plocha, jiná plocha
5. Doplatek ve směně: smluvní strany se dohodly, že směna je realizována bez doplatku
dohodnutá cena částí pozemku p.č. 512 a částí pozemku p.č. 1675/8 k.ú. Líšeň, které jsou předmětem převodu dle této smlouvy, činí 8.400,-Kč
dohodnutá cena částí pozemku p.č. 487 k.ú. Líšeň, které jsou předmětem převodu dle této smlouvy, činí 8.400,-Kč
6. Daně a poplatky: dle platných právních předpisů
7. Vedlejší ujednání:
- strana druhá předloží straně první podepsanou směnnou smlouvu do 3 měsíců po obdržení návrhu smlouvy
 - smluvní strany berou na vědomí, že převáděné nemovitosti jsou dotčeny nadzemním vedením NN ve vlastnictví E.ON Distribuce, a.s. Na energetické zařízení se vztahuje omezení minimálních vzdáleností platné pro nadzemní vedení NN dle prostorové normy PNE 33 3302. Smluvní strany berou dále na vědomí, že převáděné nemovitosti jsou rovněž dotčeny provozovaným plynárenským zařízením a plynovodní přípojkou ve vlastnictví nebo správě GasNet, s.r.o.

- strana druhá bere na vědomí, že převáděná část pozemku p.č. 1675/8 k.ú. Líšeň označená GP č. 4421-15/2016 písmenem „f“ je dotčena věcným břemenem zřízení a provozování vedení NTL plynovodní přípojky. Věcné břemeno je zapsáno v katastru nemovitostí s právními účinky ke dni 30.6. 2015.



Legenda:

Vlastníci pozemků:

Statutární město Brno

Předmět dispozice - směna:

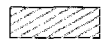

do majetku SMB
- část poz. p.č. 487 - 3 m²



do majetku -
- část poz. p.č. 512 - 2 m²
- část poz. p.č. 1675/8 - 1 m²
(vše dle GP 4421-15/2016)

Lokalita - Klajdovská (2)

Magistrát města Brna, Majetkový odbor



verze 1, pl14_Klajdovsko2_v1.dgn, M0 MMB, 25.7.2016 Kubiček

měřítko 1:250



3/2

VÝKAZ DOSAVADNÍHO A NOVÉHO STAVU ÚDAJŮ KATASTRU NEMOVITOSTÍ

Dosavadní stav				Nový stav																
Označení pozemku parc. číslem	Vyměra parcely		Druh pozemku	Označení pozemku parc. číslem	Vyměra parcely		Druh pozemku	Typ stavby	Způsob využití	Způsob určení vymeř	Porovnání se stavem evidence právních vztahů									
	ha	m ²	Způsob využití		ha	m ²	Způsob využití				Díl označení z pozemku označeného v katastru nemovitostí		Číslo listu vlastnictví	Vyměra cílu		Označení cílu				
											katastru nemovitostí	dřívější poz. evidenci		ha	m ²					
487	1	15	zast. pl.	487/1	1	14	zast. pl.	0	25/267 okrajová	0	487		2546	1	09	a				
											488		2546		2	c				
											512		10001		2	d				
											1675/8		10001		1	e+f				
															1	14				
				487/2		2	ostat. pl. půd. plocha	0			487		2546		2					
				487/3		1	ostat. pl. půd. plocha	2			487		2546		1					
488	1	54	zahradka	488	1	54	zahradka	2		2	487		2546		3	b				
															488		2546	1	52	g
															'1)		1	55		
512	19	69	ostat. pl. osob. komunikace	512	19	67	ostat. pl. osob. komunikace	0		0	512		10001	19	67					
1675/8	33	40	ostat. pl. osob. komunikace	1675/8	33	39	ostat. pl. osob. komunikace	0		0	1675/8		10001	33	39					
'1)		55	78			55	77													

*1) Rozdíl -1 m2 vznikly zaokrouhlením nových výměr (bod 14.7b přílohy vyhlášky č. 357/2013 Sb.)

Výkaz údajů o bonitovaných půdně ekologických jednotkách (BPEJ) k parcelám nového stavu

Parcelní číslo podle		Kód BPEJ	Vyměra		BPEJ na dílu parcely	Parcelní číslo podle		Kód BPEJ	Vyměra		BPEJ na dílu parcely
katastru nemovitostí	zjednodušené evidence		ha	m ²		katastru nemovitostí	zjednodušené evidence		ha	m ²	
488		30810	1	54	b+g						

Na podkladě geometrického plánu bude v katastru nemovitostí proveden zápis změny obvodu budovy současně se změnou vlastnického práva k části pozemku p.č. 512, označené písmenem d. a částem pozemku p.č. 1675/8, označených písmeny e a f.

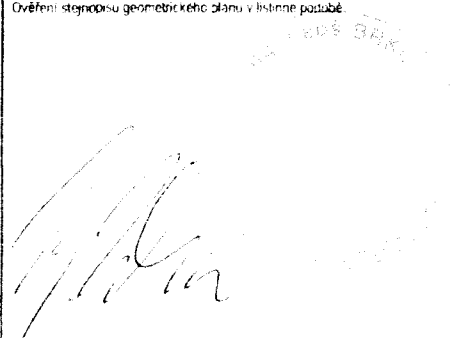
GEOMETRICKÝ PLÁN pro změna obvodu budovy	Geometrický plán ověřil úředně oprávněný zeměměřický inženýr		Stejnopis ověřil úředně oprávněný zeměměřický inženýr	
	Jméno příjmení	Ing. Leoš Brkl	Jméno příjmení	Ing. Leoš Brkl
	Číslo položky seznamu úředně oprávněných zeměměřických inženýrů	2576/11	Číslo položky seznamu úředně oprávněných zeměměřických inženýrů	2576/11
	Dne	13.2.2016	Číslo	11/2016
	Nálezitostmi a přesností odpovídá právním předpisům		Tenko stejnopis odpovídá geometrickému plánu v elektronické podobě uloženému v dokumentaci katastrálního úřadu	
Vyhotovitel	Gaussis, s.r.o. Vodova 1294/28 61200 Brno		Katastrální úřad souhlasí s občianováním parcel	
Číslo plánu	4421-15/2016		KÚ pro Jihomoravský kraj KP Brno-město Ing. Bc. Vladimír Konvalina PGP-250/2016-702 2016.02.19 08:06:33 CET	
Okres	Brno-město			
Obec	Brno			
Kat. území	Líšeň			
Mapový list	DKM		Ověření stejnopisu geometrického plánu v listinné podobě 	
Dosavadním vlastníkem pozemků byla poskytnuta možnost seznámit se v terénu s průběhem navrhovaných nových hranic, které byly označeny předepsaným způsobem				

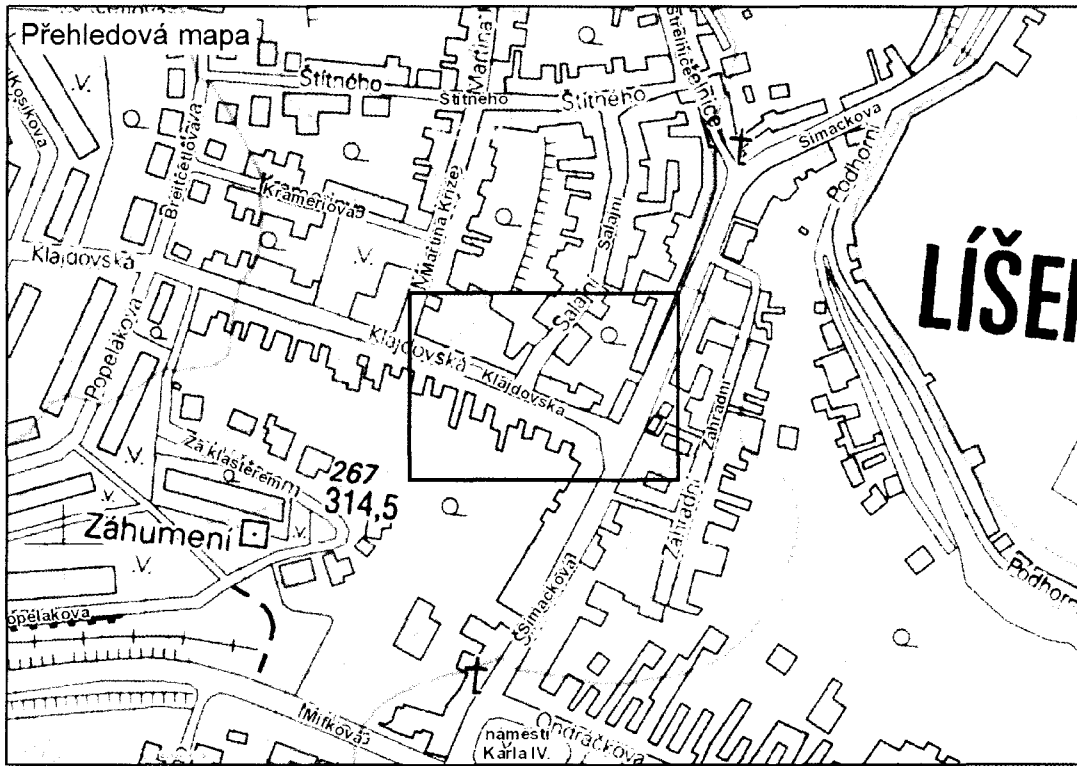

Magistrát města Brna, Katastrální úřad pro Jihomoravský kraj, GEODIS BRNO, spol. s r.o., T-MAPY spol. s r.o.

0 5 10 20 m
+++++

M/12

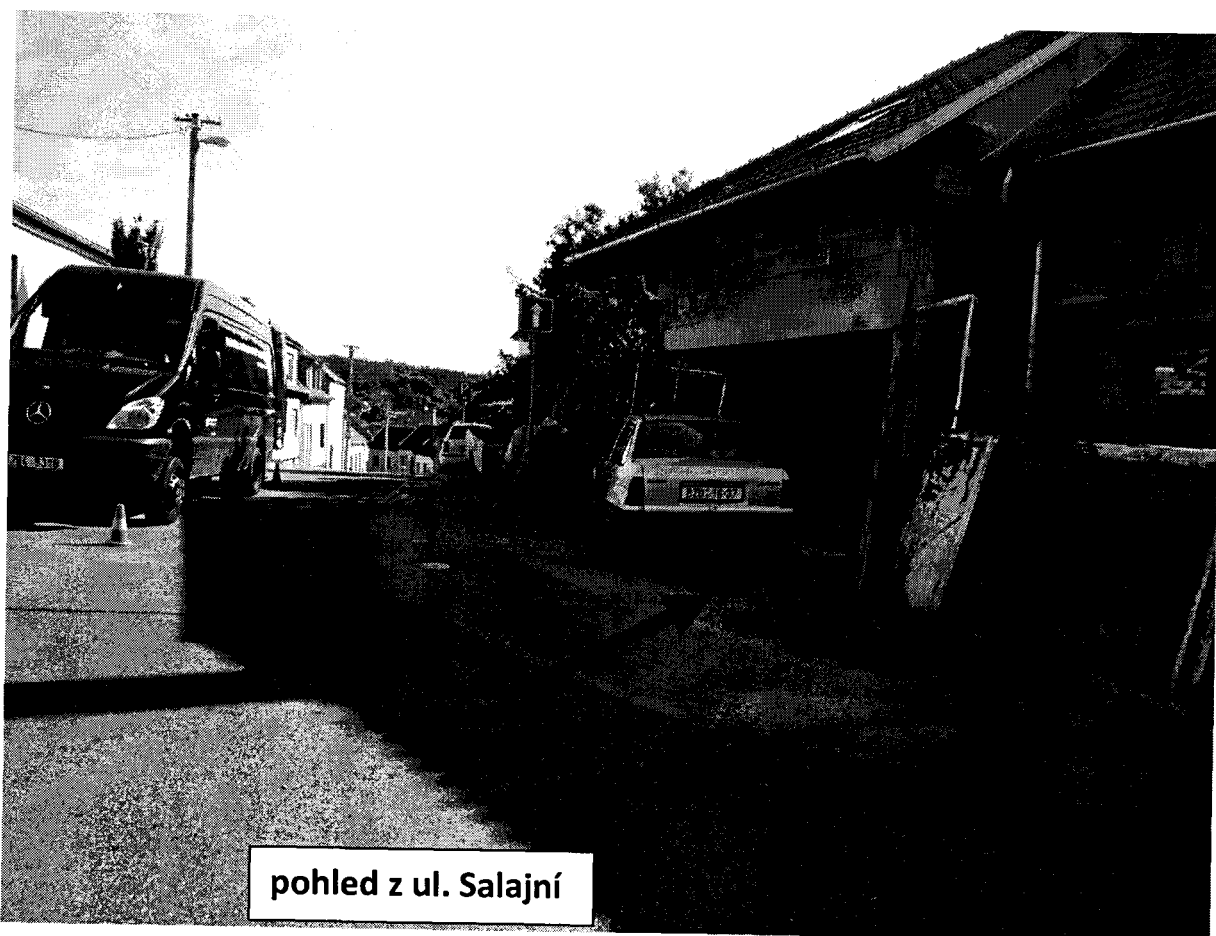

pohled z ul. Salajní

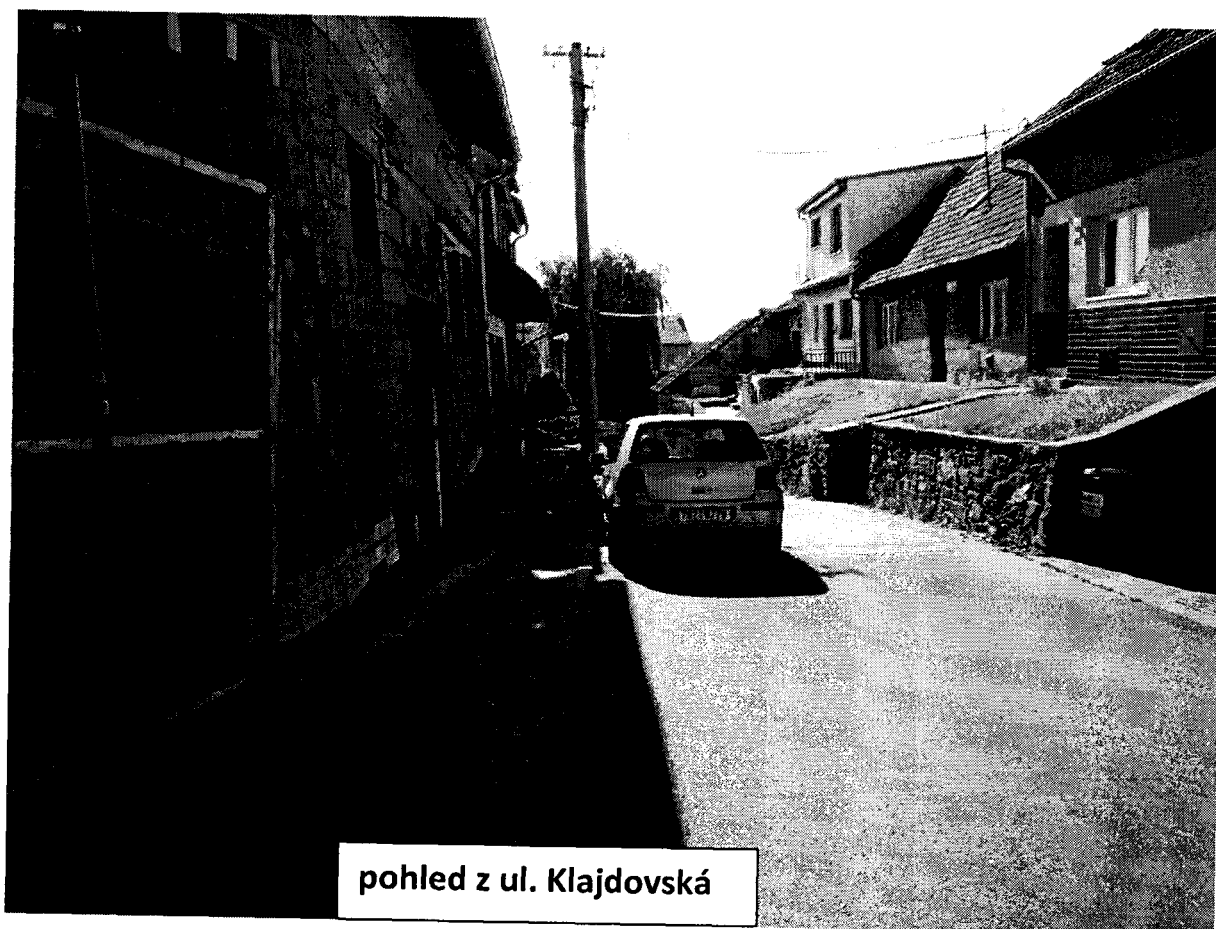

pohled z ul. Klajdovská



ZM7/2149 89

Z7/26. zasedání Zastupitelstva města Brna
konané dne 7. 3. 2017

Název:

Návrh směny části pozemku p.č. 254/2 za id. 3/4 pozemku p.č. 2336/17 vč. nabytí id. 1/4 pozemku p.č. 2336/17, vše v k.ú. Nový Lískovec, v ul. Úpatní.

Obsah:

- důvodová zpráva
- stanoviska příslušných orgánů
- podmínky směnné smlouvy vč. kopie geometrického plánu a podmínky kupní smlouvy
- kopie dopisu manželů ze dne 14. 10. 2016 a kopie dopisu ze dne 24. 3. 2015
- kopie katastrální mapy, orientačního plánu, cenové mapy, vyčíslení výměr, kopie fotografií a ortofotomapy

Návrh usnesení:

Zastupitelstvo města Brna

s c h v a l u j e

a) směnu

části pozemku p.č. 254/2 ostatní plocha, jiná plocha, v k.ú. Nový Lískovec, geometrickým plánem č. 1154-6/2017 pro k.ú. Nový Lískovec označené jako pozemek p.č. 254/3 ostatní plocha, jiná plocha, o výměře 14 m² v k.ú. Nový Lískovec, ve vlastnictví statutárního města Brna

za id. 3/4 pozemku p.č. 2336/17 ostatní plocha, ostatní komunikace, o výměře 44 m² v k.ú. Nový Lískovec ve vlastnictví s doplatkem směny ve prospěch v částce 37.050,-Kč a za podmínek směnné smlouvy, které tvoří přílohu č....těchto usnesení,

b) nabytí spoluvlastnického podílu o velikosti id. 1/4 na pozemku p.č. 2336/17 ostatní plocha, ostatní komunikace, o výměře 44 m² v k.ú. Nový Lískovec z vlastnictví do vlastnictví statutárního města Brna za dohodnutou kupní cenu 21.450,-Kč a za podmínek kupní smlouvy, které tvoří přílohu č....těchto usnesení.

Stanoviska dotčených orgánů:

- R7/090. schůze Rady města Brna konaná dne 29. 11. 2016 změnila část usnesení R7/041. schůze RMB, konané dne 27. 10. 2015, bod č. 32, v odst. 4 písm. b), na doporučení ZMB schválit směnu části pozemku p.č. 254/2 o výměře 14 m² v k.ú. Nový Lískovec ve vlastnictví SMB za id. 3/4 pozemku p.č. 2336/17 v k.ú. Nový Lískovec ve vlastnictví s doplatkem směny ve prospěch v částce 37.050,-Kč a nabytí spoluvlastnického podílu o velikosti id. 1/4 na pozemku p.č. 2336/17 v k.ú. Nový Lískovec z vlastnictví do vlastnictví SMB za dohodnutou kupní cenu 21.450,-Kč.

Zpracoval:
Majetkový odbor MMB

Předkládá:
Rada města Brna

Důvodová zpráva:

Úvod:

Zastupitelstvu města Brna je předkládán k projednání **návrh směny** části pozemku p.č. 254/2 ostatní plocha, jiná plocha, o výměře 14 m² v k.ú. Nový Lískovec ve vlastnictví statutárního města Brna za id. 3/4 pozemku p.č. 2336/17 ostatní plocha, ostatní komunikace, o výměře 44 m² v k.ú. Nový Lískovec ve vlastnictví _____, s doplatkem směny ve prospěch _____ v částce 37.050,-Kč (1.950,-Kč/m² za všechny pozemky) a **návrh nabytí** spoluvlastnického podílu o velikosti id. 1/4 na pozemku p.č. 2336/17 ostatní plocha, ostatní komunikace, o výměře 44 m² v k.ú. Nový Lískovec z vlastnictví _____ do vlastnictví statutárního města Brna za dohodnutou kupní cenu 21.450,-Kč (1.950,-Kč/m²).

Důvodem předkládaného návrhu je skutečnost, že **manželé** _____ v dopise ze dne 14. 10. 2016 (viz. příloha) opakovaně **vyzvali statutární město Brno k úhradě kompenzace** za bezesmluvní užívání id. 3/4 pozemku p.č. 2336/17 ostatní plocha, ostatní komunikace, o výměře 44 m² v k.ú. Nový Lískovec ve výši 1.140,-Kč (30,-Kč/m²/rok, po odpočtu úhrady za bezesmluvní užívání části pozemku p.č. 254/2 v k.ú. Nový Lískovec o výměře 14 m² ve vlastnictví statutárního města Brna), na kterém je dle vyjádření Odboru dopravy MMB Lískovec situovaná stavba místní komunikace ul. Úpatní - správce spol. Brněnské komunikace a.s.

opakovaně odmítl přistoupit na realizaci směny v rozsahu dle doporučení R7/041. schůze Rady města Brna, konané dne 27. 10. 2015, bod č. 32 (usnesení RMB viz. níže) a žádá o směnu pouze části pozemku p.č. 254/2 v k.ú. Nový Lískovec.

Manželé _____ (jako pachtýři uzavřeli dne 6. 5. 2016 s MČ Brno - Nový Lískovec jako propachtovatelem pachtovní smlouvu na „pacht a nájem“ části pozemku p.č. 301/10 o výměře 36 m² v k.ú. Nový Lískovec za účelem rekreace a rekreačního pěstování plodin za pachtovné 180,-Kč/rok (5,-Kč/m²/rok). Uživací vztah k části pozemku p.č. 2344 ostatní plocha, zeleň, o výměře 11 m² v k.ú. Nový Lískovec vč. oplocení MČ Brno - Nový Lískovec majetkoprávně nevypořádala.

_____ jako zbývající spoluvlastník id. 1/4 na pozemku p.č. 2336/17 o výměře 44 m² ostatní plocha, ostatní komunikace v k.ú. Nový Lískovec nadále žádá o majetkoprávní vypořádání spoluvlastnického podílu.

Vlastnictví:

Statutární město Brno je výlučným vlastníkem pozemků p.č. 252/2 ostatní plocha, jiná plocha, o výměře 21 m², p.č. 254/2 ostatní plocha, jiná plocha, o výměře 24 m², p.č. 301/10 ostatní plocha, zeleň, o výměře 396 m² a p.č. 2344 ostatní plocha, zeleň, o výměře 8.840 m², vše v k.ú. Nový Lískovec. Na uvedené pozemky nebylo prokázáno uplatnění restitučních nároků.

Správce:

Správu pozemků p.č. 252/2 a p.č. 254/2 v k.ú. Nový Lískovec vykonává Odbor správy majetku MMB (u komunikačních ploch Brněnské komunikace a.s.). Nájemní smlouvy nejsou evidovány. Pozemky p.č. 2344 a **p.č. 301/10** (svěřen usnesením Z6/036. zasedáním ZMB konaným dne 2. 9. 2014) v k.ú. Nový Lískovec jsou **svěřeny** MČ Brno - Nový Lískovec, která jejich zaplacené části propachtovala vlastníkům navazujících RD v ul. Úpatní jako součástí jejich zahrad.

Popis:

Lokalita ulice Úpatní byla původně navržena ke komplexnímu řešení v podobě návrhu realizovat prodeje částí pozemků p.č. 252/2, p.č. 254/2, p.č. 301/10 a p.č. 2344, směnu částí pozemku p.č. 301/10 za část pozemku p.č. 248, směnu částí pozemků p.č. 301/10, p.č. 254/2 a p.č. 2344 za id. 3/4 pozemku p.č. 2336/17 vč. nabytí id. 1/4 pozemku p.č. 2336/17, vše v k.ú. Nový Lískovec, za předpokladu splnění podmínky požadované ze strany MČ Brno - Nový Lískovec uskutečnit současně prodej částí pozemku p.č. 2344 v k.ú. Nový Lískovec pod opěrnou zídou, přiléhající k pozemku p.č. 301/10 v k.ú. Nový Lískovec, včetně prodeje

opěrné zídky a plotu. Uvedenou podmínku se však nepodařilo realizovat (MČ Brno - Nový Lískovec své stanovisko přes opakované dotazy ze strany MO MMB doposud nezměnila). Většina z žadatelů o koupi pozemku pod opěrnou zídkou s plotem nemá zájem, případně zároveň nesouhlasí s návrhem jednotkové kupní ceny 1.950,-Kč/m².

Na základě usnesení Z7/19. zasedání Zastupitelstva města Brna, konaného dne 21. 6. 2016, bod č. 130, realizována pouze **směna** části pozemku p.č. 301/10 ostatní plocha, zeleň, v k.ú. Nový Lískovec, geometrickým plánem č. 1134-93/2016 pro k.ú. Nový Lískovec označené jako pozemek p.č. 301/81 ostatní plocha, zeleň, o výměře 5 m² v k.ú. Nový Lískovec ve vlastnictví statutárního města Brna za část pozemku p.č. 248 zastavěná plocha a nádvoří v k.ú. Nový Lískovec, GP č. 1134-93/2016 pro k.ú. Nový Lískovec označenou jako pozemek p.č. 248/2 ostatní plocha, jiná plocha, o výměře 10 m² v k.ú. Nový Lískovec ve spoluvlastnictví manželů

id. 7/8 a id. 1/8), s doplatkem směny ve prospěch manželů v částce 9.750,-Kč (1.950,-Kč/m² za oba pozemky).

Dne 28. 7. 2016 byla uzavřena směnná smlouva č. 6316042896, právní účinky vkladu ke dni 4. 8. 2016.

Ve zbytku jsou **uživací vztahy níže uvedených žadatelů k částem svěřených pozemků p.č. 2344 a p.č. 301/10 v k.ú. Nový Lískovec řešeny z úrovně MČ Brno - Nový Lískovec formou nájemních (pachtovních) smluv.** Zaplacené části pozemků p.č. 252/2 a p.č. 254/2 v k.ú. Nový Lískovec, užívané jako předzahrádky k RD Úpatní 60 a 62, jsou užívány bezesmluvně.

S ohledem na původní usnesení R7/041. schůze Rady města Brna, konané dne 27. 10. 2015, bod č. 32, nebylo v minulosti možné realizovat **nabytí spoluvlastnického podílu o velikosti id. 1/4 na pozemku p.č. 2336/17 ostatní plocha, ostatní komunikace, o výměře 44 m² v k.ú. Nový Lískovec z vlastnictví do vlastnictví SMB za kupní cenu 21.450,-Kč (cena obvyklá),** neboť na základě uvedeného usnesení RMB byl tento výkup podmíněn současnou realizací směny částí pozemků p.č. 301/10, p.č. 254/2 a p.č. 2344 v k.ú. Nový Lískovec, o celkové výměře 62 m², ve vlastnictví SMB za id. 3/4 pozemku p.č. 2336/17 ostatní plocha, ostatní komunikace, o výměře 44 m² v k.ú. Nový Lískovec ve vlastnictví, s doplatkem směny ve prospěch SMB v částce 56.550,-Kč (cena obvyklá) s tím, že v případě nerealizace navržené směny RMB doporučovala ZMB **trvat na řešení nabytí id. 3/4 pozemku p.č. 2336/17 v k.ú. Nový Lískovec z vlastnictví do vlastnictví SMB dle Metodiky vypořádání pozemků zastavěných stavbami ve vlastnictví statutárního města Brna za kupní cenu 25.830,-Kč (cena zjištěná), za podmínky současného nabytí zbývajícího spoluvlastnického podílu o velikosti id. 1/4 na pozemku p.č. 2336/17 v k.ú. Nový Lískovec z vlastnictví za kupní cenu 8.610,-Kč (cena zjištěná).**

podmiňoval možnost uzavření směny dle návrhu MO MMB opravou zídky na pozemku p.č. 2344 v k.ú. Nový Lískovec na náklady města s tím, že poté je schopen vrátit se k jednání o odkupu pozemku p.č. 2344 v k.ú. Nový Lískovec pod touto zídkou.

Majetkový odbor MMB se v této souvislosti opakovaně dotazoval MČ Brno - Nový Lískovec na **ověření faktického stavu opěrné zídky s oplocením** na částech pozemku p.č. 2344 v k.ú. Nový Lískovec a v případě havarijního stavu požadoval zjednání bezodkladné nápravy.

V uvedené záležitosti však ze strany MČ Brno - Nový Lískovec není evidováno žádné vyjádření, stejně jako k možnosti realizace prodejů, směny, v menším územním rozsahu (s ponecháním části pozemku p.č. 2344 pod opěrnou zídkou s oplocením, přiléhající k pozemku p.č. 301/10, vše v k.ú. Nový Lískovec, ve vlastnictví SMB).

Závěr:

Jako řešení bezesmluvního užívání komunikačního pozemku p.č. 2336/17 ostatní plocha, ostatní komunikace, o výměře 44 m² v k.ú. Nový Lískovec v ul. Úpatní **ze strany statutárního města Brna je navrhováno realizovat ze strany požadovanou směnu části pozemku**

ostatní plocha, ostatní komunikace, o výměře 44 m² v k.ú. Nový Lískovec za kompromisní cenu 15.000,-Kč (cca 1.364,-Kč/m²).

2. souhlasí se záměrem:

- prodeje částí pozemků p.č. 252/2 ostatní plocha, jiná plocha, o výměře 10 m², p.č. 254/2 ostatní plocha, jiná plocha, o výměře 14 m², p.č. 301/10 ostatní plocha, zeleň, o výměře 258 m² (66 m², 127 m², 28 m² a 37 m²) a p.č. 2344 ostatní plocha, zeleň, o výměře 98 m² (39 m², 12 m², 7 m², 11 m² a 29 m²), vše v k.ú. Nový Lískovec,
- směny částí pozemků p.č. 301/10 ostatní plocha, zeleň, o výměře 42 m² (část o výměře 5 m² a část o výměře 37 m²), p.č. 254/2 ostatní plocha, jiná plocha, o výměře 14 m² a p.č. 2344 ostatní plocha, zeleň, o výměře 11 m², vše v k.ú. Nový Lískovec.

3. trvá na úhradě za bezesmluvní užívání dlouhodobě zaplacených částí pozemků p.č. 252/2, p.č. 254/2 a p.č. 301/10 v k.ú. Nový Lískovec v období posledních dvou let zpětně v částce 30,-Kč/m²/rok.

4. doporučuje Zastupitelstvu města Brna:

A) schválit:

a) směnu částí pozemku p.č. 301/10 ostatní plocha, zeleň, o výměře 5 m² v k.ú. Nový Lískovec ve vlastnictví statutárního města Brna za část pozemku p.č. 248 zastavěná plocha a nádvoří o výměře 10 m² v k.ú. Nový Lískovec ve spoluvlastnictví manželů (id. 7/8 a id. 1/8), s doplatkem směny ve prospěch manželů v částce 9.750,-Kč a za podmínek směnné smlouvy.

b)

- směnu částí pozemků p.č. 301/10 ostatní plocha, zeleň, o výměře 37 m², p.č. 254/2 ostatní plocha, jiná plocha, o výměře 14 m² a p.č. 2344 ostatní plocha, zeleň, o výměře 11 m², vše v k.ú. Nový Lískovec, o celkové výměře 62 m², ve vlastnictví statutárního města Brna za id. 3/4 pozemku p.č. 2336/17 ostatní plocha, ostatní komunikace, o výměře 44 m² v k.ú. Nový Lískovec ve vlastnictví Ing. , s doplatkem směny ve prospěch statutárního města Brna v částce 56.550,-Kč a za podmínek směnné smlouvy,
- nabytí id. 1/4 pozemku p.č. 2336/17 ostatní plocha, ostatní komunikace, o výměře 44 m² v k.ú. Nový Lískovec z vlastnictví do vlastnictví statutárního města Brna za dohodnutou kupní cenu 21.450,-Kč a za podmínek kupní smlouvy,

v případě nerealizace navržené směny trvat na řešení nabytí id. 3/4 pozemku p.č. 2336/17 ostatní plocha, ostatní komunikace, o výměře 44 m² v k.ú. Nový Lískovec z vlastnictví do vlastnictví statutárního města Brna dle Metodiky vypořádání pozemků zastavěných stavbami ve vlastnictví statutárního města Brna za kupní cenu 25.830,-Kč, za podmínky současného nabytí zbývajících id. 1/4 pozemku p.č. 2336/17 o výměře 44 m² v k.ú. Nový Lískovec z vlastnictví kupní cenu 8.610,-Kč.

B) schválit:

- a) prodej částí pozemků p.č. 301/10 ostatní plocha, zeleň, o výměře 66 m² a p.č. 2344 ostatní plocha, zeleň, o výměře 39 m², vše v k.ú. Nový Lískovec, o celkové výměře 105 m², za dohodnutou kupní cenu 213.940,-Kč,
- b) prodej částí pozemků p.č. 301/10 ostatní plocha, zeleň, o výměře 127 m² a p.č. 2344 ostatní plocha, zeleň, o výměře 12 m², vše v k.ú. Nový Lískovec, o celkové výměře 105 m², manželům a dohodnutou kupní cenu 213.940,-Kč,
- c) prodej částí pozemků p.č. 252/2 ostatní plocha, jiná plocha, o výměře 10 m², p.č. 301/10 ostatní plocha, zeleň, o výměře 28 m², p.č. 2344 ostatní plocha, zeleň, o výměře 7 m², vše v k.ú. Nový Lískovec, o celkové výměře 45 m², za dohodnutou kupní cenu 92.260,-Kč,
- d) prodej částí pozemku p.č. 2344 ostatní plocha, zeleň, o výměře 29 m² v k.ú. Nový Lískovec manželům za dohodnutou kupní cenu 59.812,-Kč a za podmínek kupních smluv.

5. doporučuje Zastupitelstvu města Brna schválit MČ Brno - Nový Lískovec svěřeni části pozemku p.č. 301/10 ostatní plocha, zeleň, o výměře 143 m² v k.ú. Nový Lískovec

v rozsahu práv a povinností dle příslušných článků vyhlášky statutárního města Brna č. 20/2001 - Statutu města Brna, v platném znění, do kategorie: část III. - ostatní nemovitý majetek uvedený jako doplněk přílohy č. 4 za předpokladu realizace prodeje částí pozemku p.č. 301/10 ostatní plocha, zeleň, o výměře 258 m² (66 m², 127 m², 28 m² a 37 m²) dle návrhu usnesení, nabytím právní moci vkladu vlastnických práv do katastru nemovitostí.

Bylo hlasováno jednomyslně 9 členy.

Ing. Vokřál	Ing. Liptáková	R. Mrázek	Bc. Hollan	Mgr. Ander	Bc. Kratochvíl	MUDr. Rychnovsk	JUDr. Rusňáková	Ing. Beran	M. Janíček	Mgr. Ulip
pro	—	pro	pro	pro	—	pro	pro	pro	pro	pro

Záměr prodeje částí pozemků p.č. 252/2 ostatní plocha, jiná plocha, o výměře 10 m², p.č. 254/2 ostatní plocha, jiná plocha, o výměře 14 m², p.č. 301/10 ostatní plocha, zeleň, o výměře 258 m² (66 m², 127 m², 28 m² a 37 m²) a p.č. 2344 ostatní plocha, zeleň, o výměře 98 m² (39 m², 12 m², 7 m², 11 m² a 29 m²), vše v k.ú. Nový Lískovec, a záměr směny částí pozemků p.č. 301/10 ostatní plocha, zeleň, o výměře 42 m² (část o výměře 5 m² a část o výměře 37 m²), p.č. 254/2 ostatní plocha, jiná plocha, o výměře 14 m² a p.č. 2344 ostatní plocha, zeleň, o výměře 11 m², vše v k.ú. Nový Lískovec, byly zveřejněny zákonem stanoveným způsobem po dobu 15 dnů od 29. 10. 2015, bez připomínek.

S ohledem na skutečnost, že *_____* opakovaně odmítl přistoupit na realizaci směny v rozsahu dle doporučení R7/041. schůze Rady města Brna, konané dne 27. 10. 2015, bod č. 32 a **žádá o směnu pouze části pozemku p.č. 254/2 v k.ú. Nový Lískovec**, byl Radě města Brna předložen k projednání návrh změny části usnesení R7/041. schůze Rady města Brna, konané dne 27. 10. 2015, bod č. 32 - **návrh směny částí pozemku p.č. 254/2 ostatní plocha, jiná plocha, o výměře 14 m² v k.ú. Nový Lískovec** ve vlastnictví statutárního města Brna za id. 3/4 pozemku p.č. 2336/17 ostatní plocha, ostatní komunikace, o výměře 44 m² v k.ú. Nový Lískovec ve vlastnictví *_____*, s doplatkem směny ve prospěch *_____*

_____ částce 37.050,-Kč (1.950,-Kč/m² za všechny pozemky), namísto původně navržené směny částí pozemků p.č. 301/10 ostatní plocha, zeleň, o výměře 37 m², p.č. 254/2 ostatní plocha, jiná plocha, o výměře 14 m² a p.č. 2344 ostatní plocha, zeleň, o výměře 11 m², vše v k.ú. Nový Lískovec, o celkové výměře 62 m², ve vlastnictví statutárního města Brna za id. 3/4 pozemku p.č. 2336/17 ostatní plocha, ostatní komunikace, o výměře 44 m² v k.ú. Nový Lískovec ve vlastnictví *_____* s doplatkem směny ve prospěch statutárního města Brna v částce 56.550,-Kč, dle doporučení MČ Brno - Nový Lískovec, která prodeje (směny) v lokalitě ul. Úpatní podmínila prodejem (směnou) části pozemku p.č. 2344 v k.ú. Nový Lískovec pod opěrnou zídkou, přiléhající k pozemku p.č. 301/10 v k.ú. Nový Lískovec, včetně prodeje opěrné zidky a plotu a návrh nabytí spoluvlastnického podílu o velikosti id. 1/4 na pozemku p.č. 2336/17 ostatní plocha, ostatní komunikace, o výměře 44 m² v k.ú. Nový Lískovec z vlastnictví *_____* do vlastnictví statutárního města Brna za dohodnutou kupní cenu 21.450,-Kč (1.950,-Kč/m²).

Komise majetková RMB na R7/KM/43. zasedání dne 14. 11. 2016 pod bodem č. 43/54:

1. bere na vědomí:

- dopis manželů *_____* ze dne 14. 10. 2016 - výzva k úhradě kompenzace za bezsmluvní užívání id. 3/4 pozemku p.č. 2336/17 ostatní plocha, ostatní komunikace, o výměře 44 m² v k.ú. Nový Lískovec ve výši 1.140,-Kč (30,-Kč/m²/rok), po odpočtu úhrady za bezsmluvní užívání části pozemku p.č. 254/2 ostatní plocha, jiná plocha, o výměře 14 m² v k.ú. Nový Lískovec ve vlastnictví statutárního města Brna, na kterém je dle vyjádření Odboru dopravy MMB situovaná stavba místní komunikace ul. Úpatní, která je ve správě společnosti Brněnské komunikace a.s.,
- skutečnost, že *_____* nadále odmítá přistoupit na realizaci směny v rozsahu

dle doporučení R7/041. schůze Rady města Brna, bod č. 32 - směna částí pozemků p.č. 301/10 ostatní plocha, zeleň, o výměře 37 m², p.č. 254/2 ostatní plocha, jiná plocha, o výměře 14 m² a p.č. 2344 ostatní plocha, zeleň, o výměře 11 m², vše v k.ú. Nový Lískovec, o celkové výměře 62 m², ve vlastnictví statutárního města Brna za id. 3/4 pozemku p.č. 2336/17 ostatní plocha, ostatní komunikace, o výměře 44 m² v k.ú. Nový Lískovec ve vlastnictví s doplatkem směny ve prospěch statutárního města Brna v částce 56.550,-Kč (1.950,-Kč/m² za všechny pozemky), a nadále **požaduje realizovat směnu** pouze části pozemku p.č. 254/2 o výměře 14 m² v k.ú. Nový Lískovec ve vlastnictví statutárního města Brna za id. 3/4 pozemku p.č. 2336/17 v k.ú. Nový Lískovec ve vlastnictví Jarouška, s doplatkem směny ve prospěch v částce 37.050,-Kč (1.950,-Kč/m² za všechny pozemky),

- skutečnost, že přes opakované dotazy Majetkového odboru MMB městská část Brno - Nový Lískovec nezměnila usnesení ZMČ Brno - Nový Lískovec ze dne 18. 9. 2013, dle kterého souhlasí s prodejem částí pozemků p.č. 252/2, p.č. 254/2 a p.č. 301/10 v k.ú. Nový Lískovec za zahradami rodinných domů směrem k ulici Kamínky za podmínky prodeje části pozemku p.č. 2344 v k.ú. Nový Lískovec pod opěrnou zídou, přiléhající k pozemku p.č. 301/10 v k.ú. Nový Lískovec, včetně prodeje opěrné zídky a plotu.

2. doporučuje Radě města Brna změnit část usnesení R7/041. schůze Rady města Brna, konané dne 27. 10. 2015, bod č. 32, v odst. 4 písm. b), který zní:

„RMB doporučuje ZMB schválit směnu částí pozemků p.č. 301/10 ostatní plocha, zeleň, o výměře 37 m², p.č. 254/2 ostatní plocha, jiná plocha, o výměře 14 m² a p.č. 2344 ostatní plocha, zeleň, o výměře 11 m², vše v k.ú. Nový Lískovec, o celkové výměře 62 m², ve vlastnictví statutárního města Brna za id. 3/4 pozemku p.č. 2336/17 ostatní plocha, ostatní komunikace, o výměře 44 m² v k.ú. Nový Lískovec ve vlastnictví s doplatkem směny

ve prospěch statutárního města Brna v částce 56.550,-Kč a za podmínek směnné smlouvy, - nabytí id. 1/4 pozemku p.č. 2336/17 ostatní plocha, ostatní komunikace, o výměře 44 m² v k.ú. Nový Lískovec z vlastnictví do vlastnictví statutárního města Brna za dohodnutou kupní cenu 21.450,-Kč a za podmínek kupní smlouvy,

v případě nerealizace navržené směny trvat na řešení nabytí id. 3/4 pozemku p.č. 2336/17 ostatní plocha, ostatní komunikace, o výměře 44 m² v k.ú. Nový Lískovec z vlastnictví

do vlastnictví statutárního města Brna dle Metodiky vypořádání pozemků zastavěných stavbami ve vlastnictví statutárního města Brna za kupní cenu 25.830,-Kč, za podmínky současného nabytí zbývajících id. 1/4 pozemku p.č. 2336/17 o výměře 44 m² v k.ú. Nový Lískovec z vlastnictví za kupní cenu 8.610,-Kč.“

takto: Rada města Brna doporučuje Zastupitelstvu města Brna schválit:

a) směnu části pozemku p.č. 254/2 ostatní plocha, jiná plocha, o výměře 14 m² v k.ú. Nový Lískovec ve vlastnictví SMB za id. 3/4 pozemku p.č. 2336/17 ostatní plocha, ostatní komunikace, o výměře 44 m² v k.ú. Nový Lískovec ve vlastnictví Ing. Eduarda Jarouška, s doplatkem směny ve prospěch v částce **37.050,-Kč** (1.950,-Kč/m² za všechny pozemky) a za podmínek směnné smlouvy, které jsou součástí materiálu.

b) nabytí spoluvlastnického podílu o velikosti id. 1/4 na pozemku p.č. 2336/17 ostatní plocha, ostatní komunikace, o výměře 44 m² v k.ú. Nový Lískovec z vlastnictví do vlastnictví statutárního města Brna za dohodnutou kupní cenu 21.450,-Kč (1.950,-Kč/m²) a za podmínek kupní smlouvy, které jsou součástí materiálu.

Hlasování: 8 pro, 0 proti, 0 se zdržel/z 11 členů. **Usnesení bylo přijato.**

Ing. Liptáková	p. Janíček	Ing. Drápalová	PhDr. Hofmannová	Ing. Pospíšil	JUDr. Kerndl	p. Říha	p. Šafařík	Ing. Zuziak	Mgr. Leder	Ing. Malec
pro	pro	pro	pro	omluven	omluven	pro	omluven	pro	pro	pro

R7/090. schůze Rady města Brna konaná dne 29. 11. 2016:

1. bere na vědomí:

- dopis manželů , ze dne 14. 10. 2016 - výzva k úhradě kompenzace za bezesmluvní užívání id. ¼ pozemku p.č. 2336/17 ostatní plocha, ostatní komunikace, o výměře 44 m² v k.ú. Nový Lískovec ve výši 1.140,-Kč (30,-Kč/m²/rok), po odpočtu úhrady za bezesmluvní užívání části pozemku p.č. 254/2 ostatní plocha, jiná plocha, o výměře 14 m² v k.ú. Nový Lískovec ve vlastnictví SMB, na kterém je dle vyjádření Odboru dopravy MMB situovaná stavba místní komunikace ul. Úpatní, která je ve správě společnosti Brněnské komunikace a.s.,
- skutečnost, že nadále odmítá přistoupit na realizaci směny v rozsahu dle doporučení R7/041. schůze Rady města Brna, bod č. 32 - směna částí pozemků p.č. 301/10 ostatní plocha, zeleň, o výměře 37 m², p.č. 254/2 ostatní plocha, jiná plocha, o výměře 14 m² a p.č. 2344 ostatní plocha, zeleň, o výměře 11 m², vše v k.ú. Nový Lískovec, o celkové výměře 62 m², ve vlastnictví statutárního města Brna za id. ¼ pozemku p.č. 2336/17 ostatní plocha, ostatní komunikace, o výměře 44 m² v k.ú. Nový Lískovec ve vlastnictví , s doplatkem směny ve prospěch statutárního města Brna v částce 56.550,-Kč (1.950,-Kč/m² za všechny pozemky), a nadále požaduje realizovat směnu pouze části pozemku p.č. 254/2 o výměře 14 m² v k.ú. Nový Lískovec ve vlastnictví statutárního města Brna za id. ¼ pozemku p.č. 2336/17 v k.ú. Nový Lískovec ve vlastnictví , s doplatkem směny ve prospěch v částce 37.050,-Kč (1.950,-Kč/m² za všechny pozemky),
- skutečnost, že přes opakované dotazy Majetkového odboru MMB městská část Brno - Nový Lískovec nezměnila usnesení ZMČ Brno - Nový Lískovec ze dne 18. 9. 2013, dle kterého souhlasí s prodejem částí pozemků p.č. 252/2, p.č. 254/2 a p.č. 301/10 v k.ú. Nový Lískovec za zahradami rodinných domů směrem k ulici Kamínky za podmínky prodeje části pozemku p.č. 2344 v k.ú. Nový Lískovec pod opěrnou zídkou, přiléhající k pozemku p.č. 301/10 v k.ú. Nový Lískovec, včetně prodeje opěrné zídky a plotu.
2. souhlasí se záměrem směny částí pozemku p.č. 254/2 ostatní plocha, jiná plocha, o výměře 14 m² v k.ú. Nový Lískovec,
3. mění část usnesení R7/041. schůze Rady města Brna, konané dne 27. 10. 2015, bod č. 32, v odst. 4 písm. b), který zní (viz. výše) takto: Rada města Brna doporučuje Zastupitelstvu města Brna schválit:
- a) směnu částí pozemku p.č. 254/2 ostatní plocha, jiná plocha, o výměře 14 m² v k.ú. Nový Lískovec ve vlastnictví statutárního města Brna za id. ¼ pozemku p.č. 2336/17 ostatní plocha, ostatní komunikace, o výměře 44 m² v k.ú. Nový Lískovec ve vlastnictví s doplatkem směny ve prospěch v částce 37.050,-Kč a za podmínek směnné smlouvy,
- b) nabytí spoluvlastnického podílu o velikosti id. 1/4 na pozemku p.č. 2336/17 ostatní plocha, ostatní komunikace, o výměře 44 m² v k.ú. Nový Lískovec z vlastnictví do vlastnictví statutárního města Brna za dohodnutou kupní cenu 21.450,-Kč a za podmínek kupní smlouvy.

Schváleno jednomyslně 10 členy.

Ing. Vokřál	Mgr. Hladík	R. Mrázek	Bc. Hollan	Mgr. Ander	Ing. Kacer	M. Janíček	Bc. Kolářný	JUDr. Rušíáková	Ing. Staněk	Mgr. Suchý
pro	pro	pro	nepř.	pro	pro	pro	pro	pro	pro	pro

Záměr směny částí pozemku p.č. 254/2 ostatní plocha, jiná plocha, o výměře 14 m² v k.ú. Nový Lískovec byl zveřejněn zákonem stanoveným způsobem po dobu 15 dnů od 30. 11. 2016, bez připomínek.

Dle geometrického plánu č. 1154-6/2017 pro k.ú. Nový Lískovec (viz. příloha) byla z pozemku p.č. 254/2 ostatní plocha, jiná plocha, v k.ú. Nový Lískovec oddělena jeho část, uvedeným geometrickým plánem nově označená jako pozemek p.č. 254/3 ostatní plocha, jiná plocha, o výměře 14 m² v k.ú. Nový Lískovec.

Historie řešení návrhu prodeje částí pozemků p.č. 252/2, p.č. 254/2, p.č. 301/10 a p.č. 2344, záměr směny částí pozemku p.č. 301/10 za část pozemku p.č. 248, záměr směny částí pozemků p.č. 301/10, p.č. 254/2 a p.č. 2344 za id. 3/4 pozemku p.č. 2336/17 vč. nabytí id. 1/4 pozemku p.č. 2336/17, vše v k.ú. Nový Lískovec, v ul. Úpatní a návrh svěření majetku města MČ Brno - Nový Lískovec - zbývající části pozemku p.č. 301/10 v k.ú. Nový Lískovec.

Evidované návrhy majetkových dispozic:

Dle polohopisných zaměření a vyčíslení výměr společnosti MapKart s.r.o. Zak.č. 7/2013, č. 49/2013 a a č. 55/2013 bylo zaměřeno užívání částí výše uvedených pozemků ze strany vlastníků rodinných domů v ul. Úpatní č.or. 56, 58, 60, 62 a 64 a navazujících pozemků a v návaznosti na zjištěná zaměření a stanovisko MČ Brno - Nový Lískovec (viz. níže) bylo navrženo majetkoprávní vypořádání **včetně zděné zidky s oplocením z drátěného pletiva:**

A) Návrhy prodeje:

- **paní** **Janina**, bydlíštěm **Nový Lískovec**, vlastníci navazujících pozemků p.č. 246/1 zastavěná plocha a nádvoří vč. stavby RD č.p. 192, p.č. 246/2 zastavěná plocha a nádvoří vč. stavby garáže bez č.p./č.e., p.č. 246/3 zastavěná plocha a nádvoří vč. stavby garáže bez č.p./č.e., p.č. 247/4 zahrada, p.č. 247/6 zahrada a p.č. 301/16 ostatní plocha, zeleň, vše v k.ú. Nový Lískovec, žádala o **prodej** nebo pronájem **části pozemku p.č. 301/10** v k.ú. Nový Lískovec o **výměře 65m²**, za účelem rozšíření zahrady.
K tomu MO MMB navrhl prodej částí pozemku p.č. 2344 části „A“ a „C“ (dle zaměření zak. č. 55/2013) a „Y“ dle zaměření zak.č. 7/2013, celkem o výměře **39 m²**, části pozemku p.č. 301/10 - část „Z“ o výměře **1m²** dle zaměření zak.č. 7/2013, vč. zidky s drátěným oplocením na částech pozemků p.č. 2344 (město) „A“, „C“, „Y“ o výměře **39 m²**, p.č. 301/16 (**paní** „B“, „D“ a „F“ (dle zaměření zak. č. 55/2013) a p.č. 301/10 (město) dle zaměření zak.č. 7/2013 „Z“, celkem o výměře **4 m²**, vše v k.ú. Nový Lískovec,
- **manželé** **Janina** a **Jan**, oba l **Nový Lískovec**, vlastníci sousedního pozemku p.č. 250/3 zahrada v k.ú. Nový Lískovec, žádali o **prodej** nebo pronájem **části pozemku p.č. 301/10** v k.ú. Nový Lískovec o **výměře 124 m²**. Dle zaměření č. zak.7/2013 se jedná o **část „N“** o výměře **50 m²**, **část „X“** o výměře **1 m²** a **část „S“** o výměře **8 m²**. Dále se jedná o **část** o výměře **65 m²** (část naproti dílu požadovanému **paní** Části „N“, „X“ a „S“ užívají navrhovatelé jako součást jejich oplocené zahrady spolu s pozemkem p.č. 250/3 v k.ú. Nový Lískovec v jejich SJM. Dále zamýšlí využít koncovou část pozemku p.č. 301/10 na rozšíření zahrady.
K tomu MO MMB navrhl prodej částí pozemků p.č. 2344, dle zaměření zak.č. 7/2013 „M“, „V“, „Q“, „Y“, o výměře **12 m²** a p.č. 301/10, dle zaměření zak.č. 7/2013 „P“, „V“, „R“, „Z“ o výměře **3 m²**, celkem o výměře **15 m²**, vč. zidky s drátěným oplocením na předmětných částech pozemků p.č. 2344 a p.č. 301/10 v k.ú. Nový Lískovec,
- **paní** **Janina**, bydlíštěm **Nový Lískovec**, vlastníci sousedních pozemků p.č. 251/3 zahrada, p.č. 252/1 zastavěná plocha a nádvoří vč. stavby RD č.p. 247, p.č. 252/3 ostatní plocha, jiná plocha, a p.č. 253/3 zahrada, vše v k.ú. Nový Lískovec, žádal o **prodej** nebo pronájem dle zaměření č. zak. 7/2013 **částí pozemků p.č. 252/2 o výměře 10 m² - část „U“, p.č. 301/10 o výměře 28 m² - část „L“ a p.č. 2344 o výměře 1 m² - část „K“**, vše k.ú. Nový Lískovec, o **celkové výměře 39 m²**. Uvedené pozemky navrhovatel užívá jako oplocenou předzahrádku a součást zahrady za rodinným domem Úpatní 60.
K tomu MO MMB navrhl prodej částí pozemku p.č. 2344, dle zaměření zak.č. 7/2013 „J“ o výměře **6 m²** vč. zidky s drátěným oplocením v k.ú. Nový Lískovec,
- s ohledem na dořešení celé lokality vč. stávajícího oplocení MO MMB navrhl **prodej manželům** **Janina** a **Jan** (**Nový Lískovec**), kteří mají v SJM sousední pozemky p.č. 257/1 zahrada, p.č. 257/3 ostatní plocha, jiná plocha, p.č. 257/5 zastavěná plocha a nádvoří vč. stavby občanské vybavenosti č.p. 524 a p.č. 301/5 zahrada, vše v k.ú. Nový

Lískovec, části pozemku p.č. 2344 o výměře 29 m² vč. zídky s drátěným oplocením na této části pozemku p.č. 2344 a na části pozemku p.č. 301/5 (manželé) o výměře 15 m², celkem o výměře 44 m², vše k.ú. Nový Lískovec.

B) Návrhy směny:

- **manželé** , oba bydlištěm , kteří mají ve spoluvlastnictví (id. 7/8 a id. 1/8) sousední pozemek p.č. 248 zastavěná plocha a nádvoří vč. stavby RD č.p. 193 v k.ú. Nový Lískovec, žádají o **směnu části pozemku p.č. 301/10 o výměře 5 m²** v k.ú. Nový Lískovec - dle polohopisného zaměření č. zak. 7/2013 část „A“ ve vlastnictví statutárního města Brna za **část pozemku p.č. 248 o výměře 10 m²** v k.ú. Nový Lískovec - dle polohopisného zaměření č. zak. 49/2013 část „A“ ve spoluvlastnictví manželů Část „A“ pozemku p.č. 301/10 v k.ú. Nový Lískovec žadatelé užívají jako součást oploceného dvora u jejich RD Úpatní or.č. 58, č.p. 193 na pozemku p.č. 248 v k.ú. Nový Lískovec. Řešená část pozemku p.č. 248 v k.ú. Nový Lískovec před RD žadatelů je vydlážděná a užívaná jako součást veřejného chodníku na ul. Úpatní, je zde umístěn stožár veřejného osvětlení,
- **manželé** , oba bydlištěm kteří mají v SJM sousední pozemek p.č. 254/1 zastavěná plocha a nádvoří vč. stavby RD č.p. 194, žádali původně o **prodej do SJM dle zaměření č. zak. 7/2013 částí pozemků p.č. 254/2 o výměře 14 m² - část „T“, p.č. 301/10 o výměře 37 m² - část „E“ a p.č. 2344 o výměře 4 m² - část „D“**, vše k.ú. Nový Lískovec, o **celkové výměře 55 m²**. Uvedené pozemky užívají navrhovatelé jako oplocenou předzahrádku a součást zahrady za rodinným domem Úpatní 62. K tomu MO MMB navrhl prodej (směnu) části pozemku p.č. 2344, dle zaměření zak.č. 7/2013 části „C“ o výměře 7 m² vč. zídky s drátěným oplocením. Na základě následné korespondence (viz. níže) bylo navrženo **realizovat směnu částí pozemků p.č. 301/10 o výměře 37 m², p.č. 254/2 o výměře 14 m² a p.č. 2344 o výměře 11 m², vše k.ú. Nový Lískovec, o celkové výměře 62 m², včetně zídky s drátěným oplocením na části pozemku p.č. 2344 v k.ú. Nový Lískovec v délce 7 m ve vlastnictví SMB za id. ¾ pozemku p.č. 2336/17 ostatní plocha, ostatní komunikace, o výměře 44 m² v k.ú. Nový Lískovec ve vlastnictví , s doplatkem směny ve prospěch statutárního města Brna v částce 56.550,-Kč (1.950,-Kč/m²)** za všechny pozemky - stejná cena jako v případě směny s manželý viz. níže) s tím, že pokud takto navržená směna nebude realizována, bude SMB trvat na řešení nabytí id. ¾ pozemku p.č. 2336/17 v k.ú. Nový Lískovec z vlastnictví do vlastnictví SMB dle Metodiky vypořádání pozemků zastavěných stavbami ve vlastnictví SMB za kupní cenu 60.000,-Kč (1.800,-Kč/m²), za podmínky současného nabytí zbývajících id. ¼ pozemku p.č. 2336/17 v k.ú. Nový Lískovec z vlastnictví za kupní cenu 20.000,-Kč (1.800,-Kč/m²).

C) Návrh výkupu:

bydlištěm , žádá o majetkoprávní vypořádání spoluvlastnického podílu ve výši id. ¼ na pozemku p.č. 2336/17 o výměře 44 m² ostatní plocha, ostatní komunikace v k.ú. Nový Lískovec, který nabyla na základě usnesení soudu o dědictví 58D-934/2013-31 Městského soudu v Brně ze dne 25. 7. 2013 (LV č. 2851). je podílovým spoluvlastníkem id. ¾ předmětného pozemku.

V souvislosti se směnou pozemků s (viz. výše) prověřil MO MMB možnost majetkoprávního vypořádání pozemku p.č. 2336/17 v k.ú. Nový Lískovec **dle platné Metodiky** vypořádání pozemků zastavěných stavbami ve vlastnictví statutárního města Brna (dále jen metodika).

Předmětný pozemek je součástí místní komunikace, chodníku a zeleně a odpovídá tak podmínkám majetkoprávního vypořádání dle metodiky.

Podle pasportního informačního systému Brněnských komunikací, a.s. je zde situována stavba místní komunikace III. třídy ve správě Brněnských komunikací a.s.

Ostatní okolní pozemky jsou ve vlastnictví statutární města Brna ve správě Brněnských komunikací a.s. Majetkově nevypořádané zůstávají pozemky p.č. 2336/13, p.č. 2336/15 a p.č. 2336/16 v k.ú. Nový Lískovec.

Přípisem Majetkového odboru MMB ze dne 18. 6. 2014 byli oba spoluvlastníci pozemku p.č. 2336/17 v k.ú. Nový Lískovec kontaktováni s nabídkou majetkoprávního vypořádání předmětného pozemku **dle metodiky.**

zastoupený advokátem JUDr. Pillerem ve svém přípise ze dne 21. 7. 2014 majetkoprávní vypořádání odmítl a preferuje směnu pozemků, ale v jiném územním rozsahu, než navrhuje MO MMB (viz. níže).

Paní ve svém přípise ze dne 26. 6. 2014 souhlasila s nabídkou majetkoprávního vypořádání dle metodiky.

Pozemek p.č. 2336/17 v k.ú. Nový Lískovec byl oceněn znaleckým posudkem č. 630-06/14 ze dne 24. 2. 2014, dle kterého činila kupní cena za spoluvlastnický podíl (id. ¼) 20.000,- Kč.

Současnost:

Paní svým podáním ze dne 28. 1. 2015 **trvala na majetkoprávním vypořádání svého spoluvlastnického podílu na předmětném pozemku.**

Vzhledem k tomu, že od 1. 10. 2014 vešla v platnost vyhláška Ministerstva financí České republiky č. 199/2014 Sb., kterou se mění vyhláška č. 441/2013 Sb., o provedení některých ustanovení zákona č. 151/1997 Sb., o oceňování majetku, bylo ze strany MO MMB zadáno nové zpracování znaleckého posudku pro stanovení kupní ceny předmětného pozemku.

OCENĚNÍ:

Návrh ceny pro majetkoprávní vypořádání byl stanoven takto:

Na ocenění pozemku p.č. 2336/17 o výměře 44 m² v k.ú. Nový Lískovec byl dne 23. 2. 2015 zpracován Ing. Ivo Liškutínem **znalecký posudek:**

- č. 711-13/15 o ceně zjištěné, dle kterého:

- cena zjištěná činí 34.440,-Kč (cca 783,-Kč/m²)

- nabídka kupní ceny dle metodiky (cena zjištěná) činí za výkup id. ¾ pozemku 25.830,-Kč
a za výkup id. ¼ pozemku 8.610,-Kč (

- č. 712-14/15 o ceně obvyklé dle kterého:

- cena obvyklá činí 80.000,-Kč

- cena obvyklá id. ¼ pozemku činí 20.000,-Kč

Dle odst. III, čl. 3.1 předmětné metodiky se kupní cena sjednává ve výši v místě a čase obvyklé, pokud tato nepřesáhne výši ceny zjištěné dle příslušného cenového předpisu (oceňovací vyhlášky). Pokud cena v místě a čase obvyklá přesáhne výši ceny zjištěné dle příslušného cenového předpisu (oceňovací vyhlášky), sjednává se kupní cena ve výši této ceny zjištěné.

Přípisem MO MMB ze dne 11. 3. 2015 bylo nabídnuto majetkoprávní vypořádání id. ¼ pozemku p.č. 2336/17 v k.ú. Nový Lískovec za kupní cenu ve výši 8.610,-Kč.

Paní ve svém sdělení ze dne 24. 3. 2015 (viz. příloha) nesouhlasila s návrhem kupní ceny ve výši 8.610,-Kč a s odvoláním se na nabízenou kupní cenu v roce 2014 ve výši 20.000,-Kč, učinila protinávrh kupní ceny ve výši 15.000,- Kč.

Popis:

Dle platného Územního plánu města Brna jsou **pozemky p.č. 252/2, p.č. 254/2, p.č. 301/10 a p.č. 2344** v ul. Úpatní součástí stabilizované funkční plochy bydlení v rodinných domech (BR).

Místním šetřením Majetkový odbor MMB ověřil, že řešené části pozemků p.č. 252/2 a p.č. 254/2 v k.ú. Nový Lískovec jsou předzahrádky, oplocené zděnými zídkami před rodinnými domy Úpatní č.or. 60 a č.or. 62. Řešené části pozemku p.č. 301/10 v k.ú. Nový Lískovec jsou užívány jako součástí zahrad RD Úpatní č.or. 60 - č.or. 62 a jsou oploceny zděnou zídkou s plotem z ústí

do ulice Úpatní. Od sídliště na ulici Kamínky jsou tyto části odděleny zídka. Z volné části pozemku p.č. 301/10 v k.ú. Nový Lískovec je přístup a příjezd branami a brankami v oplocení na pozemcích p.č. 247/6, p.č. 250/3 a p.č. 248 v k.ú. Nový Lískovec. V případě prodeje požadovaných částí pozemku p.č. 301/10 v k.ú. Nový Lískovec zůstane koncová část pozemku, navazující na ulici Úpatní, volně přístupná pro vjezd na pozemku p.č. 248 v k.ú. Nový Lískovec.

Zděná zídka s drátěným pletivem tvoří hranici výškového rozdílu v terénu a odděluje původní rodinné domy Úpatní or.č. 56, 60, 62, a 64 od později postavené části sídliště na ulici Kamínky, se kterým byla současně vybudována při úpravách veřejného prostranství. Stavební úřad ÚMČ Brno - Nový Lískovec podklady k výstavbě opěrné zídky mezi pozemky p.č. 301/10 a p.č. 2344 v k.ú. Nový Lískovec v archivu nedohledal.

Pokud by nedošlo k prodeji zídky s oplocením, bylo by nezbytné k tíži prodávaných částí pozemku p.č. 301/10 v k.ú. Nový Lískovec v zahradách žadatelů zřídit věcná břemena, řešící přístupy přes prodané pozemky za účelem případných oprav oplocení.

Cenový návrh:

Aktuální návrh jednotkové kupní ceny:

Majetkový odbor MMB za prodej částí pozemků p.č. 252/2, p.č. 254/2, p.č. 301/10 a p.č. 2344 v k.ú. Nový Lískovec na základě znaleckého posudku č. 588-17/2013 o ceně zjištěné a obvyklé, který vypracoval znalec Ing. Ivo Liškutín, navrhl jednotkovou kupní cenu ve výši **1.950,-Kč/m²** s navýšením o náklady spojené s převodem ve výši 4% na daň z nabytí nemovitých věcí a 1.000,-Kč správní poplatek pro vkladové řízení. Návrhy kupních cen tak činily:

- za prodej částí pozemků p.č. 301/10 o výměře 66 m² a p.č. 2344 o výměře 39 m², v k.ú. Nový Lískovec, o celkové výměře 105 m² vč. zídky s drátěným oplocením na částech pozemků p.č. 2344 a p.č. 301/16 v k.ú. Nový Lískovec v délce 43 m ! **213.940,-Kč,**
- za prodej částí pozemků p.č. 301/10 o výměře 127 m² a p.č. 2344 o výměře 12 m² v k.ú. Nový Lískovec, o celkové výměře 105 m² vč. zídky s drátěným oplocením na částech pozemků p.č. 2344 a p.č. 301/10 v k.ú. Nový Lískovec v délce 15 m, manželům **213.940,-Kč,**
- za prodej částí pozemků p.č. 252/2 o výměře 10 m², p.č. 301/10 o výměře 28 m² a p.č. 2344 o výměře 7 m², vše k.ú. Nový Lískovec, o celkové výměře 45 m² vč. zídky s oplocením na části pozemku p.č. 2344 v k.ú. Nový Lískovec v délce 6 m **92.260,-Kč,**
- za prodej části pozemku p.č. 2344 o výměře 29 m² v k.ú. Nový Lískovec vč. zídky s drátěným oplocením na částech pozemků p.č. 2344 a p.č. 301/5 v k.ú. Nový Lískovec v délce 44 m manželům **59.812,-Kč.**

V rámci záměru směny:

- a) části pozemku p.č. 301/10 o výměře 5 m² v k.ú. Nový Lískovec ve vlastnictví SMB za část pozemku p.č. 248 o výměře 10 m² v k.ú. Nový Lískovec ve spoluvlastnictví manželů (id. 7/8 a id. 1/8), byly stanoveny Majetkovým odborem MMB shodně jednotkové ceny obvyklé **1.950,-Kč/m²**. Návrh **doplatku směny ve prospěch manželů** **9.750,-Kč,**
- b) částí pozemků p.č. 301/10 o výměře 37 m², p.č. 254/2 o výměře 14 m² a p.č. 2344 o výměře 11 m² v k.ú. Nový Lískovec, o celkové výměře 62 m², včetně zídky s drátěným oplocením na části pozemku p.č. 2344 v k.ú. Nový Lískovec v délce 7 m ve vlastnictví statutárního města Brna za id. ¾ pozemku p.č. 2336/17 o výměře 44 m² v k.ú. Nový Lískovec ve vlastnictví **s doplatkem směny ve prospěch statutárního města Brna v částce 56.550,-Kč (1.950,-Kč/m² za všechny pozemky).**

V Cenové mapě č. 10 činí jednotková cena uvedených pozemků **2.500,-Kč/m²** (V CM č. 9 činila **2.250,-Kč/m²**).

Úhrada za užívání bez právního důvodu:

S ohledem na skutečnost, že někteří navrhovatelé **bezesmluvně užívají** předmětné části pozemků p.č. 252/2 a p.č. 254/2 v k.ú. Nový Lískovec (pozemek p.č. 2344 a **pozemek p.č. 301/10, který byl dosvědřen usnesením Z6/036. zasedáním ZMB konaným dne 2. 9. 2014**, oba v k.ú. Nový

Lískovec, jsou svěřeny MČ Brno - Nový Lískovec), jsou povinni zaplatit statutárnímu městu Brno úhradu za jejich bezesmluvní užívání v období dvou let zpětně v částce 30,-Kč/m²/rok, tj.:

1. za užívání části pozemku „U“ p.č. 252/2 o výměře 10 m²600,-Kč,
2. manželé za užívání části pozemku „T“ p.č. 254/2 o výměře 14 m²840,-Kč.

Předchozí projednání v orgánech statutárního města Brna a vyjádření žadatelů:

Komise majetková Rady města Brna na 71. zasedání konaném dne 7. 1. 2014 odložila projednání materiálu pod bodem č. 71/12, aby poskytla přítomným zájemcům o prodej dostatečný čas k vyjádření k navrhované ceně pozemků.

Hlasování: 8 pro, 0 proti, 0 se zdržel/z 11 členů.

Poté, co byli navrhovatelé seznámeni s výše uvedenými cenovými návrhy (někteří již s těmito návrhy byli seznámeni před konáním 71. zasedání KM RMB telefonicky), obdržel Majetkový odbor MMB následující vyjádření:

A) NÁVRHY SMĚNY:

- **dopis manželů** dne 16. 1. 2014 - **akceptace návrhu doplatku směny** části pozemku p.č. 301/10 o výměře 5 m² v k.ú. Nový Lískovec ve vlastnictví statutárního města Brna za část pozemku p.č. 248 o výměře 10 m² v k.ú. Nový Lískovec ve spoluvlastnictví manželů dle návrhu Majetkového odboru MMB v částce **9.750,-Kč** (1.950,-Kč/m² za oba pozemky), přičemž původně požadovali doplatek 30.250,-Kč.

- **dopis ze dne 30. 12. 2013 od JUDr. A. Pillera, právního zástupce** (viz. příloha), který jako spoluvlastník id ¾ pozemku p.č. 2336/17 ostatní plocha, ostatní komunikace, o výměře 44 m² v k.ú. Nový Lískovec (LV č. 2851), přičemž zbývající id ¼ vlastní paní **navrhl realizaci směny** pozemku p.č. 254/2 ostatní plocha, jiná plocha, o výměře 24 m², před jeho RD a části pozemku p.č. 301/10 ostatní plocha, zeleň, o výměře 37 m², která navazuje na pozemek p.č. 254/1 ve vlastnictví manželů Jarouškových, za id ¾ pozemku p.č. 2336/17 ve vlastnictví a, vše v k.ú. Nový Lískovec.

JUDr. A. Piller k návrhu uvedené směny doplnil informaci, že před více jak 1 rokem byl žádán o podpis smlouvy o budoucí smlouvě o zřízení věcného břemene na pozemek p.č. 2336/17 v k.ú. Nový Lískovec, kde by byl osobou povinnou a Jihomoravská plynárenská, a.s. oprávněnou. Předpokládané termíny realizace jsou podle této smlouvy v příštím roce a roce 2015. Tuto smlouvu nepodepsal, jelikož jsou podle něj další možnosti, jak zabezpečit výstavbu plynárenských zařízení tak, aby se zabránilo vzniku komplikovaných vztahů mezi společnostmi zajišťující dodávku plynu pro město Brno a fyzickou osobou.

- **manželé** dále v dopise ze dne 21. 1. 2014 vč. přípisu JUDr. A. Pillera ze dne 30. 12. 2013 (viz. přílohy) souhlasí s nabytím části pozemku p.č. 254/2 ostatní plocha, jiná plocha, o výměře 14 m² v k.ú. Nový Lískovec **formou směny za id. ¾ pozemku p.č. 2336/17** ostatní plocha, ostatní komunikace, o výměře 44 m² v k.ú. Nový Lískovec ve vlastnictví souhlasí s koupí části pozemku p.č. 301/10 ostatní plocha, zeleň, o výměře 37 m² v k.ú. Nový Lískovec, ale **nesouhlasí s úhradou kompenzace** za předchozí užívání s tím, že na požadované části pozemku prováděli bezúplatnou údržbu, nesouhlas s koupí části pozemku p.č. 2344 ostatní plocha, zeleň, o výměře 11 m² v k.ú. Nový Lískovec včetně zidky s drátěným oplocením v délce 7 m,

- **JUDr. Aleš Piller** v dopise ze dne 21. 7. 2014 (viz. příloha) jako právní zástupce manželů Jarouškových **odmítl původní návrh Majetkového odboru MMB řešit prodej id. ¾ pozemku p.č. 2336/17 ostatní plocha, ostatní komunikace, o výměře 44 m² v k.ú. Nový Lískovec z vlastnictví do vlastnictví statutárního města Brna dle Metodiky**

vypořádání pozemků zastavěných stavbami ve vlastnictví statutárního města Brna za kupní cenu 60.000,-Kč (1.800,-Kč/m²) a navrhl uskutečnit směnu id. 3/4 pozemku p.č. 2336/17 ostatní plocha, ostatní komunikace, o výměře 44 m² v k.ú. Nový Lískovec ve vlastnictví
za část pozemku p.č. 254/2 ostatní plocha, jiná plocha o výměře 13 m² v k.ú. Nový Lískovec ve vlastnictví statutárního města Brna, **s návrhem doplatku směny 34.000,-Kč ve prospěch**

Majetkový odbor MMB v této souvislosti konstatoval, že **směnu by bylo možné realizovat pouze v navrhovaném rozsahu dle zájmů a potřeb města:** částí pozemků p.č. 254/2, p.č. 301/10 a p.č. 2344 v k.ú. Nový Lískovec, o celkové výměře 62 m², **včetně zídky s drátěným oplocením** na části pozemku p.č. 2344 v k.ú. Nový Lískovec v délce 7 m ve vlastnictví statutárního města Brna (s upozorněním, že žadateli jsou manželé _____, směna by však byla realizována pouze s _____ za předpokladu, že by současně došlo k nabytí zbývajících id. 1/4 pozemku p.č. 2336/17 v k.ú. Nový Lískovec od paní _____ V tomto směru bylo rovněž nezbytné doplnit stanoviska dotčených orgánů k možnostem nabytí pozemku p.č. 2336/17 v k.ú. Nový Lískovec do vlastnictví SMB, především společnosti RWE Energie, s.r.o. jako právního nástupce společnosti Jihomoravská plynárenská, a.s.

Na základě předmětného přípisu ze dne 30. 12. 2013 advokátní kanceláře JUDr. Aleše Pillera, právního zástupce _____ byly Majetkovým odborem MMB zpracovány podklady k nabytí **pozemku p.č. 2336/17 o výměře 44 m² ostatní plocha, ostatní komunikace v k.ú. Nový Lískovec.** Předmětný pozemek je zapsán v katastru nemovitostí na LV č. 2851 pro k.ú. Nový Lískovec ve vlastnictví k id. 3/4 pro _____ a k id. 1/4 pro _____ (viz. výše).

JUDr. Piller i v dalším přípise ze dne 28. 1. 2015 sdělil, že jeho klient souhlasí se směnou p.č. 2336/17 za p.č. 254/2 v k.ú. Nový Lískovec.

K tomu mu MO MMB sdělil, že **směna je navržena v rozsahu dle hranic stávajícího oplocení,** t.j. částí pozemků p.č. 254/2, p.č. 301/10 a p.č. 2344 v k.ú. Nový Lískovec, o celkové výměře 62 m². MO MMB odmítá podmínky _____ na opravu zídky na náklady města s tím, že poté se je schopen se vrátit k jednání o odkupu pozemku p.č. 2344 v k.ú. Nový Lískovec pod touto zídkou, přičemž pomíjí odkup zaplacené části pozemku p.č. 301/10 v k.ú. Nový Lískovec. V této souvislosti bylo JUDr. Pillerovi dáno na vědomí, že pozemek p.č. 2344 v k.ú. Nový Lískovec se všemi jeho součástmi a příslušenstvím je v souladu se Statutem města Brna **svěřen MČ Brno - Nový Lískovec, která prodej částí pozemků p.č. 252/2, p.č. 254/2 a p.č. 301/10 v k.ú. Nový Lískovec podmiňuje prodejem částí pozemku p.č. 2344 v k.ú. Nový Lískovec pod opěrnou zídkou s plotem.**

MO MMB podotýká, že **pozemek p.č. 2336/17 v k.ú. Nový Lískovec je součástí místní komunikace, chodníku a zeleně, což odpovídá podmínkám majetkoprávního vypořádání dle platné Metodiky vypořádání pozemků zastavěných stavbami ve vlastnictví statutárního města Brna.** Toto řešení _____ odmítá a v rozporu se zájmy města a současnými dlouhodobě ustálenými užívacími vztahy v území nutí statutární město Brno k územně omezené směně id. 3/4 pozemku p.č. 2336/17 o výměře 44 m² v k.ú. Nový Lískovec ve vlastnictví _____ za část pozemku p.č. 254/2 o výměře 13 m² v k.ú. Nový Lískovec ve vlastnictví statutárního města Brna.

V obecním zájmu je však komplexní řešení celé lokality ulice Úpatní.

Zděná zídka s drátěným pletivem tvoří hranici výškového rozdílu v terénu a odděluje původní rodinné domy Úpatní or.č. 56, 60, 62, a 64 od později postavené části sídliště na ulici Kamínky, se kterým byla současně vybudována při úpravách veřejného prostranství. **Stavební úřad ÚMČ Brno - Nový Lískovec podklady k výstavbě opěrné zídky mezi pozemky p.č. 301/10 a p.č. 2344 v k.ú. Nový Lískovec v archivu nedohledal.**

Není v zájmu SMB ponechat si zídku ve vlastnictví obce s tím, že manželé _____ a další uživatelé městských pozemků budou mít takto bezplatně zabezpečen jejich majetek a statutární město Brno jim bude z obecních financí zajišťovat údržbu a opravy tohoto oplocení.

B) NÁVRHY PRODEJE:

K návrhům realizace prodeje částí pozemků p.č. 252/2, p.č. 254/2, p.č. 301/10 a p.č. 2344 v k.ú. Nový Lískovec v hranicích stávajícího olovení vč. tohoto oplocení jako nedílné součásti pozemků (viz. § 506 zákona č. 89/2012 Sb., občanského zákoníku), obdržel Majetkový odbor MMB od navrhovatelů následující vyjádření:

- **dopis** ze dne 27. 1. 2014 (viz. příloha) - zájem o koupi pouze části pozemku p.č. 301/10 o výměře 66 m² v k.ú. Nový Lískovec **za předpokladu podstatného snížení návrhu kupní ceny, nezájem o koupi zídky s drátěným oplocením** na částech pozemků p.č. 2344 a p.č. 301/16 v k.ú. Nový Lískovec v délce 43 m, a **nesouhlas s úhradou kompenzace** za předchozí užívání s tím, že na požadované části pozemku p.č. 301/10 v k.ú. Nový Lískovec prováděla údržbu a úklid,
- **dopis manželů** ze dne 22. 1. 2014 (viz. příloha) - sdělení, že rozhodující pro další jednání o prodeji částí pozemků p.č. 301/10 o výměře 127 m² a p.č. 2344 o výměře 12 m², v k.ú. Nový Lískovec, o celkové výměře 105 m², bude dohoda o výši ceny za 1 m², **nezájem o koupi zídky s drátěným oplocením** na částech pozemků p.č. 2344 a p.č. 301/10 v k.ú. Nový Lískovec v délce 15 m a **nesouhlas s úhradou kompenzace** za užívání částí pozemku p.č. 301/10 v k.ú. Nový Lískovec o výměře 59 m² bez majetkoprávního vypořádání jejich užívacího vztahu za období posledních dvou let zpětně v částce 3.540,-Kč (30,-Kč/m²/rok),
- **dopis** dne 23. 1. 2014 (viz. příloha) - očekává, že se lze dohodnout na nižší ceně za m² za prodej částí pozemků p.č. 252/2 o výměře 10 m², p.č. 301/10 o výměře 28 m² a p.č. 2344 o výměře 7 m², vše k.ú. Nový Lískovec, o celkové výměře 45 m², souhlas s úhradou kompenzace za užívání části pozemku p.č. 252/2 v k.ú. Nový Lískovec o výměře 10 m² bez majetkoprávního vypořádání jeho užívacího vztahu za období posledních dvou let zpětně v částce 30,-Kč/m²/rok, **nesouhlas s úhradou kompenzace** za užívání části pozemku - p.č. 301/10 ostatní plocha, zeleň, o výměře 28 m² v k.ú. Nový Lískovec bez majetkoprávního vypořádání jeho užívacího vztahu za období posledních dvou let zpětně a **nezájem o koupi zídky s drátěným oplocením** na části pozemku p.č. 2344 v k.ú. Nový Lískovec v délce 6 m,
- **dopis manželů** ze dne 7. 2. 2014 (viz. příloha) - žádost o prodej větší části pozemku p.č. 2344 ostatní plocha, zeleň, o výměře 365 m² (namísto nyní užívaných 29 m²) v k.ú. Nový Lískovec s protinávrhem jednotkové kupní ceny 1.000,-Kč/m².

V případě nerealizace navržené směny částí pozemků p.č. 301/10 o výměře 37 m², p.č. 254/2 o výměře 14 m² a p.č. 2344 o výměře 11 m², v k.ú. Nový Lískovec, o celkové výměře 62 m², ve vlastnictví statutárního města Brna za id. 3/4 pozemku p.č. 2336/17 o výměře 44 m² v k.ú. Nový Lískovec ve vlastnictví s doplatkem směny ve prospěch statutárního města Brna v částce 56.550,-Kč (1.950,-Kč/m² za všechny pozemky) a **současného nabytí id. 1/4 pozemku p.č. 2336/17 o výměře 44 m² v k.ú. Nový Lískovec z vlastnictví do vlastnictví statutárního města Brna za kupní cenu 21.450,-Kč (1.950,-Kč/m² vč. nákladů na převod), je navrhováno trvat na řešení nabytí id. 3/4 pozemku p.č. 2336/17 o výměře 44 m² v k.ú. Nový Lískovec z vlastnictví do vlastnictví statutárního města Brna dle Metodiky vypořádání pozemků zastavěných stavbami ve vlastnictví statutárního města Brna za kupní cenu 25.830,-Kč (cca 783,-Kč/m²), za podmínky nabytí zbývajících id. 1/4 pozemku p.č. 2336/17 o výměře 44 m² v k.ú. Nový Lískovec z vlastnictví za kupní cenu 8.610,-Kč (cca 783,-Kč/m²).**

Prodej částí pozemků p.č. 252/2, p.č. 254/2, p.č. 301/10 a p.č. 2344 v k.ú. Nový Lískovec v ul. Úpatní je navržen včetně zídky s drátěným oplocením na částech pozemků p.č. 301/5, p.č. 301/10, p.č. 301/16 a p.č. 2344 v k.ú. Nový Lískovec.

Dle ustanovení § 506 zákona č. 89/2012 Sb., občanského zákoníku, je součástí pozemku prostor

nad povrchem i pod povrchem, stavby zřízené na pozemku a jiná zařízení (dále jen stavba) s výjimkou staveb dočasných, včetně toho, co je zapuštěno v pozemku nebo upevněno ve zdech. Předmětné oplocení je tak nedílnou součástí prodávaných částí pozemků a nelze je z prodeje vylučovat jen proto, že jej navrhovatelé do svého vlastnictví odmítají (museli by odmítnout dané části pozemků, na kterých se oplocení nachází, což i někteří z nich učinili). Prodejem pozemků vč. oplocení se do budoucna předejde komplikacím v souvislosti s nezbytnými opravami nebo s odstraňováním oplocení v území na náklady města.

K situaci s oplocením Majetkový odbor MMB sděluje, že dle ustanovení § 1024 a nsl. Zákona č. 89/2012 Sb., občanského zákoníku, v platném znění, ...*“se má se za to, že ploty, zdi, meze, strouhy a jiné podobné přirozené nebo umělé rozhrady mezi sousedními pozemky jsou společné. Kde jsou rozhrady dvojité nebo kde je vlastnictví rozděleno, udržuje každý svým nákladem, co je jeho. Vlastník není povinen znovu postavit rozpadlou zeď, plot nebo obnovit jinou rozhradu, musí ji však udržovat v dobrém stavu, hrozí-li následkem jejího poškození sousedovi škoda. Dojde-li však k takovému narušení rozhrady, že hrozí, že se hranice mezi pozemky stane neznatelná, má každý soused právo požadovat opravu nebo obnovení rozhrady.“*

"Rozhrada" ukazuje patrné hranice mezi pozemky, které mohou být přirozené i umělé. Kde není jasné, komu patří, je rozhrada společná (vyvratitelná právní domněnka). Společnou zeď může každý užívat na své straně až do poloviny její tloušťky. Vlastník pozemku má povinnost udržovat rozhradu v dobrém stavu (hrozí-li následkem jejího poškození sousedovi škoda). Hrozí - li, že se hranice stane nezřetelnou, má vlastník pozemku právo požadovat opravu nebo obnovení rozhrady. Je-li hranice mezi pozemky neznatelná (pochybná) - určí ji soud podle poslední pokojné držby. Zachováno je právo žádat oplocení pozemku.

Navrhovatelé namítají, že uvedené oplocení nevybudovali a v tomto ohledu je na rozhodnutí orgánů statutárního města Brna, zda - li po nich požadovat úhradu za bezesmluvní užívání oplocených částí městských pozemků jako dlouhodobých součástí jejich zahrad:

- **VARIANTA I.** navrhovala **trvat na úhradě za bezesmluvní užívání** dlouhodobě zaplocených částí pozemků p.č. 252/2, p.č. 254/2 a p.č. 301/10 v k.ú. Nový Lískovec **po všech uživatelích** v období dvou let zpětně v částce **30,-Kč/m²/rok**,

- **VARIANTA II.** navrhovala **nepožadovat žádnou úhradu za bezesmluvní užívání** částí uvedených pozemků za předchozí období.

Majetkový odbor MMB trval na návrhu jednotkové kupní ceny 1.950,-Kč/m² s navýšením o náklady spojené s převodem ve výši 4% na daň z nabytí nemovitých věcí a 1.000,-Kč správní poplatek pro vkladové řízení, cena je včetně všech součástí a příslušenství prodávaných pozemků, tj. i uvedeného oplocení.

Bylo konstatováno, že pokud se nepodaří uskutečnit prodej předmětných částí pozemků p.č. 252/2, p.č. 254/2, p.č. 301/10 a p.č. 2344 v k.ú. Nový Lískovec, bude navrženo **svěřit pozemky p.č. 301/10, p.č. 252/2 a p.č. 254/2 v k.ú. Nový Lískovec MČ Brno - Nový Lískovec** a na základě rozhodnutí orgánů statutárního města Brna bude přikročeno k případnému **vymáhání bezdůvodného obohacení** za bezesmluvní užívání částí předmětných pozemků ze strany žadatelů v období dvou let zpětně.

Komise majetková RMB na R7/KM/19. zasedání dne 12. 10. 2015 pod bodem č. 19/44:

1. bere na vědomí:

- skutečnost, že dle návrhu Majetkového odboru MMB činí jednotková **cena obvyklá** za prodej pozemků p.č. 252/2, p.č. 254/2, p.č. 301/10 a p.č. 2344, vše v k.ú. Nový Lískovec, **1.950,-Kč/m² + náklady na převod,**

- dopis manželů ze dne 16. 1. 2014 - akceptace návrhu směny části pozemku p.č. 301/10 o výměře 5 m² ve vlastnictví statutárního města Brna za část pozemku p.č. 248 o výměře 10 m² ve spoluvlastnictví manželů vše v k.ú. Nový Lískovec, s doplatkem směny ve prospěch manželů v částce 9.750,-Kč (1.950,-Kč/m²),

- dopis JUDr. Aleše Pillera, právního zástupce manželů

ze dne 21. 7. 2014 vč. přípisu ze dne 30. 12. 2013 - odmítnutí řešit prodej id. ¼ pozemku p.č. 2336/17 v k.ú. Nový Lískovec z vlastnictví Ing. Eduarda Jarouška do vlastnictví statutárního města Brna dle Metodiky vypořádání pozemků zastavěných stavbami ve vlastnictví statutárního města Brna za kupní cenu 60.000,-Kč (1.800,-Kč/m²) a návrh směny id. ¾ pozemku p.č. 2336/17 o výměře 44 m² v k.ú. Nový Lískovec ve vlastnictví _____, za část pozemku p.č. 254/2 o výměře 13 m² v k.ú. Nový Lískovec ve vlastnictví statutárního města Brna, s návrhem doplatku směny 34.000,-Kč (1.700,-Kč/m²) ve prospěch _____.

- dopis manželů _____ ze dne 21. 1. 2014 - souhlas s koupí části pozemku p.č. 301/10 o výměře 37 m² v k.ú. Nový Lískovec, nesouhlas s úhradou kompenzace za předchozí užívání a nesouhlas s koupí části pozemku p.č. 2344 o výměře 11 m² v k.ú. Nový Lískovec včetně zídky s drátěným oplocením,

- dopis _____ ze dne 27. 1. 2014 - zájem o koupí pouze části pozemku p.č. 301/10 o výměře 66 m² v k.ú. Nový Lískovec za předpokladu podstatného snížení návrhu kupní ceny, nezájem o koupí zídky s drátěným oplocením na částech pozemků p.č. 2344 a p.č. 301/16 v k.ú. Nový Lískovec v délce 43 m, a nesouhlas s úhradou kompenzace za předchozí užívání,

- dopis manželů _____ ze dne 22. 1. 2014 - sdělení, že rozhodující pro další jednání o prodeji částí pozemků p.č. 301/10 a p.č. 2344 v k.ú. Nový Lískovec bude dohoda o výši ceny za m², nezájem o koupí zídky s drátěným oplocením na částech pozemků p.č. 2344 a p.č. 301/10 v k.ú. Nový Lískovec v délce 15 m a nesouhlas s úhradou kompenzace za předchozí užívání částí pozemku p.č. 301/10 v k.ú. Nový Lískovec o výměře 59 m² za období posledních dvou let zpětně v částce 3.540,-Kč (30,-Kč/m²/rok),

- dopis _____ ze dne 23. 1. 2014 - očekávání nižší kupní ceny za prodej částí pozemků p.č. 252/2, p.č. 301/10 a p.č. 2344 v k.ú. Nový Lískovec, souhlas s úhradou kompenzace za užívání části pozemku p.č. 252/2 v k.ú. Nový Lískovec o výměře 10 m² v částce 30,-Kč/m²/rok, nesouhlas s úhradou kompenzace za užívání části pozemku p.č. 301/10 o výměře 28 m² v k.ú. Nový Lískovec a nezájem o koupí zídky s drátěným oplocením na části pozemku p.č. 2344 v k.ú. Nový Lískovec v délce 6 m,

- dopis manželů _____ ze dne 7. 2. 2014 - žádost o prodej větší části pozemku p.č. 2344 o výměře 365 m² (namísto nyní užívaných 29 m²) v k.ú. Nový Lískovec s protinávrhem jednotkové kupní ceny 1.000,-Kč/m²,

- přípis _____ ze dne 24. 3. 2015 - návrh prodeje id. 1/4 pozemku p.č. 2336/17 ostatní plocha, ostatní komunikace, o výměře 44 m² v k.ú. Nový Lískovec za kompromisní cenu 15.000,-Kč (cca 1.364,-Kč/m²).

2. doporučuje Radě města Brna:

- **souhlasit se záměrem prodeje** částí pozemků p.č. 252/2 ostatní plocha, jiná plocha, o výměře 10 m², p.č. 254/2 ostatní plocha, jiná plocha, o výměře 14 m², p.č. 301/10 ostatní plocha, zeleň, o výměře 258 m² (66 m², 127 m², 28 m² a 37 m²), p.č. 2344 ostatní plocha, zeleň, o výměře 98 m² (39 m², 12 m², 7 m², 11 m² a 29 m²), vše v k.ú. Nový Lískovec,

- **souhlasit se záměrem směny** částí pozemků p.č. 301/10 ostatní plocha, zeleň, o výměře 42 m² (část o výměře 5 m² a část o výměře 37 m²), p.č. 254/2 ostatní plocha, jiná plocha, o výměře 14 m² a p.č. 2344 ostatní plocha, zeleň, o výměře 11 m², vše k.ú. Nový Lískovec.

3. **doporučuje Radě města Brna dle VARIANTY I. trvat na úhradě za bezesmluvní užívání** dlouhodobě zaplacených částí pozemků p.č. 252/2, p.č. 254/2 a p.č. 301/10 v k.ú. Nový Lískovec v období posledních dvou let zpětně v částce **30,-Kč/m²/rok**.

4. doporučuje Radě a Zastupitelstvu města Brna:

A) schválit:

a) **směnu** části pozemku p.č. 301/10 ostatní plocha, zeleň, o výměře 5 m² v k.ú. Nový Lískovec ve vlastnictví statutárního města Brna za část pozemku p.č. 248 zastavěná plocha a nádvoří o výměře 10 m² v k.ú. Nový Lískovec ve spoluvlastnictví manželů

_____ (_____ id. 7/8 a _____ id. 1/8),

s doplatkem směny ve prospěch manželů _____ v částce 9.750,-Kč (1.950,-Kč/m² za oba pozemky) a za podmínek směnné smlouvy, které jsou součástí materiálu.

- b) - **směnu** částí pozemků p.č. 301/10 ostatní plocha, zeleň, o výměře 37 m², p.č. 254/2 ostatní plocha, jiná plocha, o výměře 14 m² a p.č. 2344 ostatní plocha, zeleň, o výměře 11 m², vše k.ú. Nový Lískovec, o celkové výměře 62 m², ve vlastnictví statutárního města Brna za id. 3/4 pozemku p.č. 2336/17 ostatní plocha, ostatní komunikace, o výměře 44 m² v k.ú. Nový Lískovec ve vlastnictví , s doplatkem směny ve prospěch statutárního města Brna v částce 56.550,-Kč (1.950,-Kč/m² za všechny pozemky) a za podmínek směnné smlouvy, které jsou součástí materiálu,
- **nabytí** id. 1/4 pozemku p.č. 2336/17 ostatní plocha, ostatní komunikace, o výměře 44 m² v k.ú. Nový Lískovec z vlastnictví do vlastnictví statutárního města Brna za dohodnutou kupní cenu 21.450,-Kč (1.950,-Kč/m² vč. nákladů na převod) a za podmínek kupní smlouvy, které jsou součástí materiálu,
- v případě nerealizace navržené směny trvat na řešení nabytí id. 3/4 pozemku p.č. 2336/17 ostatní plocha, ostatní komunikace, o výměře 44 m² v k.ú. Nový Lískovec z vlastnictví do vlastnictví statutárního města Brna dle Metodiky vypořádání pozemků zastavěných stavbami ve vlastnictví statutárního města Brna za kupní cenu 25.830,-Kč (cca 783,-Kč/m²), za podmínky současného nabytí zbývajících id. 1/4 pozemku p.č. 2336/17 o výměře 44 m² v k.ú. Nový Lískovec z vlastnictví za kupní cenu 8.610,-Kč (cca 783,-Kč/m²).

B) schválit:

- a) **prodej** částí pozemků p.č. 301/10 ostatní plocha, zeleň, o výměře 66 m² a p.č. 2344 ostatní plocha, zeleň, o výměře 39 m², vše v k.ú. Nový Lískovec, o celkové výměře 105 m², za dohodnutou kupní cenu 213.940,-Kč (1.950,-Kč/m² + náklady na převod),
- b) **prodej** částí pozemků p.č. 301/10 ostatní plocha, zeleň, o výměře 127 m² a p.č. 2344 ostatní plocha, zeleň, o výměře 12 m², vše v k.ú. Nový Lískovec, o celkové výměře 105 m², manželům dohodnutou kupní cenu 213.940,-Kč (1.950,-Kč/m² + náklady na převod),
- c) **prodej** částí pozemků p.č. 252/2 ostatní plocha, jiná plocha, o výměře 10 m², p.č. 301/10 ostatní plocha, zeleň, o výměře 28 m² a p.č. 2344 ostatní plocha, zeleň, o výměře 7 m², vše k.ú. Nový Lískovec, o celkové výměře 45 m², za dohodnutou kupní cenu 92.260,-Kč (1.950,-Kč/m² + náklady na převod),
- d) **prodej** části pozemku p.č. 2344 ostatní plocha, zeleň, o výměře 29 m² v k.ú. Nový Lískovec manželům Ing. Romanovi a za dohodnutou kupní cenu 59.812,-Kč (1.950,-Kč/m² + náklady na převod)

a za podmínek kupních smluv, které jsou součástí materiálu.

5. **doporučuje Radě a Zastupitelstvu města Brna schválit MČ Brno - Nový Lískovec svěřeni** části pozemku p.č. 301/10 ostatní plocha, zeleň, o výměře 143 m² v k.ú. Nový Lískovec v rozsahu práv a povinností dle příslušných článků vyhlášky statutárního města Brna č. 20/2001 - Statutu města Brna, v platném znění, do kategorie: část III. - ostatní nemovitý majetek uvedený jako doplněk č. 112 přílohy č. 4 za předpokladu realizace prodeje částí pozemku p.č. 301/10 ostatní plocha, zeleň, o výměře 258 m² (66 m², 127 m², 28 m² a 37 m²) dle návrhu usnesení, nabytím právní moci vkladu vlastnických práv do katastru nemovitostí.

Hlasování: 8 pro VARIANTU I., 0 proti, 2 se zdrželi/ 11 členů. **Usnesení bylo přijato.**

p. Janíček	Ing. Drápalová	Ing. Liptáková	PhDr. Hofmannová	Ing. Pospíšil	JUDr. Kerndl	p. Říha	p. Šafařík	Ing. Zuziak	Ing. Hladký	Ing. Malec
pro	pro	omluvena	pro	pro	pro	zdržel se	pro	zdržel se	pro	pro

R7/041. schůze Rady města Brna konaná dne 27. 10. 2015 přijala usnesení dle doporučení KM RMB (viz. úvod důvodové zprávy).

Stanoviska příslušných orgánů:

- ZMČ Brno - Nový Lískovec - č. 6/23 konané dne 18. 9.2013, přijalo následující usnesení:
ZMČ Brno - Nový Lískovec potvrzuje své předchozí usnesení - **souhlasí s prodejem** částí pozemků p.č. 252/2 a p.č. 254/2 v k.ú. Nový Lískovec, **s prodejem** části pozemku p.č. 301/10 v k.ú. Nový Lískovec za zahradami rodinných domů směrem k ulici Kamínky **za podmínky prodeje části pozemku p.č. 2344 v k.ú. Nový Lískovec pod opěrnou zídkou, přiléhající k pozemku p.č. 301/10 v k.ú. Nový Lískovec, včetně prodeje opěrné zídky a plotu.** **Souhlasí s prodejem** popřípadě pronájmem zbývajících částí pozemku p.č. 301/10 v k.ú. Nový Lískovec a **se směnou** části pozemku p.č. 301/10, přiléhající k pozemku p.č.248 za část pozemku p.č. 248, na kterém je umístěn chodník při ulici Úpatní, vše v k.ú. Nový Lískovec.
- ZMČ Brno - Nový Lískovec na schůzi č. 6/15 konané dne 19. 9. 2012 **zrušilo** své usnesení ze zasedání č. 6/14 ze dne 20. 6. 2012 ve znění „Zastupitelstvo městské části nesouhlasí s prodejem části pozemku p.č. 301/10 za zahradami rodinných domů směrem k ulici Kamínky v k.ú. Nový Lískovec“ a **souhlasí s prodejem** pozemku p.č. 254/2 v k.ú. Nový Lískovec a s prodejem části pozemku p.č. 301/10 v k.ú. Nový Lískovec za zahradami rodinných domů směrem k ulici Kamínky **za podmínky prodeje části pozemku p. č. 2344 v k.ú. Nový Lískovec pod opěrnou zídkou, přiléhající k pozemku p. č. 301/10 včetně prodeje opěrné zídky a plotu.**
- ZMČ Brno -Nový Lískovec na schůzi č. 6/14, konané dne 20. 6. 2012 **souhlasilo s prodejem** pozemku p.č. 252/2 v k.ú. Nový Lískovec, nesouhlasilo s prodejem části pozemku p.č. 301/10 k.ú. Nový Lískovec za zahradami rodinných domů směrem k ulici Kamínky v k.ú. Nový Lískovec (zrušeno viz. výše) a žádá zastupitelstvo města Brna o svěřeni p.č. 301/10 v k.ú. Nový Lískovec.
- OÚPR MMB - vyjádření dne 23. 7. 2013: MO MMB požádal o vyjádření k prodeji nebo pronájmu částí pozemků p.č. 252/2, p.č. 254/2 a p.č. 301/10 užívaných jako součást rodinných domů při ulici Úpatní a části pozemku 2344 s kamennou zídkou s oplocením, vše v k.ú. Nový Lískovec. Dle platného Územního plánu města Brna (ÚPmB) jsou předmětné části pozemků součástí stabilizované funkční plochy čistého bydlení (BC), po aktualizaci ÚPmB plochy bydlení v rodinných domech (BR).
Z hlediska územního plánování je prodej vymezených částí uvedených pozemků v souladu s ÚPmB.
- vyjádření ze dne 3. 9. 2012: pozemky p.č. 254/2 a p.č. 301/10 v k.ú. Nový Lískovec jsou dle platného ÚPmB součástí stabilizované funkční plochy čistého bydlení (BC), konkrétně se jedná o oplocené části zahrady rodinného domu Úpatní 62. Z hlediska územního plánování je prodej pozemku p.č. 254/2 a užívané části pozemku p.č. 301/10 v k.ú. Nový Lískovec v souladu s ÚPmB.
- vyjádření ze dne 21. 3. 2012: pozemky p.č. 252/2 a p.č. 301/10 v k. ú. Nový Lískovec jsou dle platného Územního plánu města Brna součástí stabilizované funkční plochy čistého bydlení (BC), konkrétně se jedná o oplocené části zahrady rodinného domu Úpatní 60. Z hlediska územního plánování je prodej užívaných částí uvedených pozemků v souladu s ÚPmB.
- OTS MMB - vyjádření ze dne 19. 9. 2013: pozemky vyznačených částí p.č. 252/2, p.č. 254/2, p.č. 301/10, p.č. 2344 a p.č. 248 v k.ú. Nový Lískovec jsou dle Digitální technické mapy města Brna (DTMB) dotčeny horkovodem, NTL plynovodem, veřejným osvětlením, silovým vedením NN a kabelovou televizí. K upřesnění uložení sítí je nutno požádat správce o jejich vytyčení. Podmínky prodeje nebo směny dotčených částí pozemků je nutno projednat se správcem sítí. Průběhy inženýrských sítí, obsažených v DTMB, jsou pouze informativní a nemusí být kompletní. pro tuto oblast nejsou v DTMB k dispozici data o průběhu sítí Telefónica CR, a.s.

- vyjádření ze dne 30. 4. 2012, že pozemek p.č. 252/2 v k.ú. Nový Lískovec je dle DTMB dotčen veřejným osvětlením (TSB, a.s.) a přípojkami NN (E.ON ČR, s.r.o.), kabelové televize (UPC ČR, a.s.) a vodovodu. Část pozemku p.č. 301/10 v k.ú. Nový Lískovec není dle DTMB dotčena inženýrskými sítěmi.
- vyjádření ze dne 8. 10. 2012: pozemek p.č. 254/2 v k.ú. Nový Lískovec je dle DTMB dotčen veřejným osvětlením (TSB, a.s.), silovým vedením NN (E.ON ČR, s.r.o.), kabelovou televizí (UPC ČR, s.r.o.), odvodněním (BKOM, a.s.) a přípojkami silového vedení NN (E.ON ČR, s.r.o.), NTL plynovodu (RWE Gas Net, s.r.o.), kabelové televize (UPC ČR, s.r.o.) a vodovodu. Pozemek vyznačené části p.č. 301/10 v k.ú. Nový Lískovec není dle DTMB dotčen žádnými inženýrskými sítěmi.
- OSM MMB - vyjádření ze dne 18.2.2013, že Referát správy pozemkového fondu OSM MMB vykonává správu k poz. p.č. 252/2 a poz. p.č. 254/2 v k.ú. Nový Lískovec, ke kterým neeviduje nájemní smlouvu. Nemá námitky k prodeji předmětných částí pozemků, které jsou užívány jako zaplacené předzahrádky před rodinnými domy Úpatní 60 a 62. Jako správce poz. p.č. 301/10 k.ú. Nový Lískovec nemá námitky k prodeji částí pozemku, které jsou součástí zaplacených zahrad za RD Úpatní 58 - 62.
- OŽP MMB - vyjádření ze dne 31. 1. 2013: že pozemky p.č. 252/2 (o výměře 21 m²) a p.č. 254/2 (o výměře 24 m²) v k.ú. Nový Lískovec tvoří zaplacené předzahrádky před rodinnými domy Úpatní č. 62 a 60. K prodeji těchto pozemků OŽP MMB **nemá námitek**. Části pozemku p.č. 301/10 v k.ú. Nový Lískovec, o které jsou již nyní rozšířeny zaplacené zahrady za RD Úpatní 62 až 58 (pozemky p.č. 254/1, p.č. 253/3, p.č. 251/3 a p.č. 250/3 v k.ú. Nový Lískovec) **je možné rovněž odprodat**. Na pozemku p.č. 2344 v k.ú. Nový Lískovec se nachází veřejná zeleň mezi ulicemi Úpatní a Kamínky. Od zaplacených (plot na zídce) zahrad za RD Úpatní 62 až 58 je tato veřejná plocha ve vyšší úrovni terénu, není tedy nyní možný pěší průstup přímo na pozemek p.č. 301/10 v k.ú. Nový Lískovec. Prodej části pozemku p.č. 2344 v k.ú. Nový Lískovec je možný jen v případě, že na této části pozemku již nyní stojí plot na zídce a jedná se o stávající zábor. S případným novým záborem veřejné zeleně na pozemku p.č. 2344 nelze souhlasit. Část pozemku **p.č. 301/10 v k.ú. Nový Lískovec**, která se nachází mezi ploty soukromých zahrad (pozemky p.č. 248, p.č. 250/3, p.č. 247/6 a p.č. 246/1 v k.ú. Nový Lískovec) je nyní veřejně přístupná a jsou na ni orientovány brány a branky z těchto zahrad, od RD a ordinace. **Pro průchod územím je tento pozemek nevhodný (výškový rozdíl úrovní terénu)** a je zajištěn po stávajícím chodníku mezi domy Úpatní 50 a 56. OŽP MMB doporučuje však zvážit dispozici s touto částí pozemku vzhledem ke skutečnosti, že ji nyní využívá více vlastníků přilehlých nemovitostí.
- Dopravní podnik města Brna, a.s. - vyjádření ze dne 18. 12. 2012: k dispozici s částmi pozemků p.č. 252/2, p.č. 254/2, p.č. 301/10 a p.č. 2344 v k.ú. Nový Lískovec a záměru směny části pozemku p.č. 301/10 za část pozemku p.č. 248, vše v k.ú. Nový Lískovec, nemá z hlediska zájmů DPMB, a.s. žádné připomínky.
- Brněnské komunikace, a.s. - vyjádření ze dne 20. 6. 2013: s nabytím části pozemku p.č. 248 v k.ú. Nový Lískovec o výměře cca 10 m², části stávajícího chodníku, do majetku města **nemá připomínek**, neboť je nutno i nadále podél MK Úpatní zachovat stávající minimální šířku veřejného chodníku 2,0 m. Na pozemku p.č. 248 v k.ú. Nový Lískovec se na části nachází MK III. tř. ulice Úpatní (chodník) ve správě společnosti Brněnské komunikace a.s. Na pozemku p.č. 301/10 v k.ú. Nový Lískovec se nenachází žádná komunikační stavba ve správě společnosti Brněnské komunikace, a.s.

- vyjádření ze dne 7. 1. 2013: na pozemcích p.č. 252/2, p.č. 254/2 a p.č. 301/10 v k.ú. Nový Lískovec se na části nachází chodník při MK III. třídy ul. Úpatní. V případě prodeje doporučuje oddělit místní komunikaci geometrickým plánem. Na hranici pozemku p.č. 254/2 v k.ú. Nový Lískovec se nachází stávající liniový odvodňovací žlábek zabraňující stékání vod ze soukromého pozemku p.č. 254/1 v k.ú. Nový Lískovec na přilehlou komunikaci Úpatní - viz příloha. Na předmětných parcelách v k.ú. Nový Lískovec se nenachází žádné kabelové vedení ve správě společnosti Brněnské komunikace, a.s.

- Brněnské vodárny a kanalizace, a.s. - vyjádření ze dne 14. 1. 2013: s prodejem vyznačených pozemků p.č. 252/2, p.č. 254/2 a p.č. 301/10 v k.ú. Nový Lískovec, **souhlasí bez připomínek**, neboť nedojde k dotčení inženýrských sítí, které společnost provozuje. Upozorňuje, že pozemek p.č. 252/2 v k.ú. Nový Lískovec je dotčen uložením vodovodní přípojky, jejíž veřejná část je v majetku statutárního města Brna a v provozování Brněnských vodáren a kanalizací, a.s. Pozemek p.č. 254/2 v k.ú. Nový Lískovec je dotčen uložením vodovodní přípojky, jejíž veřejná část je v majetku statutárního města Brna a v provozování BVK, a.s.

- Technické sítě Brno, a.s. - vyjádření ze dne 26. 6. 2013: s nabytím části pozemku p.č. 248 v k.ú. Nový Lískovec **souhlasí bez připomínek**. V příloze zasílá na vědomí situaci. Část pozemku, určená k nabytí, je pravděpodobně dotčena umístěním stožáru a kabelu veřejného osvětlení.
- vyjádření ze dne 21. 12. 2012: s prodejem částí pozemků p.č. 252/2, p.č. 254/2 a p.č. 301/10 v k.ú. Nový Lískovec (ul. Úpatní) **souhlasí bez připomínek**. Vedení veřejného osvětlení nezasahuje do pozemků určených k prodeji. Kabel VO byl na místě vytyčen a je uložen v přilehlém chodníku.

- Teplárny Brno, a.s. - vyjádření ze dne 25. 6. 2013: pozemky p.č. 252/2, p.č. 254/2, p.č. 301/10, p.č. 2344 a p.č. 248 v k.ú. Nový Lískovec nejsou dotčeny tepelnou sítí společnosti. Část pozemku p.č. 301/5 v k.ú. Nový Lískovec je dotčena tepelnou sítí společnosti. Jedná se o čtyřtrubkové teplovodní rozvody plynové kotelny K2 v bezkanálovém uložení. K předmětnému prodeji nemá námitek za respektování ve vyjádření uvedených podmínek.

- E.ON Česká republika, s.r.o. - vyjádření ze dne 11. 1. 2013: v zájmovém území - pozemky p.č. 201/10, p.č. 252/2, p.č. 254/2 a p.č. 2344 v k.ú. Nový Lískovec se nachází podzemní vedení NN. Toto vyjádření slouží pro informaci o stávajícím elektrickém zařízení distribuční soustavy provozovaném E.ON Česká republika, s.r.o. a je vyjádřením k existenci sítí. Vyjádření nenahrazuje a neuvádí připojovací podmínky. Na energetické zařízení se vztahuje omezení, vyplývající z ustanovení zákona č. 458/ 2000 Sb. § 46 v platném znění pro činnosti v ochranných pásmech. V případě prodeje pozemku požaduje, aby byl zájemce informován o existenci vedení a omezeních vyplývajících z ustanovení uvedeného zákona.

- UPC Česká republika, s.r.o. - vyjádření ze dne 3. 1. 2013: na pozemcích p.č. 252/2 a p.č. 254/2 v k.ú. Nový Lískovec existuje podzemní vedení veřejné komunikační sítě (VKS) UPC a jeho ochranné pásmo (1,5m na každou stranu od krajního vedení). Na pozemku 301/10 k.ú. Nový Lískovec se podzemní vedení veřejné komunikační sítě (VKS) UPC a jeho ochranné pásmo nenachází. K uložení vedení veřejné komunikační sítě došlo za doby platnosti zákona č. 110/1964 Sb., o telekomunikacích ve znění zák. č. 149/1971 Sb., zák. č. 150/1992 Sb. a zák. č. 253/1994 Sb. (dále jen Zákon). Dle ust. § 12, odst. 1 uvedeného Zákona společnosti UPC Česká republika s.r.o. vzniklo oprávnění zřídit a provozovat předmětné komunikační vedení ve veřejném zájmu, včetně vstupování a vjíždění na pozemek za účelem provozu, oprav, změn nebo odstraňování

telekomunikačního zařízení. Dle ustanovení téhož §12, odst. 3 Zákona jsou tato oprávnění věcným břemenem, vázoucím na dotčené nemovitosti a nezapisovala se do evidence nemovitostí. Souhlasí s prodejem výše uvedených pozemků za podmínky, že pokud by v pozemku nebo v části prodávané bylo uloženo vedení, budou budoucí majitelé seznámeni s věcným břemenem společnosti UPC Česká republika, s.r.o. k pozemku v kupní smlouvě, budou upozorněni na ustanovení § 102, především odst. 3, Zákona č.127/2005 Sb. a jedno vyhotovení kupní smlouvy jim bude doručeno na adresu, uvedenou v záhlaví.

- RWE Gas Net, s.r.o. - vyjádření ze dne 31. 10. a 8. 1. 2013: pozemky p.č. 248, p.č. 252/2, p.č. 254/2 a p.č. 301/10 v k.ú. Nový Lískovec jsou zatíženy režimem ochranného pásma NTL plynárenského zařízení. V případě prodeje nebo pronájmu pozemků p.č. 248, p.č. 254/2, p.č. 252/2 a p.č. 301/10 v k.ú. Nový Lískovec, které se nacházejí v OP plynárenského zařízení, požaduje, aby byly zatíženy věcným břemenem. Je třeba strpět plynárenská zařízení vč. režimu OP ve smyslu energetického zákona č. 458/2000 Sb., § 68 odst. 1) až 6); umožnit vstup a vjezd v souvislosti s provozováním distribuční soustavy a plynovodních přípojek ve smyslu energetického zákona 458/2000 Sb., § 59, odst. f). Pozemek p.č. 301/10 v k.ú. Nový Lískovec není dotčen plynárenským zařízením. V zájmovém území se mohou nacházet PZ, které jsou ve fázi výstavby a doposud nebyla předána RWE Gas Net, s.r.o. k provozování. (Pozn. MO MMB: na pozemcích p.č. 252/2 a p.č. 254/2 v k.ú. Nový Lískovec vážne smlouva o uzavření budoucí smlouvy na zřízení věcného břemene práva zřízení a provozování plynovodu a jeho příslušenství ze dne 7. 12. 2012 ve prospěch JMP Net, s.r.o. (s účinností od 1. 11. 2013 nástupnická společnost RWE GasNet, s.r.o.).
- Telefónica Czech Republic, a.s. - vyjádření ze dne 13. 12. 2012: při prodeji částí pozemků p.č. 248, p.č. 252/2, p.č. 254/2, p.č. 301/10 a p.č. 2344 v k.ú. Nový Lískovec dojde ke střetu se sítí elektronických komunikací. Ochranné pásmo SEK je v souladu s ustanovením § 102 zákona č. 127/2005 Sb., o elektronických komunikacích a o změně některých souvisejících zákonů, stanoveno rozsahem 1,5 m po stranách krajního vedení SEK a není v přiloženém výřezu z účelové mapy SEK společnosti Telefónica vyznačeno.

Stanoviska příslušných orgánů k možnostem nabytí pozemku p.č. 2336/17 v k.ú. Nový Lískovec ve spoluvlastnictví] (id. 3/4) a (id. 1/4):

- ZMČ Brno - Nový Lískovec - na svém 6/27 zasedání konaném dne 26. 3. 2014 pod bodem č. 13. **souhlasí s nabytím** pozemku p.č. 2336/17 v k.ú. Nový Lískovec v komunikaci Úpatní do vlastnictví statutárního města Brna.
- OÚPR MMB - vyjádření ze dne 12. 3. 2015 - dle platného ÚPmB je pozemek p.č. 2336/17 v k.ú. Nový Lískovec součástí plochy pro dopravu, plochy komunikací a prostranství místního významu. Z Regulativů ÚPmB pro uspořádání území (tvořících Přílohu č. 1 obecně závazné vyhlášky statutárního města Brna č. 2/2004 o závazných částech ÚPmB, v platném znění, a z výkresů ÚPmB vyplývají následující podmínky využití předmětného území: **PLOCHY PRO DOPRAVU** jsou určeny zejména pro umístění zařízení systémů dopravní obsluhy města.
Z hlediska územního plánování je nabytí pozemku p.č. 2336/17 v k.ú. Nový Lískovec do vlastnictví SMB v souladu s ÚPmB.

- Odbor dopravy MMB - dle vyjádření ze dne 29. 4. 2014 je na pozemku p.č. 2336/17 v k.ú. Nový Lískovec situovaná stavba místní komunikace ul. Úpatní, která je ve správě společnosti Brněnské komunikace a.s. Odbor dopravy MMB z dopravního hlediska **doporučuje nabytí** pozemku do vlastnictví statutárního města Brna.

- Odbor životního prostředí MMB - vyjádření ze dne 19. 2. 2014 - pozemek p.č. 2336/17 v k.ú. Nový Lískovec se nachází na ulici Úpatní a tvoří částečně veřejnou komunikaci, částečně přiléhající pás veřejné zeleně (tráva se vzrostlými hodnotnými alejovými stromy - lísky turecké) a dále zasahuje do chodníku, který navazuje na přístupový k mateřské škole. **OŽP MMB doporučuje majetkoprávní vypořádání pozemku p.č. 2336/17, k.ú. Nový Lískovec - jeho získání do vlastnictví statutárního města Brna.**

- Brněnské komunikace, a.s. - vyjádření ze dne 20. 2. 2015 - na pozemku p.č. 2336/17 v k.ú. Nový Lískovec se nachází místní komunikace III. třídy (vozovka, chodník, zeleň) ve správě společnosti Brněnské komunikace a.s. Údržbu zeleně na pozemku p.č. 2336/17 k.ú. Nový Lískovec zajišťuje společnost Brněnské komunikace a.s. společně se sousedními pozemky v majetku statutárního města Brna, neboť jejich hranice není v terénu zřejmá a tyto plochy mají charakter silniční zeleně.
K předmětnému majetkoprávnímu vypořádání pozemku p.č. 2336/17 k.ú. Nový Lískovec z dopravních hledisek BKOM a.s. nemá připomínek.

- Brněnské vodárny a kanalizace, a.s. - dle vyjádření ze dne 17. 2. 2014 **souhlasí se záměrem nabytí** pozemku p.č. 2336/17 v k.ú. Nový Lískovec do majetku statutárního města Brna s upozorněním:
Pozemek **p.č. 2336/17 v k.ú. Nový Lískovec** je dotčen ochranným pásmem jednotné kanalizační stoky DN 400, které je dle § 23 zákona č. 274/2001 Sb., ve znění pozdějších předpisů, odst. 3, písm. a) a c), v šíři 2,5 m vodorovně od vnějšího líce stěny potrubí kanalizační stoky DN 400 na každou stranu, dále je **pozemek p.č. 2336/17 v k.ú. Nový Lískovec** dotčen ochranným pásmem vodovodního řadu DN 400, které je dle § 23 zákona č. 274/2001 Sb. ve znění pozdějších předpisů, odstavce 3 písm. a) v šíři 1,5m vodorovně od vnějšího líce stěny potrubí vodovodního řadu DN 400.
Kanalizační stoka DN 400 a vodovodní řad DN 400 jsou ve vlastnictví statutárního města Brna a **Brněnské vodárny a kanalizace, a.s. je provozují.**
Pokud by došlo k převodu pozemku na jiný subjekt, než statutární město Brno, BVK, a.s. požadují k výše uvedenému pozemku zřízení služebnosti v dotčených plochách průchodu inženýrských sítí.

- Technické sítě Brno, a.s. - vyjádření ze dne 7. 2. 2014 - k nabytí pozemku p.č. 2336/17 v k.ú. Nový Lískovec do majetku statutárního města Brna nemají připomínek, pozemek není dotčen zařízením veřejného osvětlení.

- Jihomoravská plynárenská DS, a.s. - vyjádření ze dne 10. 2. 2014 - na pozemku p.č. 2336/17 v k.ú. Nový Lískovec se nenachází stávající plynárenské zařízení ve vlastnictví nebo správě RWE GasNet, s.r.o. Upozorňují, že je v dané lokalitě plánována rekonstrukce plynárenského zařízení.

- E.ON Servisní, s.r.o. - vyjádření ze dne 5. 2. 2014 - v zájmovém území na pozemku p.č. 2336/17 v k.ú. Nový Lískovec se nenachází žádné zařízení ve vlastnictví E.ON Distribuce, a.s.

Podmínky směnné smlouvy:

1. Smluvní strany: statutární město Brno
jako strana první

r.č.
jako strana druhá

2. Předmět směny: část pozemku p.č. 254/2 ostatní plocha, jiná plocha, v k.ú. Nový Lískovec, oddělená na základě geometrického plánu č. 1154-6/2017 pro k.ú. Nový Lískovec, tímto geometrickým plánem nově označená jako pozemek p.č. 254/3 ostatní plocha, jiná plocha, o výměře 14 m² v k.ú. Nový Lískovec, ve vlastnictví strany první
za id. 3/4 pozemku p.č. 2336/17 ostatní plocha, ostatní komunikace, o výměře 44 m² v k.ú. Nový Lískovec ve vlastnictví strany druhé

3. Doplatek směny: smluvní strany se dohodly na realizaci směny s doplatkem ve prospěch strany druhé v částce 37.050,-Kč
Doplatek směny je splatný do 30 dnů od obdržení směnné smlouvy s vyznačeným rozhodnutím o povolení vkladu vlastnického práva do katastru nemovitostí z příslušného katastrálního úřadu, na účet strany druhé.

Smluvní strany podpisem směnné smlouvy prohlašují, že veškerá práva a závazky ve vztahu k užívání předmětu směny za období před podpisem směnné smlouvy jsou mezi nimi bez dalšího vypořádány.

4. Daně a poplatky: Daň z nabytí nemovitých věcí bude hrazena dle platné právní úpravy.
Pro tyto účely je cena sjednaná obou směňovanými pozemky 1.950,-Kč/m², tj.:

- za část pozemku p.č. 254/2 ostatní plocha, jiná plocha, o výměře 14 m² v k.ú. Nový Lískovec.....27.300,-Kč,
- za id. 3/4 pozemku p.č. 2336/17 ostatní plocha, ostatní komunikace, o výměře 44 m² v k.ú. Nový Lískovec.....64.350,-Kč.

Správní poplatek spojený s návrhem na zahájení řízení o zápisu vlastnických práv strany první a strany druhé z této směnné smlouvy do katastru nemovitostí se zavazuje uhradit strana druhá.

5. Vedlejší ustanovení:

Strana druhá bere na vědomí, že na směňované části pozemku p.č. 254/2 v k.ú. Nový Lískovec obec Brno, okres Brno - město, zapsaného u Katastrálního úřadu pro Jihomoravský kraj, Katastrální pracoviště Brno - město, na LV č. 10001, je v části C Omezení vlastnického práva zapsáno věcné břemeno zřizování a provozování vedení inženýrské sítě v rozsahu dle geometrického plánu č. 1096-183/2014 ve prospěch GasNet, s.r.o., Klíšská 940/96, Klíše, 40001 Ústí nad Labem, IČ: 27295567, na základě Smlouvy o zřízení věcného břemene - úplatná RWE: 52900/1/VB ze dne 23. 11. 2015, V-31617/2015-010.

Smluvní strany berou na vědomí, že dle vyjádření společností:

- Brněnské komunikace, a.s. ze dne 7. 1. 2013 se na hranici pozemku p.č. 254/2 v k.ú. Nový Lískovec nachází stávající liniový odvodňovací žlábek zabraňující stékání vod ze soukromého pozemku p.č. 254/1 v k.ú. Nový Lískovec na přilehlou komunikaci Úpatní.
- Brněnské vodárny a kanalizace, a.s. ze dne 14. 1. 2013 je pozemek p.č. 254/2 v k.ú. Nový Lískovec je dotčen uložením vodovodní přípojky, jejíž veřejná část je v majetku statutárního města Brna a v provozování BVK, a.s.
- E.ON Česká republika, s.r.o. ze dne 11. 1. 2013 se v zájmovém území nachází podzemní vedení NN provozované společností E.ON Česká republika, s.r.o. Na energetické zařízení se vztahuje omezení, vyplývající z ustanovení energetického zákona č. 458/2000 Sb., § 46, v platném znění, pro činnosti v ochranných pásmech.

Ke stavbě a činnosti v ochranných pásmech nadzemního vedení VN, VVN, podzemního vedení nebo elektrických stanic je investor povinen zajistit si písemný souhlas s činností v ochranném pásmu ve smyslu § 46 odst. 11 zákona č. 458/2000 Sb., o podmínkách podnikání a o výkonu státní správy v energetických odvětvích, v platném znění.

- UPC Česká republika, s.r.o. ze dne 3. 1. 2013 se na pozemku p.č. 254/2 v k.ú. Nový Lískovec existuje podzemní vedení veřejné komunikační sítě (VKS) UPC a jeho ochranné pásmo (1,5 m na každou stranu od krajního vedení). K uložení vedení veřejné komunikační sítě došlo za doby platnosti zákona č. 110/1964 Sb., o telekomunikacích ve znění zák. č. 149/1971 Sb., zák. č. 150/1992 Sb. a zák. č. 253/1994 Sb. (dále jen Zákon). Dle ust. § 12, odst. 1 uvedeného Zákona společnosti UPC Česká republika s.r.o. vzniklo oprávnění zřídit a provozovat předmětné komunikační vedení ve veřejném zájmu, včetně vstupování a vjíždění na pozemek za účelem provozu, oprav, změn nebo odstraňování telekomunikačního zařízení. Dle ustanovení téhož §12, odst. 3 Zákona jsou tato oprávnění věcným břemenem, váznoucím na dotčené nemovitosti a nezapisovala se do evidence nemovitostí. UPC Česká republika, s.r.o. souhlasí s prodejem výše uvedeného pozemku za podmínky, že pokud by v pozemku nebo v části prodávané bylo uloženo vedení, jsou budoucí vlastníci pozemku seznámeni s výše uvedeným věcným břemenem společnosti UPC Česká republika, s.r.o. k pozemku, především s ustanovení § 102, odst. 3, Zákona č.127/2005 Sb.

- RWE Gas Net, s.r.o. ze dne 31. 10. a 8. 1. 2013 jsou pozemky p.č. 254/2, p.č. 301/10 a p.č. 2344 v k.ú. Nový Lískovec zatíženy režimem ochranného pásma NTL plynárenského zařízení. V případě prodeje pozemků, které se nacházejí v ochranném pásmu plynárenského zařízení, RWE Gas Net, s.r.o. požaduje, aby byly zatíženy věcným břemenem. Je třeba strpět plynárenská zařízení vč. režimu ochranného pásma ve smyslu energetického zákona č. 458/2000 Sb., § 68 odst. 1) až 6); umožnit vstup a vjezd v souvislosti s provozováním distribuční soustavy a plynovodních přípojek ve smyslu energetického zákona 458/2000 Sb., § 59, odst. f).

RWE Gas Net, s.r.o. upozorňuje, že se v zájmovém území, se mohou nacházet plynárenská zařízení, která jsou ve fázi výstavby a doposud nebyla předána RWE Gas Net, s.r.o. k provozování.

Kupující dále berou na vědomí, že na pozemku p.č. 254/2 v k.ú. Nový Lískovec vážne smlouva o uzavření budoucí smlouvy na zřízení věcného břemene práva zřízení a provozování plynovodu a jeho příslušenství ze dne 7. 12. 2012 ve prospěch JMP Net, s.r.o. (s účinností od 1. 11. 2013 nástupnická společnost RWE GasNet, s.r.o.).

- Telefónica Czech Republic, a.s. ze dne 13. 12. 2012 při prodeji částí pozemků p.č. 254/2, p.č. 301/10 a p.č. 2344 v k.ú. Nový Lískovec dojde ke střetu se sítí elektronických komunikací. Ochranné pásmo SEK je v souladu s ustanovením § 102 zákona č. 127/2005 Sb. o elektronických komunikacích a o změně některých souvisejících zákonů stanoveno rozsahem 1,5 m po stranách krajního vedení SEK.

VÝKAZ DOSAVADNÍHO A NOVÉHO STAVU ÚDAJŮ KATASTRU NEMOVITOSTÍ

Dosavadní stav			Nový stav													
Označení pozemku parc. číslem	Výměra parcely		Druh pozemku	Označení pozemku parc. číslem	Výměra parcely		Druh pozemku	Typ stavby	Způsob využití	Způsob určení výměr	Porovnání se stavem evidence právních vztahů					
	ha	m ²			Způsob využití	Způsob využití					Díl přichází z pozemku označeného v		Číslo listu vlastnickví	Výměra dílu ha	m ²	Označení dílu
											katastru nemovitostí	dlívější poz. evidence				
254/2	24	ostat. pl. jiná plocha	254/2	10	ostat. pl. jiná plocha	10			0	254/2		10001	10			
			254/3												14	ostat. pl. jiná plocha
	24				24											

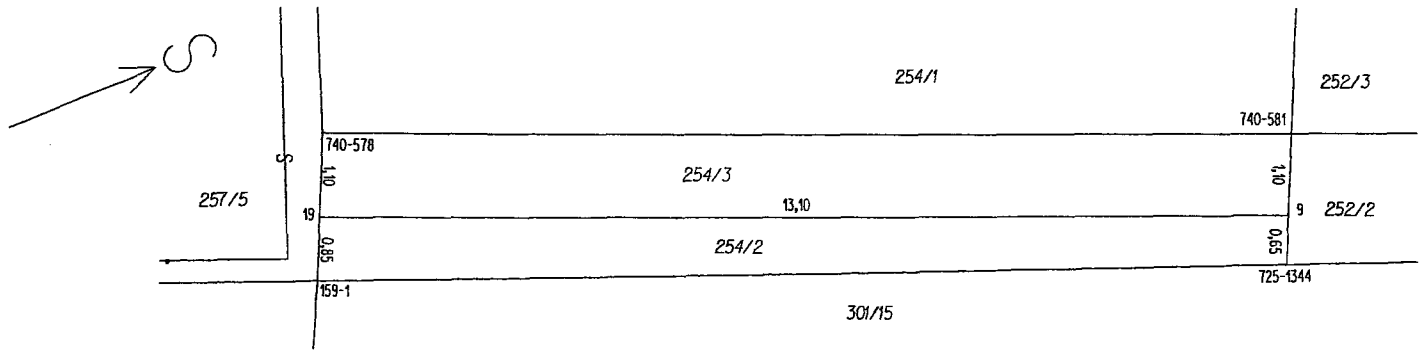

Seznam souřadnic (S-JTSK)

Číslo bodu	Souřadnice pro zápis do KN			Poznámka
	Y	X	Kód kvality	
159-1	601853,15	1162216,01	3	barva na dlažbě
725-1344	601848,34	1162203,79	3	barva na dlažbě
740-578	601854,93	1162215,20	6	barva na zídce
740-581	601849,91	1162203,07	6	barva na zídce
19	601853,92	1162215,66	6	roh zídky
9	601848,93	1162203,52	6	roh zídky

<h3 style="margin: 0;">GEOMETRICKÝ PLÁN pro rozdělení pozemku</h3>	Geometrický plán ověřil úředně oprávněný zeměměřický inženýr:	Stejnopis ověřil úředně oprávněný zeměměřický inženýr:
	Jméno, příjmení: Ing. Zbyněk Červinka	Jméno, příjmení: Ing. Zbyněk Červinka
	Číslo položky seznamu úředně oprávněných zeměměřických inženýrů: 1696/1997	Číslo položky seznamu úředně oprávněných zeměměřických inženýrů: 1696/1997
	Dne: 4. ledna 2017 Číslo: 8/2017	Dne: 9. 1. 2017 Číslo: 13/2017
Náležitostmi a přesností odpovídá právním předpisům.	Katastrální úřad souhlasí s očištěním parcel.	Tento stejnopis odpovídá geometrickému plánu v elektronické podobě uloženému v dokumentaci katastrálního úřadu.
Vyhotovitel: MapKart s.r.o. Souhrady 4, 625 00 Brno IČO: 25572822	KÚ pro Jihomoravský kraj KP Brno-město Ing. Bc. Vladimír Konvalina PGP-15/2017-702 2017.01.09 14:02:19 CET	Ověření stejnopisu geometrického plánu v listinné podobě.
Číslo plánu: 1154-6/2017		
Okres: Brno – město		
Obec: Brno	26/34	
Kat. území: Nový Lískovec		
Mapový list: DKM		
Dosaďte vlastními pozemky byla poskytnuta mo žnost seznámt se v terénu sprůběhem navrhovaných nových hranic, které byly označeny předepsaným způsobem.		

Podmínky kupní smlouvy:

1. Kupující: statutární město Brno

2. Prodávající:
 r.č.

3. Předmět koupě: spoluvlastnický podíl o velikosti id. 1/4 na pozemku p.č. 2336/17 ostatní plocha, ostatní komunikace, o výměře 44 m² v k.ú. Nový Lískovec

4. Kupní cena dohodou: 21.450,-Kč

5. Splatnost: Kupující uhradí prodávající dohodnutou kupní cenu v celé výši na její účet do 30 dnů od obdržení kupní smlouvy s vyznačeným rozhodnutím o povolení vkladu vlastnického práva do katastru nemovitostí z příslušného katastrálního úřadu.

6. Daně a poplatky: Kupující je jako územní samosprávný celek osvobozen od platby daně z nabytí nemovitých věcí.
Dle novely zákonného opatření senátu č.340/2013 Sb., o dani z nabytí nemovitých věcí, účinné od 1. 11. 2016, je poplatníkem daně nabyvatel (kupující), přičemž územně samosprávné celky jsou od daňové povinnosti osvobozeny.
Správní poplatek spojený s návrhem na zahájení řízení o zápisu vlastnického práva kupujícího do katastru nemovitostí se zavazuje uhradit kupující.

7. Vedlejší ustanovení: Uzavřením této kupní smlouvy smluvní strany prohlašují, že jsou mezi nimi vypořádány veškerá práva a závazky v souvislosti s předchozím užíváním předmětu koupě a v této souvislosti vůči sobě nemají žádné pohledávky.

OSTATNÍ PŘÍLOHY

MAGISTRÁT MĚSTA BRNA	
podatelna	17
Došlo dne	17-10-2016
Č.j. MMB:
Přil.:

Magistrát města Brna

Majetkový odbor
Malinovského nám.3
BRNO
601 67

BR/2016

Statutární město Brno
Magistrát města Brna

MMB/0403826/2016

listy: 1 přílohy:

druh:



mmb1es5f6402d9 Doručeno: 17.10.2016

Vaše č.j. MMB2015 spis.zn:6300/MO/MMB/0252174/2012

Návrh směny části pozemků p.č.254/2 a id.3/4 pozemku p.č.2336/17.

Dopisem ze dne 3.12.2014 jste nás prostřednictvím našeho tehdejšího právního zástupce vyzvali k vydání kompenzace za bezsmluvní užívání části parcely 301/10 a parcely 254/2 v kú Nový Lískovec v období dvou let zpětně. Kompenzaci jste žádali do jednoho měsíce a současně jste zdůraznili její soudní vymáhání. /Za roky 2013 a 2014/.

Požadovaná částka byla z naší strany v termínu uhrazena a to po odpočtu vaší dlužné částky za užívání parcely 2336/17. Tuto skutečnost jste písemně akceptovali.

Následně jsme uzavřeli smlouvu s ÚMČ o pachtu pozemku-část parcely 301/10 a vyrovnali pachtovné zpětně i na příští rok.

Stále tedy není vyřešen stav v bezsmluvním užívání a kompenzaci za užívání parcely p.č. 254/2 a parcely p.č. 2336/17/id.3/4./

K dnešnímu dni tedy není provedena úhrada za bezsmluvní užívání za období dvou let zpětně a to:

Parcela p.č. 254/2 /majitel MMB/ výměra 14 m². Manželé Jarouškovi tedy dluží: 14x30Kč/m²/rok. To je 420,-Kč x 2 roky dává částku 840,-Kč.

Parcela p.č. 2336/17 id.3/4. /Majitel Výměra 33 m² x 30,- Kč/m²/rok. 990,- Kč krát dva poslední roky dává částku 1980,- Kč.

Z propočtu je tedy patrné, že MMB má uhradit částku 1140,- Kč /po odpočtu dlužné částky za parc.p.č.254/2.

S poukazem na vaše písemná sdělení z 3.12.2014 a 3.2.2015 vás vyzýváme k vydání kompenzace za bezsmluvní užívání id. 3/4 parcely p.č.2336/17 v k.ú. Nový Lískovec.

Částku 1140,-Kč uhradí MMB na účet :6358947001/5500 a to nejpozději do jednoho měsíce od obdržení této výzvy.

V Brně 14.10.2016

28/34

16
V Brně dne 24.03. 2015

V.M. ... BRNA	
Datlo dne	25-03-2015
Č. j. MMB	PTL

Věc: Majetkoprávní vypořádání pozemku p. č. 2336/17 v k. ú. Nový Lískovec

M/Ala

Vážený pane Sršni,

měla bych zájem o prodej mého výše uvedeného pozemku. V minulém roce jste mi nabízeli za pozemek částku 20.000,- Kč, v tomto roce mi nabízíte 8.610,- Kč. Jsem ochotna přistoupit na částku 15.000,- Kč. Děkuji za vaše vyjádření.

S pozdravem

Statutární město Brno
Magistrát města Brna

MMB/0120761/2015

listy: 1 přílohy:



mmb1es5969f805 Doručeno: 25.03.2015

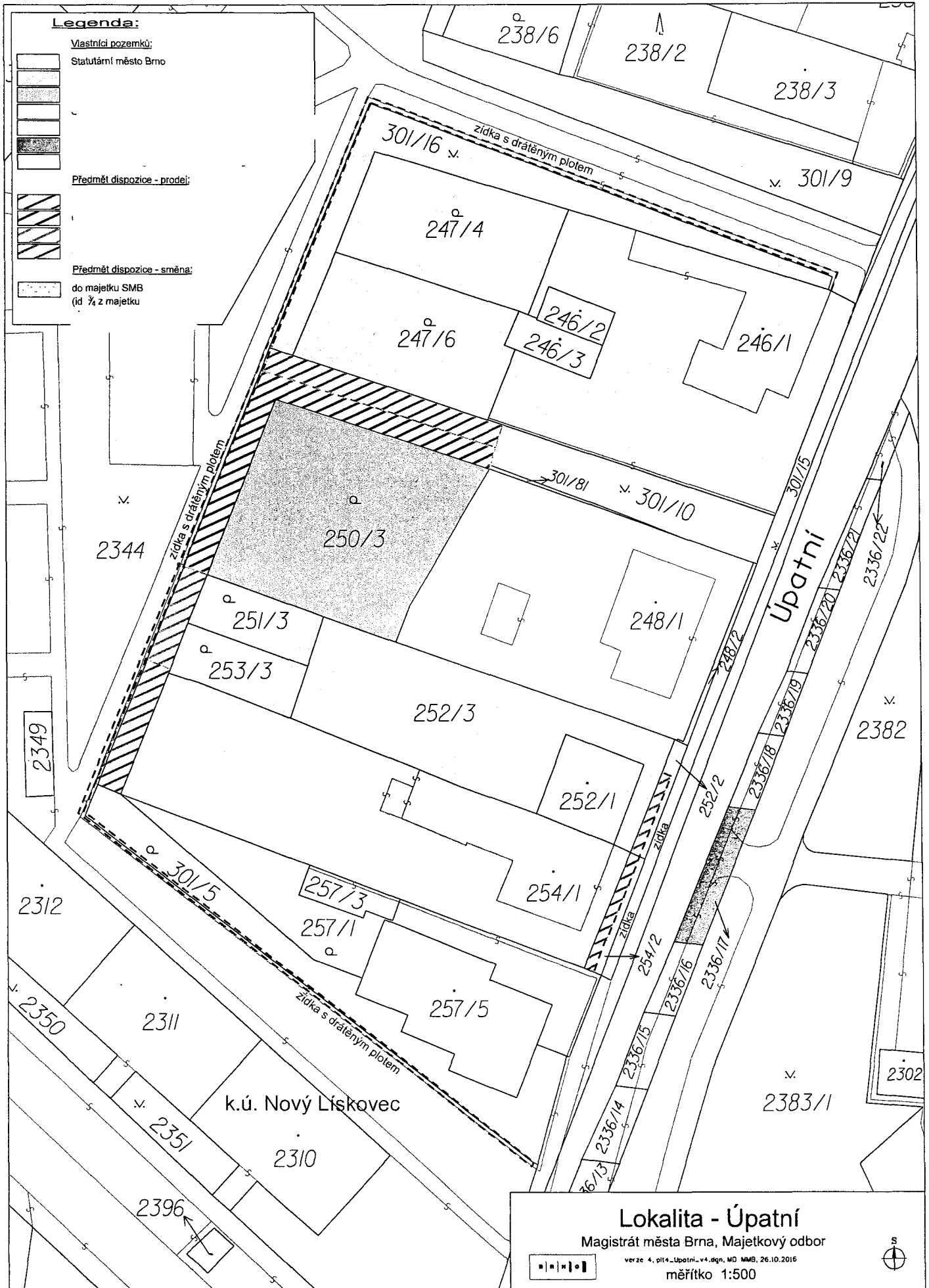

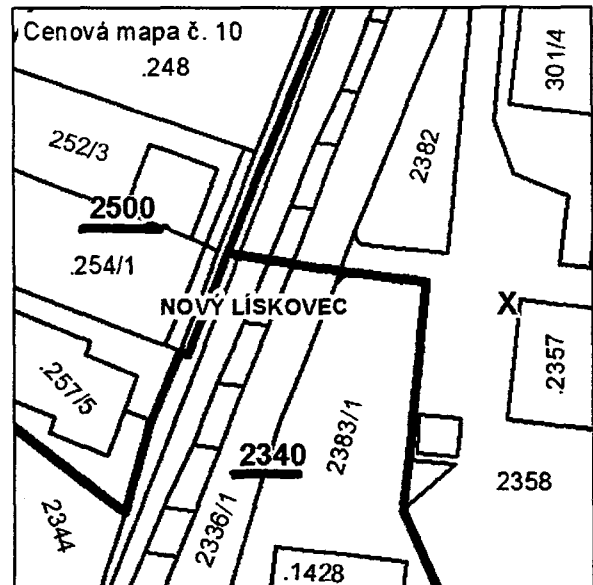
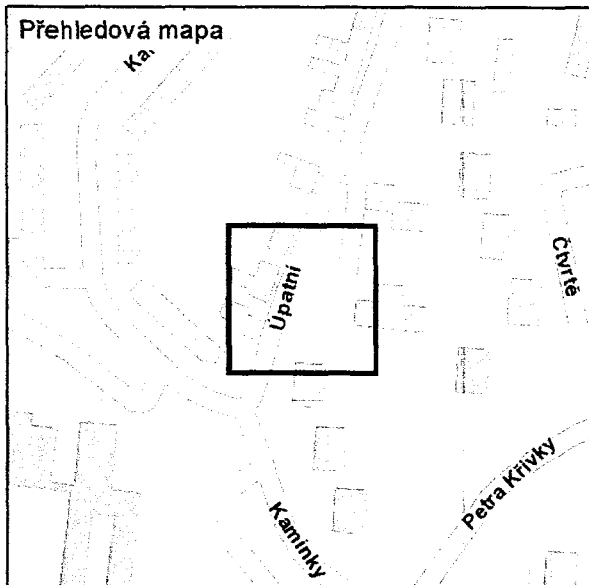
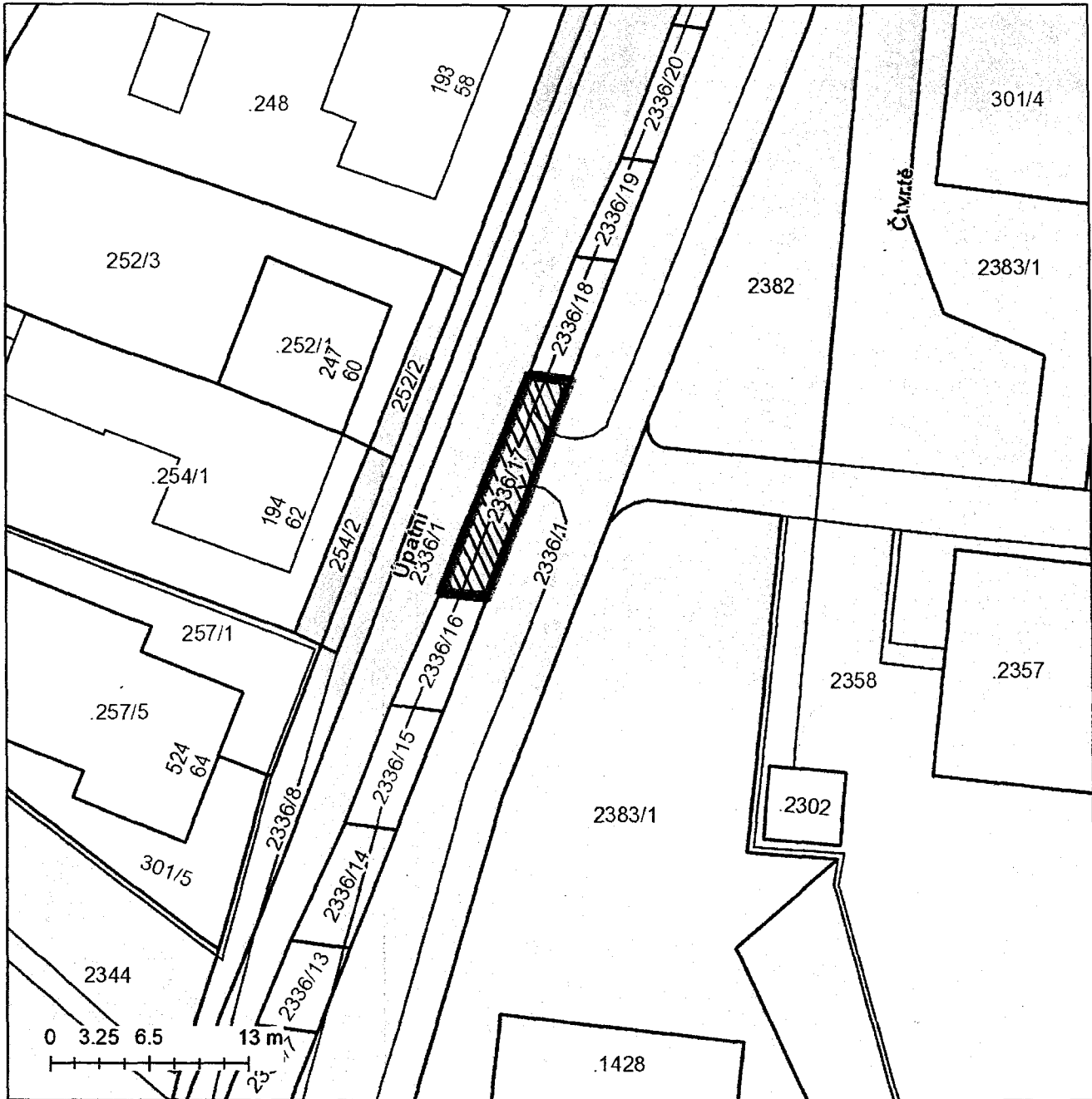

VÝKAZ DOSAVADNÍHO A NOVÉHO STAVU VÝMĚR

Dosavadní stav			Nový stav			
Označení pozemku parc. číslem	Výměra parcely		Označení pozemku dílem	Výměra dílu		
	ha	m ²		ha	m ²	
2344		88	40	C - zídka	7	
				D - zahrada	4	
				K - zahrada	1	
				J - zídka	6	
				M - zídka	10	
				O - zídka	0,41	
				V - zídka	0,10	
				V - zídka	1	
				zbytek 2344	88	11
				zbytek 2344	88	40
301/10		4	01	E - zahrada	37	
				L - zahrada	28	
				N - zahrada	50	
				P - zídka	1	
				S - zahrada	8	
				W - zídka	0,04	
				R - zídka	0,16	
				X - zahrada	1	
				Z - zídka	1	
				A - zahrada	5	
				zbytek 301/10	2	70
				zbytek 301/10	4	01
				252/2		
zbytek 252/2	11					
zbytek 252/2	21					
<u>254/2</u>			24	T	14	
				zbytek 254/2	10	
				zbytek 254/2	24	

Q
247/6

V.
301/10

Při vypracování případného g.pl. může vzniknout rozdíl ve výměrách v důsledku zaokrouhlování.

Body s horší kvalitou (kk 6) nelze zpřesnit dopočítáním.

POLOHOPISNÉ ZAMĚŘENÍ A VYČÍSLENÍ VÝMĚR

zídka podél parcely 301/10, předzahrádky na parcelách 252/2 a 254/2

Zak. č.: 7/2013

1:150

Objednatel: Magistrát města Brna, Malinovského nám. 3, Brno

Obec; Kat. úz.: Brno; Nový Lískovec

Datum: leden 2013

Souřadnicový systém: S-JTSK

Výškový systém: ---

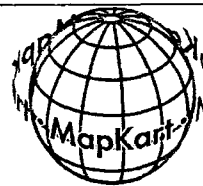

MapKart s.r.o.
Rybnická 53
634 00 Brno

32/34

ZAPLOCENÁ ČÁST P.Č. 254/2 V K.Ú. NOVÝ LÍŠKOVEC



foto 3

POZEMEK P.Č. 2336/17 V K.Ú. NOVÝ LÍŠKOVEC



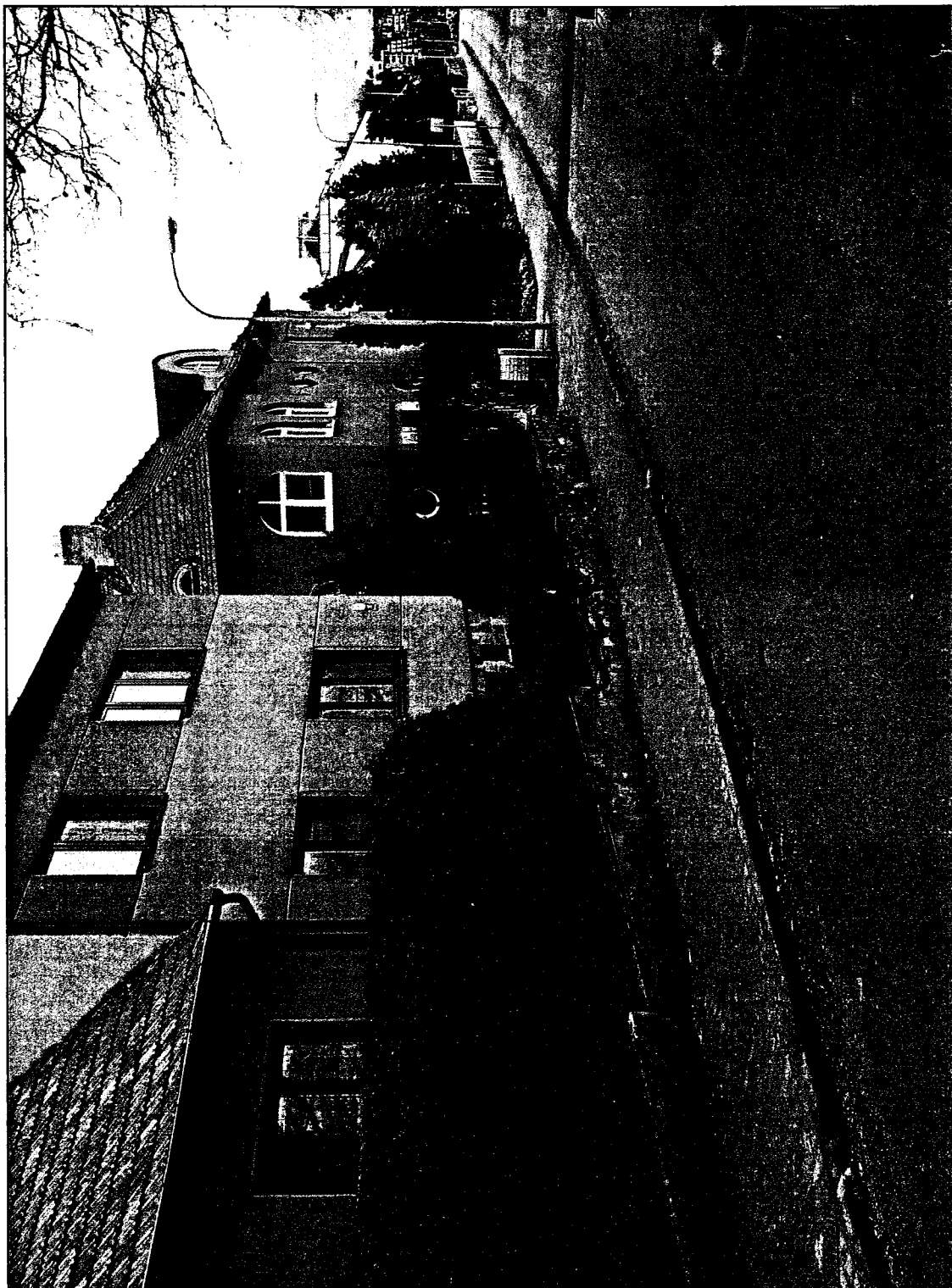
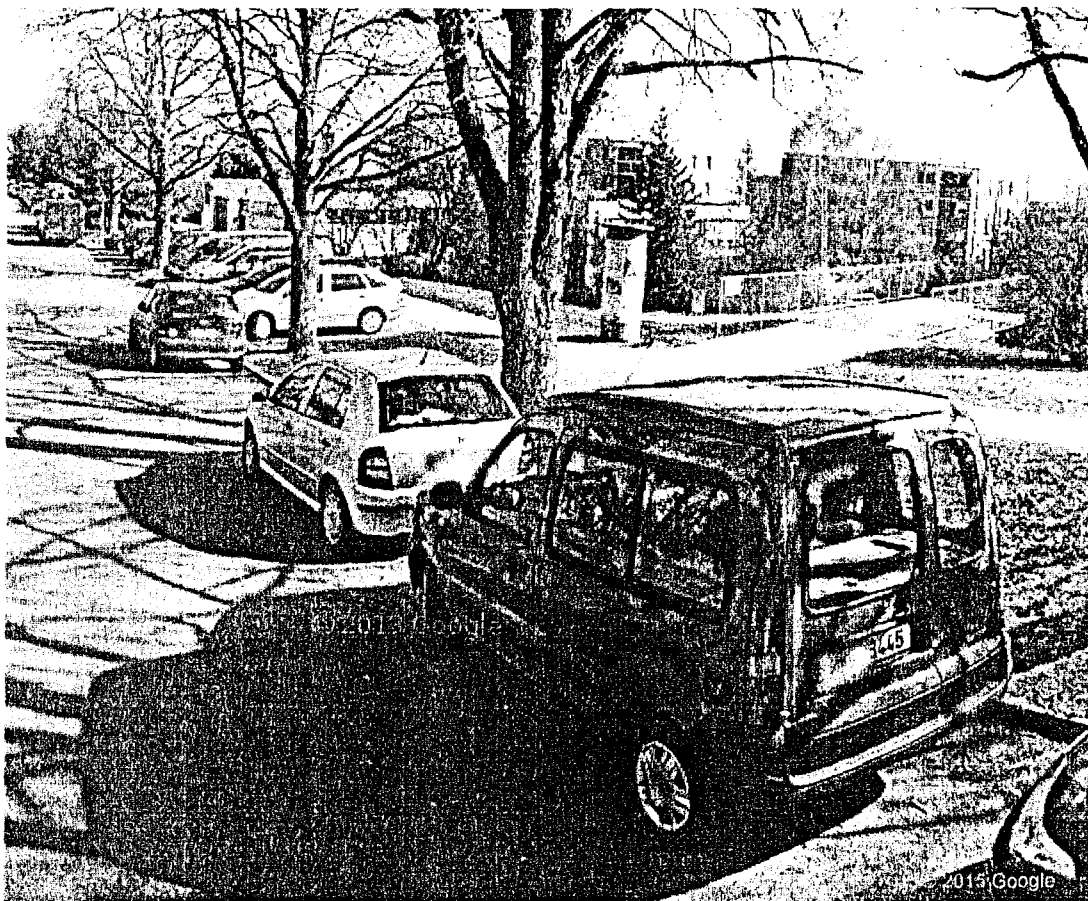
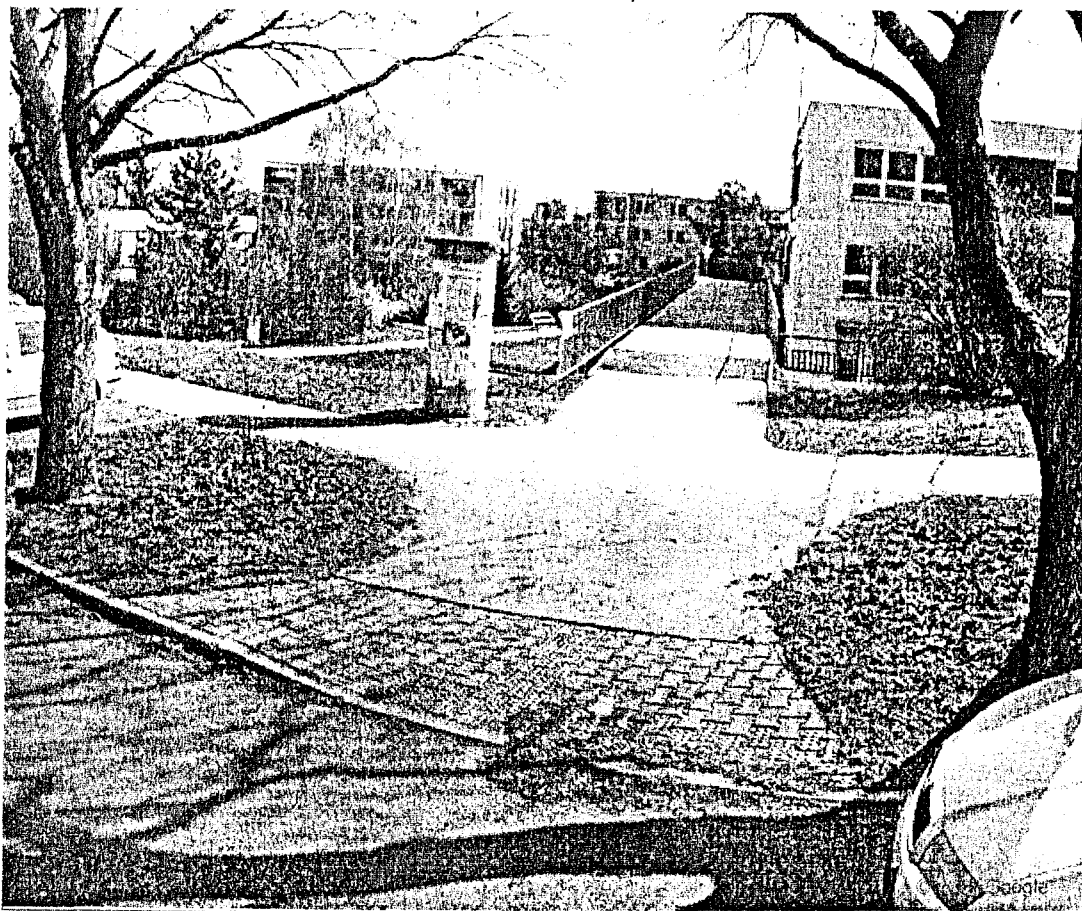
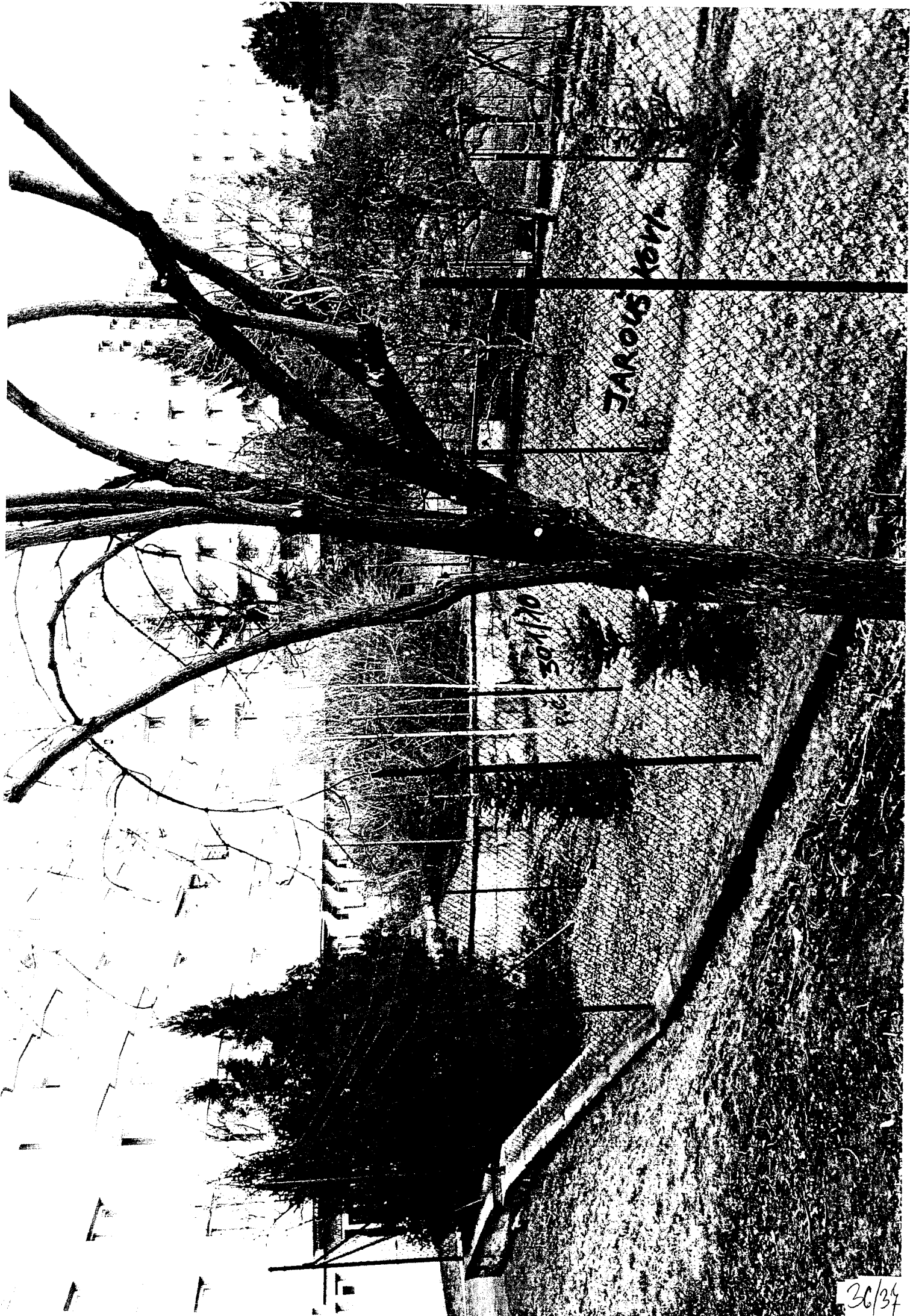

JAROL'S KENT

30/11/10

36/34



0 2.25 4.5 9 M:100

© GEODIS BRNO, spol. s r.o.

Mapa je vypracována na základě dat poskytnutých GIS BRNO, spol. s r.o. Všechna práva vyhrazena.



Z7/26. zasedání Zastupitelstva města Brna
konané dne 7. 3. 2017

Název:

Návrh dodatku č. 1 dohody o budoucí směně č. 0063111100789 - směna části pozemku p.č. 3691/4 za části pozemků p.č. 3696/1 a p.č. 3696/4 a PK pozemek p.č. 711, vše v k.ú. Řečkovice, v rámci akce „Sportoviště se zázemím Prumperk“ - areál TJ Sokol Brno - Řečkovice vč. řešení pěšího propojení ulic Ladova a Prumperk.

Obsah:

- důvodová zpráva
- stanoviska příslušných orgánů
- Dodatek č. 1 Dohody o budoucí směně č. 0063111100789 ze dne 19. 10. 2011
- kopie dopisu Tělocvičné jednoty Sokol Brno - Řečkovice ze dne 17. 7. 2016 vč. ROZHODNUTÍ ÚMČ Brno - Řečkovice a Mokrá Hora, stavební úřad, ze dne 26. 2. 2016
- kopie dohody o budoucí směně č. 0063111100789 z dne 19. 10. 2011
- kopie katastrální mapy se znázorněním vlastnických vztahů a navrhované dispozice, kopie orientačního plánu, cenové mapy, situace „akce sportoviště se zázemím, Prumperk“ a ortofotomapa

Návrh usnesení:

Zastupitelstvo města Brna

s c h v a l u j e

Dodatek č. 1 Dohody o budoucí směně č. 0063111100789 ze dne 19. 10. 2011
na **budoucí směnu:**

- části pozemku p.č. 3691/4 ostatní plocha, ostatní komunikace, o výměře 78 m²
v k.ú. Řečkovice ve vlastnictví statutárního města Brna

za:

- část pozemku p.č. 3696/1 ostatní plocha, sportoviště a rekreační plocha, o výměře 36 m²,
- část pozemku p.č. 3696/2 ostatní plocha, jiná plocha, o výměře 33 m²,
- pozemek ve zjednodušené evidenci - parcela původ pozemkový katastr (PK) p.č. 711
o výměře 85 m²,
vše v k.ú. Řečkovice, o celkové výměře 154 m²,
ve vlastnictví pobočného spolku Tělocvičná jednota Sokol Brno - Řečkovice,
na jehož základě se mění sjednaná lhůta pro splnění podmínek pro uzavření směnné
smlouvy na výše specifikovanou směnu **do 19. 10. 2021**,
přičemž doplatek směny ve prospěch pobočného spolku Tělocvičná jednota Sokol Brno
- Řečkovice činí 52.360,61 Kč.

Dodatek č. 1 Dohody o budoucí směně č. 0063111100789 ze dne 19. 10. 2011
tvoří přílohu č....těchto usnesení.

Stanoviska dotčených orgánů:

- R7/098. schůze Rady města Brna konaná dne 24. 1. 2017 souhlasila se záměrem směny části pozemku p.č. 3691/4 o výměře 78 m² v k.ú. Řečkovice a doporučila Zastupitelstvu města Brna schválit Dodatek č. 1 Dohody o budoucí směně č. 0063111100789 ze dne 19. 10. 2011 dle předkládaného návrhu usnesení.

Zpracoval:
Majetkový odbor MMB

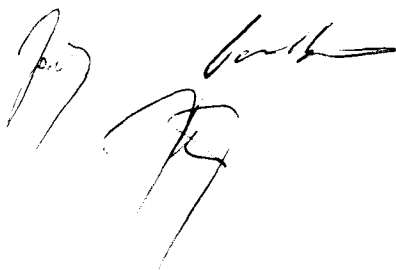

Předkládá:
Rada města Brna

Důvodová zpráva:

Úvod:

Zastupitelstvo města Brna na svém Z6/008. zasedání konaném dne 6. 9. 2011 pod bodem č. 114 schválilo budoucí směnu části pozemku p.č. 3691/4 ostatní plocha, ostatní komunikace, o výměře 78 m² v k.ú. Řečkovice ve vlastnictví statutárního města Brna za část pozemku p.č. 3696/1 ostatní plocha, sportoviště a rekreační plocha, o výměře 36 m², část pozemku p.č. 3696/2 ostatní plocha, jiná plocha, o výměře 33 m² a pozemek ve zjednodušené evidenci - parcela původ pozemkový katastr (PK) p.č. 711 o výměře 85 m², vše v k.ú. Řečkovice, o celkové výměře 154 m², ve vlastnictví pobočného spolku Tělocvičná jednota Sokol Brno - Řečkovice (pod původním názvem Tělocvičná jednota Sokol Řečkovice, občanské sdružení), s doplatkem směny ve prospěch pobočného spolku Tělocvičná jednota Sokol Brno - Řečkovice, ve výši 49.640,-Kč.

Dne 19. 10. 2011 byla uzavřena dohoda o budoucí směně č. 0063111100789 (viz. příloha) na budoucí směnu části pozemku p.č. 3691/4 ostatní plocha o výměře 78 m² v k.ú. Řečkovice ve vlastnictví statutárního města Brna jako budoucí strany první za část pozemku p.č. 3696/1 ostatní plocha o výměře 36 m², část pozemku p.č. 3696/2 ostatní plocha o výměře 33 m² a pozemek ve zjednodušené evidenci - parcela původ pozemkový katastr (PK) p.č. 711 o výměře 85 m², vše v k.ú. Řečkovice, o celkové výměře 154 m², ve vlastnictví Tělocvičné jednoty Sokol Řečkovice, občanské sdružení, jako budoucí strany druhé, s doplatkem směny ve prospěch Tělocvičné jednoty Sokol Řečkovice, občanské sdružení, ve výši 49.640,-Kč, za následujících podmínek:

- vydání pravomocného územního rozhodnutí na stavbu „Sportoviště se zázemím Prumperk“ dle zpracovaného projektu projektové kanceláře HBH project, květen 2010 na vybudování sportoviště se třemi tenisovými kurty, jedním volejbalovým kurtem, parkovištěm, zpevněnou plochou a novým objektem, plnicím funkcí zázemí (šatny, sprchy, skladovací prostory) a občerstvení, s umístěním na pozemcích p.č. 3692, p.č. 3693, p.č. 3694, p.č. 3696/1, p.č. 3696/2, p.č. 3696/3, p.č. 4221/1 a p.č. 4414/2 v k.ú. Řečkovice (ve vlastnictví TJ Sokol Řečkovice) a částech pozemků p.č. 3700/1 a p.č. 3691/4 v k.ú. Řečkovice (vlastník statutární město Brno),
- potvrzení od MČ Brno - Řečkovice a Mokrý Hora, že na částech pozemků p.č. 3696/1 a p.č. 3696/2 v k.ú. Řečkovice a pozemcích p.č. 3699/2, p.č. 3696/8 a p.č. 3699/5 v k.ú. Řečkovice byla v souladu se záměrem MČ Brno - Řečkovice a Mokrý Hora vybudována **pěší cesta jako propojení ulic Ladova a Prumperk.**

Užívání části pozemku p.č. 3700/1 ostatní plocha o výměře 90 m² v k.ú. Řečkovice Tělocvičné jednotě Sokol Řečkovice **pro vybudování sjezdu** na pozemek p.č. 3696/1 v k.ú. Řečkovice s parkovištěm budoucího sportovního areálu ve vlastnictví TJ Sokol Řečkovice **vč. dvou parkovacích stání** v rámci výstavby sportovního areálu dle situace „akce sportoviště se zázemím, Prumperk“ název výkresu dopravní řešení, vyhotovené projektovou kanceláří HBH project v květnu 2010, bylo navrženo řešit z úrovně Odboru dopravy MMB s tím, že **sjezd a dvě parkovací stání budou budovány do vlastnictví statutárního města Brna a jejich správu bude zajišťovat společnost Brněnské komunikace, a.s.**

Tělocvičná jednota Sokol Brno - Řečkovice, pobočný spolek, v dopise ze dne 17. 7. 2016 (viz. příloha) **z důvodu, že se nepodařilo zajistit financování uvedené stavby žádá o prodloužení sjednané lhůty Dohody o budoucí směně č. 0063111100789 ze dne 19. 10. 2011, sjednané do 19. 10. 2016, do 19. 10. 2021** - prodloužení lhůty pro splnění podmínek pro uzavření směnné smlouvy na výše specifikovanou směnu (vydání pravomocného územního rozhodnutí na stavbu „Sportoviště se zázemím Prumperk“ a potvrzení od MČ Brno - Řečkovice a Mokrý Hora o vybudování pěší cesty jako propojení ulic Ladova a Prumperk v souladu se záměrem MČ Brno - Řečkovice a Mokrý Hora TJ současně informuje, že **na stavbu „Sportoviště se zázemím Prumperk“ bylo ÚMČ**

Brno - Řečkovice a Mokrý Hora, stavební úřad, dne 26. 2. 2016, právní moc dne 30. 3. 2016, pod č.j. MCBRMH/000907/16/2100/SVDE, spis.zn. S MCBRMH/000639/16/2100/SVDE vydal rozhodnutí o prodloužení platnosti stavebního povolení č.j. MCBRMH/009604/13/2100/SVDE, spis.zn. S MCBRMH/007203/13/2100/SVDE ze dne 14. 1. 2014 pro výše uvedenou stavbu.

Vlastnictví:

Statutární město Brno je výlučným vlastníkem pozemků p.č. 3691/4 ostatní plocha, ostatní komunikace, o výměře 309 m² a p.č. 3700/1 ostatní plocha, zeleň, o výměře 2.991 m² v k.ú. Řečkovice. Na uvedené pozemky nebylo prokázáno uplatnění restitučních nároků.

Tělocvičná jednota Sokol Brno - Řečkovice, pobočný spolek, IČ: 49465368, se sídlem: Vážného 2/19, Řečkovice, 621 00 Brno, spolek zapsán ve spolkovém rejstříku, vedeném Městským soudem v Praze, oddíl L, vložka 28001 (dále jen TJ), je výlučným vlastníkem pozemků p.č. 3692 zastavěná plocha a nádvoří o výměře 22 m², jehož součástí je stavba č.e. 63, p.č. 3693 zahrada o výměře 393 m², p.č. 3696/1 ostatní plocha, sportoviště a rekreační plocha, o výměře 4.025 m², p.č. 3696/2 ostatní plocha, jiná plocha, o výměře 208 m², p.č. 3696/3 ostatní plocha, neplodná půda, o výměře 11 m², p.č. 4221/1 ostatní plocha, ostatní komunikace, o výměře 2 m² a p.č. 4414/2 ostatní plocha, jiná plocha, o výměře 13 m² a dále pozemku ve zjednodušené evidenci - parcely původ pozemkový katastr (PK) p.č. 711 o výměře 85 m², vše v k.ú. Řečkovice (LV č. 3310).

Správce:

Správce uvedených městských pozemků je Odbor správy majetku MMB. MČ Brno - Řečkovice Mokrý Hora zajišťuje údržbu obou pozemků v rámci Statutu města Brna společně s okolní městskou zelení.

Popis:

TJ v rámci stavební akce „Sportoviště se zázemím Prumperk“ (kopie projektu - viz. grafická příloha) s cílem celkově obnovit daný prostor naplněním funkcí a regulativů daných platným ÚPmB, žádala o směnu a pronájem (zřízení věcného břemene) pozemků v areálu mezi ul. Ladova a Prumperk:

A) směna části pozemku p.č. 3691/4 ostatní plocha, ostatní komunikace v k.ú. Řečkovice o výměře 78 m² ve vlastnictví statutárního města Brna za části pozemků p.č. 3696/1 ostatní plocha, sportoviště a rekreační plocha, o výměře 36 m² a p.č. 3696/2 ostatní plocha, jiná plocha, o výměře 33 m² a pozemek ve zjednodušené evidenci - parcela původ pozemkový katastr (PK) p.č. 711 o výměře 85 m², vše v k.ú. Řečkovice, o celkové výměře 154 m², ve vlastnictví TJ (pro zbudování nového pěšího průchodu na ul. Ladova - viz. zákres v kopii katastrální mapy),

B) pronájem (věcné břemeno práva přístupu a příjezdu) - vybudování sjezdu na pozemek TJ přes část pozemku p.č. 3700/1 ost. plocha, zeleň, o výměře 88 m² v k.ú. Řečkovice ve vlastnictví statutárního města Brna vč. zřízení dvou parkovacích stání.

Ing. Jiří Růžička, starosta TJ v minulosti uvedl, že z časového hlediska je pro TJ primární vyřešení majetkoprávního vztahu TJ k části pozemku p.č. 3700/1 v k.ú. Řečkovice v rámci záměru výstavby „Sportoviště se zázemím, Prumperk“ - vybudování sjezdu k budoucímu parkovišti a zřízení dvou parkovacích stání, neboť na něm závisí samotná realizace stavby - akce IPMR, finance od Evropské unie.

Řešené území, jehož vlastníkem je TJ, je vymezeno ulicemi Ladova, Kubova a Prumperk. V současné době se jedná o málo udržovaný prostor, využívaný pro volný výběh psů. V minulosti bylo předmětné území s objekty využíváno k různým rekreačním účelům

(tábořiště, klubovna), sportovním aktivitám - hřiště, cvičná střelnice a část jako zahrada. TJ jako současný vlastník pozemků v uvedené lokalitě se rozhodla o celkovou obnovu daného prostoru s cílem vytvoření základních podmínek pro lepší využití tohoto území tak, aby byly naplněny funkce a regulativy dané platným Územním plánem města Brna. Zpracovaná zastavovací studie v rozsahu pro územní řízení rovněž **respektuje požadavek MČ Brno - Řečkovice a Mokrá Hora na zachování pěšího propojení ulic Ladova a Prumperk** a dále využívá doporučení RMČ Brno - Řečkovice a Mokrá Hora při řešení dopravního napojení a dopravní obslužnosti při situování parkoviště osobních aut na konci ul. Kubova.

Zpracovaná studie „Sportoviště se zázemím Prumperk“ (viz. příloha) řeší vybudování sportoviště se třemi tenisovými kurty, jedním volejbalovým kurtem, parkoviště, zpevněné plochy a vybudování nového objektu, plnicího funkce zázemí (šatny, sprchy, skladovací prostory) a občerstvení. Dle dodaných podkladů bude stavba umístěna na pozemcích p.č. 3692, p.č. 3693, p.č. 3694, p.č. 3696/1, p.č. 3696/2, p.č. 3696/3, p.č. 4221/1 a p.č. 4414/2 v k.ú. Řečkovice (ve vlastnictví TJ Sokol Řečkovice) a částech pozemků p.č. 3700/1 a p.č. 3691/4 v k.ú. Řečkovice (vlastník statutární město Brno).

Výše uvedený stavební záměr má být dle sdělení TJ financován v rámci akce IPMR, finance EU, přičemž čerpání finančních prostředků je vázáno na vydání pravomocného územního rozhodnutí. Uvedená stavba je dle sdělení Ing. Jiřího Růžičky, starosty TJ, zařazena do seznamu akcí IPRM, schválených statutárním městem Brnem, a byla proto takto připravovaná k realizaci, při financování z prostředků EU v letech 2011 - 2013.

Předmětná část pozemku p.č. 3700/1 v k.ú. Řečkovice o výměře 90 m² ve vlastnictví statutárního města Brna bude využita pro vybudování dvou parkovacích stání a sjezdu na pozemek p.č. 3696/1 v k.ú. Řečkovice ve vlastnictví TJ, kde bude zbudováno parkoviště. TJ původně požadovala směnu této části pozemku p.č. 3700/1 za pozemek PK 711 v k.ú. Řečkovice, ale v průběhu přípravy podkladů dispozici změnil. Na požadované části pozemku p.č. 3700/1 v k.ú. Řečkovice nepravidelného trojúhelníkového tvaru se dle nalezených poklopů nachází podzemní inženýrské sítě.

Jelikož pozemek p.č. 3700/1 v k.ú. Řečkovice je v ÚPmB v plochách komunikací a prostranství místního významu, není jeho prodej dle vyjádření Odboru územního plánování a rozvoje MMB v souladu s ÚPmB.

Parkovací stání včetně sjezdu na části pozemku p.č. 3700/1 v k.ú. Řečkovice je navrhováno po jejich dokončení předat do vlastnictví statutárního města Brna s tím, že jejich správu by měla zajišťovat společnost Brněnské komunikace, a.s. V této souvislosti by Odbor dopravy MMB měl uzavřít s Tělocvičnou jednotou Sokol Řečkovice, jako investorem celé akce, příslušnou smlouvu zajišťující převod vybudované stavby na městském pozemku do vlastnictví statutárního města Brna, vč. zajištění následné správy. Odbor dopravy MMB v této souvislosti sdělil, že ke stanovení, zda parkovací stání a sjezd vybudovaný na části pozemku p.č. 3700/1 v k.ú. Řečkovice budou předány do majetku statutárního města Brna a správy společnosti Brněnské komunikace, a.s., je nutné doložit Odboru dopravy MMB technickou dokumentaci s dopravními poměry. Tato bude projednána za účasti OÚPR MMB, OD MMB a společnosti Brněnské komunikace, a.s.

Na převážné části pozemku p.č. 3691/4 v k.ú. Řečkovice se nachází pěšina místně upravená šterkem, propojující jižní okraj ulice Ladova s ul. Prumperk. Pěšina je lemována jednostranně hustými křovinami vesměs náletového charakteru, východní hranici tvoří oplocení sousedních zahrad.

Řešená část pozemku p.č. 3691/4 v k.ú. Řečkovice, kterou požaduje TJ SOKOL Řečkovice získat směnou do svého vlastnictví, se nachází v severní části pozemku a nachází se na ní rovněž uvedená účelová komunikace. Důvodem, proč předmětnou část uvedeného pozemku TJ SOKOL Řečkovice zamýšlí získat do svého vlastnictví je rozšířit a tím zhodnotit zbývající části pozemků p.č. 3696/1 a p.č. 3696/2 v k.ú. Řečkovice do většího pozemku trojúhelníkovitého tvaru (v hranici za plánovaným chodníkem na směřovaných částech

pozemků p.č. 3696/1 a p.č. 3696/2 v k.ú. Řečkovice), který TJ následně zamýšlí odprodat manželům Pavlíčkovým, vlastníkům sousedního pozemku p.č. 3688 zahrada o výměře 1.653 m² v k.ú. Řečkovice - přístup zde bude zajištěn přes nově plánovanou příjezdovou cestu na pozemku p.č. 3696/2 v k.ú. Řečkovice v rámci celého stavebního záměru TJ.

Místním šetřením bylo zjištěno, že předmětná část pozemku p.č. 3700/1 v k.ú. Řečkovice (město) je zatravněná, volně přístupná, situovaná u trafostanice na jižním konci slepé ulice Kubova, pozemek p.č. 3691/4 v k.ú. Řečkovice (město) je vyšlapaná pěšina, která dále pokračuje přes soukromý pozemek a ústí v ul. Ladova. Pozemky p.č. 3696/1 a p.č. 3696/2 v k.ú. Řečkovice (TJ Sokol Řečkovice) jsou částečně zarostlé křovinami. Části uvedených pozemků budou využity pro zbudování nového pěšího průchodu na ul. Ladova (napojením na městské pozemky p.č. 3699/2, p.č. 3696/8 a p.č. 3699/5 v k.ú. Řečkovice). Toto řešení bylo MČ Brno - Řečkovice a Mokrá Hora na základě jednání s TJ SOKOL Řečkovice zvoleno jako nejvhodnější varianta.

Dle aktuálního vyjádření MČ Brno - Řečkovice a Mokrá Hora po prověření skutečného stavu na částech pozemků p.č. 3696/1 a p.č. 3696/2 v k.ú. Řečkovice a pozemcích p.č. 3699/2, p.č. 3696/8 a p.č. 3699/5 v k.ú. Řečkovice **nebyla do současnosti vybudována pěší cesta jako propojení ulic Ladova a Prumperk**. Funkční je původní stezka (pěší propojení výše uvedených ulic).

Pozemek ve zjednodušené evidenci - parcela původ pozemkový katastr (PK) p.č. 711 o výměře 85 m² v k.ú. Řečkovice je z převážné části součástí pozemku p.č. 3691/1 ost. plocha, ost. komunikace, o výměře 71 m² v k.ú. Řečkovice a nachází se na něm část účelové komunikace - nezpevněné pěšiny, která propojuje místní zpevněnou komunikaci Prumperk přes pozemek p.č. 3691/4 v k.ú. Řečkovice s místní komunikací Ladova.

Aktualizace doplatku směny ve prospěch TJ:

Jelikož směnná smlouva nebyla uzavřena do 31. 12. 2011, zvyšuje se doplatek směny úměrně indexu růstu spotřebitelských cen (inflaci) stanovených Českým statistickým úřadem, popř. jeho právním nástupcem, počínaje rokem 2011 a konče kalendářním rokem předcházejícím kalendářnímu roku, ve kterém bude uzavřena směnná smlouva - v r. 2016 aktuálně činí návrh doplatku směny ve prospěch pobočného spolku Tělocvičná jednota Sokol Brno - Řečkovice, částku **52.360,61 Kč** (900,81 Kč/m² za pozemky p.č. 3696/2, p.č. 3691/4 a PK p.č. 711 v k.ú. Řečkovice a 453,57 Kč/m² za pozemek p.č. 3696/1 v k.ú. Řečkovice).

Závěr:

Je navrhováno dodatkem č. 1 **prodloužit sjednanou lhůtu** pro splnění podmínek pro uzavření směnné smlouvy na výše specifikovanou směnu části pozemku p.č. 3691/4 za části pozemků p.č. 3696/1 a p.č. 3696/4 a PK pozemek p.č. 711, vše v k.ú. Řečkovice, v rámci akce „Sportoviště se zázemím Prumperk“ - areál TJ Sokol Brno - Řečkovice vč. řešení pěšího propojení ulic Ladova a Prumperk, dle Dohody o budoucí směně č. 0063111100789 ze dne 19. 10. 2011, **z důvodu, že se nepodařilo zajistit financování uvedené stavby, a to do 19. 10. 2021.**

Projednáni v orgánech statutárního města Brna:

Komise majetková RMB na R7/KM/40. zasedání dne 26. 9. 2016 odložila projednáni materiálu pod bodem č. 40/44 k jeho doplnění o nové stanovisko MČ Brno - Řečkovice a Mokrá Hora. Hlasování: 6 pro, 0 proti, 0 se zdržel /11 členů. Usnesení bylo přijato.

Ing. Liptáková	p. Janíček	Ing. Drápalová	PhDr. Hofmannová	Ing. Pospíšil	JUDr. Kernl	p. Říha	p. Šafařík	Ing. Zuziak	Ing. Hladký	Ing. Malec
pro	pro	omluvena	pro	pro	omluven	omluven	pro	pro	omluven	omluven

ZMČ Brno - Řečkovice a Mokrá Hora - usnesením XII. zasedání ze dne 15. 12. 2016 souhlasí s prodloužením lhůty závazku Smb pro prodloužení stávající směnné smlouvy nebo uzavření nové směnné smlouvy, včetně aktuálnosti požadavku na potvrzení, že na částech pozemků p.č. 3696/1 a p.č. 3696/2 a na pozemcích p.č. 3699/2, p.č. 3696/8 a p.č. 3699/5 v k.ú. Řečkovice byla v souladu se záměrem MČ Brno - Řečkovice a Mokrá Hora vybudována pěší cesta jako propojení ulic Ladovy a Prumperk.

Komise majetková RMB na R7/KM/46. zasedání dne 9. 1. 2017 pod bodem č. 46/35:

1. bere na vědomí dopis pobočného spolku Tělocvičná jednota Sokol Brno - Řečkovice, ze dne 17. 7. 2016 - žádost o prodloužení sjednané lhůty do 19. 10. 2016 pro splnění podmínek pro uzavření směnné smlouvy dle Dohody o budoucí směně č. 0063111100789 ze dne 19. 10. 2011, z důvodu, že se nepodařilo zajistit financování uvedené stavby, a to do 19. 10. 2021.
2. doporučuje Radě města Brna souhlasit se záměrem směny části pozemku p.č. 3691/4 ostatní plocha, ostatní komunikace, o výměře 78 m² v k.ú. Řečkovice.
3. doporučuje Radě a Zastupitelstvu města Brna schválit Dodatek č. 1 Dohody o budoucí směně č. 0063111100789 ze dne 19. 10. 2011 na budoucí směnu části pozemku p.č. 3691/4 ostatní plocha, ostatní komunikace, o výměře 78 m² v k.ú. Řečkovice ve vlastnictví statutárního města Brna za část pozemku p.č. 3696/1 ostatní plocha, sportoviště a rekreační plocha, o výměře 36 m², část pozemku p.č. 3696/2 ostatní plocha, jiná plocha, o výměře 33 m² a pozemek ve zjednodušené evidenci - parcela původ pozemkový katastr (PK) p.č. 711 o výměře 85 m², vše v k.ú. Řečkovice, o celkové výměře 154 m², ve vlastnictví pobočného spolku Tělocvičná jednota Sokol Brno - Řečkovice, na jehož základě se mění sjednaná lhůta pro splnění podmínek pro uzavření směnné smlouvy na výše specifikovanou směnu do 19. 10. 2021, přičemž doplatek směny ve prospěch pobočného spolku Tělocvičná jednota Sokol Brno - Řečkovice činí 52.360,61 Kč (900,81 Kč/m² za pozemky p.č. 3696/2, p.č. 3691/4 a PK p.č. 711 v k.ú. Řečkovice a 453,57 Kč/m² za pozemek p.č. 3696/1 v k.ú. Řečkovice).

Hlasování: 11 pro, 0 proti, 0 se zdržel/z 11 členů. Usnesení bylo přijato.

Ing. Liptáková	p. Janíček	Ing. Drápalová	PhDr. Hofmannová	Ing. Pospíšil	JUDr. Kerndl	p. Říha	p. Šafařík	Ing. Zuziak	Mgr. Leder	Ing. Malec
pro	pro	pro	pro	pro	pro	pro	pro	pro	pro	pro

R7/098. schůze Rady města Brna konaná dne 24. 1. 2017:

1. bere na vědomí dopis pobočného spolku Tělocvičná jednota Sokol Brno - Řečkovice, ze dne 17. 7. 2016 - žádost o prodloužení sjednané lhůty do 19. 10. 2016 pro splnění podmínek pro uzavření směnné smlouvy dle Dohody o budoucí směně č. 0063111100789 ze dne 19. 10. 2011, z důvodu, že se nepodařilo zajistit financování uvedené stavby, a to do 19. 10. 2021.
2. souhlasí se záměrem směny části pozemku p.č. 3691/4 ostatní plocha, ostatní komunikace, o výměře 78 m² v k.ú. Řečkovice.
3. doporučuje Zastupitelstvu města Brna schválit Dodatek č. 1 Dohody o budoucí směně č. 0063111100789 ze dne 19. 10. 2011 na budoucí směnu části pozemku p.č. 3691/4 ostatní plocha, ostatní komunikace, o výměře 78 m² v k.ú. Řečkovice ve vlastnictví statutárního města Brna za část pozemku p.č. 3696/1 ostatní plocha, sportoviště a rekreační plocha, o výměře 36 m², část pozemku p.č. 3696/2 ostatní plocha, jiná plocha, o výměře 33 m² a pozemek ve zjednodušené evidenci - parcela původ pozemkový katastr (PK) p.č. 711 o výměře 85 m², vše v k.ú. Řečkovice, o celkové výměře 154 m², ve vlastnictví pobočného spolku Tělocvičná jednota Sokol Brno - Řečkovice, na jehož základě se mění sjednaná lhůta pro splnění podmínek

pro uzavření směnné smlouvy na výše specifikovanou směnu do 19. 10. 2021, přičemž doplatek směny ve prospěch pobočného spolku Tělocvičná jednota Sokol Brno - Řečkovice činí 52.360,61 Kč.

Schváleno jednomyslně 9 členy.

Ing. Vokřál	Mgr. Hladík	R.Mrázek	Bc. Hollan	Mgr. Ander	Ing. Kacer	M. Janíček	Bc. Kolářný	JUDr. Rusňáková	Ing. Staněk	Mgr. Suchý
pro	pro	pro	pro	pro	—	—	pro	pro	pro	pro

Záměr směny části pozemku p.č. 3691/4 ostatní plocha, ostatní komunikace, o výměře 78 m² v k.ú. Řečkovice byl zveřejněn zákonem stanoveným způsobem po dobu 15 dnů od 25. 1. 2017, bez připomínek.

Historie projednání návrhu budoucí směny části pozemku p.č. 3691/4 za části pozemků p.č. 3696/1 a p.č. 3696/4 a PK pozemek p.č. 711, vše v k.ú. Řečkovice, v rámci akce „Sportoviště se zázemím Prumperk“ - areál TJ SOKOL Řečkovice vč. řešení pěšího propojení ulic Ladova a Prumperk.“

Původní cenový návrh:

Majetkový odbor MMB navrhl směnu části pozemku p.č. 3691/4 o výměře 78 m² v k.ú. Řečkovice ve vlastnictví statutárního města Brna za části pozemků p.č. 3696/1 o výměře 36 m² a p.č. 3696/2 o výměře 33 m² a pozemek ve zjednodušené evidenci - parcela původ pozemkový katastr (PK) p.č. 711 o výměře 85 m², vše v k.ú. Řečkovice, o celkové výměře 154 m², ve vlastnictví TJ, realizovat bez doplatku (Komisi majetkové Rady města Brna a Radě města Brna předloženo jako VARIANTA A).

Dle **Znaleckého posudku č. 2120/2010**, vyhotoveného Ing. Miroslavem Reichstätterem, činila:

- jednotková cena za pozemek p.č. 3696/2 v k.ú. Řečkovice:
cena zjištěná dle CM č. 8..... 3.000,-Kč/m², cena obvyklá..... **854,-Kč/m²**
- jednotková cena za pozemek p.č. 3691/4 v k.ú. Řečkovice:
cena zjištěná dle cenového předpisu..... 853,97 Kč/m², cena obvyklá.....**854,-Kč/m²**
- jednotková cena za pozemek p.č. 3696/1 v k.ú. Řečkovice:
cena zjištěná dle cenového předpisu.....700,23 Kč/m², cena obvyklá.....**430,-Kč/m²**
- jednotková cena za pozemek p.č. PK 711 v k.ú. Řečkovice:
cena zjištěná dle cenového předpisu..... 853,97 Kč/m², cena obvyklá.....**854,-Kč/m²**.

Dle uvedeného ZP tak doplatek směny ve prospěch TJ činil **49.640,-Kč (854,-Kč/m² za pozemek p.č. 3691/4, 430,-Kč/m² za pozemek p.č. 3696/1, 854,-Kč/m² za pozemek p.č. 3696/2 a 854,-Kč/m² za pozemek PK p.č. 711, vše v k.ú. Řečkovice) - návrh TJ Sokol Řečkovice - Komisi majetkové Rady města Brna a Radě města Brna předloženo jako VARIANTA B).**

V Cenové mapě č. 8 činila jednotková cena předmětných pozemků **3.000,-Kč/m²** (pozemky p.č. 3696/2 a p.č. 3700/1 v k.ú. Řečkovice), **870,-Kč/m²** (pozemek p.č. 3691/4 v k.ú. Řečkovice), **2.350,-Kč/m²** (pozemek p.č. PK 711 v k.ú. Řečkovice) a pozemek p.č. 3696/1 v k.ú. Řečkovice není oceněn.

Budoucí směnu bylo navrženo realizovat:

- **VARIANTA A)** bez doplatku - návrh Majetkového odboru MMB,
- **VARIANTA B)** s doplatkem směny ve prospěch Tělocvičné jednoty Sokol Řečkovice, občanské sdružení, ve výši **49.640,-Kč (854,-Kč/m²)** za pozemek p.č. 3691/4, **430,-Kč/m²** za pozemek p.č. 3696/1, **854,-Kč/m²** za pozemek p.č. 3696/2 a **854,-Kč/m²** (PK) p.č. 711, vše v k.ú. Řečkovice) - návrh TJ.

Zastupitelstvo města Brna na svém Z6/004. zasedání konaném dne 7. 3. 2011 pod bodem č. 105 schválilo budoucí směnu části pozemku p.č. 3691/4 ostatní plocha výměře 78 m² v k.ú. Řečkovice ve vlastnictví statutárního města Brna za část pozemku p.č. 3696/1 ostatní plocha o výměře 36 m², část pozemku p.č. 3696/2 ostatní plocha o výměře 33 m², pozemek ve zjednodušené evidenci - parcela původ pozemkový katastr (PK) p.č. 711 o výměře 85 m², vše v k.ú. Řečkovice, o celkové výměře 154 m², ve vlastnictví Tělocvičné jednoty Sokol Řečkovice, občanské sdružení (dále jen TJ), **bez doplatku směny.**

TJ v dopise ze dne 24. 4. 2011 odmítla uzavřít dohodu o budoucí směně bez doplatku, neboť jí pro realizaci jejího stavebního záměru „Sportoviště se zázemím Prumperk - areál TJ SOKOL Řečkovice ul. Kubova a Prumperk“ postačuje vyřešení příjezdové cesty vč. parkovacích stání k budoucímu sportovnímu areálu na části pozemku p.č. 3700/1 v k.ú. Řečkovice formou smlouvy o právu stavby z úrovně Odboru dopravy MMB.

TJ vzhledem k rozdílu ve výměrách směňovaných pozemků 76 m² ve prospěch TJ požadovala doplatek směny ve výši **49.640,-Kč (854,-Kč/m²)** za pozemek p.č. 3691/4, **430,-Kč/m²** za pozemek p.č. 3696/1, **854,-Kč/m²** za pozemek p.č. 3696/2 a **854,-Kč/m²** za pozemek PK p.č. 711, vše v k.ú. Řečkovice).

Jelikož je žádoucí zajistit současné i budoucí pěší propojení ulic Ladova a Prumperk, Majetkový odbor MMB navrhuje **realizovat budoucí směnu** části pozemku p.č. 3691/4 ost. plocha o výměře 78 m² v k.ú. Řečkovice ve vlastnictví statutárního města Brna za části pozemků p.č. 3696/1 ost. plocha o výměře 36 m² a p.č. 3696/2 ost. plocha o výměře 33 m² a pozemek ve zjednodušené evidenci - parcela původ pozemkový katastr (PK) p.č. 711 o výměře 85 m², vše v k.ú. Řečkovice, o celkové výměře 154 m², ve vlastnictví Tělocvičné jednoty Sokol Řečkovice **s cílem** vybudování (z části) nového **pěšího propojení místní zpevněné komunikace Prumperk s místní komunikací Ladova.**

V tomto směru Majetkový odbor MMB navrhl změnit usnesení Z6/004. zasedání Zastupitelstva města Brna konaného dne 7. 3. 2011, bod č. 105, a **akceptovat TJ požadovaný doplatek směny ve výši 49.640,-Kč (854,-Kč/m²)** za p.č. 3691/4, **430,-Kč/m²** za p.č. 3696/1, **854,-Kč/m²** za p.č. 3696/2 a **854,-Kč/m²** za (PK) p.č. 711, vše v k.ú. Řečkovice).

Komise majetková Rady města Brna na 14. zasedání dne 28. 6. 2011 pod bodem č. 14/35:

1. **bere na vědomí** dopis TJ SOKOL Řečkovice ze dne 24. 4. 2011 - **nezájem o realizaci budoucí směny** části pozemku p.č. 3691/4 ostatní plocha o výměře 78 m² v k.ú. Řečkovice ve vlastnictví statutárního města Brna za část pozemku p.č. 3696/1 ostatní plocha o výměře 36 m², část pozemku p.č. 3696/2 ostatní plocha o výměře 33 m², pozemek ve zjednodušené evidenci - parcela původ pozemkový katastr (PK) p.č. 711 o výměře 85 m², vše v k.ú. Řečkovice, o celkové výměře 154 m², ve vlastnictví Tělocvičné jednoty Sokol Řečkovice, občanské sdružení, **bez doplatku směny.**
2. **doporučuje Radě a Zastupitelstvu města Brna změnit usnesení Z6/004. zasedání Zastupitelstva města Brna konaného dne 7. března 2011, bod č. 105 (viz. výše) takto:**
Zastupitelstvo města Brna schvaluje budoucí směnu části pozemku p.č. 3691/4 ostatní plocha o výměře 78 m² v k.ú. Řečkovice ve vlastnictví statutárního města Brna za část pozemku p.č. 3696/1 ostatní plocha o výměře 36 m², část pozemku p.č. 3696/2 ostatní

plocha o výměře 33 m², pozemek ve zjednodušené evidenci - parcela původ pozemkový katastr (PK) p.č. 711 o výměře 85 m², vše v k.ú. Řečkovice, o celkové výměře 154 m², ve vlastnictví Tělocvičné jednoty Sokol Řečkovice, občanské sdružení, s **doplatkem směny** ve prospěch Tělocvičné jednoty Sokol Řečkovice, občanské sdružení, ve výši **49.640,-Kč** (854,-Kč/m² za pozemek p.č. 3691/4, 430,-Kč/m² za pozemek p.č. 3696/1, 854,-Kč/m² za pozemek p.č. 3696/2 a 854,-Kč/m² (PK) p.č. 711, vše v k.ú. Řečkovice) a za podmínek dohody o budoucí směně, která je součástí tohoto materiálu.

Hlasování: 7 pro, 0 proti, 0 se zdržel/z 11 členů.

R6/032. schůze Rady města Brna konaná dne 20. 7. 2011:

- 1. bere na vědomí dopis TJ SOKOL Řečkovice ze dne 24. 4. 2011 - nezájem o realizaci budoucí směny části pozemku p.č. 3691/4 ostatní plocha o výměře 78 m² v k.ú. Řečkovice ve vlastnictví statutárního města Brna za část pozemku p.č. 3696/1 ostatní plocha o výměře 36 m², část pozemku p.č. 3696/2 ostatní plocha o výměře 33 m², pozemek ve zjednodušené evidenci - parcela původ pozemkový katastr (PK) p.č. 711 o výměře 85 m², vše v k.ú. Řečkovice, o celkové výměře 154 m², ve vlastnictví Tělocvičné jednoty Sokol Řečkovice, občanské sdružení, bez doplatku směny.**
- 2. doporučuje Zastupitelstvu města Brna změnit usnesení Z6/004. zasedání Zastupitelstva města Brna konaného dne 7. března 2011, bod č. 105 (viz. výše) takto: Zastupitelstvo města Brna schvaluje budoucí směnu části pozemku p.č. 3691/4 ostatní plocha o výměře 78 m² v k.ú. Řečkovice ve vlastnictví statutárního města Brna za část pozemku p.č. 3696/1 ostatní plocha o výměře 36 m², část pozemku p.č. 3696/2 ostatní plocha o výměře 33 m² a pozemek ve zjednodušené evidenci - parcela původ pozemkový katastr (PK) p.č. 711 o výměře 85 m², vše v k.ú. Řečkovice, o celkové výměře 154 m², ve vlastnictví Tělocvičné jednoty Sokol Řečkovice, občanské sdružení, s doplatkem směny ve prospěch Tělocvičné jednoty Sokol Řečkovice, občanské sdružení, ve výši 49.640,-Kč a za podmínek dohody o budoucí směně.**

Zastupitelstvo města Brna na svém Z6/008. zasedání konaném dne 6. 9. 2011 pod bodem č. 114 schválilo budoucí směnu s doplatkem směny ve prospěch TJ ve výši 49.640,-Kč.

Pro úplnost:

K předmětnému záměru TJ Sokol Řečkovice byla evidována Petice obyvatel ulice Kubova za zachování stávající organizace dopravy a využití veřejných ploch na ulici Kubova v Brně.

Na tuto petici již odpověděl Bc. Roman Onderka, MBA, primátor statutárního města Brna v dopise ze dne 11. 6. 2010, ze kterého vyplývalo, že **záměr umístění stavby „Sportoviště se zázemím Prumperk“ - areál TJ SOKOL Řečkovice ul. Kubova a Prumperk není v rozporu s platným Územním plánem města Brna**, celá lokalita by měla být využitelná pro veřejnost. Komunikace v ul. Kubova je místní obslužnou komunikací zajišťující obsluhu území rodinných a bytových domů s parkováním zde bydlících obyvatel v uličním profilu, který plní funkci veřejného prostranství. Navrhovaná intenzita využití území daná četností dopravy dle připravovaného záměru na vybudování sportoviště je v ul. Kubova zanedbatelná a nelze předpokládat, že by znemožnila stávající průjezdnost komunikací Kubova.

Obyvatelé ulice Kubova byli vyrozuměni, že rozhodnutí o využití pozemku p.č. 3700/1 v k.ú. Řečkovice ve vlastnictví statutárního města Brna ke zřízení nového sjezdu ze stávající obslužné komunikace k budoucím parkovacím stáním budovaným na pozemku stavebníka je v kompetenci orgánů statutárního města Brna.

MČ Brno - Řečkovice a Mokrý Hora rovněž sdělila, že autoři petice se mýlí, hovoří - li o rozporu s územně plánovací dokumentací. Dle ÚPmB se jedná o návrhovou plochu rekreační zeleně. Tyto plochy zahrnují zejména rekreační areály, hřiště, koupaliště, pláže, kempinky. Záměr TJ SOKOL Řečkovice je tedy v souladu s ÚPmB. Zamýšlená hřiště budou pochopitelně sloužit veřejnosti (i když za úplatu).

Podstatná je skutečnost, že charakter silnice v ul. Kubova odpovídá místní komunikaci, jejíž šířka činí 6 m, což znamená, že zákon č. 361/2000 Sb., o provozu na pozemních komunikacích, zde neumožňuje stání (tedy tzv. parkování) - viz. § 25 odst. 3 zákona. Toto ustanovení je však často porušováno. Lze odůvodněně předpokládat, že někteří lidé ponechávají své automobily na silnici a neodstavují je do garáží či na své pozemky. Konečný výsledek pak je téměř nemožnost průjezdu předmětnou komunikací.

Vzhledem k místním podmínkám je příjezd k zamýšlenému sportovišti možný pouze ul. Kubova (budování příjezdu ul. Prumperk by bylo s ohledem na terénní rozdíly příliš složité a nákladné, ještě větší problém by potom představoval výjezd vozidel velmi úzkým Prumperkem, těsně kolem rodinných domů, směrem ke kostelu na Palackého náměstí).

TJ SOKOL Řečkovice zamýšlí při hřištích na svém pozemku vystavět 18 parkovacích míst, **upravená studie dopravního řešení sportoviště Prumperk počítá s vytvořením 21 parkovacích míst** (nikoliv 8 či 10, jak se uvádí v petici), dalších 8 míst by mohlo vzniknout v horní části ul. Prumperk (pod restaurací Na Špici), změni - li se zde režim dopravy z obousměrného na jednosměrný (o tuto změnu požádala RMČ Brno - Řečkovice a Mokrá Hora Odbor dopravy MMB svým usnesením přijatým na 63. schůzi dne 2. 6. 2010).

Stanoviska příslušných orgánů:

- **ÚMČ Brno - Řečkovice a Mokrá Hora, Odbor správy majetku** - vyjádření ze dne 15. 9. 2016 - k dotazu MO MMB ze dne 28. 7. 2016 (doručeno do DS 3. 8. 2016) k návrhu směny pozemků a jejich částí p.č. 3691/4, p.č. 3696/1 a p.č. 3696/4 a pozemku ve zjednodušené evidenci PK parc. č. 711 vše v k. ú. Řečkovice - v souvislosti s plánovanou stavbou „Sportoviště se zázemím Prumperk“ a možnosti prodloužení „Dohody o budoucí směně pozemků“ **do 19. 10. 2021** - po prověření skutečného stavu sděluje, že na částech pozemků p.č. 3696/1 a p.č. 3696/2 v k.ú. Řečkovice a pozemcích p.č. 3699/2, p.č. 3696/8 a p.č. 3699/5 v k.ú. Řečkovice **nebyla do současnosti vybudována pěší cesta** jako propojení ulic Ladova a Prumperk. Funkční je původní stezka (pěší propojení výše uvedených ulic). ÚMČ Brno - Řečkovice a Mokrá Hora eviduje rozhodnutí ÚMČ Brno - Řečkovice a Mokrá Hora, stavební úřad, ze dne 26. 2. 2016, právní moc dne 30. 3. 2016, o **prodloužení platnosti stavebního povolení** (č.j. MCBRMH/000907/16/2100/SVDE) **na stavbu „Sportoviště se zázemím Prumperk“ do 4. 2. 2018**. Uvedený souhlas se směnou již byl **kladně projednán** na XIX. zasedání ZMČ Brno - Řečkovice a Mokrá Hora dne 23. 4. 2009.

- **ZMČ Brno - Řečkovice a Mokrá Hora** - usnesením XII. zasedání ze dne 15. 12. 2016 **souhlasí s prodloužením lhůty závazku SmB pro prodloužení stávající směnné smlouvy nebo uzavření nové směnné smlouvy**, včetně aktuálnosti požadavku na potvrzení, že na částech pozemků p.č. 3696/1 a p.č. 3696/2 a na pozemcích p.č. 3699/2, p.č. 3696/8 a p.č. 3699/5 v k.ú. Řečkovice byla v souladu se záměrem MČ Brno - Řečkovice a Mokrá Hora vybudována pěší cesta jako propojení ulic Ladovy a Prumperk.

(**ZMČ Brno - Řečkovice a Mokrá Hora** - na základě usnesení XIX. zasedání ze dne 23. 4. 2009 **souhlasilo se směnou** částí p.č. 3691/4 k.ú. Řečkovice (v majetku města) za části pozemků p.č. 3696/2 a 3696/1 a PK p.č. 711 v k.ú. Řečkovice (v majetku TJ Sokol Řečkovice).

- vyjádření ze dne 13. 6. 2011: Zastupitelstvo městské části Brno - Řečkovice a Mokrá Hora souhlasilo dne 23. 4. 2009 na svém XIX. zasedání se směnou:
a) pozemku p.č. 3691/1 (PK 711) ve vlastnictví TJ SOKOL za část pozemku p.č. 3700/1 ve vlastnictví statutárního města Brna, vše v k. ú. Řečkovice,
b) pozemku p.č. 3696/12 ve vlastnictví TJ SOKOL (původně část pozemku p.č. 3696/2 a část pozemku p.č. 3696/1) za pozemek p.č. 3691/6 ve vlastnictví statutárního města Brna (původně část pozemku p.č. 3691/4), vše v k.ú. Řečkovice. **Zmíněná směna je v souladu s požadavkem městské části na pěší propojení ulic Ladovy a Prumperku**. Toto pěší propojení dosud

nevzniklo - stále slouží původní cesta. Cesta pro pěší není tedy zřízena ani na částech pozemků p. č. 3696/1 a 3696/2 a na pozemcích p.č. 3699/2, p.č. 3696/8 a p.č. 3699/5 v k. ú. Řečkovice.

ZMČ Brno - Řečkovice a Mokrá Hora při svém rozhodování o zmíněné směně neposuzovalo, kdo chodník spojující obě ulice vybuduje. Proto **nelze ani odpovědět na otázku, kdo bude investorem tohoto propojení** (a to i s ohledem na to, že potřebné pozemky ještě nejsou v rukou města).
Podmínky pro uskutečnění celé směny ZMČ též nestanovilo.)

- **RMČ Brno - Řečkovice a Mokrá Hora** - na 56. schůzi **souhlasí s pronájmem** části pozemku p.č. 3700/1 k.ú. Řečkovice a se zřízením věcného břemene k tomuto pozemku k zajištění přístupu a příjezdu na pozemek p.č. 3696/1 ve vlastnictví TJ Sokol.

- **OÚPR MMB** - vyjádření ze dne 22. 8. 2016 - k návrhu směny pozemků a jejich částí parc. č. 3691/4, 3696/1, 3696/4 a pozemku ve zjednodušené evidenci PK parc. č. 711 vše v k. ú. Řečkovice - v souvislosti s plánovanou stavbou „Sportoviště se zázemím Prumperk“ k návrhu prodloužení „Dohody o budoucí směně pozemků“ dle doložené situace a to do 19. 10. 2021 vč. převodu navrhovaných staveb sjezdu a dvou parkovacích stání na pozemku parc. č. 3700/1 v k.ú. Řečkovice do majetku statutárního města Brna. Dle platného Územního plánu města Brna (ÚPmB) jsou předmětné stavby sjezdu a parkovacích míst na pozemku parc. č. 3700/1 součástí plochy stavební, plochy pro dopravu s podrobnějším účelem využití stanoveným funkčním typem - plochy komunikací a prostranství místního významu a z části zasahují i do plochy čistého bydlení (BC). Základní regulace vyplývající z ÚPmB:

PLOCHY BYDLENÍ

- jsou určeny především pro bydlení.

Plochy pro dopravu s podrobnějším účelem využití stanoveným funkčním typem - komunikace a prostranství místního významu plní podle regulativů ÚPmB funkci veřejného prostranství (konkrétně slouží jako komunikace, chodníky pro pěší, doprovodná zeď podél komunikací) a jsou přístupné všem bez omezení. Dle ust. § 188 odst (1) zákona č. 183/2006 Sb., o územním plánování a stavebním řádu (stavební zákon), v platném znění lze územně plánovací dokumentaci sídelního útvaru nebo zóny, územní plán obce a regulační plán schválené před 1. lednem 2007 do 31. prosince 2020 podle tohoto zákona upravit, v rozsahu provedené úpravy projednat a vydat, jinak pozbývají platnosti.

Závěr:

V návaznosti na ustanovení § 188 odst. (1) zákona č. 183/2006 Sb., o územním plánování a stavebním řádu z hlediska územního plánování prodloužení „Dohody o budoucí směně pozemků“ do 31. 12. 2020 a převzetí staveb sjezdu a dvou parkovacích stání na pozemku parc. č. 3700/1 v k.ú. Řečkovice do majetku statutárního města Brna je v souladu s ÚPmB.

- vyjádření ze dne 17. 6. 2010 - **směna** části p.č. 3691/4 (město) za části pozemků p.č. 3696/1 a p.č. 3696/2 v k.ú. Řečkovice a PK p.č. 711 v k.ú. Řečkovice odůvodněná záměrem výstavby Sportovního areálu Prumperk **je v souladu s ÚPmB**. **Z hlediska platného Územního plánu města Brna je vybudování pěšího propojení ulic Ladova - Prumperk v souladu se změnou ÚPmB** pořízenou v roce 2006. Část pozemku p.č. 3700/1 v k.ú. Řečkovice je v plochách komunikací a prostranství místního významu a částečně také ve stabilizované ploše čistého bydlení a **vybudování dopravního napojení není v rozporu se záměry územního plánování**.

OÚPR MMB sděluje, že zřízení věcného břemene přes část pozemku p.č. 3700/1 v k.ú. Řečkovice (v majetku města) není v souladu s ÚPmB, neboť se bude jednat

o veřejnou plochu komunikací. **Pronajmout lze pouze část pozemku p.č. 3700/1 v k.ú. Řečkovice, na které bude realizováno parkovací stání.**

OÚPR MMB upozorňuje, že v ploše pro komunikaci a prostranství místního významu je i pozemek p.č. 3696/2 v k.ú. Řečkovice ve vlastnictví TJ SOKOL Řečkovice, který by měl sloužit pro vybudování veřejně přístupné komunikace (OÚPR MMB z územně plánovacího hlediska prodej pozemků v plochách komunikací a prostranství místního významu nepovažuje za v souladu s ÚPmB.

- **nově navrhovaná trasa pěšího propojení ulice Ladova - Prumperk je zakotvená v platném Územním plánu města Brna jako plocha komunikací a prostranství místního významu a PK pozemek p.č. 711 v k.ú. Řečkovice je také součástí této pěší cesty.**

OÚPR MMB z územně plánovacího hlediska doporučuje, aby všechny pozemky v plochách komunikací a prostranství místního významu byly ve vlastnictví města, což se týká všech pozemků ve vlastnictví TJ SOKOL Řečkovice nabízených ke směně - viz. výřez z ÚPmB.

- **OTS MMB** - dle Digitální technické mapy města Brna (DTMB) pozemek p.č. 3696/1 v k.ú. Řečkovice není dotčen inž. sítěmi, pozemky p.č. 3696/2 a p.č. 3700/1 v k.ú. Řečkovice jsou dotčeny vedením VN a NN (správce E.ON ČR, s.r.o.), kabelem veřejného osvětlení (TSB, a.s.) a jednotnou kanalizací DN 400 (BVK, a.s.), vč. jejich ochranných pásem.

Průběhy inž. sítí obsažených v DTMB jsou pouze informativní a nemusí být kompletní. Pro DTMB nejsou k dispozici žádná data o průběhu sítí Telefónica O₂.

- **Odbor dopravy MMB** - vyjádření ze dne 22. 9. 2016 - z dopravního hlediska **souhlasí se směnou** části pozemku p.č. 3691/4 ostatní plocha o výměře 78 m² v k.ú. Řečkovice ve vlastnictví statutárního města Brna za části pozemků p.č. 3696/1 ostatní plocha o výměře 43 m², p.č. 3696/2 ostatní plocha o výměře 42 m² v k.ú. Řečkovice a PK p.č. 711 v k.ú. Řečkovice ve vlastnictví TJ Sokol Řečkovice.

Převzetí budovaných parkovacích stání na části pozemku p.č. 3700/1 v k.ú. Řečkovice je nutné projednat na společné schůzce OD MMB a společnosti Brněnské komunikace a.s., po předložení technické dokumentace.

OD MMB se ke směně vyjádřil kladně i v předchozím vyjádření ze dne 21. 4. 2009 a ze dne 16. 12. 2010 ve kterých z dopravního hlediska **ne měl námitek k pronájmu** části pozemku p.č. 3700/1 ostatní plocha o výměře 91 m² v k.ú. Řečkovice, vzhledem ke skutečnosti, že se jedná o zeleň (p.č. 3700/1) a přístupová cesta na pozemku p.č. 3691/4 v k.ú. Řečkovice bude nahrazena.

Ke stanovení, zda parkovací stání a sjezd vybudovaný na části pozemku p.č. 3700/1 v k.ú. Řečkovice budou předány do majetku statutárního města Brna a správy společnosti Brněnské komunikace, a.s., je nutné doložit Odboru dopravy MMB technickou dokumentaci s dopravními poměry. Tato bude projednána za účasti OÚPR MMB, OD MMB a společnosti Brněnské komunikace, a.s.

Na požadované části pozemku p.č. 3691/4 v k.ú. Řečkovice je situovaná komunikační plocha pěšího propojení MK ul. Prumperk a Ladova. Toto pěší propojení bude nahrazeno nově vybudovanou účelovou komunikací situovanou na částech pozemků p.č. 3696/1 a p.č. 3696/2 v k.ú. Řečkovice dle zákresu.

Pozemek PK 711 v k.ú. Řečkovice je dotčen účelovou komunikací (pěší propojení ul. Prumperk a Ladova). Vzhledem k tomu, že se jedná o komunikační plochu zajišťující průchod územím, OD MMB nabytí tohoto

pozemku do majetku statutárního města Brna doporučuje. Jelikož se nejedná o místní komunikaci, není OD MMB kompetentním orgánem k potvrzování nezbytnosti nabytí tohoto pozemku do vlastnictví statutárního města Brna.

- **Brněnské komunikace a.s.** - není oprávněna se vyjádřit, jelikož pozemek p.č. 3691/4 k.ú. Řečkovice-ostatní plocha, ostatní komunikace, není ve správě společnosti.
- **OŽP MMB** - směna části pozemku p.č. 3691/4 za části pozemků p.č. 3696/1, p.č. 3696/2 a PK p.č. 711 v k.ú. Řečkovice zajišťuje propojení ulic Ladova - Prumperk. V požadované části je pouze vyšlapaná cesta obklopená zahuštěným porostem keřů. **Ke směně, pronájmu, nemá námitek.** Pozemek p.č. 3700/1 v k.ú. Řečkovice - požadovaná část je tvořena plochou veřejné zeleně s množstvím vzrostlých dřevin, kde zejména stromy líp je nutno v maximální míře zachovat a chránit. PK p.č. 711 v k.ú. Řečkovice je součástí nástupu na pěší propojení z ulice Prumperk. OŽP MMB předpokládá, že budoucí chodník v návaznosti na ul. Kubova bude realizován současně se sportovním areálem.
- **Technické sítě Brno, a.s.** - pozemky p.č. 3691/4 a 3696/1 v k.ú. Řečkovice nejsou dotčeny. Do části pozemku p.č. 3696/2 zasahuje kabel veřejného osvětlení. Vzhledem k tomu, že po směně by tato část pozemku byla v majetku města, souhlasí bez připomínek. Část pozemku p.č. 3700/1 v k.ú. Řečkovice je dotčena kabelem veřejného osvětlení, kde ochranné pásmo je 1 m na každou stranu. Zařízení VO musí zůstat volně přístupné nesmí být oplocováno, věcné břemeno je nutné zřídit pouze v případě směny nebo prodeje.
- **E.ON Česká republika, s.r.o.** - k návrhu směny části pozemku p.č. 3691/4 za části pozemků p.č. 3696/1, p.č. 3696/2 a PK p.č. 711 v k.ú. Řečkovice a k návrhu pronájmu části pozemku p.č. 3700/1 v k.ú. Řečkovice sděluje, že v zájmovém území se nachází podzemní vedení NN a podzemní vedení VN. Na energetické zařízení se vztahuje omezení vyplývající z ustanovení zákona č. 458/2000 Sb., § 46, v platném znění, pro činnosti v ochranných pásmech. Ke stavbě v ochranných pásmech nadzemního vedení VN, VVN, podzemního vedení nebo elektrických stanic je investor povinen zajistit si písemný souhlas s činností v ochranném pásmu ve smyslu § 46 odst. 11 zákona č. 458/2000 Sb., o podmínkách podnikání a o výkonu státní správy v energetických odvětvích, v platném znění.
- **Brněnské vodárny a kanalizace, a.s.** - u částí pozemků p.č. 3691/4 a 3696/1 v k.ú. Řečkovice a PK p.č. 711 v k.ú. Řečkovice souhlasí se směnou, neboť nedojde k dotčení inž. sítí v provozování BVK, a.s. Vyznačená část pozemku p.č. 3696/2 v k.ú. Řečkovice je dotčena vedením kanalizační stoky DN 400 včetně jejího ochranného pásma, které je dle § 23 zákona č. 274/2001 Sb., o vodovodech a kanalizacích, v platném znění, v šíři 2,5 m vodorovně od vnějšího líce stěny potrubí kanalizační stoky DN 400 na každou stranu. Protože se jedná o převod pozemku do vlastnictví statutárního města Brna, BVK, a.s. nepožadují v tomto případě zřizovat věcné břemeno.
- **Dopravní podnik města Brna, a.s.** - ke směně dle návrhu usnesení z hlediska zájmů DPmB, a.s. nemá žádné připomínky.

Statutární město Brno
se sídlem Dominikánské náměstí 196/1, 602 00 Brno
zastoupené primátorem Ing. Petrem Vokřálem
IČ: 44 99 27 85
bankovní spojení: Česká spořitelna, a.s.
Olbrachtova 1929/62, 140 00 Praha 4
IČO: 45244782
č. účtu: 111 246 222/0800

(dále jen budoucí strana první)

a

Tělocvičná jednota Sokol Brno - Řečkovice,
pobočný spolek
IČ: 49465368
se sídlem: Vážného 2/19, Řečkovice, 621 00 Brno
spolek zapsán ve spolkovém rejstříku, vedeném Městským soudem v Praze,
oddíl L, vložka 28001
jednající: Ing. Jiřím Růžičkou, starostou
Mgr. Janem Bartoňkem, místostarostou
bankovní spojení:, číslo účtu:

(dále jako budoucí strana druhá)

uzavřeli níže uvedeného dne, měsíce a roku tento

Dodatek č. 1 dohody o budoucí směně č. 0063111100789

I.

1. Budoucí strana první je na základě zákona č. 172/1991 Sb., o přechodu některých věcí z majetku ČR do vlastnictví obcí, v platném znění, výlučným vlastníkem pozemku p.č. 3691/4 ostatní plocha, ostatní komunikace, o výměře 309 m² v k.ú. Řečkovice, obec Brno, okres Brno - město, zapsaného u Katastrálního úřadu pro Jihomoravský kraj se sídlem v Brně, katastrální pracoviště Brno - město, na LV č. 10001.

2. Budoucí strana druhá je výlučným vlastníkem pozemků p.č. 3696/1 ostatní plocha, sportoviště a rekreační plocha, o výměře 4.025 m², p.č. 3696/2 ostatní plocha, jiná plocha, o výměře 208 m² a dále pozemku ve zjednodušené evidenci - parcely původ pozemkový katastr (PK) p.č. 711 o výměře 85 m², vše v k.ú. Řečkovice, obec Brno, okres Brno - město, zapsaných u Katastrálního úřadu pro Jihomoravský kraj se sídlem v Brně, katastrální pracoviště Brno - město, na LV č. 3310.

II.

1. Budoucí strana první a budoucí strana druhá dne 19. 10. 2011 uzavřely Dohodu o budoucí směně č. 0063111100789, na základě které se zavázaly, že uzavřou směnnou smlouvu na směnu části pozemku p.č. 3691/4 ostatní plocha, ostatní komunikace, o výměře 78 m²

v k.ú. Řečkovice ve vlastnictví budoucí strany první za část pozemku p.č. 3696/1 ostatní plocha, sportoviště a rekreační plocha, o výměře 36 m², část pozemku p.č. 3696/2 ostatní plocha, jiná plocha, o výměře 33 m² a pozemek ve zjednodušené evidenci - parcela původ pozemkový katastr (PK) p.č. 711 o výměře 85 m², vše v k.ú. Řečkovice, o celkové výměře 154 m², ve vlastnictví budoucí strany druhé, s obsahem uvedeným v čl. B Dohody o budoucí směně č. 0063111100789, a to za následujících podmínek:

- vydání pravomocného územního rozhodnutí na stavbu „Sportoviště se zázemím Prumperk“ dle zpracovaného projektu projektové kanceláře HBH project, květen 2010 na vybudování sportoviště se třemi tenisovými kurty, jedním volejbalovým kurtem, parkovištěm, zpevněnou plochou a novým objektem, plnícím funkci zázemí (šatny, sprchy, skladovací prostory) a občerstvení, s umístěním na pozemcích p.č. 3692, p.č. 3693, p.č. 3694, p.č. 3696/1, p.č. 3696/2, p.č. 3696/3, p.č. 4221/1 a p.č. 4414/2 v k.ú. Řečkovice (ve vlastnictví TJ Sokol Řečkovice) a částech pozemků p.č. 3700/1 a p.č. 3691/4 v k.ú. Řečkovice (vlastník statutární město Brno).
- potvrzení od MČ Brno - Řečkovice a Mokrý Hora, že na částech pozemků p.č. 3696/1 a p.č. 3696/2 v k.ú. Řečkovice a pozemcích p.č. 3699/2, p.č. 3696/8 a p.č. 3699/5 v k.ú. Řečkovice byla v souladu se záměrem MČ Brno - Řečkovice a Mokrý Hora vybudována pěší cesta jako propojení ulic Ladova a Prumperk, s tím, že pokud ve lhůtě pěti let ode dne uzavření dohody o budoucí směně č. 0063111100789 nebudou splněny obě výše uvedené podmínky pro uzavření směnné smlouvy, závazek budoucí strany první uzavřít směnnou smlouvu s budoucí stranou druhou zaniká.

2. Budoucí strana druhá v dopise ze dne 17. 7. 2016 z důvodu, že se nepodařilo zajistit financování stavby „Sportoviště se zázemím Prumperk“ požádala o prodloužení lhůty platnosti Dohody o budoucí směně č. 0063111100789 ze dne 19. 10. 2011, platné do 19. 10. 2016, do 19. 10. 2021 - prodloužení lhůty pro splnění podmínek uvedených v odst. 1 tohoto článku pro uzavření směnné smlouvy na výše specifikovanou směnu.

Budoucí strana první a budoucí strana druhá v této souvislosti berou na vědomí, že na stavbu „Sportoviště se zázemím Prumperk“ bylo ÚMČ Brno - Řečkovice a Mokrý Hora, stavební úřad, dne 26. 2. 2016, právní moc dne 30. 3. 2016, pod č.j. MCBRMH/000907/16/2100/SVDE, spis.zn. S MCBRMH/000639/16/2100/SVDE, vydáno rozhodnutí o prodloužení platnosti stavebního povolení č.j. MCBRMH/009604/13/2100/SVDE, spis.zn. S MCBRMH/007203/13/2100/SVDE ze dne 14. 1. 2014 pro výše uvedenou stavbu.

3. Budoucí strana první a budoucí strana druhá tímto mění sjednanou lhůtu pro splnění podmínek pro uzavření směnné smlouvy Dohody o budoucí směně č. 0063111100789 ze dne 19. 10. 2011 **do 19. 10. 2021.**

Smluvní strany v této souvislosti prohlašují, že:

- doplatek směny ve prospěch pobočného spolku Tělocvičná jednota Sokol Brno - Řečkovice v r. 2016 činí 52.360,61 Kč (900,81 Kč/m² za pozemky p.č. 3696/2, p.č. 3691/4 a PK p.č. 711 v k.ú. Řečkovice a 453,57 Kč/m² za pozemek p.č. 3696/1 v k.ú. Řečkovice).

Tento doplatek platí, pokud směnná smlouva bude uzavřena do 31. 12. 2016. V případě, že směnná smlouva nebude uzavřena do 31.12.2016, zvyšuje se doplatek směny úměrně indexu růstu spotřebitelských cen (inflaci) stanovených Českým statistickým úřadem, popř. jeho právním nástupcem, počínaje rokem 2016 a konče kalendářním rokem předcházejícím kalendářnímu roku, ve kterém bude uzavřena směnná smlouva. Inflace pro stanovení zvýšení kupní ceny bude za jednotlivé roky sčítána.

- daň z nabytí nemovitých věcí bude hrazena podle platné právní úpravy.

- směnná smlouva bude doplněna o aktuální stanoviska dotčených správců inženýrských sítí.

III.

1. Statutární město Brno je při nakládání s veřejnými prostředky povinno dodržovat ustanovení zákona č. 106/1999 Sb., o svobodném přístupu k informacím, ve znění pozdějších předpisů (zejména § 9 odstavce 2 tohoto zákona).

2. Smluvní strany berou na vědomí, že na statutární město Brno jako územní samosprávný celek a na společnost Brněnské vodárny a kanalizace, a.s. jako na právnickou osobu, v níž má samosprávný celek většinovou majetkovou účast, se vztahuje zákon č. 340/2015 Sb. o registru smluv a tato smlouva bude prostřednictvím registru smluv povinně uveřejněna. Statutární město Brno zašle smlouvu správci registru smluv k uveřejnění prostřednictvím registru smluv bez zbytečného odkladu, nejpozději však do 30 dnů od uzavření smlouvy. § 6 a 7 zákona č. 340/2015 Sb., o zvláštních podmínkách účinnosti některých smluv, uveřejňování těchto smluv a o registru smluv (zákon o registru smluv), nabývají účinnosti dnem 1. července 2017.

3. Smluvní strany prohlašují, že skutečnosti uvedené v tomto Dodatku č. 1 dohody o budoucí směně č. 0063111100789 nepovažují za obchodní tajemství ve smyslu ustanovení § 504 zákona č. 89/2012 a udělují svolení k jejich užití a zveřejnění bez stanovení jakýchkoli dalších podmínek.

4. Smluvní strany podpisem tohoto Dodatku č. 1 dohody o budoucí směně č. 0063111100789 prohlašují, že mezi nimi nebyla ujednána žádná další vedlejší ujednání při tomto Dodatku č. 1 dohody o budoucí směně č. 0063111100789, než jsou uvedena v jeho textu. Tento dodatek obsahuje úplné ujednání o předmětu smlouvy a všech náležitostech, které strany měly a chtěly v tomto dodatku ujednat, a které považují za důležité pro jeho závaznost. Žádný projev stran učiněný při jednání o tomto Dodatku č. 1 dohody o budoucí směně č. 0063111100789 ani projev učiněný po jeho uzavření nesmí být vykládán v rozporu s výslovnými ustanoveními dohody o budoucí směně č. 0063111100789 ze dne 19. 10. 2011, ve znění tohoto jejího Dodatku č. 1, a nezakládá žádný závazek žádné ze stran.

6. Česká obec sokolská, od které budoucí strana druhá jako pobočný spolek odvozuje svou právní osobnost, potvrzuje, že strana druhá je oprávněna tento Dodatek č. 1 dohody o budoucí směně č. 0063111100789 uzavřít a její oprávnění vyplývá ze stanov České obce sokolské a ze zápisu ve spolkovém rejstříku. Česká obec sokolská podpisem této smlouvy zároveň potvrzuje svůj souhlas s budoucí směnou dle čl. II. odst. 1. této smlouvy v souladu s ustanovením odst. 10.1. Stanov ČOS.

7. Smluvní strany úplným závěrem prohlašují, že se řádně seznámily s obsahem tohoto Dodatku č. 1 dohody o budoucí směně č. 0063111100789, že mu porozuměly a nemají vůči němu žádných výhrad, přičemž tento Dodatek č. 1 dohody o budoucí směně č. 0063111100789 uzavírají na základě jejich svobodné, vážné a omylu prosté vůle, nikoli v tísní za nápadně nevýhodných podmínek, na důkaz čehož připojují pod tento dodatek své vlastnoruční podpisy.

8. Tento dodatek je sepsána ve 3 (slovy: Třech) vyhotoveních, z nichž po dvou vyhotoveních obdrží budoucí strana první a jedno vyhotovení obdrží budoucí strana druhá.

9. Tento Dodatek č. 1 dohody o budoucí směně č. 0063111100789 nabývá účinnosti okamžikem jejího podpisu poslední stranou.

Doložka dle § 41 zákona č. 128/2000 Sb., o obcích (obecní zřízení), v platném znění

1. Záměr obce směnit část pozemku p.č. 3691/4 o výměře 78 m² v k.ú. Řečkovice byl zveřejněn zákonem stanoveným způsobem od 25. ledna do 10. února 2017.

2. Tento Dodatek č. 1 Dohody o budoucí směně č. 0063111100789 ze dne 19. 10. 2011 byl schválen Z7/026. zasedáním Zastupitelstva města Brna konaným dne 7. března 2017, bod č.

V Brně dne:

V Brně dne:

statutární město Brno
zastoupené primátorem
Ing. Petrem Vokřálem

(budoucí strana první)

Tělocvičná jednota Sokol Brno - Řečkovice,
pobočný spolek
IČ: 49465368
jednající: Ing. Jiřím Růžičkou,
starostou

Tělocvičná jednota Sokol Brno - Řečkovice,
pobočný spolek
IČ: 49465368
jednající: Mgr. Janem Bartoňkem,
místostarostou

(budoucí strana druhá)

1/1 OPS/DVOŘÁK

Statutární město Brno
Magistrát města Brna

Statutární město Brno
Magistrát města Brna

Majetkový odbor
Malinovského náměstí 3
601 67 Brno

MMB/0287926/2016

listy: 1 přílohy: 1

druh:



mmb1es5f6252fa Doručeno: 22.07.2016

Brno 17. 07. 2016

Věc : „Sportoviště se zázemím Prumperk“
- žádost o prodloužení Dohody o budoucí směně pozemků

Protože se nám nepodařilo zajistit financování uvedené stavby, přistoupili jsme na odklad její realizace. Z uvedeného důvodu Vás žádáme o prodloužení Dohody o budoucí směně pozemků (sml. č. 0063111100789) o 5 let tj. do termínu 10/2021.

Současně sdělujeme, že na předmětnou stavbu bylo vydáno Stavebním úřadem MČ Řečkovice a Mokrá Hora dne 26.2.2016, pod č.j.: MCBRMH/00097/16/2100/SVDE, spisová značka S MCBRMH/000639/16/2100/SVDE rozhodnutí o prodloužení doby platnosti stavebního povolení, které nabylo právní moci dne 30.3.2016 (viz příloha).

Věříme, že naší žádosti vyhovíte a děkujeme předem za kladné vyřízení.

S pozdravem

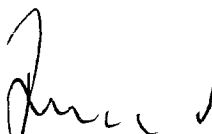

Ing. Jiří Růžička
starosta
TJ Sokol Řečkovice

Příloha : dle textu

P.S.: Souhrn dokumentů k této věci podepsat 2. osob (Kavka TJ Sokol a jednatel) 19/36
Ing. Jiří Růžička a Ing. Jan Bartoň

Úřad městské části města Brna, Brno-Řečkovice a Mokrá Hora Stavební úřad

Palackého nám. 11, 621 00 Brno

Číslo jednací
MCBRMH/000907/16/2100/SVDE
K podání

Oprávněná úřední osoba:
Ing. Denisa Svobodová
tel.: 541 421 733
fax: 541 226 124
e-mail: svobodova@reckovice.brno.cz

V Brně dne: 26. 2. 2016

Spisová značka
S MCBRMH/000639/16/2100/SVDE

Toto rozhodnutí nabylo právní
moci dne 30.3.2016

Tělocvičná jednota Sokol Řečkovice, IČO 49465368, Vážného č.p. 2/19, 621 00 Brno



ROZHODNUTÍ

Přípisem ze dne 25. 1. 2016 pod č. 639/16/2100/SVDE požádala Tělocvičná jednota Sokol Řečkovice, IČO 49465368, Vážného č.p. 2/19, 621 00 Brno, u zdejšího stavebního úřadu o prodloužení platnosti stavebního povolení č.j. MCBRMH/009604/13/2100/SVDE, sp.zn. S MCBRMH/007203/13/2100/SVDE ze dne 14. 1. 2014, které nabylo právní moci dne 4. 2. 2014. Prodloužení platnosti je navrženo o 2 roky. Uvedeným dnem bylo zahájeno řízení o prodloužení platnosti stavebního povolení. Podání bylo doplněno dne 3. 2. 2016, dne 5. 2. 2016 pod č. 990/16/2100 a dne 15. 2. 2016.

Jedná se o stavbu areálu sportoviště se zázemím, umístěnou mezi ulicemi Ladova/Kubova a Prumperk, na pozemcích parc.č. 3693, 3696/1, 3696/2, 3699/4, 3700/1, k.ú. Řečkovice, který obsahuje:

- víceúčelové hřiště - volejbal, basketbal, házená, malý fotbal a tenis na pozemcích parc.č. 3693, 3696/1 a 3694, k.ú. Řečkovice
- parkoviště (horní) včetně opěrné zdi, na pozemcích parc.č. 3696/1, 3696/2 a 3700/1, k.ú. Řečkovice
- parkoviště (spodní) včetně obslužné komunikace s podélnými parkovacími stáními a opěrnou stěnou na pozemcích parc.č. 3696/1 a 3694, k.ú. Řečkovice
- přístupové schodiště na pozemku parc.č. 3696/1, k.ú. Řečkovice
- objekt zázemí (služeb, správy, šaten a občerstvení) na pozemku parc.č. 3696/1, k.ú. Řečkovice
- přístupovou rampu na pozemcích parc.č. 3696/1 a 3696/2, k.ú. Řečkovice
- další zpevněné plochy : plocha dlážděná pojízdná a pochůzí pro přístup k rampě na pozemcích parc.č. 3696/1, 3696/2 a 3699/4, k.ú. Řečkovice, plocha dlážděná pochůzí pro přístup k hřišti a objektu na pozemku parc.č. 3696/1, k.ú. Řečkovice
- zahradní osvětlení, dvorní rozvody IS (voda, plyn, splašková kanalizace, elektrická energie) umístěné na pozemku parc.č. 3696/1 a 3693, k.ú. Řečkovice

Pro stavbu areálu sportoviště se zázemím vydal zdejší stavební úřad:

- dne 29. 4. 2011 pod č.j. 1001108/2100/SVDE/STU/018 Územní rozhodnutí o umístění stavby č. 598
- dne 17. 6. 2013 pod č.j. MCMRMH/4114/13/2100/SVDE Rozhodnutí – prodloužení platnosti ÚR do 31.5.2014
- dne 14. 1. 2014 pod č.j. MCMRMH/009604/13/2100/SVDE Rozhodnutí – stavební povolení
- dne 13. 5. 2015 pod č.j. MCBRMH/003350/15/2100/SVDE Rozhodnutí – změnu stavby před jejím dokončením

MMB – OVLHZ vydal dne 14. 12. 2011 pod č.j. MMB/0454782/2011 Rozhodnutí – povolení nakládání s vodami a stavební povolení pro stavbu retenční nádrže a vsakovacího objektu pro likvidaci dešťových vod. Rozhodnutím ze dne 18. 11. 2013 č.j. MMB/0411869/2013 byla MMB – OVLHZ povolena změna stavby před dokončením (prodloužena lhůta k dokončení stavby retenční nádrže a vsakovacího objektu).

Přípojky IS (voda, plyn, splašková kanalizace, elektrická energie), oplocení a vjezd nejsou součástí stavebního povolení – nevyžadují stavební povolení ani ohlášení. Podmínky pro jejich provedení vyplývají z výše uvedeného územního rozhodnutí.

Úřad městské části města Brna, Brno - Řečkovice a Mokrá Hora, Stavební úřad příslušný podle § 13 odst. 1 zákona č. 183/2006 Sb., o územním plánování a stavebním řádu (stavební zákon), v platném znění, dále jen „stavební zákon“, a dle obecně závazné vyhlášky statutárního města Brna č. 20/2001, kterou se vydává Statut města Brna, dále jen „stavební úřad“ na podkladě výše uvedené odůvodněné žádosti o prodloužení platnosti stavebního povolení v souladu s § 115 odst. 4 stavebního zákona

prodlužuje dobu platnosti stavebního povolení

č.j. MCBRMH/009604/13/2100/SVDE, sp.zn. S MCBRMH/007203/13/2100/SVDE ze dne 14. 1. 2014, pro výše uvedenou stavbu areálu sportoviště se zázeminím, umístěnou mezi ulicemi Ladova/Kubova a Prumperk, na pozemcích parc.č. 3693, 3696/1, 3696/2, 3699/4, 3700/1, k.ú. Řečkovice,

do 4. 2. 2018.

Podmínky stanovené pro prodloužení platnosti stavebního povolení:

1. Budou dodrženy podmínky uvedené ve stanovisku, vyjádření:

1.1. RWE Distribuční služby s.r.o. ze dne 11. 12. 2015 zn. 5001221075

V blízkosti stavby se nachází stávající NTL plynovodní vedení ve vlastnictví nebo správě RWE GasNet, s.r.o.

Budovaný objekt musí dodržet od stávajícího plynovodu světlou vzdálenost dle ČSN EN 12007 a souvisejících TPG 70201, TPG 70204 minimálně 1 m.

Při realizaci zpevněných ploch je nutné dodržet krytí dle ČSN 73 6005.

V zájmovém území se mohou nacházet plynárenská zařízení jiných vlastníků či správců, případně i dlouhodobě nefunkční/neprovozovaná plynárenská zařízení bez dostupných informací o jejich poloze a vlastnictví.

Plynárenské zařízení je dle ust. § 2925 zákona č. 89/2012 Sb., občanského zákoníku, provozováno jako zařízení zvláště nebezpečné a z tohoto důvodu je chráněno ochranným pásmem dle zákona č.458/2000 Sb. ve znění pozdějších předpisů.

Ochranným pásmem se rozumí souvislý prostor v bezprostřední blízkosti plynárenského zařízení, který činí:

- a) u nízkotlakých a středotlakých plynovodů a plynovodních přípojek, jimiž se rozvádí plyn v zastavěném území obce 1 m na obě strany od půdorysu,
- b) u ostatních plynovodů a plynovodních přípojek 4 m na obě strany od půdorysu,
- c) u technologických objektů 4 m od půdorysu

Při realizaci uvedené stavby budou dodrženy podmínky pro provádění stavební činnosti v ochranném pásmu plynárenského zařízení:

- 1) Za stavební činnosti se pro účely tohoto stanoviska považují všechny činnosti prováděné v ochranném pásmu plynárenského zařízení (tzn. i bezvýkopové technologie).
- 2) Stavební činnosti v ochranném pásmu plynárenského zařízení je možné realizovat pouze při dodržení podmínek stanovených v tomto stanovisku. Nebudou-li tyto podmínky dodrženy, budou stavební činnosti, popř. úpravy terénu prováděné v ochranném pásmu plynárenského zařízení považovány dle § 68 zákona č.458/2000 Sb. ve znění pozdějších předpisů za činnost bez našeho předchozího souhlasu. Při každé změně projektu nebo stavby (zejména trasy navrhovaných inženýrských sítí) je nutné požádat o nové stanovisko k této změně.
- 3) Před zahájením stavební činnosti v ochranném pásmu plynárenských zařízení bude provedeno vytyčení trasy a přesné určení uložení plynárenského zařízení. Vytyčení trasy provede příslušná provozní oblast (formulář a kontakt naleznete na www.rwe-ds.cz nebo Zákaznická linka 840 11 33 55). Při žádosti uvede žadatel naši značku (číslo jednací uvedenou v úvodu tohoto stanoviska. O provedeném vytyčení trasy bude sepsán protokol. Přesné určení uložení plynárenského zařízení je povinen provést stavebník na svůj náklad. Bez vytyčení trasy a přesného určení uložení plynárenského zařízení stavebníkem nesmí být vlastní stavební činnosti zahájeny. Vytyčení plynárenského zařízení považujeme za zahájení činnosti stavebníka v ochranném pásmu plynárenského zařízení.

- 4) Bude dodržena mj. ČSN 73 6005, TPG 702 04, zákon č.458/2000 Sb. ve znění pozdějších předpisů, případně další předpisy související s uvedenou stavbou.
- 5) Pracovníci provádějící stavební činnosti budou prokazatelně seznámeni s polohou plynárenského zařízení, rozsahem ochranného pásma a těmito podmínkami.
- 6) Při provádění stavební činnosti v ochranném pásmu plynárenského zařízení, vč. přesného určení uložení plynárenského zařízení je investor povinen učinit taková opatření, aby nedošlo k poškození plynárenského zařízení nebo ovlivnění jeho bezpečnosti a spolehlivosti provozu. Nebude použito nevhodného nářadí, zemina bude těžena pouze ručně bez použití pneumatických, elektrických, bateriových a motorových nářadí.
- 7) Odkryté plynárenské zařízení bude v průběhu nebo při přerušení stavební činnosti řádně zabezpečeno proti jeho poškození.
- 8) V případě použití bezvýkopových technologií (např. protlaku) bude před zahájením stavební činnosti provedeno úplné obnažení plynárenského zařízení v místě křížení na náklady stavebníka. V případě, že nebude tato podmínka dodržena, nesmí být použita bezvýkopová technologie.
- 9) Stavebník je povinen neprodleně oznámit každé i sebemenší poškození plynárenského zařízení (vč. izolace, signalizačního vodiče, výstražné fólie atd.) na telefon 1239.
- 10) Před provedením zásypu výkopu v ochranném pásmu plynárenského zařízení bude provedena kontrola dodržení podmínek stanovených pro stavební činnosti v ochranném pásmu plynárenského zařízení a kontrola plynárenského zařízení. Kontrolu provede příslušná provozní oblast (formulář a kontakt naleznete na www.rwe-ds.cz nebo Zákaznická linka 840 11 33 55). Při žádosti uvede žadatel naši značku (číslo jednací uvedené v úvodu tohoto stanoviska. Povinnost kontroly se vztahuje i na plynárenské zařízení, které nebylo odhaleno. O provedené kontrole bude sepsán protokol. Bez provedené kontroly nesmí být plynovodní zařízení zasypáno. V případě, že nebudou dodrženy výše uvedené podmínky, je stavebník povinen na základě výzvy provozovatele PZ, nebo jeho zástupce doložit průkaznou dokumentaci o nepoškození PZ během výstavby-nebo provést na své náklady kontrolní sondy v místě styku stavby s PZ.
- 11) Plynárenské zařízení bude před zásypem výkopu řádně podsypáno a obsypáno těžkým pískem, zhutněno a bude osazena výstražná fólie žluté barvy, vše v souladu s ČSN EN 12007-1-4, TPG 702 01, TPG 702 04.
- 12) Neprodleně po skončení stavební činnosti budou řádně osazeny všechny poklopy a nadzemní prvky plynárenského zařízení.
- 13) Poklopy uzávěrů a ostatních armatur na plynárenském zařízení vč. hlavních uzávěrů plynu (HUP) na odběrném plynovém zařízení udržovat stále přístupné a funkční po celou dobu trvání stavební činnosti,
- 14) Případné zřizování staveníště, skladování materiálů, stavebních strojů apod. bude realizováno mimo ochranné pásmo plynárenského zařízení (není-li ve stanovisku uvedeno jinak),
- 15) Bude zachována hloubka uložení plynárenského zařízení (není-li ve stanovisku uvedeno jinak),
- 16) Při použití nákladních vozidel, stavebních strojů a mechanismů zabezpečit případný přejezd přes plynárenské zařízení uložení panelů v místě přejezdu plynárenského zařízení.

1.2. Česká telekomunikační infrastruktura ze dne 21. 1. 2016 č.j. 515895/16

I. Obecná ustanovení

1. Stavebník, nebo jím pověřená třetí osoba, je povinen při provádění jakýchkoliv činností, zejména stavebních nebo jiných prací, při odstraňování havárií a projektování staveb, řídit se platnými právními předpisy, technickými a odbornými normami (včetně doporučených), správnou praxí v oboru stavebnictví a technologickými postupy a učinit veškerá opatření nezbytná k tomu, aby nedošlo k poškození nebo ohrožení sítě elektronických komunikací ve vlastnictví společnosti Česká telekomunikační infrastruktura a.s. a je výslovně srozuměn s tím, že SEK jsou součástí veřejné komunikační sítě, jsou zajišťovány ve veřejném zájmu a jsou chráněny právními předpisy.
2. Při jakékoliv činnosti v blízkosti vedení SEK je stavebník, nebo jím pověřená třetí osoba, povinen respektovat ochranné pásmo SEK tak, aby nedošlo k poškození nebo zamezení přístupu k SEK. Při křížení nebo souběhu činností se SEK je povinen řídit se platnými právními předpisy, technickými a odbornými normami (včetně doporučených), správnou praxí v oboru stavebnictví a technologickými postupy. Při jakékoliv činnosti ve vzdálenosti menší než 1,5 m od krajního vedení vyznačené trasy podzemního vedení SEK (dále jen P VSEK) nesmí používat mechanizačních prostředků a nevhodného nářadí.
3. Pro případ porušení kterékoliv z povinností stavebníka, nebo jím pověřené třetí osoby, založené Všeobecnými podmínkami ochrany SEK společnosti Česká telekomunikační infrastruktura a.s. je stavebník, nebo jím pověřená třetí osoba, odpovědný za veškeré náklady a škody, které společnosti Česká telekomunikační infrastruktura a.s. vzniknou porušením jeho povinností.
4. V případě, že budou zemní práce zahájeny po uplynutí doby platnosti tohoto Vyjádření, nelze toto Vyjádření použít jako podklad pro vytyčení a je třeba požádat o vydání nového Vyjádření.
5. Bude-li žadatel na společnosti Česká telekomunikační infrastruktura a.s. požadovat, aby se jako účastník správního řízení, pro jehož účely bylo toto Vyjádření vydáno, vzdala práva na odvolání proti rozhodnutí vydanému ve správním řízení, pro jehož účely bylo toto Vyjádření vydáno, je povinen kontaktovat POS.

II. Součinnost stavebníka při činnostech v blízkosti SEK

1. Započetí činnosti je stavebník, nebo jím pověřená třetí osoba, povinen oznámit POS. Oznámení bude obsahovat číslo Vyjádření, k němuž se vztahují tyto podmínky.

2. Před započítím zemních prací či jakékoliv jiné činnosti je stavebník, nebo jím pověřená třetí osoba, povinen zajistit vyznačení tras PVSEK na terénu dle polohopisné dokumentace. S vyznačenou trasou PVSEK prokazatelně seznámí všechny osoby, které budou a nebo by mohly činnosti provádět.
3. Stavebník, nebo jím pověřená třetí osoba, je povinen upozornit jakoukoliv třetí osobu, jež bude provádět zemní práce, aby zjistila nebo ověřila stranovou a hloubkovou polohu PVSEK příčnými sondami, a je srozuměn s tím, že možná odchylka uložení středu trasy PVSEK, stranová i hloubková, činí +/- 30 cm mezi skutečným uložení PVSEK a polohovými údaji ve výkresové dokumentaci.
4. Při provádění zemních prací v blízkosti PVSEK je stavebník, nebo jím pověřená třetí osoba, povinen postupovat tak, aby nedošlo ke změně hloubky uložení nebo prostorového uspořádání PVSEK. Odkryté PVSEK je stavebník, nebo jím pověřená třetí osoba, povinen zabezpečit proti prověšení, poškození a odcizení.
5. Při zjištění jakéhokoliv rozporu mezi údaji v projektové dokumentaci a skutečností je stavebník, nebo jím pověřená třetí osoba, povinen bez zbytečného odkladu přerušit práce a zjištění rozporu oznámit POS. V přerušovaných pracích lze pokračovat teprve poté, co od POS prokazatelně obdržel souhlas k pokračování v pracích.
6. V místech, kde PVSEK vystupuje ze země do budovy, rozváděče, na sloup apod. je stavebník, nebo jím pověřená třetí osoba, povinen vykonávat zemní práce se zvýšenou mírou opatrnosti s ohledem na ubývající krytí nad PVSEK. Výkopové práce v blízkosti sloupů nadzemního vedení SEK (dále jen NVSEK) je povinen provádět v takové vzdálenosti, aby nedošlo k narušení jejich stability, to vše za dodržení platných právních předpisů, technických a odborných norem, správné praxi v oboru stavebnictví a technologických postupů.
7. Při provádění zemních prací, u kterých nastane odkrytí PVSEK, stavebník, nebo jím pověřená třetí osoba před zakrytím PVSEK vyzve POS ke kontrole. Zához je stavebník oprávněn provést až poté, kdy prokazatelně obdržel souhlas POS.
8. Stavebník, nebo jím pověřená třetí osoba, není oprávněn manipulovat s kryty kabelových komor a vstupovat do kabelových komor bez souhlasu společnosti Česká telekomunikační infrastruktura a.s.
9. Stavebník, nebo jím pověřená třetí osoba, není oprávněn trasu PVSEK mimo vozovku přejíždět vozidly nebo stavební mechanizací, a to až do doby, než PVSEK řádně zabezpečí proti mechanickému poškození. Stavebník, nebo jím pověřená třetí osoba, je povinen projednat s POS způsob mechanické ochrany trasy PVSEK. Při přepravě vysokého nákladu nebo mechanizace pod trasou NVSEK je stavebník, nebo jím pověřená třetí osoba, povinen respektovat výšku NVSEK nad zemí.
10. Stavebník, nebo jím pověřená třetí osoba, není oprávněn na trase PVSEK (včetně ochranného pásma) jakkoliv měnit niveletu terénu, vysazovat trvalé porosty ani měnit rozsah a konstrukci zpevněných ploch (např. komunikací, parkovišť, vjezdů aj.).
11. Stavebník, nebo jím pověřená třetí osoba, je povinen manipulační a skladové plochy zřizovat v takové vzdálenosti od NVSEK, aby činnosti na/v manipulačních a skladových plochách nemohly být vykonávány ve vzdálenosti menší než 1 m od NVSEK.
12. Stavebník, nebo jím pověřená třetí osoba, není oprávněn užívat, přemísťovat a odstraňovat technologické, ochranné a pomocné prvky SEK.
13. Stavebník, nebo jím pověřená třetí osoba, není oprávněn bez předchozího projednání jakkoliv manipulovat s případně odkrytými prvky SEK, zejména s ochrannou skříní optických spojek, optickými spojkami, technologiemi rezervami či jakýmkoliv jiným zařízením SEK.
14. Stavebník, nebo jím pověřená třetí osoba, je povinen každé poškození či krádež SEK neprodleně od okamžiku zjištění takové skutečnosti, oznámit POS na telefonní číslo: 602 521 703 nebo v mimopracovní době na telefonní číslo 238 462 690.

III. Práce v objektech a odstraňování objektů

1. Stavebník, nebo jím pověřená třetí osoba, je povinen před zahájením jakýchkoliv prací v budovách a jiných objektech, kterými by mohlo ohrozit stávající SEK, prokazatelně kontaktovat POS a zajistit u společnosti Česká telekomunikační infrastruktura a.s. bezpečné odpojení SEK.
2. Při provádění činností v budovách a jiných objektech je stavebník, nebo jím pověřená třetí osoba, povinen v souladu s právními předpisy, technickými a odbornými normami (včetně doporučených), správnou praxí v oboru stavebnictví a technologickými postupy provést mimo jiné průzkum vnějších i vnitřních vedení SEK na omítce i pod ní.

IV. Součinnost stavebníka při přípravě stavby

1. Pokud činností stavebníka, nebo jím pověřené třetí osoby, k níž je třeba povolení správního orgánu dle zvláštního právního předpisu, dojde k ohrožení či omezení SEK, je stavebník, nebo jím pověřená třetí osoba, povinen kontaktovat POS a předložit zakreslení SEK do příslušné dokumentace stavby (projektové, realizační, koordinační atp.).
2. V případě, že pro činnosti stavebníka, nebo jím pověřené třetí osoby, není třeba povolení správního orgánu dle zvláštního právního předpisu, je stavebník, nebo jím pověřená třetí osoba, povinen předložit zakreslení trasy SEK i s příslušnými kótami do zjednodušené dokumentace (katastrální mapa, plánec), ze které bude zcela patrná míra dotčení SEK.

3. Při projektování stavby, rekonstrukce či přeložky vedení a zařízení silových elektrických sítí, elektrických trakcí vlaků a tramvají, nejpozději však před zahájením správního řízení ve věci povolení stavby, rekonstrukce či přeložky vedení a zařízení silových elektrických sítí, elektrických trakcí vlaků a tramvají, je stavebník, nebo jím pověřená třetí osoba, povinen provést výpočet rušivých vlivů, zpracovat ochranná opatření a předat je POS.

4. Při projektování stavby, při rekonstrukci, která se nachází v ochranném pásmu radiových tras společnosti Česká telekomunikační infrastruktura a.s. a překračuje výšku 15 m nad zemským povrchem, a to včetně dočasných objektů zařízení staveniště (jeřáby, konstrukce, atd.), nejpozději však před zahájením správního řízení ve věci povolení takové stavby, je stavebník nebo jím pověřená třetí osoba, povinen kontaktovat POS. Ochranné pásmo radiových tras v šíři 50m je zakresleno do situačního výkresu. Je tvořeno dvěma podélnými pruhy o šíři 25 m po obou stranách radiového paprsku v celé jeho délce, resp. 25 m kruhem kolem vysílacího radiového zařízení.

5. Pokud se v zájmovém území stavby nachází podzemní silnoproudé vedení (NN) společnosti Česká telekomunikační infrastruktura a.s. je stavebník, nebo jím pověřená třetí osoba, před zahájením správního řízení ve věci povolení správního orgánu k činnosti stavebníka, nebo jím pověřené třetí osoby, nejpozději však před zahájením stavby, povinen kontaktovat POS.

6. Pokud by navrhované stavby (produktovody, energovody aj.) svými ochrannými pásmy zasahovaly do prostoru stávajících tras a zařízení SEK, či do jejich ochranných pásem, je stavebník, nebo jím pověřená třetí osoba, povinen realizovat taková opatření, aby mohla být prováděna údržba a opravy SEK, a to i za použití mechanizace, otevřeného plamene a podobných technologií.

V. Křížení a souběh se SEK

1. Stavebník, nebo jím pověřená třetí osoba, je povinen v místech křížení PVSEK se sítěmi technické infrastruktury, pozemními komunikacemi, parkovacími plochami, vjezdy atp. ukládat PVSEK v zákonných předpisy stanovené hloubce a chránit PVSEK chráničkami s přesahem minimálně 0,5 m na každou stranu od hrany křížení. Chráničku je povinen utěsnit a zamezit vnikání nečistot.

2. Stavebník nebo jím pověřená třetí osoba, je výslovně srozuměn s tím, že v případě, kdy hodlá umístit stavbu sjezdu či vjezdu, je povinen stavbu sjezdu či vjezdu umístit tak, aby metalické kabely SEK nebyly umístěny v hloubce menší než 0,6 m a optické nebyly umístěny v hloubce menší než 1 m.

3. Stavebník, nebo jím pověřená třetí osoba, je povinen základy (stavby, opěrné zdi, podezdívky apod.) umístit tak, aby dodržel minimální vodorovný odstup 1,5 m od krajního vedení, případně kontaktovat POS.

4. Stavebník, nebo jím pověřená třetí osoba, není oprávněn trasy PVSEK znepřístupnit (např. zabetonováním).

5. Stavebník, nebo jím pověřená třetí osoba, je při křížení a souběhu stavby nebo sítě technické infrastruktury s kabelovodem povinen zejména:

- pokud plánované stavby nebo trasy sítě technické infrastruktury budou umístěny v blízkosti kabelovodu ve vzdálenosti menší než 2 m nebo při křížení kabelovodu ve vzdálenosti menší než 0,5 m nad nebo kdekoli pod kabelovodem, předložit POS zakreslení v příčných řezech,
- do příčného řezu zakreslit také profil kabelové komory v případě, kdy jsou sítě technické infrastruktury či stavby umístěny v blízkosti kabelové komory ve vzdálenosti menší než 2 m,
- neumísťovat nad trasou kabelovodu v podélném směru sítě technické infrastruktury,
- předložit POS vypracovaný odborný statický posudek včetně návrhu ochrany tělesa kabelovodu pod stavbou, ve vjezdu nebo pod zpevněnou plochou,
- nezakrývat vstupy do kabelových komor, a to ani dočasně,
- projednat s POS, nejpozději ve fázi projektové přípravy, jakékoliv výkopové práce, které by mohly být vedeny v úrovni či pod úrovní kabelovodu nebo kabelové komory a veškeré případy, kdy jsou trajektorie podvrtní a protlaků ve vzdálenosti menší než 1,5 m od kabelovodu.

2. Ostatní podmínky stavebního povolení zůstávají v platnosti.

Účastníci řízení vymezení v souladu s § 27 odst. 1 písm. a/ zákona č. 500/2004 Sb., správní řád, v platném znění, dále jen „správní řád“, jsou:

- **Žadatel** - Tělocvičná jednota Sokol Řečkovice, IČO 49465368, se sídlem Vážného č.p. 2/19, 621 00 Brno

Odůvodnění

I. Průběh řízení

Připisem ze dne 25. 1. 2016 pod č. 639/16/2100/SVDE požádala Tělocvičná jednota Sokol Řečkovice, IČO 49465368, Vážného č.p. 2/19, 621 00 Brno, u zdejšího stavebního úřadu o prodloužení platnosti stavebního povolení č.j. MCBRMH/009604/13/2100/SVDE, sp.zn. S MCBRMH/007203/13/2100/SVDE ze dne 14. 1. 2014, které nabylo právní moci dne 4. 2. 2014. Prodloužení platnosti je navrženo o 2 roky. Uvedeným dnem bylo zahájeno řízení o prodloužení platnosti stavebního povolení.

Jedná se o stavbu areálu sportoviště se zázemím, umístěnou mezi ulicemi Ladova/Kubova a Prumperk, na pozemcích parc.č. 3693, 3696/1, 3696/2, 3699/4, 3700/1, k.ú. Řečkovice, který obsahuje:

- víceúčelové hřiště - volejbal, basketbal, házená, malý fotbal a tenis na pozemcích parc.č. 3693, 3696/1 a 3694, k.ú. Řečkovice
- parkoviště (horní) včetně opěrné zdi na pozemcích parc.č. 3696/1, 3696/2 a 3700/1, k.ú. Řečkovice
- parkoviště (spodní) včetně obslužné komunikace s podélnými parkovacími stánkami a opěrnou stěnou na pozemcích parc.č. 3696/1 a 3694, k.ú. Řečkovice
- přístupové schodiště na pozemku parc.č. 3696/1, k.ú. Řečkovice
- objekt zázemí (služeb, správy, šaten a občerstvení) na pozemku parc.č. 3696/1, k.ú. Řečkovice
- přístupovou rampu na pozemcích parc.č. 3696/1 a 3696/2, k.ú. Řečkovice
- další zpevněné plochy : plocha dlážděná pojízdná a pochůzí pro přístup k rampě na pozemcích parc.č. 3696/1, 3696/2 a 3699/4, k.ú. Řečkovice, plocha dlážděná pochůzí pro přístup k hřišti a objektu na pozemku parc.č. 3696/1, k.ú. Řečkovice
- zahradní osvětlení, dvorní rozvody IS (voda, plyn, splašková kanalizace, elektrická energie) umístěné na pozemku parc.č. 3696/1 a 3693, k.ú. Řečkovice

Pro stavbu areálu sportoviště se zázemím vydal zdejší stavební úřad:

- dne 29. 4. 2011 pod č.j. 1001108/2100/SVDE/STU/018 Územní rozhodnutí o umístění stavby č. 598
- dne 17. 6. 2013 pod č.j. MCMRMH/4114/13/2100/SVDE Rozhodnutí – prodloužení platnosti ÚR do 31.5.2014
- dne 14. 1. 2014 pod č.j. MCMRMH/009604/13/2100/SVDE Rozhodnutí – stavební povolení
- dne 13. 5. 2015 pod č.j. MCBRMH/003350/15/2100/SVDE Rozhodnutí – změnu stavby před jejím dokončením

MMB – OVLHZ vydal dne 14. 12. 2011 pod č.j. MMB/0454782/2011 Rozhodnutí – povolení nakládání s vodami a stavební povolení pro stavbu retenční nádrže a vsakovacího objektu pro likvidaci dešťových vod. Rozhodnutím ze dne 18. 11. 2013 č.j. MMB/0411869/2013 byla MMB – OVLHZ povolena změna stavby před dokončením (prodloužena lhůta k dokončení stavby retenční nádrže a vsakovacího objektu).

Přípojky IS (voda, plyn, splašková kanalizace, elektrická energie), oplocení a vjezd nejsou součástí stavebního povolení – nevyžadují stavební povolení ani ohlášení. Podmínky pro jejich provedení vyplývají z výše uvedeného územního rozhodnutí.

V souladu s § 115 odst. 4 stavebního zákona

- *Stavební povolení pozbývá platnosti, jestliže stavba nebyla zahájena do 2 let ode dne, kdy nabylo právní moci. Dobu platnosti stavebního povolení může stavební úřad prodloužit na odůvodněnou žádost stavebníka podanou před jejím uplynutím. Podáním žádosti se staví běh lhůty platnosti stavebního povolení.*

Stavební úřad podle § 115 odst. 4 stavebního zákon a § 47 správního řádu oznámil opatřením ze dne 25. 1. 2016 zahájení řízení o prodloužení platnosti stavebního povolení a současně podle § 49 odst. 1 správního řádu nařídil ústní jednání, které se konalo dne 25. 2. 2016. Účastníci řízení byli upozorněni, že mohou v souladu s § 36 správního řádu vyjádřit v řízení své stanovisko a mohou se vyjádřit k podkladům rozhodnutí. Podání bylo doplněno dne 3. 2. 2016 – stanovisko MMB - OŽP. Přípisem ze dne 5. 2. 2016 pod č. 990/16/2100 obdržel stavební úřad vyjádření MMB – OVLHZ ze dne 26. 1. 2016 č.j. MMB/0034897/2016: vodoprávní úřad - souhlasí s prodloužením platnosti stavebního povolení, státní správa lesů – nejsou dotčeny zájmy chráněné podle lesního zákona, orgán ochrany ZPF – nemá námitek proti prosloužení stavebního povolení. Přípisem ze dne 15. 2. 2016 bylo doplněno stanovisko MMB – OD.

II. Doložené doklady

- souhlas Brněnských komunikací, a.s. s prodloužením platnosti SP ze dne 24. 11. 2015
- souhlasné stanovisko BVK, a.s. ze dne 26. 11. 2015 zn. 721/027959/2015/PDv s prodloužením platnosti stavebního povolení
- vyjádření TSB, a.s. ze dne 30. 11. 2015 zn. 5800-Šn-1071/15, nemá námitek
- sdělení HZS ze dne 17. 12. 2015 ev.č.: HSBM-73-1-2699/1-OPST-2015, závazné stanovisko ze dne 4. 11. 2011 zůstává v platnosti
- sdělení KHS ze dne 15. 12. 2015 č.j. KHSJM 55195/2015/BM/HOK, nadále zůstává v platnosti závazné stanovisko ze dne 10. 4. 2015 a ze dne 28. 11. 2011
- stanovisko MMB – OŽP ze dne 25. 1. 2016 č.j. MMB/0006220/2016/LK, stanovisko ze dne 23. 10. 2012 a závazné stanovisko orgánu ochrany ovzduší ze dne 17. 2. 2012 zůstávají v platnosti, souhlasí s prodloužením platnosti

- Odvoláním lze napadnout výrokovou část rozhodnutí, jednotlivý výrok nebo jeho vedlejší ustanovení. Odvolání jen proti odůvodnění rozhodnutí je nepřipustné.
- Odvolání musí mít náležitosti uvedené v § 37 odst. 2 a musí obsahovat údaje o tom, proti kterému rozhodnutí směřuje, v jakém rozsahu ho napadá a v čem je spatřován rozpor s právními předpisy nebo nesprávnost rozhodnutí nebo řízení, jež mu předcházelo. Není-li v odvolání uvedeno, v jakém rozsahu odvolatel rozhodnutí napadá, platí, že se domáhá zrušení celého rozhodnutí.
- Dle § 37 odst. 2 správního řádu musí být z podání patrné, kdo je činí, které věci se týká a co se navrhuje. Fyzická osoba uvede v podání jméno, příjmení, datum narození a místo trvalého pobytu, popřípadě jinou adresu pro doručování podle § 19 odst. 3. V podání souvisejícím s její podnikatelskou činností uvede fyzická osoba jméno a příjmení, popřípadě dodatek odlišující osobu podnikatele nebo druh podnikání vztahující se k této osobě nebo jí provozovanému druhu podnikání, identifikační číslo osob a adresu zapsanou v obchodním rejstříku nebo jiné zákonem upravené evidenci jako místo podnikání, popřípadě jinou adresu pro doručování. Právnícká osoba uvede v podání svůj název nebo obchodní firmu, identifikační číslo osob nebo obdobný údaj a adresu sídla, popřípadě jinou adresu pro doručování. Podání musí obsahovat označení správního orgánu, jemuž je určeno, další náležitosti, které stanoví zákon, a podpis osoby, která je činí.
- Odvolání se podává s potřebným počtem stejnopisů tak, aby jeden stejnopis zůstal správnímu orgánu a aby každý účastník dostal jeden stejnopis. Nepodá-li účastník potřebný počet stejnopisů, vyhotoví je správní orgán na náklady účastníka.
- Odvolání se podává u správního orgánu, který napadené rozhodnutí vydal.
- O odvolání rozhoduje podle § 88 správního řádu odvolací správní orgán, t.j. Magistrát města Brna, odbor územního a stavebního řízení, Malinovského nám. 3, 601 67 Brno.

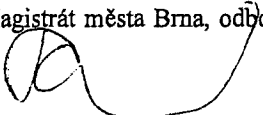
 Ing. arch. Ludmila Pavlíčková
 vedoucí stavebního úřadu
 ÚMČ Brno-Řečkovice a Mokrá Hora



Správní poplatek

Správní poplatek podle zákona č. 634/2004 Sb., o správních poplatcích, v platném znění, se vyměřuje ve výši 1.000,- Kč, slovy jedentisíc Kč (Příloha – Sazebník, položka 18 odst. 2, vydání rozhodnutí o prodloužení platnosti stavebního povolení).

Doručí se

Účastníci řízení

- v souladu s § 27 odst. 1 písm. a) správního řádu v řízení o žádosti žadatel
Tělocvičná jednota Sokol Řečkovice, Vážného č.p. 2/19, Brno-Řečkovice a Mokrá Hora, 621 00 Brno 21
- v souladu s § 27 odst. 2 správního řádu další dotčené osoby, pokud mohou být rozhodnutím přímo dotčeny ve svých právech nebo povinnostech.
Brněnské komunikace a.s., IDDS: tk7c8xt
sídlo: Renneská třída č.p. 787/1a, Štýřice, 639 00 Brno 39
Brněnské vodárny a kanalizace, a.s., IDDS: c7rc8yf
sídlo: Hybešova č.p. 254/16, Staré Brno, 602 00 Brno 2
Česká telekomunikační infrastruktura a.s., IDDS: qa7425t
sídlo: Olšanská č.p. 2681/6, 130 00 Praha 3-Žižkov
E.ON Česká republika s.r.o., IDDS: 3534cwz
sídlo: Lidická 36, 659 44 Brno 2
E.ON Distribuce, a.s., IDDS: nf5dxbu
sídlo: F. A. Gerstnera č.p. 2151/6, České Budějovice 7, 370 01 České Budějovice 1

sml. č. 0063111100789

Statutární město Brno

se sídlem v Brně, Dominikánské nám. č. 1
zastoupené primátorem Bc. Romanem Onderkou, MBA

IČ: 44 99 27 85

bankovní spojení: The Royal Bank of Scotland N.V.
oblastní pobočka Hilleho 6, 602 00 Brno
č. účtu: 75 10 00 66 31/5400

(dále jako budoucí strana první)

a

Tělocvičná jednota Sokol Řečkovice, občanské sdružení

IČ: 49 46 53 68

se sídlem: Vážného 19, 621 00 Brno

jednající Ing. Jiřím Růžičkou, starostou

(dále jako budoucí strana druhá)

uzavřeli níže uvedeného dne, měsíce a roku tuto

Dohodu o budoucí směně

A.

I.

1. Budoucí strana první je na základě zákona č. 172/1991 Sb., o přechodu některých věcí z majetku ČR do vlastnictví obcí, v platném znění, výlučným vlastníkem pozemku p.č. 3691/4 ostatní plocha o výměře 309 m² v k.ú. Řečkovice, obec Brno, okres Brno - město, zapsaného u Katastrálního úřadu pro Jihomoravský kraj se sídlem v Brně, katastrální pracoviště Brno - město, na LV č. 10001.

2. Budoucí strana druhá je výlučným vlastníkem pozemků p.č. 3696/1 ostatní plocha o výměře 3.937 m², p.č. 3696/2 ostatní plocha o výměře 208 m² a pozemku ve zjednodušené evidenci - parcely původ pozemkový katastr (PK) p.č. 711 o výměře 85 m², vše v k.ú. Řečkovice, obec Brno, okres Brno - město, zapsaných u Katastrálního úřadu pro Jihomoravský kraj se sídlem v Brně, katastrální pracoviště Brno - město, na LV č. 3310.

II.

1. Budoucí strana první a budoucí strana druhá se tímto zavazují, že uzavřou směnnou smlouvu na směnu části pozemku p.č. 3691/4 ostatní plocha o výměře 78 m² v k.ú. Řečkovice

ve vlastnictví budoucí strany první za část pozemku p.č. 3696/1 ostatní plocha o výměře 36 m², část pozemku p.č. 3696/2 ostatní plocha o výměře 33 m² a pozemek ve zjednodušené evidenci - parcela původ pozemkový katastr (PK) p.č. 711 o výměře 85 m², vše v k.ú. Řečkovice, o celkové výměře 154 m², ve vlastnictví budoucí strany druhé, s obsahem uvedeným v čl. B. této dohody o budoucí směně, a to za následujících podmínek:

- vydání pravomocného územního rozhodnutí na stavbu „Sportoviště se zázemím Prumperk“ dle zpracovaného projektu projektové kanceláře HBH project, květen 2010 na vybudování sportoviště se třemi tenisovými kurty, jedním volejbalovým kurtem, parkovištěm, zpevněnou plochou a novým objektem, plnicím funkcí zázemí (šatny, sprchy, skladovací prostory) a občerstvení, s umístěním na pozemcích p.č. 3692, p.č. 3693, p.č. 3694, p.č. 3696/1, p.č. 3696/2, p.č. 3696/3, p.č. 4221/1 a p.č. 4414/2 v k.ú. Řečkovice (ve vlastnictví TJ Sokol Řečkovice) a částech pozemků p.č. 3700/1 a p.č. 3691/4 v k.ú. Řečkovice (vlastník statutární město Brno).

- potvrzení od MČ Brno - Řečkovice a Mokrá Hora, že na částech pozemků p.č. 3696/1 a p.č. 3696/2 v k.ú. Řečkovice a pozemcích p.č. 3699/2, p.č. 3696/8 a p.č. 3699/5 v k.ú. Řečkovice byla v souladu se záměrem MČ Brno - Řečkovice a Mokrá Hora vybudována pěší cesta jako propojení ulic Ladova a Prumperk.

2. V případě, že ve lhůtě pěti let ode dne uzavření dohody o budoucí směně č. 0063111100789 nebudou splněny obě výše uvedené podmínky pro uzavření směnné smlouvy, závazek budoucí strany první uzavřít směnnou smlouvu s budoucí stranou druhou zaniká.

3. Budoucí strana první zašle návrh směnné smlouvy budoucí straně druhé ve lhůtě do čtyř měsíců ode dne kdy bude ze strany městské části Brno - Řečkovice a Mokrá Hora nebo ze strany budoucí strany druhé písemně obeznámena se splněním obou výše uvedených podmínek pro uzavření směnné smlouvy.

4. Smluvní strany berou na vědomí, že přesný rozsah předmětu směnné smlouvy bude vymezen oddělovacím geometrickým plánem.

III.

1. Smluvní strany berou na vědomí, že dle vyjádření společnosti Technické sítě Brno, akciová společnost, ze dne 17. 9. 2009 do části pozemku p.č. 3696/2 v k.ú. Řečkovice zasahuje kabel veřejného osvětlení, kde ochranné pásmo je 1 m na každou stranu od osy kabelu. Zařízení VO musí zůstat volně přístupné a nesmí být oplocováno nebo jinak znepřístupňováno.

2. Smluvní strany berou na vědomí, že dle vyjádření společnosti E.ON Česká republika, s.r.o. ze dne 15. 9. 2009 k návrhu směny části pozemku p.č. 3691/4 za části pozemků p.č. 3696/1 a p.č. 3696/2 v k.ú. Řečkovice a PK p.č. 711 v k.ú. Řečkovice se v zájmovém území nachází podzemní vedení NN a podzemní vedení VN.

Na energetické zařízení se vztahuje omezení vyplývající z ustanovení zákona č. 458/2000 Sb., § 46, v platném znění, pro činnosti v ochranných pásmech.

Ke stavbě v ochranných pásmech nadzemního vedení VN, VVN, podzemního vedení nebo elektrických stanic je investor povinen zajistit si písemný souhlas s činností v ochranném pásmu ve smyslu § 46 odst. 11 zákona č. 458/2000 Sb., o podmínkách podnikání a o výkonu státní správy v energetických odvětvích, v platném znění.

3. Smluvní strany berou na vědomí, že dle vyjádření společnosti Brněnské vodárny a kanalizace, a.s. ze dne 7. 10. 2009 je část pozemku p.č. 3696/2 v k.ú. Řečkovice dotčena vedením kanalizační stoky DN 400 včetně jejího ochranného pásma, které je dle § 23 zákona č. 274/2001 Sb., o vodovodech a kanalizacích, v platném znění, v šíři 2,5 m vodorovně od vnějšího líce stěny potrubí kanalizační stoky DN 400 na každou stranu. Protože se jedná o převod pozemku do vlastnictví statutárního města Brna, BVK, a.s. nepožadují v tomto případě zřízovat věcné břemeno.

B.

Směnná smlouva

Statutární město Brno

se sídlem v Brně, Dominikánské nám. č. 1

zastoupené primátorem Bc. Romanem Onderkou, MBA

IČ: 44 99 27 85

bankovní spojení: The Royal Bank of Scotland N.V.

oblastní pobočka Hilleho 6, 602 00 Brno

č. účtu: 75 10 00 66 31/5400

(dále jako strana první)

a

Tělocvičná jednota Sokol Řečkovice, občanské sdružení

IČ: 49 46 53 68

se sídlem: Vážného 19, 621 00 Brno

jednající Ing. Jiřím Růžičkou, starostou

(dále jako strana druhá)

uzavřeli níže uvedeného dne, měsíce a roku tuto

Směnnou smlouvu

I.

1. Strana první je na základě zákona č. 172/1991 Sb., o přechodu některých věcí z majetku ČR do vlastnictví obcí, v platném znění, výlučným vlastníkem pozemku p.č. 3691/4 ostatní plocha o výměře 309 m² v k.ú. Řečkovice, obec Brno, okres Brno - město, zapsaného u Katastrálního úřadu pro Jihomoravský kraj se sídlem v Brně, katastrální pracoviště Brno - město, na LV č. 10001.

2. Strana druhá je výlučným vlastníkem pozemků p.č. 3696/1 ostatní plocha o výměře 3.937 m², p.č. 3696/2 ostatní plocha o výměře 208 m² a pozemku ve zjednodušené evidenci - parcely původ pozemkový katastr (PK) p.č. 711 o výměře 85 m², vše v k.ú. Řečkovice, obec Brno, okres Brno - město, zapsaných u Katastrálního úřadu pro Jihomoravský kraj se sídlem v Brně, katastrální pracoviště Brno - město, na LV č. 3310.

II.

1. Na základě geometrického plánu č.pro k.ú. Řečkovice byla z pozemku p.č. 3691/4 ostatní plocha v k.ú. Řečkovice oddělena jeho část a tímto geometrickým plánem nově označena jako pozemek p.č. 3691/.. ostatní plocha o výměře 78 m² v k.ú. Řečkovice.

2. Na základě geometrického plánu č.pro k.ú. Řečkovice byla z pozemku p.č. 3696/1 ostatní plocha v k.ú. Řečkovice oddělena jeho část a tímto geometrickým plánem nově označena jako pozemek p.č. 3696/.. ostatní plocha o výměře 36 m² v k.ú. Řečkovice.

3. Na základě geometrického plánu č.pro k.ú. Řečkovice byla z pozemku p.č. 3696/2 ostatní plocha v k.ú. Řečkovice oddělena jeho část a tímto geometrickým plánem nově označena jako pozemek p.č. 3696/.. ostatní plocha o výměře 33 m² v k.ú. Řečkovice.

4. Geometrický plán č.....pro k.ú. Řečkovice tvoří nedílnou součást této směnné smlouvy.

III.

1. Strana první převádí touto směnnou smlouvou na stranu druhou pozemek p.č. 3691/.. ostatní plocha o výměře 78 m² v k.ú. Řečkovice a strana druhá tento pozemek do svého výlučného vlastnictví přijímá.

2. Strana druhá převádí touto směnnou smlouvou na stranu první pozemky p.č. 3696/.. ostatní plocha o výměře 36 m², p.č. 3696/.. ostatní plocha o výměře 33 m² a pozemek ve zjednodušené evidenci - parcela původ pozemkový katastr (PK) p.č. 711 o výměře 85 m², vše v k.ú. Řečkovice, o celkové výměře 154 m², a strana první tyto pozemky do svého výlučného vlastnictví přijímá.

IV.

1. Smluvní strany se tímto dohodly, že jako rozdíl cen směňovaných pozemků zaplatí strana první straně druhé doplatek směny ve výši 49.640,-Kč (slovy: Čtyřicet devět tisíc šest set čtyřicet korun českých), v plné výši na účet strany druhé....., před podpisem směnné smlouvy.

Tento doplatek platí, pokud směnná smlouva bude uzavřena do 31. 12. 2011. V případě, že směnná smlouva nebude uzavřena do 31.12.2011, zvyšuje se doplatek směny úměrně indexu růstu spotřebitelských cen (inflaci) stanovených Českým statistickým úřadem, popř. jeho právním nástupcem, počínaje rokem 2011 a konče kalendářním rokem předcházejícím kalendářnímu roku, ve kterém bude uzavřena směnná smlouva. Inflace pro stanovení zvýšení kupní ceny bude za jednotlivé roky sčítána.

2. Daň z převodu nemovitostí bude hrazena dle platných právních předpisů. Každá strana smlouvy uhradí jednu polovinu daně z převodu nemovitostí takto:

Statutární město Brno podá daňové přiznání k dani z převodu nemovitostí a uhradí daň v plné výši. Tělocvičná jednota Sokol Řečkovice je povinna zaplatit statutárnímu městu Brnu polovinu uhrazené daně na základě výzvy zaslané jí statutárním městem Brnem, a to nejpozději do 15 dnů ode dne obdržení této výzvy ze strany statutárního města Brna.

V.

1. Smluvní strany berou na vědomí, že směnná smlouva bude doplněna o aktuální stanoviska dotčených správců inženýrských sítí.

2. Pozemky, které jsou předmětem této směnné smlouvy se směňují bez dluhů, věcných břemen a jiných právních povinností, kromě skutečností uvedených v této smlouvě, a obě strany prohlašují, že jsou seznámeny s jejich skutečným stavem.

VI.

1. Strana první a strana druhá nabudou vlastnictví ke směňovaným pozemkům, uvedeným v čl. III. této smlouvy, vkladem vlastnického práva z této smlouvy do katastru nemovitostí vedeného u Katastrálního úřadu pro Jihomoravský kraj se sídlem v Brně, katastrální pracoviště Brno - město.

2. Smluvní strany shodně požadují, aby Katastrální úřad pro Jihomoravský kraj se sídlem v Brně, katastrální pracoviště Brno - město, provedl změny v katastru nemovitostí dle obsahu této směnné smlouvy.

VII.

1. V ostatním se tato smlouva řídí příslušnými ustanoveními občanského zákoníku, v platném znění.

2. Statutární město Brno je při nakládání s veřejnými prostředky povinno dodržovat ustanovení zákona č. 106/1999 Sb., o svobodném přístupu k informacím ve znění pozdějších předpisů (zejména § 9 odstavce 2 tohoto zákona).

3. Účastníci této smlouvy po jejím přečtení prohlašují, že smlouva byla sepsána dle jejich pravé, dobrovolné a svobodně projevené vůle, na důkaz čehož připojují své podpisy.

Doložka dle § 41 zákona č. 128/2000 Sb., o obcích (obecní zřízení), v platném znění

1. Záměr obce směniti nemovitý majetek uvedený v čl. III. směnné smlouvy č. byl zveřejněn zákonem stanoveným způsobem od

2. Směna pozemků uvedených v čl. III. směnné smlouvy č. byla schválena zasedáním Zastupitelstva města Brna dne, bod č. .

V Brně dne:

V Brně dne:

statutární město Brno
zastoupené primátorem
.....

(strana první)

Tělocvičná jednota Sokol Řečkovice,
občanské sdružení
jednající, starostou

(strana druhá)

C.

1. Statutární město Brno je při nakládání s veřejnými prostředky povinno dodržovat ustanovení zákona č. 106/1999 Sb., o svobodném přístupu k informacím ve znění pozdějších předpisů (zejména § 9 odstavce 2 tohoto zákona).

2. V ostatním se tato dohoda o budoucí směně řídí příslušnými ustanoveními občanského zákoníku, v platném znění.

3. Nedílnou součástí této dohody o budoucí směně č. 0063111100789 je kopie katastrální mapy se zákresem předmětu budoucí směny.

4. Účastníci této dohody o budoucí směně po jejím přečtení prohlašují, že dohoda byla sepsána dle jejich pravé, dobrovolné a svobodně projevené vůle, na důkaz čehož připojují své podpisy.

Doložka dle § 41 zákona č. 128/2000 Sb., o obcích (obecní zřízení), v platném znění

1. Záměr obce směniti část pozemku p.č. 3691/4 ostatní plocha o výměře 78 m² v k.ú. Řečkovice byl zveřejněn zákonem stanoveným způsobem od 21. ledna 2011.

2. Budoucí směna části pozemku p.č. 3691/4 ostatní plocha o výměře 78 m² v k.ú. Řečkovice ve vlastnictví budoucí strany první za část pozemku p.č. 3696/1 ostatní plocha o výměře 36 m², část pozemku p.č. 3696/2 ostatní plocha o výměře 33 m² a pozemek ve zjednodušené evidenci - parcela původ pozemkový katastr (PK) p.č. 711 o výměře 85 m², vše v k.ú. Řečkovice, o celkové výměře 154 m², ve vlastnictví budoucí strany druhé, byla schválena Z6/008. zasedáním Zastupitelstva města Brna konaným dne 6. září 2011, bod č. 114.

V Brně dne: 19 -10- 2011



statutární město Brno
zastoupené primátorem
Bc. Romanem Onderkou, MBA

(budoucí strana první)

V Brně dne: 5.10.2011





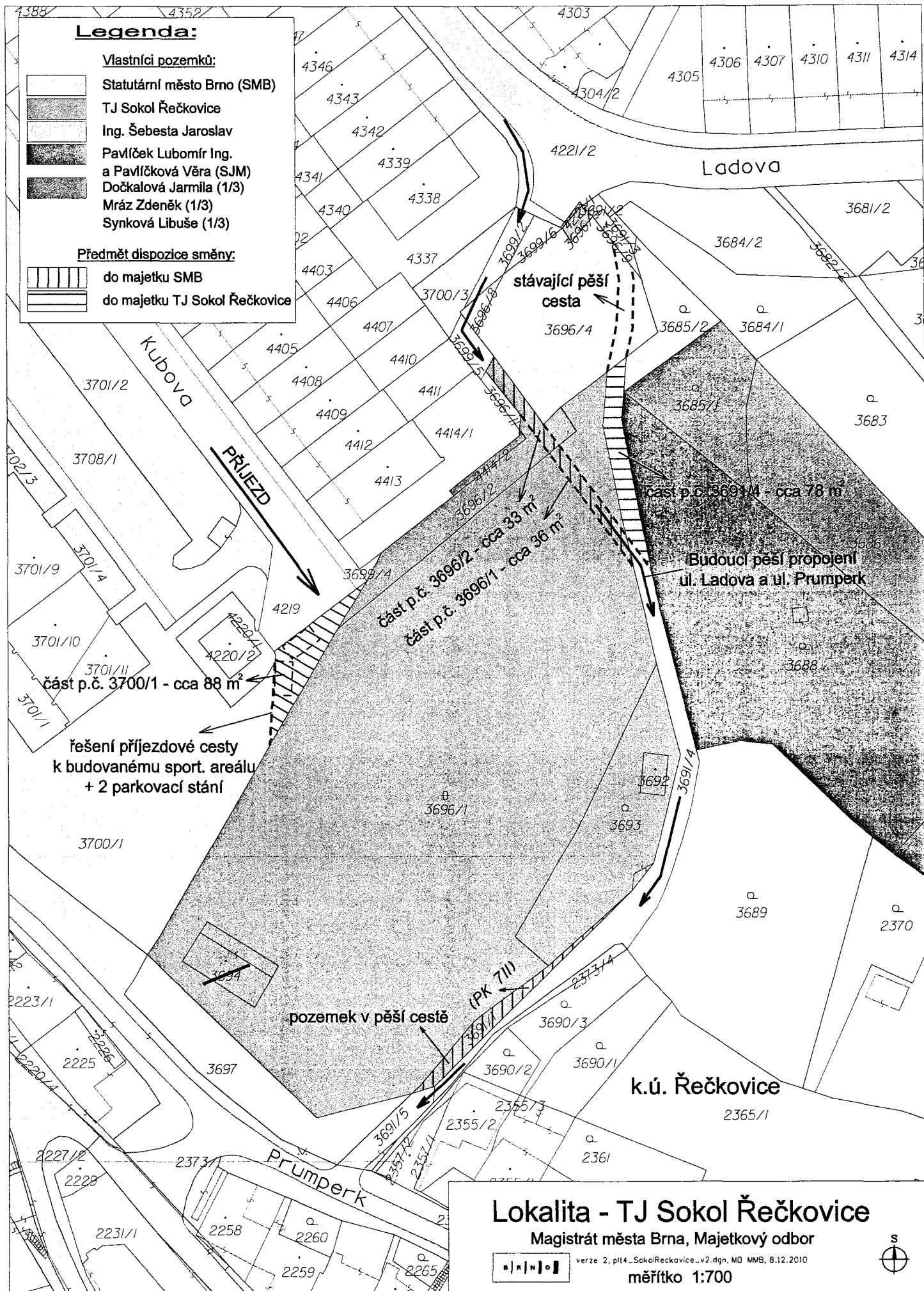

Tělocvičná jednota Sokol Řečkovice,
občanské sdružení
jednající Ing. Jiří Růžičkou,
starostou

(budoucí strana druhá)





Legenda:

Vlastníci pozemků:

-  Statutární město Brno (SMB)
-  TJ Sokol Řečkovice
-  Ing. Šebesta Jaroslav
-  Pavlíček Lubomír Ing. a Pavlíčková Věra (SJM)
-  Dočkalová Jarmila (1/3)
-  Mráz Zdeněk (1/3)
-  Synková Libuše (1/3)

Předmět dispozice směny:

-  do majetku SMB
-  do majetku TJ Sokol Řečkovice

Lokalita - TJ Sokol Řečkovice

Magistrát města Brna, Majetkový odbor



verze 2, pl14_SokolŘečkovice_v2.dgn, MO MMB, 8.12.2010

měřítko 1:700



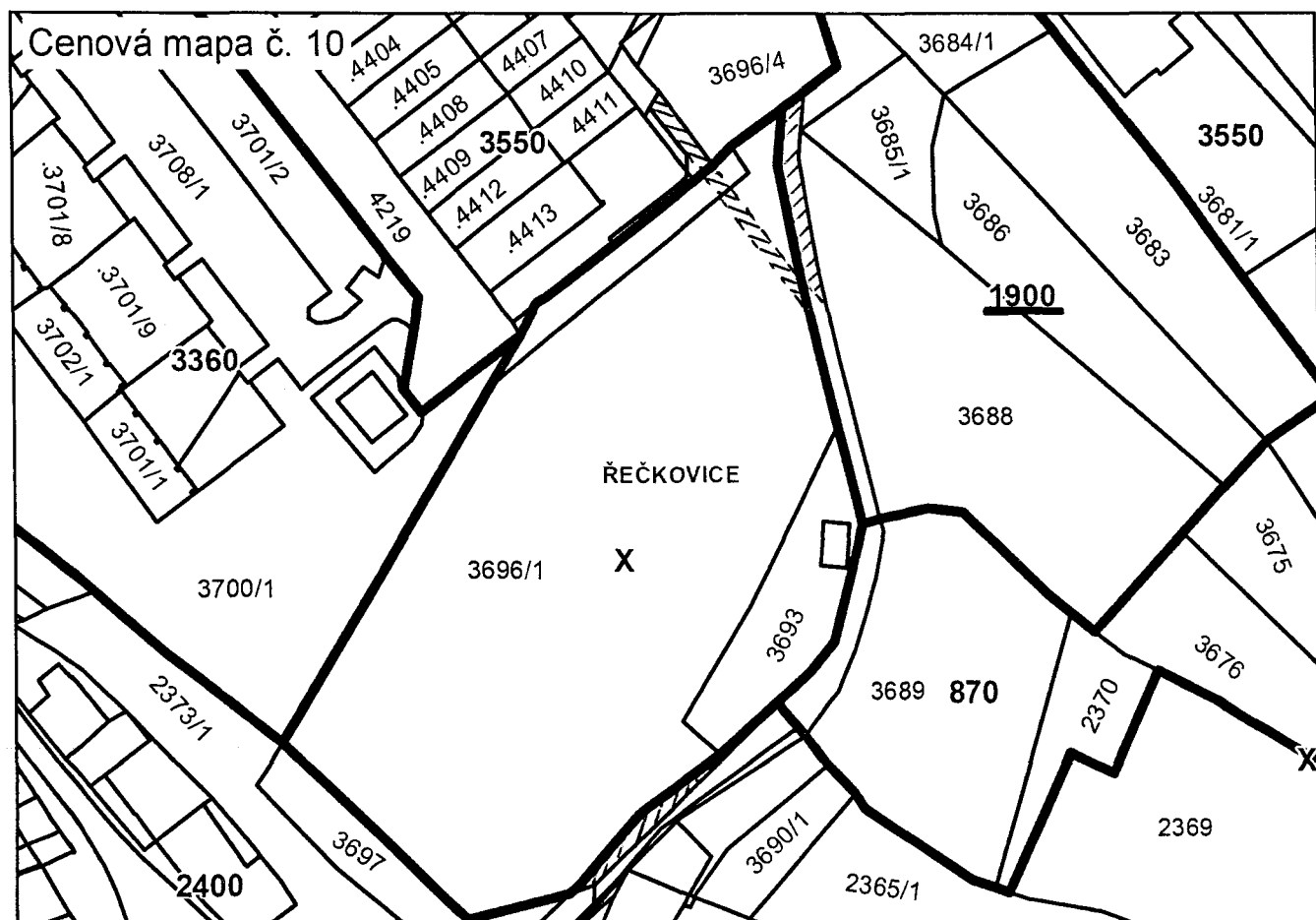
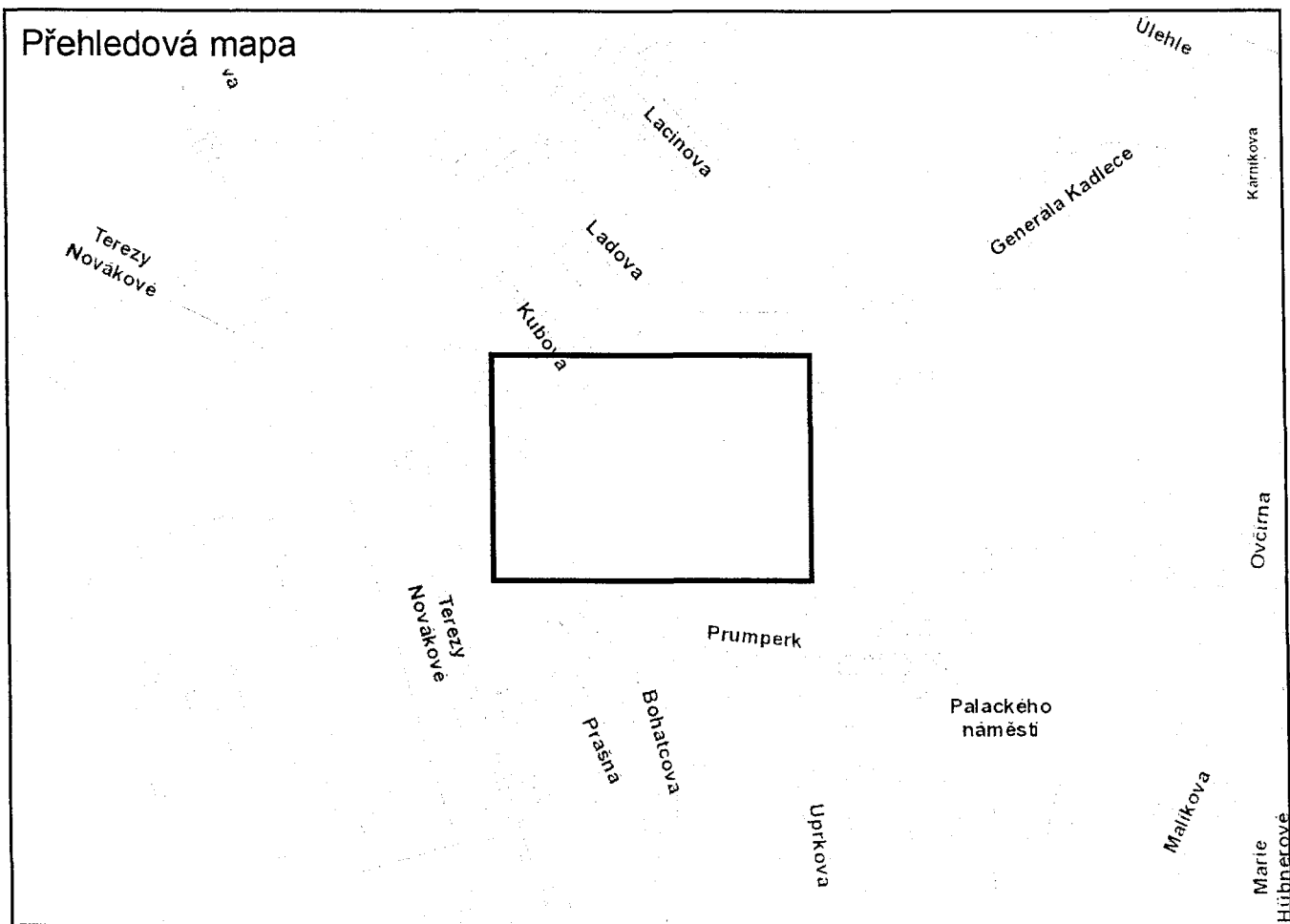

SPORTOVÍŠTĚ SE ZÁZEMÍM, PRUMPERK
DOPRAVNÍ ŘEŠENÍ, SITUACE
 M 1:200

34/35

- LEGENDA:**
- PLUCHE:**
- PLOCHA TRAVNATÁ
 - PLOCHA ASFOALTOVÁ
 - PLOCHA BETONOVÁ
 - PLOCHA CHEMICKÁ
 - PLOCHA KAMENNÁ
 - PLOCHA ŠTIROVÁ
 - PLOCHA PÍSKOVÁ
 - PLOCHA VODNÍ
- OSTANEK:**
- STAVBA STAVĚNÁ
 - STAVBA STAVĚNÁ (ČÁSTIČNĚ)
 - STAVBA STAVĚNÁ (MÍSTO)

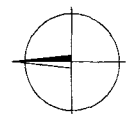

DUR

TELOCVIČNA JEDNOTA SOKOL REČKOVICE Věžeňho, 19 621 00 Brno-Řečkovice	
MÍSTO: REČKOVICE ÚZEMNÍ ÚROVEŇ: MĚSTSKÁ ADRESA: VĚŽEŇHOVA KONTAKT: M. BŘEZINA TEL: 542 210 110	MÍSTO: REČKOVICE ÚZEMNÍ ÚROVEŇ: MĚSTSKÁ ADRESA: VĚŽEŇHOVA KONTAKT: M. BŘEZINA TEL: 542 210 110
NÁZEV: SPORTOVÍŠTĚ SE ZÁZEMÍM, PRUMPERK	NÁZEV: DOPRAVNÍ ŘEŠENÍ, SITUACE
ČÍSLO: 01	ČÍSLO: 01



35/36

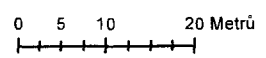
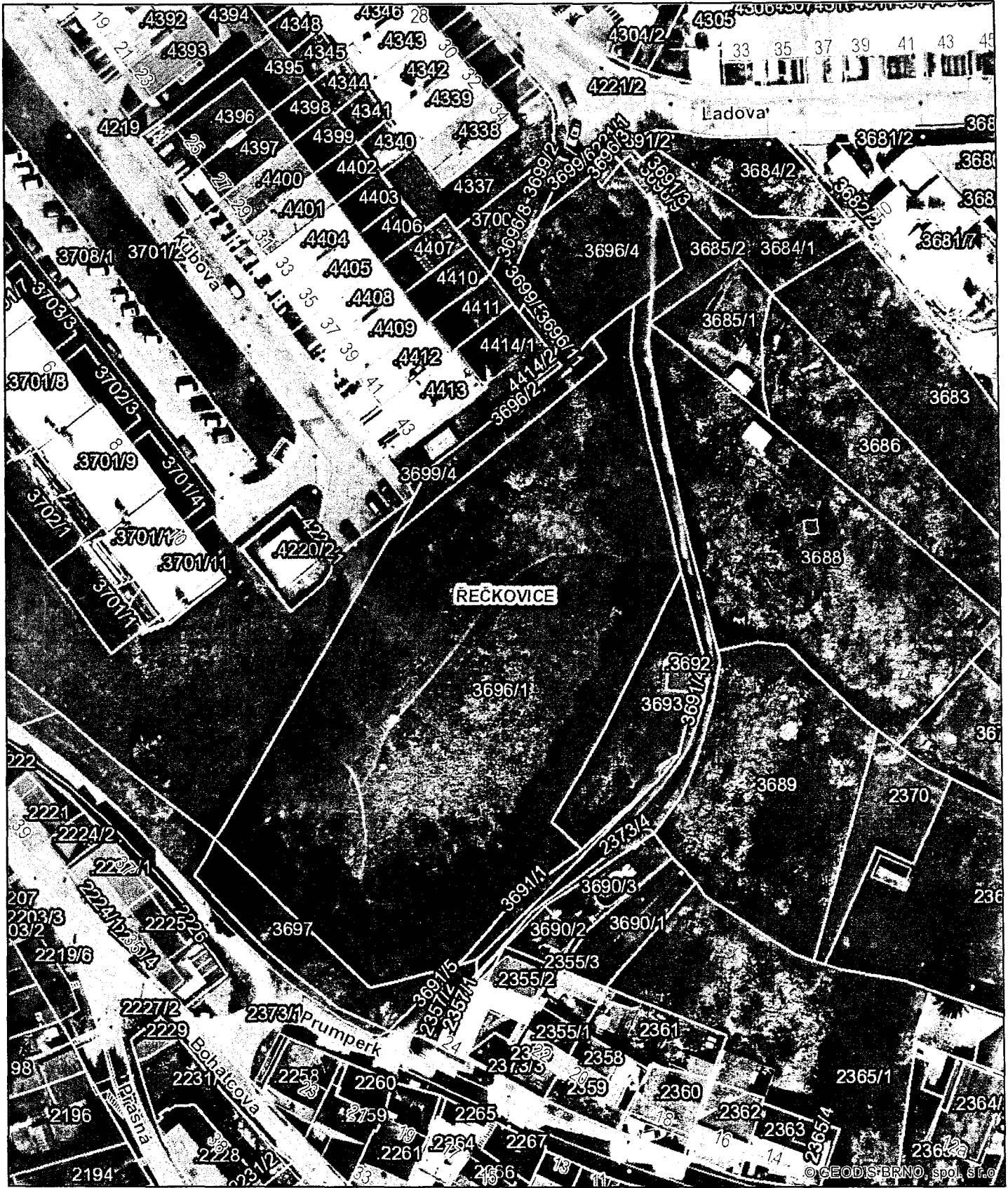



MMB201700000265

91

Rada města Brna

ZM7/ 2221

Z7/26. zasedání Zastupitelstva města Brna
konané dne 7.3.2017

Název

Návrh společnosti IMOS development, investiční fond s proměnným základním kapitálem, a.s. na uzavření dodatku č. 2 ke Smlouvě o uzavření budoucí směnné smlouvy a smlouvy o uzavření budoucí kupní smlouvy 6312172863

Obsah:

- Důvodová zpráva
- Návrh dodatku č. 2 ke Smlouvě o uzavření budoucí směnné smlouvy a smlouvě o uzavření budoucí kupní smlouvy č. 6312172863 ve znění dodatku č. 1
- Kopie žádosti společnosti IMOS development, investiční fond s proměnným základním kapitálem, a.s. ze dne 11.1.2017 a ze dne 17.1.2017 o uzavření dodatku č. 2, zejm. o změnu předmětu budoucí směny na straně společnosti IMOS development, investiční fond s proměnným základním kapitálem, a.s. a o změnu v podmínkách pro uzavření směnné smlouvy
- Snímek mapy se zákresem nově navrhovaného rozsahu předmětu budoucí směny na straně IMOS, odsouhlasený OD a BKOM, a.s.
- Snímek mapy se zákresem stávajícího a nově navrhovaného rozsahu předmětu budoucí směny na straně IMOS
- Kopie Smlouvy o uzavření budoucí směnné smlouvy a smlouvy o uzavření budoucí kupní smlouvy se společností ACB Ponava, s.r.o. č. 6312172863, dodatku č. 1 k této smlouvě
- Mapové podklady

Návrh usnesení:

Zastupitelstvo města Brna

bere na vědomí

- skutečnost, že na základě dohody o postoupení práv a povinností ze Smlouvy o uzavření budoucí směnné smlouvy a smlouvy o uzavření budoucí kupní smlouvy č. 6312172863 ve znění dodatku č. 1, která byla uzavřena mezi statutárním městem Brnem na straně jedné, společností ACB Ponava, s.r.o. jako postupitelem a IMOS development, investiční fond s proměnným základním kapitálem, a.s. jako postupníkem dne 23.12.2016, přešly práva a povinnosti ze Smlouvy o uzavření budoucí směnné smlouvy a smlouvy o uzavření budoucí kupní smlouvy č. 6312172863 ve znění dodatku č. 1 ze společnosti ACB Ponava, s.r.o. na společnost IMOS development, investiční fond s proměnným základním kapitálem, a.s.
- žádost společnosti IMOS development, investiční fond s proměnným základním kapitálem, a.s. o uzavření dodatku č. 2 k této smlouvě, zejm. o změnu předmětu budoucí směny na straně společnosti IMOS development, investiční fond s proměnným základním kapitálem, a.s. a o změnu v podmínkách pro uzavření směnné smlouvy

**schvaluje
dodatek č. 2**

ke Smlouvě o uzavření budoucí směnné smlouvy a smlouvě o uzavření budoucí kupní č. 6312172863, uzavřené dne 15.8.2012, ve znění dodatku č. 1, kterým se mění zejm. předmět budoucí směny na straně IMOS development, investiční fond s proměnným základním kapitálem, a.s., prodlužuje se doba trvání závazku k uzavření směnné smlouvy do 30.6.2019, mění se jedna z podmínek pro uzavření směnné smlouvy a prodlužuje se doba trvání závazku k uzavření kupní smlouvy do 30.6.2020. Dodatek tvoří přílohu č..... těchto usnesení.

Stanoviska dotčených orgánů:

RMB na R7/102. schůzi dne 14.2.1017 návrh doporučila.

Zpracoval:
Majetkový odbor MMB

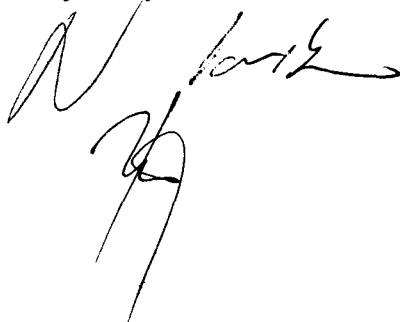

Předkládá:
Rada města Brna

Důvodová zpráva:

Úvod:

Záměrem společnosti ACB Ponava, s.r.o. (dále též jen Společnost nebo ACB) bylo vybudování polyfunkční stavby nazvané „SHOPPING/RETAIL-CENTER Sportovní Brno“ při ulici Sportovní v k.ú. Ponava.

V souvislosti se záměrem Společnosti a po projednání v orgánech města Brna byly se Společností, na základě usnesení Z6/015. zasedání Zastupitelstva města Brna konaného dne 15.5.2012, uzavřeny dne 15.8.2012 tyto smlouvy:

- Plánovací smlouva č. 0063111704738, v rámci které byly sjednány závazky Společnosti k vybudování podmiňující dopravní a technické infrastruktury, nazvané jako „Areál Sportovní, Brno – Královo Pole – dopravní napojení“ (dále též jen „dopravní napojení“). Kopie této smlouvy je přílohou materiálu.

- Kupní smlouva a smlouva o zřízení věcného břemene č. 6312172864, jejímž předmětem byl prodej pozemků města Společnosti (o celk. vým. 1722 m²) za kupní cenu ve výši 5.200,- Kč/m², to je celkem 8.954.400,-Kč. Jedná se o pozemky v areálu při ulici Sportovní, o jejichž převod Společnost v souvislosti se záměrem vybudovat stavbu „SHOPPING/RETAIL-CENTER Sportovní Brno“ požádala. Kopie smlouvy a grafické znázornění předmětu prodeje je přílohou materiálu. Smlouva byla v r. 2012 realizována.

- Darovací smlouva č. 6312102865, na základě které Společnost v r. 2012 převedla do vlastnictví města Brna pozemky o celkové výměře 1761 m², nezbytné pro dostavbu okružní křižovatky při ulici Sportovní. Město Brno je na základě této smlouvy vlastníkem všech pozemků, dotčených touto důležitou stavbou. Kopie smlouvy a grafické znázornění předmětu převodu je přílohou materiálu.

- Smlouva o uzavření budoucí směnné smlouvy a smlouva o uzavření budoucí kupní smlouvy č. 6312172863 (dále též jen Smlouva), jejímž předmětem je budoucí směna zbyvajících pozemků města Brna v areálu společnosti ACB Ponava při ulici Sportovní, o celk. vým. 2.907 m², za pozemky Společnosti o celk. vým. 2.946 m² v trase plánované komunikace s kruhovým objezdem v areálu při ulici Sportovní, a to po vybudování těchto komunikací, nejpozději však do 30.6.2016, s doplatkem směny ve prospěch města ve výši 1000,- Kč/m² za každý m² pozemku města bez DPH (tj. celkem 2.907.000,-Kč bez DPH), a v případě převisu výměry pozemků města za cenu obvyklou dle ZP za tuto výměru pozemků města, s tím, že pokud by do tohoto data směnná smlouva nebyla uzavřena, bude realizován prodej předmětných pozemků města Brna do majetku Společnosti, za cenu dle znaleckého posudku o ceně obvyklé prodávaných pozemků, nejméně však 5.200,- Kč/m² bez DPH (při ceně 5.200,- Kč/m² by činila kupní cena pozemků města Brna 15.116.400,- Kč bez DPH).

Předmětem budoucí směny a budoucího prodeje jsou tyto pozemky města:

p.č. 552/5, zastavěná plocha a nádvoří o výměře 595 m²

p.č. 552/6, zastavěná plocha a nádvoří o výměře 374 m²

p.č. 552/7, ostatní plocha, jiná plocha o výměře 1639 m²

p.č. 552/13, zastavěná plocha a nádvoří o výměře 299 m²,

o celkové výměře 2907 m², vše v k.ú. Ponava

Předmětem budoucí směny jsou tyto pozemky Společnosti:

část p.č. 564/5, zastavěná plocha a nádvoří, o výměře 303 m²

p.č. 564/8, zastavěná plocha a nádvoří, o výměře 48 m²

p.č. 564/9, zastavěná plocha a nádvoří, o výměře 50 m²

část p.č. 564/19, zastavěná plocha a nádvoří, o výměře 2545 m²

o celkové výměře 2946 m², vše v k.ú. Ponava. Grafický zakres pozemků tvoří přílohu smlouvy.

Dodatek č. 1 ke Smlouvě o uzavření budoucí směnné smlouvy a smlouva o uzavření budoucí kupní smlouvy č. 6312172863

Na žádost společnosti ACB Ponava, s.r.o. byl v červnu 2016 uzavřen dodatek č. 1 ke shora uvedené Smlouvě, na základě kterého

- byl prodloužen závazek k uzavření směnné smlouvy do 31.12.2018 (původně do 30.6.2016 – čl. III. odst. 3 Smlouvy) a v návaznosti na to posunut termín pro možnost případného uzavření kupní smlouvy nejpozději do 30.6.2019 (čl. VI. odst. 8 Smlouvy).
- Byl prodloužen závazek ACB provést, dokončit a předat SMB stavbu pod názvem „Areál Sportovní, Brno-Královo Pole - dopravní napojení“ do 31.12.2017 (původně do 31.12.2015 - Čl. V. odrážka první, věta první Smlouvy)

Dohoda o postoupení práv a povinností ze Smlouvy o uzavření budoucí směnné smlouvy a smlouvy o uzavření budoucí kupní smlouvy č. 6312172863 ve znění dodatku č. 1, která byla uzavřena mezi statutárním městem Brnem na straně jedné, společností ACB Ponava, s.r.o. jako postupitelem a IMOS development, investiční fond s proměnným základním kapitálem, a.s. (dále též jen IMOS) jako postupníkem dne 23.12.2016

IMOS se stal novým vlastníkem pozemků v areálu při ulici Sportovní. Z tohoto důvodu požádal o uzavření dohody, na základě které by na IMOS přešly všechna práva a povinnosti ze Smlouvy, které svědčily původnímu vlastníku těchto pozemků společnosti ACB Ponava, s.r.o. Dne 23.12.2016 byla uzavřena Dohoda o postoupení práv a povinností ze Smlouvy o uzavření budoucí směnné smlouvy a smlouvy o uzavření budoucí kupní smlouvy č. 6312172863 ve znění dodatku č. 1 mezi statutárním městem Brnem na straně jedné, společností ACB Ponava, s.r.o. jako postupitelem a IMOS jako postupníkem.

Na základě této dohody přešly práva a povinnosti ze Smlouvy o uzavření budoucí směnné smlouvy a smlouvy o uzavření budoucí kupní smlouvy č. 6312172863 ve znění dodatku č. 1 ze společnosti ACB Ponava, s.r.o. na IMOS, který je nadále stranou této Smlouvy namísto společnosti ACB Ponava, s.r.o., přičemž obsah Smlouvy – vzájemná práva, povinnosti a závazky stran zůstávají nedotčeny.

Na základě obdobné dohody práva a povinnosti z Plánovací smlouvy 0063111704738 ve znění dodatku č. 1, přešly ze společnosti ACB Ponava, s.r.o. na společnost IMOS, která je nadále stranou této plánovací smlouvy namísto společnosti ACB Ponava, s.r.o., přičemž obsah plánovací smlouvy - vzájemná práva, povinnosti a závazky stran zůstávají nedotčeny.

Žádost IMOS o uzavření dodatku č. 2 ke Smlouvě

V lednu 2017 požádal IMOS o změnu Smlouvy a to:

- Změnu prohlášení o záměru investora ve Smlouvě – nyní vybudování souboru staveb zahrnujících prostory bytové, nebytové, obchodní, veřejné a garáže.
- Prodloužení délky trvání závazku k uzavření směnné smlouvy do 30.6.2019.
- Změnu podmínek pro uzavření směnné smlouvy - prodloužení lhůty pro splnění povinnosti předat provedenou a dokončenou stavbu pod názvem „Areál Sportovní, Brno – Královo Pole – dopravní napojení“ městu Brnu do 31.12.2018 (dle dodatku č. 1 do 31.12.2017), přičemž závazek k provedení a dokončení této stavby zůstává beze změny – tj. do 31.12.2017

- Změna předmětu budoucí směny na straně IMOS: IMOS navrhuje, aby předmětem směny byly pozemky:
 - část p.č. 564/5, zastavěná plocha a nádvoří, nově o výměře 268 m² (původně část o výměře 303 m²)
 - p.č. 564/8, zastavěná plocha a nádvoří, o výměře 48 m² (nemění se)
 - p.č. 564/9, zastavěná plocha a nádvoří, o výměře 50 m² - pozemek se vypouští
 - část p.č. 564/19, zastavěná plocha a nádvoří, o výměře 2630 m² (původně část o výměře 2545 m²), o celkové výměře 2.946 m² (celková výměra pozemků IMOS pro budoucí směnu se nemění).
 Předmět budoucí směny nebo prodeje na straně SMB se nemění.
- Změna přílohy č. 5 Smlouvy, jejímž obsahem je grafické znázornění předmětu budoucí směny na straně IMOS ve snímku katastrální mapy, resp. nový stav dle dodatku č. 2 viz shora. *Nová příloha č. 5 a mapový podklad s grafickým znázorněním nového a původního stavu předmětu budoucí směnné smlouvy tvoří přílohu tohoto materiálu.*
- Prodloužení závazku k uzavření kupní smlouvy dle této Smlouvy do 30.6.2020.

Pozn.: Žádost IMOS ze dne 11.1.2017 o dodatek č. 2 ke Smlouvě, obsahuje též žádost o prodej p.č. 564/40, části p.č. 564/37, části p.č. 569/12, části p.č. 569/28 a p.. 569/47 v k.ú. Ponava, žádost bude řešena samostatně.

K žádosti IMOS o dodatek č. 2 ke Smlouvě doplňujeme, že IMOS požádal současně OI MMB o uzavření dodatku č. 2 k Plánovací smlouvě č. 0063111704738 ve znění dodatku č. 1, ve které jsou sjednány závazky IMOS (dříve ACB Ponava, s.r.o.) k vybudování podmiňující dopravní a technické infrastruktury, nazvané jako „Areál Sportovní, Brno – Královo Pole – dopravní napojení“. Dodatek č. 2 k plánovací smlouvě je též předmětem projednání v orgánech města Brna.

Návrh dodatku č. 2 ke Smlouvě

Na základě žádosti IMOS a po konzultaci s OI, který řeší dodatek č. 2 k plánovací smlouvě, byl zpracován návrh Dodatku č. 2 ke Smlouvě, na základě kterého se mění:

Čl. I. odst. 2 Smlouvy takto:

IMOS prohlašuje, že je investorem připravovaného souboru staveb (dále též jako „STAVBA“), zahrnující prostory bytové, nebytové, obchodní, veřejné a garáže. Stavba situovaná do zájmového území vznikne na ploše bývalého průmyslového areálu.

Čl. II. odst. 2 Smlouvy takto:

IMOS prohlašuje, že je výlučným vlastníkem pozemků v obci Brno, k.ú. Ponava, a to: pozemku parc. číslo 564/5, ostatní plocha, o výměře 2006 m², když z tohoto pozemku je pro účely této směny určena část o výměře 268 m²
 pozemku parc. číslo 564/8, ostatní plocha, o výměře 48 m²
 pozemku parc. číslo 564/19, zastavěná plocha a nádvoří, o výměře 22 232 m², když z tohoto pozemku je pro účely této směny určena část o výměře 2630 m²,
 celkem 2946 m². Tyto pozemky jsou zapsány u Katastrálního úřadu pro Jihomoravský kraj, Katastrální pracoviště Brno-město, pro obec Brno a k.ú. Ponava na listu vlastnictví číslo 380.

Čl. III odst.3 Smlouvy takto:

Účastníci se dohodli, že závazek k uzavření směnné smlouvy dle této smlouvy trvá nejdéle do 30.6.2019.

5/35

první věta první odrážky článku V Smlouvy takto:

-IMOS ve lhůtě nejpozději do 31.12.2017 provede a dokončí stavbu pod názvem „Areál Sportovní, Brno – Královo pole – dopravní napojení, a ve lhůtě nejpozději do 31.12.2018 tuto stavbu předá statutárnímu městu Brnu.

Čl. VI odst. 1 Smlouvy takto:

Pokud nebude uzavřena směnná smlouva předvídaná touto smlouvou o uzavření budoucí směnné smlouvy a budoucí kupní smlouvy do 30.6.2019, zavazuje se Statutární město Brno a IMOS uzavřít mezi sebou na základě písemné výzvy zaslané jednou ze smluvních stran druhé smluvní straně, do tří měsíců od jejího doručení druhé smluvní straně, kupní smlouvu, kterou prodává Statutární město Brno IMOS pozemky v k.ú. Ponava specifikované v čl. II odst. 1 této smlouvy o uzavření budoucí směnné smlouvy a budoucí kupní smlouvy (dále jen Pozemky města).“ Písemnou výzvu k uzavření kupní smlouvy na prodej Pozemků města za kupní cenu stanovenou způsobem uvedeným v odstavci 2 a v odstavci 3 tohoto článku této smlouvy může IMOS zaslat Statutárnímu městu Brnu též před 30.6.2019 a kupní smlouva bude uzavřena, pokud bude Zastupitelstvem města Brna prodej Pozemků města schválen.

Čl. VI odst. 8 Smlouvy takto:

Účastníci se dohodli, že závazek k uzavření kupní smlouvy dle této smlouvy o uzavření budoucí směnné smlouvy a smlouvy o uzavření budoucí kupní smlouvy trvá nejdéle do 30.6.2020.

Příloha č. 5 Smlouvy: Mění se příloha č. 5 Smlouvy, nová příloha č. 5 je součástí tohoto Dodatku.

Závěr a doporučení

S ohledem na připravovanou změnu Smlouvy dodatkem č. 2 bylo nezbytné, aby před rozhodnutím o uzavření dodatku č. 2 byl zveřejněn záměr budoucí směny a záměr budoucího prodeje pozemků města Brna, jež tvoří předmět budoucí směny nebo budoucího prodeje, na úředních deskách MMB zákonem stanoveným způsobem.

Byl proto KM RMB a RMB předložen k projednání

- záměr budoucí směny a budoucího prodeje těchto pozemků města Brna:
pozemek
 - p.č. 552/5, zastavěná plocha a nádvoří o výměře 595 m²
 - p.č. 552/6, zastavěná plocha a nádvoří o výměře 374 m²
 - p.č. 552/7, ostatní plocha, jiná plocha o výměře 1639 m²
 - p.č. 552/13, zastavěná plocha a nádvoří o výměře 299 m²,o celkové výměře 2907 m², vše v k.ú. Ponava
- Doporučení ZMB schválit Dodatek č. 2, který je součástí tohoto materiálu.

Návrh byl projednán na R7/KM/48. zasedání Komise majetkové Rady města Brna dne 13.2.2016, bod č. 48/44.

Komise majetková RMB

1. bere na vědomí

- skutečnost, že na základě dohody o postoupení práv a povinností ze Smlouvy o uzavření budoucí směnné smlouvy a smlouvy o uzavření budoucí kupní smlouvy č. 6312172863 ve znění dodatku č. 1, která byla uzavřena mezi statutárním městem Brnem na straně jedné, společností ACB Ponava, s.r.o. jako postupitelem a IMOS development, investiční

fond s proměnným základním kapitálem, a.s. jako postupníkem dne 23.12.2016, přešly práva a povinnosti ze Smlouvy o uzavření budoucí směnné smlouvy a smlouvy o uzavření budoucí kupní smlouvy č. 6312172863 ve znění dodatku č. 1 ze společnosti ACB Ponava, s.r.o. na společnost IMOS development, investiční fond s proměnným základním kapitálem, a.s.

- žádost společnosti IMOS development, investiční fond s proměnným základním kapitálem, a.s. o uzavření dodatku č. 2 k této smlouvě, zejm. o změnu předmětu budoucí směny na straně společnosti IMOS development, investiční fond s proměnným základním kapitálem, a.s. a o změnu v podmínkách pro uzavření směnné smlouvy

2. doporučuje RMB

souhlasit

- se záměrem budoucí směny
- se záměrem budoucího prodeje

pozemků:

- p.č. 552/5 zastavěná plocha a nádvoří o výměře 595 m²,
- p.č. 552/6 zastavěná plocha a nádvoří o výměře 374 m²,
- p.č. 552/7 ostatní plocha, jiná plocha o výměře 1.639 m²,
- p.č. 552/13 zastavěná plocha a nádvoří o výměře 299 m², vše v k.ú. Ponava

3. doporučuje RMB a ZMB

schválit dodatek č. 2 ke Smlouvě o uzavření budoucí směnné smlouvy a smlouvě o uzavření budoucí kupní č. 6312172863, uzavřené dne 15.8.2012, ve znění dodatku č. 1, kterým se mění zejm. předmět budoucí směny na straně IMOS development, investiční fond s proměnným základním kapitálem, a.s., prodlužuje se doba trvání závazku k uzavření směnné smlouvy do 30.6.2019, mění se jedna z podmínek pro uzavření směnné smlouvy a prodlužuje se doba trvání závazku k uzavření kupní smlouvy do 30.6.2020.

Hlasování: 8 - pro, 0 - proti, 3 - se zdrželi /11 členů

Usnesení bylo přijato.

Ing. Liptáková	p. Janíček	Ing. Drápalová	PhDr. Hofmannová	Ing. Pospíšil	JUDr. Kerndl	p. Říha	p. Šafařík	Ing. Zuziak	Mgr. Leder	Ing. Matec
pro	pro	pro	zdržela se	pro	pro	zdržel se	pro	zdržel se	pro	pro

Návrh byl projednán na R7/102. schůzi RMB dne 14.2.2017:

1. RMB bere na vědomí

- skutečnost, že na základě dohody o postoupení práv a povinností ze Smlouvy o uzavření budoucí směnné smlouvy a smlouvy o uzavření budoucí kupní smlouvy č. 6312172863 ve znění dodatku č. 1, která byla uzavřena mezi statutárním městem Brnem na straně jedné, společností ACB Ponava, s.r.o. jako postupitelem a IMOS development, investiční fond s proměnným základním kapitálem, a. s. jako postupníkem dne 23.12.2016, přešly práva a povinnosti ze Smlouvy o uzavření budoucí směnné smlouvy a smlouvy o uzavření budoucí kupní smlouvy č. 6312172863 ve znění dodatku č. 1 ze společnosti ACB Ponava, s. r. o. na společnost IMOS development, investiční fond s proměnným základním kapitálem, a. s.

- žádost společnosti IMOS development, investiční fond s proměnným základním kapitálem, a.s. o uzavření dodatku č. 2 k této smlouvě, zejm. o změnu předmětu budoucí směny na straně společnosti IMOS development, investiční fond s proměnným základním kapitálem, a.s. a o změnu v podmínkách pro uzavření směnné smlouvy.

2. RMB souhlasí

- se záměrem budoucí směny
- se záměrem budoucího prodeje pozemků:

p. č. 552/5 – zastavěná plocha a nádvoří, o výměře 595 m²
 p. č. 552/6 – zastavěná plocha a nádvoří, o výměře 374 m²
 p. č. 552/7 – ostatní plocha, jiná plocha, o výměře 1639 m²
 p. č. 552/13 – zastavěná plocha a nádvoří, o výměře 299 m²
 vše v k. ú. Ponava

3. RMB doporučuje Zastupitelstvu města Brna schválit dodatek č. 2 ke Smlouvě o uzavření budoucí směnné smlouvy a smlouvě o uzavření budoucí kupní č. 6312172863, uzavřené dne 15.8.2012, ve znění dodatku č. 1, kterým se mění zejm. předmět budoucí směny na straně IMOS development, investiční fond s proměnným základním kapitálem, a. s., prodlužuje se doba trvání závazku k uzavření směnné smlouvy do 30.6.2019, mění se jedna z podmínek pro uzavření směnné smlouvy a prodlužuje se doba trvání závazku k uzavření kupní smlouvy do 30.6.2020.

Pro návrh usnesení hlasovalo 8 členů, nikdo nebyl proti, 1 člen se zdržel hlasování.

Ing. Vokřál	Mgr. Hladík	R.Mrázek	Bc. Hollan	Mgr. Ander	Ing. Kacer	M. Janíček	Bc. Kolářný	JUDr. Rusňáková	Ing. Staněk	Mgr. Suchý
pro	pro	—	pro	pro	zdržel	pro	pro	pro	nepř.	pro

Na základě shora uvedených skutečností je nyní předkládán návrh dodatku č. 2 k projednání v ZMB.

Dodatek č. 2

ke Smlouvě o uzavření budoucí směnné smlouvy a smlouvě o uzavření budoucí kupní smlouvy č. 6312172863, uzavřené dne 15.8.2012, ve znění dodatku č. 1 k této smlouvě uzavřeného dne 30.6.2016

uzavřený mezi těmito smluvními stranami:

1. Statutární město Brno,
IČ: 44992785

se sídlem v Brně, Dominikánské nám. 1, PSČ 601 67
zastoupené primátorem Ing. Petrem Vokřálem
na straně jedné (dále jen jako „Statutární město Brno“)
a

2. IMOS development, investiční fond s proměnným základním kapitálem, a.s.
IČ 285 16 842

se sídlem Gajdošova 4392/7, Židenice, 615 00 Brno
společnost zapsaná v obchodním rejstříku vedeném
Krajským soudem v Brně, oddílu B, vložka 5991
za kterou jedná Jiří Rulíšek statutární ředitel
(dále jen jako IMOS)

I.

1. Dne 15. 8. 2012 byla mezi Statutárním městem Brnem a společností ACB Ponava, s.r.o., se sídlem v Praze 4, Hvězdova 1716/2b, PSČ 140 78, IČ 275 71 068 (dále jen „ACB Ponava“) uzavřena Smlouva o uzavření budoucí směnné smlouvy a smlouva o uzavření budoucí kupní smlouvy 6312172863, jejímž předmětem je budoucí směna pozemků ve vlastnictví Statutárního města Brna a společnosti ACB Ponava nebo budoucí prodej pozemků ve vlastnictví Statutárního města Brna v souvislosti právy, povinnostmi a závazky vyplývajícími z Plánovací smlouvy uzavřené ve stejný den mezi Statutárním městem Brnem a ACB Ponava, jejímž předmětem je úprava práv a povinností mezi těmito smluvními stranami v souvislosti s výstavbou dopravní a technické infrastruktury v rámci stavby nazvané „Areál sportovní, Brno-Královo Pole – dopravní napojení“.

2. Dne 29. 12. 2015 byl mezi Statutárním městem Brnem a ACB Ponava uzavřen Dodatek č. 1 k plánovací smlouvě č. 0063111704738 ze dne 15. 8. 2012, a dne 30.6.2016 byl mezi těmito smluvními stranami uzavřen Dodatek č. 1 ke Smlouvě o uzavření budoucí směnné smlouvy a smlouvě o uzavření budoucí kupní smlouvy 6312172863 ze dne 15.8.2012.

3. Dne 23. 12. 2016 byla mezi Statutárním městem Brnem, ACB Ponava jako potupitelem a IMOS jako postupníkem uzavřena Dohoda o postoupení práv a povinností ze Smlouvy o uzavření budoucí směnné smlouvy a smlouvy o uzavření budoucí kupní smlouvy č. 6312172863 ve znění Dodatku č. 1, na základě které ACB Ponava veškerá svá práva, povinnosti a závazky z této smlouvy převedla na IMOS a statutární město Brno s tímto postoupením souhlasilo. Ve stejný den byla mezi stejnými smluvními stranami uzavřena Dohoda o postoupení práv a povinností z plánovací smlouvy č. 0063111704738 ve znění Dodatku č. 1 ze dne 29. 12. 2015, na základě které ACB Ponava veškerá svá práva, povinnosti a závazky z plánovací smlouvy č. 0063111704738 ze dne 15. 8. 2012 ve znění Dodatku č. 1 ze dne 29. 12. 2015 převedla na IMOS. Statutární město Brno s jejich postoupením souhlasilo.

4. IMOS prohlašuje, že do svého vlastnictví nabyla od ACB Ponava všechny pozemky, které byly ve vlastnictví ACB Ponava a jsou dotčeny Plánovací smlouvou č. 0063111704738 ve znění Dodatku č. 1 a Smlouvou o uzavření budoucí směnné smlouvy a smlouvou o uzavření budoucí kupní smlouvy č. 6312172863 ve znění dodatku č. 1.

II.

1. Statutární město Brno a IMOS se na žádost IMOS o uzavření dodatku č. 2 ke Smlouvě o uzavření budoucí směnné smlouvy a smlouvě o uzavření budoucí kupní smlouvy č. 6312172863, uzavřené dne 15.8.2012, ve znění dodatku č. 1 k této smlouvě uzavřeného dne 30.6.2016, dohodly na změně shora uvedené Smlouvy o uzavření budoucí směnné smlouvy a smlouvy o uzavření budoucí kupní smlouvy č. 6312172863, uzavřené dne 15.8.2012, ve znění dodatku č. 1 k této smlouvě uzavřeného dne 30.6.2016 (dále jen „Smlouva“),

takto:

Čl. I. odst. 2 Smlouvy nově zní: IMOS prohlašuje, že je investorem připravovaného souboru staveb (dále též jako „STAVBA“), zahrnující prostory bytové, nebytové, obchodní, veřejné a garáže. Stavba situovaná do zájmového území vznikne na ploše bývalého průmyslového areálu.

Čl. II. odst. 2 Smlouvy nově zní: IMOS prohlašuje, že je výlučným vlastníkem pozemků v obci Brno, k.ú. Ponava, a to:

pozemku parc. číslo 564/5, ostatní plocha, o výměře 2006 m², když z tohoto pozemku je pro účely této směny určena část o výměře 268 m²

pozemku parc. číslo 564/8, ostatní plocha, o výměře 48 m²

pozemku parc. číslo 564/19, zastavěná plocha a nádvoří, o výměře 22 232 m², když z tohoto pozemku je pro účely této směny určena část o výměře 2630 m²

celkem 2946 m². Tyto pozemky jsou zapsány u Katastrálního úřadu pro Jihomoravský kraj, Katastrální pracoviště Brno-město, pro obec Brno a k.ú. Ponava na listu vlastnictví číslo 380.

Čl. III odst. 3 Smlouvy nově zní: Účastníci se dohodli, že závazek k uzavření směnné smlouvy dle této smlouvy trvá nejdéle do 30.6.2019.

Čl. V Smlouvy odrážka první věta první nově zní:

-IMOS ve lhůtě nejpozději do 31.12.2017 provede a dokončí stavbu pod názvem „Areál Sportovní, Brno – Královo pole – dopravní napojení, a ve lhůtě nejpozději do 31.12.2018 tuto stavbu předá statutárnímu městu Brnu. V ostatním zůstává čl. V beze změn.

Čl. VI odst. 1 Smlouvy nově zní: Pokud nebude uzavřena směnná smlouva předvídaná touto smlouvou o uzavření budoucí směnné smlouvy a budoucí kupní smlouvy do 30.6.2019, zavazuje se Statutární město Brno a IMOS uzavřít mezi sebou na základě písemné výzvy zaslané jednou ze smluvních stran druhé smluvní straně, do tří měsíců od jejího doručení druhé smluvní straně, kupní smlouvu, kterou prodává Statutární město Brno IMOS pozemky v k.ú. Ponava specifikované v čl. II odst. 1 této smlouvy o uzavření budoucí směnné smlouvy a budoucí kupní smlouvy (dále jen Pozemky města).“ Písemnou výzvu k uzavření kupní smlouvy na prodej Pozemků města za kupní cenu stanovenou způsobem uvedeným v odstavci 2 a v odstavci 3 tohoto článku této smlouvy může IMOS zaslat Statutárnímu městu Brnu též před 30.6.2019 a kupní smlouva bude uzavřena, pokud bude Zastupitelstvem města Brna prodej Pozemků města schválen.

Čl. VI odst. 8 Smlouvy nově zní: Účastníci se dohodli, že závazek k uzavření kupní smlouvy dle této smlouvy o uzavření budoucí směnné smlouvy a smlouvy o uzavření budoucí kupní smlouvy trvá nejdéle do 30.6.2020.

Stávající příloha č. 5 Smlouvy se nahrazuje novou přílohou č. 5 Smlouvy. Nová příloha č. 5 Smlouvy tvoří nedílnou součást tohoto dodatku č. 2 ke Smlouvě.

2. V ostatním zůstává Smlouva beze změn.

III.

1. Tento dodatek č. 2 ke Smlouvě je vyhotoven ve čtyřech stejnopisech s platností originálu, přičemž dva stejnopisy obdrží Statutární město Brno a dva stejnopisy obdrží IMOS.
2. IMOS bere na vědomí, že Statutární město Brno je při nakládání s veřejnými prostředky povinno dodržovat ustanovení zákona č.106/1999 Sb., o svobodném přístupu k informacím, v platném znění (zejména § 9 odst. 2 tohoto zákona).
3. IMOS bere na vědomí, že na Statutární město Brno jako územní samosprávný celek se vztahuje zákon č. 340/2015 Sb. o registru smluv a tento dodatek č. 2 bude prostřednictvím registru smluv povinně uveřejněn. Statutární město Brno zašle tento Dodatek č. 2 správci registru smluv k uveřejnění prostřednictvím registru smluv bez zbytečného odkladu, nejpozději však do 30 dnů od jeho uzavření. § 6 a 7 zákona č. 340/2015 Sb. o registru smluv nabývají účinnosti dnem 1. července 2017. Smluvní strany prohlašují, že skutečnosti uvedené v tomto Dodatku č. 2 nepovažují za obchodní tajemství ve smyslu ustanovení § 504 zákona č. 89/2012 a udělují svolení k jejich užití a zveřejnění bez stanovení jakýchkoli dalších podmínek.
4. Smluvní strany po přečtení tohoto dodatku č. 2 ke Smlouvě shodně prohlašují, že dodatek č. 2 byl sepsán na základě pravdivých údajů a jejich pravé a svobodné vůle, nikoli v tísní a za jednostranně nevýhodných podmínek. Na důkaz toho připojují své vlastnoruční podpisy.

Doložka

ve smyslu § 41 zák. č. 128/2000 Sb. o obcích (obecní zřízení)

Záměr budoucí směny nebo budoucího prodeje pozemků ve vlastnictví Statutárního města Brna, které tvoří předmět budoucí směny nebo budoucího prodeje dle této Smlouvy byl v obci zveřejněn zákonem stanoveným způsobem.

Dodatek č. 2 ke Smlouvě byl schválen na .. . zasedání Zastupitelstva města Brna konaném dne .. . , bod č .. .

V Brně dne

V dne

.....
Ing. Petr Vokřál
primátor statutárního města Brna

.....
Jiří Rulišek
statutární ředitel
IMOS development, investiční fond
s proměnným základním kapitálem, a.s.

11/35

NOVA

Příloha č. 5

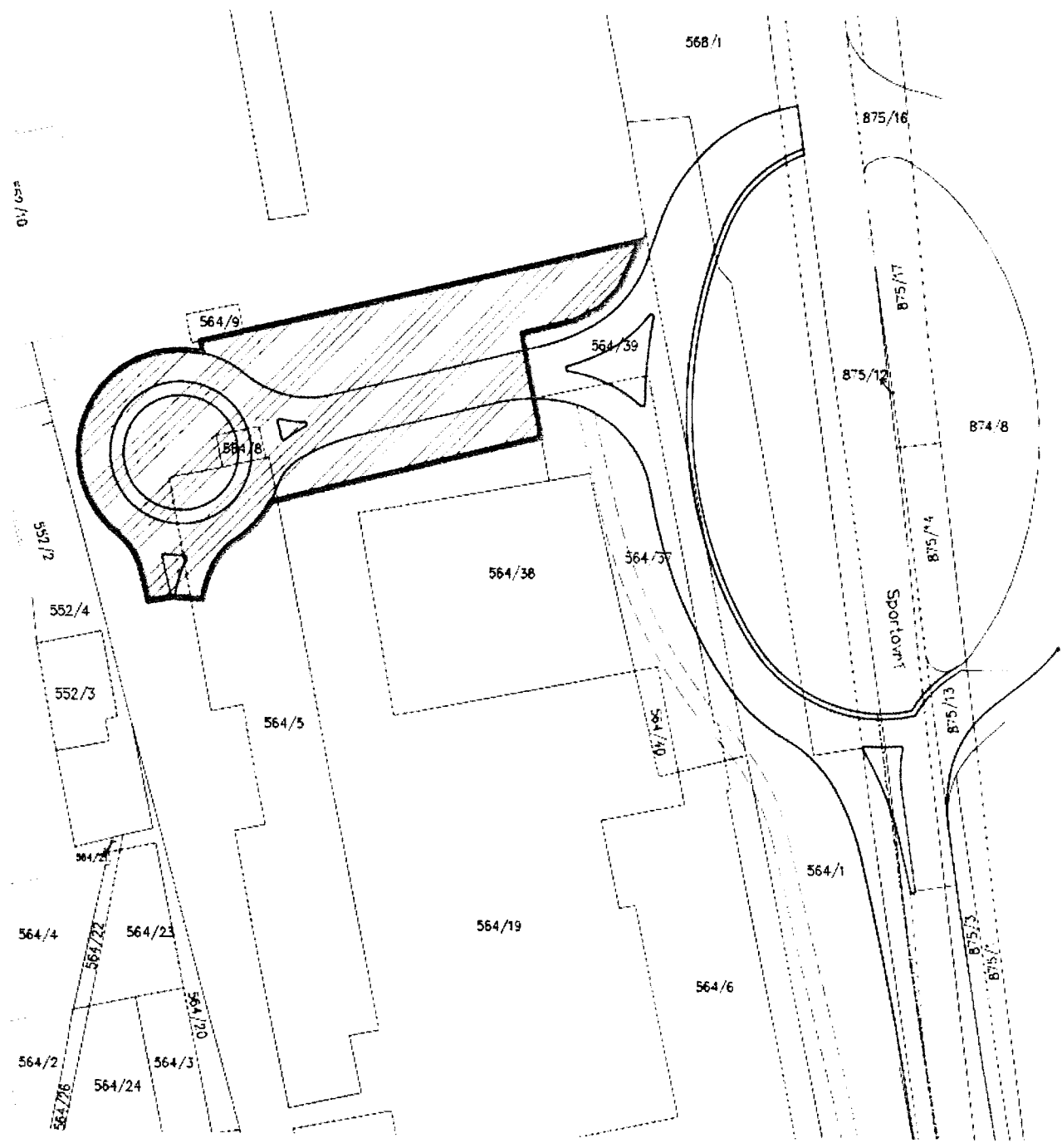

parcels	plocha m2	plocha kruhového objezdu m2
564/5	2006	268
564/8	48	48
564/19	22232	2630
celkem	24286	2946

15/35

1/2
BOL

OPS

Magistrát města Brna
Ing. Pavel Sršeň, Ph.D.
majetkový odbor
Malinovského náměstí 3
601 67 Brno

Naše značka	Vyřizuje	E-mail / linka	Datum
11012017/PON/OD	Ing. Luděk Odehnal	odehnal@imosdevelopment.cz 533 432 532, 724 931 446	11.1.2017

Věc: Žádost o dodatek ke Smlouvě o uzavření budoucí směnné smlouvy a budoucí kupní smlouvy č. 6312172863 ze dne 15.8.2012 ve znění dodatku č. 1 ze dne 30.6.2016

Vážený pane inženýre,

v souladu se zápisem z jednání ve věci Ponava – Sportovní – dopravní napojení, konaného dne 1.11.2016 (viz.příloha), Vás žádám o vypracování a projednání dodatku č. 2 ke Smlouvě o uzavření budoucí směnné smlouvy a smlouvy o uzavření budoucí kupní smlouvy č. 6312172863.

Dodatek č. 2 by měl obsahovat tyto změny:

- posune se termín předání dopravního napojení jednotlivým útvarům magistrátu do 1 roku od kolaudace staveb
- prodej pozemků města Brna IMOSu (viz. příloha) – p.č. 564/40 (77m²), část p.č. 564/37 (cca 105 m²), část p.č. 569/12 (cca 10 m²), část p.č. 569/28 (cca 150 m²), p.č. 569/47 (cca 50 m²)
- úprava směňovaných pozemků – v článku II., odstavci 2. změnit :
 1. součástí směny nebude pozemek p.č. 564/9 o výměře 50 m²
 2. o těchto 50 m² se navýší část výměry pozemku p.č. 564/19 tzn. výměra tohoto pozemku bude 2595 m²

Děkuji a s pozdravem

MVDr. Hana Vypelová
výkonná ředitelka

IMOS development, investiční fond
s proměnným základním kapitálem, a.s.

IMOS[®]
development
investiční fond
s proměnným základním kapitálem, a.s.
Gajdošova 7, 615 00 Brno
i.č.: 28516842

Přílohy :

1. zápis z jednání ze dne 1.11.2016
2. návrh na dispozici s majetkem města včetně zákresu v kat. mapě

13/35

IMOS Development a.s., Gajdošova 7, 615 00, Brno

Zápis z jednání ve věci Ponava – Sportovní – dopravní napojení konaného dne 1.11.2016

Přítomni:

Richard Mrázek
Ing. Procházková
JUDr. Vačurová
Ing. Jakubů
Ing. Chudáčková
Ing. Rulíšek
MVDr. Vypelová
Pavel Vyplašil

V průběhu jednání bylo dohodnuto, že bude zahájena stavba dopravního napojení v roce 2016, dokončena v roce 2017, v souladu s uzavřenými smlouvami pro výstavbu dopravního napojení s tím, že realizace kruhového objezdu bude v parametrech, které sdělí ŘSD tak, aby vyhovovalo jejich požadavku únosnosti vč. drobných úprav tvarového řešení.

Na prosincové zastupitelstvo bude předložena žádost pouze o převod práv a povinností z ACB Ponava na Imos Development a.s. a to v obou smlouvách, které jsou k realizaci dopravního napojení uzavřeny – tzn. Plánovací smlouva a Smlouva o uzavření budoucí směnné smlouvy a budoucí kupní smlouvy.

Imos Development a.s. zrealizuje rozsah dopravního napojení, který je v současnosti vyprojektován a je na něj vydáno stavební povolení. V průběhu výstavby se změní parametry kruhového objezdu formou změny stavby před dokončením tak, aby budovaný kruhový objezd splnil parametry ŘSD tzn. bude vybudován dvoupruhový kruhový objezd. Další úpravy nebudou po IMOS požadovány.

V průběhu prosince 2016 se připraví dodatek k Plánovací smlouvě a Směnné smlouvě, kde se Imos Development a.s. zaváže k úpravě kruhového objezdu. Tzn. změní parametry kruhového objezdu dle požadavku ŘSD. V dodatku bude zahrnut prodej třech malých pozemků ze SMB na IMOS, které byly na jednání diskutovány dle aktuálního znaleckého posudku a zároveň se posune termín pro předání dopravního napojení jednotlivým útvarům magistrátu o 1 rok v návaznosti na splnění podmínek pro směnu pozemků.

Richard Mrázek

Jiří Rulíšek

*ORP / Bolešlav*

Naše značka	Vyřizuje	E-mail / linka	Datum
17012017/PON/OD	Ing. Luděk Odehnal	odehnal@imosdevelopment.cz 533 432 532, 724 931 446	17.1.2017

Věc: **Doplnění** - Žádosti o dodatek ke Smlouvě o uzavření budoucí směnné smlouvy a budoucí kupní smlouvy č. 6312172863 ze dne 15.8.2012 ve znění dodatku č. 1 ze dne 30.6.2016

Vážený pane inženýre,

doplňuji naši žádost č.j. 11012017/PON/OD ze dne 11.1.2017.

Ve smlouvě žádáme o náhradu odstavce č. 2. v článku I. Účel smlouvy následujícím zněním :

2. IMOS prohlašuje, že je investorem připravovaného souboru staveb (dále též jako „STAVBA“), zahrnující bytové domy, polyfunkční domy, garáže, veřejné prostory. Stavba situovaná do zájmového území vznikne na ploše bývalého průmyslového areálu.

Děkuji a s pozdravem

MVDr. Hana Vyplelová
výkonná ředitelka

IMOS development, investiční fond
s proměnným základním kapitálem, a.s.

IMOS[®]
development
investiční fond
s proměnným základním kapitálem, a.s.
Gajdošova 7, 615 00 Brno
DIČ: CZ28516842

15/35

2946 m² směna od IMOS
na město

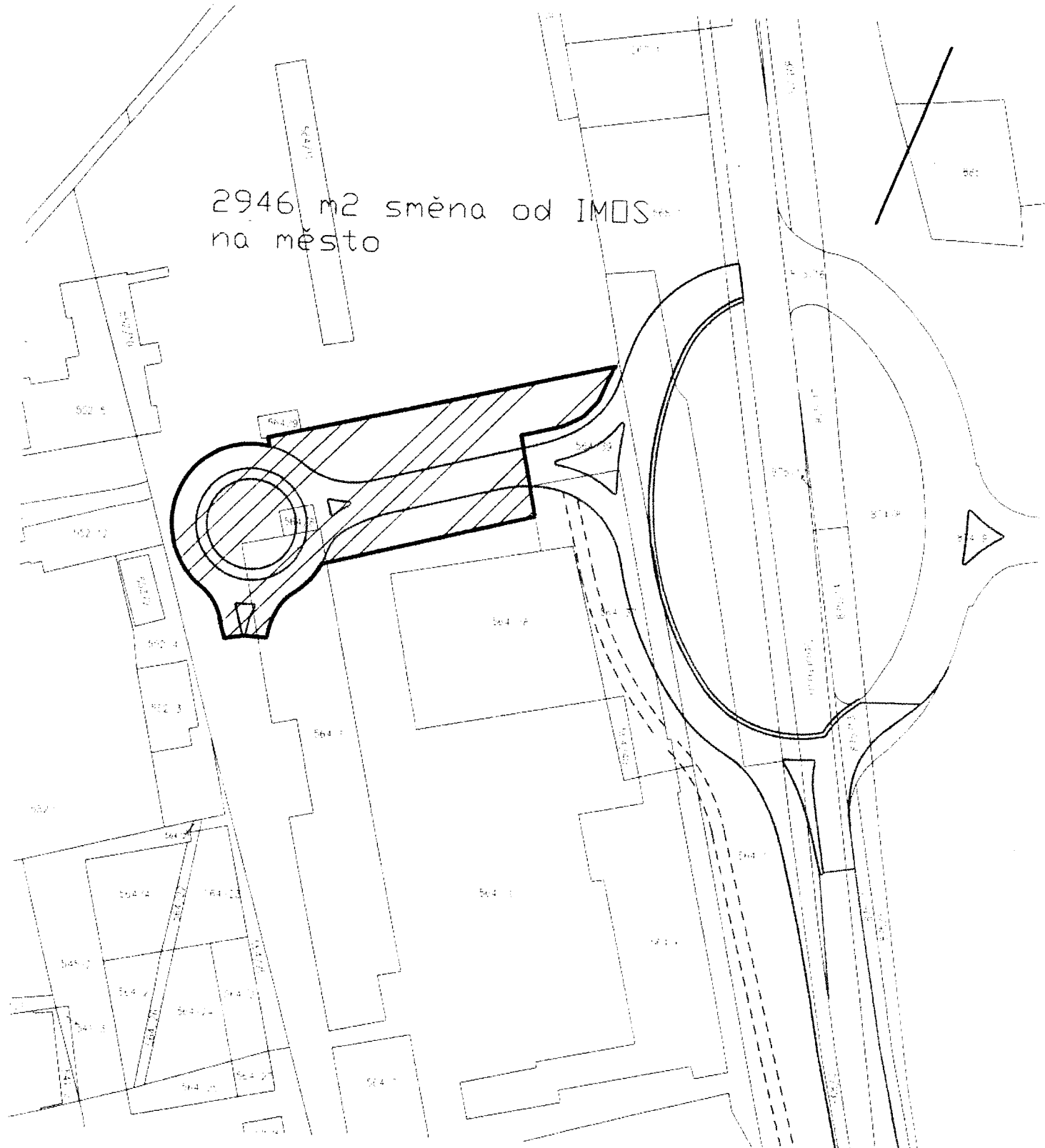

Jedná se o výměnu pozemků s příslušným zastavením pozemků
 v rámci územní studie a územního rozhodnutí. Územní studie
 byla zpracována firmou IMOS a.s. a je přiložena k této
 dokumentaci. Územní studie je dostupná v územním
 úřadu.

navrhované změny na podkladu přílohy č. 5

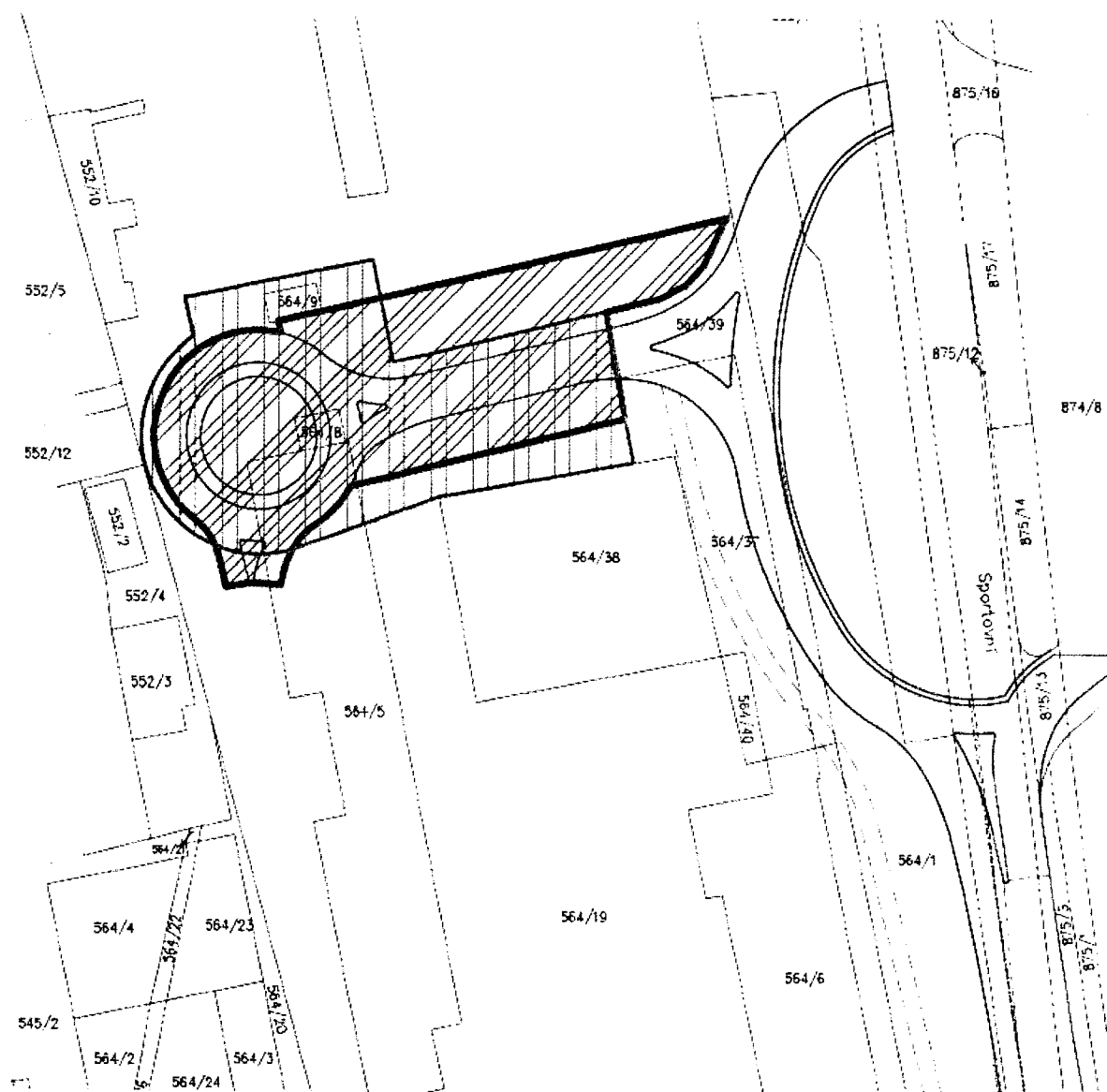

původní směna

parcela	plocha m2	plocha kruhového objezdu m2
564/5	2006	303
564/8	48	48
564/9	50	50
564/19	23013	2545
celkem	25117	2946

nová směna

parcela	plocha m2	plocha kruhového objezdu m2
564/5	2006	268
564/8	48	48
564/19	22232	2630
celkem	24286	2946

17/35

Číslo smlouvy: 6312172863

Smlouva o uzavření budoucí směnné smlouvy a smlouva o uzavření budoucí kupní smlouvy
uzavřená
mezi účastníky, kterými jsou:

Statutární město Brno

IČ 449 92 785

se sídlem Brno, Dominikánské náměstí 1, PSČ 601 67
zastoupená primátorem Bc. Romanem Onderkou, MBA
na straně jedné
(dále v této smlouvě jen jako „Statutární město Brno“)

a

obchodní společnost

ACB Ponava, s.r.o.

IČ 275 71 068

se sídlem Praha 4, Hvězdova 1716/2b, PSČ 140 78
společnost zapsaná v obchodním rejstříku vedeném
Městským soudem v Praze, oddíl C, vložce 113 104
za kterou jedná Dipl.Ing.Klaus Jütte, jednatel
a Mag. Alois Lanegger, jednatel
na straně druhé
(dále v této smlouvě jen jako „ACB Ponava“)

t a k t o :

Čl. I.

Účel smlouvy

1. ACB Ponava je výlučným vlastníkem bývalého průmyslového areálu v Brně, k.ú. Ponava, situovaného v území ohraničeném ulicemi Sportovní/Reisigova/Poděbradova/Antonína Macka. V současné době tento areál zahrnuje nemovitosti (pozemky a budovy) zapsané u Katastrálního úřadu pro Jihomoravský kraj, Katastrální pracoviště Brno – město, v katastru nemovitostí vedeném pro obec Brno, k.ú. Ponava, na listu vlastnictví číslo 380 (dále též jako „zájmové území“).
2. ACB Ponava prohlašuje, že je investorem připravované polyfunkční stavby pod názvem „SHOPING/RETAIL-CENTER Sportovní Brno“ (dále též jako „STAVBA“) zahrnující obchodní centrum, specializované obchody, zařízení pro využití volného času, prostory pro administrativu a garáže. STAVBA situovaná do zájmového území vznikne na ploše bývalého průmyslového areálu, po odstranění zchátralých a plně nefunkčních průmyslových objektů, přestavbou celého areálu.
3. Úřad Městské části města Brna, Brno – Královo Pole, Odbor územního a stavebního řízení, vydal dne 28. 04. 2010, pod č.j. 09/15423/US/2207/St, pro STAVBU veřejnou vyhláškou Územní rozhodnutí č. 146. Usnesením Úřadu městské části města Brna, Brno-Královo Pole, Odboru územního a stavebního řízení ze dne 6.1.2011 č.j. 09/15423/US/2207/St bylo územní řízení ve věci žádosti o vydání rozhodnutí o umístění STAVBY přerušeno a ACB

Ponava byla stavebním úřadem vyzvána mimo jiné k doložení plánovací smlouvy mezi statutárním městem Brnem a ACB Ponava ve lhůtě do 31.12.2011. Řízení ve věci územního rozhodnutí je přerušeno, lhůta pro doplnění žádosti je určena do 31.12.2012.

4. Smluvní strany proto současně s touto smlouvou o uzavření budoucí směnné smlouvy a smlouvou o uzavření budoucí kupní smlouvy uzavírají plánovací smlouvu ve smyslu ust. § 88 a násl. zákona č.183/2006 Sb., o územním plánování a stavebním řádu v platném znění, tato plánovací smlouva jako Příloha č. 1 je nedílnou součástí této smlouvy.
5. Část pozemků zasahujících do zájmového území je ve vlastnictví Statutárního města Brna. Tyto pozemky tvoří celkem tři ucelené plochy a jsou pro účely uspořádání majetkoprávních vztahů v zájmovém území označeny jako „A“, „B“ a „D“. Jejich specifikace podle parcelních čísel a poloha vyplývá z grafického znázornění na výkrese, který tvoří jako Příloha číslo 2 nedílnou součást této smlouvy. Pozemky označené písmenem „A“ a „B“ jsou předmětem kupní smlouvy mezi statutárním městem Brnem a ACB Ponava, která je uzavírána současně s touto Smlouvou o uzavření budoucí směnné smlouvy a smlouvou o uzavření budoucí kupní smlouvy, pozemky označené písmenem „D“ jsou ze strany Statutárního města Brna předmětem této Smlouvy o uzavření budoucí směnné smlouvy a smlouvy o uzavření budoucí kupní smlouvy.
6. Hlavní dopravní napojení STAVBY je řešeno samostatnou stavbou pod názvem „Areál Sportovní, Brno – Královo Pole – dopravní napojení“, kterou vybuduje ACB Ponava jako její investor. Poloha této stavby je specifikována v Plánovací smlouvě, která jako příloha č. 1 je součástí této Smlouvy o uzavření budoucí směnné smlouvy a smlouvy o uzavření budoucí kupní smlouvy. Pro stavbu „Areál Sportovní, Brno – Královo Pole – dopravní napojení“ vydal Úřad městské části města Brna, Brno – Královo Pole, odbor územního a stavebního řízení, veřejnou vyhláškou dne 18. 11. 2009 pod č.j. 09/11573/US/1670/St územní rozhodnutí č. 140, které nabylo právní moci dne 03.03. 2010. Toto dopravní napojení je umístěno na pozemcích ve vlastnictví ACB Ponava, Statutárního města Brna a jeho specifikace podle parcelních čísel a poloha v zájmovém území vyplývá z grafického znázornění na výkrese, který jako Příloha číslo 3 tvoří nedílnou součást této smlouvy. Tato plocha je vyznačena zeleně.
7. ACB Ponava má zájem pro účely sjednocení majetkoprávních vztahů a pro STAVBU získat do svého vlastnictví pozemky, jež jsou dosud ve vlastnictví Statutárního města Brna, jmenovitě plochy tvořené pozemky uvedenými v odst. 5. tohoto článku, označené v Příloze číslo 2 jako žlutá plocha „D“. Současně platí, že pozemky dosud ve vlastnictví ACB Ponava, dotčené výstavbou hlavního dopravního napojení stavby, zmíněné v odst. 6. tohoto článku, označené v Příloze číslo 3 jako zelená plocha, smluvní strany mají zájem převést do vlastnictví Statutárního města Brna pro vybudování dopravní infrastruktury.
8. Z tohoto důvodu uzavírají smluvní strany mezi sebou současně s touto budoucí smlouvou zároveň smlouvu darovací, na základě které ACB Ponava převede bezúplatně do majetku Statutárního města Brna pozemky ACB Ponava, graficky znázorněné v Příloze č. 4 této smlouvy jako zelená plocha. Ke směně tak ze strany ACB Ponava zbývají pozemky graficky znázorněné v Příloze č. 5 této smlouvy jako zelená plocha, a tyto pozemky jsou předmětem této smlouvy o uzavření budoucí směnné smlouvy a smlouvy o uzavření budoucí kupní smlouvy.
9. Statutární město Brno a ACB Ponava se dohodli, že za podmínek a, v čase dále v této smlouvě uvedených, uzavřou mezi sebou s m ě n o u s m l o u v u podle ust. § 611 Občanského zákoníku. Touto směnnou smlouvou Statutární město Brno převede ze svého vlastnictví do vlastnictví ACB Ponava níže specifikované pozemky v k.ú. Ponava, které

tvoří plochu „D“, žlutě označenou v Příloze číslo 2 a proti tomu ACB Ponava převede ze svého vlastnictví do vlastnictví Statutárního města Brna níže specifikované pozemky v k.ú. Ponava, které tvoří plochu zeleně označenou v Příloze číslo 5 této smlouvy.

10. Dále se Statutární město Brno a ACB Ponava dohodli, že v případě že tato směnná smlouva nebude uzavřena, uzavřou mezi sebou, za podmínek a v čase dále v této smlouvě uzavřených kupní smlouvu, kterou statutární město Brno převede ze svého vlastnictví do vlastnictví ACB Ponava níže specifikované pozemky v k.ú. Ponava, které tvoří plochu „D“, žlutě označenou v Příloze číslo 2 této smlouvy.

Část A.

Čl. II.

Budoucí směnná smlouva

1. Statutární město Brno prohlašuje, že je výlučným vlastníkem pozemků v obci Brno, k.ú. Ponava, a to:

pozemku parc. číslo 552/5, zastavěná plocha a nádvoří o výměře 595 m²
pozemku parc. číslo 552/6, zastavěná plocha a nádvoří o výměře 374 m²
pozemku parc. číslo 552/7, ostatní plocha, jiná plocha o výměře 1639 m²
pozemku parc. číslo 552/13, zastavěná plocha a nádvoří o výměře 299 m²,
o celkové výměře 2.907 m².

Tyto pozemky jsou zapsány u Katastrálního úřadu pro Jihomoravský kraj, Katastrální pracoviště Brno – město, pro obec Brno a k.ú. Ponava na listu vlastnictví číslo 10001.

2. ACB Ponava prohlašuje, že je výlučným vlastníkem pozemků v obci Brno, k.ú. Ponava, a to:

pozemku parc. číslo 564/5, zastavěná plocha a nádvoří, o výměře 2006 m²,
když z tohoto pozemku je pro účely této směny určena část o výměře 303 m²
pozemku parc. číslo 564/8, zastavěná plocha a nádvoří, o výměře 48 m²
pozemku parc. číslo 564/9, zastavěná plocha a nádvoří, o výměře 50 m²
pozemku parc. číslo 564/19, zastavěná plocha a nádvoří, o výměře 23 013 m²
když z toho pozemku je pro účely této smlouvy určena část o výměře 2545 m²,
celkem 2946 m².

Tyto pozemky jsou zapsány u Katastrálního úřadu pro Jihomoravský kraj, Katastrální pracoviště Brno – město, pro obec Brno a k.ú. Ponava na listu vlastnictví číslo 380.

3. Všechny pozemky výše uvedené v tomto článku v odst. 1. a odst. 2. (v případě pozemku p.č. 564/5 a pozemku p.č. 564/19 vymezená část na základě odděleného geometrického plánu) jsou určeny ke vzájemné směně mezi účastníky této smlouvy. Celková výměna pozemků, které mají být směnou převedeny z vlastnictví Statutárního města Brna do vlastnictví ACB Ponava, činí 2.907 m². Celková výměra pozemků, které mají být směnou převedeny z vlastnictví ACB Ponava do vlastnictví Statutárního města Brna činí 2946 m². Výměry pozemků a celkové plochy ke směně určených pozemků mohou být upřesněny podle stavu těchto údajů v době uzavírání budoucí směnné smlouvy.

4. Statutární město Brno a ACB Ponava jsou seznámeni s tím, že pozemky uvedené v tomto článku jsou dle jejich znalostí dotčeny silovým VN kabelem ve správě spol. E.ON, a.s., STL plynovodem ve správě spol. Jihomoravská plynárenská, a.s., dále vodovodem DN 1000 ve správě spol. Brněnské vodárny a kanalizace, a.s. a ochranným pásmem kanalizační stoky DN 600/900 ve správě této

společnosti a jsou seznámeni s vyjádřením společnosti Brněnské vodárny a kanalizace, a.s. ze dne 19.02.2010 zn. 140/003450/2010/HŠt. Pozemek p.č. 564/20 v k.ú. Ponava je dotčen ochranným pásmem kanalizační stoky v majetku statutárního města Brna a ve správě společnosti Brněnské vodárny a kanalizace, a.s., DN 600/900. Pozemky v majetku Statutárního města Brna jsou předmětem nájemní smlouvy s ACB Ponava.

5. Smluvním stranám je známo, že pozemky ve vlastnictví ACB Ponava, specifikované v odst. 2 tohoto článku smlouvy jsou ke dni vzniku této smlouvy dotčeny žalobami na určení vlastnictví k těmto pozemkům a k uzavření vlastní směnné smlouvy může dojít pouze, pokud směňované pozemky nebudou zatíženy žádnými právními vadami. ACB Ponava prohlašuje a zavazuje se, že zajistí všechny nezbytné úkony k tomu, aby právní vady vážnoucí na pozemcích ve vlastnictví ACB Ponava, jež jsou předmětem této smlouvy, byly v co nejkratší době odstraněny, aby směna nemovitostí dle této smlouvy mohla být realizována.

Čl. III.

Závazek k uzavření budoucí směnné smlouvy

1. Statutární město Brno a ACB Ponava se v z á j e m n ě zavazují, že spolu na výzvu některé ze smluvních stran uzavřou s m ě n o u s m l o u v u podle ust. § 611 Občanského zákoníku do tří měsíců od jejího doručení druhé smluvní straně, pokud budou splněny všechny tyto podmínky:

a/ ACB Ponava jako stavebník na základě pravomocného stavebního povolení a v souladu s uzavřenou plánovací smlouvou, která tvoří Přílohu č. 1 této smlouvy, vybuduje stavbu „Areál Sportovní, Brno – Královo Pole – dopravní napojení“ a pro tuto stavbu bude vydán kolaudační souhlas, který nabude právní moci a tuto stavbu předá prostřednictvím pověřené osoby statutárnímu městu Brnu.

b/ Budou vypořádány veškeré pozemky pod stavbami „Areál Sportovní, Brno-Královo Pole – dopravní napojení“, které budou po kolaudaci předány statutárnímu městu Brnu případně společnosti Technické sítě Brno, akciová společnost a které nejsou předmětem této budoucí směny dle této smlouvy tak, že ACB Ponava se zaváže je bezplatně převést do výlučného vlastnictví Statutárního města Brna a zároveň doloží, že je jejich výlučným vlastníkem, případně zajistí uzavření smluv, na základě kterých bude Statutární město Brno, příp.osoby Statutárním městem Brnem určené jako oprávnění z věcného břemene oprávnění užívat pozemky za účelem umístění inženýrských sítí na nich, provádění jejich oprav a údržby bez povinnosti platit za zřízení věcného břemene úhradu nebo jakoukoliv jinou úhradu za tyto pozemky.

Splnění výše uvedených podmínek pro uzavření směnné smlouvy doloží ACB Ponava Statutárnímu městu Brnu.

Další podmínkou pro uzavření směnné smlouvy je, že ACB Ponava doplatí Statutárnímu městu Brnu cenu směňovaných pozemků dle čl. IV. této smlouvy. Tato podmínka bude splněna před uzavřením směnné smlouvy. Pokud ACB Ponava nedoplatí Statutárnímu městu Brnu cenu směňovaných pozemků před uzavřením směnné smlouvy na jeho výzvu do třiceti dnů, závazek Statutárního města Brna k uzavření směnné smlouvy zaniká.

2. Vzhledem ke skutečnosti že pozemky výše uvedené v č. II odst. 2. této smlouvy, jejich grafické vyjádření obsažené v Příloze č. 5 této smlouvy jsou identifikovány a vyznačeny na základě projektových dokumentací vypracovaných pro účely územního řízení, ACB Ponava objedná na své náklady geometrický plán, který bude vypracován výlučně pro účely

vzájemné směny pozemků. Tento geometrický plán bude nedílnou součástí návrhu směnné smlouvy a bude předem odsouhlasen se Statutárním městem Brnem.

3. Účastníci se dohodli, že závazek k uzavření směnné smlouvy dle této smlouvy trvá nejdéle do 30.6.2016.

Čl. IV.

Finanční vypořádání směny pozemků

1. Účastníci této smlouvy se dohodli, že pozemky z majetku Statutárního města Brna specifikované výše v čl. II odst. 1., které budou směněny za pozemky v majetku ACB Ponava specifikované výše v čl. II odst. 2., budou směněny za doplatek ze strany (k tíži) ACB Ponava. Výše doplatku činí 1.000,-- Kč za každý 1 (jeden) metr čtvereční parcely převáděného směnou z majetku Statutárního města Brna do vlastnictví ACB Ponava. Při celkové výměře 2907m² pozemků převáděných z majetku Statutárního města Brna, podle předpokladu ke dni vzniku této smlouvy, činí celková výše doplatku ve prospěch Statutárního města Brna 2.907.000,-- Kč. Tato jednotková doplatková cena a celková výše doplatku platí za podmínky, že budoucí směnná smlouva bude uzavřena do 31.12. 2013.
2. Pokud z jakéhokoli důvodu či okolnosti na straně ACB Ponava budoucí směnná smlouva bude uzavřena po dni 31.12.2013, potom se jednotková cena doplatku za každý jeden metr čtvereční parcely převáděné z majetku Statutárního města Brna do majetku ACB Ponava po tomto datu zvyšuje na 1.200,-- Kč. Výslovně však platí, že Statutární město Brno nemá nárok na vyšší doplatek v případě, že ACB Ponava výzvu k uzavření směnné smlouvy spolu s jejím návrhem předloží nejpozději do 30.09.2013, budou splněny veškeré podmínky pro uzavření směnné smlouvy a jejich splnění bude Statutárnímu městu Brnu doloženo, avšak ke vzniku směnné smlouvy nedojde do 31.12. 2013 z důvodů na straně Statutárního města Brna.
3. Pokud by výměra pozemků ,převáděných Statutárním městem Brnem do vlastnictví ACB Ponava přesáhla výměru pozemků převáděných ACB do vlastnictví Statutárního města Brna, je povinna ACB Ponava doplatit Statutárnímu městu Brnu rovněž tržní cenu těchto pozemků stanovenou znaleckým posudkem v rozsahu, v jakém výměra pozemků převáděných Statutárním městem Brnem přesahuje výměru pozemků převáděných ACB Ponava.
4. Ceny pozemků dle této smlouvy jsou stanoveny bez DPH, které bude účtováno v souladu s platnými právními předpisy vzhledem k tomu, že obě smluvní strany jsou plátcí DPH, pokud to budou právní předpisy vyžadovat.

Čl. V.

Podmínky pro uzavření směnné smlouvy

Směnná smlouva bude mezi smluvními stranami uzavřena za těchto podmínek:

- ACB Ponava ve lhůtě nejpozději do 31.12. 2015 provede, dokončí a předá statutárnímu městu Brnu stavbu pod názvem „Areál Sportovní, Brno – Královo Pole – dopravní napojení“. Tato stavba se pro účely plnění tohoto závazku považuje za dokončenou tehdy, je-li provedena v rozsahu projektových dokumentací, na základě kterých byla ACB Ponava oprávněna tuto stavbu dle Stavebního zákona provést a pro tuto stavbu bude vydán kolaudační souhlas, který nabude právní moci. Tato stavba se pro účely plnění tohoto

závazku považuje za předanou poté, co ACB Ponava předloží statutárnímu městu Brnu doklad o převzetí stavby osobou pověřenou Statutárním městem Brnem k jejímu převzetí. Splnění tohoto závazku bude povinna ACB Ponava doložit Statutárnímu městu Brnu nejpozději do měsíce od jejich splnění

- Směňované pozemky musí být při jejich směně prosté právních vad. Žádný ze směňovaných pozemků v majetku Statutárního města Brna a ACB Ponava nesmí být zatížen dluhy či daňovými nedoplatky, věcným právem smluvně zřízeným, zástavním právem, předkupním právem, výkonem rozhodnutí, exekucí či soudním sporem o určení vlastnictví, ledaže se bude jednat o věcné břemeno zřízené za účelem vedení inženýrských sítí v dotčených pozemcích uložených.
- Před podpisem směnné smlouvy bude zaplacen doplatek směny v plné výši statutárnímu městu Brnu
- Smluvní strany vezmou na vědomí, že směňované pozemky jsou dotčeny technickými sítěmi uvedenými v čl. II. odst. 4. této smlouvy; ujednání o dotčení pozemků technickými sítěmi bude ve směnné smlouvě aktualizováno dle skutečného stavu v době uzavření směnné smlouvy.
- K pozemku p.č. 552/7 v k.ú. Ponava, který je dotčen uložením vedení kanalizačního řadu DN 1000 vč. jeho ochranného pásma a k pozemku p.č. 552/13 v k.ú. Ponava, který je dotčen ochranným pásmem kanalizační stoky DN 600/900 ve vlastnictví města Brna a ve správě společnosti Brněnské vodárny a kanalizace v k.ú. Ponava, bude současně se směnnou smlouvou, pokud se smluvní strany nedohodnou jinak, uzavřena smlouva o zřízení věcného břemene ve prospěch Statutárního města Brna jako vlastníka této technické infrastruktury a ve prospěch společnosti Brněnské vodárny a kanalizace jako správce této technické infrastruktury s obsahem:
 - a) vlastník pozemku p.č. 552/7 v k.ú. Ponava je povinen strpět na pozemku uložení vodovodního řadu DN 1000.
 - b) vlastník pozemku p.č. 552/7 v k.ú. Ponava se zavazuje respektovat ochranné pásmo vodovodního řadu DN 1000, které je dle § 23 odst. 3 písm. b) zákona č. 274/2001 Sb. v šíři 2,5 m vodorovně od vnějšího líce stěny potrubí vodovodního řadu na každou stranu, jak je vyznačeno v geometrickém plánu č.a dále respektovat ochranné pásmo kanalizační stoky DN 600/900, které činí v souladu se zákonem č. 274/2001 Sb., §23, odst. 3, písm. b) a c) v šíři 3,5 m vodorovně od vnějšího líce stěny potrubí kanalizační stoky DN 600/900 na každou stranu. Vlastník pozemku p.č. 552/13 v k.ú. Ponava se zavazuje respektovat na pozemku ochranné pásmo kanalizační stoky DN 600/900, které činí v souladu se zákonem č. 274/2001 Sb., § 23 odst. 3 písm. b) a c) v šíři 3,5 m vodorovně od vnějšího líce stěny potrubí kanalizační stoky DN 600/900 na každou stranu.
 - c) Jen s písemným souhlasem Brněnských vodáren a kanalizací, a.s. lze v ochranném pásmu:
 - provádět zemní práce, stavby včetně oplocení, umísťovat konstrukce nebo jiná podobná zařízení či provádět činnosti, které omezují přístup ke kanalizační stoce a vodovodnímu řadu nebo které by mohly ohrozit jejich technický stav nebo plynulé provozování
 - vysazovat trvalé porosty
 - provádět skládky jakéhokoliv odpadu
 - provádět terénní úpravy
 - d) vlastník pozemku 552/7 v k.ú. Ponava je povinen strpět na tomto pozemku umístění tabulky (tabulek) vyznačující polohu vodovodního řadu
 - e) vlastník kanalizační stoky a vodovodního řadu je oprávněn vstupovat a vjíždět na pozemky za účelem udržování kanalizační stoky a vodovodního řadu v dobrém stavebním stavu

f) provozovatel kanalizační stoky a vodovodního řadu je oprávněn vstupovat a vjíždět na pozemky za účelem plnění povinností spojených s provozováním kanalizační stoky a vodovodního řadu

- Zaplacení daně z převodu nemovitostí dle směnné smlouvy bude dohodnuto takto: Daň z převodu nemovitostí uhradí Statutární město Brno na straně jedné a ACB Ponava na straně druhé, každý jednou polovinou. Statutární město Brno se zaváže, že v zákonem stanovené lhůtě podá přiznání k dani z převodu nemovitostí a zaplatí na účet příslušného správce daně daň z převodu nemovitostí dle této smlouvy. ACB Ponava bude povinna jednu polovinu zaplacené daně z převodu nemovitostí zaplatit na účet Statutárního města Brna nejpozději 15ti dnů ode dne doručení či předání výzvy Statutárního města Brna k jejímu zaplacení, jejíž nedílnou součástí bude fotokopie přiznání daně z převodu nemovitostí a fotokopie dokladu o úhradě daně v plné výši.

Část B. Budoucí kupní smlouva

Čl. VI.

1. Pokud nebude uzavřena směnná smlouva předvídaná touto smlouvou o uzavření budoucí směnné smlouvy a budoucí kupní smlouvy do 30.6.2016, zavazuje se Statutární město Brno a ACB Ponava uzavřít mezi sebou na základě písemné výzvy zaslané jednou ze smluvních stran druhé smluvní straně, do tří měsíců od jejího doručení druhé smluvní straně, kupní smlouvu, kterou prodává Statutární město Brno ACB Ponava pozemky v k.ú. Ponava specifikované v čl. II. odst. 1 této smlouvy o uzavření budoucí směnné smlouvy a budoucí kupní smlouvy (dále jen Pozemky města). Písemnou výzvu k uzavření kupní smlouvy na prodej Pozemků města za kupní cenu stanovenou způsobem uvedeným v odstavci 2 a v odstavci 3 tohoto článku této smlouvy může ACB Ponava zaslat Statutárnímu městu Brno též před 30.6.2016 a kupní smlouva bude uzavřena, pokud bude Zastupitelstvem města Brna prodej Pozemků města schválen.
2. Pozemky města budou prodány ACB Ponava statutárním městem Brnem za kupní cenu, která bude stanovena znaleckým posudkem o ceně obvyklé těchto pozemků. Současně však platí, že kupní cena nesmí být nižší než 5.200,-Kč/m² pozemku. Tato cena je stanovena bez DPH, které bude účtováno, pokud to právní předpisy budou vyžadovat.
3. Pokud cena obvyklá Pozemků města, stanovená znaleckým posudkem, bude nižší než cena 5.200,-Kč/m² pozemku bez DPH, budou Pozemky města prodány ACB Ponava za cenu 5.200,-Kč/m² bez DPH, splatnost kupní ceny je dle dohody smluvních stran před podpisem smlouvy. Obě smluvní strany s tímto stanovením kupní ceny a s její splatností výslovně souhlasí.
4. Zpracování znaleckého posudku o ceně obvyklé Pozemků města pro účely prodeje těchto pozemků ACB Ponava bude zadáno statutárním městem Brnem, ACB Ponava výslovně souhlasí s tím, že výběr znalce nebo znaleckého ústavu pro zpracování znaleckého posudku o ceně obvyklé Pozemků města provede statutární město Brno. Znalecký posudek bude zpracován na náklady statutárního města Brna.
5. Daň z převodu nemovitostí bude hrazena dle platných právních předpisů.

6. Smluvní strany vezmou na vědomí, že převáděné pozemky jsou dotčeny technickými sítěmi uvedenými v čl. II. odst. 4. této smlouvy; ujednání o dotčení pozemků technickými sítěmi bude v kupní smlouvě aktualizováno dle skutečného stavu v době uzavření kupní smlouvy.
7. K pozemku p.č. 552/7 v k.ú. Ponava, který je dotčen uložením vedení kanalizačního řadu DN 1000 vč. jeho ochranného pásma, k pozemku p.č. 552/13 v k.ú. Ponava, který je dotčen ochranným pásmem kanalizační stoky DN 600/900 a k pozemku 564/20 v k.ú. Ponava, který je dotčen ochranným pásmem kanalizační stoky DN 600/900 ve vlastnictví města Brna a ve správě společnosti Brněnské vodárny a kanalizace v k.ú. Ponava, bude současně s kupní smlouvou, pokud se smluvní strany nedohodnou jinak, uzavřena smlouva o zřízení věcného břemene ve prospěch Statutárního města Brna jako vlastníka této technické infrastruktury a ve prospěch společnosti Brněnské vodárny a kanalizace jako správce této technické infrastruktury s obsahem popsáním v čl. V. této smlouvy.
8. Účastníci se dohodli, že závazek k uzavření kupní smlouvy dle této smlouvy o uzavření budoucí směnné smlouvy a smlouvy o uzavření budoucí kupní smlouvy trvá nejdéle do 30.6.2018.

Čl. VII.

Společná a závěrečná ustanovení

1. ACB Ponava prohlašuje, že vůči ní není vedeno žádné řízení insolvenční ani exekuční, není v úpadku ani hrozícím úpadku, není jí znám žádný důvod, proč by jakákoli třetí osoba mohla uplatňovat právo z odporovatelnosti právního úkonu ani jiná překážka bránící splnění smluvních povinností, či způsobující dodatečné zmaření této smlouvy.
2. Pokud se kterékoli ustanovení této smlouvy stane neplatným či neúčinným, pak zbylá ustanovení této smlouvy nebudou tímto dotčena a každé takové zbylé ustanovení zůstane platné a smluvní strany se tímto zavazují nahradit takové neplatné nebo neúčinné ustanovení novým ustanovením, které bude mít význam nejbližší ustanovení neplatnému či neúčinnému. Jakákoli změna či dodatek k této smlouvě, včetně jejího ukončení musí být učiněny písemně a podepsány oprávněnými zástupci smluvních stran.
3. Na základě této smlouvy není ACB Ponava oprávněna užívat pozemky Statutárního města Brna k plánovanému výstavbě STAVBY a k realizaci stavby „Areál Sportovní, Brno-Královo Pole – dopravní napojení“.
4. Pokud je písemnost zaslána prostřednictvím pošty nebo jiného oprávněného držitele poštovní licence na poslední známou adresu druhé smluvní strany a vrátí se zpět odesílateli, považuje se desátý den od jejího předání poště nebo jinému oprávněnému držiteli poštovní licence k přepravě zároveň za den jejího doručení adresátovi.
5. ACB Ponava bere na vědomí, že Statutární město Brno je povinným subjektem dle zákona č. 106/1999 Sb., o svobodném přístupu k informacím.
6. Účastníci této smlouvy po jejím přečtení shodně prohlašují, že smlouva byla sepsána na základě pravdivých údajů a jejich pravé a svobodné vůle, nikoli v tísní za jednostranně nevýhodných podmínek. Na důkaz toho připojují své vlastnoruční podpisy.
7. Tato smlouva je sepsána ve čtyřech (4) vyhotoveních, z nichž po oboustranném podpisu obdrží Statutární město Brno a ACB Ponava shodně po dvou (2) exemplářích.

Přílohy této smlouvy tvoří:

Příloha č. 1 – plánovací smlouva (viz čl. I. odst. 4)

Příloha č. 2 – grafické znázornění pozemků města v zájmovém území (viz čl. I. odst. 5)

Příloha č. 3 – grafické znázornění dopravního napojení (viz čl. I. odst. 6)

Příloha č. 4 – grafické znázornění pozemků ACB Ponava – předmět bezúplatného převodu (viz čl. I. odst. 8)

Příloha č. 5 – předmět této smlouvy ze strany ACB Ponava (viz čl. I. odst. 8)

Doložka

ve smyslu § 41 zák. č. 128/2000 Sb. o obcích (obecní zřízení)

Záměr budoucí směny a budoucího prodeje pozemků ve vlastnictví Statutárního města Brna uvedených v čl. II. odst. 1 této smlouvy byl v obci zveřejněn zákonem stanoveným způsobem.

Budoucí směna pozemků a budoucí prodej pozemků za podmínek uvedených v této smlouvě byly schváleny na Z6/015. zasedání Zastupitelstva města Brna konaném dne 15.5.2012, bod č. 61.

Dne 15. 05. 2012

Dne 20. 5. 2012

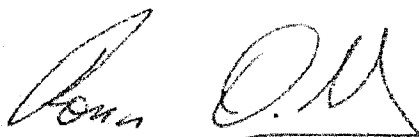

.....
Bc. Roman Onderka, MBA
primátor statutárního města Brna



.....
Dipl. Ing. Klaus Jütte, jednatel
ACB Ponava, s.r.o.

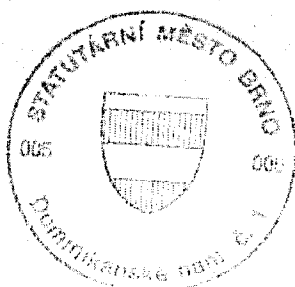

.....
Mag. Alois Lanegger
ACB Ponava, s.r.o.

Priloha č. 2

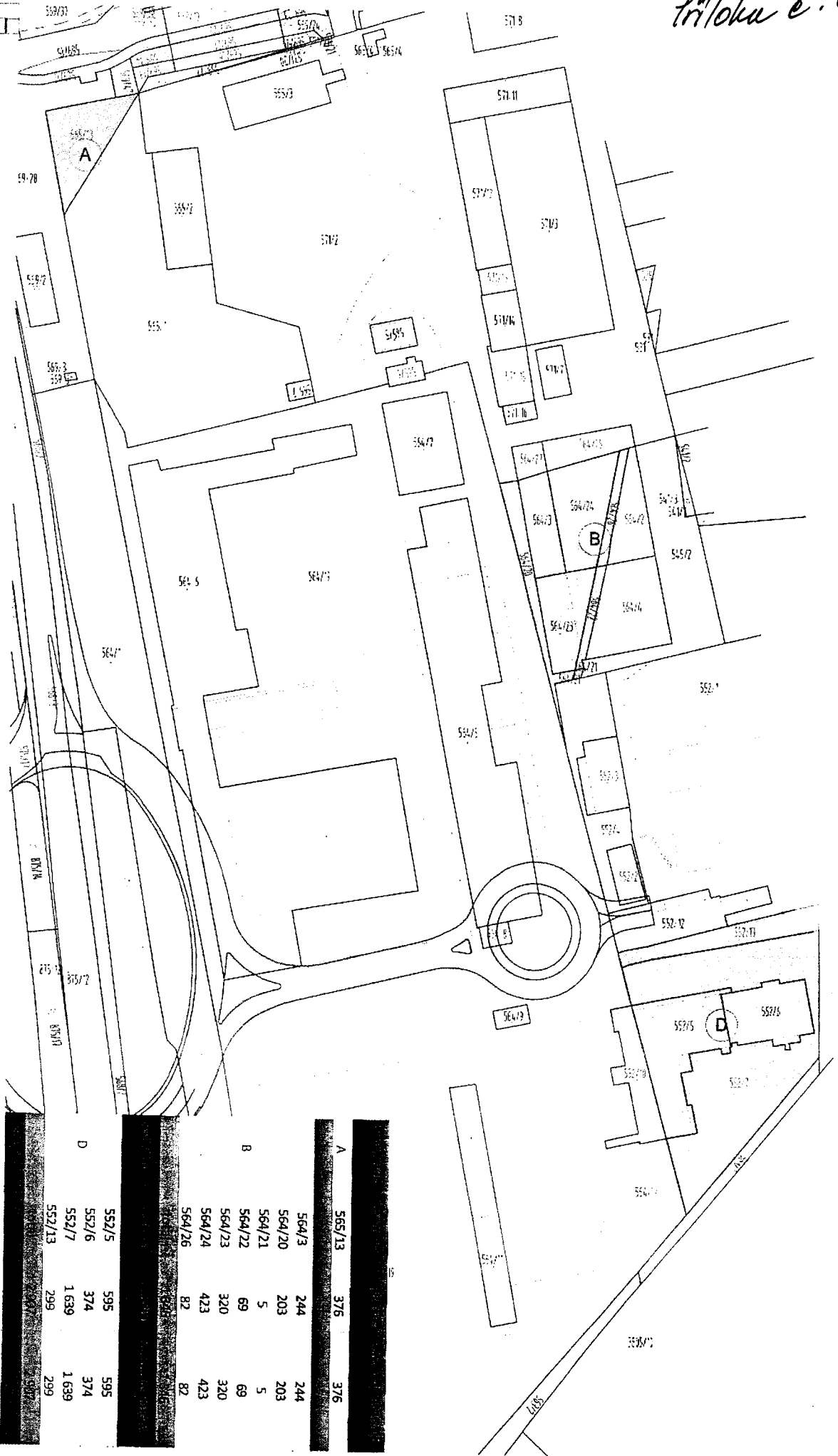

pozemky ve vlastnictví St. m. Brna, LV 1000/1
 budovy ve vlastnictví ACB Ponava, LV 380
 na pozemcích st. m. Brna
 budovy ve vlastnictví ACB Ponava, LV 380
 na pozemcích ACB Ponava

SPOLEČENSKO-OBCHODNÍ CENTRUM, SPORTOVNÍ BRNO
 Příloha č. 2



	A	B	D
565/13	376		
564/3	244		
564/20	203		
564/21	5		
564/22	69		
564/23	320		
564/24	423		
564/26	82		
562/5	595		595
562/6	374		374
562/7	1 639		1 639
562/13	299		299

27/3

Priloha č. 3

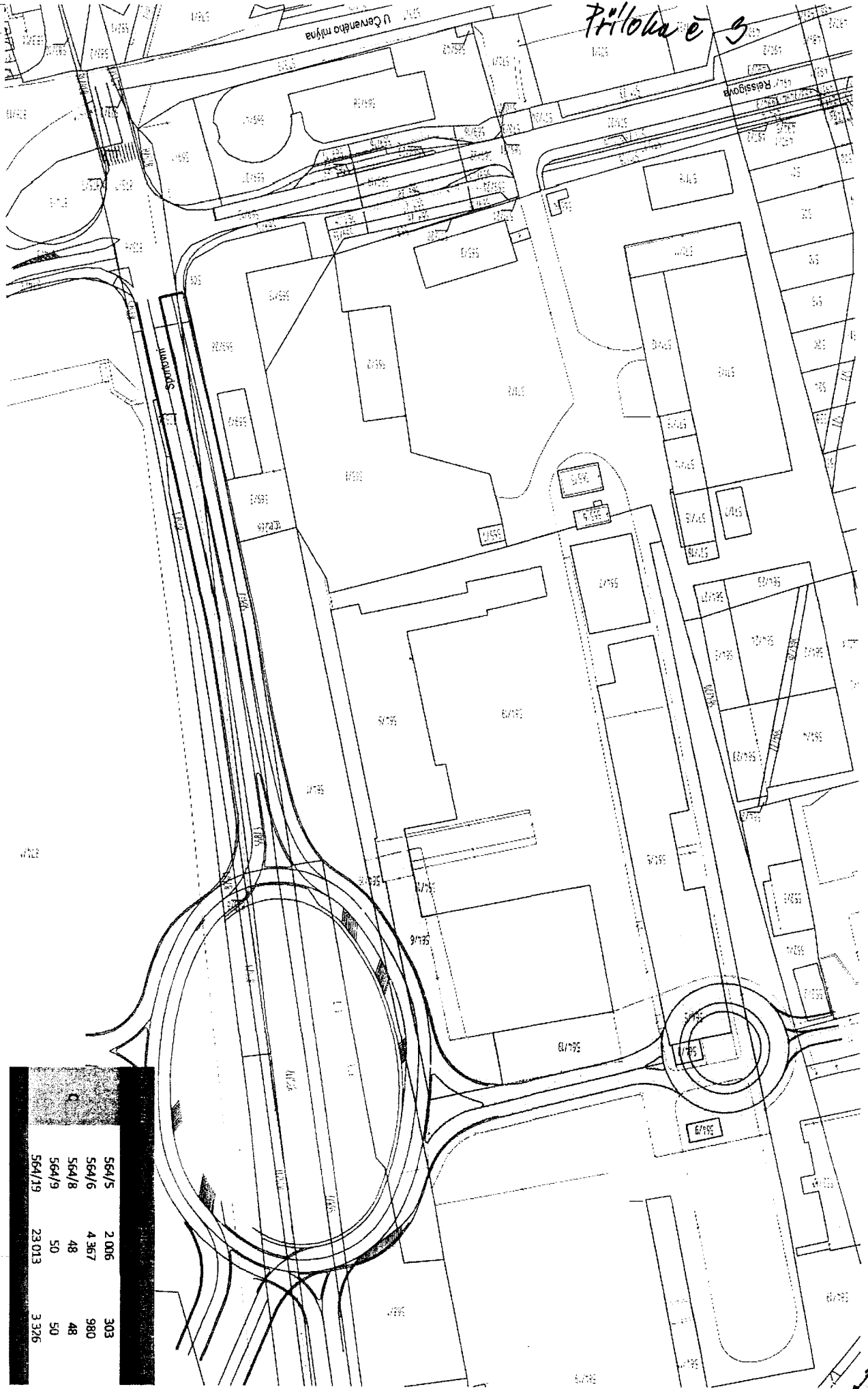

564/5	2 006	303
564/6	4 367	980
564/8	48	48
564/9	50	50
564/19	23 013	3 326

pozemky ve vlastnictví ACB Ponava, s.r.o.
LV 380 - územní pro smlouvu

SPOLČENSKO-OBCHODNÍ CENTRUM, SPORTOVNÍ BRNO
příloha č. 3
zájmové území - pozemky ve vl. ACB Ponava 1:1000



18/35

Priloha e 4

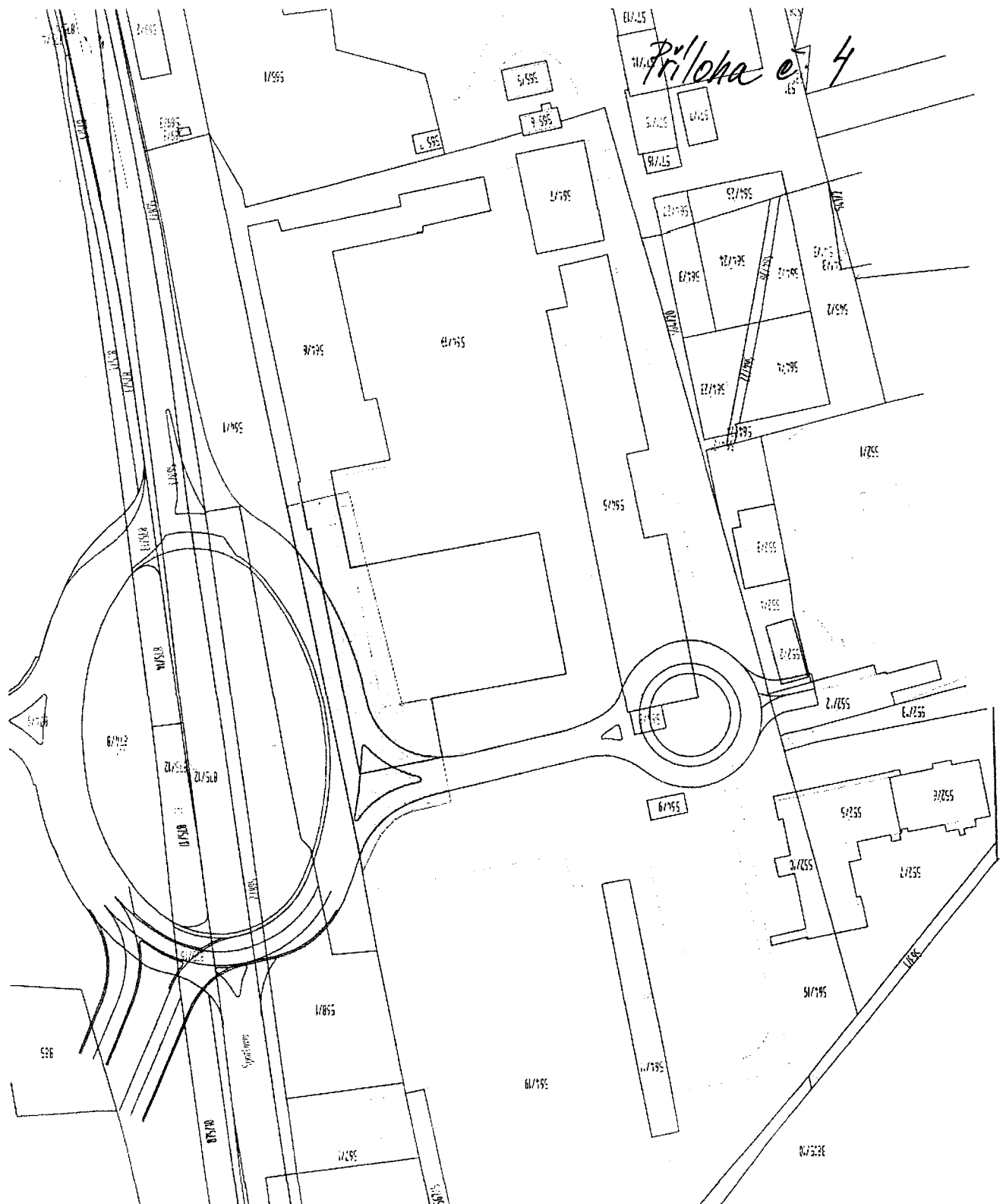

A		
565/13	376	376

B		
564/3	244	244
564/20	203	203
564/21	5	5
564/22	69	69
564/23	320	320
564/24	423	423
564/26	82	82

564/6	4 367	980
564/19	23 013	781

pozemky ve vlastnictví ACB Praha, s.r.o.
LV 380 - určené pro sňatku

SPOLEČENSKO-OBCHODNÍ CENTRUM, SPORTOVNÍ BRNO
příloha č.4 zájmové území ve vlastnictví ACB Praha 1:1000



29/35

Priloha č. 5

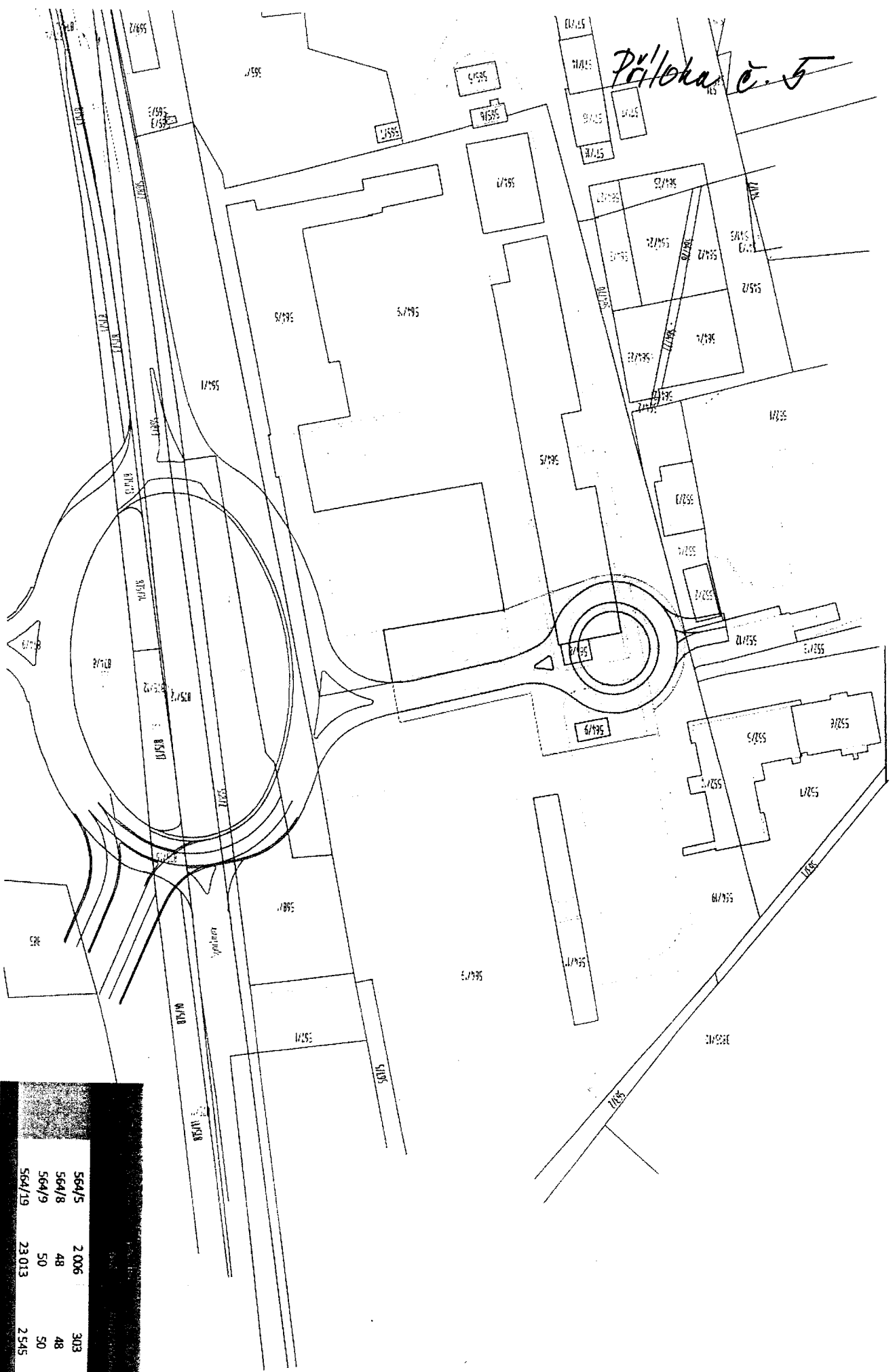

564/5	2 006	303
564/8	48	48
564/9	50	50
564/19	23 013	2 545

pozemky ve vlastnictví AČB Pevnava, s.r.o.
LV 380 - u kruhového objezdu

SPOLEČENSKO-OBCHODNÍ CENTRUM, SPORTOVNÍ BRNO
Priloha č.5





č. 6312172863/1

Dodatek č. 1

ke Smlouvě o uzavření budoucí směnné smlouvy a smlouvě o uzavření budoucí kupní smlouvy č. 6312172863, uzavřené se společností ACB Ponava, s.r.o. dne 15.8.2012

uzavřený mezi těmito smluvními stranami:

1. Statutární město Brno,

IČ: 44992785

se sídlem v Brně, Dominikánské nám. 1, PSČ 601 67

zastoupené primátorem Ing. Petrem Vokřálem

na straně jedné (dále jen jako „Statutární město Brno“)

a

2. ACB Ponava, s.r.o.

IČ 275 71 068

se sídlem v Praze 4, Hvězdova 1716/2b, PSČ 140 78

jednající Birgit Lenz, jednatelkou a Gerhild Bensch-König, jednatelkou

zapsána v obchodním rejstříku vedeném Městským soudem v Praze v oddílu C,

vložce 113 104

na straně druhé (dále jen jako „ACB Ponava“)

takto:

Preambule

Statutární město Brno a ACB Ponava uzavřely mezi sebou dne 15.8.2012 Smlouvu o uzavření budoucí směnné smlouvy a smlouvu o uzavření budoucí kupní smlouvy č. 6312172863 (dále jen „Smlouva“). Tuto Smlouvu smluvní strany uzavřely z důvodů uvedených v čl. I. Smlouvy. Stejného dne uzavřely tyto smluvní strany mezi sebou Plánovací smlouvu č. 0063111704738 ve smyslu ustanovení § 88 zákona č. 183/2006 Sb., o územním plánování a stavebním řádu, aby se dohodly na financování a dalších právech a povinnostech týkajících se výstavby dopravní a technické infrastruktury v rámci stavby nazvané „Areál Sportovní, Brno – Královo Pole – dopravní napojení“.

Smluvní strany uzavírají tento Dodatek č. 1 k uzavřené Smlouvě

1) Na základě žádosti ACB Ponava o prodloužení lhůty pro dokončení a předání do vlastnictví statutárního města Brna stavby „Areál Sportovní, Brno – Královo Pole – dopravní napojení“ sjednané v Plánovací smlouvě č. 0063111704738 do 31.12.2017,

2) na základě žádosti ACB Ponava o prodloužení lhůty pro uzavření směnné smlouvy sjednané ve Smlouvě, do 31.12.2018

3) vzhledem k tomu, že Zastupitelstvo města Brna na svém Z7/13. zasedání dne 8.12.2015 mj. schválilo prodloužení lhůty Dodatkem č. 1 k Plánovací smlouvě č. 0063111704738 pro dokončení a předání shora uvedené stavby do 31.12.2017.

Smluvní strany se dohodly, že

Čl. III. odst. 3 Smlouvy nově zní takto: „Účastníci se dohodli, že závazek k uzavření směnné smlouvy dle této smlouvy trvá nejdéle do **31.12.2018.**“

Čl. V. odrážka první, věta první nově zní takto: „ACB Ponava ve lhůtě nejpozději do **31.12.2017** provede, dokončí a předá statutárnímu městu Brnu stavbu pod názvem „Areál Sportovní, Brno-Královo Pole- dopravní napojení.“

31/35
Lb

Čl. V. odrážka poslední nově zní takto:

Daň z nabytí nemovitých věcí bude hrazena dle zákona.

Čl. VI. odst. 1, nově zní takto:

„Pokud nebude uzavřena směnná smlouva předvídaná touto smlouvou o uzavření budoucí směnné smlouvy a budoucí kupní smlouvy do 31.12.2018, zavazuje se Statutární město Brno a ACB Ponava uzavřít mezi sebou na základě písemné výzvy zasláné jednou ze smluvních stran druhé smluvní straně, do tří měsíců od jejího doručení druhé smluvní straně, kupní smlouvu, kterou prodává Statutární město Brno ACB Ponava pozemky v k.ú. Ponava specifikované v čl. II. odst. 1 této smlouvy o uzavření budoucí směnné smlouvy a budoucí kupní smlouvy (dále jen Pozemky města).“ ACB Ponava je oprávněna předat výzvu k uzavření kupní smlouvy na prodej pozemků města za kupní cenu, zjištěnou podle odstavce 2 a odstavce 3 tohoto článku, písemně Statutárnímu městu Brno i před dnem 31.12.2018, přičemž kupní smlouva bude v tomto případě uzavřena, když bude prodej pozemků města schválen Zastupitelstvem města Brna.

Čl. VI. odst. 8 nově zní takto:

„Účastníci se dohodli, že závazek k uzavření kupní smlouvy dle této smlouvy o uzavření budoucí směnné smlouvy a smlouvy o uzavření budoucí kupní smlouvy trvá nejdéle do 30.6.2019“.

V ostatním zůstává Smlouva beze změn.

Nedílnou součástí tohoto dodatku je jeho Příloha č. 1, kterou tvoří Dodatek č. 1 k plánovací smlouvě č.0063111704738, schválený Z7/013 ZMB dne 08.12.2015, podepsaný jeho účastníky.

Doložka:

Tento dodatek byl schválen Zastupitelstvem města Brna na Z7/19. zasedání dne 21.6.2016, bod č. 160.

V Brně dne 30.-06- 2016

V ...Wien..... dne 29.6.2016

.....
Ing. Petr Vokřál
primátor statutárního města Brna



.....
Gerhild Bensch-König
jednatelka ACB Ponava, s.r.o.

V ...Wien..... dne 29.6.2016

.....
Birgit Lenz
jednatelka ACB Ponava, s.r.o.

30/25
< w

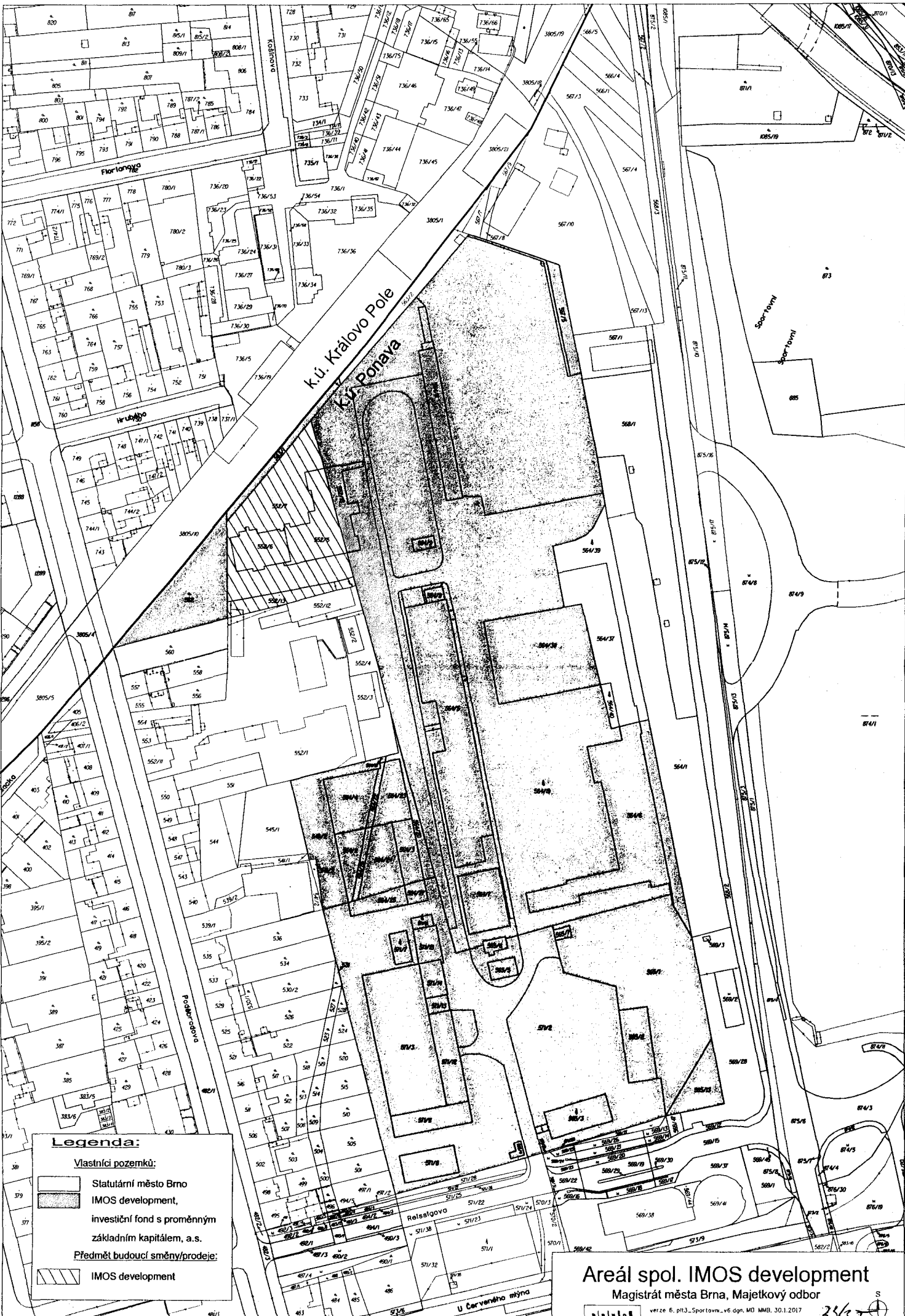

Legenda:

Vlastníci pozemků:

- Statutární město Brno
- IMOS development,
investiční fond s proměnným
základním kapitálem, a.s.
- Předmět budoucí směny/prodeje:**
- IMOS development

Areál spol. IMOS development
Magistrát města Brna, Majetkový odbor

verze 6. p13_Sportovna_v6.dgn, MO IMB, 30.1.2017
měřítko 1:1500

33/3

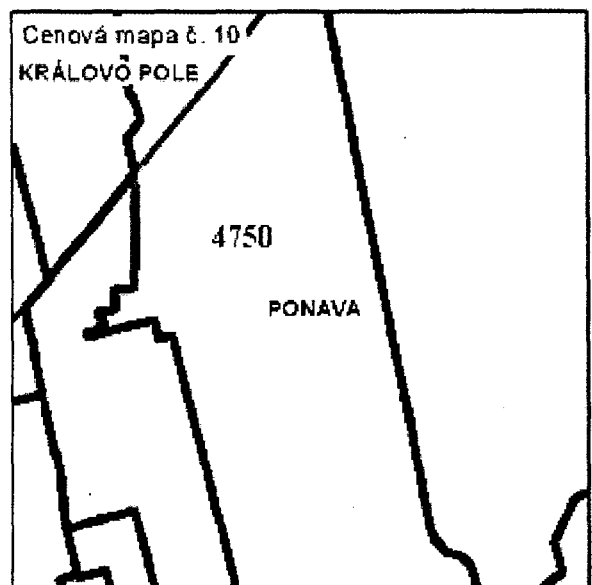
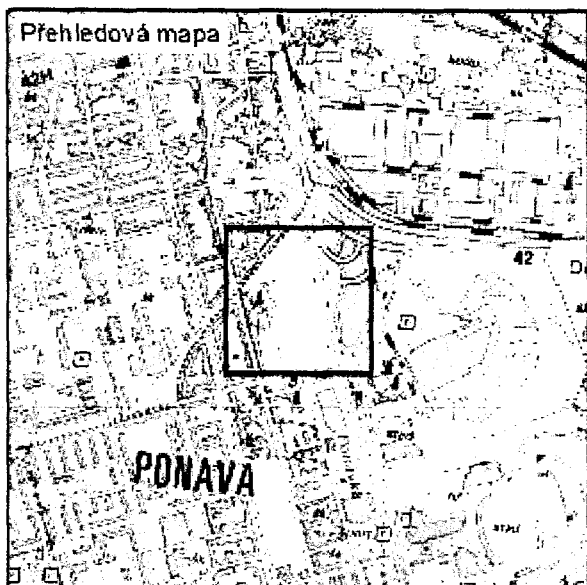

34/35

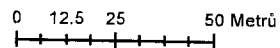
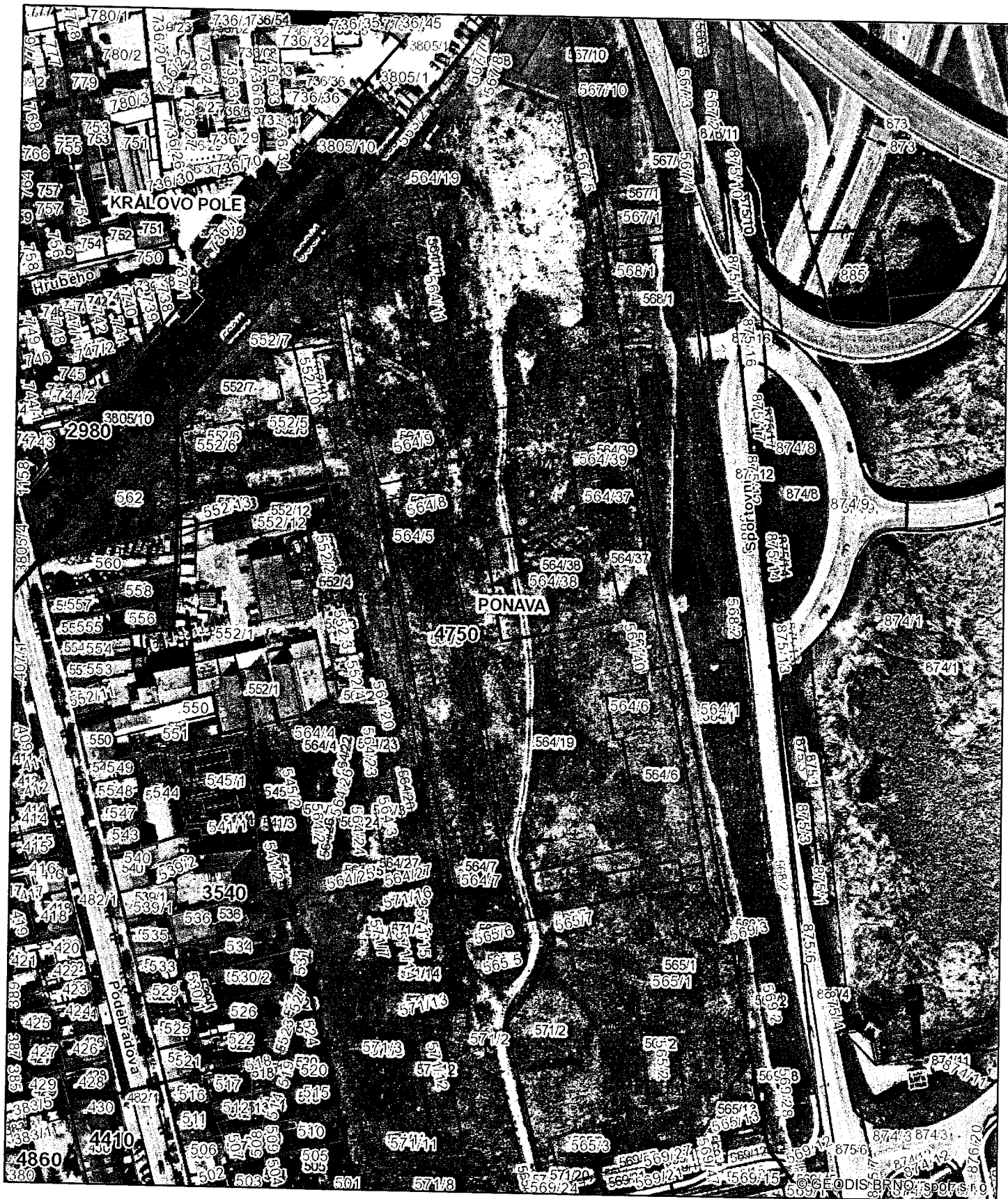

35/35



Z7/26. zasedání Zastupitelstva města Brna
konané dne 7. 3. 2017

Název:

**Návrh svěřeni majetku města MČ Brno - Bosonohy,
pozemků p.č. 2227/60, 2227/61, 2227/93, 2227/94, 2227/116, 2450/50, 2450/51, 2450/235,
2450/236, 2450/259, 2450/349, 2458/1, 2458/5, 2459/4 vše v k.ú. Bosonohy**

Obsah:

- důvodová zpráva
- tabulka svěřování
- snímek katastrální mapy
- orientační mapa a ortofotomapa

Návrh usnesení:**Zastupitelstvo města Brna****schvaluje**

MČ Brno - Bosonohy

svěřeni pozemků:

– p.č. 2227/60	orná půda	o výměře	2.358 m ²
– p.č. 2227/61	orná půda	o výměře	2.024 m ²
– p.č. 2227/93	orná půda	o výměře	1.235 m ²
– p.č. 2227/94	orná půda	o výměře	1.261 m ²
– p.č. 2227/116	orná půda	o výměře	549 m ²
– p.č. 2450/50	orná půda	o výměře	31 m ²
– p.č. 2450/51	orná půda	o výměře	43 m ²
– p.č. 2450/235	orná půda	o výměře	1.003 m ²
– p.č. 2450/236	orná půda	o výměře	2.004 m ²
– p.č. 2450/259	orná půda	o výměře	5.000 m ²
– p.č. 2450/349	orná půda	o výměře	12 m ²
– p.č. 2458/1	orná půda	o výměře	67 m ²
– p.č. 2458/5	orná půda	o výměře	19 m ²
– p.č. 2459/4	orná půda	o výměře	18 m ²

v k.ú. Bosonohy

v rozsahu práv a povinností dle příslušných článků vyhlášky statutárního města Brna č.20/2001-Statutu města Brna, v platném znění, do kategorie: část III. – ostatní nemovitý majetek, uvedený jako doplněk č. 129 přílohy č. 4.

Stanoviska dotčených orgánů:

- Rada města Brna projednala na schůzi č. R7/094 konané dne 3. 1. 2017 a doporučila ke schválení.

Zpracoval:
Majetkový odbor MMB

Předkládá:
Rada města Brna

Důvodová zpráva:

RMB předkládá návrh svěřeni majetku města MČ Brno - Bosonohy, svěřeni pozemků p.č. 2227/60, 2227/61, 2227/93, 2227/94, 2227/116, 2450/50, 2450/51, 2450/235, 2450/236, 2450/259, 2450/349, 2458/1, 2458/5, 2459/4 orná půda, vše v k.ú. Bosonohy do kategorie: část III. - ostatní nemovitý majetek.

Předmětné pozemky se nachází v plochách, které jsou zemědělsky využívány společností ZEVO Střelice, a.s.

Pozemky p.č. 2227/60, 2227/61, 2227/93, 2227/94, 2227/116 v k.ú. Bosonohy jsou situovány severně od ulice Pražská a jsou zemědělsky využívány.

Pozemky p.č. 2450/50, 2450/51, 2450/235, 2450/236, 2450/259, 2450/349, 2458/1, 2458/5, 2459/4, v k.ú. Bosonohy jsou situovány jižně od ulice Pražská a jsou zemědělsky využívány.

K pozemkům p.č. 2227/60, 2227/93, 2227/94 v k.ú. Bosonohy je zřízeno věcné břemeno ve prospěch společnosti E. ON Distribuce, a.s. K pozemkům p.č. 2227/60, 2227/61, 2227/93, 2227/94 v k.ú. Bosonohy je zřízeno věcné břemeno ve prospěch sdružení Vírský oblastní vodovod, sdružení měst, obcí a svazků obcí. K pozemku p.č. 2227/116 v k.ú. Bosonohy je zřízeno věcné břemeno chůze a jízdy pro fyzickou osobu.

MO MMB eviduje Návrh na dispozici s majetkem města ze dne 1. 10. 2015 - prodej, pronájem. Pozemky p.č. 2227/60, 2227/61, 2227/93, 2227/94, 2227/116, 2450/235, 2450/236, 2450/259 v k.ú. Bosonohy. Navrhovatel dispozice ZEVO Střelice, a.s. Žádost nebyla doplněna o požadované doklady. Vzhledem k tomu, že žádost Zeva Střelice, a.s. je v různých lokalitách městské části Bosonohy, je v předkládaném materiálu obsažena pouze část požadovaných pozemků. Zbylé pozemky budou řešeny následně.

Dále MO MMB eviduje Návrh na dispozici s majetkem města ze dne 19. 9. 2016 - prodej, pronájem pozemku p.č. 2450/235 v k.ú. Bosonohy. Navrhovatel dispozice Ready Car service, s.r.o. Žádost nebyla doplněna o požadované doklady. Rovněž tak žádost fyzické osoby na pronájem pozemku p.č. 2450/235 v k.ú. Bosonohy.

Pozemky p.č. 2450/50, 2450/51, 2450/235, 2450/236, 2450/259, 2450/349, 2458/1, 2458/5, 2459/4, v k.ú. Bosonohy jsou v katastru nemovitostí vedeny na LV č. 10001 pro k.ú. Bosonohy ve vlastnictví statutárního města Brna dle § 1 zákona č. 172/1991 Sb., o přechodu některých věcí z majetku České republiky do vlastnictví obcí.

Pozemky p.č. 2227/60, 2227/61, 2227/93, 2227/94, 2227/116 v k.ú. Bosonohy jsou v katastru nemovitostí vedeny na LV č. 10001 pro k.ú. Bosonohy ve vlastnictví statutárního města Brna na základě vkladu z kupních smluv z let 2010 a 2011.

MČ Brno - Bosonohy na základě rozhodnutí starosty č. 76/VII ze dne 19. 11. 2015 ve smyslu § 41 odst. 1 a § 99 odst. 2 zákona č. 128/2000 Sb., v platném znění, souhlasí se svěřením pozemků p.č. 2227/60, 2227/61, 2227/93, 2227/94, 2227/116, 2450/235, 2450/236, 2450/259 v k.ú. Bosonohy do kategorie: část III - ostatní nemovitý majetek.

MČ Brno - Bosonohy na základě rozhodnutí starosty č. 231/VII ze dne 25. 11. 2016 ve smyslu § 41 odst. 1 a § 99 odst. 2 zákona č. 128/2000 Sb., v platném znění, souhlasí se svěřením pozemků p.č. 2450/50, 2450/51, 2450/349, 2458/1, 2458/5, 2459/4 v k.ú. Bosonohy do kategorie: část III. - ostatní nemovitý majetek.

Odbor územního plánování a rozvoje MMB z hlediska územního plánování nemá námitek ke svěřením pozemků p.č. 2227/60, 2227/61, 2227/93, 2227/94, 2227/116, 2450/50, 2450/51, 2450/235, 2450/236, 2450/259, 2450/349, 2458/1, 2458/5, 2459/4 v k.ú. Bosonohy. OÚPR MMB upozorňuje,

že některé pozemky jsou dotčeny připravovanými dopravními stavbami (rozšíření dálnice D1, obchvat Bosonoh), v této souvislosti doporučuje požádat o vyjádření OD MMB. Pozemky p.č. 2458/1, 2459/4 jsou výhledově určeny k jinému funkčnímu využití (dopravní stavba, realizace veřejně přístupné městské zeleně).

Odbor správy majetku MMB z hlediska správy nemá výhrady ke svěřeni pozemků 2227/60, 2227/61, 2227/93, 2227/94, 2227/116, 2450/50, 2450/51, 2450/235, 2450/236, 2450/259, 2450/349, 2458/1, 2458/5, 2459/4 v k.ú. Bosonohy. Na pozemky není ze strany SMB evidován nájemní vztah.

Odbor dopravy MMB nemá námitek ke svěřeni pozemků p.č. 2227/60, 2227/61, 2227/93, 2227/94, 2227/116, 2450/50, 2450/51, 2450/235, 2450/236, 2450/259, 2450/349, 2458/1, 2458/5, 2459/4 v k.ú. Bosonohy.

Vymáhání bezdůvodného obohacení za užívané pozemky v k.ú. Bosonohy do doby svěřeni bude řešeno Oddělením právních služeb Majetkového odboru MMB.

Na základě uvedeného MO MMB navrhuje svěřeni výše uvedených pozemků v k.ú. Bosonohy MČ Brno - Bosonohy.

Komise majetková RMB na 45. zasedání dne 12. 12. 2016 projednala pod bodem č. 45/43.

Hlasování: 8 - pro, 0 - proti, 0 - se zdržel /11 členů

Usnesení bylo přijato.

Ing. Liptáková	p. Janíček	Ing. Drápalová	PhDr. Hofmannová	Ing. Pospíšil	JUDr. Kerndl	p. Říha	p. Šafařík	Ing. Zuziak	Mgr. Leder	Ing. Malec
pro	pro	omluvena	omluvena	omluven	pro	pro	pro	pro	pro	pro

Rada města Brna č. R7/094 konaná 3. 1. 2017 projednala a doporučuje ZMB schválit svěřeni.

Bod č. 17.

Schváleno jednomyslně 8 členy.

Ing. Vokřál	Mgr. Hladík	R. Mrázek	Bc. Hollan	Mgr. Ander	Ing. Kacer	M. Janíček	Bc. Kolářný	JUDr. Rusňáková	Ing. Staněk	Mgr. Suchý
-	pro	pro	pro	nepřítomen	pro	pro	pro	-	pro	pro

Zpracoval: Bc. Chajda, MO MMB
Ing. Návrat, MČ - Bosonohy

parcelní číslo	katastrální území	název ulice	číslo orientační	číslo evidenční	druh pozemku	způsob využití	výměra
2227/60	Bosonohy				orná půda		2.358 m ²
2227/61							2.024 m ²
2227/93							1.235 m ²
2227/94							1.261 m ²
2227/116							549 m ²
2450/50							31 m ²
2450/51							43 m ²
2450/235							1.003 m ²
2450/236							2.004 m ²
2450/259							5.000 m ²
2450/349							12 m ²
2458/1							67 m ²
2458/5							19 m ²
2459/4							18 m ²
popis současného využití nemovitosti			navrhovaná změna dispozičního práva včetně změny kategorie svěřeni				
popis: pozemky jsou zemědělsky využívané			dispoziční právo: v rozsahu práv a povinností dle příslušných článků vyhlášky statutárního města Brna č. 20/2001-Statutu města Brna, v platném znění druh pozemku: orná půda způsob využití: kategorie svěřeného majetku: část III. ostatní nemovitý majetek				

KM RMB - doporučuje

RMB - doporučuje

**pozemky p.č. 2227/60, 2227/61, 2227/93, 2227/94, 2227/116 v k.ú.
Bosonohy**

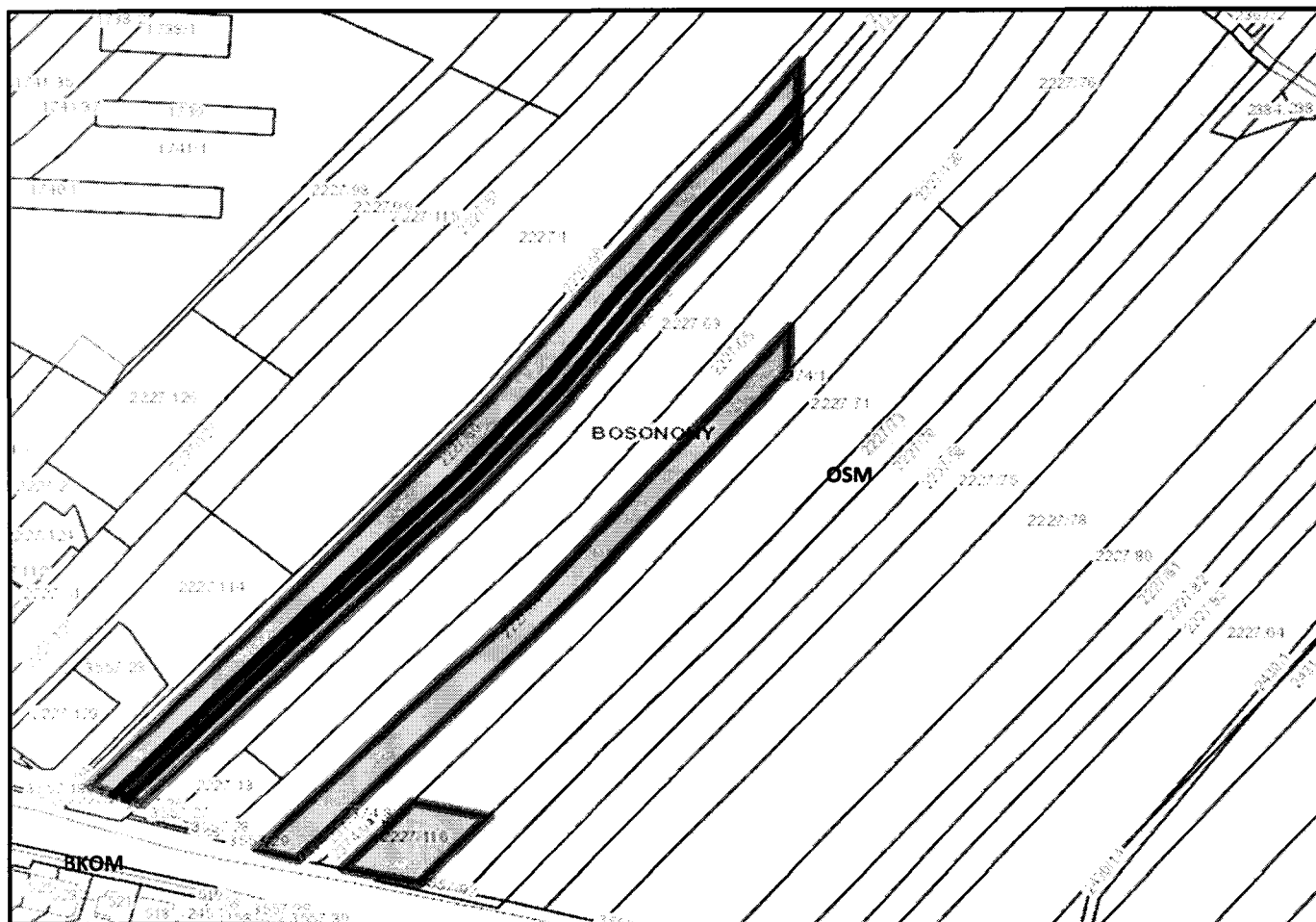

katastrální mapa

legenda:  - majetek města  - svěřeno MČ

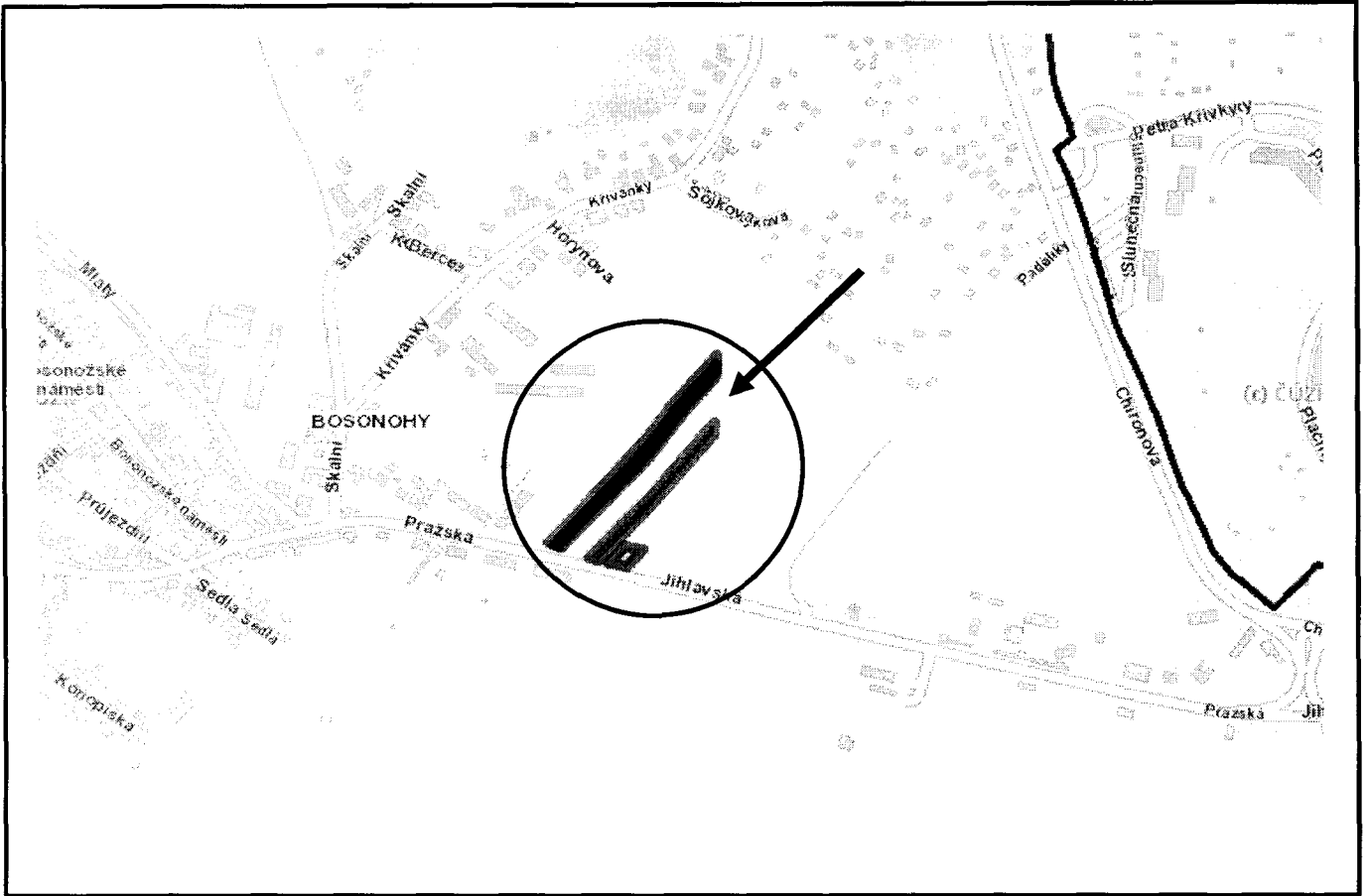

orientační plán

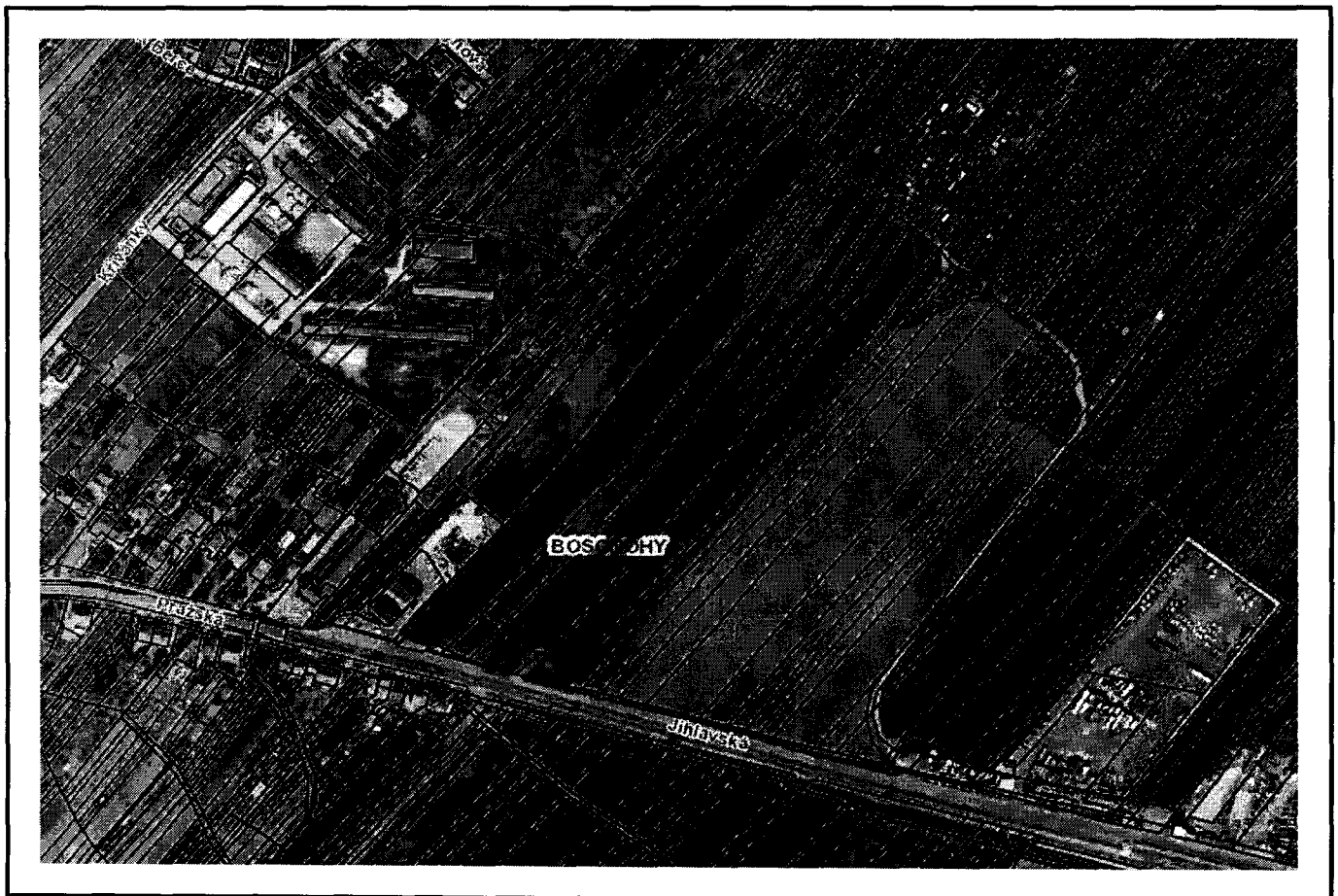

ortofotomapa

**pozemky p.č. 2450/50, 2450/51, 2450/235, 2450/236, 2450/259,
2450/349, 2458/1, 2458/5, 2459/4 v k.ú. Bosonohy**

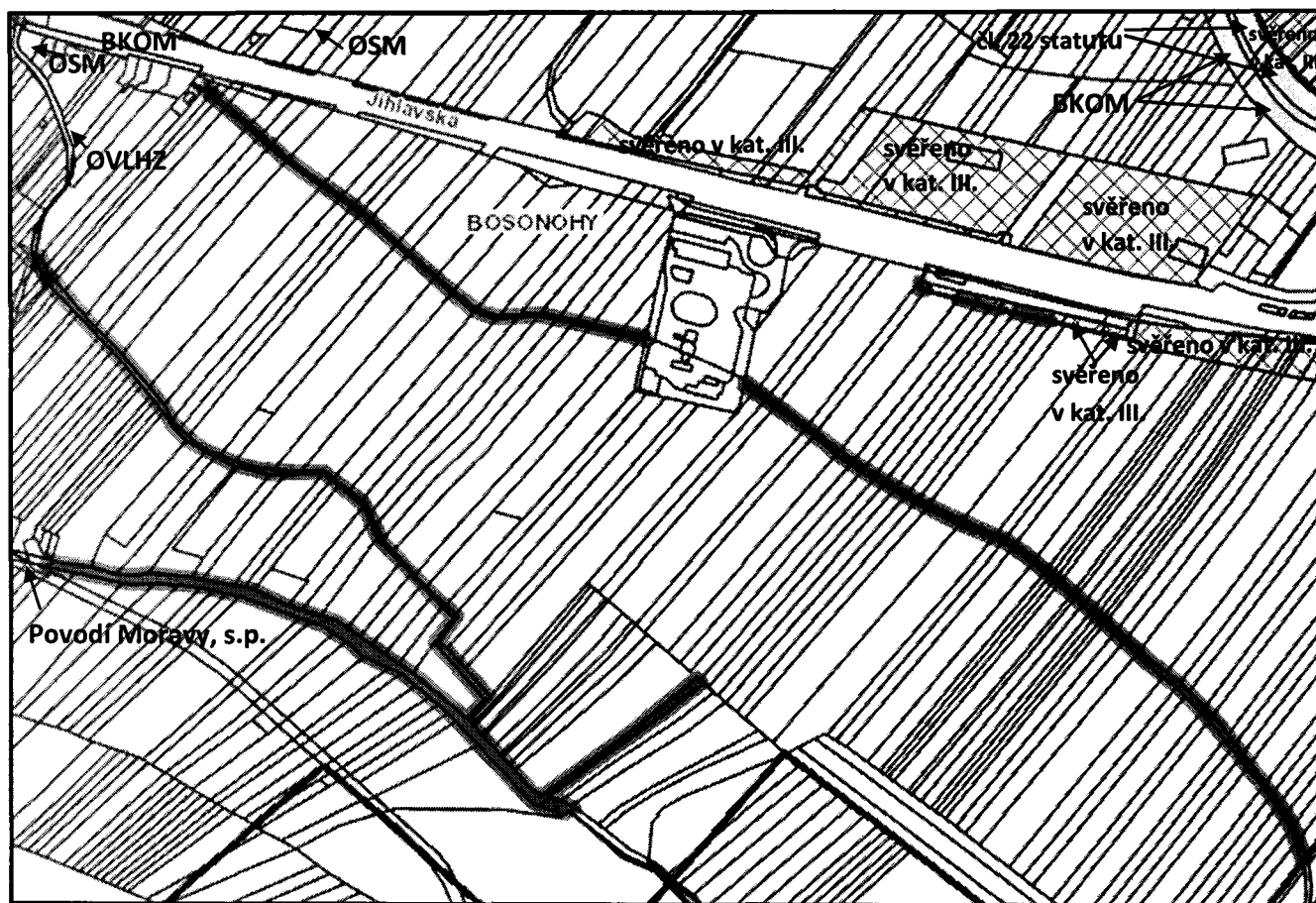

katastrální mapa

legenda:  - majetek města  - svěřeno MČ

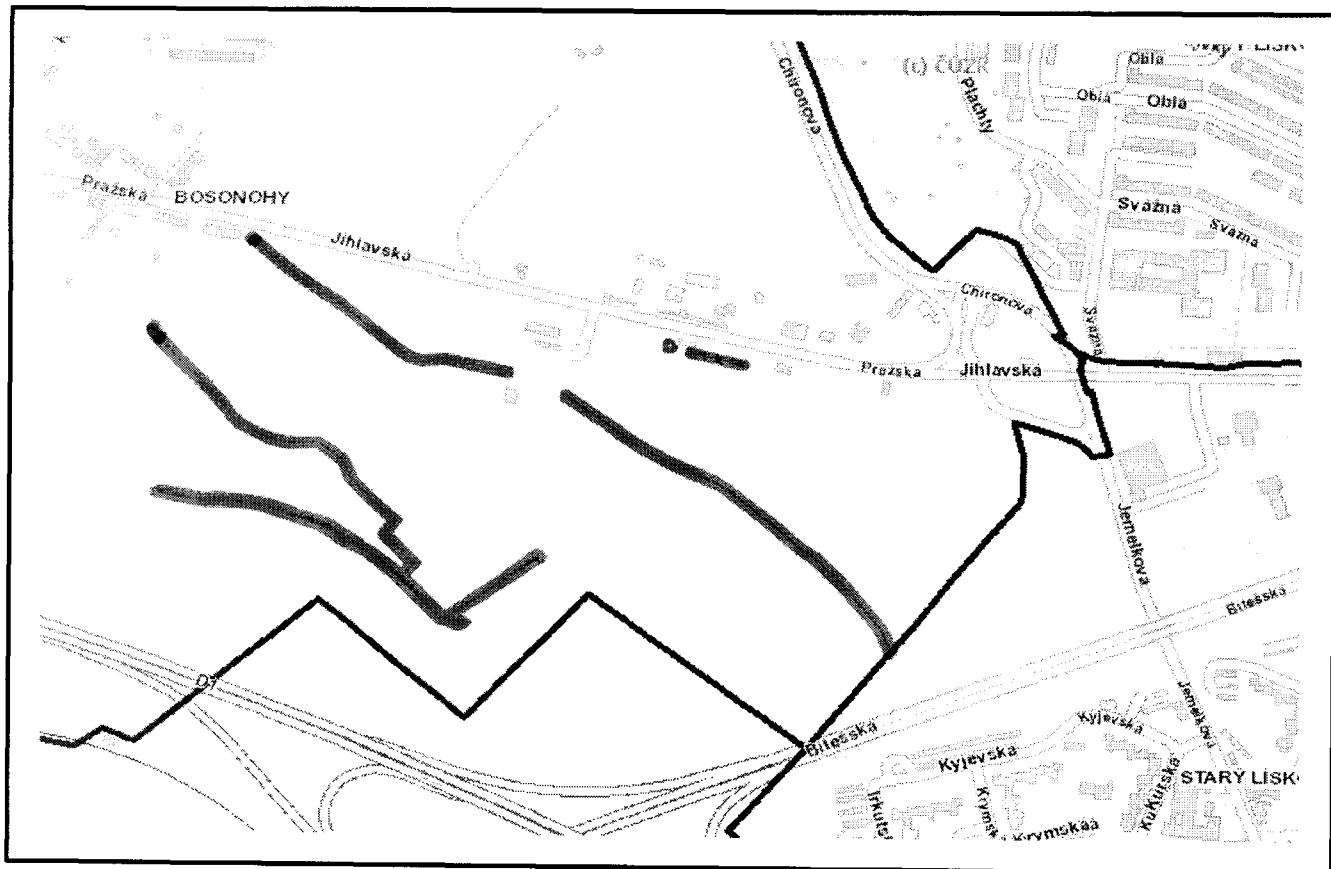

orientační plán



ortofotomapa



Z7/26. zasedání Zastupitelstva města Brna
konané dne 7. 3. 2017

93

Název:

**Návrh svěřeni majetku města MČ Brno - Bosonohy,
pozemků p.č. 4032, 4033, 4034, 4035, 4036, 4119, 4138, 4144 vše v k.ú. Bosonohy**

Obsah:

- důvodová zpráva
- tabulka svěřování
- snímek katastrální mapy
- orientační mapa a ortofotomapa

Návrh usnesení:**Zastupitelstvo města Brna****schvaluje**

MČ Brno - Bosonohy

svěřeni pozemků:

– p.č. 4032	ostatní plocha, ostatní komunikace	o výměře	1.193 m ²
– p.č. 4035	ostatní plocha, ostatní komunikace	o výměře	515 m ²
– p.č. 4119	ostatní plocha, ostatní komunikace	o výměře	2.854 m ²
– p.č. 4144	ostatní plocha, ostatní komunikace	o výměře	880 m ²
– p.č. 4034	orná půda	o výměře	426 m ²
– p.č. 4138	ostatní plocha, neplodná půda	o výměře	1.409 m ²
– p.č. 4033	ostatní plocha, zeleň	o výměře	879 m ²
– p.č. 4036	ostatní plocha, zeleň	o výměře	2.968 m ²

v k.ú. Bosonohy

v rozsahu práv a povinností dle příslušných článků vyhlášky statutárního města Brna č.20/2001-Statutu města Brna, v platném znění, do kategorie: část III. – ostatní nemovitý majetek, uvedený jako doplněk č. 129 přílohy č. 4.

Stanoviska dotčených orgánů:

- Rada města Brna projednala na schůzi č. R7/094 konané dne 3. 1. 2017 a doporučila ke schválení.

Zpracoval:
Majetkový odbor MMB

Předkládá:
Rada města Brna

Důvodová zpráva:

RMB předkládá návrh svěřeni majetku města MČ Brno - Bosonohy, svěřeni pozemků p.č. 4034 orná půda, p.č. 4032, 4035, 4119, 4144 ostatní plocha, ostatní komunikace, p.č. 4138 ostatní plocha, neplodná půda, p.č. 4033, 4036 ostatní plocha, zeleň, vše v k.ú. Bosonohy do kategorie: část III. - ostatní nemovitý majetek.

Předmětné pozemky se nachází v plochách, které jsou zemědělsky využívány společností GenAgro Říčany, a.s.

Pozemky p.č. 4032, 4033, 4034, 4035, 4036, 4119, 4138, 4144 vše v k.ú. Bosonohy jsou situovány podél ulice Dlážděná a jsou zemědělsky využívány.

Pozemky p.č. 4032, 4033, 4034, 4035, 4036, 4119, 4138, 4144, v k.ú. Bosonohy jsou v katastru nemovitostí vedeny na LV č. 10001 pro k.ú. Bosonohy ve vlastnictví statutárního města Brna na základě Rozhodnutí Pozemkového úřadu Brno o výměně vlastnických práv v Komplexní pozemkové úpravě v k.ú. Bosonohy.

MO MMB eviduje Návrh na dispozici s majetkem města ze dne 7. 10. 2015 - prodej, pronájem. Pozemky p.č. 4032, 4033, 4034, 4035, 4036, 4119, 4144 vše v k.ú. Bosonohy. Navrhovatel dispozice GenAgro Říčany a.s. Žádost nebyla doplněna o požadované doklady. Vzhledem k tomu, že žádost GenAgro Říčany, a.s. je v různých lokalitách městské části Bosonohy, je v předkládaném materiálu obsažena pouze část požadovaných pozemků. Zbylé pozemky budou řešeny následně.

MČ Brno - Bosonohy na základě rozhodnutí starosty č. 77/VII ze dne 19. 11. 2015 ve smyslu § 41 odst. 1 a § 99 odst. 2 zákona č. 128/2000 Sb., v platném znění, souhlasí se svěřením pozemků p.č. 4032, 4033, 4034, 4035, 4036, 4119 v k.ú. Bosonohy do kategorie: část III. - ostatní nemovitý majetek.

MČ Brno - Bosonohy na základě rozhodnutí starosty č. 231/VII ze dne 25. 11. 2016 ve smyslu § 41 odst. 1 a § 99 odst. 2 zákona č. 128/2000 Sb., v platném znění, souhlasí se svěřením pozemků p.č. 4138, 4144 v k.ú. Bosonohy do kategorie: část III. - ostatní nemovitý majetek.

Odbor územního plánování a rozvoje MMB z hlediska územního plánování nemá námitek ke svěřením pozemků p.č. 4032, 4033, 4034, 4035, 4036, 4119, 4138, 4144 v k.ú. Bosonohy. OÚPR MMB upozorňuje, že některé pozemky jsou dotčeny připravovanými dopravními stavbami (rozšíření dálnice D1, obchvat Bosonoh), v této souvislosti doporučuje požádat o vyjádření OD MMB.

Odbor správy majetku MMB z hlediska správy nemá výhrady ke svěřením pozemků 4032, 4033, 4034, 4035, 4036, 4119, 4138, 4144 v k.ú. Bosonohy. Na pozemcích p.č. 4119, 4138 v k.ú. Bosonohy bylo provedeno v roce 2015 místní šetření a bylo zjištěno, že pozemek p.č. 4119 v k.ú. Bosonohy je obdělávaná orná půda užívaná společností GenAgro Říčany a.s. a pozemek p.č. 4138 v k.ú. Bosonohy je zarostlý neudržovanou vegetací keři, stromy a travinami. Kromě východní oplocené strany je pozemek volně přístupný. Na pozemky není ze strany SMB evidován nájemní vztah.

Odbor dopravy MMB nemá námitek ke svěřením pozemků p.č. 4032, 4033, 4034, 4035, 4036, 4119, 4138, 4144 v k.ú. Bosonohy.

Vymáhání bezdůvodného obohacení za užívané pozemky v k.ú. Bosonohy do doby svěřením bude řešeno Oddělením právních služeb Majetkového odboru MMB.

Na základě uvedeného MO MMB navrhuje svěřením výše uvedených pozemků v k.ú. Bosonohy MČ Brno - Bosonohy.

Komise majetková RMB na 45. zasedání dne 12. 12. 2016 projednala pod bodem č. 45/42.

Hlasování: 8 - pro, 0 - proti, 0 - se zdržel /11 členů

Usnesení bylo přijato.

Ing. Liptáková	p. Janíček	Ing. Drápalová	PhDr. Hofmannová	Ing. Pospíšil	JUDr. Kerndl	p. Říha	p. Šafařík	Ing. Zuziak	Mgr. Leder	Ing. Malec
pro	pro	omluvena	omluvena	omluven	pro	pro	pro	pro	pro	pro

Rada města Brna č. R7/094 konaná 3. 1. 2017 projednala a doporučuje ZMB schválit svěření.

Bod č. 16.

Schváleno jednomyslně 8 členy.

Ing. Vokřál	Mgr. Hladík	R. Mrázek	Bc. Hollan	Mgr. Ander	Ing. Kacer	M. Janíček	Bc. Kolářný	JUDr. Rusňáková	Ing. Staněk	Mgr. Suchý
-	pro	pro	pro	nepřítomen	pro	pro	pro	-	pro	pro

Zpracoval: Bc. Chajda, MO MMB
Ing. Návrat, MČ - Bosonohy

parcelní číslo	katastrální území	název ulice	číslo orientační	číslo evidenční	druh pozemku	způsob využití	výměra
4034	Bosonohy				orná půda		426 m ²
popis současného využití nemovitosti			navrhovaná změna dispozičního práva včetně změny kategorie svěřeni				
popis: pozemek je zemědělsky využívaný			dispoziční právo: v rozsahu práv a povinností dle příslušných článků vyhlášky statutárního města Brna č. 20/2001-Statutu města Brna, v platném znění druh pozemku: orná půda způsob využití: kategorie svěřeného majetku: část III. – ostatní nemovitý majetek				

KM RMB - doporučuje

RMB - doporučuje

parcelní číslo	katastrální území	název ulice	číslo orientační	číslo evidenční	druh pozemku	způsob využití	výměra
4032	Bosonohy				ostatní plocha	ostatní komunikace	1.193 m ²
4035							515 m ²
4119							2.854 m ²
4144							880 m ²
popis současného využití nemovitosti			navrhovaná změna dispozičního práva včetně změny kategorie svěřeni				
popis: pozemky jsou zemědělsky využívané a malé části slouží jako okolní zeleň			dispoziční právo: v rozsahu práv a povinností dle příslušných článků vyhlášky statutárního města Brna č. 20/2001-Statutu města Brna, v platném znění druh pozemku: ostatní plocha způsob využití: ostatní komunikace kategorie svěřeného majetku: část III. – ostatní nemovitý majetek				

KM RMB - doporučuje

RMB - doporučuje

parcelní číslo	katastrální území	název ulice	číslo orientační	číslo evidenční	druh pozemku	způsob využití	výměra
4138	Bosonohy				ostatní plocha	neplošná půda	1.409 m ²
popis současného využití nemovitosti			navrhovaná změna dispozičního práva včetně změny kategorie svěřeni				
popis: pozemek slouží jako zeleň			dispoziční právo: v rozsahu práv a povinností dle příslušných článků vyhlášky statutárního města Brna č. 20/2001-Statutu města Brna, v platném znění druh pozemku: ostatní plocha způsob využití: neplošná půda kategorie svěřeného majetku: část III. – ostatní nemovitý majetek				

KM RMB - doporučuje

RMB - doporučuje

parcelní číslo	katastrální území	název ulice	číslo orientační	číslo evidenční	druh pozemku	způsob využití	výměra
4033 4036	Bosonohy				ostatní plocha	zeleň	879 m ² 2.968 m ²
popis současného využití nemovitosti			navrhovaná změna dispozičního práva včetně změny kategorie svěřeni				
popis: pozemky jsou zemědělsky využívané			dispoziční právo: v rozsahu práv a povinností dle příslušných článků vyhlášky statutárního města Brna č. 20/2001-Statutu města Brna, v platném znění druh pozemku: ostatní plocha způsob využití: zeleň kategorie svěřeného majetku: část III. – ostatní nemovitý majetek				

KM RMB - doporučuje

RMB - doporučuje

**pozemky p.č. 4032, 4033, 4034, 4035, 4036, 4119, 4138, 4144
vše v k.ú. Bosonohy**

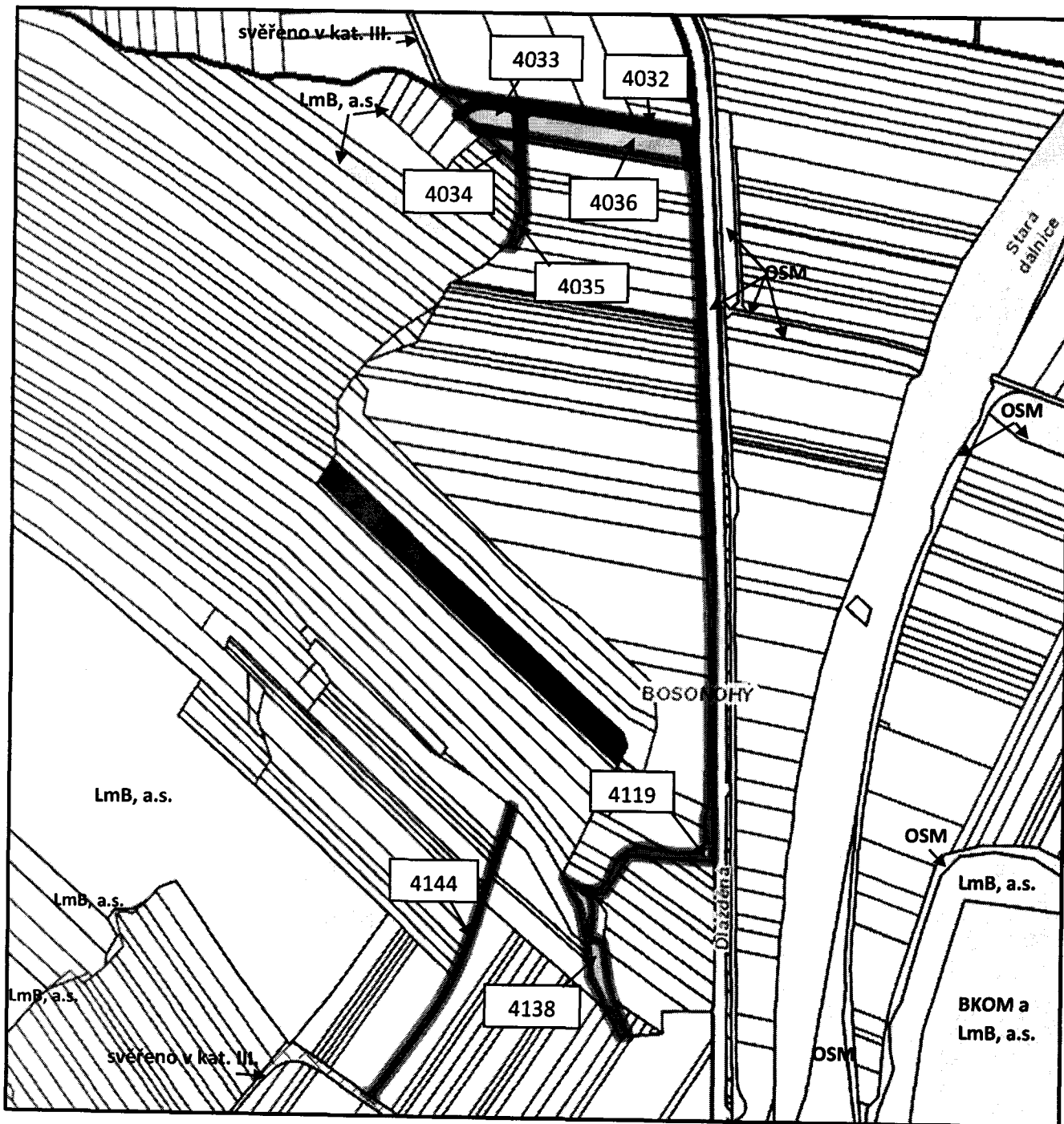

katastrální mapa

legenda: - majetek města - svěreno MČ

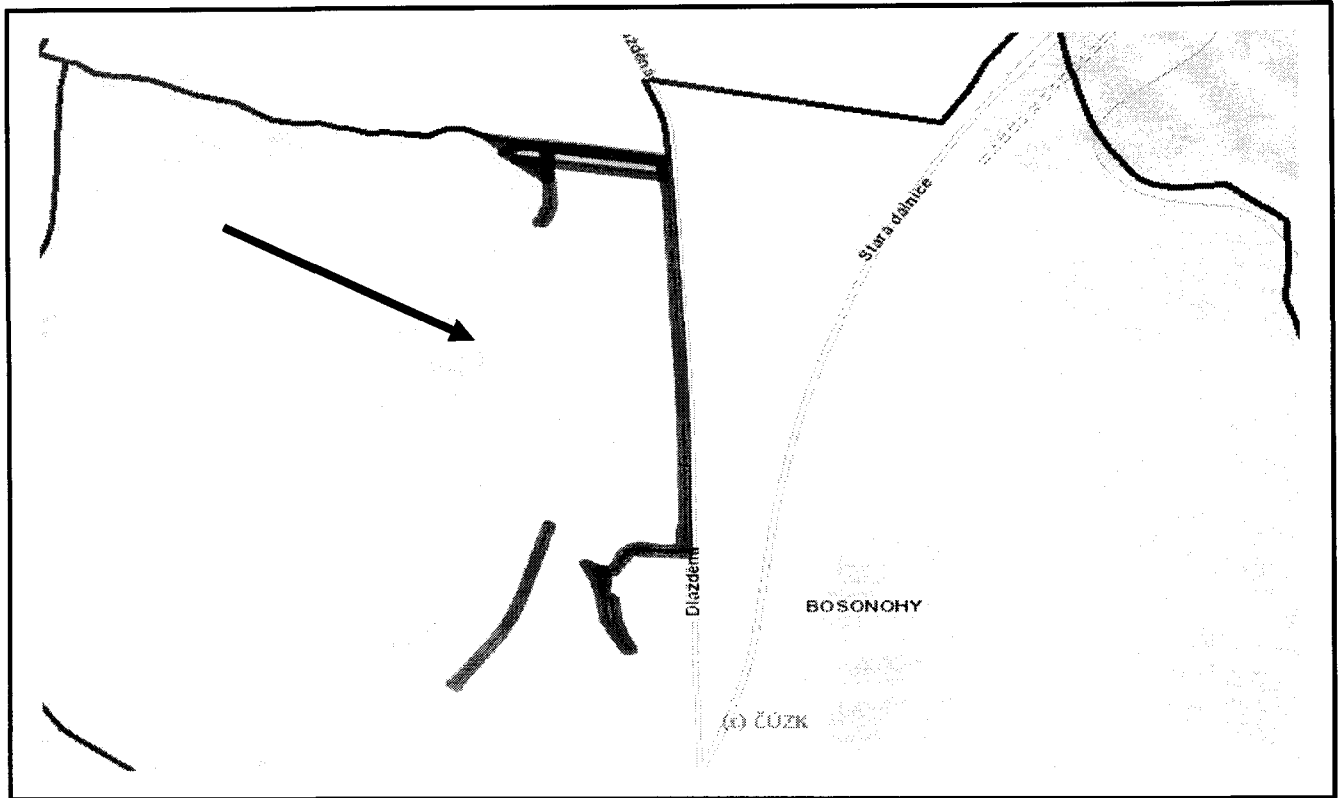

orientační plán

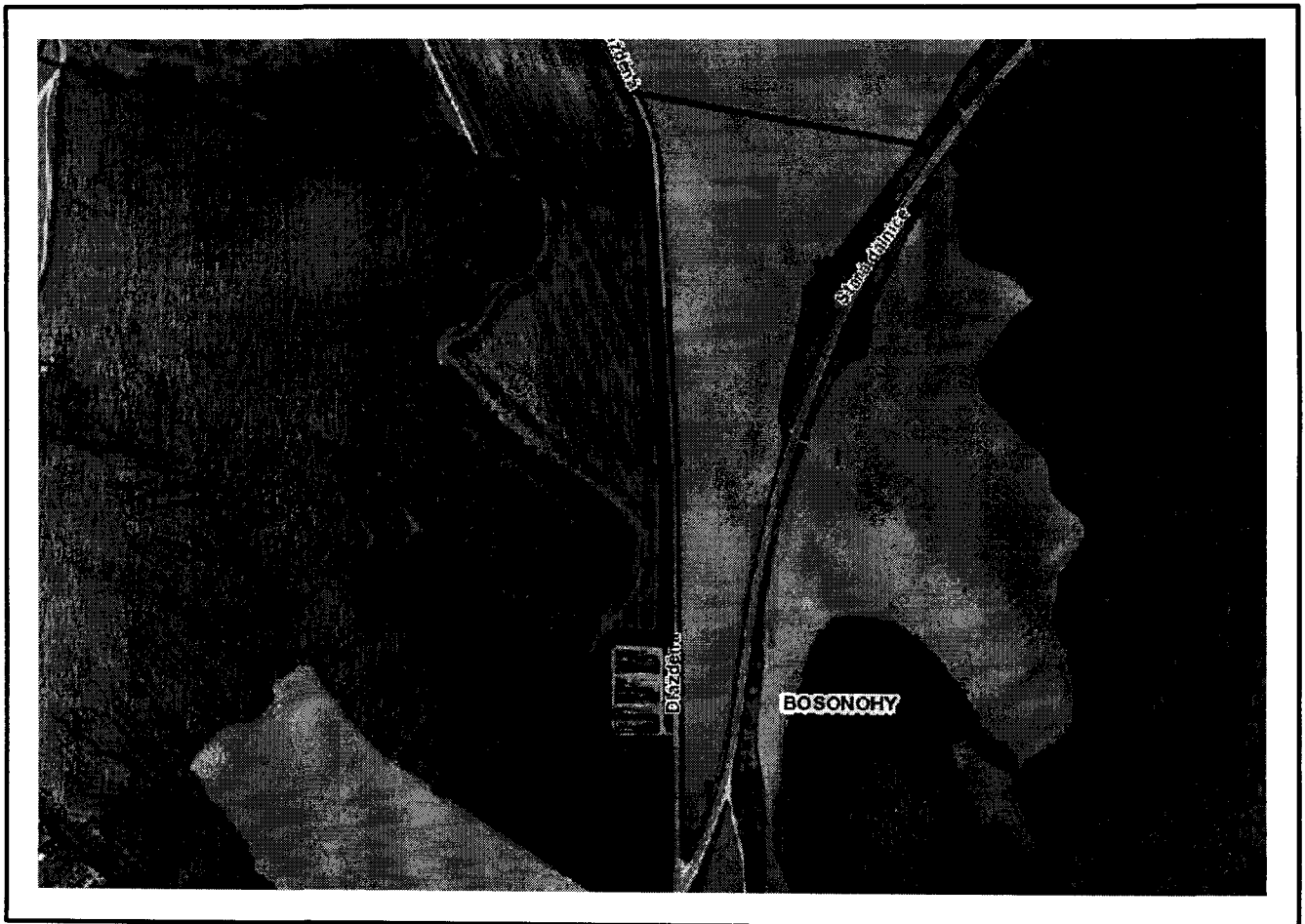

ortofotomapa



Z7/26. zasedání Zastupitelstva města Brna
konané dne 7. 3. 2017

Název:

**Návrh svěřeni majetku města MČ Brno - Bosonohy,
pozemků p.č. 2540/5, 2541/20, 2550/1, 2551/1, 2554/29, 2556/52, 2556/53, 2559/1,
2559/38, 2559/39, 2559/40, 2559/41, 2559/42, 2559/100 vše v k.ú. Bosonohy**

Obsah:

- důvodová zpráva
- tabulka svěřování
- katastrální mapa
- orientační mapa a ortofotomapa

Návrh usnesení:

Zastupitelstvo města Brna**neschvaluje**

MČ Brno - Bosonohy

svěřeni pozemků:

– p.č. 2541/20	orná půda	o výměře	399 m ²
– p.č. 2551/1	orná půda	o výměře	7.960 m ²
– p.č. 2554/29	orná půda	o výměře	6.909 m ²
– p.č. 2556/52	orná půda	o výměře	294 m ²
– p.č. 2556/53	orná půda	o výměře	1.867 m ²
– p.č. 2559/1	orná půda	o výměře	8.601 m ²
– p.č. 2559/38	orná půda	o výměře	2.410 m ²
– p.č. 2559/39	orná půda	o výměře	829 m ²
– p.č. 2559/40	orná půda	o výměře	3.403 m ²
– p.č. 2559/41	orná půda	o výměře	47 m ²
– p.č. 2559/42	orná půda	o výměře	11.794 m ²
– p.č. 2559/100	orná půda	o výměře	6.721 m ²
– p.č. 2550/1	ostatní plocha, ostatní komunikace	o výměře	885 m ²
– p.č. 2540/5	ostatní plocha, neplodná půda	o výměře	21 m ²

v k.ú. Bosonohy

v rozsahu práv a povinností dle příslušných článků vyhlášky statutárního města Brna č.20/2001-Statutu města Brna, v platném znění, do kategorie: část III. - ostatní nemovitý majetek, uvedený jako doplněk č. 129 přílohy č. 4.

Stanoviska dotčených orgánů:

- Rada města Brna projednala na schůzi č. R7/100 konané dne 7. 2. 2017 a doporučila k neschválení.

Zpracoval:
Majetkový odbor MMB

Předkládá:
Rada města Brna

Důvodová zpráva:

RMB předkládá návrh svěřeni majetku města MČ Brno - Bosonohy, svěřeni pozemků p.č. 2541/20, 2551/1, 2554/29, 2556/52, 2556/53, 2559/1, 2559/38, 2559/39, 2559/40, 2559/41, 2559/42, 2559/100 orná půda, p.č. 2550/1 ostatní plocha, ostatní komunikace, p.č. 2540/5 ostatní plocha, neplodná půda, vše v k.ú. Bosonohy do kategorie: část III. - ostatní nemovitý majetek.

Předmětné pozemky se nachází v plochách, které jsou zemědělsky využívány společností ZEVO Střelice, a.s.

Pozemky p.č. 2541/20, 2554/29, 2551/1, 2556/52, 2556/53, 2540/5, 2550/1 vše v k.ú. Bosonohy jsou situovány jižně od dálnice D1 a jsou zemědělsky využívány.

Pozemky p.č. 2559/1, 2559/38, 2559/39, 2559/40, 2559/41, 2559/42, 2559/100 vše v k.ú. Bosonohy jsou situovány v ploše mezi ulicí Pražská a dálnicí D1 a jsou zemědělsky využívány.

K pozemku p.č. 2541/20 v k.ú. Bosonohy byla 7. 11. 2016 podepsána Smlouva o zřízení služebnosti, umístění trasy stavby „Připojení skupinového vodovodu Střelice na Vířský oblastní vodovod, s.m.o.“ Zřízení věcného břemene ve prospěch Vířského oblastního vodovodu, s.m.o. Na tuto skutečnost bude MČ Brno - Bosonohy upozorněna.

Na pozemku p.č. 2554/29 v k.ú. Bosonohy je zřízeno předkupní právo - veřejně prospěšná stavba VPS A/2 ve prospěch České republiky.

MO MMB eviduje Návrh na dispozici s majetkem města ze dne 1. 10. 2015 - pronájem, prodej. Pozemky p.č. 2541/20, 2550/1, 2551/1, 2554/29, 2556/52, 2556/53, 2559/1, 2559/38, 2559/39, 2559/40, 2559/42, 2559/100 vše v k.ú. Bosonohy. Navrhovatel dispozice ZEVO Střelice, a.s. Žádost nebyla doplněna o požadované doklady. Vzhledem k tomu, že žádost Zevo Střelice, a.s. je v různých lokalitách městské části Bosonohy, je v předkládaném materiálu obsažena pouze část požadovaných pozemků. Zbylé pozemky budou řešeny následně.

Pozemky p.č. 2540/5, 2541/20, 2550/1, 2551/1, 2554/29, 2556/52, 2556/53, 2559/1, 2559/38, 2559/39, 2559/40, 2559/41, 2559/42, 2559/100 vše v k.ú. Bosonohy jsou v katastru nemovitostí vedeny na LV č. 10001 pro k.ú. Bosonohy ve vlastnictví statutárního města Brna dle § 1 zákona č. 172/1991 Sb., o přechodu některých věcí z majetku České republiky do vlastnictví obcí.

MČ Brno - Bosonohy na základě rozhodnutí starosty č. 76/VII ze dne 19. 11. 2015 ve smyslu § 41 odst. 1 a § 99 odst. 2 zákona č. 128/2000 Sb., v platném znění, souhlasí se svěřením pozemků p.č. 2541/20, 2554/29, 2556/52, 2556/53, 2559/1, 2559/38, 2559/39, 2559/40, 2559/42, 2559/100 v k.ú. Bosonohy do kategorie: část III. - ostatní nemovitý majetek.

MČ Brno - Bosonohy na základě rozhodnutí starosty č. 231/VII ze dne 25. 11. 2016 ve smyslu § 41 odst. 1 a § 99 odst. 2 zákona č. 128/2000 Sb., v platném znění, souhlasí se svěřením pozemků p.č. 2540/5, 2550/1, 2551/1, 2559/41 v k.ú. Bosonohy do kategorie: část III. - ostatní nemovitý majetek.

Odbor územního plánování a rozvoje MMB z hlediska územního plánování nemá námitek ke svěřeni pozemků p.č. 2540/5, 2541/20, 2550/1, 2551/1, 2554/29, 2556/52, 2556/53, 2559/1, 2559/38, 2559/39, 2559/40, 2559/41, 2559/42, 2559/100 vše v k.ú. Bosonohy. OÚPR MMB upozorňuje, že některé pozemky jsou dotčeny připravovanými dopravními stavbami (rozšíření dálnice D1, obchvat Bosonoh), v této souvislosti doporučuje požádat o vyjádření OD MMB. Pozemek p.č. 2540/5 v k.ú. Bosonohy je výhledově určen k jinému funkčnímu využití (dopravní stavba).

Odbor správy majetku MMB z hlediska správy nemá výhrady ke svěřeni pozemků p.č. 2540/5, 2541/20, 2550/1, 2551/1, 2554/29, 2556/52, 2556/53, 2559/1, 2559/38, 2559/39, 2559/40, 2559/41, 2559/42, 2559/100 vše v k.ú. Bosonohy. Na pozemky není ze strany SMB evidován nájemní vztah.

Odbor dopravy MMB nemá námitek ke svěřeni pozemků p.č. 2540/5, 2541/20, 2550/1, 2551/1, 2554/29, 2556/52, 2556/53, 2559/1, 2559/38, 2559/39, 2559/40, 2559/41, 2559/42, 2559/100 v k.ú. Bosonohy.

Vymáhání bezdůvodného obohacení za užívané pozemky v k.ú. Bosonohy do doby svěřeni bude řešeno Oddělením právních služeb Majetkového odboru MMB.

Na základě uvedeného MO MMB navrhuje svěřeni výše uvedených pozemků v k.ú. Bosonohy MČ Brno - Bosonohy.

Komise majetková RMB na 46. zasedání dne 9. 1. 2017 projednala a doporučila RMB a ZMB schválit svěřeni pozemků pod bodem č. 46/27.

Hlasování: 11 - pro, 0 - proti, 0 - se zdržel /11 členů

Usnesení bylo přijato.

Ing. Liptáková	p. Janíček	Ing. Drápalová	PhDr. Hofmannová	Ing. Pospíšil	JUDr. Kerndl	p. Říha	p. Šafařík	Ing. Zuziak	Mgr. Leder	Ing. Malec
pro	pro	pro	pro	pro	pro	pro	pro	pro	pro	pro

Rada města Brna č. R7/100 konaná dne 7. 2. 2017 projednala a doporučuje ZMB neschválit svěřeni. Bod č. 64.

RMB ukládá vedoucímu Odboru správy majetku MMB zajistit zpracování výzvy k zaplacení bezdůvodného obohacení ve vztahu ke společnosti Zevo Střelice, a. s., a předložit RMB ke schválení.

Pro návrh usnesení hlasovalo 9 členů, 1 člen byl proti, žádný člen se nezdržel hlasování.

Ing. Vokřál	Mgr. Hladík	R. Mrázek	Bc. Hollan	Mgr. Ander	Ing. Kacer	M. Janíček	Bc. Koláčný	JUDr. Rusňáková	Ing. Staněk	Mgr. Suchý
pro	pro	pro	pro	proti	pro	pro	pro	pro	nepřítomen	pro

Zpracoval: Bc. Chajda, MO MMB
Ing. Návrat, MČ Bosonohy

Městská část: Brno - Bosonohy

/24/

parcelní číslo	katastrální území	název ulice	číslo orientační	číslo evidenční	druh pozemku	způsob využití	výměra
2541/20	Bosonohy				orná půda		399 m ²
2551/1							7.960 m ²
2554/29							6.909 m ²
2556/52							294 m ²
2556/53							1.867 m ²
2559/1							8.601 m ²
2559/38							2.410 m ²
2559/39							829 m ²
2559/40							3.403 m ²
2559/41							47 m ²
2559/42							11.794 m ²
2559/100							6.721 m ²
popis současného využití nemovitosti			navrhovaná změna dispozičního práva včetně změny kategorie svěření				
popis: pozemky jsou zemědělsky využívané, pozemek p.č. 2559/41 v k.ú. Bosonohy slouží jako okolní zeleň a část jako příjezdová cesta			dispoziční právo: v rozsahu práv a povinností dle příslušných článků vyhlášky statutárního města Brna č. 20/2001-Statutu města Brna, v platném znění druh pozemku: orná půda způsob využití: kategorie svěřeného majetku: část III. - ostatní nemovitý majetek				

KM RMB - doporučuje

RMB - nedoporučuje

Městská část: Brno - Bosonohy

/24/

parcelní číslo	katastrální území	název ulice	číslo orientační	číslo evidenční	druh pozemku	způsob využití	výměra
2550/1	Bosonohy				ostatní plocha	ostatní komunikace	885 m ²
popis současného využití nemovitosti			navrhovaná změna dispozičního práva včetně změny kategorie svěření				
popis: pozemek je zemědělsky využíván			dispoziční právo: v rozsahu práv a povinností dle příslušných článků vyhlášky statutárního města Brna č. 20/2001-Statutu města Brna, v platném znění druh pozemku: ostatní plocha způsob využití: ostatní komunikace kategorie svěřeného majetku: část III. - ostatní nemovitý majetek				

KM RMB - doporučuje

RMB - nedoporučuje

Městská část: Brno - Bosonohy

/24/

parcelní číslo	katastrální území	název ulice	číslo orientační	číslo evidenční	druh pozemku	způsob využití	výměra
2540/5	Bosonohy				ostatní plocha	neplodná půda	21 m ²
popis současného využití nemovitosti			navrhovaná změna dispozičního práva včetně změny kategorie svěření				
popis: pozemek slouží jako okolní zeleň			dispoziční právo: v rozsahu práv a povinností dle příslušných článků vyhlášky statutárního města Brna č. 20/2001-Statutu města Brna, v platném znění druh pozemku: ostatní plocha způsob využití: neplodná půda kategorie svěřeného majetku: část III. - ostatní nemovitý majetek				

KM RMB - doporučuje

RMB - nedoporučuje

**pozemky p.č. 2540/5, 2541/20, 2550/1, 2551/1, 2554/29 vše
v k.ú. Bosonohy**

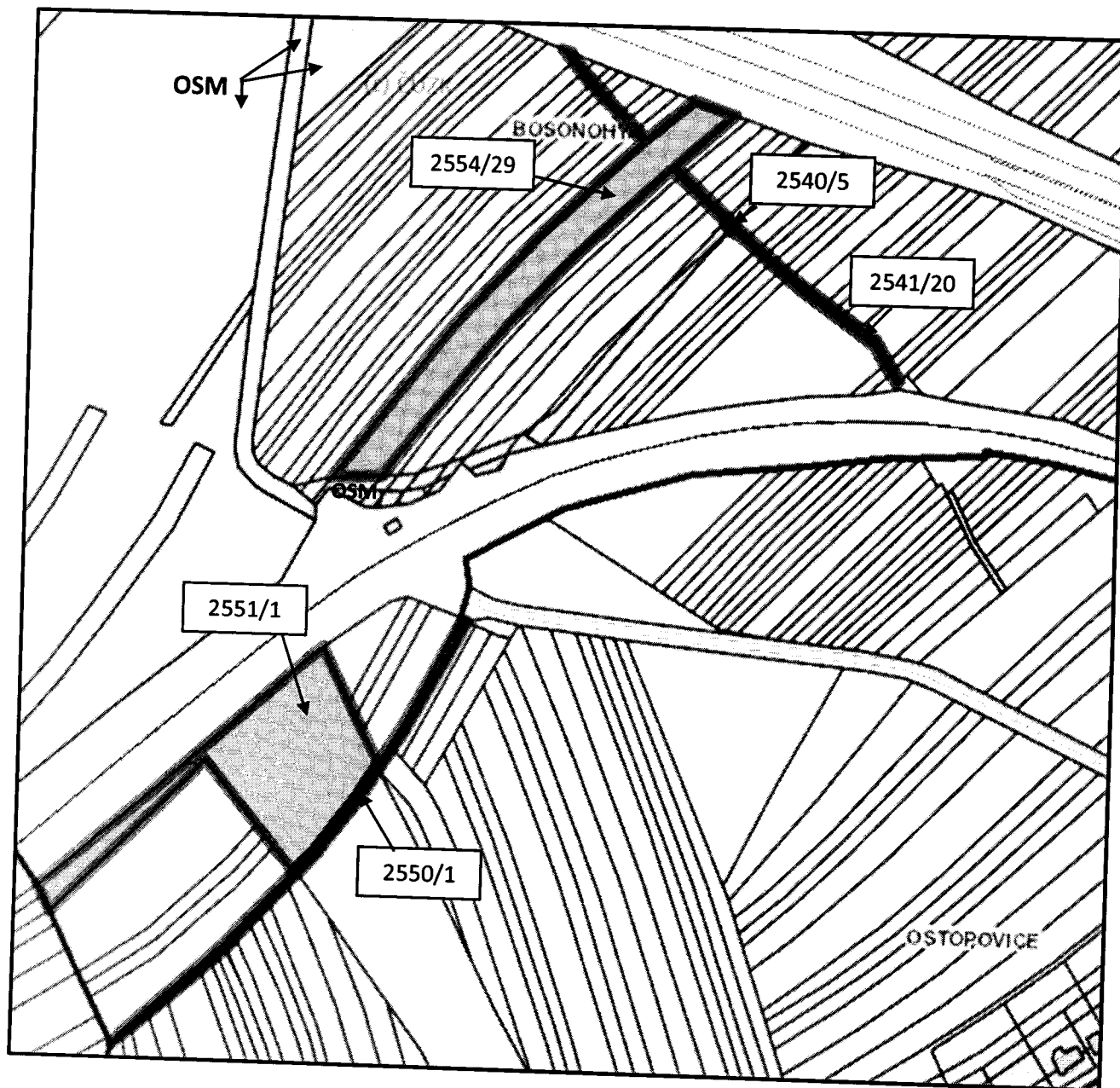

katastrální mapa

legenda:  - majetek města  - svěřeno MČ

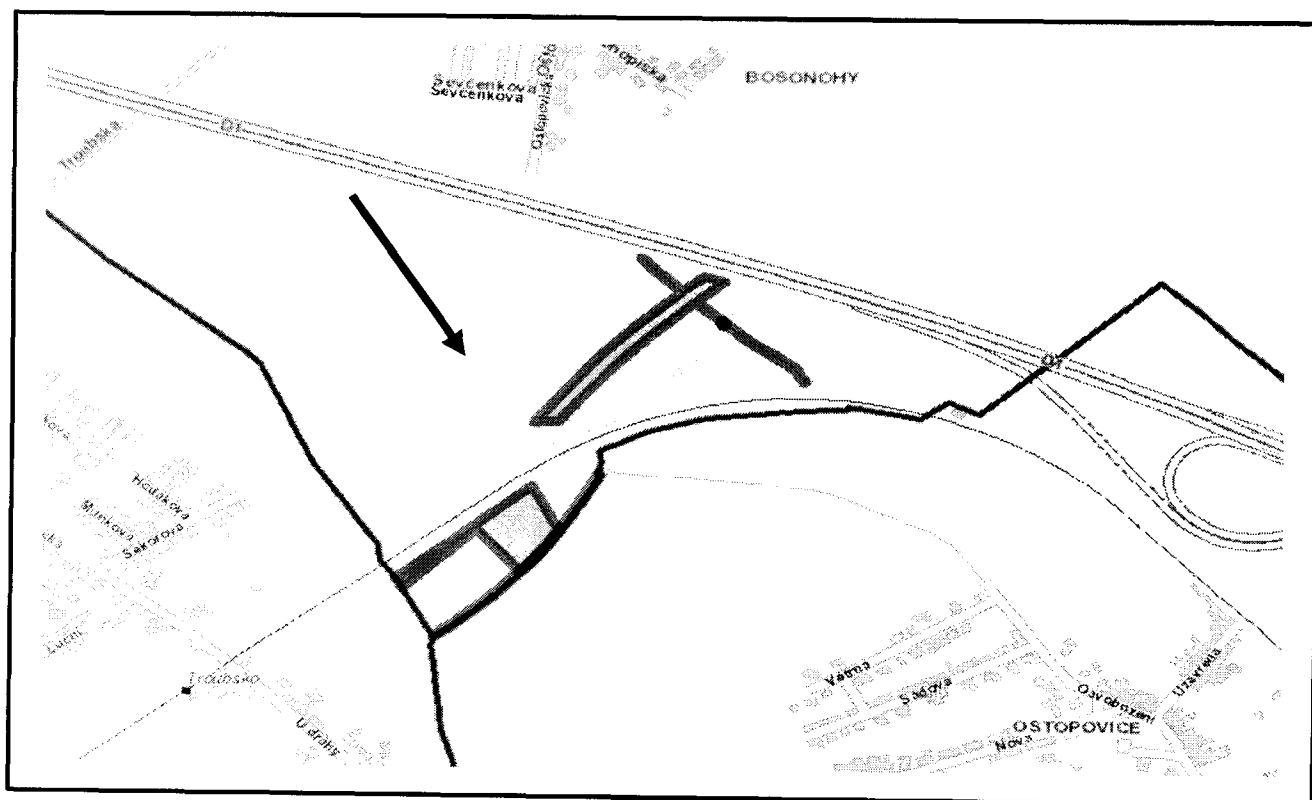

orientační plán

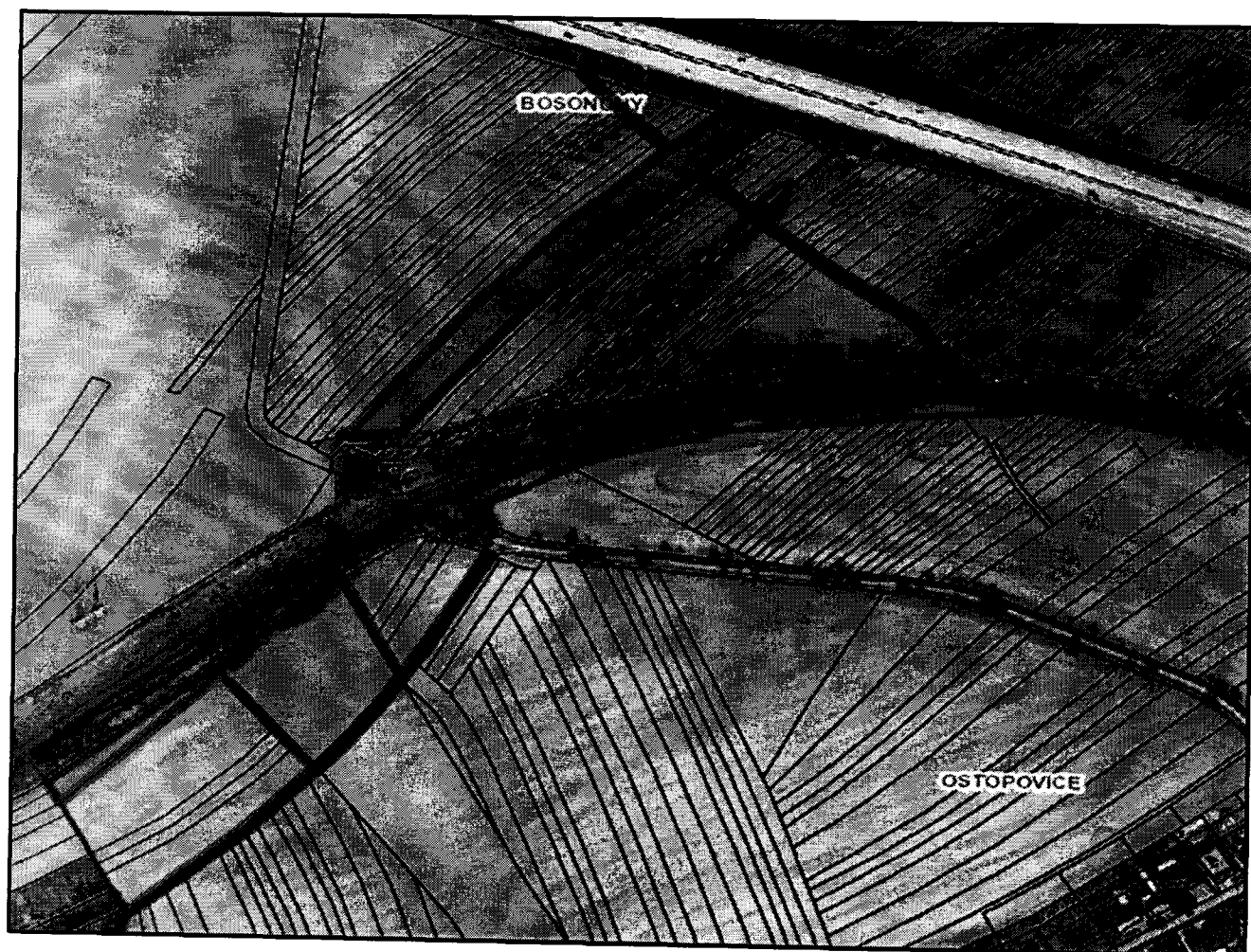

ortofotomapa

pozemky p.č. 2556/52, 2556/53, 2559/1, 2559/38, 2559/39, 2559/40, 2559/41, 2559/42, 2559/100 vše v k.ú. Bosonohy

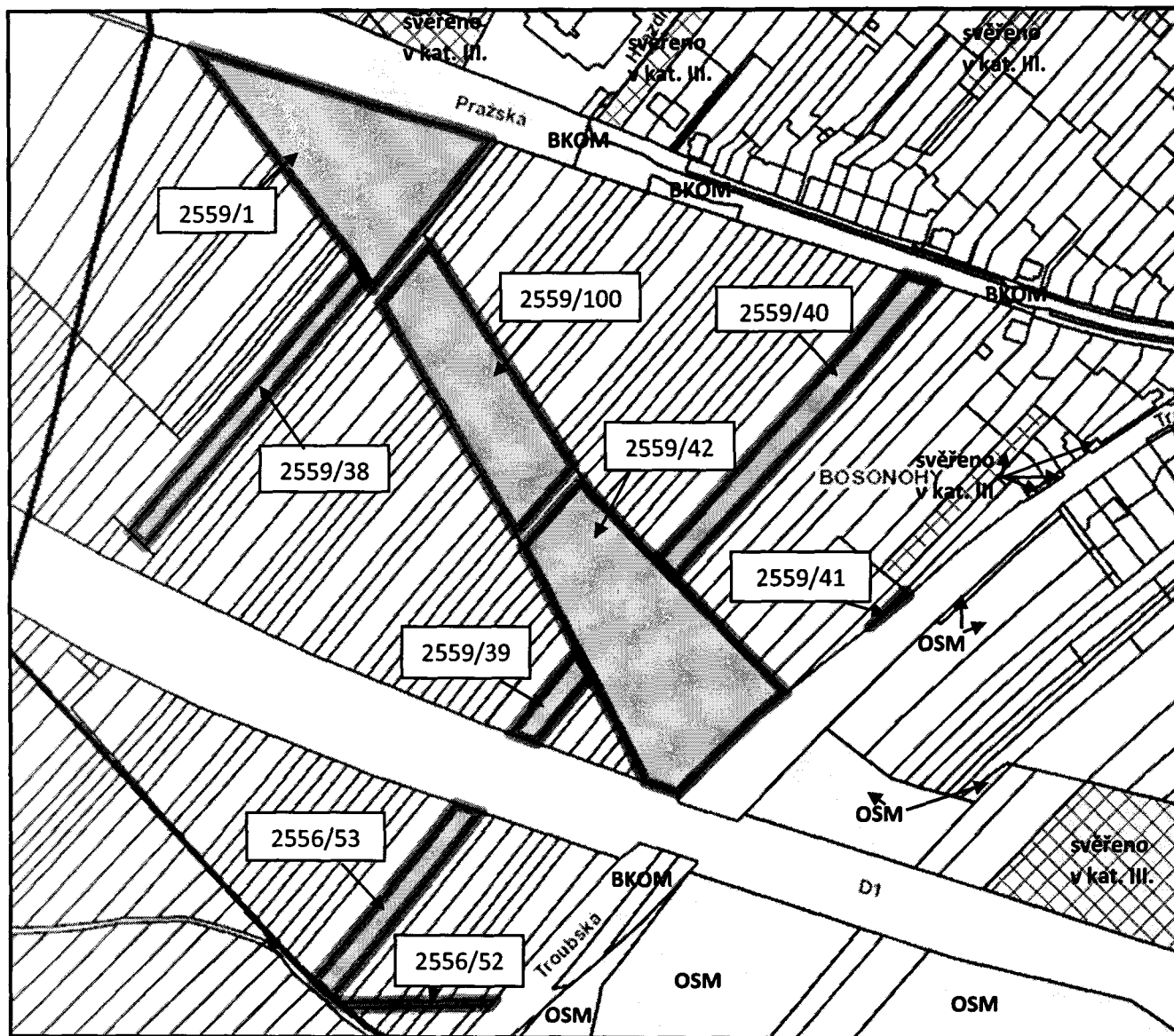

katastrální mapa

legenda:  - majetek města  - svěreno MČ

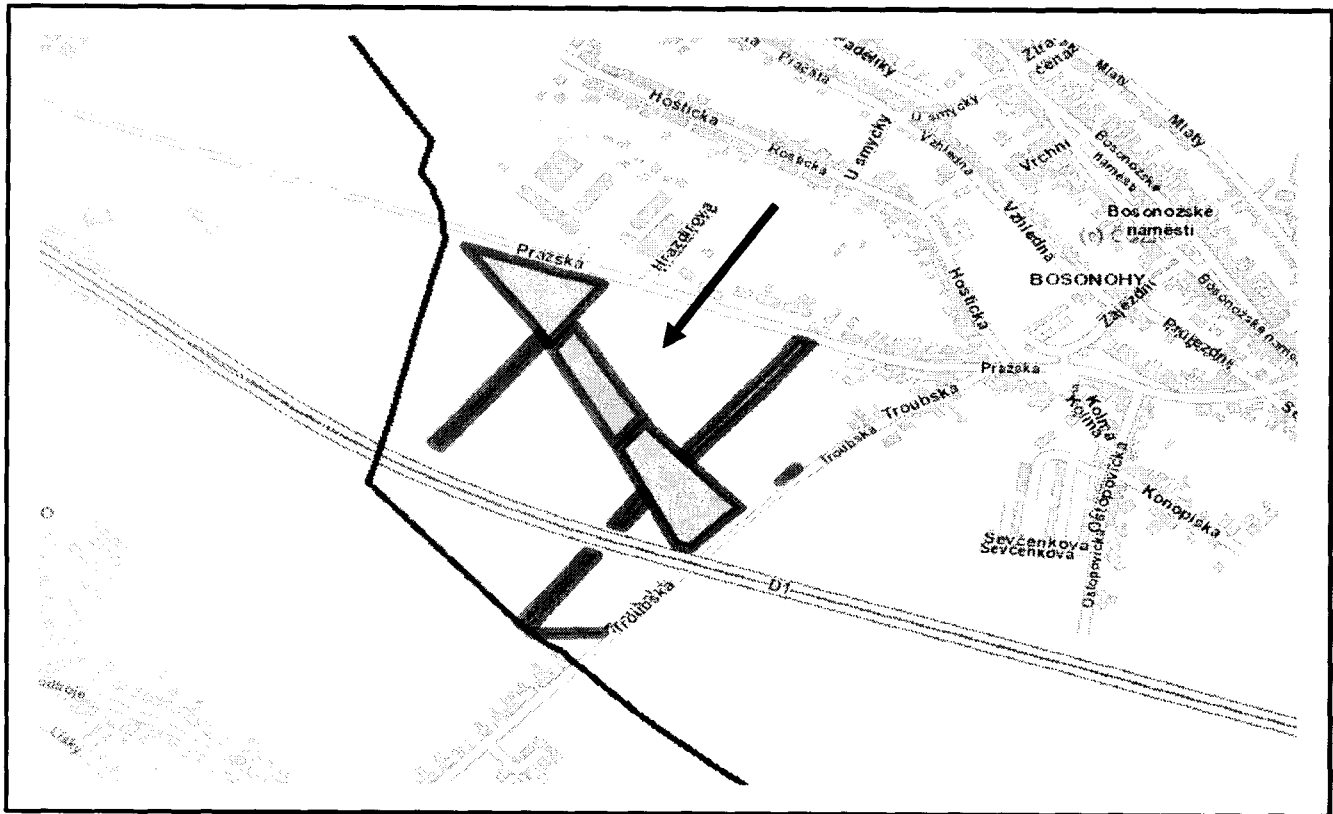

orientační plán



ortofotomapa



MMB201700000269

95

Rada města Brna

ZM7/2202

Z7/26. zasedání Zastupitelstva města Brna
konané dne 7. 3. 2017

Název:

**Návrh svěřeni majetku města MČ Brno - Kníničky,
pozemků p.č. 797, 798, 802/2 v k.ú. Kníničky**

Obsah:

- důvodová zpráva
- tabulka svěřování
- katastrální mapa a orientační mapa

Návrh usnesení:

Zastupitelstvo města Brna

schvaluje

MČ Brno - Kníničky

svěřeni pozemků

- | | | | |
|--------------|----------------------------|----------|--------------------|
| – p.č. 797 | zastavěná plocha a nádvoří | o výměře | 21 m ² |
| – p.č. 798 | trvalý travní porost | o výměře | 87 m ² |
| – p.č. 802/2 | zahrada | o výměře | 200 m ² |

v k.ú. Kníničky

v rozsahu práv a povinností dle příslušných článků vyhlášky statutárního města Brna č.20/2001-Statutu města Brna, v platném znění, do kategorie: část III. – ostatní nemovitý majetek, uvedený jako doplněk č. 129 přílohy č. 4.

Stanoviska dotčených orgánů:

- Rada města Brna projednala na schůzi č. R7/100 konané dne 7. 2. 2017 a doporučila ke schválení.

Zpracoval:
Majetkový odbor MMB

Předkládá:
Rada města Brna

Důvodová zpráva:

RMB předkládá návrh svěřeni majetku města MČ Brno - Kníničky, svěřeni pozemků p.č. 797 zastavěná plocha a nádvoří o výměře 21 m², p.č. 798 trvalý travní porost o výměře 87 m², p.č. 802/2 zahrada o výměře 200 m², vše v k.ú. Kníničky v katastru nemovitostí vedených na LV 10001, do kategorie: část III. - ostatní nemovitý majetek.

Předmětné pozemky se nachází na levém břehu Brněnské přehrady, v blízkosti lokality Sokolské koupaliště pod ulicí Hrázní v k.ú. Kníničky.

Pozemek p.č. 797 je zastavěn stavbou pro rodinnou rekreaci (dřevěná chata), statutární město Brno zastoupené starostou MČ Brno – Kníničky uzavřelo dne 4. 8. 2015 s původním vlastníkem kupní smlouvu, jejímž předmětem bylo nabytí stavby dřevěné chaty č.e. 137 postavené na pozemku p.č. 797 v k.ú. Kníničky do majetku statutárního města Brna. Kupní smlouva byla zapsána vkladem do katastru nemovitostí, právní účinky vkladu nastaly ke dni 4. 8. 2015.

Stavba pro rodinnou rekreaci č.e. 137 se zápisem kupní smlouvy vkladem do katastru nemovitostí stala součástí pozemku p.č. 797 v k.ú. Kníničky na LV č. 10001 ve vlastnictví statutárního města Brna.

Pozemek p.č. 797 v k.ú. Kníničky je v katastru nemovitostí veden na LV č. 10001 ve vlastnictví statutárního města Brna na základě smlouvy o bezúplatném převodu majetku do vlastnictví obce uzavřená mezi Fondem národního majetku ČR a městem Brnem z roku 1996.

Na základě místního šetření jsou pozemky p.č. 798, 802/2 v k.ú. Kníničky zaplacené a je na nich umístěna skládka odpadu kolem dřevěné chaty č.e. 137. V katastru nemovitostí jsou pozemky vedeny na LV č. 10001 ve vlastnictví statutárního města Brna na základě vkladu ze smlouvy o bezúplatném převodu uzavřené s Pozemkovým fondem v roce 2005. Na pozemky vážně omezení jejich využití dle platného ÚPmB pro veřejnou zeleň.

MČ Brno - Kníničky na základě usnesení č. 5/11/2015 Zastupitelstva MČ Brno - Kníničky VII/11 ze dne 9. 11. 2015 pod bodem č. 7, žádá o svěřeni pozemků p.č. 797, 798, 802/2 v k.ú. Kníničky.

Na základě kupní smlouvy uzavřené MČ Brno - Kníničky jménem statutárního města Brna nabylo město Brno do svého majetku stavbu č.e. 137 v k.ú. Kníničky, a to za tím účelem, aby byl pozemek pod touto stavbou společně s pozemky okolo stavby vyčištěn a zpřístupněn široké veřejnosti. Předmětná stavba je svěřena MČ Brno - Kníničky.

Pozemek pod stavbou, p.č. 797 v k.ú. Kníničky a pozemky v okolí stavby p.č. 798, 802/2 v k.ú. Kníničky nejsou do správy MČ Brno - Kníničky svěřeny. Z výše uvedených důvodů žádá MČ Brno - Kníničky o svěřeni těchto pozemků.

Odbor územního plánování a rozvoje MMB

Vyjádření ze dne 29. 12. 2015:

Z územního hlediska nedoporučuje svěřeni pozemků p.č. 797, 798, 802/2 v k.ú. Kníničky, vzhledem k zajišťování jednotné správy pozemků v majetku SMB.

Dle Územního plánu města Brna jsou předmětné pozemky situovány do nestavební návrhové plochy rekreační zeleně - ZR v rekreační oblasti Brněnské přehrady v lokalitě Sokolského koupaliště.

Plochy rekreační zeleně zahrnují zejména rekreační areály, hřiště, koupaliště, pláže, kempinky. Přípustné jsou vodohospodářské stavby a stavby protipovodňových opatření se zachováním vegetační složky.

Pro předmětné území je zpracována územní studie „Rekreační oblast Přehrada“ - výsledný návrh, která prověřila optimální funkční využití předmětných pozemků. Územní studie (ÚS) navrhuje dlouhodobou koncepci rozvoje pro využívání rekreační oblasti Brněnské přehrady. Tento územní plánovací podklad slouží mj. jak pro změny platného ÚPmB, tak i příslušným stavebním úřadům pro rozhodování v území. Využití této územní studie bylo schváleno dne 8. 11. 2013 a následně byla

studie zaregistrována v evidenci územně plánovací činnosti ILAS pod registračním číslem 4272098. Předmětné pozemky jsou v územní studii zařazeny do návrhové plochy ZP - veřejné pláže bez výstavby objektů.

Dle Přílohy č. 8 vyhlášky č. 20/2001 Statutu města Brna je rekreační oblast Brněnské přehrady především územím celoměstského zájmu. Ze zařazení Brněnské přehrady jako areálu celoměstského významu vyplývá, že stejně jako v územním řízení, kdy obec zastupuje primátor, rozvoj, správa a údržba ploch apod. náleží samosprávným orgánům města a městským institucím.

Odbor vodního a lesního hospodářství a zemědělství MMB

Vyjádření ze dne 30. 11. 2016:

OVLHZ MMB souhlasí se svěřením pozemků p.č. 797, 798, 802/2 v k.ú. Kníničky MČ Brno - Kníničky, za účelem odstranění dřevěné chaty a okolní skládky odpadu. Po odstranění skládky je možné zajistit správu pozemků prostřednictvím příkazní smlouvy č. 64987002, která je uzavřena mezi SMB a společností LmB, a.s. za účelem správy a údržby rekreačních ploch v okolí Brněnské přehrady.

Odbor správy majetku MMB

Vyjádření ze dne 15. 12. 2015:

OSM MMB nemá výhrady ke svěřením pozemků p.č. 797, 798, 802/2 v k.ú. Kníničky. Uvedené pozemky jsou ve správě OSM MMB. Na pozemky není evidován nájemní vztah.

Na základě uvedeného MO MMB navrhuje svěřením výše uvedených pozemků v k.ú. Kníničky MČ Brno - Kníničky.

Komise majetková RMB na 46. zasedání dne 9. 1. 2017 projednala pod bodem č. 46/29.

Hlasování: 11 - pro, 0 - proti, 0 - se zdržel /11 členů

Usnesení bylo přijato.

Ing. Liptáková	p. Janíček	Ing. Drápalová	PhDr. Hofmannová	Ing. Pospíšil	JUDr. Kerndl	p. Říha	p. Šafařík	Ing. Zuziak	Mgr. Leder	Ing. Malec
pro	pro	pro	pro	pro	pro	pro	pro	pro	pro	pro

Rada města Brna č. R7/100 konaná 7. 2. 2017 projednala a doporučuje ZMB schválit svěřením.

Bod č. 63.

Schváleno jednomyslně 10 členy.

Ing. Vokřál	Mgr. Hladík	R. Mrázek	Bc. Hollan	Mgr. Ander	Ing. Kacer	M. Janíček	Bc. Koláčný	JUDr. Rusňáková	Ing. Staněk	Mgr. Suchý
pro	pro	pro	pro	pro	pro	pro	pro	pro	nepřítomen	pro

Zpracoval: Bc. Chajda, MO MMB
Bc. Žák, MČ Brno - Kníničky

parcelní číslo	katastrální území	název ulice	číslo orientač.	číslo evidenční	druh pozemku	způsob využití	výměra
797	Kníničky			137	zastavěná plocha a nádvoří	stavba pro rodinnou rekreaci	21 m ²
popis současného využití nemovitosti			navrhovaná změna dispozičního práva včetně změny kategorie svěřeni				
popis: na nesvěřeném pozemku se nachází dřevěná chata - nabytí stavby MČ - Kníničky			dispoziční právo: v rozsahu práv a povinností dle příslušných článků vyhlášky statutárního města Brna č. 20/2001-Statutu města Brna, v platném znění druh pozemku: zastavěná plocha a nádvoří způsob využití: stavba pro rodinnou rekreaci kategorie svěřeného majetku: část III. – ostatní nemovitý majetek				

KM RMB - doporučuje
RMB - doporučuje

parcelní číslo	katastrální území	název ulice	číslo orientační	číslo popisné	druh pozemku	způsob využití	výměra
798	Kníničky				trvalý travní porost		87 m ²
popis současného využití nemovitosti			navrhovaná změna dispozičního práva včetně změny kategorie svěřeni				
popis: na pozemku je umístěna skládka odpadu			dispoziční právo: v rozsahu práv a povinností dle příslušných článků vyhlášky statutárního města Brna č. 20/2001-Statutu města Brna, v platném znění druh pozemku: trvalý travní porost způsob využití: kategorie svěřeného majetku: část III. – ostatní nemovitý majetek				

KM RMB - doporučuje
RMB - doporučuje

parcelní číslo	katastrální území	název ulice	číslo orientační	číslo popisné	druh pozemku	způsob využití	výměra
802/2	Kníničky				zahrada		200 m ²
popis současného využití nemovitosti			navrhovaná změna dispozičního práva včetně změny kategorie svěřeni				
popis: na pozemku je umístěna skládka odpadu			dispoziční právo: v rozsahu práv a povinností dle příslušných článků vyhlášky statutárního města Brna č. 20/2001-Statutu města Brna, v platném znění druh pozemku: zahrada způsob využití: kategorie svěřeného majetku: část III. – ostatní nemovitý majetek				

KM RMB - doporučuje
RMB - doporučuje

pozemky p.č. 797, 798, 802/2 vše v k.ú. Kníničky

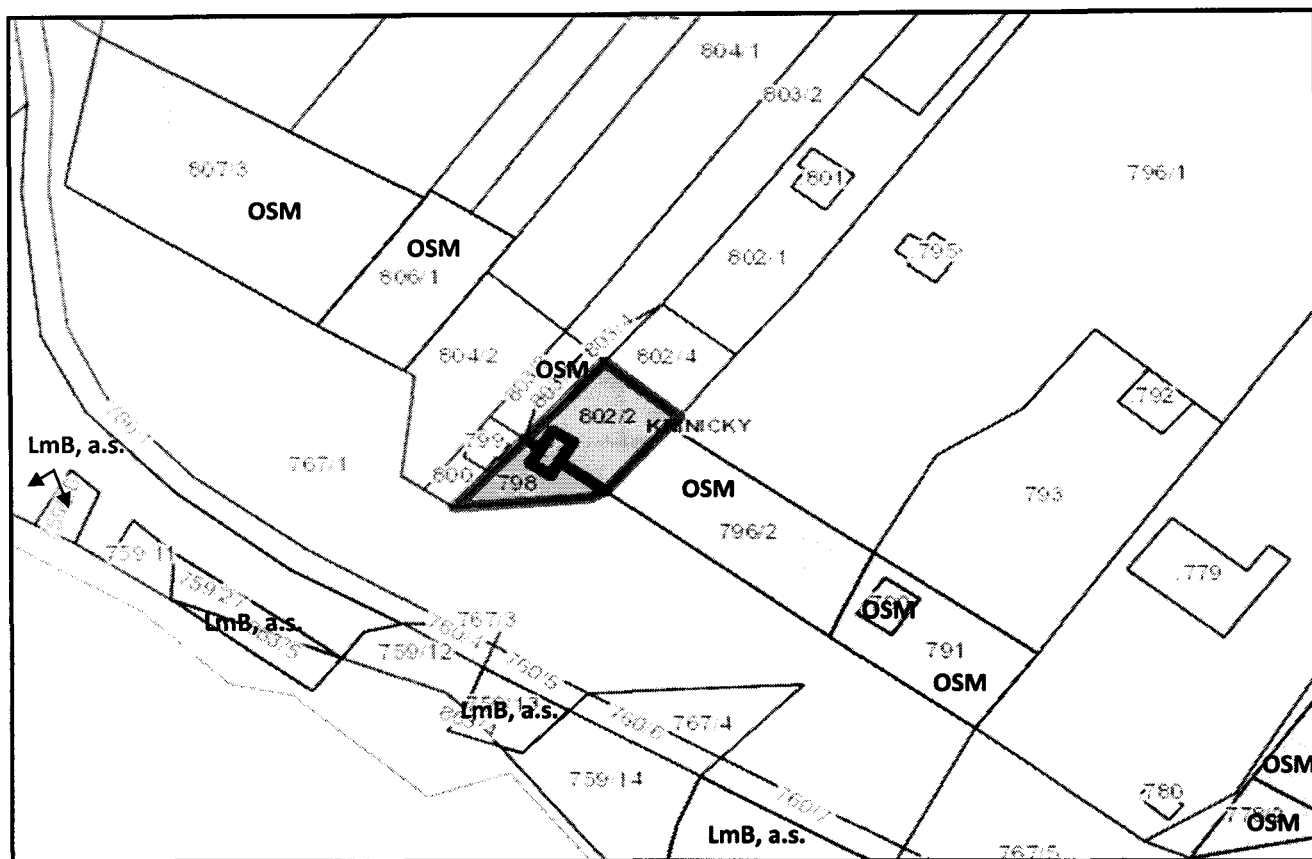

katastrální mapa

legenda:  - majetek města  - svěřeno MČ

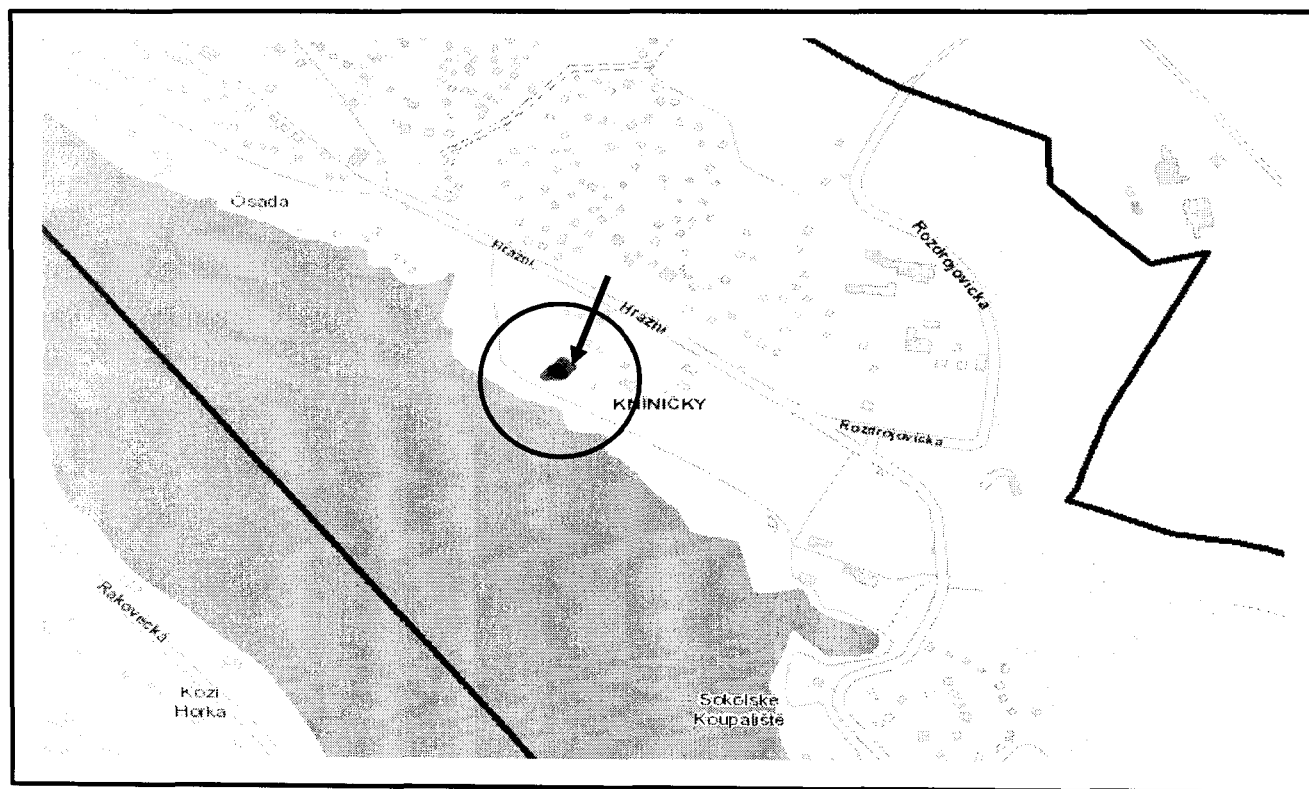

orientační plán



MMB2017000000270

96

Rada města Brna

ZM71.2207

Z7/26 zasedání Zastupitelstva města Brna
konané dne 7.3.2017

Název:

Návrh svěřeni majetku města MČ Brno-Medlánky, části pozemků p.č.632/24 a p.č.632/25 k.ú.Medlánky

Obsah:

- důvodová zpráva
- tabulka svěřeni
- geometrický plán č.1482-256/2015
- snímek katastrální mapy a orientační mapa

Návrh usnesení:**Zastupitelstvo města Brna****s c h v a l u j e**

MČ Brno - Medlánky

svěřeni části pozemků:

- p.č.632/24 ostatní plocha, jiná plocha o výměře 188 m²
dle geometrického plánu č. 1482-256/2015 označené původním p.č.633/1 písm. „h“, p.č.692/3 písm. „i“ a p.č.692/4 písm. „j“
- p.č.632/25 ostatní plocha, ost.komunikace o výměře 57 m²
dle geometrického plánu č. 1482-256/2015 označené původním p.č.633/2 písm. „n“ a p.č.692/34 písm. „o“

v k.ú Medlánky

v rozsahu práv a povinností dle příslušných článků Vyhl. statutárního města Brna č.20/2001 Statutu města Brna, v platném znění, do kategorie: část III-ost.nemovitý majetek, uvedený jako doplněk č.129 přílohy č.4.

Stanoviska dotčených orgánů:

Rada města Brna na svém jednání č.R7/100 konaném dne 7.2.2016 doporučila ZMB schválit svěřeni části pozemků p.č.632/24 a p.č.632/25 k.ú.Medlánky.

Zpracoval:
Majetkový odbor

Předkládá:
Rada města Brna

Důvodová zpráva

MČ Brno-Medlánky zbudovala modulární klubovnu pro volnočasové aktivity na ulici Jabloňová or.č.11, č.pop.657 v k.ú.Medlánky a zápis této klubovny do katastru nemovitostí byl proveden v červnu 2016. Nabytí uvedené občanské vybavenosti oznámila MČ Brno-Medlánky Majetkovému odboru MMB dopisem ze dne 12.12.2016. Rada města Brna na schůzi R7/100 konané dne 7.2.2017 vzala na vědomí nabytí nemovitosti – budovy s číslem popisným 567, která je součástí pozemku p.č.632/23 k.ú.Medlánky Pro zápis uvedené klubovny a změnu hranic pozemků byl vyhotoven geometrický plán č. 1482-256/2015.

Sloučením částí pozemků p.č.632/1 („d“), p.č.620/106 („e“), p.č.631/1 („f+g“), p.č.633/1 („h“), p.č.692/3 („i“) a p.č.692/4 („j“) vznikl nový pozemek p.č.632/24 o výměře 1 536 m² dle geometrického plánu č. 1482-256/2015.

Sloučením částí pozemků p.č.632/1 („k“), p.č.620/106 („e“), p.č.631/1 („m“), p.č.633/2 („n“) a p.č.692/3 („o“) vznikl nový pozemek p.č.632/25 o výměře 575 m² dle geometrického plánu č. 1482-256/2015.

Pozemky p.č.632/1, p.č.620/106 a p.č.631/1 byly svěřeny MČ Brno-Medlánky, ale pozemky p.č.633/1, p.č.633/2, p.č.692/3 a p.č.692/4 nebyly této městské části svěřeny

Vzhledem k tomu, že výše uvedený geometrický plán byl zapsán do katastru nemovitostí, je nezbytné dosvěřit část pozemku p.č.632/24 o výměře 188 m² – jedná se o části pozemků p.č.633/1 („h“), p.č.692/3 („i“), p.č.692/4 („j“) a část pozemku p.č.632/25 o výměře 57 m² - jedná se o části pozemků p.č.633/2 („n“) a p.č. 692/3 („o“) vše k.ú.Medlánky MČ Brno – Medlánky na návrh města.

Zastupitelstvo MČ Brno-Medlánky na svém 23. zasedání, konaném dne 21.11.2016 vyslovilo souhlas se svěřením částí pozemků p.č.632/24 a p.č.632/25 k.ú.Medlánky.

46. Komise majetková RMB konaná dne 9.1.2017 projednala nabytí budovy občanské vybavenosti s číslem popisným 657, která je součástí pozemku p.č.632/23 a svěřením částí pozemků p.č.632/24 a p.č.632/25 k.ú.Medlánky, bod 42/31.

Hlasování: 11 pro- 0 proti - 0 se zdržel/ z 11 členů.

Usnesení bylo přijato.

Ing. Liptáková	p. Janíček	Ing. Drápalová	PhDr. Hofmannová	Ing. Pospíšil	JUDr. Kerndl	p. Říha	p. Šafařík	Ing. Zuziak	Mgr. Leder	Ing. Malec
pro	pro	pro	pro	pro	pro	pro	pro	pro	pro	pro

Návrh byl předložen k projednání do RMB.

Rada města Brna projednala na schůzi č.R7/100 konané dne 7.2.2017 a doporučila ZMB ke schválení svěřením částí pozemků p.č. 632/23 a p.č.632/24 k.ú.Medlánky.

Schváleno jednomyslně 10 členy.

Ing. Vokřál	Mgr. Hladík	R.Mrázek	Bc. Hollan	Mgr. Ander	Ing. Kacer	M. Janíček	Bc. Koláčný	JUDr. Rusňáková	Ing. Staněk	Mgr. Suchý
pro	pro	pro	pro	pro	pro	pro	pro	pro	nepřítom en	pro

Městská část : **Brno – Medlánky**

/16/

parcelní číslo	katastrální území	název ulice	číslo orientační	číslo popisné	druh pozemku	způsob využití	výměra
č.632/24 č.662/25	Medlánky Medlánky	Jabloňová Borůvková			ost.plocha ost.plocha	jiná plocha jiná plocha	188 m ² 57 m ²
popis současného využití nemovitosti			navrhovaná změna dispozičního práva včetně změny kategorie svěření				
popis: jedná se o sídlištní zeleň a komunikaci			dispoziční právo: v rozsahu práv a povinností dle příslušných článků vyhlášky statutárního města Brna č. 20/2001-Statutu města Brna, v platném znění druh pozemku: zastavěná ploha, ostatní plocha způsob využití: obč.vybavenost, jiná plocha kategorie svěřeného majetku: část III. – ostatní nemovitý majetek				

vyjádření OÚPR MMB: nemá námitek

stanovisko KM RMB: 11 pro – 0 proti – 0 se zdržel/ z 11 členů.
Komise doporučila

Zpracoval: V.Mazalová - MO MMB

GP č.1482-256/2015 k.ú.Medlányky

zak.č. 1482 - 256/2015
k.ú. Medlányky

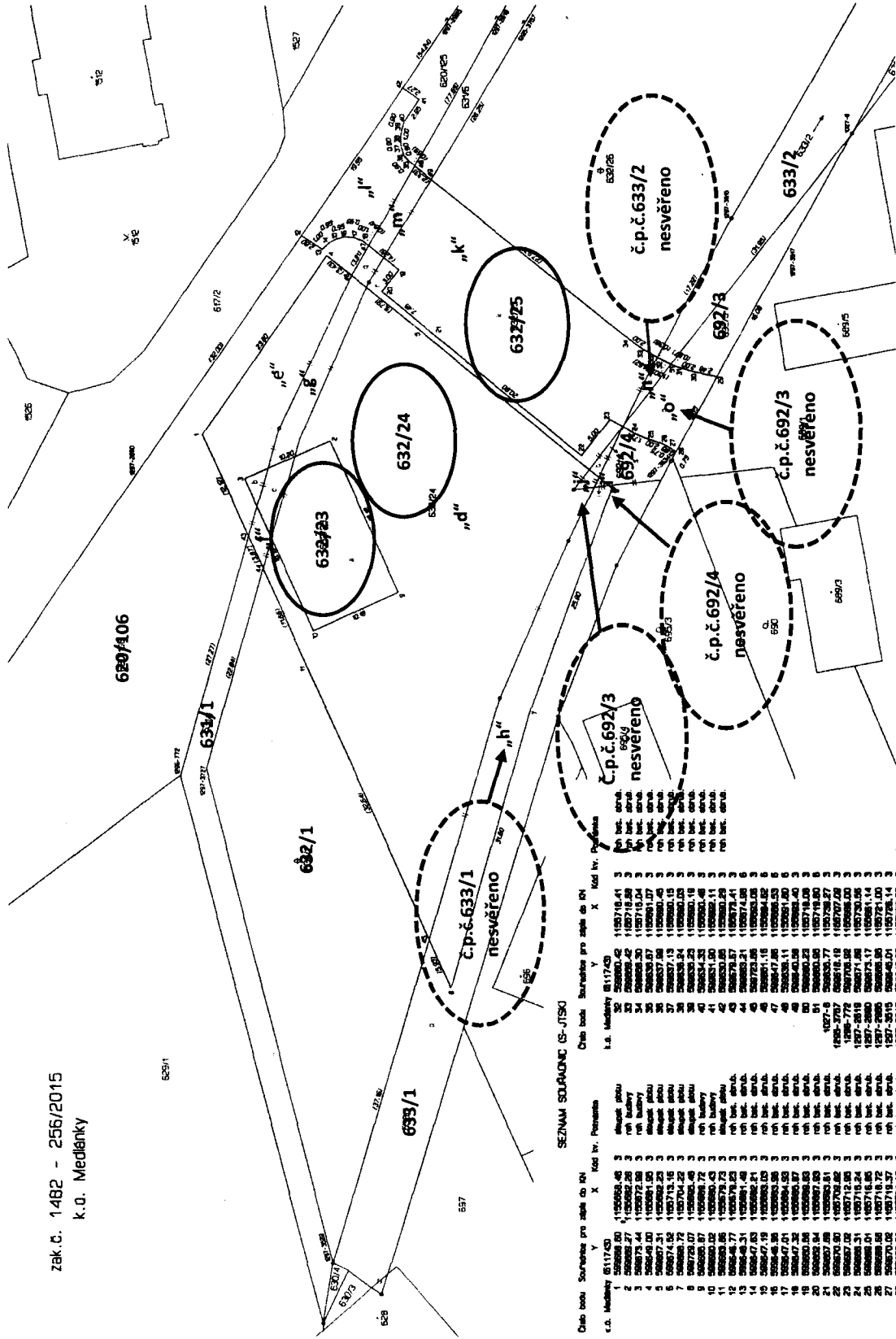

SEZNAM SOUŘADNIC (S-JTSK)

Číslo bodu	Souřadnice pro zápis do RN	X	Y	Číslo vr. Poznámka
1	520508.00	1105718.41	3	č.p.č.633/1 nesvěřeno
2	520508.27	1105718.41	3	č.p.č.633/1 nesvěřeno
3	520508.44	1105718.41	3	č.p.č.633/1 nesvěřeno
4	520508.61	1105718.41	3	č.p.č.633/1 nesvěřeno
5	520508.78	1105718.41	3	č.p.č.633/1 nesvěřeno
6	520508.95	1105718.41	3	č.p.č.633/1 nesvěřeno
7	520509.12	1105718.41	3	č.p.č.633/1 nesvěřeno
8	520509.29	1105718.41	3	č.p.č.633/1 nesvěřeno
9	520509.46	1105718.41	3	č.p.č.633/1 nesvěřeno
10	520509.63	1105718.41	3	č.p.č.633/1 nesvěřeno
11	520509.80	1105718.41	3	č.p.č.633/1 nesvěřeno
12	520510.00	1105718.41	3	č.p.č.633/1 nesvěřeno
13	520510.20	1105718.41	3	č.p.č.633/1 nesvěřeno
14	520510.40	1105718.41	3	č.p.č.633/1 nesvěřeno
15	520510.60	1105718.41	3	č.p.č.633/1 nesvěřeno
16	520510.80	1105718.41	3	č.p.č.633/1 nesvěřeno
17	520511.00	1105718.41	3	č.p.č.633/1 nesvěřeno
18	520511.20	1105718.41	3	č.p.č.633/1 nesvěřeno
19	520511.40	1105718.41	3	č.p.č.633/1 nesvěřeno
20	520511.60	1105718.41	3	č.p.č.633/1 nesvěřeno
21	520511.80	1105718.41	3	č.p.č.633/1 nesvěřeno
22	520512.00	1105718.41	3	č.p.č.633/1 nesvěřeno
23	520512.20	1105718.41	3	č.p.č.633/1 nesvěřeno
24	520512.40	1105718.41	3	č.p.č.633/1 nesvěřeno
25	520512.60	1105718.41	3	č.p.č.633/1 nesvěřeno
26	520512.80	1105718.41	3	č.p.č.633/1 nesvěřeno
27	520513.00	1105718.41	3	č.p.č.633/1 nesvěřeno
28	520513.20	1105718.41	3	č.p.č.633/1 nesvěřeno
29	520513.40	1105718.41	3	č.p.č.633/1 nesvěřeno
30	520513.60	1105718.41	3	č.p.č.633/1 nesvěřeno
31	520513.80	1105718.41	3	č.p.č.633/1 nesvěřeno
32	520514.00	1105718.41	3	č.p.č.633/1 nesvěřeno
33	520514.20	1105718.41	3	č.p.č.633/1 nesvěřeno
34	520514.40	1105718.41	3	č.p.č.633/1 nesvěřeno
35	520514.60	1105718.41	3	č.p.č.633/1 nesvěřeno
36	520514.80	1105718.41	3	č.p.č.633/1 nesvěřeno
37	520515.00	1105718.41	3	č.p.č.633/1 nesvěřeno
38	520515.20	1105718.41	3	č.p.č.633/1 nesvěřeno
39	520515.40	1105718.41	3	č.p.č.633/1 nesvěřeno
40	520515.60	1105718.41	3	č.p.č.633/1 nesvěřeno
41	520515.80	1105718.41	3	č.p.č.633/1 nesvěřeno
42	520516.00	1105718.41	3	č.p.č.633/1 nesvěřeno
43	520516.20	1105718.41	3	č.p.č.633/1 nesvěřeno
44	520516.40	1105718.41	3	č.p.č.633/1 nesvěřeno
45	520516.60	1105718.41	3	č.p.č.633/1 nesvěřeno
46	520516.80	1105718.41	3	č.p.č.633/1 nesvěřeno
47	520517.00	1105718.41	3	č.p.č.633/1 nesvěřeno
48	520517.20	1105718.41	3	č.p.č.633/1 nesvěřeno
49	520517.40	1105718.41	3	č.p.č.633/1 nesvěřeno
50	520517.60	1105718.41	3	č.p.č.633/1 nesvěřeno
51	520517.80	1105718.41	3	č.p.č.633/1 nesvěřeno
52	520518.00	1105718.41	3	č.p.č.633/1 nesvěřeno
53	520518.20	1105718.41	3	č.p.č.633/1 nesvěřeno
54	520518.40	1105718.41	3	č.p.č.633/1 nesvěřeno
55	520518.60	1105718.41	3	č.p.č.633/1 nesvěřeno
56	520518.80	1105718.41	3	č.p.č.633/1 nesvěřeno
57	520519.00	1105718.41	3	č.p.č.633/1 nesvěřeno
58	520519.20	1105718.41	3	č.p.č.633/1 nesvěřeno
59	520519.40	1105718.41	3	č.p.č.633/1 nesvěřeno
60	520519.60	1105718.41	3	č.p.č.633/1 nesvěřeno
61	520519.80	1105718.41	3	č.p.č.633/1 nesvěřeno
62	520520.00	1105718.41	3	č.p.č.633/1 nesvěřeno
63	520520.20	1105718.41	3	č.p.č.633/1 nesvěřeno
64	520520.40	1105718.41	3	č.p.č.633/1 nesvěřeno
65	520520.60	1105718.41	3	č.p.č.633/1 nesvěřeno
66	520520.80	1105718.41	3	č.p.č.633/1 nesvěřeno
67	520521.00	1105718.41	3	č.p.č.633/1 nesvěřeno
68	520521.20	1105718.41	3	č.p.č.633/1 nesvěřeno
69	520521.40	1105718.41	3	č.p.č.633/1 nesvěřeno
70	520521.60	1105718.41	3	č.p.č.633/1 nesvěřeno
71	520521.80	1105718.41	3	č.p.č.633/1 nesvěřeno
72	520522.00	1105718.41	3	č.p.č.633/1 nesvěřeno
73	520522.20	1105718.41	3	č.p.č.633/1 nesvěřeno
74	520522.40	1105718.41	3	č.p.č.633/1 nesvěřeno
75	520522.60	1105718.41	3	č.p.č.633/1 nesvěřeno
76	520522.80	1105718.41	3	č.p.č.633/1 nesvěřeno
77	520523.00	1105718.41	3	č.p.č.633/1 nesvěřeno
78	520523.20	1105718.41	3	č.p.č.633/1 nesvěřeno
79	520523.40	1105718.41	3	č.p.č.633/1 nesvěřeno
80	520523.60	1105718.41	3	č.p.č.633/1 nesvěřeno
81	520523.80	1105718.41	3	č.p.č.633/1 nesvěřeno
82	520524.00	1105718.41	3	č.p.č.633/1 nesvěřeno
83	520524.20	1105718.41	3	č.p.č.633/1 nesvěřeno
84	520524.40	1105718.41	3	č.p.č.633/1 nesvěřeno
85	520524.60	1105718.41	3	č.p.č.633/1 nesvěřeno
86	520524.80	1105718.41	3	č.p.č.633/1 nesvěřeno
87	520525.00	1105718.41	3	č.p.č.633/1 nesvěřeno
88	520525.20	1105718.41	3	č.p.č.633/1 nesvěřeno
89	520525.40	1105718.41	3	č.p.č.633/1 nesvěřeno
90	520525.60	1105718.41	3	č.p.č.633/1 nesvěřeno
91	520525.80	1105718.41	3	č.p.č.633/1 nesvěřeno
92	520526.00	1105718.41	3	č.p.č.633/1 nesvěřeno
93	520526.20	1105718.41	3	č.p.č.633/1 nesvěřeno
94	520526.40	1105718.41	3	č.p.č.633/1 nesvěřeno
95	520526.60	1105718.41	3	č.p.č.633/1 nesvěřeno
96	520526.80	1105718.41	3	č.p.č.633/1 nesvěřeno
97	520527.00	1105718.41	3	č.p.č.633/1 nesvěřeno
98	520527.20	1105718.41	3	č.p.č.633/1 nesvěřeno
99	520527.40	1105718.41	3	č.p.č.633/1 nesvěřeno
100	520527.60	1105718.41	3	č.p.č.633/1 nesvěřeno

Svěřena: část.p.č.632/1 ozn. „d“ a „k“, část p.č.620/106 ozn. „e“ a „l“, část p.č.631/1 ozn. „f“, „g“ a „m“

Pozemky p.č.632/24 a p.č.632/25 k.ú.Medlánky

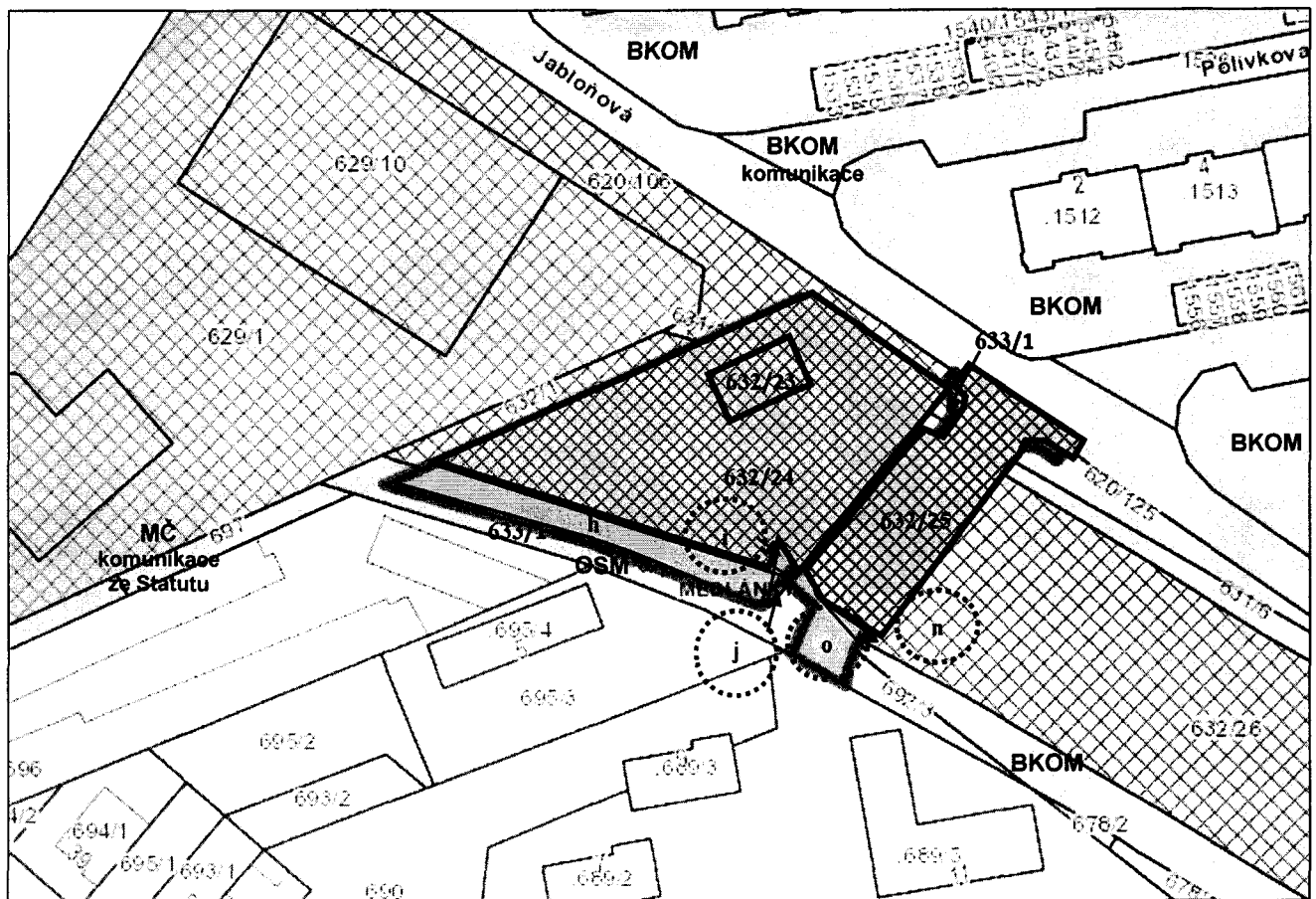

katastrální mapa



pozemky v majetku SMB

pozemky v majetku SMB svěřené MČ Brno-Řečkovice a Mokrá Hora, kategorie I

pozemky v majetku SMB svěřené MČ Brno-Řečkovice a Mokrá Hora, kategorie III



orientační mapa



MMB201700000271

Rada města Brna

97

ZM7/ 2186

Z7/26. zasedání Zastupitelstva města Brna
konané dne 7. 3. 2017

Název:

**Návrh odnětí svěřeného majetku města MČ Brno-Bohunice,
pozemku p.č. 1193/25 v k.ú. Bohunice**

Obsah:

- důvodová zpráva
- katastrální mapa
- orientační mapa a ortofotomapa

Návrh usnesení:

Zastupitelstvo města Brna

s c h v a l u j e

MČ Brno-Bohunice

odnětí svěřeného majetku ve smyslu čl. 75 odst. 6 Statutu města Brna, v platném znění,
pozemku

- p.č. 1193/25 ostatní plocha o výměře 424 m²

v k.ú. Bohunice

z kategorie: část III. - ostatní nemovitý majetek, svěřeného Z6/028. ZMB dne 5.11.2013

se souhlasem MČ Brno-Bohunice.

Stanoviska dotčených orgánů:

- Rada města Brna projednala na schůzi č. R7/102 konané dne 14.2.2017 a doporučila ke schválení.

Zpracoval:
Majetkový odbor MMB

Předkládá:
Rada města Brna

Důvodová zpráva:

Společnost Brněnské komunikace, a.s. v roce 2014 podala na MČ Brno-Bohunice žádost, týkající se záměru Správy hřbitova města Brna, p.o. vybudovat nové kolumbárium na Ústředním hřbitově. Výstavba kolumbária byla realizována v roce 2015. Zápis byl v katastru nemovitostí (kolaudační souhlas, vynětí ze ZPF, GP č. 1486-15046/2015) proveden ke dni 24.10.2016.

Výstavbou kolumbária byly dotčeny části pozemků p.č. 1193/24, 1193/25, 1193/26, 1193/27, 1193/28, 1193/29 v k.ú. Bohunice, které má MČ svěřené za účelem pronájmu usnesením Z6/028. ZMB konaného dne 5.11.2013. Dle GP č. 1486-15046/2015 tyto části svěřených pozemků jsou nově označeny jako pozemek p.č. 1193/25 o výměře 424 m². Po schválení odnětí bude pozemek p.č. 1193/25 předán k zajištění správy OŽP MMB (Správa hřbitovů města Brna, p.o.).

MČ Brno-Bohunice – Rada MČ Brno-Bohunice na svém 100. zasedání souhlasí s odnětím částí pozemků 1193/24 až 1193/29 v k.ú. Bohunice.

Komise majetková RMB na 47. zasedání dne 23.1.2017 projednala pod bodem č. 47/48.

Hlasování: 8 - pro, 0 - proti, 0 - se zdržel /11 členů

Usnesení bylo přijato.

Ing. Liptáková	p. Janíček	Ing. Drápalová	PhDr. Hofmannová	Ing. Pospíšil	JUDr. Kerndl	p. Říha	p. Šafařík	Ing. Zuziak	Mgr. Leder	Ing. Malec
pro	omluven	pro	pro	pro	omluven	pro	pro	pro	omluven	pro

Rada města Brna č. R7/102 konaná 14.2.2017 projednala a doporučuje ZMB schválit.

Schváleno jednomyslně 8 členy.

Ing. Vokřál	Mgr. Hladík	R.Mrázek	Bc. Hollan	Mgr. Ander	Ing. Kacer	M. Janíček	Bc. Kolářný	JUDr. Rusňáková	Ing. Staněk	Mgr. Suchý
pro	pro	—	nepř.	pro	pro	pro	pro	pro	nepř.	pro

Zpracoval: Ing. Opatřilová

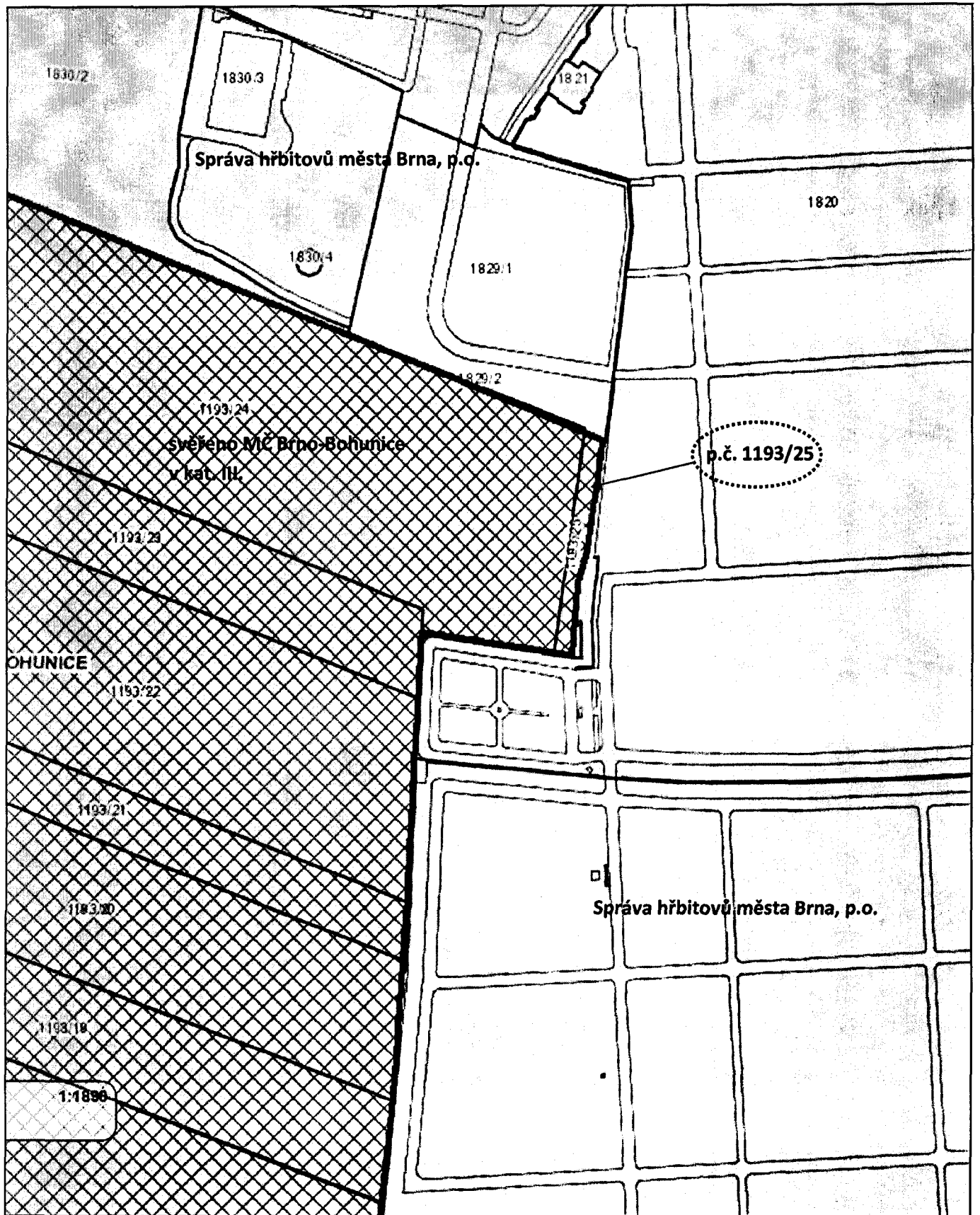

k.ú. Bohunice

p.č. 1193/25

legenda:  - majetek města

 - svěřeno MČ

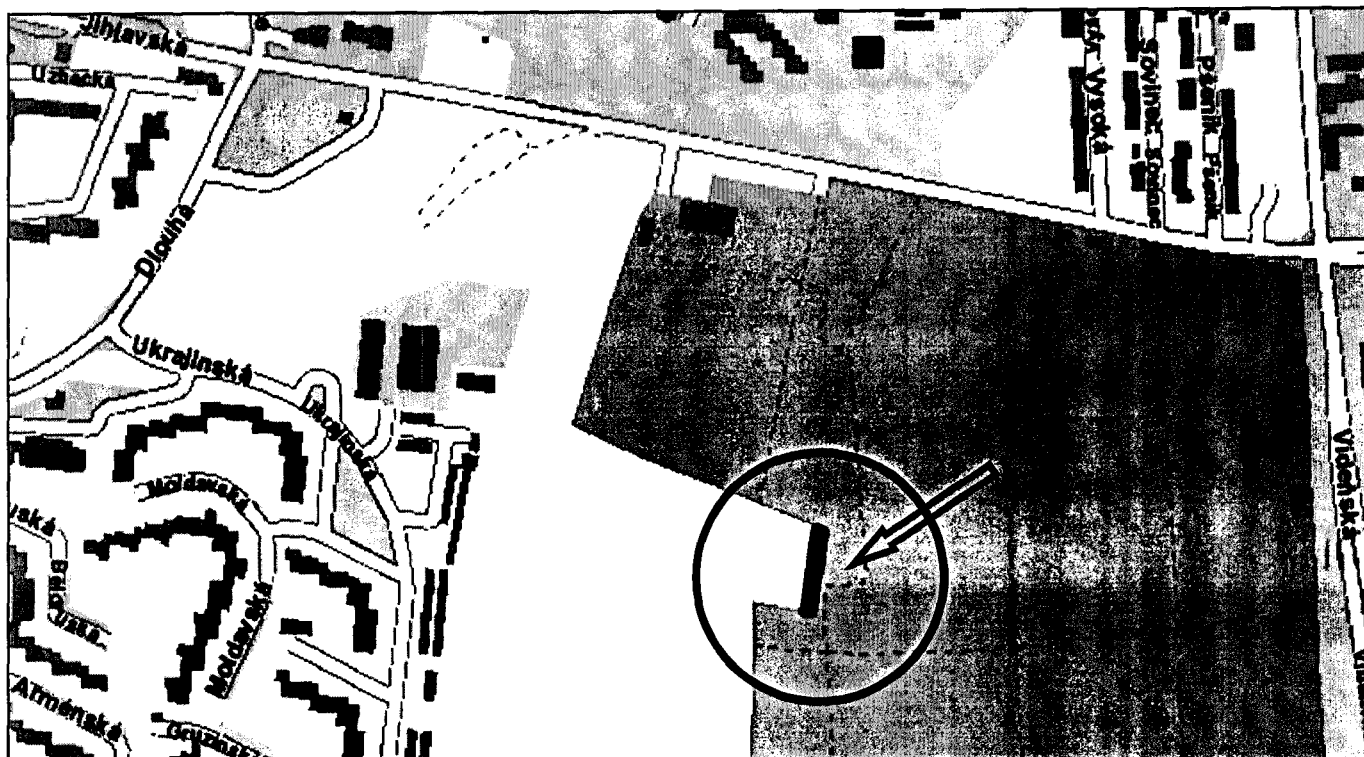

orientační mapa

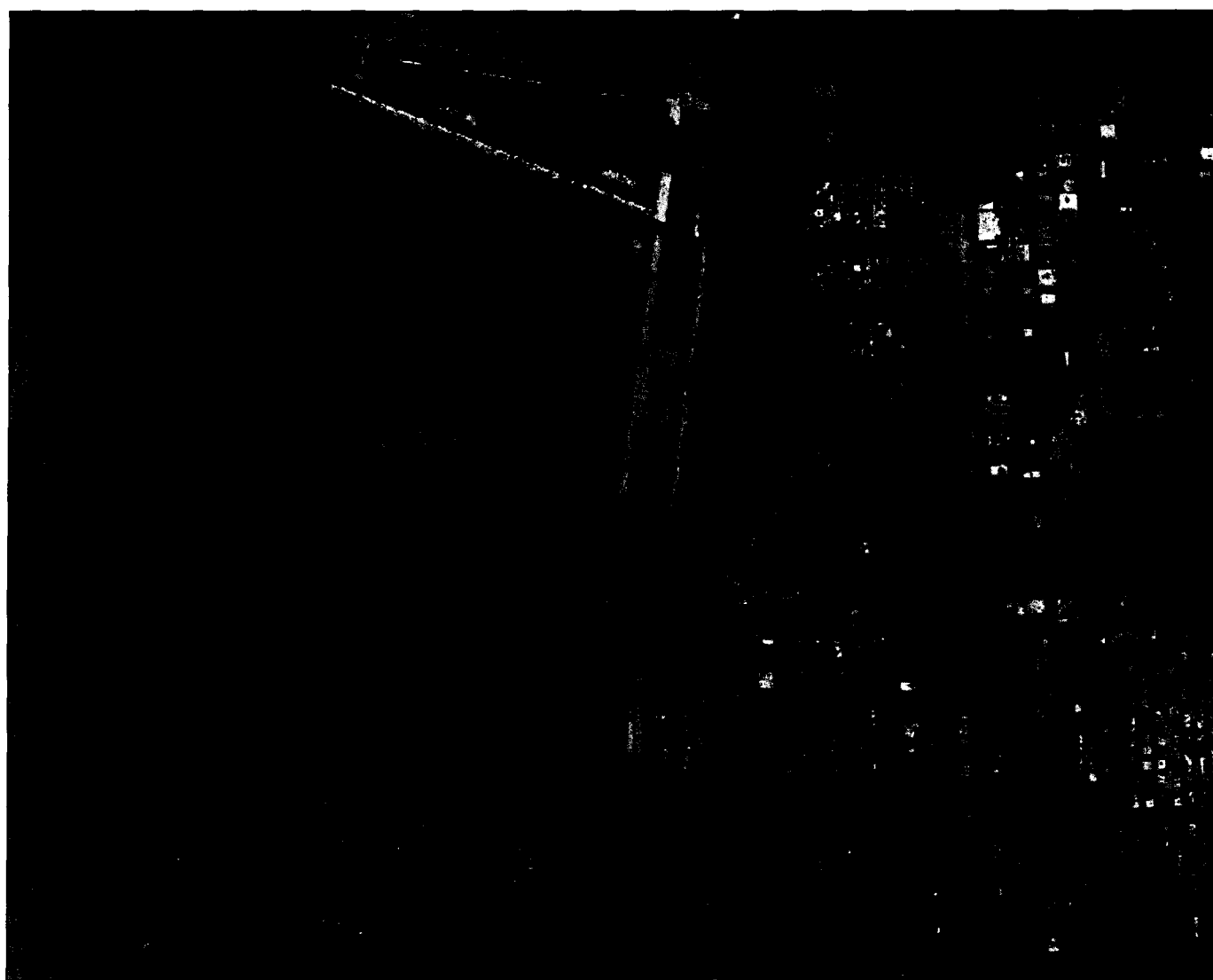

ortofotomapa



MMB201700000272

98

Rada města Brna

ZM7/2218

Z7/26. zasedání Zastupitelstva města Brna
konané dne 7. 3. 2017

Název:

**Návrh na prominutí smluvní pokuty vyplývající z kupní smlouvy ev.č. 5616021770,
stavba „Silnice I/42 Brno, VMO Rokytova“**

Obsah:

- důvodová zpráva
- žádost o prominutí smluvní pokuty
- kopie záznamu z jednání konaného dne 19. 12. 2016
- kopie kupní smlouvy ev. č. 5616021770

Návrh usnesení:

Zastupitelstvo města Brna

s c h v a l u j e

prominutí smluvní pokuty ve výši 106.000 Kč subjektu vyplývající z kupní smlouvy
č. 5616021770.

Stanoviska dotčených orgánů:

Rada města Brna projednala na schůzi č. R7/103 konané dne 21. 2. 2017 a doporučila
ke schválení.

Zpracoval:
Odbor investiční MMB

Předkládá:
Rada města Brna

vz.

1111

Důvodová zpráva

Statutární město Brno a Ředitelství silnic a dálnic ČR jsou stavebníky a investory veřejně prospěšné stavby „Silnice I/42 Brno, VMO Rokytova“. Jedná se o významný úsek velkého městského okruhu (VMO) realizovaný na území městských částí Židenice a Maloměřice s vazbou na VMO Tomkovo náměstí. V rámci stavby „Silnice I/42 Brno, VMO Rokytova“ zde bude vybudováno mimoúrovňové křížení VMO v prostoru ulice Karlova, maloměřického seřaďovacího nádraží, areálu autoparku Svatoplukova a ulice Kulkova. Díky tomu dojde k podstatnému zlepšení plynulosti dopravy od výjezdu z Husovického tunelu směrem na Vinohrady.

Pro tuto veřejně prospěšnou stavbu vydal dne 3. 6. 2008 ÚMČ města Brna, Brno-Židenice, Odbor výstavby a územního plánování Územní rozhodnutí č. 435, které nabylo právní moci dne 12. 12. 2008.

Dne 4. 2. 2014 byla mezi statutárním městem Brnem a Ředitelstvím silnic a dálnic ČR uzavřena Smlouva o spolupráci za účelem přípravy a realizace veřejně prospěšné stavby „Silnice I/42 Brno, VMO Rokytova“ (schválena ZMB na zasedání č. Z6/030 dne 21. 1. 2014).

Dne 21. 10. 2014 bylo mezi statutárním městem Brnem a Ředitelstvím silnic a dálnic ČR podepsáno Memorandum o majetkoprávní přípravě staveb „Silnice I/42 Brno, VMO Rokytova“ a „Silnice I/42 Brno, VMO Tomkovo náměstí“ (schváleno ZMB na zasedání č. Z6/037 dne 7. 10. 2014).

Trvalým zábořem výše uvedené stavby budou mimo jiné dotčeny pozemky p.č. 1716 o výměře 106 m², zastavěná plocha a nádvoří, pozemek p.č. 1717 o výměře 158 m², zahrada a stavba: Maloměřice, č.p. 523, rodinný dům, stojící na pozemku p.č. 1716, vše k.ú. Maloměřice.

Výše uvedené nemovitosti byly na základě Kupní smlouvy ev. č. 5616021770 uzavřené dne 4. 4. 2016 mezi subjektem a statutárním městem Brnem vykoupeny do vlastnictví statutárního města Brna (zápis vlastnického práva do katastru nemovitostí byl proveden ke dni 27. 4. 2016).

Dohodnutá šestiměsíční lhůta pro vyklizení a předání těchto nemovitých věcí uvedená v článku VI. odst. 4 citované Kupní smlouvy uplynula dne 27. 10. 2016.

K vyklizení a předání nemovitostí došlo dne 19. 12. 2016, tedy 53 dnů po stanoveném termínu. Statutárnímu městu Brnu tak v souladu s čl. VI odst. 6 kupní smlouvy vznikl nárok na smluvní pokutu ve výši 106.000 Kč. Druhá část kupní ceny, která je hrazena po vyklizení a protokolárním předání nemovitostí, byla tedy ponížena o částku odpovídající smluvní pokutě.

Po celou dobu od převedení nemovitostí do vlastnictví statutárního města Brna až do jejich fyzického předání dne 19. 12. 2016 se subjekt aktivně, ale bohužel neúspěšně snažil najít náhradní bydlení (formou nájmu). Vzhledem k této skutečnosti a rovněž s ohledem na tíživou finanční situaci, žádá subjekt o prominutí smluvní pokuty v celkové výši 106.000 Kč.

Dorovnání kupní ceny ve výši smluvní pokuty bude hrazeno ze schváleného rozpočtu statutárního města Brna na r. 2017 – oddíl 2212 ostatní dráhy, ORG 4281, stavba „VMO Rokytova“ s celkovými rozpočtovými náklady pro statutární město Brno ve výši 94.722.000,- Kč a finančním objemem pro rok 2017 ve výši 20.000.000,- Kč, neboť předmětné pozemky

jsou z hlediska současného stavu technického řešení a vydaného územního rozhodnutí pod touto stavbou.

Doplnění důvodové zprávy na základě požadavku vzešlého ze 48. zasedání Komise majetkové RMB konané dne 13. 2. 2016.

Stanovisko Komise majetková RMB:

Komise majetková RMB doporučuje RMB a ZMB **neschválit prominutí smluvní pokuty ve výši 106.000 Kč subjektu vyplývající z kupní smlouvy č. 5616021770.**

Komise doporučila doplnit materiál o informace o výši kupní ceny.

Hlasování: 9 - pro, 1 - proti, 0 - se zdržel /11 členů

Usnesení bylo přijato.

Ing. Liptáková	p. Janíček	Ing. Drápalová	PhDr. Hofmannová	Ing. Pospíšil	JUDr. Kerndl	p. Říha	p. Šafařík	Ing. Zuziak	Mgr. Leder	Ing. Malec
proti	pro	pro	pro	pro	nehlasoval	pro	pro	pro	pro	pro

Informace o výši kupní ceny:

(výňatek z důvodové zprávy ke kupní smlouvě č. 5616021770)

Vlastník požaduje navýšení ceny v místě a čase obvyklé vynásobením koeficientu 1,15 s odvoláním na ustanovení § 3b zákona č. 416/2009 Sb., o urychlení výstavby dopravní, vodní a energetické infrastruktury, ve znění pozdějších předpisů a při dodržení Příkazu generálního ředitele ŘSD ČR č. 19/2015 ze dne 12. 5. 2015 a Příkazu č. 7/2015 ředitele Závodu Brno ze dne 27. 5. 2015 č.j. 5032/15-22 000, které jsou závazné pro ŘSD ČR jako hlavního investora stavby, a s ohledem na další náklady spojené se získáním jiné vhodné nemovitosti k bydlení, náklady se stěhováním, změnou trvalého bydliště a vyklizením převáděných nemovitostí, tj.:

cena dle ZP	2.700.000 Kč
vynásobením koeficientem 1,15 (tj. navýšení o 15%)	405.000 Kč
další náklady spojené se získáním jiné vhodné nemovitosti (platby RK, náklady na právní zastoupení, stěhování, vyklizení)	295.000 Kč
vlastníkem požadovaná kupní cena	3.400.000 Kč

Doplnění informace k zajištění nájemního bydlení:

Pan [redacted] (syn vlastníka pana [redacted]), r.č. [redacted] s manželkou a dítětem mají podanou žádost o přidělení obecního bytu na MČ Brno-střed. Žádost zn.: 2710/MCBS/2016/0143889 byla zaregistrována dne 21. 9. 2016.

[redacted] dle jejich sdělení při hledání navštívili více než 36 bytů od různých realitních kanceláří (Reality.cz, Sting, Pronájem bytů Brno, Koloseum, Realdato, S-reality, Patrial, MM reality, Realspektrum, Gaute), dokonce nabízeli trojnásobně vyšší kauci, ale všude je údajně odmítli hned poté, kdy zjistili, že se jedná o Romy.

Rada města Brna projednala na schůzi č. R7/103 konané dne 25. 2. 2017 a doporučuje Zastupitelstvu města Brna schválit prominutí smluvní pokuty ve výši 106.000,- Kč subjektu vyplývající z kupní smlouvy č. 5616021770.

Pro návrh usnesení hlasovalo 6 členů, 1 člen byl proti, 3 členové se zdrželi hlasování.

Ing. Vokřál	Mgr. Hladík	R. Mrázek	Bc. Hollan	Mgr. Ander	Ing. Kacer	M. Janíček	Bc. Kolářný	JUDr. Rusňáková	Ing. Staněk	Mgr. Suchý
pro	pro	-	zdržel se	pro	proti	zdržel se	zdržel se	pro	pro	pro

Brněnské komunikace a s.

Renneska tř. 1a
639 00 Brno

V Brně dne: 25. 1. 2017

Žádost o prominutí smluvní pokuty

V návaznosti na jednání konané dne 19. 12. 2016 žádám o prominutí smluvní pokuty ve výši 106.000 Kč, vzniklé nedodržením lhůty pro vyklizení nemovitostí vykupovaných do vlastnictví statutárního města Brna na základě kupní smlouvy č. 5616021770 uzavřené dne 4. 4. 2016 pro stavbu „Silnice I/42 Brno, VMO Rokytova“.

Důvodem nedodržení termínu předání předmětných nemovitostí byla moje neúspěšná snaha nalézt náhradní bydlení pro mě i celou rodinu, která se mnou v domě pobývala. Tuto snahu dokládám následujícími skutečnostmi.

Náhradní bydlení jsem se marně pokoušel zajistit prostřednictvím:

- realitních kanceláří: M&M Reality, REAL SPEKTRUM
- přes webové portály: www.sreality.cz, www.bezrealitky.cz, www.ulovdomov.cz

Po absolvování prohlídky bytů mi vždy bylo sděleno, že Romům byt nelze pronajmout.

Vzhledem k výše uvedenému prosím o prominutí smluvní pokuty v plné výši.

S poděkováním za vyřízení

Záznam z jednání

Příprava stavby „Silnice I/42 Brno, VMO Rokytova“

dne: 19. prosince 2016 v 13:45 hodin
místo: Brněnské komunikace, a.s., Renneská tř. 787/1a, 639 00 Brno – Štýřice

přítomni: za BKOM a.s. –

předmět: vyklizení a předání nemovitých věcí v souladu s kupní smlouvou ev. č. 5616021770 -

- pozemku p.č. 1716 o výměře 106 m², zastavěná plocha a nádvoří,
- pozemku p.č. 1717 o výměře 158 m², zahrada
- stavby Maloměřice, č.p. 523, rodinný dům na pozemku p.č. 1716, vše v k.ú. Maloměřice

Předmětné nemovitosti byly na základě Kupní smlouvy ev. č. 5616021770 uzavřené dne 4. dubna 2016 mezi a statutárním městem Brnem vykoupěny do vlastnictví statutárního města Brna (zápis vlastnického práva do katastru nemovitostí byl proveden ke dni 27. 4. 2016).

Dohodnutá šestiměsíční lhůta pro vyklizení a předání těchto nemovitých věcí uvedená v článku VI. odst. 4 citované Kupní smlouvy uplynula dne 27. října 2016.

Dnešního dne byly vyklizené nemovitosti předány na základě zápisu o předání a převzetí nemovitostí.

Vzhledem ke skutečnosti, že po celou dobu od převedení nemovitostí do vlastnictví statutárního města Brna až do jejich fyzického předání dne 19. 12. 2016 se aktivně, ale bohužel neúspěšně snažili najít náhradní bydlení (formou nájmu), a rovněž s ohledem na tíživou finanční situaci, žádají

› prominutí případně snížení smluvní pokuty uvedené v čl. VI odst. 6 výše uvedené Kupní smlouvy.

ev.č. 5616021770
(ORG. 4281)

KUPNÍ SMLOUVA

uzavřená dle ustanovení § 2079 a násl. zákona č. 89/2012 Sb., občanského zákoníku, níže uvedeného dne, měsíce a roku mezi smluvními stranami:

bankovní spojení: Česká spořitelna. a.s.
číslo účtu:

na straně jedné jako prodávající (dále jen „prodávající“)

a

Statutární město Brno
se sídlem Dominikánské nám. 196/1, 602 00 Brno
zastoupené Ing. Petrem Vokřálem, primátorem města Brna
IČ: 449 92 785, DIČ: CZ44992785
bankovní spojení: Česká spořitelna, a.s.
č. ú.: 111246222/0800

na straně druhé jako kupující (dále jen „kupující“)

I.

1. Proávající prohlašuje, že je výlučným vlastníkem pozemků p.č. 1716, o výměře 106 m², zastavěná plocha a nádvoří a pozemku p.č. 1717, o výměře 158 m², zahrada a dále stavby: Maloměřice, č.p. 523, rodinný dům, stojící na pozemku p.č. 1716, vše zapsané na listů vlastnictví č. 16 pro katastrální území Maloměřice, obec Brno, vedeném u Katastrálního úřadu pro Jihomoravský kraj, Katastrální pracoviště Brno-město (dále jen „nemovitosti“).

2. Na pozemcích p.č. 1716 a p.č. 1717, oba v k.ú. Maloměřice, obec Brno, vázne předkupní právo podle ustanovení § 101 zákona č. 183/2006 Sb., o územním plánování a stavebním řádu (stavební zákon), ve znění pozdějších předpisů, pro veřejně prospěšnou stavbu VPS16/08-I ve prospěch kupujícího, a to na základě Opatření obecné povahy, kterým se vydává územní plán nebo regulační plán 1/2011 ze dne 17.05.2011 s účinností ke dni 08.07.2011.

II.

1. Proávající touto kupní smlouvou prodává kupujícímu nemovitosti uvedené v článku I. odst. 1 této smlouvy, včetně všech součástí a příslušenství, a kupující tyto nemovitosti kupuje a přijímá do svého vlastnictví za dohodnutou kupní cenu ve výši 3.400.000 Kč (slovy: třímiliónyčtyřistatisíc korun českých).

2. Převáděné nemovitosti včetně všech součástí a příslušenství byly popsány a oceněny znaleckým posudkem č. 1892/2014 ze dne 23.5.2014, který vyhotovil Hořícká 54, 678 01 Blansko, IČ: 10532021, DIČ: CZ481216117, kancelář: Tábor 888/21, 616 00 Brno.

3. Převáděné nemovitosti včetně všech součástí a příslušenství se vykupují za účelem realizace veřejně prospěšné stavby „Silnice I/42 Brno, VMO Rokytova“.

III.

1. Smluvní strany se dohodly, že kupní cena uvedená v článku II. odst. 1 této smlouvy bude rozdělena do dvou splátek.

2. První část kupní ceny ve výši 3.196.000 Kč (slovy: třimiliónyjednostodevadesátšesttisíc korun českých) bude prodávajícímu uhrazena na jeho bankovní účet uvedený v záhlaví této smlouvy do 30 (třiceti) dnů ode dne, kdy bude kupujícímu doručeno vyrozumění příslušného katastrálního úřadu o tom, že byl proveden vklad vlastnického práva z této smlouvy do katastru nemovitostí, za předpokladu, že na výpisu z katastru nemovitostí vyhotoveném k tomuto dni bude jako jediný vlastník předmětných nemovitostí uveden kupující a současně tyto nemovitosti budou prosty všech práv třetích osob, s jedinou výjimkou věcného předkupního práva ve prospěch kupujícího uvedeného v článku I. odst. 2 této smlouvy.

3. Druhá část kupní ceny ve výši 204.000 Kč (slovy: dvěstěčtyřtisíc korun českých) bude prodávajícímu uhrazena na jeho bankovní účet uvedený v záhlaví této smlouvy do 30 (třiceti) dnů ode dne, kdy budou předmětné nemovitosti vyklizeny a předány kupujícímu dle článku VI. této smlouvy.

4. Smluvní strany se dohodly, že nevyklidí-li či nepředá-li prodávající kupujícímu předmětné nemovitosti v dohodnuté době a vznikne-li kupujícímu nárok na zaplacení smluvní pokuty dle článku VI. odst. 6 této smlouvy, je kupující oprávněn započíst tuto svoji pohledávku za prodávajícím na pohledávku prodávajícího za kupujícím na zaplacení druhé splátky kupní ceny dle článku III. odst. 3 této smlouvy.

IV.

1. Prodávající výslovně prohlašuje, že jeho vlastnické právo k převáděným nemovitostem není soudně či jinak právně napadeno či zpochybněno, že není omezen v disponování s těmito nemovitostmi a že na těchto nemovitostech nevážnou žádné faktické ani právní vady, zejména zástavní právo, nájemní právo, věcné břemeno, předkupní právo s účinky věcného práva, dluhy, daňové nedoplatky a další práva třetích osob, s jedinou výjimkou věcného předkupního práva ve prospěch kupujícího uvedeného v článku I. odst. 2 této smlouvy.

2. Prodávající dále prohlašuje, že ke dni podpisu této kupní smlouvy není proti němu vedeno insolvenční či exekuční řízení ani výkon rozhodnutí a zároveň není proti němu podán návrh na zahájení insolvenčního řízení, na nařízení exekuce nebo výkonu rozhodnutí, ani neexistuje žádný titul vydaný v soudním, správním, daňovém, rozhodčím či obdobném řízení, na základě kterého by mohl být takový návrh podán.

3. Prodávající se zavazuje, že ke dni podání návrhu na vklad vlastnického práva k předmětným nemovitostem do katastru nemovitostí budou tyto nemovitosti prosty všech práv třetích osob, s jedinou výjimkou věcného předkupního práva ve prospěch kupujícího uvedeného v článku I. odst. 2 této smlouvy, a že tomu tak bude až do převodu vlastnického práva k těmto nemovitostem na kupujícího.

4. Jestliže se ukáže, že výše uvedená tvrzení nejsou pravdivá, má kupující právo od této smlouvy odstoupit a zároveň má nárok na náhradu veškeré škody, která mu v důsledku jejich nepravdivosti vznikla, přičemž tyto nároky lze uplatnit samostatně, tj. nezávisle na sobě. Odstoupením se smlouva ruší od samého počátku a smluvní strany jsou si povinny vrátit dosud poskytnutá plnění.

5. Kupující prohlašuje, že se seznámil s právním i faktickým stavem převáděných nemovitostí, a přijímá je ve stavu, v jakém se nacházejí ke dni uzavření této kupní smlouvy.

V.

1. Vlastnické právo k nemovitostem uvedeným v článku I. odst. 1 této smlouvy se převádí k okamžiku doručení návrhu na vklad vlastnického práva do katastru nemovitostí příslušnému katastrálnímu úřadu, pokud bude pravomocně rozhodnuto o povolení vkladu.

2. Smluvní strany se dohodly, že návrh na vklad vlastnického práva k převáděným nemovitostem do katastru nemovitostí podá kupující a současně uhradí správní poplatky s tímto vkladem spojené.

3. Pro případ, že dojde k přerušení vkladového řízení katastrálním úřadem, se smluvní strany zavazují, že si navzájem poskytnou veškerou součinnost nezbytnou k realizaci vkladu vlastnického práva z této smlouvy do katastru nemovitostí.

4. Smluvní strany se dohodly, že poplatníkem daně z nabytí nemovitých věcí dle zákonného opatření senátu č. 340/2013 Sb. bude kupující, tj. nabyvatel.

VI.

1. Kupující se zavazuje, že umožní prodávajícímu bezplatné užívání převáděných nemovitostí i po převodu vlastnického práva na kupujícího, a to až do jejich skutečného předání a převzetí kupujícím dle článku VI. odst. 4 této smlouvy, nejdéle však po dobu 6 (šesti) měsíců ode dne provedení zápisu vlastnického práva z této smlouvy do katastru nemovitostí, jak bude vyznačen na příslušném listu vlastnictví.

2. Prodávající se zavazuje, že do doby skutečného předání a převzetí bude převáděné nemovitosti na své náklady řádně udržovat ve stavu, v jakém se nacházejí ke dni podpisu této kupní smlouvy, tak, aby nebyla ohrožena bezpečnost a majetek třetích osob, a že zajistí jejich úklid. Kupující neodpovídá za škody vzniklé prodávajícímu v průběhu jejich užívání.

3. Prodávající se dále zavazuje uhradit platby za dodávky elektrické energie, plynu, vody a veškerých dalších médií a služeb spojených s užíváním převáděných nemovitostí

jednotlivým dodavatelům svým jménem za celou dobu jejich užívání až do jejich skutečného předání a převzetí kupujícím.

4. Smluvní strany se dohodly, že prodávající je povinen převáděné nemovitosti vyklidit a předat kupujícímu nejpozději do 6 (šesti) měsíců ode dne provedení zápisu vlastnického práva z této smlouvy do katastru nemovitostí, jak bude vyznačen na příslušném listu vlastnictví. Termín předání bude dohodnut nejméně jeden týden předem. O předání a převzetí bude sepsán protokol opatřený podpisem prodávajícího a technického dozoru kupujícího, kterým je společnost Brněnské komunikace a.s., se sídlem Renneská třída 787/1a, 639 00 Brno - Štýřice, IČ: 607 33 098 (dále jen „technický dozor kupujícího“). Nebezpečí škody na věci přechází na kupujícího dnem jejich skutečného předání a převzetí.

5. Proávající se zavazuje, že nejpozději ke dni předání a převzetí vyklizených nemovitostí budou prokazatelně odhlášena odběrná místa jednotlivých médií a služeb (elektrické energie, plynu, vody atd.). Doklady (nebo jejich kopie) o odhlášení odběrných míst je prodávající povinen předat bez zbytečného odkladu technickému dozoru kupujícího. Tyto doklady budou připojeny k protokolu sepsanému dle článku VI. odst. 4 této smlouvy jako jeho příloha a nedílná součást.

6. V případě, že prodávající nemovitosti v dohodnuté době nevyklidí či nepředá kupujícímu, nebo při jejich předání a převzetí nepředloží výše uvedené doklady o odhlášení odběrných míst jednotlivých médií a služeb, je prodávající povinen zaplatit kupujícímu smluvní pokutu ve výši 2000 Kč (slovy: dvatisíce korun českých) za každý (i započatý) den prodlení. Zaplacením smluvní pokuty není dotčeno právo kupujícího na náhradu veškeré škody, která mu v důsledku porušení smluvní povinnosti ze strany prodávajícího vznikla.

7. Proávající se dále zavazuje, že nejpozději ke dni předání a převzetí vyklizených nemovitostí nebude na adrese Karlova 523/57, 614 00 Brno evidován trvalý pobyt pro jakoukoli fyzickou osobu ani sídlo či provozovna jakékoli právnické osoby.

8. Proávající a kupující prohlašují, že před podpisem této kupní smlouvy spolu uzavřeli dohodu o vyklizení převáděných nemovitostí ve formě notářského zápisu se svolením k vykonatelnosti. Veškeré náklady spojené se sepsáním výše uvedeného notářského zápisu uhradil kupující.

VII.

1. Smluvní strany prohlašují, že tato kupní smlouva byla sepsána na základě jejich pravé a svobodné vůle, vážně a srozumitelně a na důkaz shody vůle s jejím obsahem připojují své podpisy. Na jednom vyhotovení této smlouvy je podpis prodávajícího úředně ověřen.

2. Smluvní strany se dohodly, že tato smlouva je uzavřena ke dni podpisu té smluvní strany, která tuto smlouvu podepíše později.

3. Tato smlouva je vyhotovena ve 4 (čtyřech) stejnopisech s platností originálů, z nichž prodávající obdrží jedno vyhotovení, kupující dvě vyhotovení a jedno vyhotovení je určeno pro účely vkladového řízení katastru nemovitostí.

4. Právní vztahy ve smlouvě výslovně neupravené se řídí příslušnými ustanoveními zákona č. 89/2012 Sb., občanského zákoníku.

5. Statutární město Brno je při nakládání s veřejnými prostředky povinno dodržovat ustanovení zákona č. 106/1999 Sb., o svobodném přístupu k informacím, ve znění pozdějších předpisů (zejména § 9 odstavce 2 tohoto zákona).

Doložka

Tato smlouva byla schválena Zastupitelstvem města Brna na zasedání č. Z7/13 dne 8.12.2015.

V Brně dne: - 4 -04- 2016

V Brně dne:

Kupující:

Prodávající: 1.4. 2016





za statutární město Brno
Ing. Petr Vokřál
primátor města Brna



MMB201700000273

99

Rada města Brna

ZM7/2139

Z7/26. zasedání Zastupitelstva města Brna
konané dne 07.03.2017

Název:

Návrh nového znění vzorového dodatku ke Koncesní smlouvě

Obsah:

- Důvodová zpráva
- Návrh na úpravu textu vzorového dodatku ke Koncesní smlouvě
- Nové znění vzorového dodatku ke Koncesní smlouvě

Návrh usnesení:

Zastupitelstvo města Brna

s c h v a l u j e

úpravu vzorového dodatku ke Koncesní smlouvě zejména v souvislosti s nabytím účinnosti zákona č. 340/2015 Sb., o zvláštních podmínkách účinnosti některých smluv, uveřejňování těchto smluv a o registru smluv (zákon o registru smluv) dle textu uvedeného v příloze, která tvoří přílohu č. ... těchto usnesení.

Stanoviska dotčených orgánů:

- Rada města Brna na R7/102. schůzi konané dne 14.02.2017 doporučila Zastupitelstvu města Brna ke schválení.

Zpracoval:

Odbor investiční MMB

Předkládá:

Rada města Brna

4/9 d

Důvodová zpráva

Mezi statutárním městem Brnem (dále jen Město) a společností Brněnské vodárny a kanalizace, a.s., IČ 46347275 (dále jen BVK) byla uzavřena 24.03.2015 Smlouva o provozování kanalizace pro veřejnou potřebu pro statutární město Brno – Koncesní smlouva ev. číslo 5615171010 (dále jen Koncesní smlouva), dle které BVK s účinností od 01.01.2016 zajišťuje pro Město provozování Stokové sítě ve vlastnictví Města.

Usnesením Zastupitelstva města Brna č. Z7/13 konaného 08.12.2015, bod 124 byl schválen vzorový dodatek ke Koncesní smlouvě, na jehož základě se mění Příloha č. 2 (Seznam Vodohospodářského majetku) a/nebo Příloha č. 3 (Přehled staveb a pozemků vlastněných Vlastníkem) Koncesní smlouvy rozšířením o Vodohospodářský majetek, který statutární město Brno nabývá do vlastnictví od 01.11.2015.

Dne 01.07.2016 nabyl účinnosti zákon č. 340/2015 Sb., o zvláštních podmínkách účinnosti některých smluv, uveřejňování těchto smluv a o registru smluv (zákon o registru smluv) (dále jen zákon o registru smluv).

Dle § 8 odst. 3 zákona o registru smluv byla-li smlouva, na niž se vztahuje povinnost uveřejnění prostřednictvím registru smluv, uzavřena přede dnem nabytí účinnosti tohoto zákona a po nabytí účinnosti tohoto zákona byla uzavřena dohoda, kterou se taková smlouva doplňuje, mění, nahrazuje nebo ruší, uveřejní se prostřednictvím registru smluv spolu s touto dohodou i dotčená smlouva.

V souvislosti s nabytím účinnosti zákona o registru smluv byl text vzorového dodatku ke Koncesní smlouvě doplněn o ustanovení týkající se povinnosti uveřejnění dodatků dle zákona o registru smluv, o ustanovení o obchodním tajemství BVK a o ochraně důvěrnosti majetkových poměrů BVK, změněno bylo ustanovení o účinnosti dodatku. Do textu vzorového dodatku byla dále promítnuta změna bankovního spojení a PSČ Města a změna sídla BVK. Tato úprava vzorového dodatku ke Koncesní smlouvě byla schválena Zastupitelstvem města Brna č. Z7/15 konaném 02.02.2016, bod 106.

Dle § 3 odst. 1 zákona o registru smluv se prostřednictvím registru smluv neuveřejňují informace, které nelze poskytnout při postupu podle předpisů upravujících svobodný přístup k informacím.

Dle § 9 odst. 1 zákona č. 106/1999 Sb., o svobodném přístupu k informacím, ve znění pozdějších předpisů pokud je požadovaná informace obchodním tajemstvím, povinný subjekt ji neposkytne.

Dle § 504 zákona č. 89/2012 Sb., občanský zákoník obchodní tajemství tvoří konkurenčně významné, ocenitelné a v příslušných obchodních kruzích běžně nedostupné skutečnosti, které souvisejí se závodem a jejichž vlastníkem zajišťuje ve svém zájmu odpovídajícím způsobem jejich utajení.

BVK vyhodnotila dle § 504 zákona č. 89/2012 Sb., občanský zákoník údaje uvedené v části B. - Základní modul (v elektronické podobě), v části C. - Vyrovnávací nástroj (v elektronické podobě) a v části D. – Soutěžní formulář (v elektronické podobě) přílohy č. 5 – Finanční nástroje Koncesní smlouvy za své obchodní tajemství.

2/90

Příloha č. 5 – Finanční nástroje Koncesní smlouvy obsahuje ve své části A. - Platební mechanismus závazná pravidla platebního mechanismu, která podrobně upravují finanční toky mezi Městem a BVK a strukturu finančních toků mezi BVK a odběrateli na základě smluv s odběrateli.

Dle těchto pravidel vyplněná

- verze „Finančního modelu“ tvoří část B. – Základní modul přílohy č. 5 Koncesní - smlouvy
- verze „Vyrovnávacího nástroje“ tvoří část C. – Vyrovnávací nástroj přílohy č. 5 Koncesní smlouvy
- verze „Soutěžního formuláře“ tvoří část D. – Soutěžní formulář přílohy č. 5 Koncesní smlouvy.

Vzorový dodatek skutečnosti tvořící obchodní tajemství BVK neupravuje.

Vzhledem k výše uvedenému je navrženo nové znění **čl. V odst. 5 vzorového dodatku ke Koncesní smlouvě**, a to:

- návrh nového znění

5. Provozovatel prohlašuje, že údaje uvedené v tomto dodatku nejsou předmětem jeho obchodního tajemství.

- stávající znění

„5. Provozovatel prohlašuje, že údaje uvedené v tomto dodatku a Koncesní smlouvě nejsou předmětem jeho obchodního tajemství“

Protože vzorový dodatek aktualizuje pouze stav Vodohospodářského majetku ve vlastnictví Města propachtovaného BVK a neřeší právní poměry BVK dle Koncesní smlouvy jako celku, je navrženo i nové znění **čl. V odst. 6 vzorového dodatku ke Koncesní smlouvě**, a to:

- návrh nového znění

6. Provozovatel prohlašuje, že údaje uvedené v tomto dodatku nejsou informacemi požívajícími ochrany důvěrnosti jeho majetkových poměrů.

- stávající znění

„6. Provozovatel prohlašuje, že údaje uvedené v tomto dodatku a Koncesní smlouvě nejsou informacemi požívajícími ochrany důvěrnosti jeho majetkových poměrů.“

Ve vzorovém dodatku je navrženo ponechat pouze texty, které se týkají předmětu dodatku, t.j. majetku propachtovaného tím kterým dodatkem a vypustit z textu vzorového dodatku text týkající se Koncesní smlouvy jako celku.

V ostatních ustanoveních zůstává znění textu vzorového dodatku ke Koncesní smlouvě beze změny.

Schválení úpravy vzorového dodatku ke Koncesní smlouvě nemá dopad na znění Koncesní smlouvy včetně závazných pravidel platebního mechanismu.

2/ 3/9

Návrh na úpravu textu článku V odst. 5 a 6 vzorového dodatku ke Koncesní smlouvě je uveden na samostatném listu tohoto materiálu.

Představenstvo BVK projednalo 27.01.2017 a odsouhlasilo změnu vzorového dodatku ke Koncesní smlouvě. Sdělení BVK tvoří přílohu důvodové zprávy.

Stanoviska dotčených orgánů:

Materiál nepodléhá projednání v komisích Rady města Brna.

Hlasování v Radě města Brna dne 14.02.2017.

Schváleno jednomyslně 8 členy.

Ing. Vokřál	Mgr. Hladík	R. Mrázek	Bc. Hollan	Mgr. Ander	Ing. Kacer	M. Janíček	Bc. Kolářný	JUDr. Rusňáková	Ing. Staněk	Mgr. Suchý
pro	pro	—	nepř.	pro	pro	pro	pro	pro	nepř.	pro

9' 4/9

ZDEŇKA
DŮVODOVÉ J. PRAVY

Hálková Jitka

Od: Zdeňka Vondráčková <zvondrackova@bvk.cz>
Odesláno: 30. ledna 2017 6:54
Komu: halkova.jitka@brno.cz
Předmět: vzorový dodatek
Přílohy: VZOROVY DODATEK.docx

Dobrý den, představenstvo společnosti odsouhlasilo 27.1.2017 změnu vzorového dodatku ke Koncesní smlouvě dle předloženého materiálu.
Prosím o projednání v orgánech města.

Děkuji.

JUDr. Zdeňka Vondráčková
vedoucí právního útvaru
Brněnské vodárny a kanalizace, a.s.
Pisárecká 555/1a, 603 00 Brno
Tel. 543433007
Mobil 606747507
e-mail: zvondrackova@bvk.cz
www.bvk.cz

Tento e-mail nelze bez dalšího považovat za nabídku ani za přijetí nabídky. Týká-li se tato e-mailová zpráva jednání o smlouvě či objednávce, bere její adresát na vědomí, že ve společnosti Brněnské vodárny a kanalizace, a.s. podléhá uzavírání smluv stanoveným interním pravidlům a uzavření smlouvy je tak důvodně možné očekávat až po příslušném interním schválení smlouvy. Přijetí návrhu na uzavření smlouvy (nabídky) s dodatkem nebo odchylkou se vylučuje.

Návrh na úpravu textu vzorového dodatku ke Koncesní smlouvě

Nové znění čl. V odst. 5

5. Provozovatel prohlašuje, že údaje uvedené v tomto dodatku nejsou předmětem jeho obchodního tajemství.

Nové znění čl. V. odst. 6

6. Provozovatel prohlašuje, že údaje uvedené v tomto dodatku nejsou informacemi požívajícími ochrany důvěrnosti jeho majetkových poměrů.

Evidenční číslo:

**Vzorový dodatek č. ...
ke
Smlouvě
o provozování kanalizace pro veřejnou potřebu
pro statutární město Brno – Koncesní smlouvě ev. číslo 5615171010 ze dne 24.03.2015
(dále jen „Smlouva“)**

uzavřený mezi smluvními stranami:

Statutární město Brno

Sídlo: Dominikánské nám. 1, 602 00 Brno

Statutární zástupce: Ing. Petr Vokřál, primátor města Brna
Podpisem dodatku pověřena: Ing. Jana Jakubů, vedoucí
Odboru investičního Magistrátu města Brna

IČ: 44992785
DIČ: CZ44992785

Bankovní spojení: Česká spořitelna, a.s.
č. účtu: 111 422 222/0800

(dále jen „Vlastník“)

a

Brněnské vodárny a kanalizace, a.s.

Sídlo: Pisárecká 555/1a, Pisárky, 603 00 Brno

Statutární zástupce: ...
K podpisu dodatku je oprávněn ...

IČ: 46347275
DIČ: CZ46347275

Bankovní spojení: Komerční banka Brno
č. účtu: 5501621/0100

Zapsaná v Obchodním rejstříku vedeném Krajským soudem v Brně, oddíl B vložka 783
(dále jen „Provozovatel“)

(společně dále „Vlastník a Provozovatel“ nebo „Smluvní strany“, jednotlivě „Smluvní strana“)

Evidenční číslo:

Článek I Předmět dodatku

1. Tento dodatek ke Smlouvě o provozování kanalizace pro veřejnou potřebu pro statutární město Brno – Koncesní smlouvě ev. číslo 5615171010 uzavřené mezi Smluvními stranami dne 24.03.2015 (dále jen Smlouva) je uzavírán za účelem změny Vodohospodářského majetku dle článku III Smlouvy (dále jen Vodohospodářský majetek), tj. Přílohy č. 2 Smlouvy (Seznam Vodohospodářského majetku) a/nebo Přílohy č. 3 Smlouvy (Přehled staveb a pozemků vlastněných Vlastníkem), v důsledku čehož dochází ke změně rozsahu propachtovaného Vodohospodářského majetku.

Článek II Specifikace propachtovaného majetku

1. Smluvní strany shodně konstatují, že Vlastník a Provozovatel podepsali protokol, z něhož vyplývá, že závazky Vlastníka a Provozovatele dle čl. III odst. 5. Smlouvy týkající se předání Vodohospodářského majetku ve vlastnictví Vlastníka k datu ... Provozovateli jsou splněny. Tento protokol je ve smyslu čl. III odst. 5. Smlouvy podkladem pro uzavření tohoto dodatku Smlouvy.
2. Provozovatel Vodohospodářský majetek uvedený v příloze č. 1 a/nebo v příloze č. 2 tohoto dodatku do svého pachtu přijímá a zavazuje se jej provozovat dle Smlouvy.
3. Příloha č. 1 tohoto dodatku tvoří dodatek k Příloze č. 2 Smlouvy (Seznam Vodohospodářského majetku) a/nebo příloha č. 2 tohoto dodatku tvoří dodatek k Příloze č. 3 Smlouvy (Přehled staveb a pozemků vlastněných Vlastníkem).
4. Smluvní strany shodně konstatují, že oběma Smluvním stranám je stav propachtovaného Vodohospodářského majetku ke dni podpisu tohoto dodatku znám.
5. Smluvní strany shodně konstatují, že výše pachtovného se uzavřením tohoto dodatku nemění.

Článek III Ujednání závěrečná

1. Ustanovení tohoto dodatku nabývají účinnosti dnem podpisu poslední smluvní strany/dnem uveřejnění dle zákona č. 340/2015 Sb., o zvláštních podmínkách účinnosti některých smluv, uveřejňování těchto smluv a o registru smluv (zákon o registru smluv).

Handwritten signature/initials

Evidenční číslo:

Článek IV Přílohy dodatku

1. Samostatnými přílohami tohoto dodatku, které tvoří jeho nedílnou součást, jsou tyto přílohy:
Příloha č. 1 - Dodatek k Příloze č. 2 Smlouvy (Seznam Vodohospodářského majetku)
Příloha č. 2 - Dodatek k Příloze č. 3 Smlouvy (Přehled staveb a pozemků vlastněných Vlastníkem)

Článek V Podpisy dodatku

1. Dodatek je uzavřen dnem podpisu poslední smluvní stranou.
2. Dodatek je vyhotoven ve čtyřech stejnopisech, každý stejnopis má platnost originálu, každá smluvní strana obdrží dva stejnopisy.
3. Tento dodatek podléhá uveřejnění dle zákona č. 340/2015 Sb., o zvláštních podmínkách účinnosti některých smluv, uveřejňování těchto smluv a o registru smluv (zákon o registru smluv).
4. Smluvní strany se dohodly, že tento dodatek zašle k uveřejnění v registru smluv Vlastník.
5. Provozovatel prohlašuje, že údaje uvedené v tomto dodatku nejsou předmětem jeho obchodního tajemství.
6. Provozovatel prohlašuje, že údaje uvedené v tomto dodatku nejsou informacemi požívajícími ochrany důvěrnosti jeho majetkových poměrů.
7. Smluvní strany prohlašují, že veškerá ustanovení a podmínky tohoto dodatku dohodly Smluvní strany svobodně, nikoliv v tísní, a na důkaz toho připojují své podpisy.

Tento dodatek je uzavřen dle vzorového dodatku schváleného Zastupitelstvem města Brna na Z .../.... zasedání konaném dne

V Brně dne
Za Vlastníka

V Brně dne
Za Provozovatele

Ing. Jana Jakubů
vedoucí
Odboru investičního
Magistrátu města Brna

...
...
Brněnské vodárny a kanalizace, a.s.



MMB2017000000275

101

Rada města Brna

Z7/26. zasedání Zastupitelstva města Brna
konané dne 7. 3. 2017

ZM7/2232

Název:

Návrh Dodatku č. 2 k plánovací smlouvě mezi statutárním městem Brnem a společností IMOS development, investiční fond s proměnným základním kapitálem, a.s. „Areál Sportovní, Brno-Královo Pole – dopravní napojení“

Obsah:

- Důvodová zpráva (str. 2 - 3)
- Návrh Dodatku č. 2 (str. 4 - 13)

Návrh usnesení:

Zastupitelstvo města Brna

schvaluje

Dodatek č. 2 k plánovací smlouvě mezi statutárním městem Brnem a společností IMOS development, investiční fond s proměnným základním kapitálem, a.s., se sídlem Gajdošova 4392/7, Židenice, 615 00 Brno, IČ 285 16 842, který tvoří přílohu č. ... těchto usnesení. Ověřená příloha je uložena na Organizačním odboru MMB.

Stanoviska dotčených orgánů:

Materiál bude projednán na R7/104. schůzi RMB dne 28. 2. 2017.

Zpracoval:
Odbor investiční MMB

vz. 

Předkládá:
Rada města Brna

cel



1/13

Důvodová zpráva

Dne 15. 8. 2012 byla mezi Městem a společností ACB Ponava, s.r.o., se sídlem v Praze 4, Hvězdova 1716/2b, PSČ 140 78, IČ 275 71 068 (dále jen „ACB Ponava“) uzavřena plánovací smlouva, jejímž předmětem byla úprava práv a povinností v souvislosti s výstavbou dopravní a technické infrastruktury v rámci stavby nazvané „Areál sportovní, Brno-Královo Pole – dopravní napojení“. Dne 29. 12. 2015 byl Městem a ACB Ponava uzavřen Dodatek č. 1 k plánovací smlouvě č. 0063111704738 ze dne 15. 8. 2012.

Dne 23. 12. 2016 byla mezi Městem, ACB Ponava jako postupitelem a IMOS development, investiční fond s proměnným základním kapitálem, a.s. (dále jen „Společnost“) jako postupníkem uzavřena Dohoda o postoupení práv a povinností z plánovací smlouvy č. 0063111704738 ve znění Dodatku č. 1 ze dne 29. 12. 2015, na základě které ACB Ponava veškerá svá práva, povinnosti a závazky z plánovací smlouvy č. 0063111704738 ze dne 15. 8. 2012 ve znění Dodatku č. 1 ze dne 29. 12. 2015 převedla na Společnost. Město s jejich postoupením souhlasilo.

V rámci stavby nazvané „Areál Sportovní, Brno-Královo Pole – dopravní napojení“ měla Společnost dostavět okružní křižovátku na ulici Sportovní, postavit autobusové zastávky na ulici Reissigova, vybudovat rozšíření stávající ulice Sportovní a dopravní napojení plánovaného areálu ukončené malým kruhovým objezdem.

Odůvodnění změn navrhovaných v Dodatku č. 2:

V rámci přípravy investiční akce statutárního města Brna „Modernizace fotbalového stadionu Za Lužánkami“ bylo nutné současně zahájit přípravu na souběžných investičních akcích, které umožní samotnou modernizaci stadionu a to zejména s ohledem na současně platnou legislativu. V rámci přípravy byly provedeny kapacitní propočty celé rozvojové oblasti Ponava, kde byly s ohledem na územní plán zohledněny veškeré budoucí aktivity týkající se sportu v předmětném území.

Za tímto účelem byly ze strany SMB zajištěny projektové dokumentace na možnost rozvoje této lokality. Jedná se zejména o studii dopravní obslužnosti, územní studii s vymezením dopadu veškerých plánovaných staveb do infrastruktury, dokumentace pro územní rozhodnutí samotné modernizace fotbalového stadionu, opravy ulice Drobného a rozšíření ulice Sportovní, tak aby byla zajištěna nutná obsluha území. Ulice Sportovní v úseku Drobného – Reissigova je navržena (a kapacitně prověřena) v uspořádání dělené 4 pruhové komunikace.

Dále bylo zjištěno, že i samotné okolí samotných sportovišť je v současné době připraveno na rozvoj v intencích územního plánu.

V úseku Reissigova – VMO Svitavská radiála došlo k situaci, kdy je v současné době na předmětný úsek komunikace vydáno územní rozhodnutí a stavební povolení v gesci soukromého investora. Navržené stavební úpravy, které jsou součástí tohoto stavebního povolení, však na plánované rozšíření časově, kapacitně a polohopisně nenavazují. Z tohoto důvodu je žádoucí stavební úpravy soukromým investorem plánované na rok 2017 nerealizovat a zahrnout je až do plánovaného rozšíření ulice, tak aby byla zachována potřebná kapacita v celé délce ulice sportovní v úseku Drobného – VMO.

Na straně druhé Ředitelství silnic a dálnic ČR doporučuje provedení vozovky SO 102 Dostavba OK v předepsané skladbě, tj. v stejné skladbě vozovky jako je provedena část navazující Svitavské radiály. Provedení dostavby okružní křižovatky dle doporučení ŘSD je žádoucí z hlediska budoucího záměru města předat tuto OK do majetku ŘSD.

Společnost na své náklady upravila prováděcí dokumentaci a v rámci realizace provede skladbu komunikace dostavby okružní křižovatky dle doporučení ŘSD a dále bude upraven tvar okružní křižovatky dle požadavku ŘSD.

Při dostavbě okružní křižovatky na ulici Sportovní bude zachován stávající provoz pouze s nezbytným omezením dopravy, pokud to budou technologické postupy vyžadovat.

Podstatnou navrhovanou změnou z podnětu města je rozšíření, vypuštění nebo zúžení rozsahu vybudování stavebních objektů, a to:

- rozšíření **SO 102 Dostavba OK** – na základě doporučení Ředitelství silnic a dálnic ČR a požadavku města bude zrealizována vozovka v předepsané skladbě a tvaru.
- vypouští se objekt **SO 103 – rozšíření ulice Sportovní – Jih** a to tak, že dostavba okružní křižovatky bude napojena plynule na stávající stav ulice Sportovní, dělicí ostrůvek před napojením na ulice Sportovní na okružní křižovatku bude zrealizován pouze odpovídajícím dopravním značením dle dohody s PČR. Stavba bude zrealizována s ohledem na budoucí investici města, tak aby město při své realizaci plynule navázalo na již zrealizované stavby Společností.
- vypouští se severní zastávka z objektu **SO 104 – autobusové zastávky na ulici Reissigova** – zrealizuje se jen zastávka jižní.
- u objektů **SO 402 – přeložka VO na ulici Sportovní** a **SO 403 – přeložka VO na ulici Reissigova** bude rozsah upraven s v návaznosti na výše zrušené stavby, bez realizace nových sloupů VO podél neřešeného úseku ul. Sportovní.
- rozšíření **SO 402 – přeložka VO na ulici Sportovní** - bude prodloužena chránička na novém kabelu VO a částečně upravena trasa (jedná se o rozšíření stavby).
- zkrácení délky kanalizace u objektu **SO 502 – výstavba kanalizací** – kanalizace bude zakončena v ŠD7.
- vypouští se objekt **PS Úprava SSZ Sportovní – Reissigova**.
- vypouští se výsadba stromů podél ulice Sportovní.

Oproti původnímu územnímu rozhodnutí bylo potřeba provést změnu v posunu trasy SO 501 přeložky kanalizačního sběrače „C07-1“ zhruba o 25 m jižním směrem. Tento posun způsobí prodloužení trasy přeložky a naopak zkrácení trasy související dešťové kanalizace SO 502.

V plánovací smlouvě je upraven bezúplatný převod dopravních staveb do vlastnictví města. Společnost požaduje uzavření kupních smluv za 1.000 Kč včetně DPH.

Společnost požaduje upravit v Dodatku č. 2 prohlášení Města, že pro plánovanou výstavbu areálu v zájmovém území, který bude napojen na dostavěnou okružní křižovatku, nebude Město v budoucnu požadovat po Společnosti vybudování rozšíření ulice Sportovní ani jiných stavebních objektů, které byly tímto Dodatkem č. 2 z plánovací smlouvy vypuštěny.

V odst. 7.1 byla upravena lhůta pro převod veřejného osvětlení za 30 dnů po kolaudaci na 1 rok po vydání kolaudačního souhlasu, aby byl sjednocen stejný termín pro předání, jak je uvedeno v odst. 7.2 plánovací smlouvy u dalších stavebních objektů.

Dodatek č. 2

k plánovací smlouvě č. 0063111704738 ze dne 15. 8. 2012
ve znění dodatku č. 1 ze dne 29. 12. 2015 uzavřený mezi smluvními stranami

Statutární město Brno
se sídlem Dominikánské náměstí 196/1, Brno-město, 602 00 Brno
IČ: 449 92 785
zastoupené Ing. Petrem Vokřálem, primátorem města Brna
(dále jen „Město“)

a

IMOS development, investiční fond s proměnným základním kapitálem, a.s.
se sídlem Gajdošova 4392/7, Židenice, 615 00 Brno
IČ: 285 16 842
společnost zapsaná v obchodním rejstříku vedeném Krajským soudem v Brně,
oddíl B, vložka 5991
zastoupená statutárním ředitelem Ing. Jiřím Ruliškem
(dále jen „Společnost“)

Čl. I.

1. Dne 15. 8. 2015 byla mezi Městem a společností ACB Ponava, s.r.o., se sídlem v Praze 4, Hvězdova 1716/2b, PSČ 140 78, IČ 275 71 068 (dále jen „ACB Ponava“) uzavřena plánovací smlouva, jejímž předmětem byla úprava práv a povinností v souvislosti s výstavbou dopravní a technické infrastruktury v rámci stavby nazvané „Areál sportovní, Brno-Královo Pole – dopravní napojení“.
2. Dne 29. 12. 2015 byl Městem a ACB Ponava uzavřen Dodatek č. 1 k plánovací smlouvě č. 0063111704738 ze dne 15. 8. 2012.
3. Dne 23. 12. 2016 byla mezi Městem, ACB Ponava jako potupitelem a Společností jako postupníkem uzavřena Dohoda o postoupení práv a povinností z plánovací smlouvy č. 0063111704738 ve znění Dodatku č. 1 ze dne 29. 12. 2015, na základě které ACB Ponava veškerá svá práva, povinnosti a závazky z plánovací smlouvy č. 0063111704738 ze dne 15. 8. 2012 ve znění Dodatku č. 1 ze dne 29. 12. 2015 převedla na Společnost. Město s jejich postoupením souhlasilo.
4. Společnost prohlašuje, že do svého vlastnictví nabyla od ACB Ponava všechny pozemky, které mají být dotčeny Stavbou.

CW

4/13

Čl. II.

Město a Společnost se tímto Dodatkem č. 2 dohodly na následujících změnách plánovací smlouvy č. 0063111704738 ve znění Dodatku č. 1 ze dne 29. 12. 2015:

1. Čl. I. odst. 1.2 se mění a nahrazuje tímto zněním:

Společnost prohlašuje, že je investorem připravovaného souboru staveb (dále jen „Stavba“), zahrnující prostory bytové, nebytové, obchodní, veřejné a garáže. Stavba situovaná do zájmového území vznikne na ploše bývalého průmyslového areálu v k. ú. Ponava, ohraničené ulicemi Sportovní, Reissigova, Poděbradova a Antonína Macka.

2. Čl. II. odst. 2.2 se mění a nahrazuje tímto zněním:

Ve věci DOPRAVNÍHO NAPOJENÍ, tedy stavby „Areál Sportovní, Bmo-Královo Pole - dopravní napojení“ již proběhlo územní řízení a Úřad městské části města Brna, Brno-Královo Pole, Odbor územního a stavebního řízení vydal veřejnou vyhláškou dne 18. 11. 2009, pod č.j. 0911573/US/1670/St Územní rozhodnutí č. 140, které nabylo právní moci dne 3. 3. 2010. Podle tohoto pravomocného územního rozhodnutí bude Společnost, jako investor, realizovat DOPRAVNÍ NAPOJENÍ vč. technické infrastruktury v rozsahu těchto stavebních objektů a provozního souboru, které budou za podmínek stanovených v této smlouvě převedeny do vlastnictví Statutárního města Brna (dále též SO a PS):

a) SO 102 - dostavba okružní křižovatky na ulici Sportovní na pozemcích p.č. 564/1, 568/1, 568/2, 568/3, 875/1, 875/3, 875/6, 874/9, 875/13, 874/1, v k.ú. Ponava ve vlastnictví Statutárního města Brna a na pozemcích p.č. 564/19, 564/6, v k.ú. Ponava ve vlastnictví Společnosti.

Společnost se zavazuje vybudovat skladbu vozovky kruhového objezdu SO 102 dle požadavku Ředitelství silnic a dálnic ČR, který je obsažen ve vyjádření zn. 4/14.10./16-22200 ze dne 18. 10. 2016. Vyjádření je přílohou č. 11 této Smlouvy.

Společnost se zavazuje vybudovat dostavbu okružní křižovatky SO 102 dle koordinační situace, která tvoří přílohu č. 12 této smlouvy.

b) SO 104 – jižní autobusová zastávka na ulici Reissigova na pozemcích p.č. 569/22, 569/29, 569/19, 569/30, 569/15 v k.ú. Ponava ve vlastnictví Statutárního města Brna.

c) SO 105 - napojení areálu Sportovní na pozemku p.č. 564/1 v k.ú. Ponava ve vlastnictví Statutárního města Brna a na pozemcích p.č. 564/19, 564/5, 564/6, 564/8, 564/9, v k.ú. Ponava ve vlastnictví Společnosti.

d) SO 301 - přeložka vodovodního řádu na pozemku p.č. 564/1 v k.ú. Ponava ve vlastnictví Statutárního města Brna a na pozemcích p.č. 564/19, 564/6, v k.ú. Ponava ve vlastnictví Společnosti.

e) SO 402 - přeložka VO na ulici Sportovní na pozemcích p.č. 564/1, 568/1, 568/2, 568/3, 569/1, 569/45, 569/12, 569/15, 569/28, 569/37, 875/1, 875/3, 875/4, 874/9, 875/13, 874/1, v k.ú. Ponava ve vlastnictví Statutárního města Brna a pozemcích p.č. 564/19, 564/5, 564/6, v k.ú. Ponava ve vlastnictví Společnosti bez realizace nových sloupů VO podél ulice Sportovní.

f) SO 403 - přeložka VO na ulici Reissigova na pozemcích p.č. 569/1, 569/45, 569/12, 569/14, 569/15, 569/21, 569/24, 569/28, 569/37, v k.ú. Ponava ve vlastnictví Statutárního města Brna .

g) SO 501 – přeložka kanalizace na pozemcích p. č. 564/1, 568/1 v k. ú. Ponava ve vlastnictví Města a na pozemcích p. č. 564/19, 564/9 v k. ú. Ponava Společnosti. Město a Společnost se dohodly na změně trasy přeložky kanalizace SO 501 oproti původnímu rozhodnutí. Změna spočívá v posunu trasy přeložky kanalizačního sběrače „CO7-1“ cca o 25 m jižním směrem, na hranici ochranného pásma vodovodu pro veřejnou potřebu DN 1000. Tento posun způsobí prodloužení trasy přeložky a naopak zkrácení trasy související dešťové kanalizace SO 502 (nebude realizován úsek ŠD7-ŠD11 při ulici Sportovní).

h) SO 502 – výstavba kanalizací na pozemcích p. č. 564/1, 568/2, 569/28 v k. ú. Ponava ve vlastnictví Města a na pozemcích p. č. 564/19, 564/6 v k. ú. Ponava ve vlastnictví Společnosti. Město a společnost se dohodly, že v důsledku posunu trasy přeložky kanalizačního sběrače „CO7-1“ cca o 25 m jižním směrem, na hranici ochranného pásma vodovodu pro veřejnou potřebu DN 1000, dojde ke zkrácení trasy dešťové kanalizace SO 502 - nebude realizován úsek ŠD7-ŠD11 při ulici Sportovní.

ACB Ponava dále zajistí vybudování této infrastruktury, která nebude předmětem předání Statutárnímu městu Brnu:

SO 401- přeložka VVN kabelu na pozemku p.č. 564/1 v k.ú. Ponava ve vlastnictví Statutárního města Brna. Kabelové vedení je ve vlastnictví společnosti E.ON Distribuce, a.s. a Společnost při stavbě dodrží požadavky této společnosti uvedené ve stanoviscích C366/09/C205/TR ze dne 18. 5. 2009 a T683/09/T403/TR ze dne 17. 9. 2009.

3. Čl. IV. odst. 4. 2 se mění a nahrazuje tímto zněním:

Společnost zajistí vybudování následující infrastruktury na své náklady, a to:

- SO 102 - dostavba okružní křižovatky na ulici Sportovní na pozemcích p.č. 564/1, 568/1, 568/2, 568/3, 875/1, 875/3, 875/6, 874/9, 875/13, 874/1, v k.ú. Ponava ve vlastnictví Statutárního města Brna a na pozemcích p.č. 564/19, 564/6, v k.ú. Ponava ve vlastnictví Společnosti. Odborný odhad nákladů na toto dílo je cca 6,8 milionů Kč.
- SO 104 – jižní autobusová zastávka na ulici Reissigova na pozemcích p.č. 569/22, 569/29, 569/19, 569/30, 569/15 v k.ú. Ponava ve vlastnictví Statutárního města Brna. Odborný odhad nákladů na toto dílo je cca 1,5 milionů Kč.
- SO 105 - napojení areálu Sportovní na pozemku p.č. 564/1, v k.ú. Ponava ve vlastnictví Statutárního města Brna a na pozemcích p.č. 564/19, 564/5, 564/6, 564/8, 564/9 v k.ú. Ponava ve vlastnictví Společnosti. Odborný odhad nákladů na toto dílo je cca 7,3 milionů Kč.
- SO 301 - přeložka vodovodního řádu na pozemku p.č. 564/1, v k.ú. Ponava ve vlastnictví Statutárního města Brna a na pozemcích p.č. 564/19, 564/6 v k.ú. Ponava ve vlastnictví Společnosti. Odborný odhad nákladů na toto dílo je cca 6,6 milionů Kč.
- SO 401 - přeložka VVN kabelu na pozemku p.č. 564/1 ve vlastnictví Statutárního města Brna. Náklady dle smlouvy o přeložce činí 3,65 milionů Kč.
- SO 402 - přeložka VO na ulici Sportovní na pozemcích p.č. 564/1, 568/1, 568/2, 568/3, 569/1, 569/45, 569/12, 569/15, 569/28, 569/37, 875/1, 875/3, 875/4, 874/9, 875/13, 874/1, v k.ú. Ponava ve vlastnictví Statutárního města Brna a na pozemcích p.č. 564/19,

564/5, 564/6, v k.ú. Ponava ve vlastnictví Společnosti. Odborný odhad nákladů na toto dílo je cca 2,5 milionů Kč.

- SO 403 - přeložka VO na ulici Reissigova na pozemcích p.č. 569/1, 569/45, 569/12, 569/14, 569/15, 569/21, 569/24, 569/28, 569/37, v k.ú. Ponava ve vlastnictví Statutárního města Brna. Odborný odhad nákladů na toto dílo je cca 0,1 milionů Kč.
- SO 501 - přeložka kanalizace na pozemcích p.č. 564/1, 568/1 v k.ú. Ponava ve vlastnictví Statutárního města Brna a na pozemcích p.č. 564/19, 564/9, v k.ú. Ponava ve vlastnictví Společnosti. Odborný odhad nákladů na toto dílo je cca 2,8 milionů Kč.
- SO 502 - výstavba kanalizací na pozemcích p.č. 564/1, 568/2, 569/28, v k.ú. Ponava ve vlastnictví Statutárního města Brna a na pozemcích p.č. 564/19, 564/6, v k.ú. Ponava ve vlastnictví ACB Ponava. Odborný odhad nákladů na toto dílo je cca 2,1 milionů Kč.
- přístupový chodník o výměře cca 215 m² při ulici Reissigova dle situace v příloze č. 12 na pozemcích p.č. 569/28, 569/12, 569/47 v k.ú. Ponava. Přístupový chodník propojí stávající chodník na ulici Reissigova a chodníky v připravovaném souboru staveb Společnosti. Chodník bude vybudován dle technických podmínek BKOM, OD MMB a dotčených vlastníků inženýrských sítí. Odborný odhad nákladů na toto dílo je cca 0,2 milionů Kč.

Předpokládané náklady na realizaci této stavby, jež ACB Ponava vynaloží, jsou ve výši 33,55 mil. Kč.

4. Čl. VII. odst. 7.1 se mění a nahrazuje tímto zněním:

Společnost se zavazuje uzavřít s Městem, prostřednictvím Odboru investičního MMB (dále jen OI MMB) smlouvu, kterou se Společnost zaváže převést veřejné osvětlení nově vzniklé v rámci přeložek VO 402 a VO 403 za 1.000,- Kč vč. DPH a část SO 502 – úsek ŠD – ŠJ2 za 1.000,- Kč vč. DPH do vlastnictví Města. Společnost se zavazuje převést tuto technickou infrastrukturu po vydání kolaudačního souhlasu za výše uvedené částky do výlučného vlastnictví Města do jednoho roku od vydání kolaudačního souhlasu. Společnost se zavazuje požádat Město o uzavření kupních smluv na tuto technickou infrastrukturu nejpozději do 14 dnů od vydání kolaudačního souhlasu.

Dále se Společnost zavazuje uzavřít s Městem, prostřednictvím OI MMB smlouvu o zřízení bezúplatného věcného břemene k pozemkům, které se nebudou převádět v rámci darovací smlouvy nebo smlouvy o uzavření budoucí směnné smlouvy a smlouvy o uzavření budoucí kupní smlouvy, uzavíraných současně s touto smlouvou, do vlastnictví Města, pokud budou dotčeny stavbou SO 402, SO 403, SO 301, SO 501, SO 502 a jejich ochrannými pásmy. Společnost v této souvislosti vždy zajistí zpracování geometrických plánů pro vymezení rozsahu věcného břemene.

5. Čl. VII. odst. 7.2 se mění a nahrazuje tímto zněním:

Společnost se zavazuje uzavřít s Městem, prostřednictvím Odboru dopravy MMB (dále jen „OD MMB“) kupní smlouvu, na základě které převede stavební objekty SO 102, SO 104, SO 105, SO 502 (mimo úsek ŠD2 – ŠJ2), a přístupový chodník SO za 1.000,- Kč vč. DPH za každý SO do jednoho roku od vydání kolaudačního souhlasu do výlučného vlastnictví Města. Společnost se zavazuje požádat Město o uzavření kupní smlouvy na tuto technickou infrastrukturu nejpozději do 14 dnů od vydání kolaudačního souhlasu.

Dále se Společnost zavazuje uzavřít s Městem, prostřednictvím OD MMB, smlouvu o zřízení bezúplatného věcného břemene umístění a ochranného pásma SO 502 (mimo úsek ŠD2 – ŠJ2)

na pozemcích, které nebudou převáděny do vlastnictví Města a budou dotčeny stavbou této infrastruktury a jejím ochranným pásmem.

6. Čl. VII. odst. 7.3 se mění a nahrazuje tímto zněním:

Společnost bere na vědomí, že spolu se stavebními objekty SO 102, SO 104, SO 105 převede kupní smlouvou za 1.000,-Kč do vlastnictví Města, prostřednictvím OD MMB, pozemky, resp. části pozemků, dotčené výstavbou stavebních objektů dopravní infrastruktury SO 102, SO 104, SO 105, pokud pozemky nebudou převedeny v rámci darovací smlouvy ani smlouvy o uzavření budoucí směnne smlouvy a smlouvy o uzavření budoucí kupní smlouvy, uzavíraných současně s touto smlouvou. Společnost se zavazuje, že tyto pozemky převede za 1.000,- Kč, resp. části těchto pozemků do výlučného vlastnictví Města tak, aby Město bylo vlastníkem pozemků, na kterých se nachází vybudované stavební objekty dopravní infrastruktury, tj. SO 102, SO 104, SO 105. Město tyto pozemky do svého vlastnictví přijme.

7. Čl. VII. odst. 7.4 se mění a nahrazuje tímto zněním:

Společnost bere na vědomí, že Statutární město Brno není povinno stavební objekty SO 102, SO 104, SO 105, SO 502 (mimo úsek ŠD2-ŠJ2) převzít do svého vlastnictví a zajistit jejich provoz, pokud zároveň s nimi nebudou Statutárnímu městu Brno převedeny pozemky zastavěné uvedenými stavbami dopravní infrastruktury tak, aby Statutární město Brno bylo vlastníkem pozemků, na kterých se tyto stavební objekty dopravní infrastruktury nachází.

8. Čl. VII. odst. 7.6 se mění a nahrazuje tímto zněním:

Statutární město Brno (OD MMB) se zavazuje převzít stavební objekty SO 102, SO 104, SO 105, SO 502 (mimo úsek kanalizace ŠD2-ŠJ2) do svého výlučného vlastnictví a zajistit provoz těchto stavebních objektů a provozního souboru za podmínek, že:

- kanalizační řad (odvodnění komunikace) bude vybudován v souladu s Městskými standardy a komunikace v souladu se standardy stanovenými správcem sítí a budou kolaudovány,
- bude zajištěna funkčnost celého systému,
- pozemky pod stavbami dopravní infrastruktury budou majetkoprávně vypořádány tak, aby Statutární město Brno bylo vlastníkem pozemků, na kterých se nachází vybudovaná dopravní infrastruktura,
- u pozemků, pokud nebudou převáděny Statutárnímu městu Brno a které budou dotčeny výstavbou inž. sítí předávaných Statutárnímu městu Brno, bude Statutárnímu městu Brno a správcům zajištěn přístup k těmto sítím formu zřízení bezúplatného věcného břemene k těmto pozemkům,
- stavebně technické provedení pozemních komunikací bude provedeno v souladu s podmínkami budoucího správce tj. Brněnských komunikací, a.s.

9. Čl. X. odst. 10.6 se mění a nahrazuje tímto zněním:

S odkazem na Čl. IV. odst. 4.4 této smlouvy bude Společnost zasílat veškerá oznámení, informace a rozhodnutí na adresu Magistrát města Brna, Odbor investiční, Kounicova 67, 601 67 Brno.

Čl. III.

Město, s odkazem na ujednání učiněná v tomto Dodatku č. 2 prohlašuje, že pro plánovanou Stavbu, specifikovanou v Čl. I. odst. 1.2 plánovací smlouvy, nebude v budoucnu požadovat vybudování rozšíření ulice Sportovní ani jiných stavebních objektů, které byly tímto Dodatkem č. 2 z plánovací smlouvy vypuštěny.

Čl. IV.

Město a Společnost se tímto Dodatkem č. 2 dohodly, že vyspecifikují dopravní a technickou infrastrukturu budovanou v rámci Stavby, specifikované v Čl. I. odst. 1.2 plánovací smlouvy, která bude samostatnými smlouvami převedena do vlastnictví Města. Na výstavbu dopravní a technické infrastruktury budované v rámci Stavby uvedené v Čl. I. odst. 1.2 nebude mezi Městem a Společností uzavřena plánovací smlouva.

V ostatních částech se plánovací smlouva č. 0063111704738 ve znění Dodatku č. 1 ze dne 29. 12. 2015 nemění.

Přílohy:

11. vyjádření ŘSD ČR zn. 4/144.10./16-2220 ze dne 18. 10. 2016
12. situace přístupového chodníku
13. koordinační situace staveb

Doložka:

Tento dodatek byl schválen Zastupitelstvem města Brna na Z7/..... zasedání dne

V Brně dne

Statutární město Brno

V Brně dne

IMOS development, investiční fond
s proměnným základním kapitálem a,s,

.....
Ing. Petr Vokřál
primátor města Brna

.....
Ing. Jiří Rulíšek
statutární ředitel

ca'

9/13



ŘEDITELSTVÍ SILNIC A DÁLNIC ČR

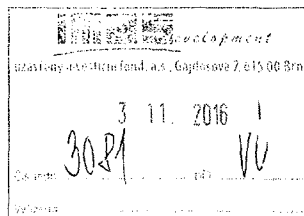

Stránka 1 z 2

V Brně dne: 18.10.2016
Vaše zn.: 13102016/PON/OD
Naše zn.: 4/14.10./16-22200

IMOS development, a.s.
Ing. Luděk Odehnal
Gajdošova 4392/7
615 00 Brno

Vyřizuje: Ing. Maliňák *JM*
Telefon: 532 093 347
E-mail: jaroslav.malinak@rsd.cz

Věc: Silnice I/42 Brno VMO – Vyjádření k realizaci projektu SO 102 Dostavba OK na ulici Sportovní v Brně

Dne 14.10.2016 se obrátila na ŘSD ČR, Závod Brno společnost IMOS development, investiční fond s proměnným základním kapitálem, a.s., Gajdošova 4392/7, Brno, se žádostí o doporučení k realizaci objektu „SO 102 Dostavba OK“ z hlediska použité skladby vozovky při výstavbě silničních ramp MÚK Dobrovského - Svitavská radiála, zaústěných do předmětné okružní křižovatky (dále také OK).

Stavba nazvaná „AREÁL SPORTOVNÍ, BRNO - KRÁLOVO POLE - dopravní napojení“ se nachází v brněnské městské části Královo Pole, jižním směrem od MÚK Dobrovského - Svitavská radiála, v blízkosti zaústění velkého městského okruhu do tunelu Dobrovského. V rámci stavby bude rozšířena stávající ulice Sportovní, bude dostavena OK na ulici Sportovní, budou postaveny autobusové zastávky na ul. Reissigova a dopravní napojení plánovaného areálu. Při dostavbě OK na ul. Sportovní se dostaví rozšíření a nová část křižovatky při zachování stávajícího provozu. Následně bude nový stav napojen na stávající a komunikace vedoucí skrz OK bude odstraněna. Řešení areálu bude součástí samostatného projektu.

Stavba se nachází v silničním ochranném pásmu silnice I/42, které dle §60, odst. 2b) „Zákona o pozemních komunikacích“ č. 13/1997 Sb., sahá do vzdálenosti 50 m od osy vozovky nebo přilehlého jízdního pásu silnice I. třídy nebo místní komunikace I. třídy.

ŘSD ČR, Závod Brno jako majetkový správce silnice I/42 Brno VMO Vám sděluje, že v rámci stavby I/42 Brno VMO, MÚK Dobrovského - Svitavská radiála, stavební objekt SO 103 - Větve 1, 2, 3 byla provedena vozovka v následující skladbě:

asfaltový koberec mastixový, střednězrnný, modifikovaný	SMA11 S 40 mm	EN 13108-5
spojovací postřik z modif. kationaktivní asf. emulze	PS EKM 0,2 kg/m ²	ČSN 73 6129
asfaltový beton hrubý, modifikovaný	ACL22 S 70 mm	EN13108-1:2007
spojovací postřik z modif. kationaktivní asf. emulze	PS EKM 0,2 kg/m ²	ČSN 73 6129
obalované kamenivo hrubé	ACP22+ 90 mm	EN13108-1:2007
posyp kamenivem drceným	HDK 4/8 2 kg/m ²	ČSN 73 6129
infiltrační postřik z kationaktivní asf. emulze	0,5 kg/m ²	ČSN 73 6129
mechanicky zpevněné kamenivo 0/32	MZK 220 mm	ČSN 73 6126
štěrkodrt' 0/32	ŠD min. 180 mm	ČSN 73 6126

Celkem min. 600 mm

Adresa pro doručování: Ředitelství silnic a dálnic ČR, Závod Brno, Šumavská 525/33, 602 00 Brno
Adresa sídla organizace: Ředitelství silnic a dálnic ČR, Na Pankráci 546/56, 145 05 Praha 4

Na jednotlivých konstrukčních vrstvách vozovky byly požadovány následující minimální hodnoty modulu přetvárnosti $E_{def,2}$ podle tab. č. 7, TP 170 :

pláň vozovky: min. 45 MPa

ochranná vrstva ze štěrkodrti ŠD min. 80 Mpa

vrstva mechanicky zpevněného kameniva MZK: min. 140 Mpa

ŘSD ČR, Závod Brno jako majetkový správce silnice I/42 Brno VMO Vám sděluje, že nemá námitek proti provedení dostavby nové okružní křižovatky v rámci objektu „SO 102 Dostavba OK“ v uvedené skladbě.

Závěrem Vás upozorňujeme, že stavba předmětné OK není zahrnuta mezi úseky silnic I. třídy a ŘSD ČR, Závod Brno ani nepředpokládá její převzetí do majetkové správy ŘSD ČR a zařazení k silnici I/42 VMO.

S pozdravem

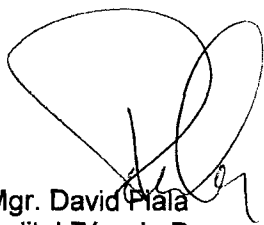

Mgr. David Pláňa
ředitel Závodu Brno



19/13

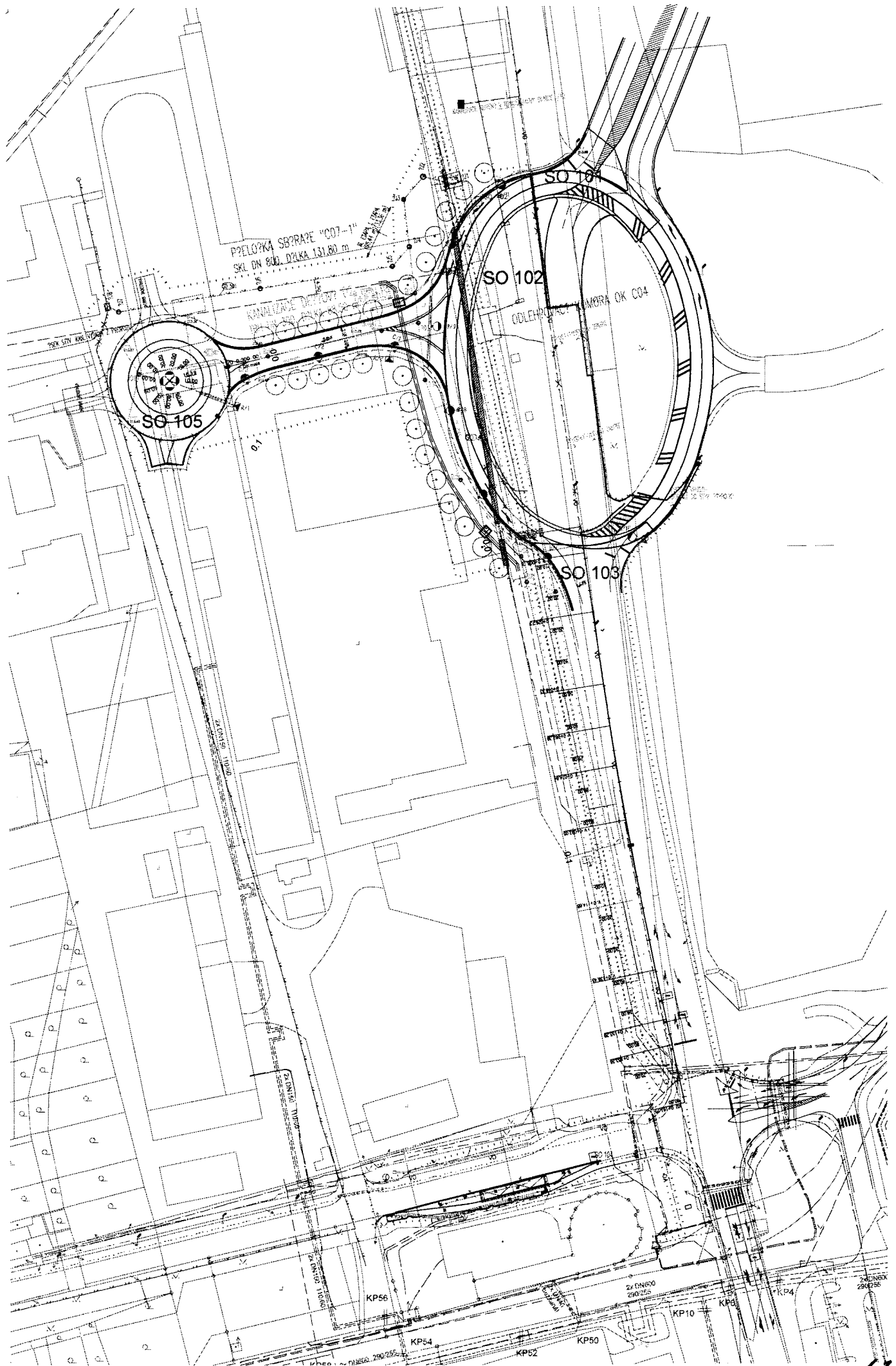

13/13



MMB201700000276

Rada města Brna

ZM7/2148

Z7/026. zasedání Zastupitelstva města Brna
konané dne 7. 3. 2017**Název:****Žádost** o převod hrobového zařízení, návrh darovací smlouvy**Obsah:**

- důvodová zpráva
- žádost o převod hrobového zařízení
- návrh darovací smlouvy

Návrh usnesení**Zastupitelstvo města Brna****bere na vědomí**

žádost o převod hrobového zařízení inventární č. 20028083798 umístěného na Ústředním hřbitově města Brna, hrobovém místě č. 75/1/44-45, do svého vlastnictví;

schvaluje

darovací smlouvu mezi statutárním městem Brnem a , bytem , na poskytnutí věcného daru – hrobového zařízení inventární číslo 20028083798 umístěného na Ústředním hřbitově města Brna, hrobovém místě číslo 75/1/44-45. Darovací smlouva tvoří přílohu č. ... těchto usnesení. Ověřená příloha je uložena na Organizačním odboru MMB;

pověřuje

vedoucího Odboru životního prostředí MMB podpisem darovací smlouvy na poskytnutí věcného daru – hrobového zařízení inventární č. 20028083798 umístěného na Ústředním hřbitově města Brna, hrobovém místě číslo 75/1/44-45.

Stanoviska dotčených orgánů:

- Rada města Brna na své schůzi č. R7/103 konané dne 21. 2. 2017 materiál doporučila ke schválení.

Zpracoval:

Odbor životního prostředí MMB

Předkládá:

Rada města Brna

Důvodová zpráva

Orgánům města je předkládán materiál podle § 85 písm. b) zákona č. 128/2000 Sb., o obcích, ve znění pozdějších předpisů, kdy je zastupitelstvu obce vyhrazeno rozhodování o poskytování věcných darů v hodnotě nad 20.000 Kč a peněžitých darů ve výši nad 20.000 Kč fyzické nebo právnické osobě v jednom kalendářním roce. (Do 20 tis. Kč pak podle výše uvedeného zákona, § 102, odst. 3, svěřila R6/029. schůzi konanou dne 15. 6. 2011 RMB tuto pravomoc Odboru životního prostředí MMB.)

Na základě toho je orgánům města předkládána žádost o převod hřobového zařízení umístěného na Ústředním hřbitově města Brna, hřobovém místě č. 75/1/44-45 do svého vlastnictví. Uvedené hřobové zařízení je evidováno v majetku města pod inventárním číslem 20028083798. Podle znaleckého posudku se jedná o hřbitovní stavbu, kterou tvoří zejména hřobový rám z umělého kamene, nápisní deska ze švédské žuly, nápisní deska z umělého kamene, podstavec z umělého kamene, mísa z umělého kamene a kříž ze švédské žuly. Opoždění je stanoveno odborným odhadem v rozpětí od 20 % do 70 %. Cena zjištěná znalcem činí celkem 34.363 Kč.

Podle údajů z evidence hrobů, kterou vede Správa hřbitovů města Brna, příspěvková organizace, je jako poslední nájemce k uvedenému hřobovému místu veden

, nájem byl zaplacen do 16. 11. 2014. Hřobové zařízení tak podle občanského zákoníku připadlo do vlastnictví statutárního města Brna. , poslední evidovaný nájemce tohoto hřobového místa, byl prastrýcem . Pan

zemřel po dlouhé těžké nemoci dne 29. 1. 2017, v současnosti řeší jeho přání být pohřben v uvedeném hrobě u své rodiny. Na zmíněném hřobovém místě jsou uloženy ostatky jeho příbuzenstva od roku 1925. má zájem o budoucí spravování daného hřobového místa i s původním hřobovým zařízením včetně závazku uhradit nájemné od 16. 11. 2014.

Dle smlouvy o dílo č. 4216053342 ze dne 26. 8. 2016 o posouzení cen hřobových zařízení uzavřené mezi Odborem životního prostředí MMB a znalcem byla stanovena jednotná cena za ocenění jednotlivých hřobových zařízení na 185 Kč. V případě schválení bezplatného převodu hřobového zařízení se v darovací smlouvě zavazuje, že ke dni podpisu smlouvy uhradí městu poměrnou část nákladů za znalecký posudek ve výši 185 Kč. Dále se zavazuje, že uhradí částku ve výši nájemného, včetně služeb s nájmem spojených, od doby skončení nájmu. Nájemné k předmětnému hřobovému místu činí celkem 4.250 Kč/10 let.

- **Rada města Brna projednala na schůzi č. R7/103. konané dne 21. 2. 2017 a doporučila ke schválení.**

Hlasování: 9 pro, 0 proti, 0 se zdržel / z 11 členů

Ing. Vokřál	Mgr. Hladík	R. Mrázek	Bc. Hollan	Mgr. Ander	Ing. Kacer	M. Janiček	Bc. Kolářný	JUDr. Rusňáková	Ing. Staněk	Mgr. Suchý
nepřítomen	pro	-	pro	pro	pro	pro	pro	pro	pro	pro

Statutární město Brno
Odbor životního prostředí MMB
Kounicova 67
601 67 Brno

M / J / V

MAGISTRÁT MĚSTA BRNA	
Odbor životního prostředí	
1	
Dešio dne	- 3 - 02 - 2017
Č.j. MMB:	10054190/2017
Příl:	

Žádost o převod hrobového zařízení

Žádám tímto o převod hrobového zařízení umístěného na Ústředním hřbitově města Brna, číslo hrobu 75/1/44-45, č. odhadu 13738.

Ráda bych se nově stala nájemcem tohoto hrobového místa i s původním hrobovým zařízením včetně závazku zaplacení nájmu od 16. 11. 2014. Vzhledem k mým dalším finančním výdajům spojených s nemocí a úmrtím , posledního nájemce tohoto hrobového místa, bych Vás ráda požádala o darování uvedeného hrobového zařízení.

Dále se zavazuji uhradit náklady spojené se znaleckým posouzením ceny hrobového zařízení.

Dne 3. 2. 2017

Jméno a příjmení:

Adresa:

PSČ:

Kontakt: tel. ,

Čestné prohlášení

Já, , bytem ,

čestně prohlašuji, že posledním nájemcem hrobového místa číslo 75/1/44-45 na Ústředním hřbitově města Brna byl do 16. 11. 2014 můj prastrýc , bytem . Ten po dlouhé těžké nemoci dne 29. ledna 2017 zemřel a já jako jeho příbuzná řeším jeho přání být pohřben v uvedeném hrobě u jeho rodiny. Při řešení budoucího uložení jeho ostatků jsem zjistila, že z důvodu nezaplacení nájmu již není nájemcem tohoto hrobového místa. Místo je v současné době vedeno jako opuštěné.

Žil v domácnosti sám, neměl manželku ani děti a vzhledem k jeho věku a celkovému stavu v důsledku nemoci si patrně neuvědomil důsledky, které plynou z nezaplacení nájemného. O této situaci jsem se však dozvěděla až při kontrole dokumentů u něj doma. Na zmíněném hrobovém místě jsou uloženy ostatky jeho příbuzenstva cca od roku 1925 a ráda bych mu umožnila, aby byl pochován u svých předků.

Dne 3. 2. 2017

Darovací smlouva č.

uzavřená dle § 2055 a násl. zákona č. 89/2012 Sb., občanského zákoníku, v platném znění

Smluvní strany:

Statutární město Brno

se sídlem Dominikánské nám. 196/1, 602 00 Brno

zastoupené primátorem Ing. Petrem Vokřálem

IČO: 44992785

DIČ: CZ44992785

Bankovní spojení: Česká spořitelna a.s.

Olbrachtova 1929/62, 140 00 Praha 4, IČO: 45244782, DIČ: CZ699001261

č. účtu: 111158222/0800,

ve věcech smluvních je oprávněn jednat:

Ing. Martin Vaněček, vedoucí Odboru životního prostředí MMB

jako dárce na straně jedné

a

jako obdarovaný na straně druhé

uzavírají tuto darovací smlouvu:

Čl. I.

1. Dárce prohlašuje, že je vlastníkem hrobového zařízení na hrobovém místě č. 75/1/44-45 na Ústředním hřbitově města Brna.
2. Součástí smlouvy je část znaleckého posudku č. 1608-73/16 ze dne 21. 10. 2016, zpracovaného znalcem , jehož předmětem je zjištění ceny předmětného hrobového zařízení.

Čl. II.

1. Dárce touto smlouvou daruje obdarovanému hrobové zařízení evidované v majetku města pod inventárním číslem 20028083798, v hodnotě 34.363 Kč.
2. Hrobové zařízení připadlo do vlastnictví statutárního města Brna v souladu s občanským zákoníkem. Opuštěné hrobové zařízení je evidované v protokolu č. 37/2015, evidenční číslo 13738.
3. Předmětem daru je hrobové zařízení - hřbitovní stavba, kterou tvoří zejména hrobový rám z umělého kamene, nápisní deska ze švédské žuly, nápisní deska z umělého kamene, podstavec z umělého kamene, mísa z umělého kamene a kříž ze švédské žuly.
4. Dárce prohlašuje, že na předmětu daru neváznou žádné dluhy ani jiné závazky, že je prostý práv třetích osob a je schopný užívání a že mu nejsou známy žádné okolnosti, pro které by bylo poskytnutí daru nemožné.

Čl. III.

1. Obdarovaný přijímá od dárce předmět daru do svého výlučného vlastnictví se všemi součástmi dle Čl. II. této smlouvy a prohlašuje, že je plně seznámen s jeho právním i faktickým stavem.
2. Fyzické předání a převzetí daru se uskuteční nejpozději do 15 dnů od podpisu této smlouvy.

Čl. IV.

1. Obdarovaný se zavazuje nejpozději ke dni podpisu této smlouvy uhradit částku ve výši nájemného, včetně služeb s nájmem spojených, od doby skončení nájmu, a to v kanceláři Správy hřbitovů města Brna, příspěvkové organizace, na Ústředním hřbitově města Brna.
2. Obdarovaný se zavazuje nejpozději ke dni podpisu této smlouvy uhradit v poměrné části náklady za znalecký posudek uvedený v Čl. I., bod 2., které činí 185 Kč. Tato částka bude poukázána na účet dárce, č. účtu 111158222/0800, vedený u České spořitelny a.s., Olbrachtova 1929/62, 140 00 Praha 4, variabilní symbol
3. Vlastnictví k předmětu daru nabývá obdarovaný dnem podpisu této smlouvy.
4. V případě, že podepsanou darovací smlouvu obdarovaný nevrátí dárce, považuje se úkon spočívající v úhradě nájemného a nákladů za znalecký posudek podle čl. IV. bod 1. a 2. za právní úkon akceptace této smlouvy, na základě kterého rovněž nabývá obdarovaný vlastnictví k předmětu daru specifikovaném v čl. II. této smlouvy. Úhrada těchto částek je právním jednáním, na které se hledí jako na projev vůle uzavření této smlouvy (§ 1726 a § 1744 zák. č. 89/2012 Sb., občanský zákoník). V těchto zvláštních případech nabývá obdarovaný vlastnictví k předmětu daru vymezeném v čl. II. v okamžiku úhrady nájemného a nákladů za znalecký posudek.

Čl. V.

1. Tato smlouva je vyhotovena ve třech stejnopisech s platností originálu, z nichž dárce obdrží dvě vyhotovení a obdarovaný jedno vyhotovení.
2. Smluvní strany prohlašují, že jsou oprávněny k podpisu této smlouvy, že si její obsah řádně přečetly, a že byla sepsána na základě pravdivých údajů a na základě svobodné vůle.
3. Tato smlouva nabývá platnosti a účinnosti dnem jejího podpisu oběma smluvními stranami.
4. Právní vztahy neupravené touto smlouvou se řídí příslušnými ustanoveními občanského zákoníku.

Doložka

Tato smlouva byla schválena na zasedání ZMB č. Z7/... dne 2017

V Brně dne:

V Brně dne:

Za dárce:

Za obdarovaného:

.....
Ing. Martin Vaněček
vedoucí Odboru životního prostředí
Magistrátu města Brna
pověřený podpisem Z7/... zasedáním ZMB

ZNALECKÝ POSUDEK

č. 1608 – 73/16

MAGISTRÁT MĚSTA BRNO	
Úřad pro městské prostředí	
Dnešního dne	24. 10. 2016
Č. MĚŘÍ:	10446266/1016
Prů:	

o ceně **hřbitovních staveb a hřbitovních zařízení** umístěných v obci Brno:

- na Ústředním hřbitově v k.ú. Štýřice, na pozemcích p.č. 1814, 1815, 1819, 1820 a 1831/1, při ul. Videňská,

Objednatel posudku: Statutární město Brno, Dominikánské nám. 196/1,
602 00 Brno, IČ: 44992785, DIČ: CZ44992785
Smlouva o dílo č. 4216053342

Účel posudku: Stanovení ceny zjištěné pro účely účetní evidence nebo
prodeje hřbitovních staveb.

Posudek vypracoval:

Datum místního šetření: 10. – 17. října 2016

Datum, ke kterému se provádí ocenění: 10. října 2016

Použitý oceňovací předpis: Zákon č. 151/1997 Sb., o oceňování majetku a vyhláška č. 441/2013 Sb., kterou se provádějí některá ustanovení zákona č. 151/1997 Sb., o oceňování majetku, ve znění vyhlášky č. 199/2014 Sb., vyhlášky č. 345/2015 Sb. a vyhlášky č. 53/2016 Sb.

V Brně dne: 21. října 2016

Tento znalecký posudek obsahuje 79 stran vč. příloh a předává se ve dvou provedeních.

2.1.6. Hřbitovní stavba a zařízení 13738: 75/1/44-45

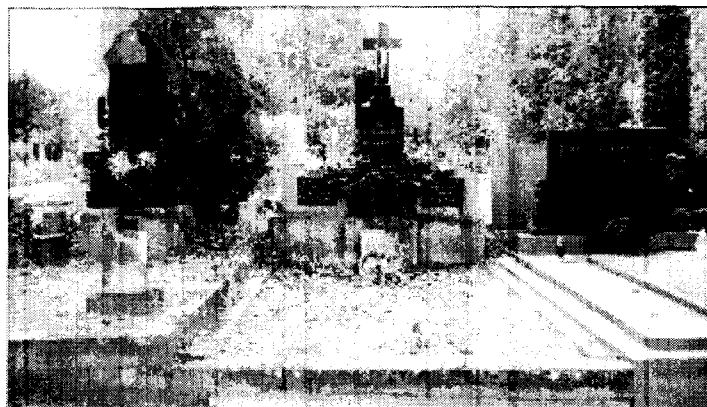

Výpočet ceny:

Č. pol.	Popis	Materiál	Výměra: výpočet	Výměra: m ² , m ³	Cena za jednotku Kč	Cena celkem: Kč	Montáž: Kč	Cena včetně montáže:	Odpotřebení: %	Cena po odpotřebení: Kč
1	Rám hřobový	umělý kámen		8,73	280	2444,40	244,44	2688,84	70	806,65
2	Nápis. deska	švédská žula	0,45*0,67+ 0,55*0,41+ 0,71*0,31+ 2*0,46*0,30	1,04	14391	14966,64	3741,66	18708,30	20	14966,64
2	Nápis. deska	umělý kámen	2*0,82*0,58	0,92	800	736,00	73,60	809,60	70	242,88
2	Podstavec	umělý kámen	2,34*0,55	1,29	1500	2064,00	206,40	2270,40	70	681,12
2	Kříž	švédská žula	0,80*0,43	0,34	14391	4892,94	1223,24	6116,18	20	4892,94
3	Mísa	umělý kámen		1,00	300	300,00	30,00	330,00	70	99,00
Cena celkem:										21689,23
Koeficient K _c :										1,25
Koeficient K _i :										2,292
Koeficient pp:										0,553
Celková cena hřbitovní stavby a zařízení: Kč										34363,23

Cena hřbitovní stavby (§ 20) – poř. č. 6 - ke dni ocenění:

34 363,00 Kč

3. Rekapitulace cen:

Pořadové číslo:	Odhad.	Skupina/fada/hrob.	Cena: Kč	Cena: (zaokrouhlená) Kč
k.ú. Štýřice:				
1.	13731	70/8/500-501	15931,30	15931,00
2.	13732	71/1/55-56	1843,10	1843,00
3.	13734	71/10/561-563	7743,59	7744,00
4.	13736	74/5/401-402	5849,87	5850,00
5.	13737	74/7/458-459	21240,20	21240,00
6.	13738	75/1/44-45	34363,23	34363,00
7.	13739	77/2/202-203	1061,98	1062,00
8.	13741	78/1/74-75	7883,87	7884,00
9.	13742	78/2/174-175	39964,15	39964,00
10.	13743	80/1/34	16141,57	16142,00
11.	13744	80/2/178	7148,05	7148,00
12.	13745	81/2/251-252	5964,18	5964,00
13.	13746	81/4/344-345	16267,40	16267,00
14.	13747	82/1/86-87	24725,57	24726,00
15.	13748	82/4/383-384	76672,23	76672,00
16.	13749	82/6/460	1019,87	1020,00
17.	13750	83/2/139	4228,14	4228,00
18.	13751	84/1/82-83	11124,10	11124,00
19.	13752	85/2/98-99	6946,73	6947,00
20.	13753	85a/2/116	1587,74	1588,00
21.	13754	85a/2/131-132	2189,80	2190,00
22.	13755	85b/1/80-81	10257,68	10258,00
23.	13757	95/3/225	3539,79	3540,00
24.	13758	96/4/287	6333,50	6334,00
25.	13759	98/2/158	5519,18	5519,00
26.	13760	98/4/275-276	19150,16	19150,00
27.	13761	99/3/190	14844,12	14844,00
28.	13762	100/2/211	3566,40	3566,00
29.	13763	101/1/16-17	14461,46	14461,00
30.	13764	105/1/84-85	35723,75	35724,00
31.	13765	105/1/128-129	2179,18	2179,00
32.	13766	107/1/29	17458,55	17459,00
33.	13767	107/1/68-69	2852,77	2853,00
34.	13768	107/1/149-150	46936,00	46936,00
35.	13769	108/2/185	3469,01	3469,00
36.	13770	109/1/31-32	2995,56	2996,00
37.	13771	109/2/217-218	2818,99	2819,00
38.	13772	110/2/222-223	2189,78	2190,00
39.	13773	111/6/129-130	9870,49	9870,00
40.	13774	111/9/225-226	10857,94	10858,00
41.	13775	111/12/301-302	14881,16	14881,00
42.	13776	112/8/186-187	4670,05	4670,00
43.	13778	112/23/591-592	7944,81	7945,00
44.	13779	H2/93	9930,83	9931,00
45.	13780	H2/209	36282,16	36282,00
46.	13781	H2/227	6033,73	6034,00
47.	13782	H3/184	6290,14	6290,00

48.	13783	H4/176	14296,20	14296,00
49.	13784	H4/251	16544,13	16544,00
50.	13785	H5/158	2195,36	2195,00
51.	13786	H5/311	404,68	405,00
52.	13787	H6/91	1315,60	1316,00
53.	13788	H7/101	508,03	508,00
54.	13789	H8/32	681,50	682,00
55.	13790	H33/689	7837,60	7838,00
56.	13791	H36/54	2835,47	2835,00
57.	13792	H36/186	2856,64	2857,00
58.	13793	H36/403	929,10	929,00
59.	13794	H36/407	4685,45	4685,00
60.	13795	H36/414	2804,36	2804,00
* 61.	13796	H38/137	7342,74	7343,00 <i>akt. 28</i>
62.	13797	H41/18	1921,20	1921,00
63.	13798	H41/37	5920,02	5920,00
64.	13800	H41/520	4392,99	4393,00
65.	13801	H42/423	2706,38	2706,00
66.	13802	H45/94	2718,42	2718,00
67.	13803	H46/121	4482,30	4482,00
68.	13806	H51/246	2428,51	2428,00
69.	13807	H56/222	3790,02	3790,00
70.	13808	H56/228	535,80	536,00
71.	13810	113/508	2615,85	2616,00
Cena celkem: Kč			707702,01	707703,00

Výsledná cena nemovitých věcí zjištěná dle zákona č. 151/1997 Sb. a vyhlášky č. 441/2013 Sb., ve znění pozdějších předpisů, zaokrouhlená: **707 700,00 Kč**

slovy: Sedmsetšedesátiset korun českých.

V Brně dne 21. října 2016

Přílohy: orientační plán ústředního hřbitova v Brně, k.ú. Štýřice

* MĚSTO BY MĚLO BYT OPĚTĚ
PŘESNĚ ZABĚHENÍ NĚJAKÝM ŽO EVIDENCE MĚSTSKÝM MĚSTA JANA.



MMB2017000000277

103

Rada města Brna

ZM7/2141

Z7/26. zasedání Zastupitelstva města Brna
konané dne 7. 3. 2017

Název:

**Návrh na vydání Změn Regulačního plánu městské části Medlánky
č. RP 16/13, č. RP 17/13, č. RP 18/13**

Obsah:

- Důvodová zpráva (str. 2-4, přílohy - CD)
- Návrh opatření obecné povahy včetně odůvodnění a včetně Rozhodnutí o námitkách (CD)

Návrh usnesení:

Zastupitelstvo města Brna

v návaznosti na ust. § 69 odst. 2 ve spojení s § 71 odst. 3 a § 188 odst. 3 zákona č. 183/2006 Sb., o územním plánování a stavebním řádu (stavební zákon), ve znění pozdějších předpisů,

- s c h v a l u j e

rozhodnutí o námitkách uplatněných k návrhu Změn Regulačního plánu městské části Medlánky č. RP 16/13, č. RP 17/13, č. RP 18/13

- v y d á v á

Změny Regulačního plánu městské části Medlánky č. RP 16/13, č. RP 17/13, č. RP 18/13 formou opatření obecné povahy, které tvoří přílohu č. ... těchto usnesení

Stanoviska dotčených orgánů:

Rada města Brna projednala materiál dne 14. 2. 2017.
(hlasování viz. důvodová zpráva).

Zpracoval:

Odbor územního plánování a rozvoje MMB

Předkládá:

Rada města Brna

1/4

Důvodová zpráva

Regulační plán městské části Medlánky (dále též „RP MČ Medlánky“) byl schválen Zastupitelstvem města Brna na Z2/048. zasedání konaném ve dnech 3. - 5. 11. 1998 a jeho závazné části byly vyhlášeny vyhláškou města Brna č. 3/1999, která byla později nahrazena obecně závaznou vyhláškou statutárního města Brna č. 8/2002.

Zadání „Změny Regulačního plánu městské části Medlánky č. RP 16/13, č. RP 17/13, č. RP 18/13“ bylo schváleno na Z6/09. zasedání Zastupitelstva města Brna konaném dne 8. 9. 2015.

Návrh změn Regulačního plánu MČ Medlánky č. RP 16/13, č. RP 17/13, č. RP 18/13 byl projednán dle § 65 odst. 2, 3 a § 188 odst. 3 stavebního zákona. Dne 10. 3. 2016 se uskutečnilo společné jednání s dotčenými orgány a dotčenými obcemi o návrhu změn Regulačního plánu MČ Medlánky s odborným výkladem zpracovatele. Dotčené orgány a dotčené obce mohly uplatnit svá stanoviska a vyjádření do 11. 4. 2016.

V termínu od 10. 3. 2016 do 11. 4. 2016 byl Návrh změn Regulačního plánu MČ Medlánky č. RP 16/13, č. RP 17/13, č. RP 18/13 vystaven k nahlédnutí v budově Magistrátu města Brna a na webových stránkách města Brna. Současně byl Návrh změn RP MČ Medlánky doručen veřejnou vyhláškou a v termínu do 11. 4. 2016 mohl každý uplatnit připomínky.

V rámci společného jednání bylo uplatněno:

- 5 stanovisek dotčených orgánů a koordinované stanovisko KrÚ Jihomoravského kraje
- 24 připomínek občanů a institucí
- 2 vyjádření dotčených městských částí

Většina z výše uvedených uplatněných stanovisek byla souhlasná, jedno bylo souhlasné s podmínkou. Většina připomínek a obě dotčené městské části uplatnily nesouhlas k návrhu změny č. RP 18/13.

Vyhodnocení výsledků společného jednání je uvedeno v kapitolách č. 9 a 10 Odůvodnění změn Regulačního plánu městské části Medlánky č. RP 16/13, č. RP 17/13, č. RP 18/13.

Na základě vyhodnocení výsledků projednání po společném jednání byl Návrh změn Regulačního plánu MČ Medlánky upraven a předložen k veřejnému projednání.

V termínu od 26. 8. 2016 do 6. 10. 2016 byl Upravený návrh změn Regulačního plánu MČ Medlánky č. RP 16/13, č. RP 17/13, č. RP 18/13 vystaven k nahlédnutí v budově Magistrátu města Brna a na webových stránkách města Brna. Veřejné projednání se konalo dne 29. 9. 2016 v budově Magistrátu města Brna. Dle stavebního zákona mohl nejpozději do 7 dnů ode dne konání veřejného projednání, tj. do 6. 10. 2016, každý uplatnit připomínky a osoby uvedené v § 85 odst. 1 a 2 stavebního zákona mohly uplatnit námítky. Dotčené orgány mohly ve stejné lhůtě uplatnit stanoviska k částem řešení, které byly od společného jednání změněny.

V rámci veřejného projednání byla uplatněna:

- 2 stanoviska dotčených orgánů a koordinované stanovisko KrÚ Jihomoravského kraje
- 2 námítky

Nebyly uplatněny žádné připomínky. Všechna výše uvedená uplatněná stanoviska byla souhlasná bez připomínek. Vyhodnocení výsledků veřejného projednání je uvedeno v kapitolách č. 9 a 11 Odůvodnění změn Regulačního plánu městské části Medlánky č. RP 16/13, č. RP 17/13, č. RP 18/13.

Návrh Rozhodnutí o námítkách byl zpracován ve spolupráci s určeným zastupitelem, odsouhlasen dotčenými orgány a je součástí návrhu opatření obecné povahy v kapitole č. 11 Odůvodnění změn Regulačního plánu městské části Medlánky č. RP 16/13, č. RP 17/13, č. RP 18/13. Návrh Rozhodnutí o námítkách k návrhu Změn Regulačního plánu městské části Medlánky č. RP 16/13, č. RP 17/13, č. RP 18/13 je předložen ZMB ke schválení dle § 172 odst. 5 zákona č. 500/2004 Sb., správní řád, ve znění pozdějších předpisů.

Návrh změn Regulačního plánu MČ Medlánky č. RP 16/13, č. RP 17/13, č. RP 18/13 byl na základě výsledků veřejného projednání upraven, nejednalo se však o podstatnou úpravu návrhu, která by vyvolávala potřebu konat opakované veřejné projednání.

Pro snadnější orientaci členů samosprávných orgánů města Brna při projednání a při rozhodování o předloženém materiálu byla zpracována přehledná souhrnná tabulka (ve formátu MS Office excel), která umožňuje interaktivní prohlížení. V tabulkách nazvaných *Souhrnný přehled podání a jejich*

vyhodnocení – interaktivní prohlížení (společné jednání) a Souhrnný přehled podání a jejich vyhodnocení – interaktivní prohlížení (veřejné projednání) jsou obsaženy následující informace:

- číslo jednací doručených podání (dle evidence MMB) s proklikem na elektronickou kopii (sken) **plného znění podání;**
- identifikace podatelů;
- **text vyhodnocení stanovisek, připomínek a námitek** s uvedením pokynů pro úpravu Návrhu změn.

Souhrnná tabulka je členěna na jednotlivé listy podle skupin subjektů, které podání uplatňovaly.

Všechny dokumenty, jejichž prohlížení tabulka umožňuje, jsou součástí správního spisu pořizování změn regulačního plánu (dříve též nazýváno dokladová část procesu pořizování) a obsahují i osobní údaje. Pro jednání KÚP, RMB a ZMB se poskytují dokumenty v plném znění (v neanonymizované podobě) s poučením o nakládání s osobními údaji.

Je však třeba upozornit, že interaktivní prohlížení v tabulce je funkční pouze, pokud je soubor prohlížen na zařízeních s připojením k internetu. V režimu offline jednotlivé prokliky nejsou dostupné. Tyto dokumenty jsou přílohou č. 1 a 2 důvodové zprávy.

Návrh na vydání změn Regulačního plánu MČ Medlánský č. RP 16/13, č. RP 17/13, č. RP 18/13 obsahuje 3 samostatné změny:

Změna č. RP 16/13

Na pozemcích změny RP 16/13 je navrženo odstranění překryvné funkce zeleně ve stavebních plochách a úprava stavební hranice. Změnou se dále navrhuje nová obousměrná obslužná komunikace s obratištěm napojená pouze na ulici Kytnerova.

Změna č. RP 17/13

Na pozemcích změny RP 17/13 je navrženo odstranění překryvné funkce zeleně ve stavebních plochách. Ostatní prvky prostorové regulace na pozemcích změny zůstávají zachovány dle původního regulačního plánu.

Změna č. RP 18/13

Změnou RP 18/13 se navrhuje zrušení zvláštní regulace „Lokalita bývalé Medlánské cihelny na k.ú. Řečkovice“, jejíž zástavba by byla řešena architektonickou soutěží či výběrem z min. 3 variantních řešení od různých autorů. Požadavek na řešení zástavby architektonickou soutěží či výběrem z min. 3 variantních řešení od různých autorů stanovený obecně závaznou vyhláškou statutárního města Brna č. 8/2002 nereflkuje na současné právní požadavky na obsah územně plánovací dokumentace a je nezbytné tento požadavek z RP vypustit. Tato změna má dopad do textu obecně závazné vyhlášky statutárního města Brna č. 8/2002, o závazných částech RP MČ Medlánský. Přehledné zobrazení změny obecně závazné vyhlášky je uvedeno v Části II Odůvodnění změn RP MČ Medlánský.

Návrh opatření obecné povahy je zpracován dle §§ 171 – 174 zákona č. 500/2004 Sb., správní řád, ve znění pozdějších předpisů. Předkládaná změna regulačního plánu ve formě opatření obecné povahy obsahuje tyto části:

Změny Regulačního plánu městské části Medlánský č. RP 16/13, č. RP 17/13, č. RP 18/13

- Textová část

- Grafická část

1a Změna výkresu č. 2 - Hlavní výkres - Změny č. RP 16/13 a RP 17/13 1 : 2 000

1b Změna výkresu č. 2 - Hlavní výkres - Změna č. RP 18/13 1 : 2 000

2 Změna výkresu č. 3 - Doprava - Změny č. RP 16/13 a RP 17/13 1 : 2 000

Odůvodnění změn Regulačního plánu městské části Medlánský č. RP 16/13, č. RP 17/13, č. RP 18/13

- Textová část

- Grafická část

O1a Koordinační výkres - Změny č. RP 16/13 a RP 17/13 1 : 2 000

O1b Koordinační výkres - Změna č. RP 18/13 1 : 2 000

Návrh na vydání změn Regulačního plánu MČ Medlánský č. RP 16/13, č. RP 17/13, č. RP 18/13 formou opatření obecné povahy se předkládá samosprávě města Brna k projednání. Návrh na vydání je v souladu s politikou územního rozvoje, s nadřazenou územně plánovací dokumentací, se stavebním zákonem a jeho prováděcími předpisy, s cíli a úkoly územního plánování, s požadavky zvláštních právních předpisů a se stanovisky dotčených orgánů. Posouzení souladu návrhu dle § 68 odst. 4 písm. a) - d) stavebního zákona je obsaženo v kapitolách 2, 3, 8 a 9 Odůvodnění změn Regulačního plánu městské části Medlánský č. RP 16/13, č. RP 17/13, č. RP 18/13.

Pořizovatel (OÚPR MMB) doporučuje vydat Změny Regulačního plánu městské části Medlánky č. RP 16/13, č. RP 17/13, č. RP 18/13 formou opatření obecné povahy.

Materiál byl projednán na zasedání Komise RMB pro územní plánování č. R7/KUP/28 dne 8. 2. 2017:

Komise RMB pro územní plánování

d o p o r u č u j e

Radě města Brna doporučit Zastupitelstvu města Brna

v návaznosti na ust. § 69 odst. 2 ve spojení s § 71 odst. 3 a § 188 odst. 3 zákona č. 183/2006 Sb., o územním plánování a stavebním řádu (stavební zákon), ve znění pozdějších předpisů,

- s c h v á l i t

návrh rozhodnutí o námitkách uplatněných k návrhu Změn Regulačního plánu městské části Medlánky č. RP 16/13, č. RP 17/13, č. RP 18/13

- s o u h l a s i t

s návrhem na vydání Změn Regulačního plánu městské části Medlánky č. RP 16/13, č. RP 17/13, č. RP 18/13 opatřením obecné povahy

- v y d a t

Změny Regulačního plánu městské části Medlánky č. RP 16/13, č. RP 17/13, č. RP 18/13 formou opatření obecné povahy

Přítomno 10 členů komise / 9 pro – 0 proti – 1 se zdržel / z 11 členů

Usnesení bylo přijato.

Ing. arch. Bořecký	Ing. Kašpaříková	RNDr. Chvátal	Mgr. Ander, Ph.D.	Ing. arch. Palaščák	Mgr. Koryčánek	Ing. Kunc	RNDr. Borecký	Jiří Ides	JUDr. Kerndl	JUDr. Oliva
pro	pro	pro	pro	pro	pro	pro	zdržel	oml.	pro	pro

Materiál byl projednán na R7/102. schůzi Rady města Brna dne 14. 2. 2017:

RMB doporučuje Zastupitelstvu města Brna v návaznosti na ust. § 69 odst. 2 ve spojení s § 71 odst. 3 a § 188 odst. 3 zákona č. 183/2006 Sb., o územním plánování a stavebním řádu (stavební zákon), ve znění pozdějších předpisů,

schválit

rozhodnutí o námitkách uplatněných k návrhu Změn Regulačního plánu městské části Medlánky č. RP 16/13, č. RP 17/13, č. RP 18/13

vydat

Změny Regulačního plánu městské části Medlánky č. RP 16/13, č. RP 17/13, č. RP 18/13 formou opatření obecné povahy.

Schváleno jednomyslně 8 členy.

Ing. Vokřál	Mgr. Hladík	R.Mrázek	Bc. Hollan	Mgr. Ander	Ing. Kacer	M. Janíček	Bc. Kolářný	JUDr. Rusňáková	Ing. Staněk	Mgr. Suchý
pro	pro	—	nepř.	pro	pro	pro	pro	pro	nepř.	pro

Materiál bude v průběhu zasedání k nahlédnutí.

Příloha č. 1 - Souhrnný přehled podání a jejich vyhodnocení – interaktivní prohlížení (společné jednání) (CD)

Příloha č. 2 - Souhrnný přehled podání a jejich vyhodnocení – interaktivní prohlížení (veřejné jednání) (CD)



MMB201700000278

104

Rada města Brna

ZM7/2143

Z7/26. zasedání Zastupitelstva města Brna
konané dne 7. 3. 2017

Název:

Záměr pořídit změnu Územního plánu města Brna B70/15-II - 44. soubor

Obsah:

- Důvodová zpráva (str. 2 - 3)
- Záměr pořídit změnu Územního plánu města Brna B70/15-II - 44. soubor (str. 4 - 5)
- Orientačně vymezené řešené území - B70/15-II (str. 6)
- Hlasovací pomůcka - B70/15-II (str. 7)

Návrh usnesení:

Zastupitelstvo města Brna**pro území městských částí Brno-Královo Pole a Brno-Žabovřesky****- s c h v a l u j e**

v návaznosti na ust. § 44 zákona č. 183/2006 Sb., o územním plánování a stavebním řádu (stavební zákon), ve znění pozdějších předpisů,

- Záměr pořídit změnu Územního plánu města Brna - 44. soubor:

B70/15-II	MČ BRNO-KRÁLOVO POLE, MČ BRNO-ŽABOVŘESKY, k. ú. Královo Pole, k. ú. Žabovřesky, pod Palackého vrchem
	<i>Provéřit možnost změny funkčního využití ploch, změny významu ploch a navýšení indexu podlažních ploch na základě zpracované územní studie "Technické prověření obsluhy území pod Palackého vrchem - dopracování" (Pelčák&partner Architekti, listopad 2014).</i>

Stanoviska dotčených orgánů:

Rada města Brna projednala materiál dne 21. 2. 2017.

(hlasování viz. důvodová zpráva).

Zpracoval:

Odbor územního plánování a rozvoje MMB

Předkládá:

Rada města Brna

1/7

Důvodová zpráva

44. soubor změn Územního plánu města Brna (ÚPmB) byl sestaven z návrhů na pořízení změn podaných v období od 1. 1. 2013 do 31. 12. 2015. Jednalo se zejména o návrhy na dílčí změny podmínek využití území lokálního charakteru. Návrhy na pořízení změn byly od února 2016 vystaveny na webových stránkách města Brna a všech 29 městských částí bylo o této skutečnosti informováno. Samosprávy městských částí k většině z nich v období únor - červen 2016 uplatnily svá vyjádření. U návrhu na pořízení změny B70/15-II byla vyjádření dotčených městských částí rozporná – MČ Brno-Žabovřesky s pořízením změny souhlasila, MČ Brno-Královo Pole naopak pořízení změny nedoporučila. Následně byly návrhy na pořízení změn opatřeny stanoviskem pořizovatele (OÚPR MMB) a vyjádřením náměstka primátora pro oblast rozvoje města a byly zpracovány do dokumentu nazvaného „*Záměr pořídit změny Územního plánu města Brna - 44. soubor*“.

Materiál „*Záměr pořídit změny Územního plánu města Brna - 44. soubor*“ byl projednán v RMB dne 24. 8. 2016. Rada města Brna při projednání materiálu nepřijala usnesení ke změně B70/15-II a odložila rozhodnutí o pořízení uvedené změny do doby projednání záměrů s dotčenými městskými částmi v rámci dohodovacího řízení. Zastupitelstvo města Brna na Z7/20. zasedání dne 6. 9. 2016 vzalo na vědomí, že RMB k tomuto záměru změny nepřijala usnesení.

V lednu 2017 se za účasti náměstka primátora pro oblast rozvoje města konalo jednání se samosprávou městské části Brno-Královo Pole a bylo dohodnuto, že požadavky, které městská část k záměru změny uplatnila, nebudou brány jako důvod k zamítnutí záměru pořídit předmětnou změnu ÚPmB, ale budou uplatněny v následných fázích procesu pořizování, tak aby byly řádně prověřeny.

Vzhledem k výše uvedenému se tak záměr pořízení změny B70/15-II znovu předkládá samosprávě města Brna k projednání a ZMB k rozhodnutí.

Nyní předkládaný materiál se skládá z dokumentu **Záměr pořídit změnu Územního plánu města Brna B70/15-II - 44. soubor** a z dokumentu **Orientačně vymezené řešené území - B70/15-II**.

Dokument **Záměr pořídit změnu Územního plánu města Brna B70/15-II - 44. soubor** obsahuje strukturovaně uvedené následující údaje:

- Identifikace změny (*označení za lomítkem znamená rok a pololetí podání návrhu*)
- Orientační slovní vymezení dotčeného území
- Cíl změny, resp. účel, za jakým má být změna pořizována, tj. **ZÁMĚR**
- Uvedení kategorie subjektu, který změnu inicioval (v zájmu ochrany osobních údajů jsou všechny subjekty kromě orgánů veřejné správy označeny souhrnným názvem „ostatní“)
- **Vyjádření samosprávy městských částí**
- **Vyjádření náměstka primátora pro oblast rozvoje města - Mgr. Martina Andera, PhD.**
- **Stanovisko pořizovatele - OÚPR MMB**
- Poznámka - případné informace o existenci duplicitních změn nebo návrhů na pořízení změn a o existenci souvisejících či protichůdných změn v lokalitě.

Územní studie "Technické prověření obsluhy území pod Palackého vrchem - dopracování" (Pelčák&partner Architekti, listopad 2014), která je uvedena v ZÁMĚRU je dostupná na webu města: <http://www.brno.cz/sprava-mesta/magistrat-mesta-brna/usek-rozvoje-mesta/odbor-uzemniho-planovani-a-rozvoje/dokumenty/upp/us-uzemne-technicke-provereni-obsluhy-uzemi-pod-palackeho-vrchem/>.

Dokument **Orientačně vymezené řešené území - B70/15-II** obsahuje grafické znázornění orientačně vymezeného dotčeného území záměru. Toto území není vymežováno závazně a není ani v této fázi schvalováno samosprávou. Konkretizace rozsahu budoucího řešeného území je předmětem dalších fází procesu pořizování a projednání změny územního plánu.

Změny ÚPmB jsou pořizovány dle zákona č.183/2006 Sb., o územním plánování a stavebním řádu (stavební zákon), ve znění pozdějších předpisů, ve spojení se zákonem č. 500/2004 Sb., správní řád, ve znění pozdějších předpisů, a tento proces je dle § 188 odst. 3 a § 55 odst. 2 stavebního zákona upraven v ustanoveních § 43 až § 55 stavebního zákona, jeho prováděcích vyhlášek a v části šesté správního řádu. Jedná se o vzájemně se doplňující výkon státní správy i samosprávy.

Proces pořizování změn je rozdělen do 3 základních fází, které na sebe navazují a ve kterých probíhá postupná konkretizace budoucího uspořádání řešeného území. Záměr změny **B70/15-II** se nyní nachází

ve fázi první, tzv. „ZÁMĚRU“, kdy Zastupitelstvo města Brna rozhodne o tom, zda vůbec dojde k zahájení procesu pořizování změny v dané lokalitě. Schválením záměru dává samospráva města souhlas s tím, že se bude v dané lokalitě řešit „nějaká“ pouze velmi obecně formulovaná změna, a v záměru se stanoví účel nebo cíl, ke kterému se má při pořizování směřovat. Z těchto důvodů bývají formulace záměrů změn uvedeny ve velice obecné rovině jen s uvedením cíle, případně účelu, kterého má být pořízením změny dosaženo (nepředjímá se budoucí konkrétní funkční využití), a bez závazného stanovení budoucího řešeného území. Je tomu tak proto, že rozhodnutí o pořízení slouží čistě jako prvotní pokyn k zahájení prací na každé jednotlivé změně a teprve v rámci procesu pořízení a projednání postupně dochází ke konkretizaci původního schváleného obecného záměru změny.

V případě, že Zastupitelstvo města Brna **schválí zahájení procesu pořizování změny B70/15-II, bude tato změna pořizována v rámci 44. souboru změn ÚPmB, do kterého byla původně zařazena.**

Materiál byl projednán na zasedání Komise RMB pro územní plánování č. R7/KUP/28 dne 8. 2. 2017:

**Komise RMB pro územní plánování
d o p o r u č u j e**

**Radě města Brna doporučit Zastupitelstvu města Brna
pro území městských částí Brno-Královo Pole a Brno-Žabovřesky**

- s c h v á l i t

v návaznosti na ust. § 44 zákona č. 183/2006 Sb., o územním plánování a stavebním řádu (stavební zákon), ve znění pozdějších předpisů,

- Záměr pořídit změnu Územního plánu města Brna - 44. soubor:

B70/15-II	MČ BRNO-KRÁLOVO POLE, MČ BRNO-ŽABOVŘESKY, k. ú. Královo Pole, k. ú. Žabovřesky, pod Palackého vrchem
	<i>Provéřit možnost změny funkčního využití ploch, změny významu ploch a navýšení indexu podlažních ploch na základě zpracované územní studie "Technické prověření obsluhy území pod Palackého vrchem - dopracování" (Pelčák&partner Architekti, listopad 2014).</i>

Prítomno 10 členů komise / 9 pro – 1 proti – 0 se zdržel / z 11 členů

Usnesení bylo přijato.

Ing. arch. Bořecký	Ing. Kašpaříková	RNDr. Chvátal	Mgr. Ander, Ph.D.	Ing. arch. Palaščík	Mgr. Koryčánek	Ing. Kunc	RNDr. Borecký	Jiří Ides	JUDr. Kerndl	JUDr. Oliva
pro	pro	pro	pro	pro	pro	pro	proti	oml.	pro	pro

Materiál byl projednán na R7/103. schůzi Rady města Brna dne 21. 2. 2017:

RMB doporučuje Zastupitelstvu města Brna

pro území městských částí Brno-Královo Pole a Brno-Žabovřesky schválit v návaznosti na ust. § 44 zákona č. 183/2006 Sb., o územním plánování a stavebním řádu (stavební zákon), ve znění pozdějších předpisů,

- Záměr pořídit změnu Územního plánu města Brna - 44. soubor:

B70/15-II MČ BRNO-KRÁLOVO POLE, MČ BRNO-ŽABOVŘESKY, k. ú. Královo Pole, k. ú. Žabovřesky, pod Palackého vrchem.

Provéřit možnost změny funkčního využití ploch, změny významu ploch a navýšení indexu podlažních ploch na základě zpracované územní studie „Technické prověření obsluhy území pod Palackého vrchem - dopracování“ (Pelčák&partner Architekti, listopad 2014).

Pro návrh usnesení hlasovalo 9 členů, nikdo nebyl proti, 1 člen se zdržel hlasování.

Ing. Volkfál	Mgr. Hladík	R. Mrázek	Bc. Hollan	Mgr. Ander	Ing. Kacér	M. Janíček	Bc. Kolářný	JUDr. Rusňáková	Ing. Staněk	Mgr. Suchý
pro	pro	--	pro	pro	zdržel se	pro	pro	pro	pro	pro

Záměr pořídít změnu Územního plánu města Brna B70/15-II - 44. soubor

MČ BRNO-KRÁLOVO POLE, MČ BRNO-ŽABOVŘESKY

Číslo změny	MČ, k. ú., ulice nebo lokalita, základní popis změny	Kdo žádá *	Poznámka
<u>B70/15-II</u>	<p style="text-align: center;">MČ, k. ú., ulice nebo lokalita, základní popis změny</p> <p>MČ BRNO-KRÁLOVO POLE, MČ BRNO-ŽABOVŘESKY, k. ú. Královo Pole, k. ú. Žabovřesky, pod Palackého vrchem</p> <p><i>Provéřít možnost změny funkčního využití ploch, změny významu ploch a navýšení indexu podlažních ploch na základě zpracované územní studie "Technické prověření obsluhy území pod Palackého vrchem - dopracování" (Pelcák&partner Architekti, listopad 2014).</i></p> <p>MČ Brno-Žabovřesky: Souhlasí B70/15-II MČ BRNO-KRÁLOVO POLE, MČ BRNO-ŽABOVŘESKY, k. ú. Královo Pole, k. ú. Žabovřesky, pod Palackého vrchem</p> <p><i>Provéřít možnost změny funkčního využití ploch, změny významu ploch a navýšení indexu podlažních ploch na základě zpracované územní studie "Technické prověření obsluhy území pod Palackého vrchem - dopracování" (Pelcák&partner Architekti, listopad 2014).</i></p> <p>VI. zasedání konané dne 17.9.2015 vydalo souhlasné stanovisko, které bylo zasláno přípisem dne 23.9.2015 pořizovateli.</p> <p>(VI. zasedání ZMČ Brno-Žabovřesky dne 17. 9. 2015)</p> <p>K obsahu předmětných návrhů změn 40. a 44. souboru se městská část již vyjadřovala v předešlých letech několikrát. V mnohých případech jsou na totožné pozemky podávány návrhy zcela protichůdné, sporné. Samosprávné orgány nemají dostatečné informace o změnách záměrů, podrobnostech návrhů, a o dopadu jednotlivých změn do území. Pro jednání samosprávných orgánů, které budou případně muset revokovat svá původní usnesení, jsou předkládané materiály nedostatečné.</p> <p>Městská část se proto závazně vyjádří v rámci řádného procesu pořizování změn ve fázi „Návrh“, až budou předmětné změny náležitě dopracovány věcně a z hledisek dopadů i protichůdných záměrů do území, tedy v době, kdy budou návrhy vystaveny v konečné podobě k připomínkování veřejnosti.</p> <p>(dopis od MČ Brno-Žabovřesky ze dne 9. 6. 2016)</p>	ostatní, MMB OÚPR	
	<p>MČ Brno- Královo Pole: Nedoporučuje</p> <p>Změna B70/15-II, MČ Brno – Žabovřesky, k. ú. Žabovřesky, k. ú. Královo Pole, pod Palackého vrchem</p> <p>Provéřít možnost změny funkčního využití ploch, změny významu ploch a navýšení IPP na základě zpracované územní studie „Technické prověření obsluhy území pod Palackého vrchem – dopracování“ (zpracovatel Pelcák + partner Architekti, 11/2014).</p> <p>Nedoporučujeme pořízení změny ÚPmB.</p>		

4/7

	<p>Důvodem je nesouhlas MČ Brno – Královo Pole s navrženým prodloužením komunikace v ul. U Vodárny přes přírodní lokalitu Palackého vrch a závlekiem dopravní obsluhy nově navrhovaného obytného souboru v MČ Žabovřesky přes území MČ Královo Pole (8. zasedání ZMČ Brno-Královo Pole dne 20. 4. 2016)</p> <p>NÁMĚSTEK PRIMÁTORA pro oblast rozvoje města: Doporučuje prověřit záměr s respektem ke stanoviskům obou městských částí.</p> <p>OÚPR: Doporučuje. ÚPmB v podobě, v jaké jsou navrženy v této lokalitě plochy pro obsluhu území, nelze realizovat; z tohoto důvodu byl pořízen nový podklad "Technické prověření obsluhy území pod Palackého vrchem - dopracování" (Pelechák&partner Architekti, listopad 2014), který navrhuje možné realizovatelné řešení dané lokality.</p>		
--	---	--	--

* vysvětlivky: MMB OÚPR - Magistrát města Brna Odbor územního plánování a rozvoje ostatní tj. fyzické osoby a právnické osoby (v zájmu ochrany osobních údajů jsou tyto subjekty označeny souhrnným názvem).

5/7

Hlasovací pomůcka

B70/15-II (44. soubor) - ZÁMĚR

číslo změny	TEXT ZÁMĚRU	MČ	Náměstek primátora	OÚPR MMB	Doporučení KSUP (10.8.2016)	Doporučení KUP (8.2.2017)	Doporučení RMB (24.8.2016)	Doporučení RMB (21.2.2017)	Rozhodnutí ZMB
<u>B70/15-II</u>	<p>MČ BRNO-KRÁLOVO POLE, MČ BRNO-ŽABOVŘESKY, k. ú. Královo Pole, k. ú. Žabovřesky, pod Palackého vrchem</p> <p><i>Provéřít možnost změny funkčního využití ploch, změny významu ploch a navýšení indexu podlažních ploch na základě zpracované územní studie "Technické prověření obsluhy území pod Palackého vrchem - dopracování" (Pelcák & partner Architekti, listopad 2014).</i></p>	A/N	A/N	A/N	A/N	A/N	A/N	A/N	A/N
	MČ								
	Brno - Královo Pole	N							
	Brno - Žabovřesky	A	A	A	N	A	usnesení nebylo přijato	A	

7/7



MMB201700000279

105

Rada města Brna

ZM7/2142

Z7/26. zasedání Zastupitelstva města Brna
konané dne 7. 3. 2017

Název:

Návrh na ukončení procesu pořizování změn Územního plánu města Brna

Obsah:

- Důvodová zpráva (str. 2 - 3)
- Návrh na ukončení procesu pořizování změn ÚPmB (z let 2011, 2012) (str. 4 - 13)

Návrh usnesení:

Zastupitelstvo města Brna

- s o u h l a s í

s ukončením procesu pořizování změn Územního plánu města Brna

- B34/11-I, B25/11-II (MČ Brno-Bohunice)
- B11/12-I (MČ Brno-Komín)
- B30/11-I, B6/12-I (MČ Brno-Královo Pole)
- B11/12-II (MČ Brno-Maloměřice a Obřany)
- B15/12-II (MČ Brno-Ořešín)
- B13/11-I (MČ Brno-Žebětín)

Stanoviska dotčených orgánů:

Rada města Brna projednala materiál dne 14. 2. 2017.
(hlasování viz. důvodová zpráva).

Zpracoval:

Odbor územního plánování a rozvoje MMB

Předkládá:

Rada města Brna

127

1/13

Důvodová zpráva

Změny **B34/11-I**, **B25/11-II** (MČ Brno-Bohunice), **B11/12-I** (MČ Brno-Komín), **B30/11-I**, **B6/12-I** (MČ Brno-Královo Pole), **B11/12-II** (MČ Brno-Maloměřice a Obřany), **B15/12-II** (MČ Brno-Ořešín) a **B13/11-I** (MČ Brno-Žebětín) byly pořizovány v rámci Změn Územního plánu města Brna z let 2011, 2012. Jedná se o dílčí změny převážně lokálního charakteru, o které bylo požádáno v letech 2011 až 2012. ZÁMĚRY změn byly schváleny ve čtyřech samostatných souborech (32. – 35. soubor) v roce 2012 a 2013. ZADÁNÍ změn z let 2011, 2012 bylo připraveno společně se změnami ÚPmB 43. soubor. Návrh ZADÁNÍ včetně orientačního vymezení řešených území byl k projednání zveřejněn veřejnou vyhláškou na úřední desce MMB v termínu od 6. 4. 2016 do 6. 5. 2016.

V návrhu ZADÁNÍ, které bylo zpracováno pořizovatelem (OÚPR MMB) ve spolupráci s určeným zastupitelem, bylo u změn B34/11-I, B25/11-II, B11/12-I, B6/12-I, B11/12-II, B15/12-II, B13/11-I uvedeno, že jsou obsahově velmi podobné s jinými současně pořizovanými změnami ve 43. souboru změn, u změny B30/11-I bylo uvedeno, že záměr změny byl již prověřen úpravou směrné části (duben 2012).

Změna B34/11-I (k ukončení) bude prověřena v rámci změny B4/15-0 (43. soubor).

Změna B25/11-II (k ukončení) bude prověřena v rámci změny B2/15-0 (43. soubor).

Změna B11/12-I (k ukončení) bude prověřena v rámci změny B62/15-0 (43. soubor).

Změna B6/12-I (k ukončení) bude prověřena v rámci změny B209/15-0 (43. soubor).

Změna B11/12-II (k ukončení) bude prověřena v rámci změny B86/15-0 (43. soubor).

Změna B15/12-II (k ukončení) bude prověřena v rámci změny B20/11-II (Změny z 2011, 2012).

Změna B13/11-I (k ukončení) bude prověřena v rámci změny B183/15-0 (43. soubor).

(Překryvy řešených území jsou seznatelné z grafické přílohy materiálu.)

Záměr změny B30/11-I (k ukončení) byl již prověřen úpravou směrné části S15/12 ze dne 27. 4. 2012.

Všech 8 změn bylo proto již v návrhu ZADÁNÍ změn ÚPmB 43. soubor a změn z 2011, 2012 pořizovatelem doporučeno k ukončení. Takto bylo navrženo ukončení těchto změn projednáno s veřejností, dotčenými orgány státní správy i okolními obcemi. V rámci projednání nebyly k tomuto návrhu na ukončení uplatněny žádné připomínky ani požadavky. Připomínky k návrhu na ukončení těchto změn neuplatnily ani samosprávné orgány města Brna při projednání materiálu Zadání změn Územního plánu města Brna 43. soubor a změn z 2011, 2012 v období září až listopad 2016.

Dne 14. 9. 2016 byl materiál „ZADÁNÍ změn ÚPmB 43. soubor a změn z 2011, 2012“ projednán v KUP, dne 27. 9. 2016 byl materiál projednán v RMB a ve dnech 11. 10. a 15. 11. 2016 byl materiál projednán v ZMB. Při projednání nebyly návrhy na ukončení těchto změn žádným z orgánů rozporovány. Jelikož již byly návrhy na ukončení projednány v samosprávných orgánech v rámci materiálu „ZADÁNÍ změn ÚPmB 43. soubor a změn z 2011, 2012“, nepředkládal pořizovatel návrh na ukončení k opětovnému projednání v komisi Rady města Brna.

S ohledem na nekolizní průběh projednání těchto změn má pořizovatel za to, že samospráva města již implicitně vyjádřila s návrhem na ukončení procesu pořizování těchto 8 změn svůj souhlas. ZADÁNÍ změn ÚPmB 43. soubor a změn z 2011, 2012 bylo schváleno Zastupitelstvem města Brna na Z7/23. zasedání dne 15. 11. 2016. V usnesení č. ZM7/1919 však nebylo uvedeno výslovně, že ZMB souhlasí s ukončením procesu pořizování těchto změn. Z formálního hlediska tak chybí finální rozhodnutí zastupitelstva o ukončení procesu pořizování těchto změn, což má napravit nyní předkládaný materiál.

Materiál Návrh na ukončení procesu pořizování změn Územního plánu města Brna se nyní předkládá k projednání a schválení, aby změny (v souladu s tím, jak byly projednány) byly ukončeny patřičným formálním úkonem samosprávy města Brna. Proces pořizování změn je vždy zahájen rozhodnutím zastupitelstva obce a rovněž i poslední úkon v procesu pořizování náleží zastupitelstvu. Pokud nedojde k vydání změny, je třeba proces ukončit jiným rozhodnutím samosprávy.

Podrobný popis důvodů k ukončení změn je uveden v materiálu Návrh na ukončení procesu pořizování změn ÚPmB (z let 2011, 2012). Grafické znázornění změn navržených k ukončení je prezentováno na vybraných výkresech grafické přílohy schváleného Zadání změn Územního plánu města Brna 43. soubor a změn z 2011, 2012 - *Orientační vymezení řešených území*. Tyto výkresy obsahují kromě změn navržených k ukončení, které jsou vyznačeny odlišnou barvou, i vyznačení změn, které byly Zadáním změn ÚPmB 43. soubor a změn z 2011, 2012 schváleny k dalšímu pořizování, a to z toho důvodu, aby byly dokladovány územní průměty duplicitních změn.

S ohledem na výše uvedené doporučuje pořizovatel změn ÚPmB (OÚPR MMB) souhlasit s ukončením procesu pořizování změn B34/11-I, B25/11-II, B11/12-I, B30/11-I, B6/12-I, B11/12-II, B15/12-II a B13/11-I.

Materiál byl projednán na R7/102. schůzi Rady města Brna dne 14. 2. 2017:

RMB doporučuje Zastupitelstvu města Brna souhlasit s ukončením procesu pořizování změn Územního plánu města Brna

- B34/11-I, B25/11-II (MČ Brno-Bohunice)
- B11/12-I (MČ Brno-Komín)
- B30/11-I, B6/12-I (MČ Brno-Královo Pole)
- B11/12-II (MČ Brno-Maloměřice a Obřany)
- B15/12-II (MČ Brno-Ořešín)
- B13/11-I (MČ Brno-Žebětín)

Schváleno jednomyslně 8 členy.

Ing. Vokřál	Mgr. Hladík	R. Mrázek	Bc. Hollan	Mgr. Ander	Ing. Kacer	M. Janíček	Bc. Kolářný	JUDr. Rusňáková	Ing. Staněk	Mgr. Suchý
pro	pro	—	nepř.	pro	pro	pro	pro	pro	nepř.	pro

**Návrh na ukončení procesu pořizování změn ÚPmB
(z let 2011, 2012)**

MČ BRNO-BOHUNICE

Číslo změny	MČ, k. ú., ulice nebo lokalita, základní popis změny
B34/11-I	MČ BRNO-BOHUNICE, k. ú. Bohunice, jižní část ul. Lány <i>Prověřit možnost změny funkčních ploch hřbitovů ve smyslu zmenšení územní rezervy pro rozvoj Ústředního hřbitova.</i>
<p>Odůvodnění: Vzhledem k tomu, že změna obdobného obsahu má být prověřena v rámci změny B4/15-0 (<i>Prověřit možnost změny funkčního využití ploch za účelem výstavby duchovně vzdělávacího centra a zpřesnění rozsahu rozvojových ploch Ústředního hřbitova.</i>), navrhuje se změnu B34/11-I ukončit a vyhnout se tak duplicitnímu prověřování. Záměr bude prověřen v rámci změny B4/15-0.</p>	
B25/11-II	MČ BRNO-BOHUNICE, k. ú. Bohunice, ul. Pod nemocnicí - Jihlavská <i>Prověřit možnost změny funkčních ploch smíšených obchodu a služeb na stabilizované plochy ostatní městské zeleně.</i>
<p>Odůvodnění: Vzhledem k tomu, že změna obdobného obsahu má být prověřena v rámci změny B2/15-0 (<i>Prověřit možnost změny funkčního využití ploch za účelem stabilizace existující zeleně při ulici Jihlavské s významnou ochrannou funkcí proti hluku.</i>), navrhuje se změnu B25/11-II ukončit a vyhnout se tak duplicitnímu prověřování. Záměr bude prověřen v rámci změny B2/15-0.</p>	

MČ BRNO-KOMÍN

Číslo změny	MČ, k. ú., ulice nebo lokalita, základní popis změny
B11/12-I	MČ BRNO-KOMÍN, k. ú. Komín, u hřbitova - jih <i>Prověřit možnost změny funkčních ploch smíšených obchodu a služeb a ploch veřejné vybavenosti - školství na plochy pro bydlení s IPP 0,3.</i>
<p>Odůvodnění: Vzhledem k tomu, že změna obdobného obsahu má být prověřena v rámci změny B62/15-0 (<i>Prověřit možnost změny funkčního využití ploch za účelem výstavby objektu bydlení.</i>), navrhuje se změnu B11/12-I ukončit a vyhnout se tak duplicitnímu prověřování. Záměr bude prověřen v rámci změny B62/15-0.</p>	

MČ BRNO-KRÁLOVO POLE

Číslo změny	MČ, k. ú., ulice nebo lokalita, základní popis změny
B30/11-I	MČ BRNO-KRÁLOVO POLE, k. ú. Královo Pole, ul. Metodějova <i>Prověřit možnost změny funkčních ploch pro hromadné a odstavné garáže a komunikaci a prostranství místního významu na plochy pro veřejnou vybavenost.</i>
<p>Odůvodnění: Změna B30/11-I se navrhuje ukončit. Záměr změny byl již prověřen úpravou směrné části S15/12 ze dne 27. 4. 2012. Po provedení úpravy směrné části ÚPmB v lokalitě nový vlastník požádal o další změnu ÚPmB odlišnou od původního požadavku - tato změna je pořizována v rámci 43. souboru změn ÚPmB pod číslem B210/15-0 (<i>Prověřit možnost změny funkčního využití plochy za účelem doplnění rezidenční funkce a občanského vybavení do území - polyfunkční objekt.</i>) Nejedná se tedy o ukončení změny B30/11-I z důvodu duplicity s pořizovanou změnou B210/15-0, jak by mohlo být chápáno z grafické přílohy.</p>	

B6/12-I	MČ BRNO-KRÁLOVO POLE, k. ú. Královo Pole, ul. Myslínova <i>Provéřit možnost změny funkčních ploch krajinné zeleně všeobecné na plochy ostatní městské zeleně a plochy pro dopravu.</i>
Odůvodnění: Vzhledem k tomu, že změna obdobného obsahu má být prověřena v rámci změny B209/15-0 (<i>Provéřit možnost změny funkčního využití plochy zeleně dle skutečného stavu a potřeb využití území – předprostoru hřbitova Kostelní zmla.</i>), navrhuje se změnu B6/12-I ukončit a vyhnout se tak duplicitnímu prověřování. Záměr bude prověřen v rámci změny B209/15-0.	

MČ BRNO-MALOMĚŘICE A OBŘANY

Číslo změny	MČ, k. ú., ulice nebo lokalita, základní popis změny
B11/12-II	MČ BRNO- MALOMĚŘICE A OBŘANY, k. ú. Maloměřice, ul. Rázusova <i>Provéřit možnost změny funkční plochy smíšené výroby a služeb na plochy pro bydlení.</i>
Odůvodnění: Vzhledem k tomu, že změna obdobného obsahu má být prověřena v rámci změny B86/15-0 (<i>Provéřit možnost změny funkčního využití plochy za účelem vymezení plochy obytného charakteru.</i>), navrhuje se změnu B11/12-II ukončit a vyhnout se tak duplicitnímu prověřování. Záměr bude prověřen v rámci změny B86/15-0.	

MČ BRNO-OŘEŠÍN

Číslo změny	MČ, k. ú., ulice nebo lokalita, základní popis změny
B15/12-II	MČ BRNO-OŘEŠÍN, k. ú. Ořešín, ul. Drozdí <i>Provéřit možnost změny funkčních ploch zemědělského půdního fondu na plochy předměstského bydlení.</i>
Odůvodnění: Vzhledem k tomu, že změna stejného obsahu má být komplexněji prověřena v rámci změny B20/11-II (<i>Provéřit možnost změny funkčních ploch zemědělského půdního fondu na plochy předměstského bydlení.</i>), navrhuje se změnu B15/12-II ukončit a vyhnout se tak duplicitnímu prověřování. Záměr bude prověřen v rámci změny B20/11-II.	

MČ BRNO-ŽEBETÍN

Číslo změny	MČ, k. ú., ulice nebo lokalita, základní popis změny
B13/11-I	MČ BRNO-ŽEBETÍN, k. ú. Žebetín, ul. Pod Kopcem <i>Provéřit možnost změny funkčních ploch smíšených výroby a služeb na plochy čistého bydlení.</i>
Odůvodnění: Vzhledem k tomu, že změna obdobného obsahu má být prověřena v rámci změny B183/15-0 (<i>Provéřit možnost změny funkčního využití ploch za účelem bydlení.</i>), navrhuje se změnu B13/11-I ukončit a vyhnout se tak duplicitnímu prověřování. Záměr bude prověřen v rámci změny B183/15-0.	

Příloha: Grafická příloha Zadání změn Územního plánu města Brna 43. soubor a změn z 2011, 2012 - *Orientační vymezení řešených území (UPRAVENÝ NÁVRH ZADÁNÍ) – vybrané výkresy změn B34/11-I, B25/11-II, B11/12-I, B30/11-I, B6/12-I, B11/12-II, B15/12-II, B13/11-I.*

••••• orientační vymezení řešeného území
•••••

43. soubor a změny z 2011, 2012 UPRAVENÝ NÁVRH ZADÁNÍ

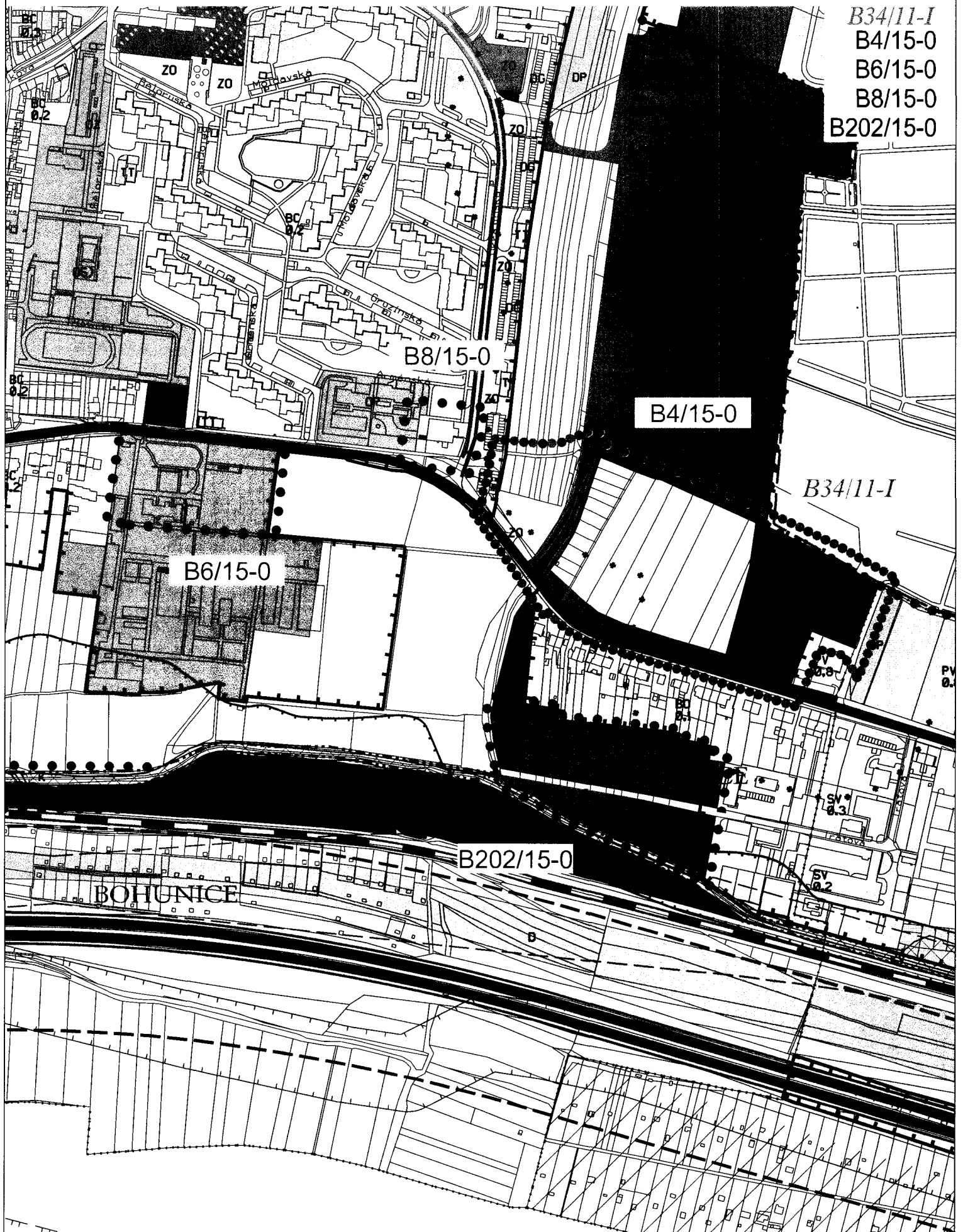

B34/11-I
B4/15-0
B6/15-0
B8/15-0
B202/15-0

B6/15-0

B4/15-0

B8/15-0

B202/15-0

BOHUNICE

••••• orientační vymezení řešeného území



43. soubor a změny z 2011, 2012 UPRAVENÝ NÁVRH ZADÁNÍ

B25/11-II
B2/15-0
B7/15-0

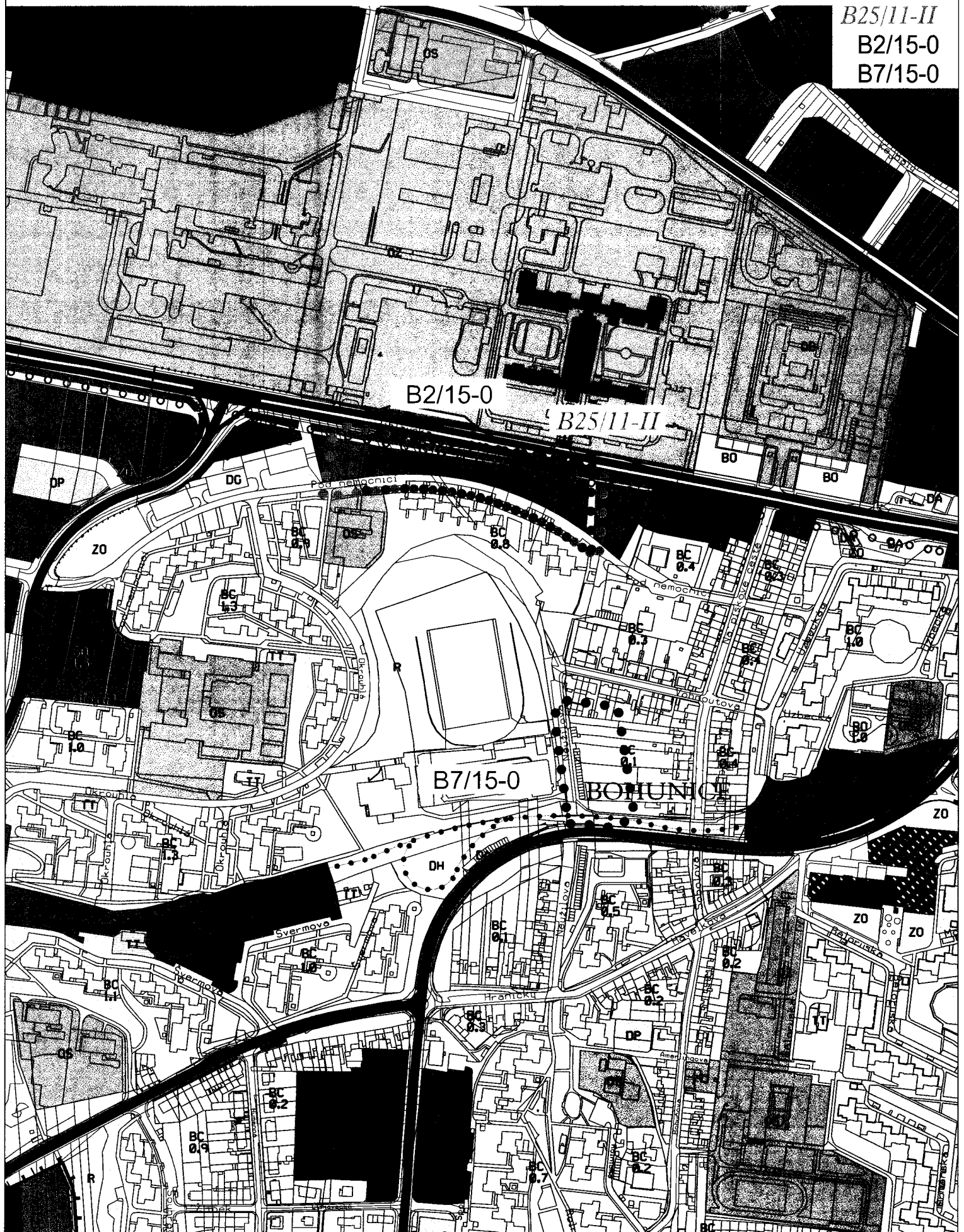

Územní plán města Brna platný k 1. 7. 2016
(výřez z doplňujícího výkresu Plán využití území - 1:5000)

- ● ● ● ● orientační vymezení řešeného území
- ● ● ● ●
- ● ● ● ●

43. soubor a změny z 2011, 2012
UPRAVENÝ NÁVRH ZADÁNÍ

- B10/12-I
- B11/12-I
- B55/15-0
- B58/15-0
- B59/15-0
- B62/15-0
- B176/15-0
- B197/15-0
- B220/15-0



8/13

••••• orientační vymezení řešeného území
•••••

43. soubor a změny z 2011, 2012 UPRAVENÝ NÁVRH ZADÁNÍ



B30/11-I
B64/15-0
B200/15-0
B208/15-0
B210/15-0

Územní plán města Brna platný k 1. 7. 2016

(výřez z doplňujícího výkresu Plán využití území - 1:5000)

9/13

••••• orientační vymezení řešeného území
•••••

43. soubor a změny z 2011, 2012 UPRAVENÝ NÁVRH ZADÁNÍ

B6/12-I
B63/15-0
B209/15-0
SADOVÁ

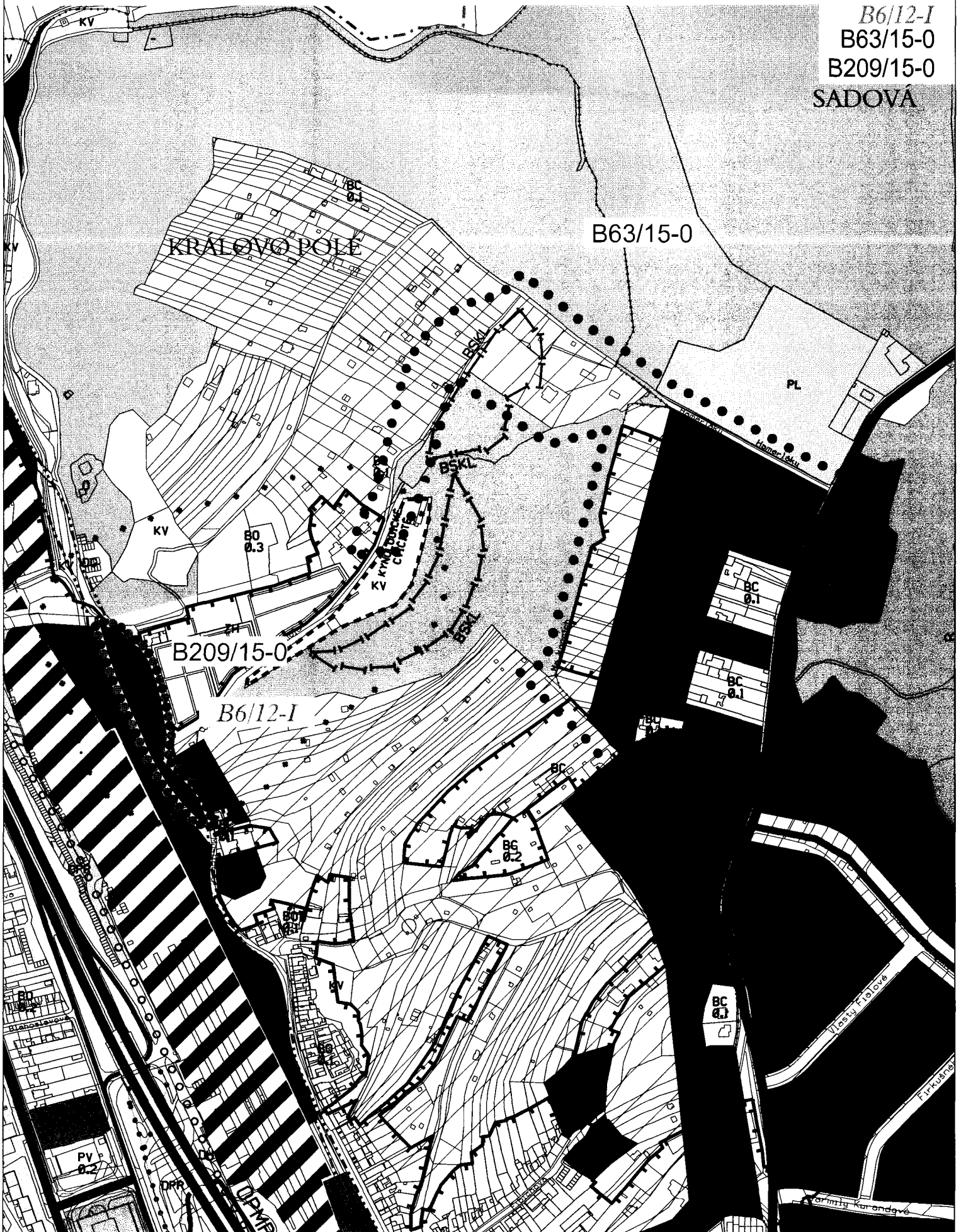

Územní plán města Brna platný k 1. 7. 2016
(výřez z doplňujícího výkresu Plán využití území - 1:5000)

10/13

••••• orientační vymezení řešeného území
•••••

43. soubor a změny z 2011, 2012 UPRAVENÝ NÁVRH ZADÁNÍ

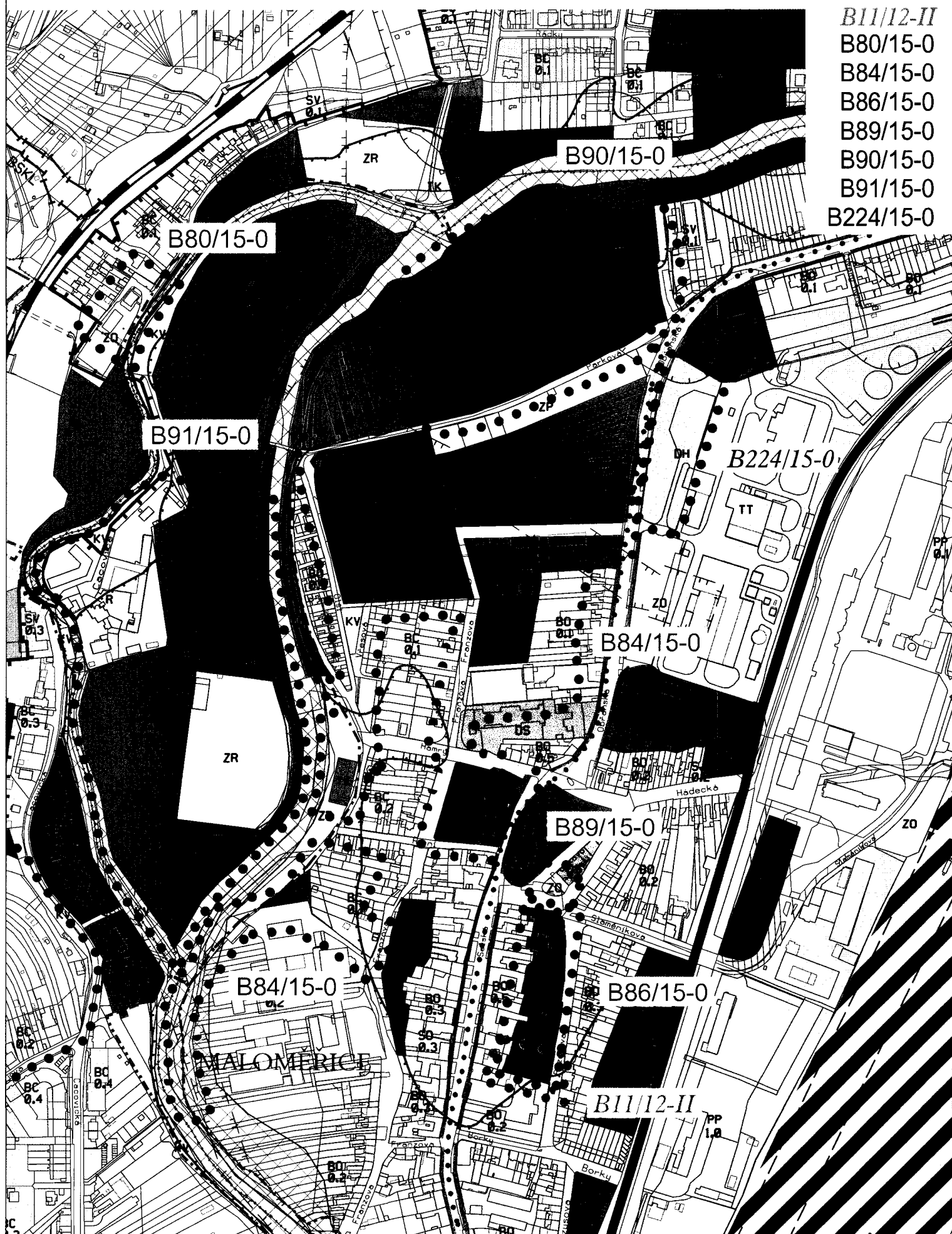

B11/12-II
B80/15-0
B84/15-0
B86/15-0
B89/15-0
B90/15-0
B91/15-0
B224/15-0

Územní plán města Brna platný k 1. 7. 2016
(výřez z doplňujícího výkresu Plán využití území - 1:5000)

19/13

••••• orientační vymezení řešeného území
 •••••

43. soubor a změny z 2011, 2012 UPRAVENÝ NÁVRH ZADÁNÍ

- B20/11-II
- B15/12-II
- B97/15-0
- B98/15-0
- B99/15-0
- B100/15-0
- B101/15-0
- B102/15-0
- B103/15-0
- B194/15-0
- B195/15-0
- B196/15-0
- B215/15-0
- B216/15-0

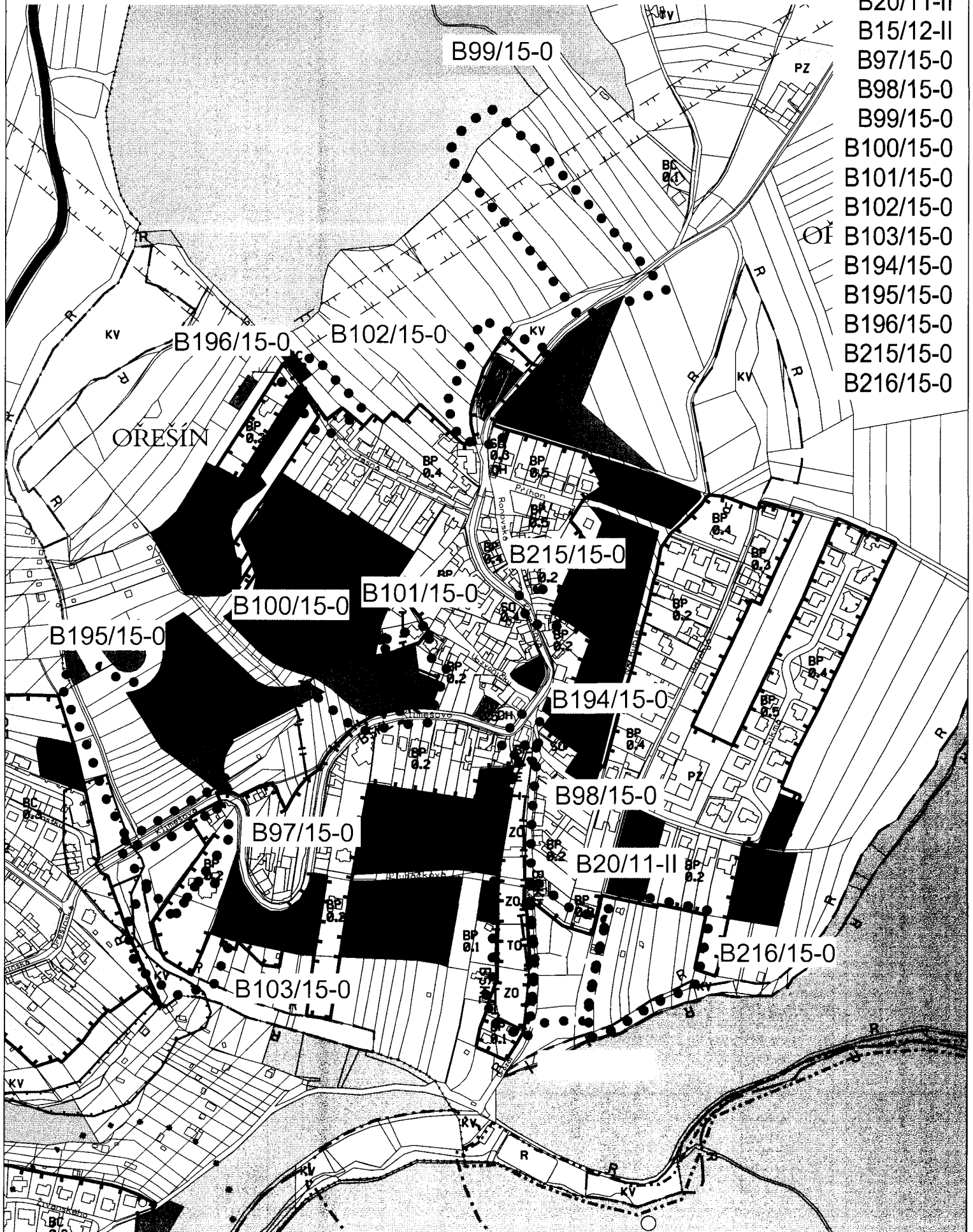

Územní plán města Brna platný k 1. 7. 2016
 (výřez z doplňujícího výkresu Plán využití území - 1:5000)

12/13 12



MMB2017000000284

Rada města Brna

Z7/26. zasedání Zastupitelstva města Brna
konané dne 7. března 2017

Název:

Informativní zpráva o podaných žádostech o podporu

Zpracoval:
Odbor implementace evropských fondů

Informativní zpráva o podaných žádostech o podporu k 6. únoru 2017

Tato informativní zpráva se týká finální podoby žádostí o podporu podaných v novém programovém období EU 2014 – 2020 v termínu od května 2016 do 6. února 2017 v rámci výzev Operačního programu Zaměstnanost, Operačního programu Výzkum, vývoj a vzdělávání, Operačního programu Životní prostředí, Operačního programu Technická pomoc, Integrovaného regionálního operačního programu, Doprava a národních programů.

Níže jsou uvedeny všechny projekty včetně těch, u kterých došlo k změně nákladů oproti schválenému Posouzení projektu, a u kterých byla povinnost informovat kolektivní orgány města uložena samostatným usnesením v rámci schvalovacího procesu. V případě odlišností ve financování projektu, oproti schválenému Posouzení projektu, je uváděno zdůvodnění těchto rozdílů.

Operační program Zaměstnanost

- Podpora komunitního plánování sociálních služeb v Brně
- Pilotní testování koncepce sociálního bydlení v Brně
- Zvyšování interkulturní prostupnosti veřejných institucí ve městě Brně

Operační program Výzkum, vývoj a vzdělávání

- Prevence školní neúspěšnosti na základních školách ve městě Brně

Operační program Životní prostředí

- Revitalizace zeleně na Husovickém kopci – 2. část
- Revitalizace parku Dvorského
- Úprava a dosadba vegetace na ulici Klímová v MČ Brno - Žabovřesky, část B
- Zateplení budovy Hapalova 22
- Zateplení budovy Hapalova 20
- Stavební úpravy krytého plaveckého bazénu Ponávka
- Rekonstrukce pobočky KJM, Vondrákova 15
- Kino Art - stavební úpravy budovy
- Rekonstrukce sídla ÚMČ Brno-Ivanovice
- Zateplení DS Koniklecová
- Zateplení SDH Obřany

Integrovaný regionální operační program

- Modernizace radiové sítě a informačního systému MHD
- Zateplení bytového domu Konopiska 33, Brno-Bosonohy
- Přípravenost jednotek požární ochrany v Brně na odstraňování následků sucha
- Rekonstrukce bytů pro sociální bydlení, Brno, 2. skupina
- Rekonstrukce volných bytů v objektu Příční 13, Zábrdovice, Brno

Operační program Doprava

- Řízení dopravy a sběr dopravních dat
- Parkovací systém

Národní program Podpora revitalizace území

- Demolice bytového domu Dukelská 217/88 v k.ú. Husovice
- Demolice bytového domu Valchařská 31/14 k.ú. Husovice

Národní program Životní prostředí

- Osobní vozidla pro Magistrát města Brna

Státní fond dopravní infrastruktury

- Brno – opatření v cyklodopravě I

Název projektu	Podpora komunitního plánování sociálních služeb v Brně
Registrační číslo projektu	CZ.03.2.63/0.0/0.0/16_063/0006544
Operační program	Zaměstnanost
Lokalizace projektu	Území města Brna
Cíl projektu	Cílem projektu je kontinuální podpora procesu komunitního plánování sociálních služeb v Brně (dále KPSS). Cílem tohoto procesu je prevence sociálního vyloučení občanů na celém území SMB prostřednictvím plánování sítě dostupných, kvalitních a efektivních sociálních služeb. Hlavními výstupy projektu je zpracování v pořadí již 6. Komunitního plánu sociálních služeb města Brna pro období 2020-2022, jenž je nezbytným východiskem pro financování sociálních služeb z veřejných zdrojů (rozpočty státu, kraje a obce), a zkvalitnění a posílení samotného procesu plánování sociálních služeb.
Celkové náklady dle Posouzení projektu	3 600 000 Kč
Předpokládaná dotace dle Posouzení projektu (podíl v %)	3 420 000 Kč (95 %)
Předpokládané kofinancování dle Posouzení projektu	180 000 Kč
Celkové náklady dle podané žádosti	3 522 350 Kč
Předpokládaná dotace dle podané žádosti (podíl v %)	3 346 232 Kč (95 %)
Předpokládaní kofinancování dle podané žádosti	176 118 Kč
Zdůvodnění odlišnosti	Byla upřesněna kalkulace osobních nákladů.
Předpokládaný termín zahájení realizace projektu	1. 1. 2018

Název projektu	Pilotní testování koncepce sociálního bydlení v Brně
Registrační číslo projektu	CZ.03.2.63/0.0/0.0/16_128/0006188
Operační program	Zaměstnanost
Lokalizace projektu	Území města Brna
Cíl projektu	Cílem projektu je položit ve městě Brně základy systému sociálního bydlení, které budou v souladu s principy vládou schválené Koncepce sociálního bydlení ČR. V rámci projektu bude vytvořeno několik analýz a podpůrných metodických podkladů, na jejichž základě bude pilotováno jak dostupné, tak sociální bydlení. Pro pilotování sociálního bydlení bude využita inovativní metoda Housing First. Výsledkem dílčích aktivit projektu bude také vznik Koncepce sociálního bydlení města Brna.
Celkové náklady dle Posouzení projektu	15 000 000 Kč
Předpokládaná dotace dle Posouzení projektu (podíl v %)	14 250 000 Kč (95 %)
Předpokládané kofinancování dle Posouzení projektu	750 000 Kč
Celkové náklady dle podané žádosti	14 895 012 Kč
Předpokládaná dotace dle podané žádosti (podíl v %)	14 150 261 Kč (95 %)
Předpokládané kofinancování dle podané žádosti	744 751 Kč
Zdůvodnění odlišnosti	Byla upřesněna kalkulace osobních nákladů.
Předpokládaný termín zahájení realizace projektu	1. 4. 2017

Název projektu	Zvyšování interkulturní prostupnosti veřejných institucí ve městě Brně	
Registrační číslo projektu	CZ.03.3.X/0.0/0.0/15_024/0006492	
Operační program	Zaměstnanost	
Lokalizace projektu	Území města Brna	
Cíl projektu	Cílem projektu je snižovat bariéry integrace cizinců v rámci veřejných institucí ve městě Brně skrze ověření dobré praxe ze zahraničí v podmínkách České republiky. Praxe je založena na vytvoření pozice interkulturních pracovníků uvnitř samosprávy souběžně s realizací vzdělávacích aktivit za účelem podpory kulturní diverzity napříč samosprávou a se zakotvením této podpory do strategických dokumentů. Projekt je založen na přenosu dobré praxe ve spolupráci s partnery.	
Celkové náklady dle Posouzení projektu	10 000 000 Kč	
Předpokládaná dotace dle Posouzení projektu (podíl v %)	9 500 000 Kč (95 %)	
Předpokládané kofinancování dle Posouzení projektu	500 000 Kč	
Celkové náklady dle podané žádosti	10 000 000 Kč	
Předpokládaná dotace dle podané žádosti (podíl v %)	9 500 000 Kč (95 %)	
Předpokládané kofinancování dle podané žádosti	500 000 Kč	
Poznámka:	Jedná se o dvoukolovou výzvu, náklady budou dále upřesněny ve druhém kole.	
Předpokládaný termín zahájení realizace projektu	1. 9. 2017	

Název projektu	Prevence školní neúspěšnosti na základních školách ve městě Brně	
Registrační číslo projektu	CZ.02.3.61/0.0/0.0/16_021/0003126	
Operační program	Operační program Výzkum, vývoj a vzdělávání	
Lokalizace projektu	Magistrát města Brna a všechny ZŠ zřizované statutárním městem Brnem	
Cíl projektu	<p>Cílem projektu je zlepšení prevence školní neúspěšnosti ve městě v Brně. Projekt se zvláště zaměřuje na podporu žáků při přechodu mezi stupni vzdělávání, na pomoc s volbou vhodného povolání a na sociální rozvoj žáků v oblasti finanční gramotnosti. Souvisejícím cílem projektu je také posílení odbornosti pedagogů v základním vzdělávání a zajištění inkluzivního přístupu v brněnských základních školách.</p> <p>Do projektu budou zapojeny všechny základní školy zřizované městem Brnem nebo jeho městskými částmi a dvě další školy, tedy celkem 68 základních škol na území města.</p>	
Celkové náklady dle Posouzení projektu		46 400 000 Kč
Předpokládaná dotace dle Posouzení projektu (podíl v %)		44 080 000 Kč (95 %)
Předpokládané kofinancování dle Posouzení projektu		2 320 000 Kč
Celkové náklady dle podané žádosti		49 970 568 Kč
Předpokládaná dotace dle podané žádosti (podíl v %)		47 493 889 Kč (95 %)
Předpokládané kofinancování dle podané žádosti		2 499 679 Kč
Zdůvodnění odlišnosti	Byly navýšeny výdaje na vzdělávací aktivity projektu a upraven harmonogram projektu. Některé aktivity budou nyní probíhat i v období prázdnin jako příprava na školní rok. Navýšení výše uvedené zohledňuje.	
Předpokládaný termín zahájení realizace projektu	1. 7. 2017	

Název projektu	Revitalizace zeleně na Husovickém kopci – 2. část	
Registrační číslo	CZ.05.4.27/0.0/0.0/16_030/0002096	
Operační program	Operační programu Životní prostředí	
Lokalizace projektu	MČ Brno - Husovice	
Cíl projektu	Cílem projektu je řešení zanedbaného území parku na Husovickém kopci a vytvoření rozmanitějšího a variabilnějšího prostředí, které bude sloužit nejen návštěvníkům, ale i drobným živočichům, ptákům a hmyzu.	
Celkové náklady dle Posouzení projektu	1 100 000 Kč	
Předpokládaná dotace dle Posouzení projektu (podíl v %)	660 000 Kč (60 %)	
Předpokládané kofinancování dle Posouzení projektu	440 000 Kč	
Celkové náklady dle podané žádosti	1 161 071 Kč	
Předpokládaná dotace dle podané žádosti (podíl v %)	691 704 Kč (60 %)	
Předpokládaní kofinancování dle podané žádosti	469 367 Kč	
Zdůvodnění odlišnosti	Při posouzení projektu nebyl k dispozici konečný rozpočet. Při hodnocení žádosti byly některé položky rozpočtu hodnoceny jako nezpůsobilé výdaje.	
Předpokládaný termín zahájení realizace projektu	Březen 2017	

Název projektu	Revitalizace parku Dvorského	
Registrační číslo projektu	CZ.05.4.27/0.0/0.0/16_033/0002689	
Operační program	Operační program Životní prostředí	
Lokalizace projektu	MČ Brno-střed	
Cíl projektu	Cílem projektu je zlepšení funkční návaznosti na ostatní plochy zeleně a stromořadí, zvýšení biodiverzity prostoru, navrácení přírodě blízkých společenstev a otevření prostoru pro život dalším živočichům.	
Celkové náklady dle Posouzení projektu		4 423 551 Kč
Nezpůsobilé náklady dle Posouzení projektu		623 177 Kč
Předpokládaná dotace dle Posouzení projektu (podíl v %)		2 280 225 Kč (52 %)
Předpokládané kofinancování dle Posouzení projektu		2 143 326 Kč
Celkové náklady dle podané žádosti		3 474 727 Kč
Nezpůsobilé náklady dle podané žádosti		434 491 Kč
Předpokládaná dotace dle podané žádosti (podíl v %)		1 824 141 Kč (52 %)
Předpokládané kofinancování dle podané žádosti (včetně podílu MČ)		1 650 585 Kč
Spoluúčast MČ na kofinancování		825 297 Kč
Zdůvodnění odlišnosti	U nákladů projektu došlo ke změně z důvodu úpravy cenové hladiny jednotlivých položek rozpočtu.	
Předpokládaný termín zahájení realizace projektu	1. 10. 2017	

Název projektu	Úprava a dosadba vegetace na ulici Klímova v MČ Brno - Žabovřesky, část B	
Registrační číslo projektu	CZ.05.4.27/0.0/0.0/16_033/0002690	
Operační program	Operační program Životní prostředí	
Lokalizace projektu	MČ Brno-Žabovřesky	
Cíl projektu	Cílem projektu je zvýšit bezpečnost a kvalitu pobytu ve veřejně přístupném parkovém prostoru v ulici Klímova a okolí. Zlepšit kvalitu parkové vegetace ve veřejném prostranství na ulici Klímova a jejím okolí.	
Celkové náklady dle Posouzení projektu		1 092 000 Kč
Nezpůsobilé náklady dle Posouzení projektu		120 000 Kč
Předpokládaná dotace dle Posouzení projektu (podíl v %)		583 000 Kč (53 %)
Předpokládané kofinancování dle Posouzení projektu		509 000 Kč
Celkové náklady dle podané žádosti		1 092 203 Kč
Nezpůsobilé náklady dle podané žádosti		122 297 Kč
Předpokládaná dotace dle podané žádosti (podíl v %)		581 943 Kč (53 %)
Předpokládaní kofinancování dle podané žádosti (včetně podílu MČ)		510 260 Kč
Spoluúčasť MČ na kofinancování		255 130 Kč
Zdůvodnění odlišnosti	U nákladů projektu došlo ke změně z důvodu aktualizace cen dle nákladů obvyklých opatření.	
Předpokládaný termín zahájení realizace projektu	1. 10. 2017	

Název projektu	Zateplení budovy Hapalova 22	
Registrační číslo projektu	CZ.05.5.18/0.0/0.0/15_019/0001737	
Operační program	Operační program Životní prostředí	
Lokalizace projektu	MČ Brno-Řečkovice a Mokrá Hora	
Cíl projektu	Cílem projektu je zlepšit energetickou náročnost objektu mateřské školy, která bude znamenat snížení spotřeby energie, zejména energie na vytápění. Z pohledu ochrany životního prostředí dojde ke snížení emisí CO2 a jiných znečišťujících látek.	
Celkové náklady dle Posouzení projektu		5 228 554 Kč
Nezpůsobilé náklady dle Posouzení projektu		2 586 792 Kč
Předpokládaná dotace dle Posouzení projektu (podíl v %)		1 056 705 Kč (20 %)
Předpokládané kofinancování dle Posouzení projektu		4 171 849 Kč
Celkové náklady dle podané žádosti		5 204 100 Kč
Nezpůsobilé náklady dle podané žádosti		2 562 339 Kč
Předpokládaná dotace dle podané žádosti (podíl v %)		1 056 704 Kč (20 %)
Předpokládaní kofinancování dle podané žádosti (včetně podílu MČ)		4 147 396 Kč
Spoluúčast MČ na kofinancování		1 500 000 Kč
Zdůvodnění odlišnosti	Náklady projektu doznaly změny z důvodu jejich optimalizace při vypracování žádosti o podporu. (aktualizace rozpočtu)	
Předpokládaný termín zahájení realizace projektu	1. 5. 2018	

Název projektu	Zateplení budovy Hapalova 20	
Registrační číslo projektu	CZ.05.5.18/0.0/0.0/16_039/0004289	
Operační program	Operační program Životní prostředí	
Lokalizace projektu	MČ Brno-Řečkovice a Mokrá Hora	
Cíl projektu	Cílem projektu je zlepšit energetickou náročnost objektu mateřské školy, která bude znamenat snížení spotřeby energie, zejména energie na vytápění. Z pohledu ochrany životního prostředí dojde ke snížení emisí CO ₂ a jiných znečišťujících látek.	
Celkové náklady dle Posouzení projektu		4 543 142 Kč
Nezpůsobilé náklady dle Posouzení projektu		2 175 103 Kč
Předpokládaná dotace dle Posouzení projektu (podíl v %)		947 216 Kč (21 %)
Předpokládané kofinancování dle Posouzení projektu		3 595 926 Kč
Celkové náklady dle podané žádosti		4 493 142 Kč
Nezpůsobilé náklady dle podané žádosti		2 125 103 Kč
Předpokládaná dotace dle podané žádosti (podíl v %)		947 216 Kč (21 %)
Předpokládaní kofinancování dle podané žádosti (včetně podílu MČ)		3 545 926 Kč
Spoluúčasť MČ na kofinancování		1 000 000 Kč
Zdůvodnění odlišnosti	Náklady projektu doznaly změny z důvodu jejich optimalizace při vypracování žádosti o podporu. (odstranění nepotřebné položky rozpočtu)	
Předpokládaný termín zahájení realizace projektu	1. 5. 2018	

Název projektu	Stavební úpravy krytého plaveckého bazénu Ponávka	
Registrační číslo projektu	CZ.05.5.18/0.0/0.0/16_039/0004288	
Operační program	Operační program Životní prostředí	
Lokalizace projektu	Brno-střed	
Cíl projektu	Cílem projektu je prostřednictvím výměny výplní otvorů, zateplení obvodového a střešního pláště zlepšení energetické náročnosti objektu a z pohledu životního prostředí snížení emisí CO ₂ .	
Celkové náklady dle Posouzení projektu	20 502 502 Kč	
Nezpůsobilé náklady dle Posouzení projektu	15 520 348 Kč	
Předpokládaná dotace dle Posouzení projektu (podíl v %)	1 992 862 Kč (10 %)	
Předpokládané kofinancování dle Posouzení projektu	18 509 640 Kč	
Celkové náklady dle podané žádosti	20 228 545 Kč	
Nezpůsobilé náklady dle podané žádosti	15 176 143 Kč	
Předpokládaná dotace dle podané žádosti (podíl v %)	2 020 961 Kč (10 %)	
Předpokládaní kofinancování dle podané žádosti (včetně podílu MČ)	18 207 584 Kč	
Zdůvodnění odlišnosti	Náklady projektu doznaly změny z důvodu jejich optimalizace při vypracování žádosti o podporu, došlo k odstranění některých položek, které nejsou v projektu nutné.	
Předpokládaný termín zahájení realizace projektu	1. 5. 2018	

Název projektu	Rekonstrukce pobočky KJM, Vondrákova 15	
Registrační číslo projektu	CZ.05.5.18/0.0/0.0/16_039/0004287	
Operační program	Operační program Životní prostředí	
Lokalizace projektu	MČ Brno-Bystrc	
Cíl projektu	Cílem projektu je zlepšit energetickou náročnost objektu základní umělecké školy, která bude znamenat snížení spotřeby energie, zejména energie na vytápění. Z pohledu ochrany životního prostředí dojde k snížení emisí CO ₂ a jiných znečišťujících látek.	
Celkové náklady dle Posouzení projektu	26 764 255 Kč	
Nezpůsobilé náklady dle Posouzení projektu	19 871 527 Kč	
Předpokládaná dotace dle Posouzení projektu (podíl v %)	2 757 091 Kč (10 %)	
Předpokládané kofinancování dle Posouzení projektu	24 007 164 Kč	
Celkové náklady dle podané žádosti	26 489 010 Kč	
Nezpůsobilé náklady dle podané žádosti	19 541 905 Kč	
Předpokládaná dotace dle podané žádosti (podíl v %)	2 778 842 Kč (10 %)	
Předpokládané kofinancování dle podané žádosti (včetně podílu MČ)	23 710 168 Kč	
Zdůvodnění odlišnosti	Náklady projektu doznaly změny z důvodu jejich optimalizace při vypracování žádosti o podporu. (aktualizace rozpočtu, aktualizace ceny za PD)	
Předpokládaný termín zahájení realizace projektu	1. 5. 2017	

Název projektu	Kino Art - stavební úpravy budovy
Registrační číslo projektu	CZ.05.5.18/0.0/0.0/16_039/0004484
Operační program	Operační program Životní prostředí
Lokalizace projektu	Brno-střed
Cíl projektu	Cílem projektu je realizace úspor energií prostřednictvím zateplení obvodového pláště budovy, výměny výplní otvorů a zajištění vzduchotechniky. Tímto opatřením dojde ke zlepšení energetické náročnosti veřejné budovy. Výsledkem projektu bude snížení spotřeby energie v oblasti konečné spotřeby, zejména energie na vytápění. Z hlediska ochrany životního prostředí dojde ke snížení produkce znečišťujících látek, především CO ₂ .
Celkové náklady dle Posouzení projektu	16 187 594 Kč
Předpokládaná dotace dle Posouzení projektu (podíl v %)	1 623 566 Kč (10 %)
Předpokládané kofinancování dle Posouzení projektu	14 564 028 Kč
Celkové náklady dle podané žádosti	17 169 512 Kč
Předpokládaná dotace dle podané žádosti (podíl v %)	2 097 994 Kč (12 %)
Předpokládaní kofinancování dle podané žádosti	15 071 518 Kč
Zdůvodnění odlišnosti	Celkové náklady byly navýšeny z důvodu dopracování projektové dokumentace po schválení materiálu v orgánech města (byly zapracovány nové topné rozvody). Po optimalizaci je i předpokládaná dotace vyšší.
Předpokládaný termín zahájení realizace projektu	1. 4. 2018

Název projektu	Rekonstrukce sídla ÚMČ Brno-Ivanovice	
Registrační číslo projektu	CZ.05.5.18/0.0/0.0/16_039/0004450	
Operační program	Operační program Životní prostředí	
Lokalizace projektu	MČ Brno-Ivanovice	
Cíl projektu	Cílem projektu je, prostřednictvím zateplení obvodového pláště budovy a střechy, výměny výplní otvorů, realizace úspor energií. Tímto opatřením dojde ke zlepšení energetické náročnosti veřejné budovy, tedy snížení spotřeby energie v oblasti konečné spotřeby, zejména energie na vytápění a snížení produkce znečišťujících látek, především CO ₂ .	
Celkové náklady dle Posouzení projektu		20 619 004 Kč
Předpokládaná dotace dle Posouzení projektu (podíl v %)		1 093 840 Kč (5 %)
Předpokládané kofinancování dle Posouzení projektu		19 525 164 Kč
Celkové náklady dle podané žádosti		16 834 596 Kč
Předpokládaná dotace dle podané žádosti (podíl v %)		1 182 147 Kč (7 %)
Předpokládaní kofinancování dle podané žádosti		15 652 449 Kč
Zdůvodnění odlišnosti	Celkové náklady byly upraveny na základě dopracování projektové dokumentace po schválení materiálu v orgánech města. Po optimalizaci je i předpokládaná dotace vyšší.	
Termín zahájení realizace projektu	11. 11. 2016	

Název projektu	Zateplení DS Koniklecová	
Registrační číslo projektu	CZ.05.5.18/0.0/0.0/16_039/0004475	
Operační program	Operační program Životní prostředí	
Lokalizace projektu	Brno-Nový Lískovec	
Cíl projektu	Cílem projektu je, prostřednictvím zateplení obvodového pláště budovy a střechy a doplněním výplní otvorů u lodžii, realizace úspor energií. Tímto opatřením dojde ke zlepšení energetické náročnosti veřejné budovy, tedy snížení spotřeby energie v oblasti konečné spotřeby, zejména energie na vytápění a snížení produkce znečišťujících látek, především CO ₂ .	
Celkové náklady dle Posouzení projektu	27 300 419 Kč	
Předpokládaná dotace dle Posouzení projektu (podíl v %)	4 136 714 Kč (15 %)	
Předpokládané kofinancování dle Posouzení projektu	23 163 705 Kč	
Celkové náklady dle podané žádosti	22 770 013 Kč	
Předpokládaná dotace dle podané žádosti (podíl v %)	3 802 040 Kč (17 %)	
Předpokládané kofinancování dle podané žádosti	18 967 973 Kč	
Zdůvodnění odlišnosti	Celkové náklady byly sníženy z důvodu dopracování projektové dokumentace po schválení materiálu v orgánech města.	
Předpokládaný termín zahájení realizace projektu	1. 4. 2018	

Název projektu	Zateplení SDH Obrány	
Registrační číslo projektu	CZ.05.5.18/0.0/0.0/16_039/0004426	
Operační program	Operační program Životní prostředí	
Lokalizace projektu	Brno-Maloměřice a Obrány	
Cíl projektu	Cílem projektu je realizace úspor energií prostřednictvím zateplení obvodového pláště budovy a výměny výplní otvorů. Tímto opatřením dojde ke zlepšení energetické náročnosti veřejné budovy, tedy snížení spotřeby energie v oblasti konečné spotřeby, zejména energie na vytápění a snížení produkce znečišťujících látek, především CO ₂ .	
Celkové náklady dle Posouzení projektu	1 592 558 Kč	
Předpokládaná dotace dle Posouzení projektu (podíl v %)	605 000 Kč (38 %)	
Předpokládané kofinancování dle Posouzení projektu	987 558 Kč	
Celkové náklady dle podané žádosti	1 830 947 Kč	
Předpokládaná dotace dle podané žádosti (podíl v %)	600 067 Kč (33 %)	
Předpokládané kofinancování dle podané žádosti	1 230 880 Kč	
Zdůvodnění odlišnosti	Celkové náklady byly navýšeny z důvodu dopracování projektové dokumentace po schválení materiálu v orgánech města.	
Předpokládaný termín zahájení realizace projektu	1. 4. 2018	

Název projektu	Modernizace radiové sítě a informačního systému MHD
Registrační číslo projektu	CZ.06.1.37/0.0/0.0/16_025/0001477
Operační program	Integrovaný regionální operační program
Lokalizace projektu	Městské policie Brno na Štefánikově ulici a dispečink Dopravního podniku města Brna, a.s. na ulici Novobranské
Cíl projektu	Předmětem projektu je rozšíření a posílení stávající infrastruktury radiové sítě pro řízení provozu MHD v Brně. Důvodem jejího rozšíření a posílení je přechod hlasové a on-line datové komunikace vozidel a pracovníků Dopravního podniku města Brna, a.s., při řízení provozu MHD ze stávající již nevyhovující analogové sítě standardu MPT do digitální radiové sítě standardu TETRA (Dimetra IP Compact R8.0 standardu ETSI TS 100392-15), provozované Městskou policií Brno.
Celkové náklady dle Posouzení projektu	10 217 000 Kč
Předpokládaná dotace dle Posouzení projektu (podíl v %)	9 159 300 Kč (89,5 %)
Předpokládané kofinancování dle Posouzení projektu	1 057 700 Kč
Celkové náklady dle podané žádosti	10 844 785 Kč
Předpokládaná dotace dle podané žádosti (podíl v %)	9 705 857 Kč (89,5 %)
Předpokládané kofinancování dle podané žádosti	1 138 928 Kč
Zdůvodnění odlišnosti	Aktualizace a zpřesnění položkového rozpočtu pro potřebu žádosti o podporu.
Předpokládaný termín zahájení realizace projektu	1. 4. 2016

Název projektu	Zateplení bytového domu Konopiska 33, Brno-Bosonohy	
Registrační číslo projektu	CZ.06.2.11/0.0/0.0/16_098/0002836	
Operační program	Integrovaný regionální operační program	
Lokalizace projektu	Brno - Bosonohy	
Cíl projektu	Cílem projektu je realizace úspor energií prostřednictvím stavebních úprav stávajícího objektu bytového domu v MČ Brno-Bosonohy, které zahrnují výměnu stávajících oken a vstupních dveří za nové, zateplení obvodových stěn, zateplení stropů pod půdním prostorem včetně výměny podhledů, součástí akce bude i pořízení nového zdroje tepla pro vytápění rekonstruovaného objektu bytového domu. Opatřením dojde ke zlepšení energetické náročnosti budovy.	
Celkové náklady dle Posouzení projektu	6 047 120 Kč	
Předpokládaná dotace dle Posouzení projektu (podíl v %)	1 791 443 Kč (29,6 %)	
Předpokládané kofinancování dle Posouzení projektu	4 255 677 Kč (z toho 1700 000 Kč FBV, 1 209 424 Kč KČ MČ a 1 346 253 Kč FKEP)	
Celkové náklady dle podané žádosti	7 355 393 Kč	
Předpokládaná dotace dle podané žádosti (podíl v %)	1 888 140 Kč (29,6 %)	
Předpokládané kofinancování dle podané žádosti	4 311 253 Kč	
Zdůvodnění odlišnosti	V žádosti o dotaci došlo ke zdvojení nezpůsobilých výdajů ve výši 1 061 592 Kč, ty jsou kvůli chybě systému ISKP započteny i do způsobilých výdajů projektu. Skutečné celkové výdaje projektu jsou 6 293 800 Kč. Uvedená chyba bude napravena během následovné administrace projektu prostřednictvím žádosti o změnu rozpočtu.	
Předpokládaný termín zahájení realizace projektu	1. 4. 2016	

Název projektu	Přípravenost jednotek požární ochrany v Brně na odstraňování následků sucha	
Registrační číslo projektu	CZ.06.1.23/0.0/0.0/15_017/0001049	
Operační program	Integrovaný regionální operační program	
Lokalizace projektu	Území města Brna	
Cíl projektu	Cílem projektu je pořízení 5 ks velkokapacitních cisteren (CAS) pro hašení, zásobování požární vodou a přepravu pitné vody. Cisterny je nutné pořídit pro efektivní snížení následků sucha na území města Brna.	
Celkové náklady dle Posouzení projektu		40 668 100 Kč
Předpokládaná dotace dle Posouzení projektu (podíl v %)		36 601 290 Kč (90%)
Předpokládané kofinancování dle Posouzení projektu		4 066 810 Kč
Celkové náklady dle podané žádosti		45 846 900 Kč
Předpokládaná dotace dle podané žádosti (podíl v %)		41 262 210 Kč (90%)
Předpokládané kofinancování dle podané žádosti		4 584 690 Kč
Zdůvodnění odlišnosti	Náklady do žádosti o dotaci byly zpracovány dle průzkumu trhu v rámci předběžné tržní konzultace.	
Předpokládaný termín zahájení realizace projektu	1.1.2017	

Název projektu	Rekonstrukce bytů pro sociální bydlení, Brno, 2. skupina	
Registrační číslo projektu	CZ.06.2.56/0.0/0.0/16_033/0003033	
Operační program	Integrovaný regionální operační program	
Lokalizace projektu	Brno-sever	
Cíl projektu	V rámci projektu bude zrekonstruováno 8 volných obecních bytů ve špatném technickém stavu vyžadující komplexní rekonstrukci. Opravené byty budou použity pro sociální potřeby projektů zahrnutých do Strategického plánu sociálního začleňování schváleného Zastupitelstvem města Brna v březnu roku 2016. Oprava 8 bytů a jejich následné využití jako sociálních umožní důstojné bydlení lidem, kteří jsou ohroženi sociální vyloučením, čímž dojde k zásadnímu kroku směrem k překonání sociálního vyloučení, stabilizaci životní situace a k celkovému zlepšení životních podmínek lidí, kteří jsou aktuálně vyloučeni z běžného bydlení či bytovou nouzí ohroženi. Uvedených 8 bytů se nachází v městské části Brno-sever a jedná se o byty v různých bytových domech Vranovská 4, Vranovská 9, Vranovská 26.	
Celkové náklady dle Posouzení projektu		3 600 000 Kč
Předpokládaná dotace dle Posouzení projektu (podíl v %)		3 240 000 Kč (90%)
Předpokládané kofinancování dle Posouzení projektu		360 000 Kč
Celkové náklady dle podané žádosti		4 605 230 Kč
Předpokládaná dotace dle podané žádosti (podíl v %)		4 144 707 Kč (90%)
Předpokládané kofinancování dle podané žádosti		460 523 Kč
Zdůvodnění odlišnosti	Dle dopracované dokumentace v podrobnosti pro provedení stavby se celkové skutečné náklady zvýšily oproti původnímu předpokladu.	
Předpokládaný termín zahájení realizace projektu	Březen 2017	

Název projektu	Rekonstrukce volných bytů v objektu Příční 13, Zábřovice, Brno	
Registrační číslo projektu	CZ.06.2.56/0.0/0.0/16_033/0003002	
Operační program	Integrovaný regionální operační program	
Lokalizace projektu	Brno-střed	
Cíl projektu	V rámci projektu bude zrekonstruováno 14 volných obecních bytů ve špatném technickém stavu vyžadující komplexní rekonstrukci v bytovém domě Příční 13. Pouze na opravu 4 bytů lze prostřednictvím Integrovaného regionálního operačního programu (IROP) čerpat dotaci. Náklady na opravu 10 bytů budou zařazeny do nezpůsobilých výdajů projektu. V bytovém domě Příční 13 je celkem 21 bytů.	
Celkové náklady dle Posouzení projektu		7 800 000 Kč
Předpokládaná dotace dle Posouzení projektu (podíl v %)		1 935 000 Kč (25%)
Předpokládané kofinancování dle Posouzení projektu		5 865 000 Kč
Celkové náklady dle podané žádosti		14 901 959 Kč
Předpokládaná dotace dle podané žádosti (podíl v %)		3 052 019 Kč (20%)
Předpokládané kofinancování dle podané žádosti		11 849 940 Kč
Zdůvodnění odlišnosti	Dle dopracované dokumentace v podrobnosti pro provedení stavby se celkové skutečné náklady zvýšily oproti původnímu předpokladu.	
Předpokládaný termín zahájení realizace projektu	Březen 2017	

Název projektu	Řízení dopravy a sběr dopravních dat
Registrační číslo projektu	CZ.04.2.40/0.0/0.0/16_027/0000064
Operační program	Operační program Doprava
Lokalizace projektu	Vybrané lokality na území statutárního města Brna
Cíl projektu	Cílem projektu je zvýšení kvality řízení dopravního provozu, zvýšení bezpečnosti dopravy, zvýšení efektivity dopravy pro cestující jak osobní tak hromadnou dopravou na území města Brna. Zvýšení kvality fungování individuální dopravy a zvýšení atraktivnosti městské hromadné dopravy pro veřejnost.
Celkové náklady dle Posouzení projektu	128 710 000 Kč
Předpokládaná dotace dle Posouzení projektu (podíl v %)	103 538 000 Kč (80 %)
Předpokládané kofinancování dle Posouzení projektu	25 172 000 Kč
Celkové náklady dle podané žádosti	46 430 094 Kč
Předpokládaná dotace dle podané žádosti (podíl v %)	39 465 580 Kč (85 %)
Předpokládaní kofinancování dle podané žádosti	6 964 514 Kč
Zdůvodnění odlišnosti	Oproti Posouzení projektu se v žádosti o dotaci snížily celkové rozpočtové náklady z původních 128 710 000 Kč na současných 46 430 094 Kč. Celkové rozpočtové náklady budou upraveny v březnovém Zastupitelstvu města Brna. Důvodem změny rozpočtu je nepřipravenost některých dílčích aktivit, které byly zahrnuty do původního projektového záměru (např. majetkoprávních vypořádání). Nepřipravené aktivity budou řešeny v rámci následujících žádostí o dotaci jako samostatné projekty, resp. další etapy.
Předpokládaný termín zahájení realizace projektu	1. 1. 2017

Název projektu	Parkovací systém
Registrační číslo projektu	CZ.04.2.40/0.0/0.0/16_027/0000065
Operační program	Operační program Doprava
Lokalizace projektu	Vybrané lokality na území statutárního města Brna
Cíl projektu	<p>Zkvalitnění informovanosti obyvatel a návštěvníků města Brna o dopravě v klidu, zvýšení efektivnosti administrativních procesů při vydávání parkovacích oprávnění.</p> <p>Zlepšení organizace, zvýšení bezpečnosti a plynulosti dopravy prostřednictvím realizace systémů parkování.</p> <p>Zkvalitnění organizace dopravy v centrální části města. Zvýšení respektování dopravně-regulačních opatření a snížení množství nelegálně parkujících vozidel.</p> <p>Snížení dopravního přetížení, zamezení zbytných jízd při hledání parkovacího místa, tím i snížení spotřeby energie a snížení emisí.</p> <p>Zvýšení jistoty a zajištění přiměřené míry v oblasti nabídky parkovacích potřeb rezidentů a návštěvníků</p> <p>Zkvalitnění organizace dopravy v centrální části města. Zvýšení respektování dopravně-regulačních opatření a snížení množství nelegálně parkujících vozidel, zvýšení bezpečnosti chodců.</p> <p>Zvýšení kvality sběru informací o stavu dopravy prostřednictvím dohledového kamerového systému v důležitých dopravních profílech a poskytování těchto informací veřejnosti. Zlepšení podmínek pro zásah složek integrovaného záchranného systému (IZS). Poskytování získaných obrazových informací pro dispečerské funkce řízení dopravy a pro veřejnost prostřednictvím Dopravního informačního centra Brno (DIC Brno).</p>
Celkové náklady dle Posouzení projektu	92 227 000 Kč
Předpokládaná dotace dle Posouzení projektu (podíl v %)	78 393 000 Kč (85 %)
Předpokládané kofinancování dle Posouzení projektu	13 834 000 Kč
Celkové náklady dle podané žádosti	61 641 171 Kč
Předpokládaná dotace dle podané žádosti (podíl v %)	52 394 995 Kč (85 %)
Předpokládaní kofinancování dle podané žádosti	9 246 176 Kč
Zdůvodnění odlišnosti	<p>Oproti Posouzení projektu se v žádosti o dotaci snížily celkové rozpočtové náklady z původních 92 277 000 Kč na současných 61 570 971 Kč. Celkové rozpočtové náklady budou upraveny v březnovém Zastupitelstvu města Brna. Důvodem změny rozpočtu je nepřipravenost některých dílčích aktivit, které byly zahrnuty do původního projektového záměru (např. majetkoprávních vypořádání). Nepřipravené aktivity budou řešeny v rámci následujících žádostí o dotaci jako samostatné projekty, resp. další etapy.</p>
Předpokládaný termín zahájení realizace projektu	1. 1. 2017

Název projektu	Demolice bytového domu Dukelská 217/88 v k.ú. Husovice	
Číslo jednací	MMR-55562/2016	
Národní program	Podpora revitalizace území, podprogram „Demolice budov v sociálně vyloučených lokalitách 2017“	
Lokalizace projektu	MČ Brno - Husovice	
Cíl projektu	Cílem projektu je demolice bytového domu Dukelská 217/88 v k.ú. Husovice. V červenci 2016 byl proveden stavebně technický průzkum, jehož závěrem je, že objekt je ve velmi špatném – havarijním stavu, není možné jej úspěšně rekonstruovat. Je tedy doporučena jeho demolice a následná výstavba objektu nového. Dle pravidel poskytnutí podpory musí být demolice objektu následována celkovou revitalizací prostoru, včetně možné výstavby objektu, který bude sloužit jinému účelu než sociálnímu bydlení. V Radě města Brna byl schválen záměr demolice objektu s následným využitím pozemku pro výstavbu bytového domu s nebytovým prostorem v 1 NP. Předpokládá se výstavba bytového domu s cca 16 malometrážními byty pro seniory (komunitní dům seniorů) nebo jako startovací byty pro mladé s nebytovým prostorem v 1 NP.	
Celkové náklady dle Posouzení projektu		1 719 272 Kč
Předpokládaná dotace dle Posouzení projektu (podíl v %)		1 375 417 Kč (80 %)
Předpokládané kofinancování dle Posouzení projektu		343 855 Kč
Celkové náklady dle podané žádosti		1 719 272 Kč
Předpokládaná dotace dle podané žádosti (podíl v %)		1 375 417 Kč (80 %)
Předpokládané kofinancování dle podané žádosti		343 855 Kč
Zdůvodnění odlišnosti	Beze změn	
Předpokládaný termín zahájení realizace projektu	Duben 2017	

Název projektu	Demolice bytového domu Valchařská 31/14 v k.ú Husovice	
Číslo jednací	MMR-55556/2016	
Národní program	Podpora revitalizace území, podprogram „Demolice budov v sociálně vyloučených lokalitách 2017“	
Lokalizace projektu	MČ Brno - Husovice	
Cíl projektu	Cílem projektu je demolice bytového domu Valchařská 31/14 v k.ú Husovice. V dubnu 2016 byl proveden stavebně technický průzkum, jehož závěrem je, že objekt je ve velmi špatném – havarijním stavu, není možné jej úspěšně rekonstruovat. Je tedy doporučena jeho demolice a následná výstavba objektu nového. Dle pravidel poskytnutí podpory musí být demolice objektu následována celkovou revitalizací prostoru, včetně možné výstavby objektu, který bude sloužit jinému účelu než sociálnímu bydlení. V Radě města Brna byl schválen záměr demolice objektu s následným využitím pozemku pro výstavbu bytového domu. Předpokládá se výstavba bytového domu s byty o dispozicích 3+1 velikostí 60-80 m ² pro mladé rodiny v rámci připravovaného nového modelu „Do vlastního za nájem“.	
Celkové náklady dle Posouzení projektu		3 000 000 Kč
Předpokládaná dotace dle Posouzení projektu (podíl v %)		2 480 000 Kč (80 %)
Předpokládané kofinancování dle Posouzení projektu		620 000 Kč
Celkové náklady dle podané žádosti		3 075 236 Kč
Předpokládaná dotace dle podané žádosti (podíl v %)		2 460 188 Kč (79,9 %)
Předpokládané kofinancování dle podané žádosti		615 048 Kč
Zdůvodnění odlišnosti	Při projednávání žádosti o dotaci nebyla k dispozici kompletní rozpočet bouracích prací, který byl přílohou žádosti. Byly upřesňovány některé položky v rozpočtu. Z těchto důvodů byla předložena RMB nefinální verze žádosti o dotaci.	
Předpokládaný termín zahájení realizace projektu	Duben. 2017	

Název projektu	Osobní vozidla pro Magistrát města Brna	
Akceptační číslo	00231721	
Národní program	Národní program Životní prostředí	
Lokalizace projektu	Magistrát města Brna	
Cíl projektu	<p>Cílem projektu je snížení negativních vlivů dopravy na zdraví obyvatel a životní prostředí, tj. zejména snížení emisí z dopravy a snížení hlukové zátěže, a to prostřednictvím podpory využívání vozidel s alternativním pohonem.</p> <p>Magistrát města Brna plánuje pořídít v rámci obměny vozového parku magistrátu 3 nová osobní vozidla s pohonem na stlačený zemní plyn (CNG), a to na základě rozhodnutí Rady města Brna.</p>	
Celkové náklady dle Posouzení projektu		1 664 290 Kč
Předpokládaná dotace dle Posouzení projektu (podíl v %)		170 000 Kč (10,2 %)
Předpokládané kofinancování dle Posouzení projektu		1 494 290 Kč
Celkové náklady dle podané žádosti		1 664 290 Kč
Předpokládaná dotace dle podané žádosti (podíl v %)		170 000 Kč (10,2 %)
Předpokládané kofinancování dle podané žádosti		1 494 290 Kč
Zdůvodnění odlišnosti	Beze změn	
Předpokládaný termín zahájení realizace projektu	Prosinec 2016	

Název projektu	Brno – opatření v cyklo dopravě I	
Registrační číslo projektu		
Národní program	Státní fond dopravní infrastruktury	
Lokalizace projektu	ulice Kolejní, Osová, Líšeňská a Křtinská	
Cíl projektu	Cílem projektu je realizovat opatření pro cyklo dopravu na vybraných komunikacích města Brna. Vybrané úseky komunikací navazují na předchozí opatření cyklo dopravy a pomáhají vytvořit celoměstskou síť cyklostezek, cyklopruhů a dalších typů cykloopatření.	
Celkové náklady dle Posouzení projektu		1 516 903 Kč
Předpokládaná dotace dle Posouzení projektu (podíl v %)		1 289 368 Kč (85 %)
Předpokládané kofinancování dle Posouzení projektu		227 535 Kč
Celkové náklady dle podané žádosti		1 521 903 Kč
Předpokládaná dotace dle podané žádosti (podíl v %)		1 289 368 Kč (85 %)
Předpokládané kofinancování dle podané žádosti		232 535 Kč
Zdůvodnění odlišnosti	Oproti posouzení projektu byly jeho výdaje zvýšeny o nezpůsobilý výdaj na publicitu projektu.	
Předpokládaný termín zahájení realizace projektu	duben 2017	



MMB201700000285

Rada města Brna

Z7/26. zasedání Zastupitelstva města Brna
konané dne 7. března 2017

Název:

Informativní zpráva o ukončených auditech za rok 2016

Zpracoval:
Odbor implementace evropských fondů

Důvodová zpráva

V letech 2016 ze strany orgánů pověřených kontrolní, auditní a dozorovou činností byly provedeny a ukončeny celkem 4 kontroly (dále také jen audit) v rámci projektů realizovaných statutárním městem Brnem. Bližší popis viz níže.

Cílem auditů je ověření vykázaných výdajů v souladu s čl. 16 Komise (ES) č. 1828/2006, ze dne 8. prosince, kterým se stanoví prováděcí pravidla k nařízení Rady (ES) č. 1083/2006, o obecných ustanoveních týkajících se Evropského fondu pro regionální rozvoj, Evropského sociálního fondu a Fondu soudržnosti.

Audity se obecně zaměřují na splnění následujících podmínek:

- zda je projekt v souladu s operačním programem a zda splňuje kritéria výběru pro daný operační program,
- zda je projekt plně funkční a dosáhl stanovených cílů,
- zda vykázané výdaje souhlasí s účetními záznamy a s podklady vedenými příjemcem,
- zda výdaje vykázané příjemcem jsou v souladu s právem EU a vnitrostátními předpisy,
- zda veřejný příspěvek byl příjemci vyplacen v souladu s čl. 80 Nařízení č. 1083/2006.

Z procesního hlediska auditoři po prozkoumání auditovaného vzorku vytvoří ke každému projektu návrh zprávy a příjemce dotace se k němu může vyjádřit během 5 - 10denní lhůty. Následně auditoři zpracují závěrečnou zprávu. Příjemce má tedy velmi omezený časový prostor se případným nálezům bránit formou právních či odborných stanovisek. Po vypořádání stanoviska příjemce auditorem a doručení finální podoby zprávy příjemci, již proti finální zprávě fakticky neexistuje žádný způsob příjemcovy obrany.

V případě prokázaného zjištění pochybení (resp. nepřiznání, krácení či odejmutí dotace), v jehož důsledku vznikne statutárnímu městu Brnu škoda (újma), lze v soukromoprávní rovině vymáhat tuto škodu na dotčených participujících subjektech.

Tento materiál nezohledňuje běžné kontroly řídicích orgánů, zprostředkujících subjektů, které jsou prováděny v rámci realizace projektu či kontroly závěrečné zprávy o platbu. Nezohledňuje též správní řízení před správcem daně a orgánem dohledu na veřejnými zakázkami (Úřad pro ochranu hospodářské soutěže).

Zateplení ZŠ Milénova, ZŠ Košinova a ZŠ Novoměstská

Dne 9. 3. 2016 statutární město Brno obdrželo od řídicího orgánu Operačního programu Životní prostředí, Ministerstva životního prostředí, Výzvu k úhradě prostředků dotčených pochybením týkající se projektu Operačního programu Životní prostředí 2007-2013 CZ.1.02/3.2.00/10.07929 „Zateplení ZŠ Milénova, ZŠ Košinova a ZŠ Novoměstská“ (dále jen „Výzva“).

Výše specifikovanou Výzvu statutární město Brno obdrželo z toho důvodu, že při veřejnosprávní kontrole Státního fondu životního prostředí ČR (dále jen „SFŽP“) byla identifikována zjištění s finančním dopadem spočívající v tom, že příjemce dotace v roli zadavatele požadoval u veřejné zakázky „Zateplení ZŠ Novoměstská a u veřejné zakázky „Zateplení ZŠ Milénova“ obrát za stavební činnost ve výši, která je v rozporu s rozhodovací praxí Úřadu pro ochranu hospodářské soutěže v oblasti posuzování přiměřenosti výše požadovaných obrátů vzhledem k hodnotě předmětu veřejné zakázky, čímž došlo dle SFŽP k diskriminaci potenciálních uchazečů, kteří požadované výše obrátu nedosahují, přestože by jinak byli schopni výši předmětu veřejné zakázky splnit.

Řídící orgán Operačního programu Životní prostředí, Ministerstvo životního prostředí, stanovilo finanční opravu ve výši 25 % z proplacených výdajů na dotčené veřejné zakázky. Celkem finanční oprava v součtu činila 3 920 778,68 Kč.

Radě města Brna byl na její schůzi č. R7/059 konané dne 5. 4. 2016 předložen materiál s názvem „Projekt „Zateplení ZŠ Milénova, ZŠ Košinova a ZŠ Novoměstská“ – výzva k úhradě prostředků dotčených pochybením“, na jehož základě se Rada města Brna usnesla na nesouhlasu s Výzvou a uložila vedoucímu OIEF zajistit vyzrozumění řídicího orgánu OPŽP o nesouhlasu s Výzvou.

Dne 5. 4. 2016 bylo Ministerstvu životního prostředí ze strany OIEF zasláno „Vyrozumění o nesouhlasu a žádost o přehodnocení Výzvy k úhradě prostředků dotčených pochybením týkající se projektu Operačního programu Životní prostředí 2007-2013 CZ.1.02/3.2.00/10.07929 „Zateplení ZŠ Milénova, ZŠ Košinova a ZŠ Novoměstská“, v němž s ohledem na judikaturu Nejvyššího správního soudu, rozhodnutí ÚOHS a Analýzu situace týkající se odvodu u veřejných zakázek „Zateplení ZŠ Novoměstská“ a „Zateplení ZŠ Milénova“ vyjádřilo OIEF nesouhlas s obdrženou Výzvou a rovněž žádalo o přehodnocení Výzvy.

Na základě výše uvedeného přípisu bylo Ministerstvem životního prostředí rozhodnuto o upuštění od stanovených finančních oprav a dne 19. 12. 2016 bylo statutárnímu městu Brnu doručeno Zrušení výzvy k úhradě prostředků dotčených pochybením a Rozhodnutí o ukončení nesrovnalosti, kdy řídicí orgán Operačního programu Životní prostředí, Ministerstvo životního prostředí, ukončil režim nesrovnalosti případu CZ.1.02/3.2.00/10.07929/16/001 jako nepotvrzenou nesrovnalost.

Výsledek auditu: Upuštění od stanovených finančních oprav.

Vypracování hodnotící metodiky architektury z let 1945 – 1979

Dne 19. 7. 2016 byl Auditním orgánem Ministerstva financí zahájen audit operace na projekt č. M00164 s názvem „Vypracování hodnotící metodiky architektury z let 1945 – 1979“. Předmětem auditu byly výdaje uvedené v Prohlášení o způsobilých výdajích ETC Austria –

Czech Republic 2007-2013 č. 3 / Soupiska výdajů vynaložených partnerem za období 1. 5. 2012 – 31. 12. 2012 v hodnotě 8.925,26 €, a s tím související aktivity, uvedené v příslušných zprávách o pokroku, případně aktivity prováděné v jiných obdobích, které se k uvedeným výdajům vztahují.

Veškeré požadované doklady byly Auditnímu orgánu ze strany OIEF doloženy.

Dne 9. 12. 2016 byl Auditním orgánem Ministerstva financí vydán Návrh zprávy o auditu operace. K Návrhu zprávy nebyly ze strany OIEF vzneseny žádné námitky.

Dne 22. 12. 2016 byla Auditním orgánem Ministerstva financí vydána Zpráva o auditu operace č. ETC AT-CZ/2016/O/015.

Výsledek auditu: V průběhu auditu nebylo zjištěno žádné zjištění. Veřejné výdaje vykázané projektovým partnerem jsou v souladu s vnitrostátními předpisy a předpisy Společenství.

Regenerace a rozšíření služeb Národní kulturní památky Špilberk

Dne 3. 10. 2016 byl Auditním orgánem Ministerstva financí zahájen audit operace na projekt č. CZ.1.11/2.1.00/06.01087 s názvem „Regenerace a rozšíření služeb Národní kulturní památky Špilberk“. Předmětem auditu byly výdaje uvedené v žádosti o platbu č. 03 ve výši 1.693.642,50 Kč, a s tím související aktivity, uvedené v příslušných monitorovacích zprávách, případně aktivity prováděné v jiných obdobích, které se k uvedeným výdajům vztahují.

Veškeré požadované doklady byly Auditnímu orgánu ze strany OIEF doloženy.

Dne 11. 11. 2016 byl Auditním orgánem Ministerstva financí vydán Návrh zprávy o auditu operace. K Návrhu zprávy nebyly ze strany OIEF vzneseny žádné námitky.

Dne 23. 11. 2016 byla Auditním orgánem Ministerstva financí vydána Zpráva o auditu operace č. ROPJV/2016/O/025.

Výsledek auditu: V průběhu auditu nebylo zjištěno žádné zjištění.

TROLLEY

Ke dni 12. května 2016 byl zahájena kontrola Auditním orgánem Operačního programu Central EUROPE, který v rámci pověření prováděla společnost Ernst & Young na projekt TROLLEY (reg. č. 2CE121P2). Předmětem auditu bylo poslední (šesté) monitorovací období projektu a na ně navázané výdaje a veřejné zakázky, případně aktivity prováděné v jiných obdobích, které se k výdajům vztahují.

Požadované doklady byly Auditnímu orgánu ze strany OIEF doloženy.

Dne 13. 9. 2016 byl auditorem zaslán návrh auditní zprávy s vyčíslením a zdůvodněním korekcí. Korekce se týkají ve dvou případech průběhu dvou veřejných zakázek malého rozsahu administrovaných Odborem dopravy MMB, poukazující na porušení základních principů veřejných zakázek (tj. princip 3E). Odbor dopravy k návrhu zprávy neposkytl odůvodnění,

respektive námitky. Návrh auditní zprávy byl poskytnut k přezkoumání Řídícímu orgánu, který obsahově potvrdil navržené korekce, nicméně upravil její výši ve prospěch příjemce dotace.

Konečná verze auditní zprávy čj. 15-CZ-01 byla Řídícím orgánem zaslána dne 6. 12. 2016. Vyčíslená korekce je ve výši 4.338,86 €, vratka ve výši poskytnuté dotace (85 % z částky) je pak vyčíslena na sumu 3.688,03 € (cca 100 tis Kč).

Auditní zpráva byla poskytnuta Odboru dopravy MMB k dalšímu postupu.

Výsledek auditu: Finanční korekce ve výši 3.688,03 € (cca 100 tis Kč).



MMB201700000286

Rada města Brna

Z7/26. zasedání Zastupitelstva města Brna
konané dne 7. března 2017

Název:

Informativní zpráva o činnosti Odboru implementace evropských fondů za rok 2016

Zpracoval:
Odbor implementace evropských fondů

zdroje, které tak vytváří komplementární zdroj financování nyní i u investičních aktivit. Uvedená problematika nebyla interními postupy v rámci MMB ani Metodikou systémově řešena. **Aktualizace Metodiky v roce 2016** tak primárně směřovala k rozšíření činnosti OIEF o procesní pokrytí přípravy žádostí a realizaci projektů investičního charakteru spolu(financovaných) z národních zdrojů.

Souběžně s aktualizací Metodiky proběhla i **úprava Statutu** Fondu kofinancování evropských projektů (dále jen „Fond“), kdy byl z důvodu rozšíření zdrojů financování změněn název na Fond kofinancování projektů a zajištěn pravidelný roční převod prostředků ze schváleného rozpočtu města do Fondu až do roku 2020.

V listopadu 2016 byl nový návrh Metodiky a Statutu rozeslán útvarům MMB k připomínkování. Po zapracování připomínek byly aktualizovaná Metodika i Statut schváleny Zastupitelstvem města Brna č. Z7/024 dne 13. 12. 2016, a to jako **Metodika implementace projektů (spolu)financovatelných z evropských fondů a národních programů a Statut Fondu kofinancování projektů**.

OIEF v roce 2016 zejména sledovalo plnění povinností jednotlivých útvarů MMB a MČ na základě nových právních předpisů Evropské unie v oblasti **veřejné podpory a podpory de minimis** a dle Metodiky veřejné podpory a podpory de minimis (dále „metodika“). OIEF ve věci veřejné podpory a podpory de minimis dále zprostředkovávalo stanoviska poradního a koordinačního orgánu Úřadu pro ochranu hospodářské soutěže (např. ve věcech sociálního bydlení) a rovněž poskytovalo metodickou a konzultační pomoc pro ostatní útvary MMB, MČ a další subjekty (podpora letecké dopravy v Brně).

Dále OIEF se v uplynulém roce podílelo na administrativním ukončení obou **Integrovaných plánů rozvoje města**, spolufinancovaných v minulém programovacím období z ROP Jihovýchod. V rámci nového programovacího období zahájena příprava projektů z více evropských programů. Jednalo se především o projekty směřující především do OP Životní prostředí, Integrovaného regionálního operačního programu, OP Zaměstnanost, OP Výzkum, vývoj a vzdělávání a OP Doprava.

OIEF v roce 2016 aktivně poskytovalo součinnost různým **auditním a kontrolním orgánům**. Jednalo se zejména o Ministerstvo financí ČR, Evropskou komisi, finanční úřady a další pověřené orgány poskytovatele dotace. Dále OIEF spolupracovalo při pravidelných kontrolách s Odborem interního auditu a kontroly MMB.

OIEF v rámci **vstupního vzdělávání úředníků** statutárního města Brna, úřadů městských částí a příspěvkových organizací města pravidelně seznamovalo nové pracovníky s problematikou strukturálních fondů a procesními postupy při realizaci projektů spolufinancovaných z EU v prostředí statutárního města Brna.

OIEF v souladu s Metodikou realizuje tyto aktivity:

- stanovuje postup a zásady implementace strukturálních fondů v podmínkách města,
- spolupracuje s řídicími orgány a zprostředkujícími subjekty jako kontaktní osoba vůči těmto orgánům,
- sleduje předpisy upravující oblast čerpání evropských finančních zdrojů a veřejné podpory,
- informuje odvětvové útvary MMB věcně příslušné k příspěvkovým organizacím o možnosti čerpání finančních prostředků z dotačních titulů v souladu s Organizačním řádem MMB,
- vytváří metodické postupy pro oblast přípravy a realizace projektů podporovatelných ze strukturálních fondů EU, případně dalších zdrojů EU, podílí se na jejich implementaci do interních normativních aktů statutárního města Brna,

Informativní zpráva o stavu projektů (spolu)financovaných z fondů EU a národních zdrojů v roce 2016

Vyhlašování výzev v rámci nového programovacího období 2014 – 2020 bylo zahájeno ve druhé polovině roku 2015. Ke zpoždění došlo z důvodu schválení programových dokumentů nových operačních programů Evropskou komisí až v roce 2015.

V roce 2016 podalo OIEF celkem 49 žádostí o dotaci pro projekty s celkovými náklady ve výši 857,0 mil. Kč a požadovanou dotací 437,2 mil. Kč. Do konce loňského roku bylo 19 žádostí schváleno a projekty získaly dotaci 110,5 mil. Kč. V případě 24 žádostí nebyl proces hodnocení do konce roku 2016 ukončen a 3 žádosti nebyly schváleny. Celkem i s žádostmi podanými v roce 2015 bylo městu Brnu schváleno v loňském roce 22 žádostí o dotaci s celkovými náklady 470,8 mil. Kč a přidělenou dotací 182,6 mil. Kč.

Struktura žádostí o dotaci schválených statutárním městu Brnu v roce 2016 podle jednotlivých operačních programů (v mil. Kč)

Operační program	počet žádostí	celkové náklady	dotace	podíl dotace na nákladech (%)
Integrovaný regionální operační program	1	9,4	8,4	90,0
OP Životní prostředí	12	331,3	63,8	19,3
OP Výzkum, vývoj a vzdělávání	2	85,9	70,4	81,9
OP Zaměstnanost	3	23,4	19,3	82,6
OP Technická pomoc	2	11,5	11,5	100,0
ostatní dotační zdroje	2	9,3	9,2	98,0
Celkem	22	470,8	182,6	38,8

Dalších 17 žádostí o dotaci, jejichž příprava začala již v roce 2016, by mělo být podáno do výzev končících v letošním roce. Jedná se o projekty s očekávanými náklady 562,7 mil. Kč a předpokládanou dotací 477,7 mil. Kč. V sedmi případech žádost o dotaci nebyla podána.

V letech 2014 - 2015 město Brno jako nositel nástroje ITI pracovalo na přípravě Integrované strategie rozvoje Brněnské metropolitní oblasti, která byla Zastupitelstvem města Brna schválena 8. 12. 2015. Za řízení a koordinaci naplňování Strategie zodpovídá Kancelář metropolitní spolupráce a marketingu a Odbor implementace evropských fondů se podílí na přípravě a realizaci konkrétních projektů zařazených do ITI. Pro integrované projekty naplňující Strategii se podařilo vyjednat více než 5 mld. Kč, které budou směřovány do území Brněnské metropolitní oblasti.

Tato zpráva obsahuje informace o projektech, u nichž v loňském roce probíhala příprava, procházely procesem hodnocení, případně se realizovaly. Celkové náklady a dotace jsou uvedeny v tisících Kč. U projektů připravovaných, procházejících hodnocením, případně v realizaci jsou uvedeny předpokládané náklady projektu a požadovaná nebo již přidělená dotace.

Prioritní osa 2 – Zkvalitnění veřejných služeb a podmínek života pro obyvatele regionů

Cílem této prioritní osy je zvýšení kvality a dostupnosti sociálních služeb, rozvoj sociálního podnikání, infrastruktury pro poskytování zdravotních služeb, infrastruktury pro vzdělávání a celoživotní učení a snížení energetické náročnosti v sektoru bydlení.

Název projektu	Stav projektu	Místo realizace (MČ)	Celkové náklady	Dotace
Zařízení sociálních služeb – chráněné bydlení, Nováčkova 38	1	sever	31 924	28 732
Zařízení se zvláštním režimem, Mostecká 10, Brno	1	sever	43 535	39 182
Zařízení sociálních služeb – odlehčovací služba a domov se zvláštním režimem Charbulova	1	Černovice	87 200	78 480
Rekonstrukce bytů pro sociální bydlení, Brno, 2. skupina	2	sever	4 605	4 145
Rekonstrukce volných bytů v objektu Příční 13, Zábrdovice, Brno	2	střed	14 902	3 052
Rozšíření výukových kapacit v ZŠ Slovanské nám. 2, Brno	1	Královo Pole	6 450	5 805
Základní škola Sirotkova 36 - jazykové učebny	1	Žabovřesky	22 379	20 141
Základní škola Pastviny 70 – nástavba a stavební úpravy	1	Komín	21 312	19 181
Základní škola Elišky Přemyslovny 10 – nástavba učeben	1	Starý Lískovec	42 526	21 305
Základní škola Vejrostova 1 – přístavba	1	Bystrc	71 745	64 570
Nástavba spojovací budovy ZŠ Bednářova	1	Jih	16 723	15 051
ZŠ Měšťanská – nástavba učeben nad jídelnou	1	Tuřany	12 481	11 153
ZŠ Gajdošova – stavební úpravy a nástavba	1	Židenice	26 603	22 428
Mateřská škola Přemyslovo nám. 1 – 2. etapa	2	Slatina	9 873	8 886
Přístavba mateřské školy v MČ Brno-Jehnice	2	Jehnice	34 756	29 606
Mateřská škola Pastviny 70 – rozšíření	3	Komín	9 367	8 430
Zateplení bytového domu Konopiska 33, Brno-Bosonohy	2	Bosonohy	7 355	1 983
Zateplení bytového domu Selská 70, Brno – Maloměřice a Obrány	6	Maloměřice a Obrány	x	x
Zateplení bytového domu Rázusova 48, 50, Brno – Maloměřice a Obrány	6	Maloměřice a Obrány	x	x
Zateplení bytových domů Slaměnickova 3, Fryčajova 161, 161a, Brno – Maloměřice a Obrány	6	Maloměřice a Obrány	x	x
Zateplení bytových domů Dolnopolní 2-10, Brno – Maloměřice a Obrány	6	Maloměřice a Obrány	x	x
Celkem			463 736	382 130

Kysvětlivky: stav projektu: 1 – projekt v přípravě, 2 – projekt v hodnocení, 3 – realizace, 4 – projekt úspěšně dokončen, 5 – projekt neschválen, 6 – žádost nepodána
Poznámka: celkové náklady a dotace jsou uvedeny v tisících Kč

Operační program Životní prostředí

Operační program Životní prostředí je zaměřený na zlepšování kvality životního prostředí a tím i na zdraví obyvatelstva. Realizace projektů přispívá ke zlepšování kvality vod a snižování rizika povodní a zlepšování kvality ovzduší v lidských sídlech. Dále se zaměřuje na řešení problematiky odpadů, ekologické zátěže a rizika, ochranu a péči o přírodu a krajinu a na energetické úspory veřejných budov.

Prioritní osa 1 – Zlepšování kvality vod a snižování rizika povodní

Hlavním cílem této prioritní osy je snižování množství vypouštěných znečišťujících látek do povrchových i podzemních vod, zajištění dodávky pitné vody, zajištění povodňové ochrany intravilánu a podpora preventivních protipovodňových opatření.

Název projektu	Stav projektu	Místo realizace (MČ)	Celkové náklady	Dotace
Sanace skalní stěny za domem Práčata 60, MČ Brno-Bosonohy	3	Bosonohy	1 546	1 314
Varovný protipovodňový systém a digitální povodňové plány města Brna	2	více MČ	13 791	9 549
Celkem			15 337	10 863

Prioritní osa 4 – Ochrana a péče o přírodu a krajinu

Hlavním cílem je zastavení poklesu biodiverzity a zvýšení ekologické stability krajiny. Projekty v této prioritní ose zajišťují péči o národně významná chráněná území a v územích Natura 2000. Dále se podpora soustředí na zastavení úbytku biologické rozmanitosti a degradace ekosystémových služeb, zvýšení ekologické stability krajiny a obnovení vodního režimu krajiny a posílení biodiverzity a ekosystémové funkce znehodnocených ekosystémů v sídlech a jejich ekologickou stabilitu.

Název projektu	Stav projektu	Místo realizace (MČ)	Celkové náklady	Dotace
Obnova funkčního stavu stávajících ploch a prvků veřejné zeleně na ulici Řezáčova v MČ Brno – Komín	3	Komín	2 963	1 669
Revitalizace zeleně na Husovickém kopci – 2. část	3	Sever	1 153	692
Revitalizace parku Dvorského	2	sířed	3 475	1 852
Úprava a dosadba vegetace na ulici Klímova v MČ Brno – Žabovřesky, část B	2	Žabovřesky	1 092	582
Celkem			8 683	4 795

Kysvětlivky: stav projektu: 1 – projekt v přípravě, 2 – projekt v hodnocení, 3 – realizace, 4 – projekt úspěšně dokončen, 5 – projekt neschválen, 6 – žádost nepodána
Poznámka: celkové náklady a dotace jsou uvedeny v tisících Kč

Operační program Zaměstnanost

Operační program Zaměstnanost je zaměřený na podporu zaměstnanosti, rovných příležitostí žena mužů, adaptabilitu zaměstnanců a zaměstnavatelů, další vzdělávání, sociální začleňování a boj s chudobou, modernizaci veřejné správy a veřejných služeb. Dále pak podporuje mezinárodní spolupráci a sociální inovace v oblasti zaměstnanosti, sociálního začleňování a veřejné správy.

Prioritní osa 3 – Sociální inovace a mezinárodní spolupráce

Společným prvkem projektů v této prioritní ose je horizontální princip sociálních inovací, mezinárodní spolupráce, případně kombinace obou principů s následnou implementací projektů.

Název projektu	Stav projektu	Místo realizace (MČ)	Celkové náklady	Dotace
Prevence ztráty bydlení ve městě Brně	1	více MČ	20 000	19 000
Pilotní testování koncepce sociálního bydlení v Brně	2	více MČ	14 895	14 150
Podpora komunitního plánování sociálních služeb v Brně	2	více MČ	3 522	3 346
Pilotní testování rychlého zabydlení rodin s dětmi (Rapid Re-Housing)	3	více MČ	9 786	9 225
Celkem			48 203	45 721

Prioritní osa 4 – Efektivní veřejná správa

Prioritní osa se orientuje na optimalizaci procesů a postupů ve veřejné správě prostřednictvím posílení strategického řízení organizací, zvýšení kvality jejich fungování a snížení administrativní zátěže. Dále pak je cílem profesionalizace veřejné správy prostřednictvím zvyšování znalostí a dovedností jejich pracovníků a implementace služebního zákona.

Název projektu	Stav projektu	Místo realizace (MČ)	Celkové náklady	Dotace
Zvýšení odborných znalostí zaměstnanců MMB	3	sítěd	3 915	3 719
Strategické dokumenty města Brna s důrazem na oblast kvality života	3	více MČ	9 676	6 374
Celkem			13 591	10 093

Kysvětlivky: stav projektu: 1 – projekt v přípravě, 2 – projekt v hodnocení, 3 – realizace, 4 – projekt úspěšně dokončen, 5 - projekt neschválen, 6 – žádost nepodána
Poznámka: celkové náklady a dotace jsou uvedeny v tisících Kč

Operační program Technická pomoc

OP Technická pomoc je podpůrného charakteru. Zaměřuje se na nastavení takového prostředí pro implementaci Dohody o partnerství a tematických operačních programů, které umožní a zjednoduší dosažení stanovených cílů. Nastavení OPTP vychází ze základního předpokladu, kterým je existence centrálního koordinátora a kvalitního, jednotného řízení a koordinace Dohody o partnerství, dostupného jednotného monitorovacího systému a zajištění vysokého standardu administrativní kapacity. OPTP umožňuje a usnadňuje čerpání a především zajišťuje efektivní využití finančních prostředků.

Prioritní osa 1: Podpora řízení a koordinace Dohody o partnerství

Název projektu	Stav projektu	Místo realizace (MČ)	Celkové náklady	Dotace
Řízení ITI	3	x	5 170	5 170
Zprostředkující subjekt ITI	3	x	6 316	6 316
Celkem			11 486	11 486

Vysvětlivky: stav projektu: 1 – projekt v přípravě, 2 – projekt v hodnocení, 3 – realizace, 4 – projekt úspěšně dokončen, 5 – projekt neschválen, 6 – žádost nepodána
Poznámka: celkové náklady a dotace jsou uvedeny v tisících Kč

Národní programy

Stávající operační programy nepokrývají veškeré oblasti, v nichž by žadatelé rádi realizovali konkrétní projekty. Proto ministerstva vyhláší výzvy i z národních programů. V řadě případů jsou národní programy doplňkové k národním evropským programům.

Národní program Životní prostředí (vyhláší Státní fond životního prostředí)

Program podporuje projekty a aktivity přispívající k ochraně životního prostředí v České republice. Je navržen jako doplňkový k jiným dotačním titulům, především Operačnímu programu Životní prostředí a programu Nová zelená úsporám.

Název projektu	Stav projektu	Celkové náklady	Dotace
Osobní vozidla pro Magistrát města Brna	2	1 664	170
Celkem		1 664	170

Program Podpora revitalizace území (vyhláší Ministerstvo pro místní rozvoj)

Podprogram Demolice budov v sociálně vyloučených lokalitách 2017

Podprogram je zaměřen na podporu demolice budov v obcích, které mají ve svém katastru sociálně vyloučenou lokalitou. Demolice objektu musí být následována celkovou revitalizací prostoru, včetně možné výstavby objektu, který ale bude sloužit jinému účelu než sociálnímu bydlení.

Název projektu	Stav projektu	Celkové náklady	Dotace
Demolice bytového domu Dukelská 217 v k.ú Husovice	2	1 719	1 375
Demolice bytového domu Valchařská 14 v k.ú Husovice	2	3 100	2 480
Celkem		4 819	3 855

Program Cyklostezky 2017 (vyhláší Státní fond dopravní infrastruktury)

Program podporuje financování oprav nebo výstavby cyklistických stezek nebo zřizování jízdnicích pruhů pro cyklisty.

Název projektu	Stav projektu	Celkové náklady	Dotace
Brno – opatření v cykloopravě I *	1	1 522	1 289
Celkem		1 522	1 289

* Projekt nebyl podpořen z IROP, poté byl v lednu 2017 podán do výzvy SFDI.

Výše čísel: stav projektu: 1 – projekt v přípravě, 2 – projekt v hodnocení, 3 – realizace, 4 – projekt úspěšně dokončen, 5 – projekt neschválen, 6 – žádost nepodána
Poznámka: celkové náklady a dotace jsou uvedeny v tisících Kč